L 538 Speeder

LIEBHERR

Radlader



Generation
8

Dieselmotor
Stufe V

Kipplast
9.400 kg – 9.900 kg

Technische Daten

Dieselmotor

Dieselmotor	6068HB551	
Bauart	Wassergekühlter Reihenmotor mit Abgasturboaufladung und gekühlter Abgasrückführung	
Zylinder in Reihe	6	
Einspritzverfahren	Elektronische Common-Rail-Hochdruckeinspritzung	
Leistung nach ISO 9249 - SAE J1349	kW / PS bei min ⁻¹	181/246 2.000
Nennleistung nach ISO 14396 / ECE-R.120	kW / PS bei min ⁻¹	168/228 2.200
Max. Drehmoment nach ISO 14396	Nm bei min ⁻¹	970 1.600
Hubraum	Liter	6,8
Bohrung / Hub	mm	106 / 127
Stufe V		
Schadstoff-Emissionswerte	Gemäß Verordnung (EU) 2016/1628	
Abgasreinigung	SCR Technologie und geschlossenes Dieselpartikel-filtersystem	
Luftfilteranlage	Trockenluftfilter mit Haupt- und Sicherheitselement, Vorabscheider, Wartungsanzeige am Liebherr-Display	
Elektrische Anlage		
Betriebsspannung	V	24
Batterie	Ah	2 x 135
Generator	V / A	24 / 100
Starter	V / kW	24 / 7,8

Fahrertrieb

Stufenloser hydrostatischer Fahrertrieb		
Bauart	Schrägscheiben-Verstellpumpe und zwei Axialkolbenmotoren im geschlossenen Kreislauf und Achsteilergetriebe. Vor- und Rückwärtsfahrt durch Förderungswechsel der Verstellpumpe	
Filterung	Rücklauf-Saugfilter für den geschlossenen Kreislauf	
Steuerung	Steuerung des Fahrertriebs durch Fahrpedal und Zugkraftregelungs-Pedal (Inch-Pedal). Das Zugkraftregelungs-Pedal ermöglicht eine stufenlose Anpassung der Zug- oder Schubkraft bei voller Dieselmotordrehzahl. Betätigung der Vor- und Rückwärtsfahrt über Liebherr-Bedienhebel	
Fahrgeschwindigkeiten	Fahrbereich 1	0 - 8 km/h
	Fahrbereich A1 - 2	0 - 16 km/h
	Fahrbereich A1 - 3	0 - 40 km/h
	vor- und rückwärts	
	Geschwindigkeitsangaben sind für die angegebenen Standardbereifungen der jeweiligen Ladertypen gültig!	

Bremsen

Verschleißfreie Betriebsbremse	Selbsthemmung des hydrostatischen Fahrertriebs auf alle 4 Räder wirkend und zusätzlich hydraulische Pumpenspeicher-Bremsanlage mit nassen Lamellenbremsen im Differentialgehäuse liegend (zwei getrennte Bremskreise)
Feststellbremse	Elektro-hydraulisch betätigte Federspeicher-Scheibenbremse an der Vorderachse

Die Bremsanlage entspricht den Vorschriften gemäß StVZO.

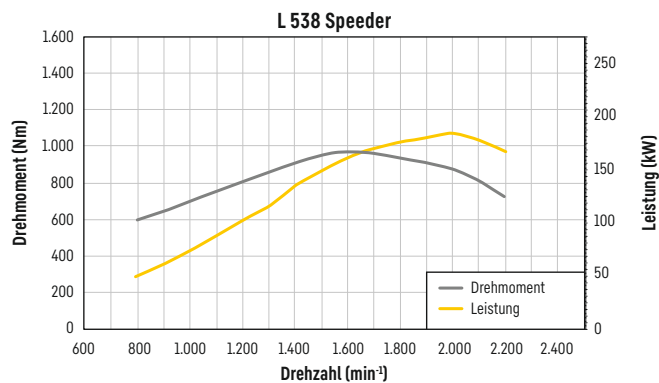

Achsen

Allradantrieb	
Vorderachse	Starr
Hinterachse	Pendelnd gelagert mit 10° Pendelwinkel nach jeder Seite
Überfahrbare Hindernishöhe	mm 470
Differentiale	wobei alle 4 Räder Bodenkontakt behalten Selbstsperrdifferentiale mit 45 % Sperrwert in beiden Achsen, automatisch wirkend
Achsübersetzung	Planetenantriebe in den Radnaben
Spurbreite	1.900 mm für alle Bereifungen

Lenkung

Bauart	„Load-Sensing“-Schrägscheiben-Verstellpumpe mit Druckabschneidung und Förderstromregler. Zentrales Knickgelenk mit zwei doppelt wirkenden Lenkzylindern
Knickwinkel	40° nach jeder Seite
Notlenkung	Elektro-hydraulisches Notlenkungssystem

Arbeitshydraulik

Bauart	„Load-Sensing“-Axialkolben-Verstellpumpe mit Leistungsregler und Förderstromregler, Druckabschneidung im Steuerblock
Kühlung	Hydraulikölkühlung durch thermostatisch geregelten Lüfter und Ölkühler
Filterung	Rücklaufilter im Hydrauliktank
Steuerung	Einhebelsteuerung, elektro-hydraulisch vorgesteuert
Hubfunktion	Heben, Neutral, Senken Hub- und Senkautomatik über Liebherr-Bedienhebel, Schwimmstellung über Liebherr-Bedienhebel
Kippfunktion	Einkippen, Neutral, Auskippen Automatische Schaufelrückführung für An- und Auskippen über Liebherr-Bedienhebel
Max. Fördermenge	l/min. 200
Max. Betriebsdruck	bar 350

Arbeitsausrüstung

Kinematik	Kraftvolle, optimierte Z-Kinematik mit einem Kippzylinder, hydr. Schnellwechseinrichtung optional
Lagerstellen	Abgedichtet
Arbeitstaktzeit bei Nennlast	ZK
Heben	s 5,5
Auskippen	s 1,9
Senken (leer)	s 4,9

Fahrerkabine

Ausführung	Elastisch gelagerte, schallgedämmte Kabine. ROPS-Überschlagschutz nach EN ISO 3471 / EN 474-1 FOPS-Steinschlagschutz nach EN ISO 3449 / EN 474-1, Kat. II Fahrerkabinentür mit 105° Öffnungswinkel und Ausstellfenster mit 5° Spaltöffner oder 170° Öffnung, rechte Seite Schiebefenster, Frontscheibe in Verbundsicherheitsglas VSG getönt grün serienmäßig, Seitenscheiben Einscheibensicherheitsglas ESG getönt grün, heizbare Heckscheibe ESG. Stufenlos verstellbare Lenksäule
Liebherr-Fahrersitz	6-fach verstellbarer, schwingungsgedämpfter Fahrersitz „Komfort“ mit serienmäßiger Sitz-, Tiefen- und Neigungsverstellung (Luftfederung mit Sitzheizung, auf das Fahrergewicht einstellbar), Liebherr-Bedienhebel serienmäßig am Fahrersitz montiert
Heizung und Lüftung	Luftführung über 2 Ebenen, Kühlwasserheizung, Defroster und Klimatisierung mittels manueller Düsenstellung bzw. elektronischer Klappensteuerung für Kopf- und Frontbereich sowie elektronischer Frischluft / Umluftsteuerung, elektrisch heizbare Heckscheibe, Filteranlage über Vorfilter, Frischluftfilter und Umluftfilter, leicht wechselbar, Klimaanlage / Klimaautomatik mit neuer verbesserter Kühlleistung optional
Vibrationsemissionen	
Hand-Arm-Vibrationen	≤ 2,5 m/s ² , gemäß ISO 5349-1:2001
Ganzkörper-Vibrationen	≤ 0,5 m/s ² , entspricht dem technischen Report ISO/TR 25398:2006
Messunsicherheit	Gemäß Norm EN 12096:1997

Schallpegel

Schalldruckpegel nach ISO 6396		
L _{PA} (in der Fahrerkabine)	dB(A)	69
Schallleistungspegel nach 2000/14/EG		
L _{WA} (außen)	dB(A)	104

Füllmengen

Kraftstofftankinhalt (Kunststoffausführung)	l	205
Kraftstofftankinhalt (Stahlausführung optional)	l	300
Harnstofftankinhalt	l	20
Motoröl (mit Filterwechsel)	l	23,5
Achsverteilergetriebe	l	2,5
Kühlmittel	l	26,5
Vorderachse / Radnaben	l	19 / 3,5
Hinterachse / Radnaben	l	19 / 3,5
Hydrauliktank	l	95
Hydrauliksystem gesamt	l	180

Abmessungen

Standardschaufel

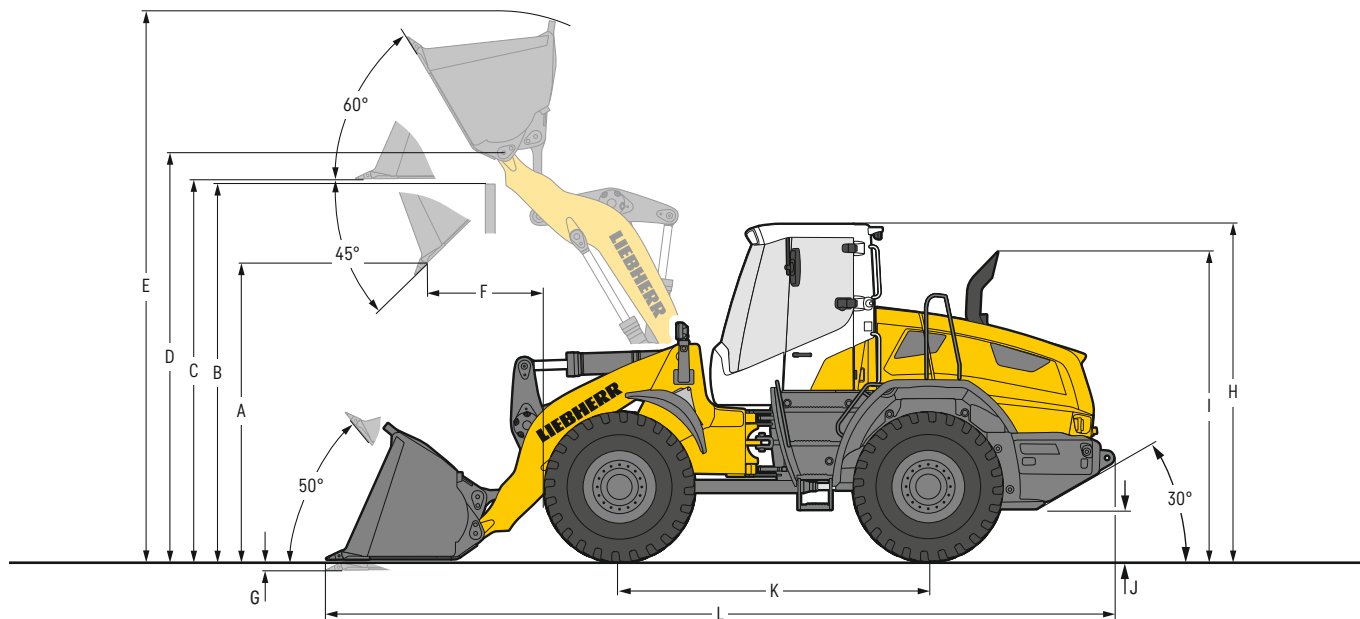

Ladeschaufel

Ladegeometrie		ZK	ZK-SW
Schneidwerkzeug		Z	Z
Hubgerüslänge	mm	2.650	2.650
Schaufelinhalt lt. ISO 7546**	m ³	2,6	2,4
Spezifisches Materialgewicht	t/m ³	1,8	1,8
Schaufelbreite	mm	2.720	2.520
A Schütthöhe bei max. Hubhöhe und 45° Auskippwinkel	mm	2.960	2.830
B Überschüttbare Höhe	mm	3.540	3.540
C Max. Höhe Schaufelboden	mm	3.720	3.720
D Max. Höhe Schaufeldrehpunkt	mm	3.980	3.980
E Max. Höhe Schaufeloberkante	mm	5.270	5.390
F Reichweite bei max. Hubhöhe und 45° Auskippwinkel	mm	1.085	1.210
G Schürftiefe	mm	100	100
H Höhe über Fahrerkabine ¹⁾	mm	3.250	3.250
I Höhe über Auspuff	mm	2.950	2.950
J Bodenfreiheit	mm	430	430
K Achsabstand	mm	3.025	3.025
L Gesamtlänge	mm	7.630	7.810
Wenderadius über Schaufelaußenkante	mm	6.140	6.100
Ausbrechkraft (SAE)	kN	125	115
Kipplast gerade*	kg	11.500	10.700
Kipplast voll eingeknickt*	kg	9.900	9.400
Einsatzgewicht*	kg	14.850	15.200
Reifendimension		20.5R25 L3	

* Die angegebenen Werte gelten mit der oben angeführten Bereifung, inklusive aller Schmierstoffe, vollem Kraftstofftank, ROPS / FOPS-Kabine und Fahrer. Reifendimension und Zusatzausrüstungen verändern Einsatzgewicht und Kipplast. (Kipplast voll eingeknickt nach ISO 14397-1)

** Der Schaufelinhalt kann in der Praxis um ca. 10 % größer sein, als es die Berechnung laut Norm ISO 7546 vorschreibt. Der Schaufelfüllungsgrad ist vom jeweiligen Material abhängig – siehe Seite 11.

¹⁾ Bei der optional verfügbaren „Komfort-Sicherheitstür (180° offenbar)“ erhöht sich der Wert „H“ bei geöffneter Türe um 130 mm.

ZK = Z-Kinematik

ZK-SW = Z-Kinematik inkl. Schnellwechseleinrichtung

Z = Angeschweißte Zahnhalter mit aufgesteckten Zahnspitzen

Abmessungen

Standardschaufel High Lift

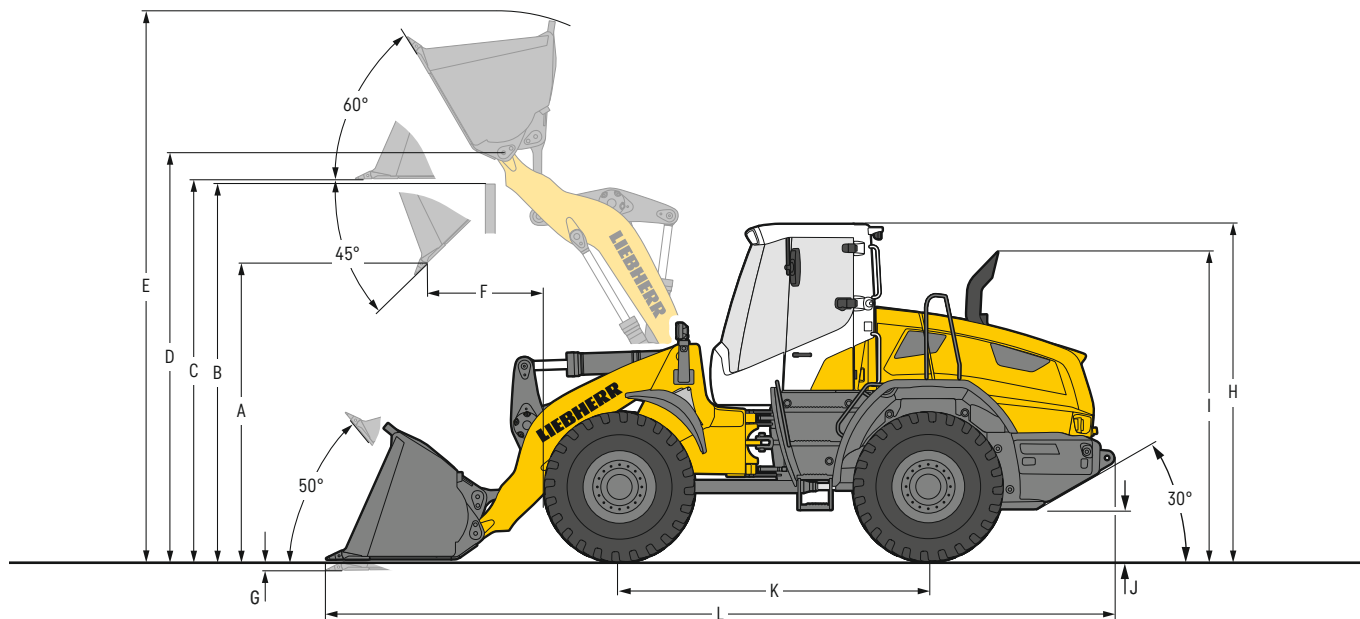

Ladeschaufel

Ladegeometrie		ZK	ZK-SW
Schneidwerkzeug		Z	Z
Hubgerüslänge	mm	3.000	3.000
Schaufelinhalt lt. ISO 7546**	m ³	2,4	2,2
Spezifisches Materialgewicht	t/m ³	1,6	1,6
Schaufelbreite	mm	2.520	2.520
A Schütthöhe bei max. Hubhöhe und 45° Auskippwinkel	mm	3.500	3.415
B Überschüttbare Höhe	mm	4.070	4.070
C Max. Höhe Schaufelboden	mm	4.260	4.260
D Max. Höhe Schaufeldrehpunkt	mm	4.520	4.520
E Max. Höhe Schaufeloberkante	mm	5.820	5.870
F Reichweite bei max. Hubhöhe und 45° Auskippwinkel	mm	935	1.010
G Schürftiefe	mm	120	120
H Höhe über Fahrerkabine ¹⁾	mm	3.250	3.250
I Höhe über Auspuff	mm	2.950	2.950
J Bodenfreiheit	mm	430	430
K Achsabstand	mm	3.025	3.025
L Gesamtlänge	mm	8.080	8.200
Wenderadius über Schaufelaußenkante	mm	6.260	6.300
Ausbrechkraft (SAE)	kN	130	120
Kipplast gerade*	kg	9.600	8.900
Kipplast voll eingeknickt*	kg	8.200	7.600
Einsatzgewicht*	kg	14.960	15.360
Reifendimension		20.5R25 L3	

* Die angegebenen Werte gelten mit der oben angeführten Bereifung, inklusive aller Schmierstoffe, vollem Kraftstofftank, ROPS / FOPS-Kabine und Fahrer. Reifendimension und Zusatzausrüstungen verändern Einsatzgewicht und Kipplast. (Kipplast voll eingeknickt nach ISO 14397-1)

** Der Schaufelinhalt kann in der Praxis um ca. 10 % größer sein, als es die Berechnung laut Norm ISO 7546 vorschreibt. Der Schaufelfüllungsgrad ist vom jeweiligen Material abhängig – siehe Seite 11.

¹⁾ Bei der optional verfügbaren „Komfort-Sicherheitstür (180° offenbar)“ erhöht sich der Wert „H“ bei geöffneter Türe um 130 mm.

ZK = Z-Kinematik

ZK-SW = Z-Kinematik inkl. Schnellwechseinrichtung

Z = Angeschweißte Zahnhalter mit aufgesteckten Zahnspitzen

Ausrüstung

Leichtgutschaufel

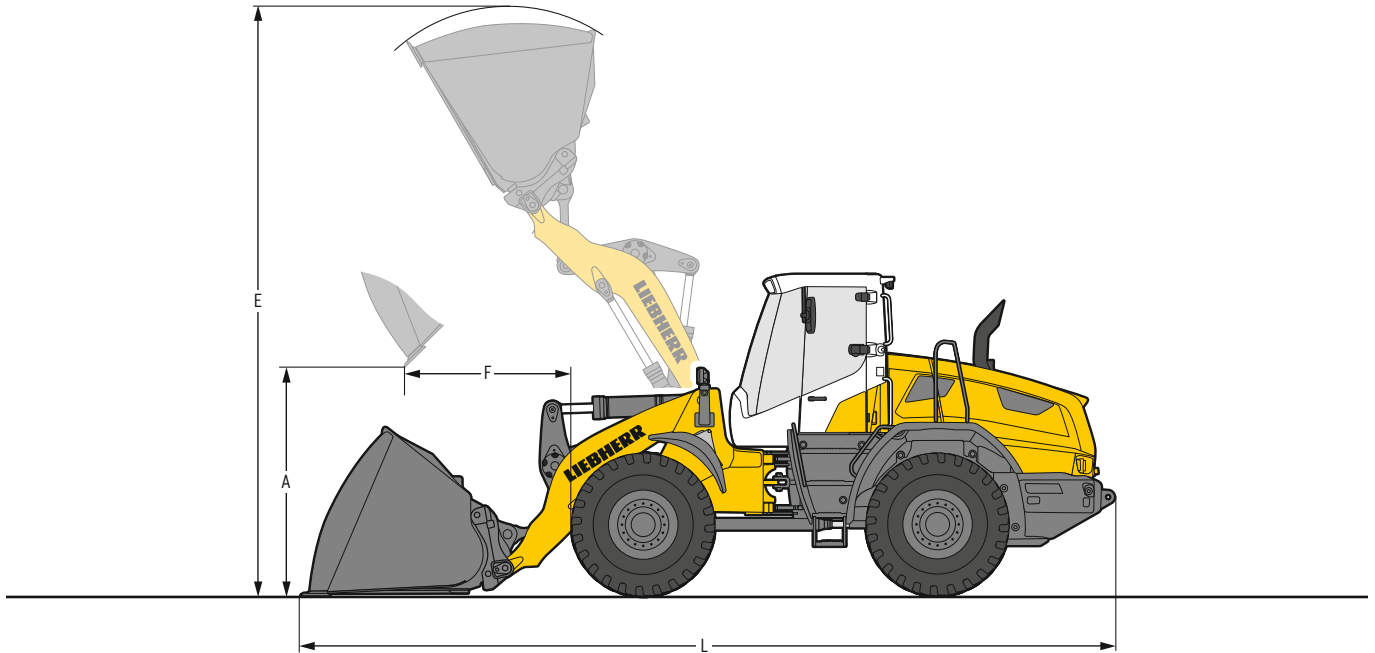

Hohes Schüttgewicht

Ladegeometrie		ZK	ZK-SW
Schneidwerkzeug		USM	USM
Schaufelinhalt	m ³	4,0	4,0
Spezifisches Materialgewicht	t/m ³	1,05	1,0
Schaufelbreite	mm	2.700	2.700
A Schütthöhe bei max. Hubhöhe	mm	2.595	2.520
E Max. Höhe über Schaufeloberkante	mm	5.510	5.610
F Reichweite bei max. Hubhöhe	mm	1.420	1.490
L Gesamtlänge	mm	7.970	8.080
Kipplast gerade*	kg	10.900	10.300
Kipplast voll eingeknickt*	kg	9.300	8.900
Einsatzgewicht*	kg	15.100	15.520
Reifendimension		20.5R25 L3	



Niedriges Schüttgewicht

Ladegeometrie		ZK-SW
Schneidwerkzeug		USM
Schaufelinhalt	m ³	6,5
Spezifisches Materialgewicht	t/m ³	0,5
Schaufelbreite	mm	2.700
A Schütthöhe bei max. Hubhöhe	mm	2.190
E Max. Höhe über Schaufeloberkante	mm	6.080
F Reichweite bei max. Hubhöhe	mm	1.830
L Gesamtlänge	mm	8.550
Kipplast gerade*	kg	9.800
Kipplast voll eingeknickt*	kg	8.400
Einsatzgewicht*	kg	15.920
Reifendimension		20.5R25 L3

* Die angegebenen Werte gelten mit der oben angeführten Bereifung, inklusive aller Schmierstoffe, vollem Kraftstofftank, ROPS/FOPS-Kabine und Fahrer. Reifendimension und Zusatzausrüstungen verändern Einsatzgewicht und Kipplast. (Kipplast voll eingeknickt nach ISO 14397-1)

ZK = Z-Kinematik

ZK-SW = Z-Kinematik inkl. Schnellwechseinrichtung

USM = Unterschraubmesser

Ausrüstung

Leichtgutschaufel High Lift

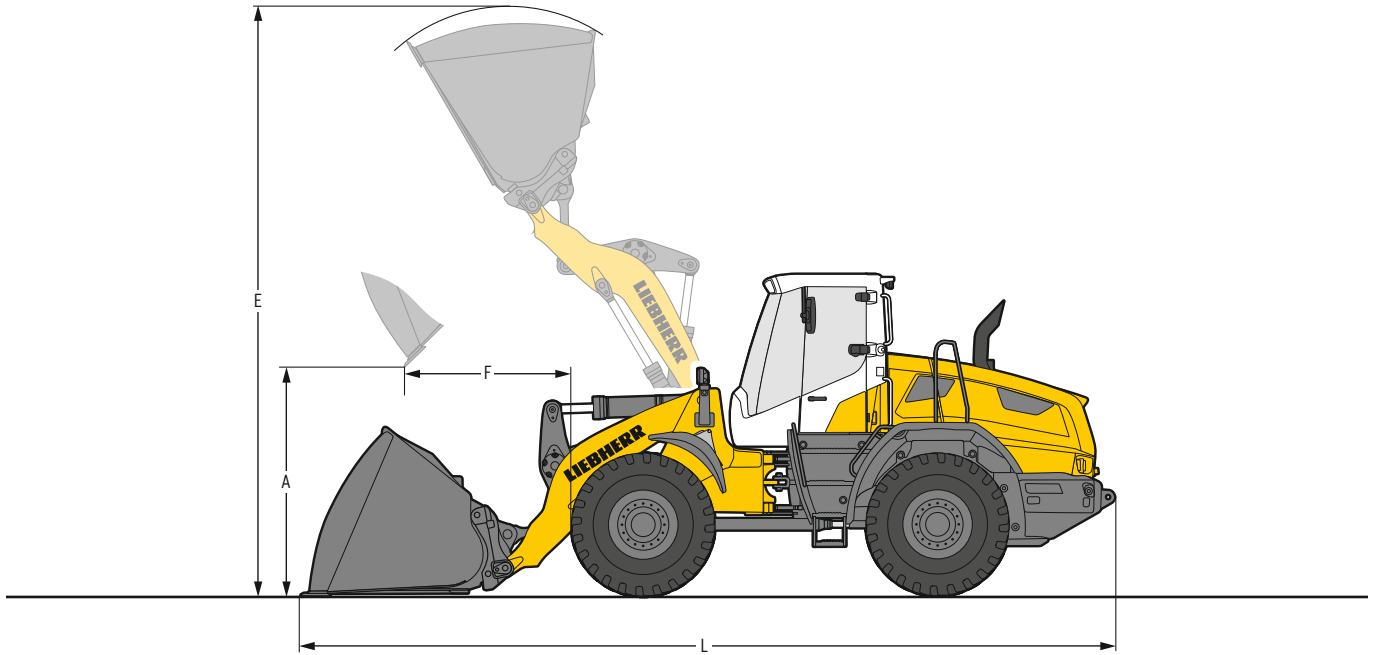

Hohes Schüttgewicht

Ladengeometrie		ZK	ZK-SW
Schneidwerkzeug		USM	USM
Schaufelinhalt	m ³	4,0	4,0
Spezifisches Materialgewicht	t/m ³	0,85	0,8
Schaufelbreite	mm	2.700	2.700
A Schütthöhe bei max. Hubhöhe	mm	3.135	3.060
E Max. Höhe über Schaufeloberkante	mm	6.060	6.160
F Reichweite bei max. Hubhöhe	mm	1.275	1.340
L Gesamtlänge	mm	8.420	8.530
Kipplast gerade*	kg	9.000	8.500
Kipplast voll eingeknickt*	kg	7.700	7.200
Einsatzgewicht*	kg	15.300	15.730
Reifendimension		20.5R25 L3	



Niedriges Schüttgewicht

Ladengeometrie		ZK-SW
Schneidwerkzeug		USM
Schaufelinhalt	m ³	5,5
Spezifisches Materialgewicht	t/m ³	0,5
Schaufelbreite	mm	2.700
A Schütthöhe bei max. Hubhöhe	mm	2.850
E Max. Höhe über Schaufeloberkante	mm	6.440
F Reichweite bei max. Hubhöhe	mm	1.555
L Gesamtlänge	mm	8.830
Kipplast gerade*	kg	8.100
Kipplast voll eingeknickt*	kg	6.800
Einsatzgewicht*	kg	15.970
Reifendimension		20.5R25 L3

* Die angegebenen Werte gelten mit der oben angeführten Bereifung, inklusive aller Schmierstoffe, vollem Kraftstofftank, ROPS/FOPS-Kabine und Fahrer. Reifendimension und Zusatzausrüstungen verändern Einsatzgewicht und Kipplast. (Kipplast voll eingeknickt nach ISO 14397-1)

ZK = Z-Kinematik

ZK-SW = Z-Kinematik inkl. Schnellwechseinrichtung

USM = Unterschraubmesser

Ausrüstung

Hochkippschaufel

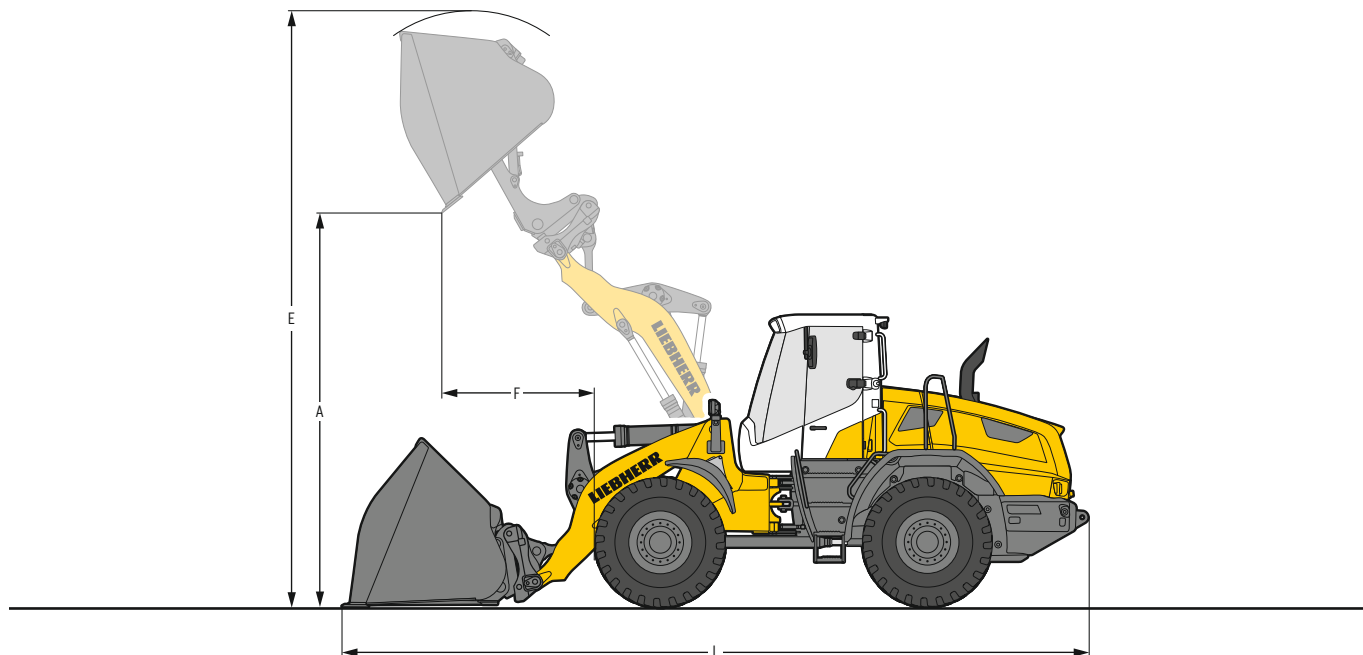

Hohes Schüttgewicht

Ladegeometrie		ZK	ZK-SW
Schneidwerkzeug		USM	USM
Schaufelinhalt	m ³	3,5	3,5
Spezifisches Materialgewicht	t/m ³	1,1	1,05
Schaufelbreite	mm	2.700	2.700
A Schütthöhe bei max. Hubhöhe	mm	4.550	4.680
E Max. Höhe über Schaufeloberkante	mm	6.360	6.550
F Reichweite bei max. Hubhöhe	mm	1.430	1.470
L Gesamtlänge	mm	8.060	8.140
Kipplast gerade*	kg	10.100	9.600
Kipplast voll eingeknickt*	kg	8.600	8.100
Einsatzgewicht*	kg	15.750	16.100
Reifendimension		20.5R25 L3	



Niedriges Schüttgewicht

Ladegeometrie		ZK-SW
Schneidwerkzeug		USM
Schaufelinhalt	m ³	6,0
Spezifisches Materialgewicht	t/m ³	0,5
Schaufelbreite	mm	2.700
A Schütthöhe bei max. Hubhöhe	mm	4.385
E Max. Höhe über Schaufeloberkante	mm	6.910
F Reichweite bei max. Hubhöhe	mm	1.750
L Gesamtlänge	mm	8.510
Kipplast gerade*	kg	9.500
Kipplast voll eingeknickt*	kg	8.000
Einsatzgewicht*	kg	16.250
Reifendimension		20.5R25 L3

* Die angegebenen Werte gelten mit der oben angeführten Bereifung, inklusive aller Schmierstoffe, vollem Kraftstofftank, ROPS/FOPS-Kabine und Fahrer. Reifendimension und Zusatzausrüstungen verändern Einsatzgewicht und Kipplast. (Kipplast voll eingeknickt nach ISO 14397-1)

ZK = Z-Kinematik

ZK-SW = Z-Kinematik inkl. Schnellwechseinrichtung

USM = Unterschraubmesser

Ausrüstung

Hochkippschaufel High Lift

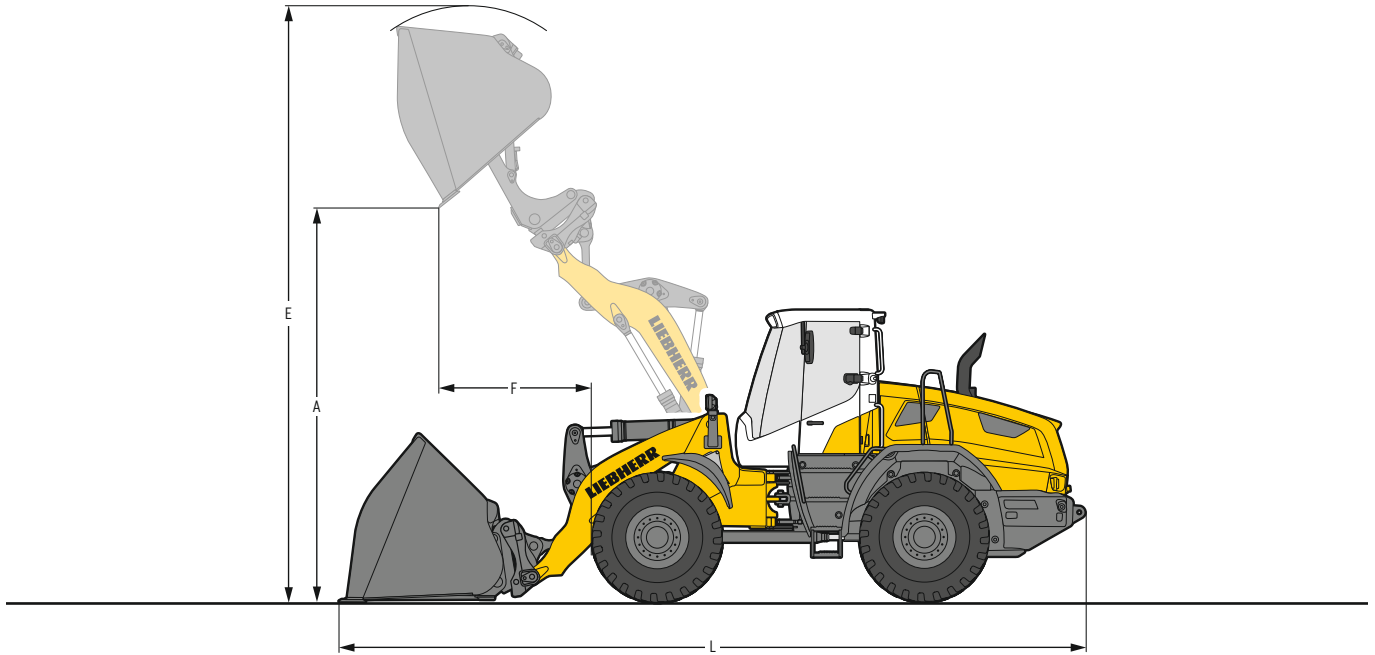

Hohes Schüttgewicht

Ladegerometrie		ZK	ZK-SW
Schneidwerkzeug		USM	USM
Schaufelinhalt	m ³	3,5	3,5
Spezifisches Materialgewicht	t/m ³	0,85	0,8
Schaufelbreite	mm	2.700	2.700
A Schütthöhe bei max. Hubhöhe	mm	5.090	5.220
E Max. Höhe über Schaufeloberkante	mm	6.900	7.090
F Reichweite bei max. Hubhöhe	mm	1.285	1.325
L Gesamtlänge	mm	8.490	8.580
Kipplast gerade*	kg	8.300	7.800
Kipplast voll eingeknickt*	kg	7.000	6.500
Einsatzgewicht*	kg	15.950	16.300
Reifendimension		20.5R25 L3	



Niedriges Schüttgewicht

Ladegerometrie		ZK-SW
Schneidwerkzeug		USM
Schaufelinhalt	m ³	5,0
Spezifisches Materialgewicht	t/m ³	0,5
Schaufelbreite	mm	2.700
A Schütthöhe bei max. Hubhöhe	mm	5.000
E Max. Höhe über Schaufeloberkante	mm	7.300
F Reichweite bei max. Hubhöhe	mm	1.510
L Gesamtlänge	mm	8.825
Kipplast gerade*	kg	7.800
Kipplast voll eingeknickt*	kg	6.500
Einsatzgewicht*	kg	16.350
Reifendimension		20.5R25 L3

* Die angegebenen Werte gelten mit der oben angeführten Bereifung, inklusive aller Schmierstoffe, vollem Kraftstofftank, ROPS/FOPS-Kabine und Fahrer. Reifendimension und Zusatzausrüstungen verändern Einsatzgewicht und Kipplast. (Kipplast voll eingeknickt nach ISO 14397-1)

ZK = Z-Kinematik

ZK-SW = Z-Kinematik inkl. Schnellwechseinrichtung

USM = Unterschraubmesser

Ausrüstung

Ladegabel

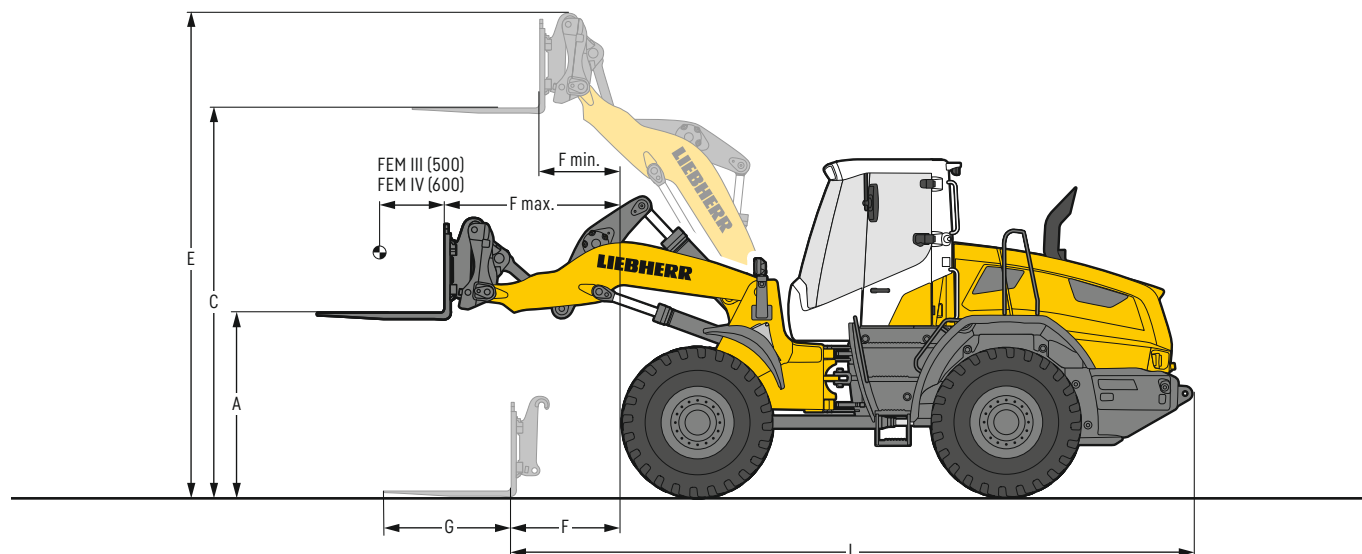

Ladegabel

		STD	HL	STD	HL
Ladegabeltyp		FEM III	FEM III	FEM IV	FEM IV
Ladegerometrie		ZK-SW	ZK-SW	ZK-SW	ZK-SW
Hubgerüstlänge	mm	2.650	3.000	2.650	3.000
A Hubhöhe bei max. Reichweite	mm	1.780	1.780	1.740	1.740
C Max. Hubhöhe	mm	3.780	4.310	3.740	4.270
E Max. Höhe über Gabelträger	mm	4.705	5.250	4.740	5.285
F Reichweite Ladestellung	mm	1.070	1.510	1.090	1.530
F max. Größtmögliche Reichweite	mm	1.710	2.050	1.690	2.030
F min. Reichweite bei max. Hubhöhe	mm	790	650	770	630
G Gabelzinkenlänge	mm	1.200	1.200	1.500	1.500
L Gesamtlänge Grundmaschine	mm	6.670	7.120	6.700	7.140
Kipplast gerade*	kg	8.300	7.150	7.900	6.800
Kipplast voll eingeknickt*	kg	7.190	6.150	6.780	5.780
Zulässige Nutzlast auf unebenem Gelände = 60% der statischen Kipplast geknickt ¹⁾	kg	4.300	3.650	4.000	3.450
Zulässige Nutzlast auf ebenem Gelände = 80% der statischen Kipplast geknickt ¹⁾	kg	5.000	4.900	5.400	4.600
Einsatzgewicht*	kg	14.680	14.870	14.920	15.130
Reifendimension		20.5R25 L3		20.5R25 L3	

* Die angegebenen Werte gelten mit der oben angeführten Bereifung, inklusive aller Schmierstoffe, vollem Kraftstofftank, ROPS / FOPS-Kabine und Fahrer. Reifendimension und Zusatzausrüstungen verändern Einsatzgewicht und Kipplast. (Kipplast voll eingeknickt nach ISO 14397-1)

¹⁾ Nach EN 474-3

STD = Standard Hubgerüst-Länge

HL = High Lift

ZK-SW = Z-Kinematik inkl. Schnellwechseinrichtung

Kipplast, warum ist sie wichtig?



Was ist Kipplast?

Die Last im Lastschwerpunkt der Ausrüstung, die den Radlader gerade über die Vorderachse zum Kippen bringt! Dabei befindet sich der Radlader in der statisch ungünstigsten Position, d. h. Hubgerüst in waagrechter Position bei voll eingeknicktem Radlader.

Die Nenn- oder Nutzlast.

Die Nennlast darf 50% der geknickten Kipplast nicht überschreiten! Das entspricht einem Sicherheitsfaktor von 2,0.

Der maximal anbaubare Schaufelinhalt.

Der anbaubare Schaufelinhalt wird über die Kipplast und die Nennlast ermittelt!

$$\text{Nennlast} = \frac{\text{Kipplast geknickt}}{2}$$

$$\text{Schaufelinhalt} = \frac{\text{Nennlast (t)}}{\text{spez. Materialgewicht (t/m}^3\text{)}}$$

Schüttgewichte und Richtwerte für den Schaufelfüllungsgrad

		t/m ³	%
Kies	feucht	1,9	105
	trocken	1,6	105
	gebrochen, Split	1,5	100
Sand	trocken	1,5	105
	nass	1,9	110
Kiessand	trocken	1,7	105
	nass	2,0	100
Sand / Ton		1,6	110
Ton	natürlich	1,6	110
	hart	1,4	110
Ton / Kies	trocken	1,4	110
	nass	1,6	100

		t/m ³	%
Erde	trocken	1,3	115
	nass ausgehoben	1,6	110
Mutterboden		1,1	110
Basalt		1,95	100
Granit		1,8	95
Sandstein		1,6	100
Schiefer		1,75	100
Bauxit		1,4	100
Kalkstein		1,6	100
Gips	gebrochen	1,8	100
Koks		0,5	110
Schlacke	gebrochen	1,8	100

		t/m ³	%
Glasabfälle	gebrochen	1,4	100
	ganz	1,0	100
Kompost	trocken	0,8	105
	nass	1,0	110
Hackschnitzel / Sägespäne		0,5	110
Papier	geschreddert / lose	0,6	110
	Altpapier / Karton	1,0	110
Kohle	schwer	1,2	110
	leicht	0,9	110
Müll	Hausmüll	0,5	100
	Sperrmüll	1,0	100

Bereifung



Reifentypen

	Dimension und Profildcode		Veränderung Einsatzgewicht kg	Lader-Breite über Reifen mm	Veränderung der Vertikalmaße* mm	Einsatz
L 538 Speeder						
Bridgestone	20.5R25 VJT	L3	17	2.480	8	Schüttgüter (befestigter Untergrund)
Continental	20.5R25 EM-Master	L3	156	2.480	26	Schüttgüter (befestigter Untergrund)
Goodyear	20.5R25 TL-3A+	L3	156	2.500	11	Sand, Kies, Erdbau, Lehm (alle Bodenverhältnisse)
Goodyear	20.5R25 RT-3B	L3	11	2.490	16	Kies, Schotter (alle Bodenverhältnisse)
Michelin	20.5R25 XTLA	L2	- 121	2.510	- 7	Kies, Erdbau, Lehm (alle Bodenverhältnisse)
Michelin	20.5R25 XHA2	L3	0	2.480	0	Sand, Kies, Schotter (alle Bodenverhältnisse)
Michelin	620/70R26 CereXBib 2		- 364	2.620	11	Grünland (Ackerschlepper)
Michelin	620/75R26 MegaXBib		- 318	2.600	68	Grünland (Ackerschlepper)
Michelin	750/65R26 MegaXBib		- 22	2.850	81	Grünland (Ackerschlepper)
Mitas	750/65R26 SFT		- 62	2.880	76	Grünland (Ackerschlepper)
Nokian	20.5R25 Hakkapeliitta	L2	- 114	2.490	6	Winterreifen, Kies, Schotter, Asphalt (alle Bodenverhältnisse)
Trelleborg	620/75R26 TM2000		- 153	2.640	72	Grünland (Ackerschlepper)

* Die angegebenen Werte sind theoretische Angaben und können in der Praxis abweichen.

Die Verwendung von Pannenschutz (Reifen-Ausschäumung) oder Reifenschutzketten ist mit der Liebherr-Werk Bischofshofen GmbH abzustimmen.

Die Liebherr-Radlader



Radlader

		L 538 Speeder
Kipplast	kg	9.900
Schaufelinhalt	m ³	2,6
Einsatzgewicht	kg	14.850
Motorleistung	kW / PS	168/228

04.22

Ausstattung

 Basisradlader	L 538
Abschleppkupplung	●
Automatische Motorabschaltung (nach 5 Minuten bei Leerdrehzahl < 1.000 U/Min.)	+
Automatische Zentralschmieranlage Liebherr	+
Elektr. Ausrüstung für Kehrmaschine (Steckdose für Kehrmaschine)	+
Elektronische Zugkraftregulierung für schwierige Bodenverhältnisse	●
Endrohr in Edeltstahlausführung	+
Fahrscheinwerfer (mit Zusatzscheinwerfer) am Vorderwagen – Halogen	+
Fahrscheinwerfer (mit Zusatzscheinwerfer) am Vorderwagen – LED	+
Fahrscheinwerfer am Vorderwagen – Halogen	●
Fahrscheinwerfer am Vorderwagen – LED	+
Fahrschwingungsdämpfer	+
Feuerlöscher (6 kg)	+
Flusensieb für Kühler	+
Fremdstarthalfeinrichtung	+
Geschwindigkeitsbegrenzung (20 km/h)	+
Harnstofftank in Kunststoffsufführung	●
Integriertes Reifendruck-Überwachungssystem	+
Kennzeichenleuchte hinten	+
Kombinierte Inch-Bremseinrichtung	●
Kotflügel in Kunststoffsufführung (Standard)	●
Kraftstofftank in Stahlausführung	+
Kraftstoffvorfilter	●
Kraftstoffvorfilter mit Vorwärmung	+
Kühler grobmaschig	+
Kühlwasservorwärmung (230 V)	+
Kunststoffkotflügel verstellbar	+
Lamellen-Selbstsperrdifferential in beiden Achsen	●
Liebherr-Bio-Ölbefüllung	+
Lüfterantrieb reversierbar	+
Nachlaufautomatik (5 Min.)	+
Radkastenverbreiterung in Kunststoffsufführung	+
Radkastenverbreiterung verstellbar in Stahlausführung	+
SCR Technologie inkl. Dieselpartikelfilter	●
Standheizung (Zusatzheizung mit Motorvorwärmung)	+
Vorabscheider TOP AIR	+
Werkzeugkasten mit Werkzeugsatz	+
Wiegeeinrichtung Liebherr mit „Truck Payload Assist“ (nicht eichfähig)	+

 Ausrüstung	L 538
1. hydraulische Zusatzfunktion frontseitig inkl. Leitungen	+
1. und 2. hydraulische Zusatzfunktion frontseitig inkl. Leitungen	+
Arbeitshydrauliksperr	●
Dauerbetrieb Zusatzfunktion	+
Druckentlastung für hydraulische Zusatzfunktion	●
Endlagendämpfung	+
Gabelträger und Gabelzinken	+
Hochkippschaufel	+
Hub- und Senkautomatik programmierbar	●
Hubgerüst 2.650 mm	●
Hubgerüst 3.000 mm	+
Hydraulische Schnellwechsel-Einrichtung	+
Hydraulische Schnellwechsel-Einrichtung LIKUFIX	+
Hydraulische Schnellwechsel-Einrichtung Vorbereitung LIKUFIX	+
Kehrmaschinenbetrieb	+
Kippgeschwindigkeit, einstellbar	●
Kippzylinder Kolbenstangenschutz	+
Leichtgutschaufel	+
Rohrbruchsicherung (Hub- und Kippzylinder)	+
Rückfahrautomatik Hochkippschaufel	+
Schaufel-Kipp-Assistent	+
Schaufellagerabdichtung (Standard)	●
Schaufelrückführung (automatisch & programmierbar)	●
Schaufelrückführung über Taste	+
Schwimmstellung	●
Visualisierung Ausrüstungsstellung	●

Ausstattung

 Fahrerkabine	L 538	 Fahrerkabine	L 538
2in1-Lenkung	+	Notlenkpumpe	●
Adapterplatte für zusätzliche Befestigungsmöglichkeiten auf der Multifunktionsschiene	●	Premiumdisplay (Touchscreen), höhenverstell- und schwenkbar	●
Adaptive Arbeitsbeleuchtung	+	Radio „Komfort“ (DAB+ / USB / AUX / BLUETOOTH / Freisprechfunktion)	+
Außenspiegel elektrisch verstell- und beheizbar	+	Radio Standard	+
Außenspiegel klapp- und beheizbar	+	Radioeinbau Vorbereitung	+
Außenspiegel klappbar	●	Rundumkennleuchte schwenkbare Ausführung – LED	+
Ausstellfenster (links)	+	Rundumkennleuchtenaktivierung bei Rückwärtsfahrt	+
Aufstiegshilfe zur leichteren Frontscheibenreinigung	●	Schallgedämpfte ROPS / FOPS-Kabine	●
Betätigung mit Mehrhebelsteuerung	+	Scheibenwisch- und Waschanlage	●
Betriebsstundenzähler (mechanisch)	+	Scheibenwischer-Tipp-Wisch über Taste	+
Elektronische Wegfahrsperrung mit Code	+	Scheinwerfer hinten dreifach – LED	+
Elektronische Wegfahrsperrung mit Schlüssel	+	Scheinwerfer hinten einfach – Halogen	+
Fahreridentifikation automatisch	+	Scheinwerfer hinten einfach – LED	+
Fahreridentifikation manuell	+	Scheinwerfer hinten zweifach – Halogen	+
Fahrersitz „Komfort“ mit pneumatischer Federung „Komfort integriert“ – Grammer (mit Sitzheizung und 3-Punkt-Gurt)	+	Scheinwerfer hinten zweifach – LED	+
Fahrersitz „Komfort“ mit pneumatischer Federung „Komfort integriert“ – Grammer (mit Sitzheizung und 4-Punkt-Gurt)	+	Scheinwerfer vorne zweifach – Halogen	●
Fahrersitz „Komfort“ mit pneumatischer Federung „Komfort integriert“ – Grammer (mit Sitzheizung)	●	Scheinwerfer vorne zweifach – LED	+
Fahrersitz „Premium“ mit niedrigerfrequenter Federung – mit Sitzklima, Sitzheizung und Kopfstütze – Grammer	+	Scheinwerferaktivierung bei Rückwärtsfahrt (auf der Kabine)	+
Feinstaubfilter F7	●	Schiebefenster rechts	●
Feuerlöscher in der Fahrerkabine (2 kg)	+	Schonbezug für Fahrersitz	+
Funkgeräteeinbau (Vorbereitung)	+	Sicherheitsgurt mit Warnton	+
Geschwindigkeitsbegrenzung v_{max} über Taste an Bedieneinheit einstellbar	●	Sonnenrollo hinten	+
Geschwindigkeitsbegrenzung & Fixgas	+	Sonnenrollo vorne	+
Gurtwarneinrichtung (optisch) – Warnblitzleuchte grün auf Kabine	+	Steckdose 12 V	●
Heckscheibenheizung elektrisch	●	USB-Ladeanschluss	+
Hupenbetätigung über rechte Taste	+	Verbandskasten	●
Innenspiegel (links)	●	Vorbereitung für Schutzbelüftungsanlage	+
Joysticklenkung	+	Vorbereitung für Staubfilterüberdruckanlage	+
Joysticklenkung only	+	Weitwinkelspiegel	+
Kabinen-Bodenmatte	●	Zigarettenanzünder	●
Kleiderhaken	●		
Klimaanlage	+		
Klimaautomatik	+		
Komfort-Sicherheitstüre (180° öffnbar)	+		
Kopfstütze	+		
Kühlbox	+		
Lenksäule höhenverstellbar	+		
Lenksäule neigbar	●		
LiDAT Hardware	●		
Liebherr-Bedienhebel mit Mini-Joystick	+		
Liebherr-Bedienhebel mit Tasten	●		
Multifunktionsschiene rechts	●		



Sicherheit

	L 538
Aktive Personenerkennung heckseitig	+
Batterie Hauptschalter (abschließbar)	+
Dachkamera zur Frontraumüberwachung	+
Feststellbremse Standard	●
Individuallackierung	+
Rückfahrwarneinrichtung (akustisch)	+
Rückfahrwarneinrichtung (optisch) LED Warnblitzleuchte (einstellbar auf wahlweise 0 – Dauer – Rückwärtsfahrt)	+
Rückraumüberwachung (mit Kamera)	●
Skyview 360°	+

- = Standard
- + = Option
- = nicht erhältlich

Weitere Informationen entnehmen Sie bitte der Broschüre „Assistenzsysteme für Radlader“ oder finden Sie hier:



Hier finden Sie unsere Radlader-Broschüren auch als Download:



