

# Istruzione d'uso

Combinazione frigo-congelatore

Prima di mettere in funzione l'apparecchio leggere le istruzioni d'uso

Pagina 2

IT

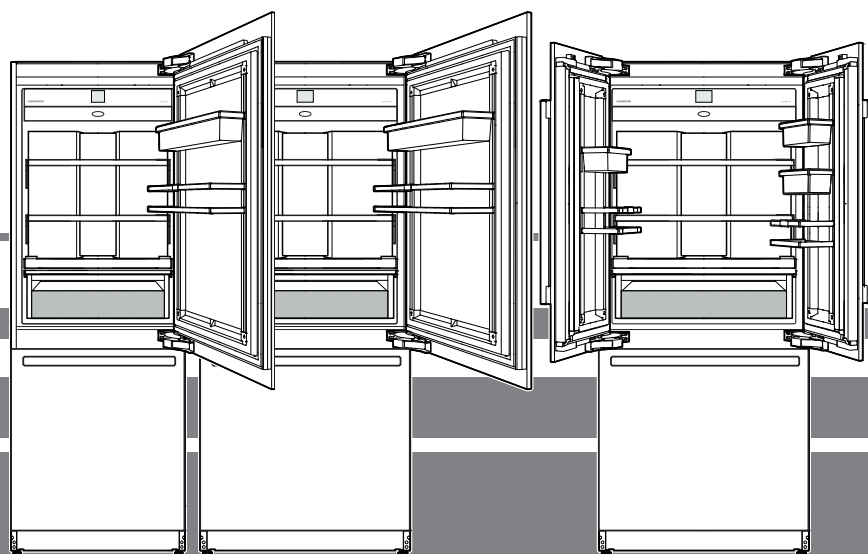

**7080 420-01**

ECBN 94 / ECBN 96 / ECBN.. 97.. / ECBN.. 99..

**LIEBHERR**

## Indice

Gradualità delle avvertenze .....	2
Simboli sull'apparecchio: .....	2
Indicazioni ed avvertenze per la sicurezza .....	3
Indicazioni per lo smaltimento .....	4
Database EPREL .....	4
Campo d'impiego dell'apparecchio .....	4
Classe climatica .....	4
Descrizione dell'apparecchio .....	5
Pannello di controllo .....	6
Accesso rapido alle informazioni .....	6
Inserimento dell'apparecchio .....	6
Menu principale .....	7
Regolazione della temperatura .....	8
Regolazione della temperatura (vano frigorifero) .....	8
Regolazione della temperatura (vano congelatore) .....	9
Regolazione della temperatura (vano BioFresh-Plus) .....	9
SuperCool .....	10
SuperFrost .....	11
Indicazioni per la congelazione .....	11
Indicazioni di sicurezza e avvertenze per l'IceMaker .....	12
Descrizione dell'IceMaker .....	12
Uso corretto del contenitore dei cubetti di ghiaccio .....	12
Attivazione dell'IceMaker .....	12
Disattivazione dell'IceMaker .....	13
Commutazione dell'IceMaker sulla produzione di ghiaccio massima .....	13
PartyMode .....	14
HolidayMode .....	14
SabbathMode .....	15
Disinserimento dell'apparecchio .....	15
Segnalazione di manutenzione .....	16
Conferma di manutenzione .....	16
Menu Set-up .....	17
SmartDeviceBox (non fornito in dotazione in tutti i Paesi) .....	19
Descrizione del display SmartDevice .....	19
Segnalazioni di allarme .....	20
Dotazione .....	23
Dispenser dell'acqua .....	23
Vano BioFresh-Plus .....	24
Pulizia .....	24
Menu di manutenzione .....	26
Manutenzione .....	27
Funzioni supplementari .....	30
Risparmio energetico .....	35
Guasto .....	35
Mettere fuori servizio .....	35

## Gradualità delle avvertenze

 <b>PERICOLO!</b>	Segnala una situazione di pericolo immediato che in caso di mancato rispetto comporta come conseguenza la morte o gravi lesioni personali.
 <b>AVVERTENZA!</b>	Segnala una situazione di pericolo che in caso di mancato rispetto potrebbe comportare come conseguenza la morte o gravi lesioni personali.
 <b>CAUTELA!!</b>	Segnala una situazione di pericolo che in caso di mancato rispetto potrebbe comportare come conseguenza lesioni personali di lieve o media gravità.
<b>ATTENZIONE</b>	Segnala una situazione di pericolo che in caso di mancato rispetto potrebbe comportare come conseguenza danni materiali.
<b>Indicazione</b>	Segnala indicazioni e consigli utili.

## Simboli sull'apparecchio:

	il simbolo può trovarsi sul compressore. Si riferisce all'olio presente nel compressore e avverte del seguente pericolo: Può essere letale in caso di ingestione e di penetrazione nelle vie respiratorie. Questa avvertenza ha valore solo per il riciclaggio. Nel funzionamento normale non sussiste alcun pericolo.
	Il simbolo si trova nel compressore e segnala il pericolo di sostanze infiammabili. Non rimuovere l'adesivo.
	Questo adesivo o uno simile si può trovare sul lato posteriore dell'apparecchiatura. Indica che nella porta e/o nel corpo sono presenti pannelli isolanti sottovuoto o pannelli in perlite. Questa avvertenza vale solo per il riciclaggio. Non rimuovere l'adesivo.

### Indicazione

Tutti i tipi e i modelli sono sottoposti a un miglioramento costante. Il produttore si riserva di diritto di apportare modifiche alla forma, alle dotazioni e alla tecnologia.

## Indicazioni ed avvertenze per la sicurezza

- **AVVERTENZA:** non ostruire le aperture di aera- zione del corpo dell'apparecchio o della nicchia da incasso.
- **AVVERTENZA:** per accelerare lo sbrinamento non utilizzare dispositivi meccanici o mezzi di- versi da quelli raccomandati dal produttore.
- **AVVERTENZA:** non danneggiare il circuito raf- freddante.
- **AVVERTENZA:** all'interno del vano frigorifero non utilizzare dispositivi elettrici che non corrispon- dano alla tipologia consigliata dal costruttore.
- **AVVERTENZA:** non si deve danneggiare il cavo di rete, quando si posa l'apparecchio.
- **AVVERTENZA:** le ciabatte di distribuzione/ multiprese e altri apparecchi elettronici (ad es. trasformatori alogeni) non possono essere piazzati e utilizzati sulla parte posteriore degli apparecchi.
- **AVVERTENZA:** pericolo di lesioni per scossa elettrica! Sotto la copertura si trovano elementi a conduzione elettrica. Far sostituire o riparare l'illuminazione interna a LED solo dal Servizio di assistenza tecnica o da personale specializzato e formato a tale scopo.
- **AVVERTENZA:** pericolo di lesioni dovute alla lampada a LED. L'intensità della luce dell'illuminazione a LED corrisponde alla classe di rischio RG 2. Se la copertura è difettosa: non guardare direttamente l'illuminazione da vicino con lenti ottiche, ne potrebbero derivare lesioni agli occhi.
- **AVVERTENZA:** questo apparecchio va fissato secondo quanto indicato nelle istruzioni d'uso (istruzioni per l'installazione), al fine di escludere pericoli derivati da mancata stabilità.
- Non usare come predellino o come appoggio gli zoccoli, i cassette e gli sportelli.
- Il presente apparecchio può essere utilizzato da bambini a partire dagli 8 anni di età e da persone con ridotte capacità fisiche, sensoriali o mentali o con mancanza di esperienza e conoscenza a condizione che siano sorvegliati e istruiti in merito all'utilizzo sicuro dell'apparecchio e ai pericoli connessi. I bambini non possono giocare con l'apparecchio. I bambini senza sorveglianza non possono eseguire la pulizia e la manutenzione che spetta all'utente. I bambini di età compresa fra i 3 e gli 8 anni possono caricare e scaricare l'apparecchio.
- Non riporre nell'apparecchio materiali a rischio di esplosione come ad esempio contenitori spray con gas propellente combustibile.
- L'apparecchio dovrebbe venire sballato e instal- lato da quattro persone allo scopo di evitare danni a persone o a cose.
- Dopo aver tolto l'imballaggio, controllare se l'ap- parecchio risulta danneggiato. In caso di danni contattare il fornitore. Non collegare l'apparecchio all'alimentazione elettrica.
- Evitare il contatto cutaneo prolungato con super- ficie fredde (ad es. prodotti refrigerati/congelati). Se necessario adottare le misure di protezione (ad es. guanti).
- Non consumare generi alimentari la cui data di conservazione sia scaduta, potrebbero causare intossicazione.
- Far eseguire le riparazioni o gli interventi sull'ap- parecchio esclusivamente dal Servizio di as- sistenza tecnica o da personale specializzato. Lo stesso vale per la sostituzione dei cavi di allacciamento alla rete.
- Eseguire riparazioni e interventi sull'apparecchio solo se si vede la spina di rete staccata.
- Montare, collegare e smaltire l'apparecchio esclusivamente in base alle indicazioni riportate nella istruzione d'uso.
- In caso di guasto estrarre la spina di rete o di- sinserire il fusibile.
- Staccare il cavo di allacciamento alla rete estra- endo la spina. Non tirare dal cavo.
- Se l'apparecchio è munito di chiavi, non conserva- re queste ultime nelle vicinanze dell'apparecchio o alla portata dei bambini.

- L'apparecchio è progettato per l'utilizzo in ambienti chiusi. Non utilizzare l'apparecchio all'aperto o in ambienti umidi e caratterizzati da spruzzi d'acqua.
- Non utilizzare l'illuminazione interna a LED per l'illuminazione della stanza. L'illuminazione interna a LED nell'apparecchio serve esclusivamente per illuminarne il vano interno.
- Evitare fuochi o fonti infiammabili all'interno dell'apparecchio.
- Bevande alcoliche o altri packaging contenenti alcol vanno riposti chiusi ermeticamente.

## Indicazioni per lo smaltimento

L'apparecchio contiene materiali utili e non va smaltito nella raccolta indifferenziata dei rifiuti, ma portato in appositi centri. Gli apparecchi fuori uso devono essere smaltiti a regola d'arte, conformemente alle norme e alle leggi locali in vigore.



Durante il trasporto non danneggiare il circuito raffreddante dell'apparecchio fuori uso per evitare che il refrigerante in esso contenuto (dati riportati sulla targhetta dati) e l'olio possano fuoriuscire senza controllo.

- Mettere fuori uso l'apparecchio.
- Estrarre la spina di rete.
- Tagliare il cavo di alimentazione.

## ⚠ AVVERTENZA

**Pericolo di soffocamento a causa del materiale da imballaggio e di film!**

**Non lasciare giocare i bambini con il materiale da imballaggio.**

**Conferire il materiale da imballaggio presso un centro di raccolta autorizzato.**

## Database EPREL

Dal 1° marzo 2021 i dati relativi alla classe di consumo energetico e ai requisiti della progettazione ecocompatibile sono disponibili nel database europeo dei prodotti (EPREL). Il database dei prodotti è consultabile al seguente link <https://eprel.ec.europa.eu/>. Viene richiesto di inserire l'identificativo del modello. L'identificativo del modello è riportato sulla targhetta di identificazione

Illuminazione	
Classe di efficienza energetica <sup>1</sup>	Fonte luminosa
Questo prodotto comprende una fonte luminosa della classe di efficienza energetica G	LED
<sup>1</sup> L'apparecchio può contenere fonti luminose con classi di efficienza energetica differenti. È indicata la classe di efficienza energetica più bassa.	

## Campo d'impiego dell'apparecchio

L'apparecchio si presta esclusivamente alla refrigerazione di alimenti in ambito domestico o in ambiti analoghi. Si intende ad esempio l'utilizzo

- in angoli cucina di aziende, pensioni con prima colazione,
- da parte di ospiti in case di campagna, hotel, motel e altre sistemazioni,
- in caso di catering e servizi simili nella grande distribuzione.

Utilizzare l'apparecchio esclusivamente in un contesto domestico. Non è ammesso alcun altro tipo di utilizzo. L'apparecchio non è idoneo alla conservazione e alla refrigerazione di medicinali, plasma sanguigno, preparazioni di laboratorio o sostanze e prodotti simili in base alla Direttiva sui Dispositivi Medici 2007/47/CE. Un uso improprio dell'apparecchio può provocare danni ai prodotti conservati o il loro deterioramento. Inoltre, l'apparecchio non è idoneo all'uso in ambienti potenzialmente esplosivi.

## Classe climatica

La classe climatica indica la temperatura ambiente a cui può funzionare l'apparecchio per raggiungere la potenza di raffreddamento totale.

La classe climatica è indicata sulla targhetta dati.

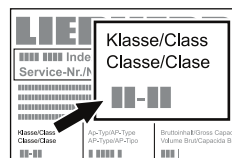

La posizione della targhetta dati è indicata nel capitolo **Descrizione dell'apparecchio**.

### Classe climatica      Temperatura ambiente

SN	da +10 °C a +32 °C
N	da +16 °C a +32 °C
ST	da +16 °C a +38 °C
T	da +16 °C a +43 °C
SN-ST	da +10 °C a +38 °C
SN-T	da +10 °C a +43 °C

**Non far funzionare l'apparecchio a temperature ambiente diverse da quelle indicate!**

## Descrizione dell'apparecchio

ECBN9471/ECBN..97..

ECBN 9671 / ECBN.. 99.1

ECBN 9673 / ECBN.. 99.3

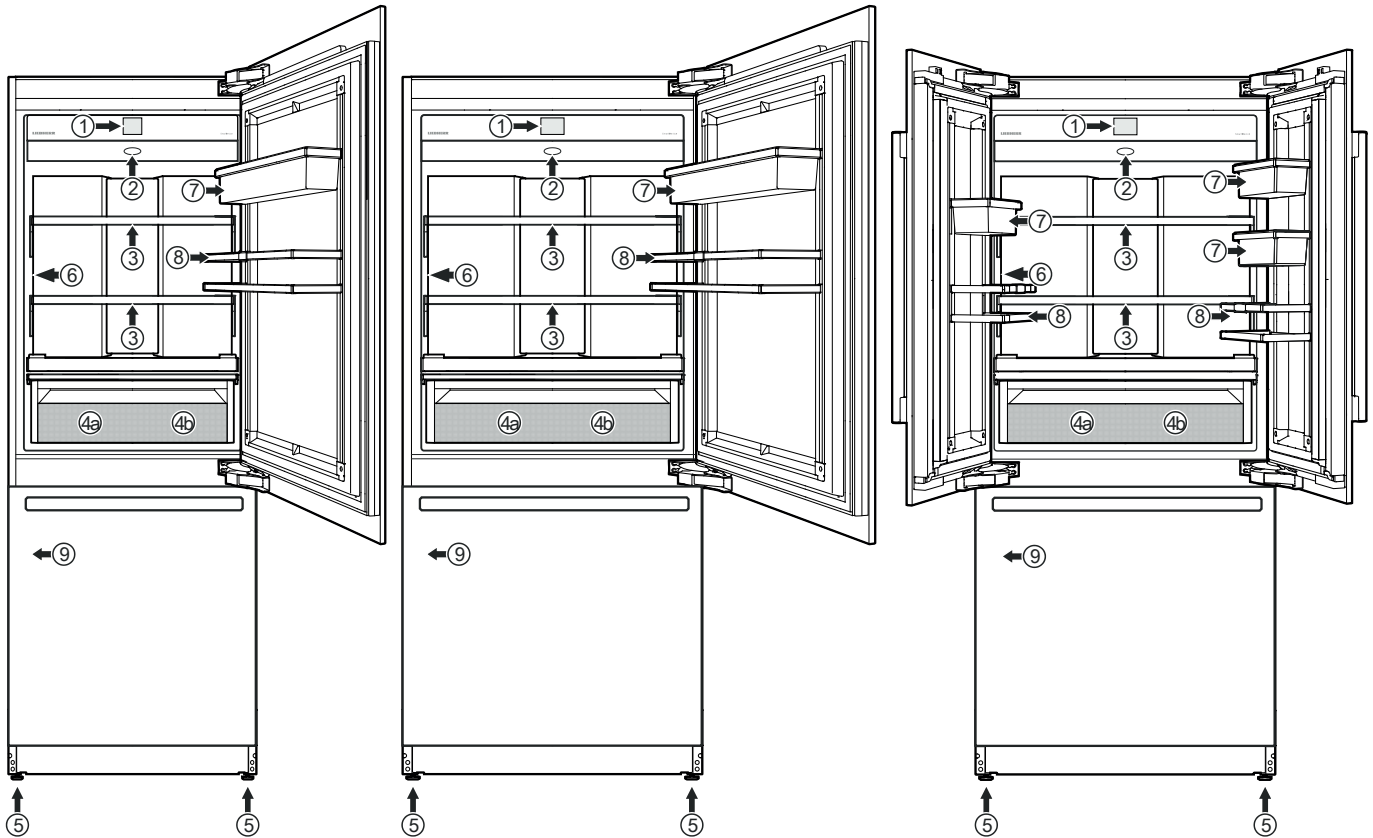

- (1) Pannello di controllo
  - (2) Filtro dell'aria
  - (3) Ripiani spostabili (max 20 kg)
  - (4a/b) Cassetto BioFresh-Plus. Per conservare alimenti a 0 °C o a -2 °C, a scelta.
  - (5) Piedini regolabili
  - (6) Dispenser dell'acqua
  - (7) Mensola spostabile
  - (8) Mensola per bottiglie \*
  - (9) Targhetta dati (dietro il cassetto sinistro)
  - (10) Filtro dell'acqua (dietro la griglia di aerazione)
  - (11) IceMaker (all'interno del cassetto) e contenitore dei cubetti di ghiaccio estraibile
  - (12) Cassetto congelatore
- } → ECBN 9471 / ECBN.. 97.. (max 25 kg)  
 ECBN 9671 / ECBN.. 99.1 (max 30 kg)  
 ECBN 9673 / ECBN.. 99.3 (max 15+15 kg)

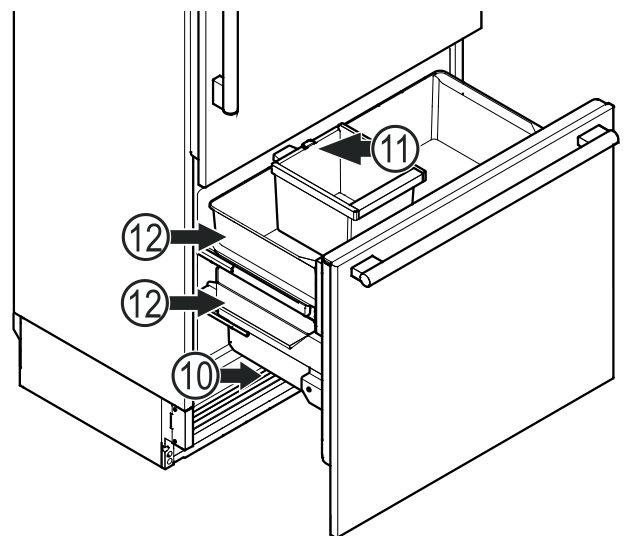

\* A seconda del modello e delle dotazioni

## Pannello di controllo

Tre diversi modi di agire per l'utilizzo del pannello di controllo.



### Sfiorare

Sfiorare per attivare funzioni.

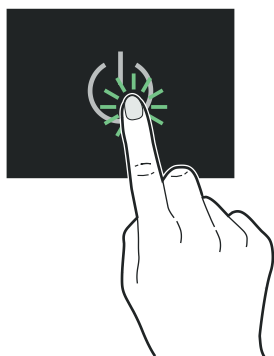

### Premere

Per attivare delle funzioni premere per ca. 2 secondi.

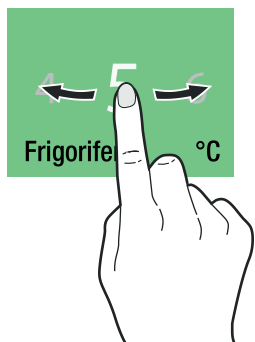

### Trascinare

Trascinare a destra o a sinistra per navigare nel menù o per cercare dei valori.

## Inserimento dell'apparecchio

Sfiorare

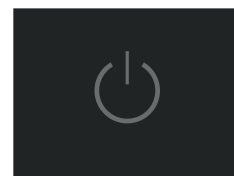

Trascinare sulla lingua e sfiorare



### Lingue disponibili:

- Tedesco
- Portoghese (Brasile)
- Francese
- Spagnolo
- Italiano
- Inglese (GB)
- Inglese (US)
- Cinese
- Russo

Trascinare sull'unità di temperatura desiderata e sfiorare



Sfiorare per confermare o trascinare a destra per modificare di nuovo le impostazioni precedenti.

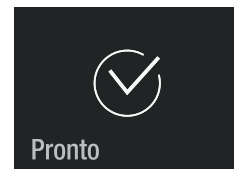

## Accesso rapido alle informazioni

(solo modelli contrassegnati con ECBN.. 97../99..)

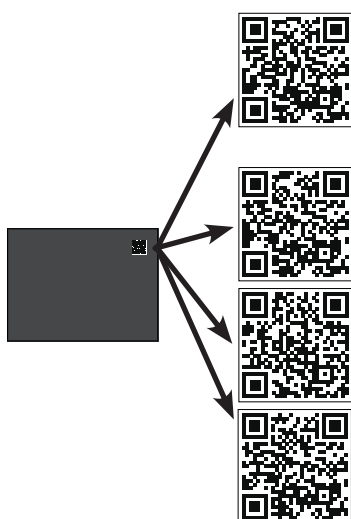

### Istruzioni per l'uso

È necessario il codice di servizio, vedi targhetta dati - capitolo Descrizione dell'apparecchio.

### Servizio di assistenza tecnica

Informazioni di contatto

### Consigli di stoccaggio



in base al tipo di apparecchio

### Shop accessori

Filtro, SmartDeviceBox ...

## Menu principale

Navigare nel menu principale. Sono disponibili le seguenti funzioni.

 Frigorifero	Indicazione della temperatura nel vano frigorifero e regolazione della temperatura.
 BioFresh-Plus	Indicazione e regolazione della temperatura del vano BioFresh-Plus.
 Congelatore	Indicazione della temperatura nel vano congelatore e regolazione della temperatura.
 SuperCool	Per raffreddamento massimo con limitazione di tempo e ritorno automatico al funzionamento normale.
 SuperFrost	Gli alimenti freschi vanno congelati il più in fretta possibile per garantirne l'integrità del valore nutrizionale, dell'aspetto e del gusto.
 IceMaker	Per inserire e disinserire l'IceMaker e per la produzione di ghiaccio massima.
 PartyMode	Per raffreddamento massimo costante.
 HolidayMode	L'apparecchio passa ad una modalità di funzionamento a risparmio energetico; la temperatura nel vano frigorifero viene portata a 15 °C.
 SabbathMode	Tipo di funzionamento dell'apparecchio per il Sabbat e i giorni di festa. È conforme alla certificazione STAR-K Kosher.
 	Inserimento e disinserimento dell'apparecchio.



Descrive la sostituzione dei filtri, la pulizia del dispenser dell'acqua e del filtro per la polvere.



Consente di regolare la luminosità del display e comprende le informazioni sull'apparecchio (codice di servizio, nome del modello, numero di serie).

### Indicazione

Se lo sportello viene aperto per un periodo di tempo prolungato, nei vani dell'apparecchio si può avere un rialzo sensibile della temperatura.

## Regolazione della temperatura

Trascinare sulla zona prescelta.  
Sfiorare

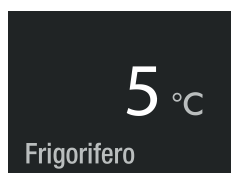

o

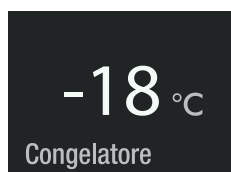

o

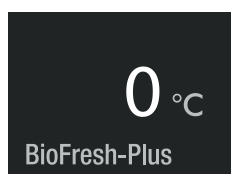

### Indicazione

La temperatura nel vano meno freddo dell'apparecchio può essere più elevata del valore impostato.

## Regolazione della temperatura (vano frigorifero)

L'impostazione standard è su 5 °C.

Sfiorare



Trascinare sulla temperatura nominale desiderata e sfiorare.



Il numero lampeggiante in basso a destra indica la temperatura interna attuale. Si spegne al raggiungimento della temperatura nominale.



Chiudere lo sportello dell'apparecchio.

Indicazione presente quando si riapre l'apparecchio.

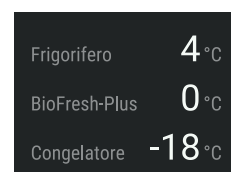

L'indicazione di temperatura del vano frigorifero lampeggia, quando la temperatura interna effettiva si discosta dalla temperatura nominale. Smette di lampeggiare, quando si raggiunge la temperatura nominale.

La temperatura si può regolare tra 2 °C e 7 °C.

## Regolazione della temperatura (vano congelatore)

L'impostazione standard è su  $-18\text{ }^{\circ}\text{C}$ .

Sfiorare



Trascinare sulla temperatura nominale desiderata e sfiorare.

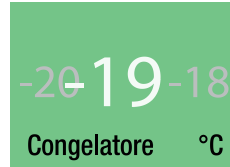

Il numero lampeggiante in basso a destra indica la temperatura interna attuale. Si spegne al raggiungimento della temperatura nominale.



Chiudere lo sportello dell'apparecchio.

Indicazione presente quando si riapre l'apparecchio.



L'indicazione di temperatura lampeggia, quando la temperatura interna effettiva si discosta dalla temperatura nominale. Smette di lampeggiare, quando si raggiunge la temperatura nominale.

La temperatura si può regolare tra  $-14\text{ }^{\circ}\text{C}$  e  $-27\text{ }^{\circ}\text{C}$ .

## Regolazione della temperatura (vano BioFresh-Plus)

L'impostazione standard è su  $0\text{ }^{\circ}\text{C}$ .

Sfiorare

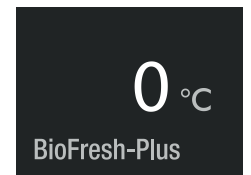

Trascinare sulla temperatura nominale desiderata e sfiorare.

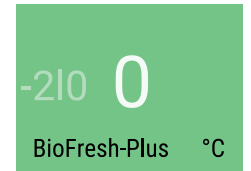

o

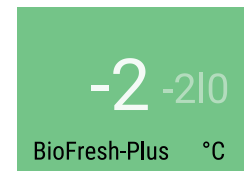

o



Per scegliere  $-2\text{ }^{\circ}\text{C}/0\text{ }^{\circ}\text{C}$  occorre inserire in aggiunta un divisore per cassetto.

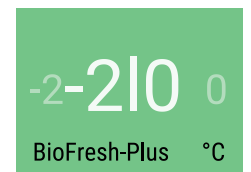

Campo di temperatura nello scomparto sinistro:  $-2\text{ }^{\circ}\text{C}$   
Campo di temperatura nello scomparto sinistro:  $-2\text{ }^{\circ}\text{C}$



### Indicazione

Per la regolazione su  $0\text{ }^{\circ}\text{C}$  o  $-2\text{ }^{\circ}\text{C}$  non è necessario rimuovere il divisore per cassetto. La temperatura si imposta in entrambe le parti del cassetto.

Per la doppia temperatura assicurarsi che il divisore per cassetto sia inserito.



Estrarre completamente il cassetto, sollevarlo nella parte posteriore e toglierlo.

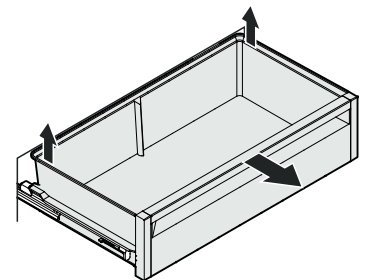

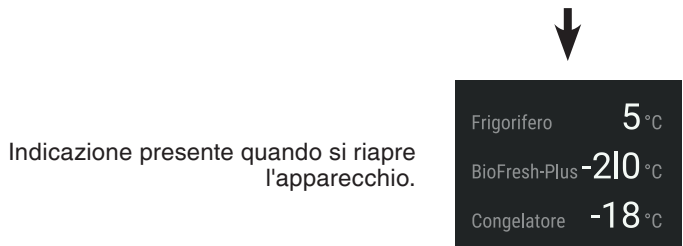
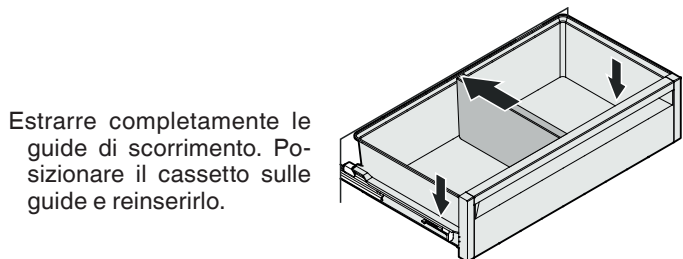
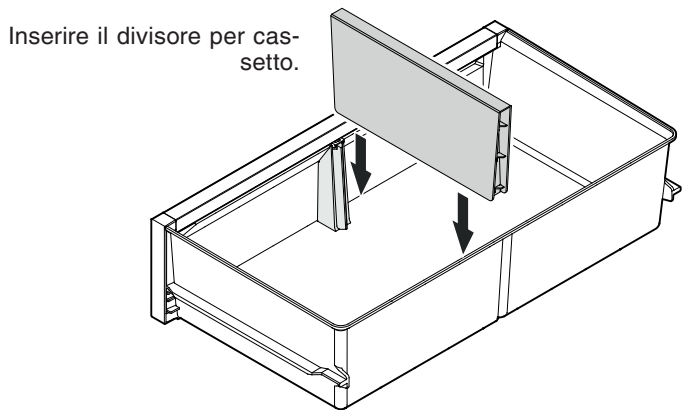
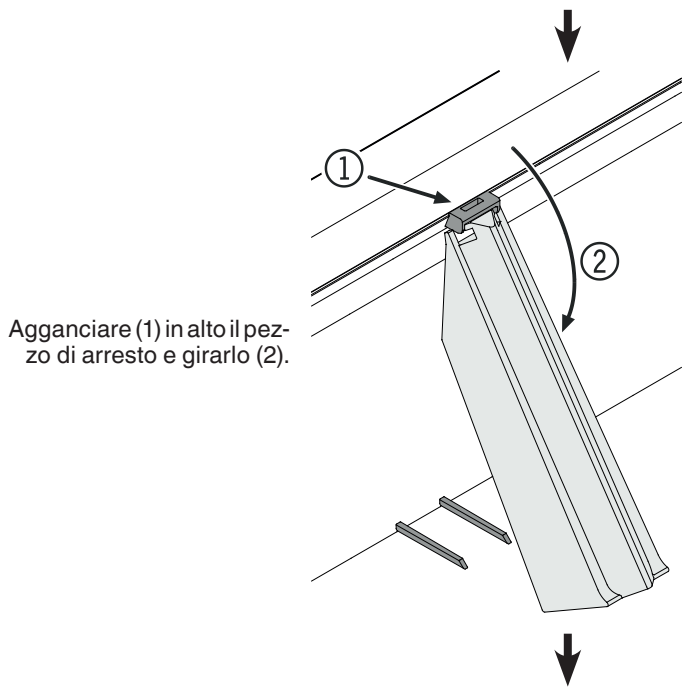

## SuperCool

Attivare SuperCool qualora si vogliono raffreddare velocemente grandi quantità di alimenti. La temperatura impostata è di 2 °C.

Sfiorare

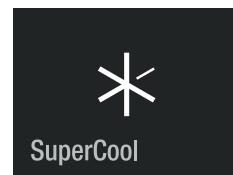

SuperCool è attivato. In alto a destra è visibile il tempo rimanente di 6 ore. Allo scadere del tempo, l'apparecchio ritorna al funzionamento standard.

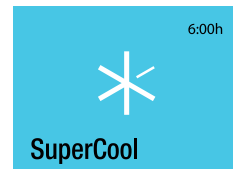

Chiedere lo sportello dell'apparecchio.

Indicazione presente quando si riapre l'apparecchio.

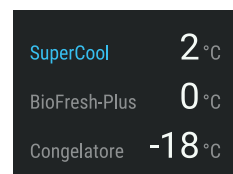

Per modificare la temperatura, SuperCool deve essere disattivato. Sfiorare il display.

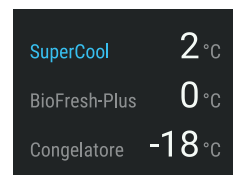

Sfiorare



Sfiorare

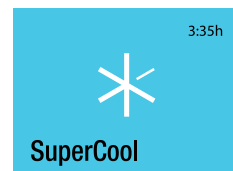

SuperCool è disattivato.

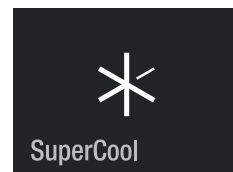

## SuperFrost

Gli alimenti freschi dovrebbero essere congelati nel modo più rapido possibile. La funzione SuperFrost consente di farlo garantendo l'integrità del valore nutrizionale, dell'aspetto e del gusto degli alimenti.

Nel giro di 24 ore è possibile congelare solo la quantità in kg di alimenti freschi indicata sulla targhetta dati, al punto **Capacità di congelazione**.

Sfiorare



SuperFrost è attivato.

Attendere 24 ore. Riporre gli alimenti e chiudere lo sportello dell'apparecchio.

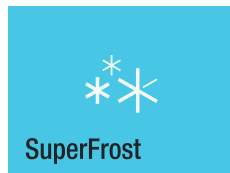

Indicazione presente quando si riapre l'apparecchio.

La funzione SuperFrost si disattiva automaticamente tra le 30 e le 65 ore, in funzione della quantità di alimenti riposti.

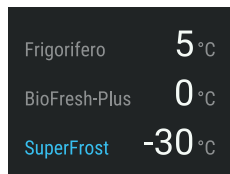

Per disattivare SuperFrost con anticipo, sfiorare il display.

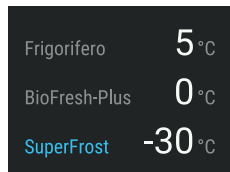

Sfiorare

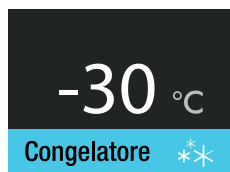

Sfiorare

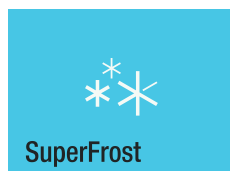

SuperFrost è disattivato.

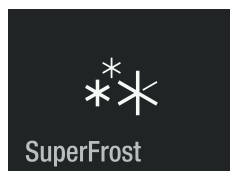

## Indicazioni per la congelazione

- Conservare insieme i surgelati dello stesso tipo.
- Gli alimenti da congelare vanno sempre confezionati in porzioni adeguate al proprio fabbisogno. Per consentire una rapida congelazione integrale non superare le seguenti quantità per confezione:
  - frutta, verdura fino ad 1 kg,
  - carne fino a 2,5 kg.
- Come materiale per confezionare si adattano i sacchetti da congelazione normalmente reperibili in commercio, contenitori riutilizzabili di plastica, metallo e alluminio.
- Evitare che i prodotti da congelare vengano a contatto con quelli già surgelati. Introdurre sempre confezioni asciutte per evitare che più confezioni, congelandosi, formino un unico blocco.
- Evidenziare sempre sulle confezioni la data e il contenuto, non superare la data di conservazione consigliata per i surgelati.
- Non congelare bottiglie o lattine con bevande contenenti acido carbonico. Queste potrebbero esplodere.
- Per scongelare, prelevare solo il quantitativo veramente necessario. Cuocere il più rapidamente possibile gli alimenti scongelati.

I surgelati possono essere scongelati nei modi seguenti:

- nel forno ad aria calda
- nel forno a microonde
- a temperatura ambiente
- in frigorifero

## Indicazioni di sicurezza e avvertenze per l'IceMaker

- L'IceMaker serve esclusivamente alla produzione di cubetti di ghiaccio in quantità destinate all'uso domestico.
- Tutte le riparazioni o gli interventi sull'IceMaker devono essere eseguiti esclusivamente dal centro di assistenza tecnica o da personale specializzato.
- **Le prime tre produzioni di cubetti di ghiaccio non devono essere consumate ovvero utilizzate. Ciò vale sia per la prima messa in funzione, sia dopo un lungo periodo di interruzione del funzionamento dell'apparecchio.**
- **Il produttore non si assume alcuna responsabilità per danni provocati dagli apparecchi o dalle condutture idriche poste tra la valvola elettromagnetica e l'erogazione dell'acqua.**

## Descrizione dell'IceMaker

L'IceMaker è situato nel cassetto superiore dell'apparecchio.

I cubetti cadono dall'IceMaker nel cassetto.

Al raggiungimento di una certa quantità di riempimento, la produzione di cubetti di ghiaccio si interrompe automaticamente.

Dopo aver avviato l'IceMaker per la prima volta, ci possono volere fino a 24 ore per la produzione del primo cubetto di ghiaccio.

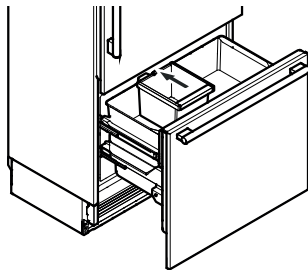

### Indicazione

Le prime tre produzioni di cubetti di ghiaccio non devono essere consumate ovvero utilizzate.

## Uso corretto del contenitore dei cubetti di ghiaccio

- Non inserire oggetti aggiuntivi nel contenitore dei cubetti di ghiaccio, ad esempio palette per ghiaccio.
- Oggetti aggiuntivi nella macchina per i cubetti di ghiaccio possono compromettere la distribuzione uniforme dei cubetti.
- Per un funzionamento ottimale di IceMaker, distribuire regolarmente i cubetti in modo uniforme all'interno del contenitore.

## Attivazione dell'IceMaker

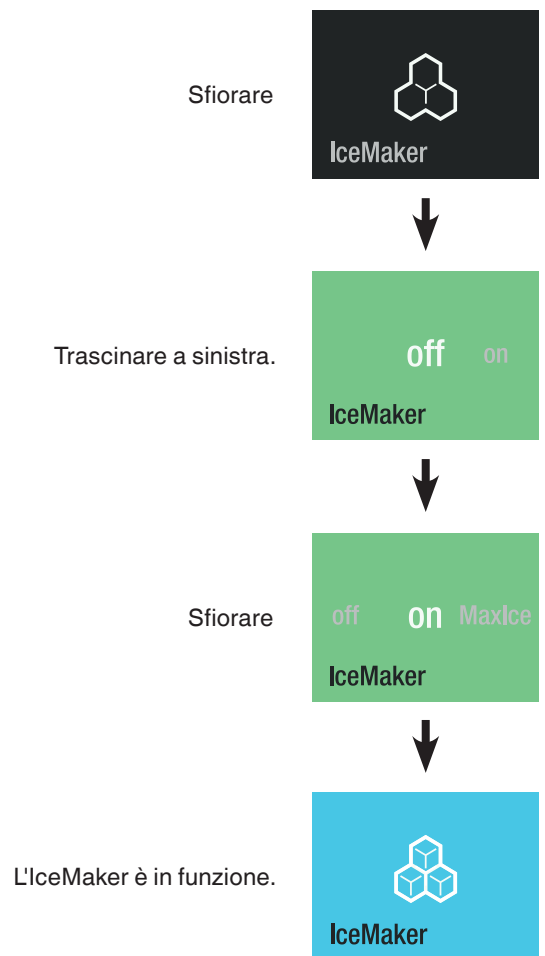

La capacità produttiva è di 100 - 120 cubetti di ghiaccio in 24 ore a una temperatura di -18 °C nel vano congelatore.

## Disattivazione dell'IceMaker

### Indicazione

Operazioni supplementari per la messa fuori servizio dell'apparecchio o per assenza prolungata!

- Chiudere l'afflusso dell'acqua.
- Attendere 24 ore oppure finché non appare l'errore Allarme acqua.
- Disattivare l'IceMaker.

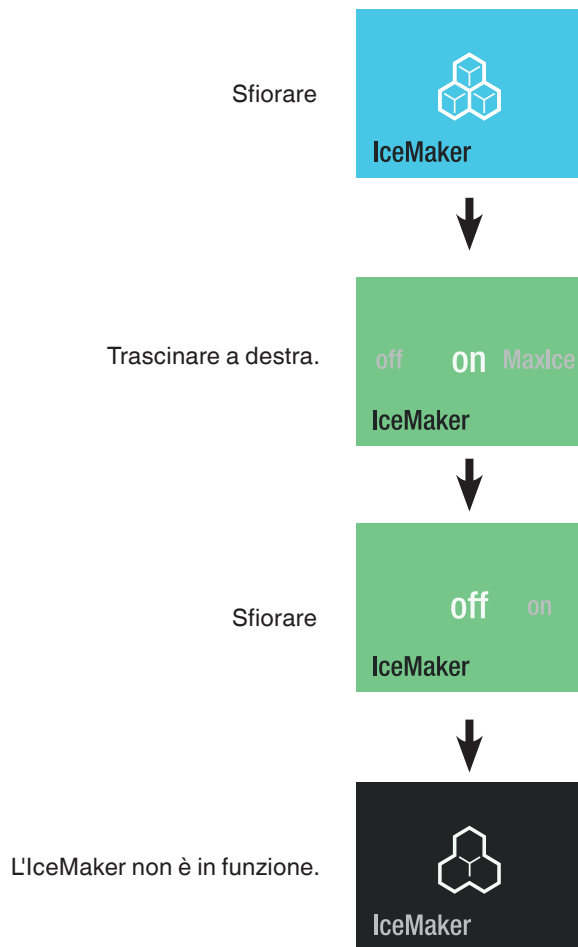

## Commutazione dell'IceMaker sulla produzione di ghiaccio massima

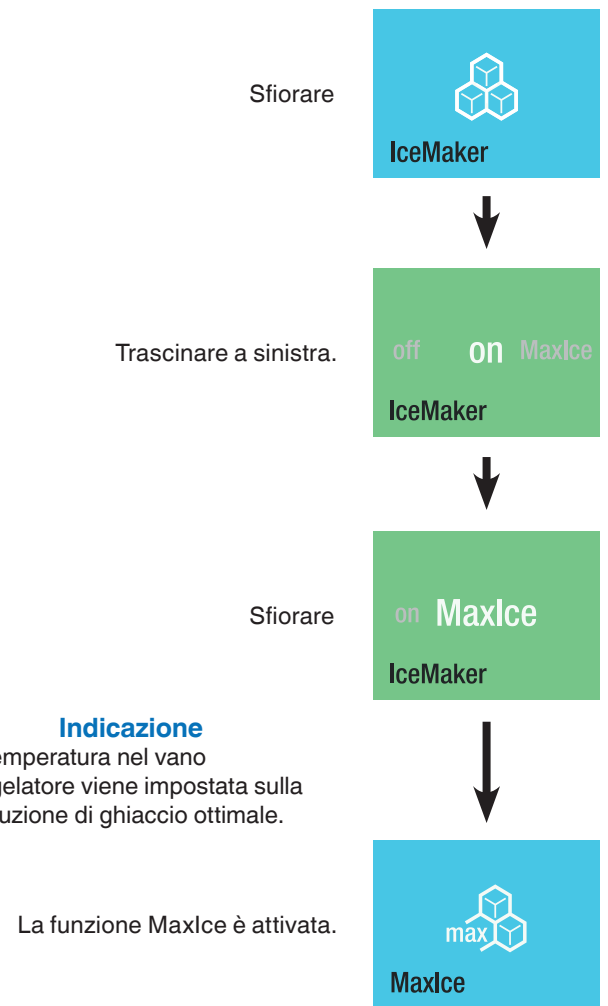

### Indicazione

La temperatura nel vano congelatore viene impostata sulla produzione di ghiaccio ottimale.

La funzione MaxIce è attivata.

### Indicazione

La produzione di ghiaccio massimo viene disattivata dopo 36 ore.

La capacità produttiva è di ca. 150 cubetti di ghiaccio in 24 ore.

**Si tenga presente che questa funzione ha un consumo energetico leggermente superiore.**

## PartyMode

Quando si ha necessità di una grande quantità di cubetti di ghiaccio o si programma il raffreddamento spontaneo delle bevande. Attivare il PartyMode un giorno prima. Le bevande non devono restare nel vano congelatore per più di un'ora. Nel vano frigorifero si attiva SuperCool e nel vano congelatore la produzione di ghiaccio massima.

Sfiorare

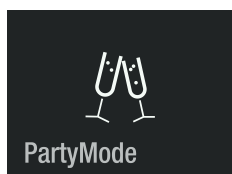

PartyMode è attivato. Deve essere disattivato manualmente. Chiudere lo sportello dell'apparecchio.



Indicazione presente quando si riapre l'apparecchio. Il display della temperatura lampeggia.

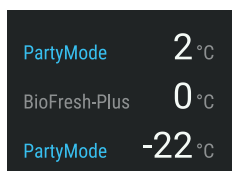

Per modificare la temperatura, il PartyMode deve essere disattivato. Sfiorare il display.

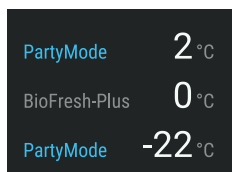

Sfiorare



Sfiorare



Chiudere lo sportello dell'apparecchio.



Indicazione presente quando si riapre l'apparecchio.



## HolidayMode

In caso di assenze prolungate, consumare tutti gli alimenti che si trovano nel vano frigorifero e attivare l'HolidayMode. Questa modalità impedisce la formazione di cattivi odori all'interno dell'apparecchio anche con lo sportello chiuso. (Температура в холодильной камере повышается до 15 °С.) Nel vano congelatore viene portato a termine il ciclo dei cubetti di ghiaccio in corso e l'IceMaker viene disattivato.

Sfiorare

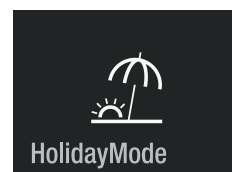

HolidayMode è attivato.

Chiudere lo sportello dell'apparecchio.

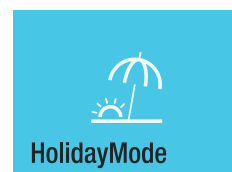

Indicazione presente quando si riapre l'apparecchio.

Sul display viene visualizzata la temperatura attuale nel vano frigorifero.

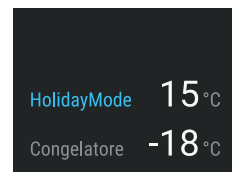

Se si deve disattivare l'HolidayMode, sfiorare il display.

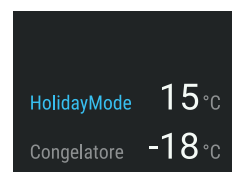

Sfiorare

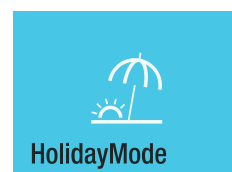

HolidayMode è disattivato.

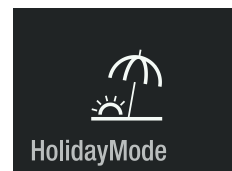

## SabbathMode

Quando il SabbathMode è attivo, alcune funzioni elettroniche vengono disattivate conformemente alla certificazione STAR-K Kosher.

- L'illuminazione rimane spenta.
- Il ventilatore del frigorifero rimane allo stato attuale: se è acceso, rimane acceso; se è spento, rimane spento.
- Non c'è l'allarme sportello aperto.
- Non c'è l'allarme temperatura.
- I cicli di sbrinamento non dipendono dalla frequenza e dalla durata delle aperture dello sportello.
- Dopo un'interruzione di corrente, l'apparecchio ritorna in SabbathMode.

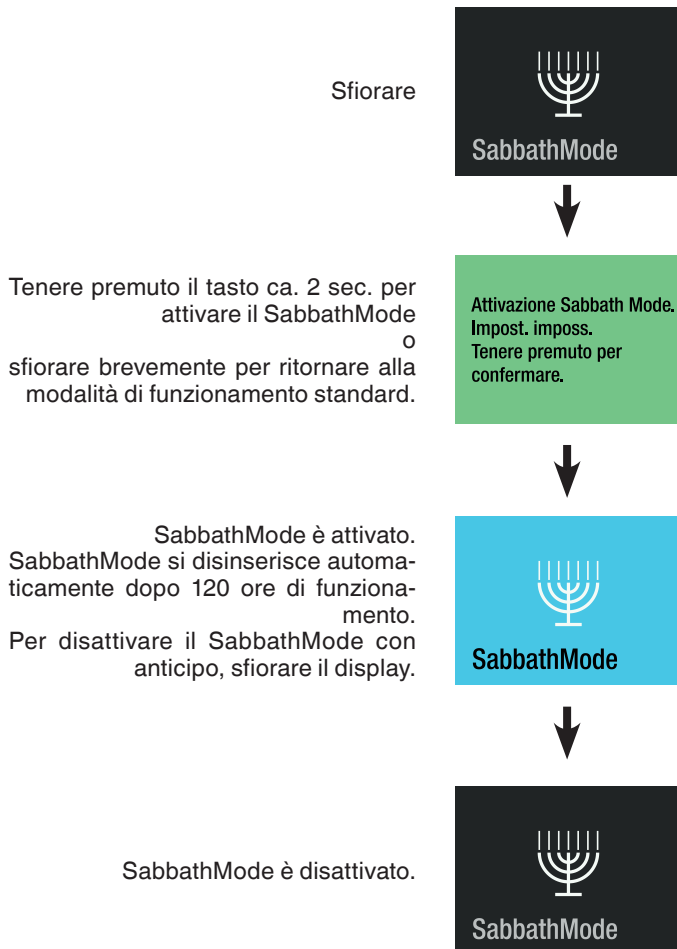

## Disinserimento dell'apparecchio

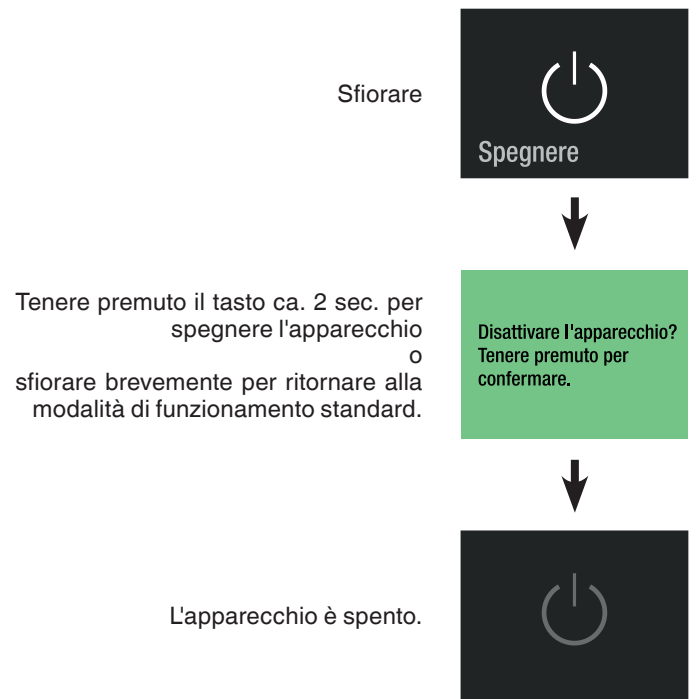

## Segnalazione di manutenzione

La segnalazione di manutenzione scatta a intervalli regolari nel corso del funzionamento dell'apparecchio (6 mesi). Occorre sostituire i filtri. Si deve lavare il dispenser dell'acqua. Il filtro dell'acqua deve essere pulito.



Procurarsi il filtro dell'acqua e il filtro dell'aria dal rivenditore ed eseguire la manutenzione.

## Conferma di manutenzione

### Indicazione

Prima di procedere alla manutenzione togliere i cubetti di ghiaccio dall'IceMaker.

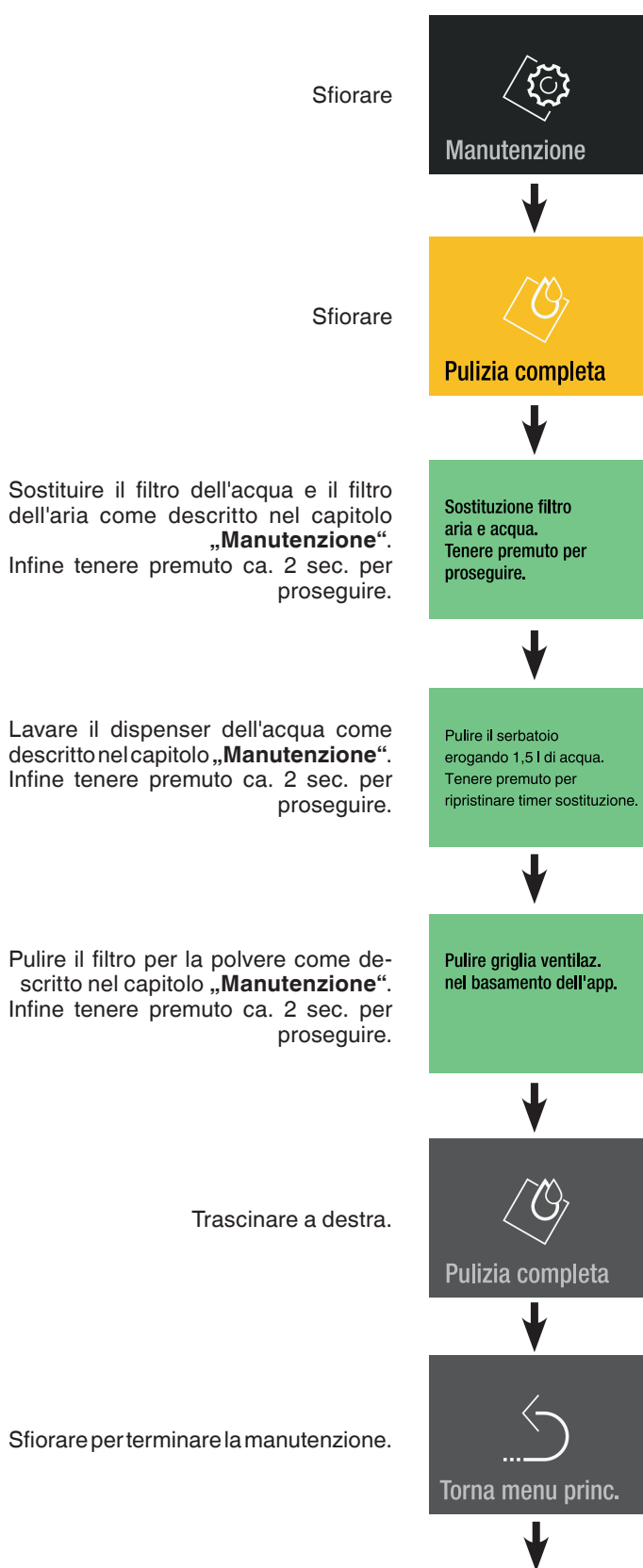

### Indicazione

I primi tre quantitativi di ghiaccio non devono essere consumati o utilizzati, appare un avviso.



## Menu Set-up

Comprende la regolazione della luminosità del display, lingua, unità, l'attivazione dello SmartDeviceBox e le informazioni sull'apparecchio.

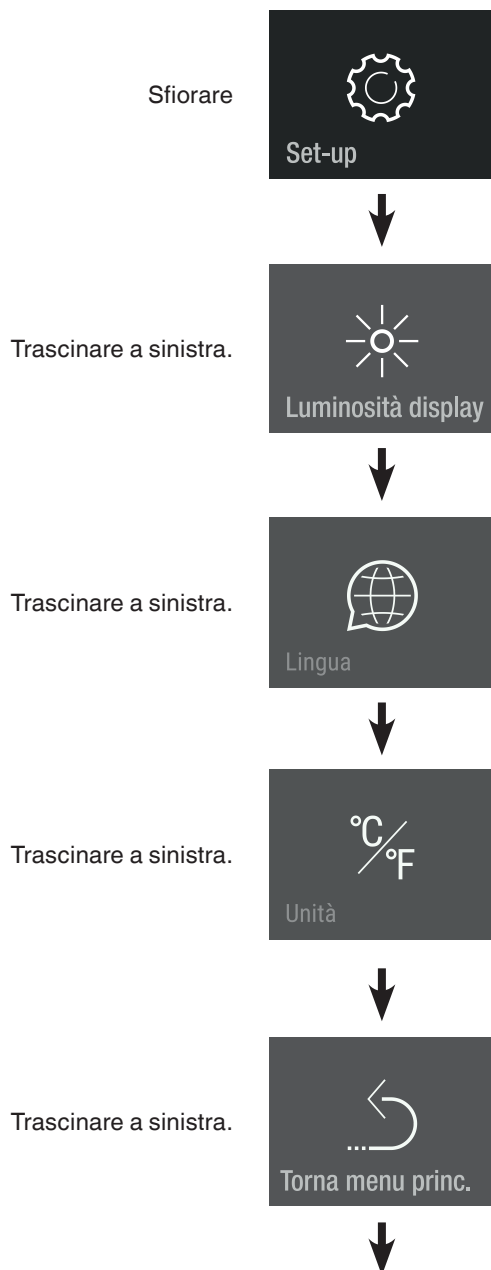

Il display riporta informazioni sull'apparecchio.

Trascinare a destra.



Trascinare a sinistra.  
(Visibile solo con SmartDeviceBox inserito.)



Sfiorare per uscire.



## Luminosità del display

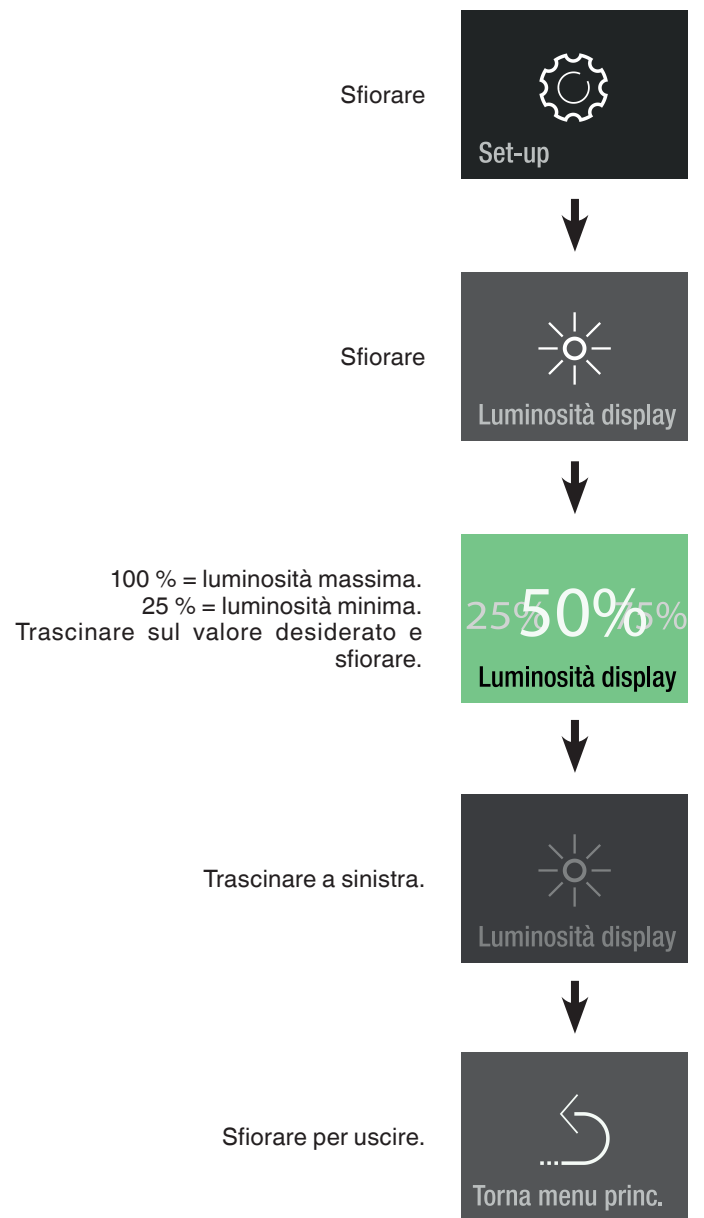

## Lingua

Sfiorare



Trascinare sulla lingua e sfiorare



### Lingue disponibili:

- Tedesco
- Portoghese (Brasile)
- Francese
- Spagnolo
- Italiano
- Inglese (GB)
- Inglese (US)
- Cinese
- Russo

Trascinare a sinistra due volte.



Sfiorare per uscire.



## Unità

Sfiorare

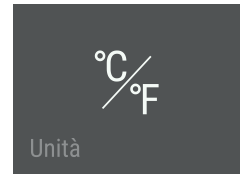

Trascinare sull'unità di temperatura desiderata e sfiorare



Trascinare a sinistra.



Sfiorare per uscire.

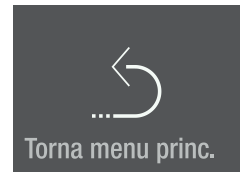

## SmartDeviceBox (non fornito in dotazione in tutti i Paesi)

L'apparecchio è predisposto per l'integrazione in un sistema Smart Home e per prestazioni avanzate.

Ulteriori informazioni sulla disponibilità e sui requisiti, nonché le singole possibilità sono reperibili sulla pagina web smartdevice.liebherr.com.



Scaricare l'app "SmartDevice" sul dispositivo mobile.

Avviare l'app sul dispositivo mobile e seguire le istruzioni.

Функции SmartDevice доступны не во всех странах.

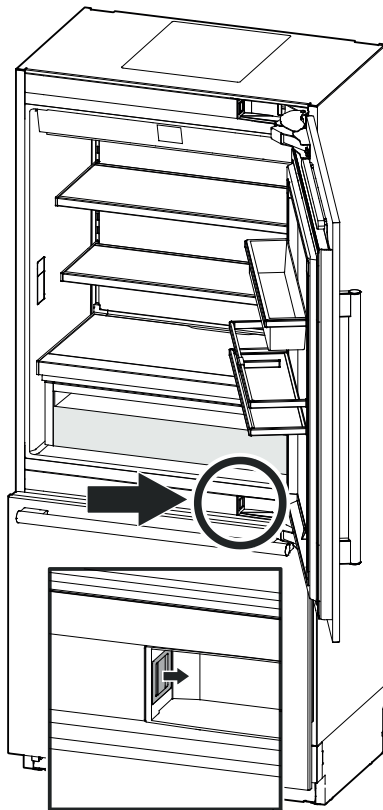

## Descrizione del display SmartDevice

Lo SmartDeviceBox è inserito.

Tenere premuto per configurare.

SDB inserito

Indicazione per l'avvio del collegamento wi-fi.



Connessione SDB

Il simbolo lampeggia.

Il collegamento al wi-fi è in corso.



SDB in conness.

Vengono visualizzati i dati di registrazione del router.



SDB in conness.

L'apparecchio è collegato al wi-fi.



SDB connesso

Reset del collegamento.

Resettare la connessione SDB?  
Tenere premuto per resettare.

Questo messaggio informa su eventuali problemi del router o di Internet.



Nessuna conness.

## Segnalazioni di allarme

### Allarme sportello aperto

Lo sportello dell'apparecchio è stato aperto per oltre 60 secondi.

**Azione**

Chiudere lo sportello dell'apparecchio.



### Allarme errore sistema elettronico

Errore sistema elettronico.

Sfiorare



**Azione**

Contattare il Servizio di assistenza tecnica e comunicare il codice errore indicato.

Sfiorare



Sfiorare



Premere per ca. 2 secondi per leggere di nuovo il codice errore.



### Allarme temperatura

Sfiorare



La temperatura interna era troppo elevata.

Sfiorare



Sfiorare



**Azione**  
Controllare la qualità degli alimenti riposti.

La segnalazione di allarme si disattiva, appena si raggiunge la temperatura impostata.

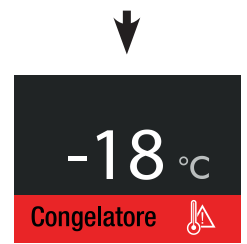

## Allarme acqua

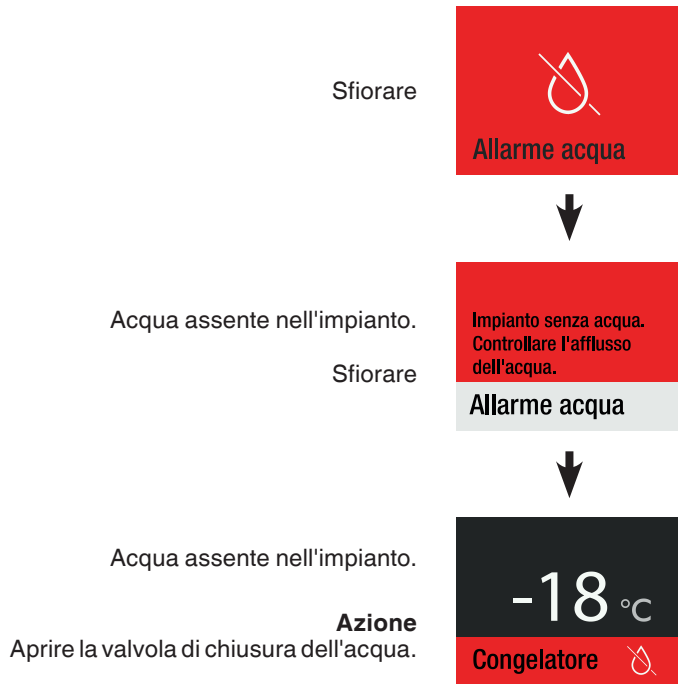

## Allarme corrente

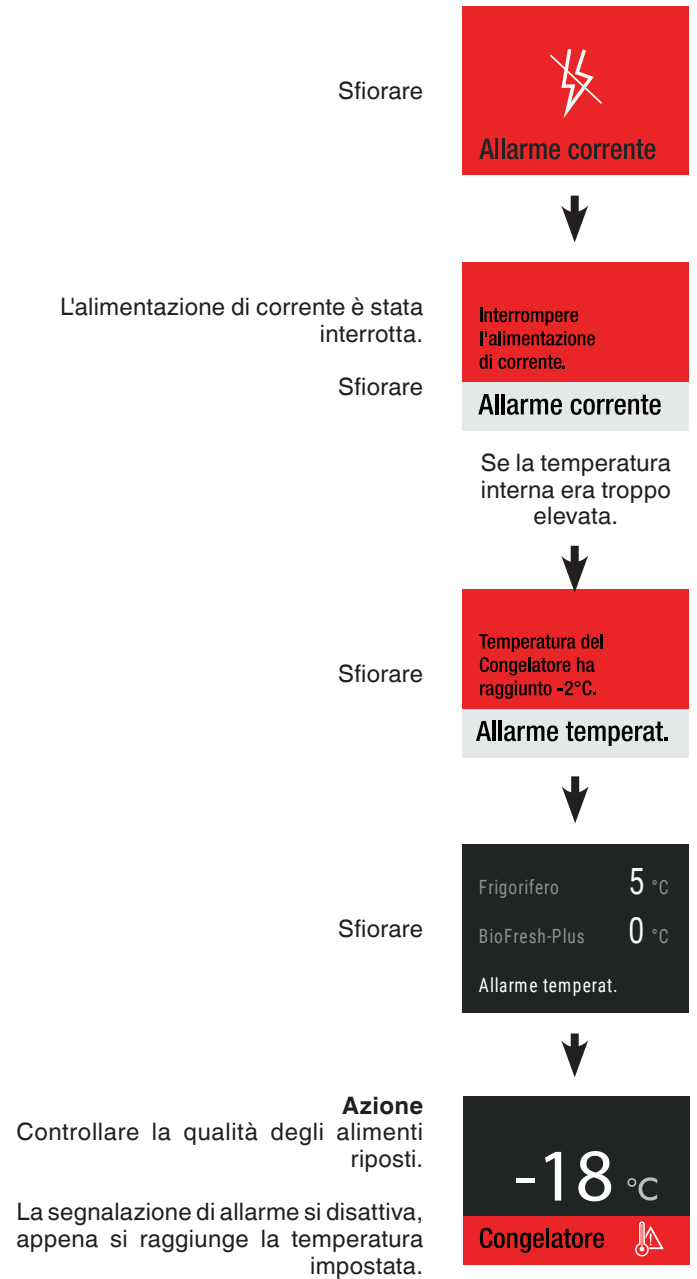

## Allarme IceMaker

Sfiorare



**Azione**

Contattare il Servizio di assistenza tecnica e comunicare il codice errore indicato.

Sfiorare

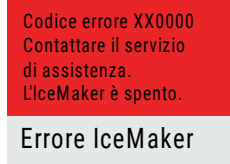

L'IceMaker è disattivato.  
Non è necessario trasferire i prodotti conservati.



Nel menu continua a essere visualizzato Errore IceMaker, finché non interviene l'assistenza.



## Errore di connessione

Sfiorare

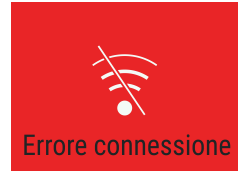

**Azione**

Contattare il Servizio di assistenza tecnica e comunicare il codice errore indicato.

Sfiorare



La connessione è disattivata.  
Non è necessario trasferire i prodotti conservati.

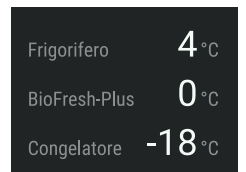

Dans le menu, l'erreur "Défaut raccord." continue à être affichée jusqu'à qu'elle soit corrigée par le S.A.V.



## Dotazione

All'occorrenza regolare nuovamente in altezza i ripiani spostabili e le mensole dello sportello.



**Pericolo di infortunio e di danneggiamento.**

**Non provare a spostare un ripiano o una mensola con alimenti sopra.**

**Spostare solo un ripiano vuoto o una mensola vuota.**

### Spostamento dei ripiani

#### Estrazione

Sollevarlo ed estrarlo il ripiano.

#### Inserimento

Inserire i ganci del ripiano nelle fessure della guida di aggancio, all'altezza desiderata, e spingere verso il basso.

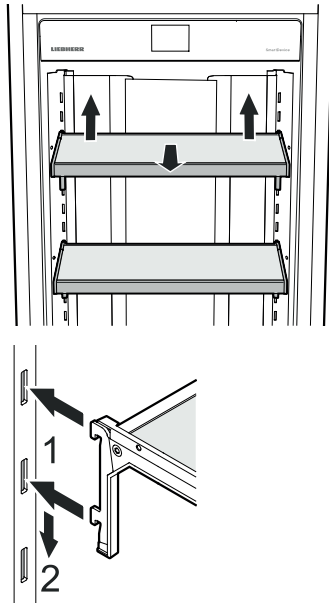

### Spostamento delle mensole dello sportello

#### Estrazione

Sollevarlo ed estrarlo la mensola.

#### Inserimento

Inserire i ganci della mensola nelle fessure della guida di aggancio, all'altezza desiderata, e spingere verso il basso.

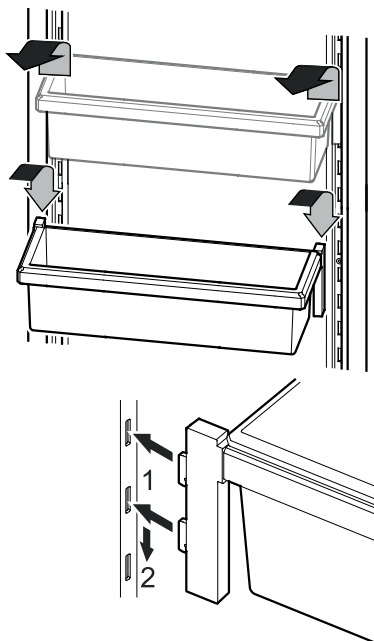

## Portabottiglie \*

È possibile proteggere le bottiglie da eventuali cadute all'apertura e alla chiusura dello sportello.

Spostare il portabottiglie nella posizione desiderata.

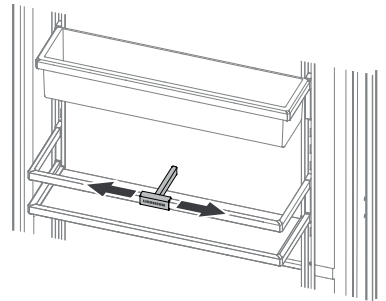

## Mensola portabottiglie

La mensola sopra ai cassetti BioFresh si può utilizzare per riporre le bottiglie in orizzontale.

Togliere la lastra di vetro.

### Indicazione

Quando si ripongono bottiglie alte (oltre 230 mm), si deve spostare la mensola per bottiglie in una posizione più elevata per evitare collisioni.

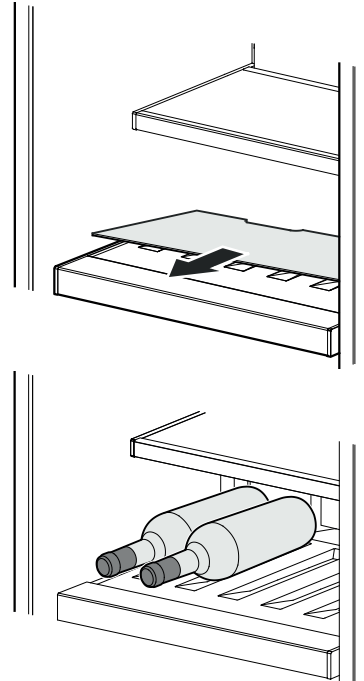

## Dispenser dell'acqua

Premere un bicchiere contro la parte inferiore del dispenser. La parte superiore si sposta in fuori e l'acqua fluisce nel bicchiere.

(tempo di funzionamento max 2 min → tempo di attesa prima del riutilizzo 4 min)

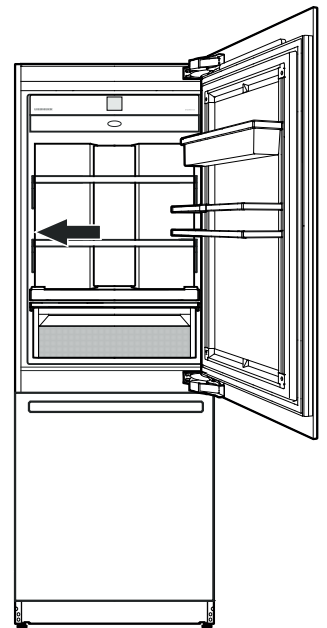
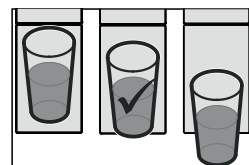
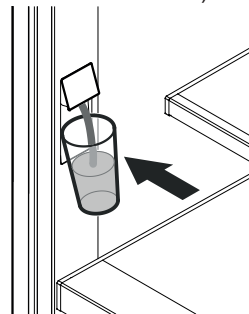

### Indicazione

La temperatura dell'acqua varia a seconda della regolazione dell'apparecchio e della temperatura dell'acqua alimentata

\* A seconda del modello e delle dotazioni

## Vano BioFresh-Plus

Impostare la temperatura del vano BioFresh-Plus conformemente al tipo di alimento da conservare. Vedi capitolo „Regolazione della temperatura (vano BioFresh-Plus)“.

Impostare su 0 °C (impostazione di fabbrica) per conservare frutta, verdura, carne, salumi o latticini.

Impostare su -2 °C per conservare pesce o frutti di mare. Il tempo di conservazione massimo è di 3 giorni.

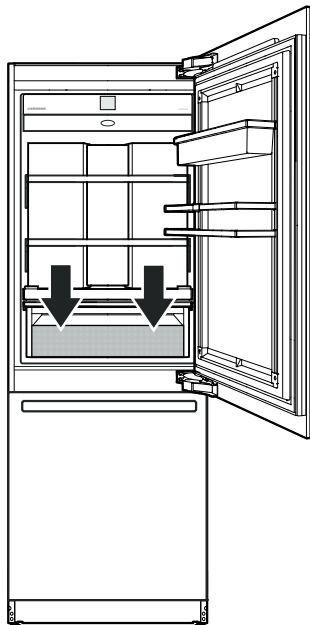

### Indicazioni

- L'umidità nel vano dipende dal contenuto di umidità degli alimenti riposti e dalla frequenza con cui il vano viene aperto.
- Il grado di freschezza e la qualità dei prodotti alimentari sono fattori decisivi per la durata di conservazione.
- Conservare sempre gli alimenti non confezionati di origine animale separati da quelli di origine vegetale e riporli ben divisi in cassetti diversi. Devono venire impacchettati se, per ragioni di spazio, vengono conservati insieme. Non mettere a contatto diretto vari tipi di carne, essi vanno sempre divisi dal loro imballaggio, si evita in tal modo che la trasmissione dei batteri li faccia deteriorare anzitempo.
- I prodotti seguenti non vanno conservati nel vano BioFresh-Plus: formaggio a pasta dura, patate, verdura sensibile al freddo come cetrioli, melanzane, avocado, pomodori mezzo maturi, zucchini e tutti i frutti esotici sensibili al freddo come ananas, banane, pompelmi, meloni, mango, papaia ecc.

## Pulizia



- Per evitare possibili lesioni dovute a scossa elettrica, prima di pulire l'apparecchio estrarre la spina di rete o disinserire il fusibile.
- Per evitare lesioni o danni, non utilizzare apparecchi di pulizia a vapore per pulire l'apparecchio.
- Per evitare corto circuiti, pulire l'apparecchio facendo attenzione che l'acqua di pulitura non penetri nei componenti elettrici. Non utilizzare spugne o panni troppo umidi.
- Le superfici che possono entrare in contatto con alimenti e con dispositivi di scarico accessibili, vanno pulite regolarmente!
- Togliere gli alimenti dall'apparecchio e riporli in un luogo fresco.
- Lavare ovvero pulire l'impianto dell'acqua dopo 5 giorni di mancato utilizzo, vedi capitolo „Menu di manutenzione“.
- Togliere i ripiani e le mensole. Vedi capitolo „Dotazione“.

- Estrarre i cassetti.

Estrarre completamente il cassetto, sollevarlo nella parte posteriore e toglierlo.

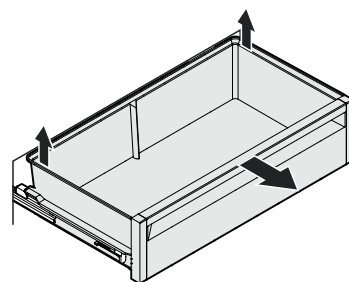

- Tirare verso l'alto la parte inferiore del cassetto del congelatore afferrandolo dall'angolo destro e dall'angolo sinistro (1). Spingere il contenitore all'indietro (2). Inclinare il contenitore ed estrarlo (3).

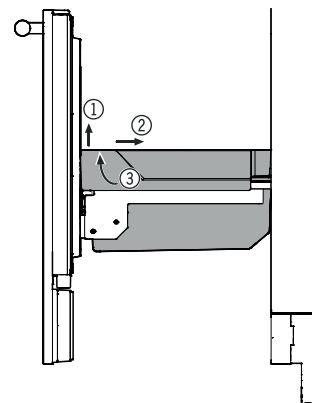

- Per pulire la lastra di vetro nel vano congelatore occorre estrarre il cassetto del congelatore più in basso.

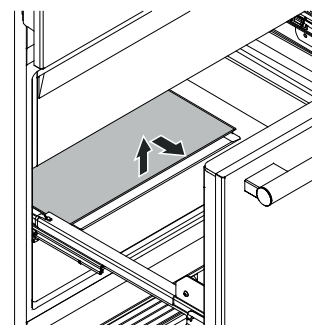

- Pulire l'interno e le parti in dotazione usando acqua tiepida alla quale è stata aggiunta una piccola dose di detersivo per stoviglie.

### Indicazione

Non utilizzare spugne abrasive/ruvide, detersivi concentrati e, in nessun caso, detersivi granulari, a base di acidi o di cloruro o solventi chimici.

- Pulire le guide di scorrimento solo con un panno leggermente umido.

### Indicazione

Durante la pulizia nessun acqua deve penetrare nel sistema di guide.

- Asciugare tutto bene con un panno.
- Non danneggiare e non togliere la targhetta dati sulla parte interna dell'apparecchio - è importante per il Servizio di assistenza tecnica.

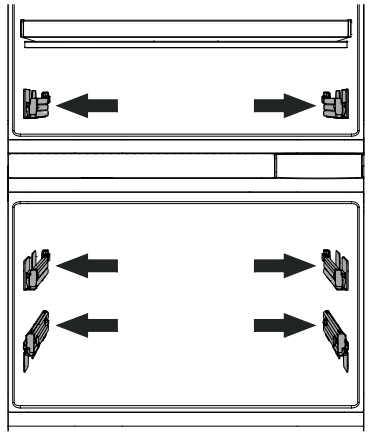

- Reinscrivere i cassetti.

Estrarre completamente le guide di scorrimento. Posizionare il cassetto sulle guide e reinserirlo.

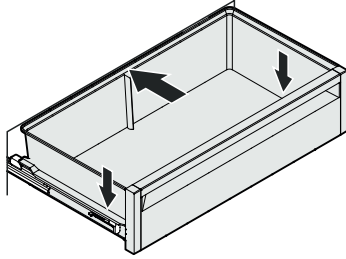

- Reinscrivere tutti i pezzi e posare di nuovo gli alimenti. Vedi capitolo „Dotazione“.
- Accendere l'apparecchio.

## Menu di manutenzione

La manutenzione si può effettuare indipendentemente dagli intervalli regolari indicati. Il menu di manutenzione comprende i seguenti step.



**Pulizia completa**  
Per la manutenzione completa dell'apparecchio.



Sostituzione filtro aria e acqua.  
Tenere premuto per proseguire.

Pulire il serbatoio erogando 1,5 l di acqua.  
Tenere premuto per ripristinare timer sostituzione.

Pulire griglia ventilaz. nel basamento dell'app.

**Pulizia dispenser dell'acqua**  
Per l'interruzione dell'erogazione d'acqua per pulire lo scarico del dispenser.



Pulire il dispenser dell'acqua.  
Tenere premuto per attivare.

**Nuovo filtro dell'acqua**  
Per il lavaggio e il ripristino dell'intervallo di manutenzione.



Sostituire il filtro dell'acqua.  
Tenere premuto per proseguire.

Pulire il serbatoio erogando 1,5 l di acqua.  
Tenere premuto per ripristinare timer sostituzione.

**Nuovo filtro dell'aria**  
Per ripristinare l'intervallo di manutenzione.



Sostituzione filtro aria.  
Tenere premuto per ripristinare timer sostituzione.

**Pulizia serbatoio**  
Per il lavaggio del dispenser dell'acqua dopo un lungo periodo d'inutilizzo.



Pulire il serbatoio erogando 1,5 l di acqua.

Torna al menu principale.

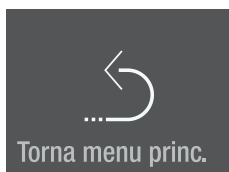

## Manutenzione

### Nuovo filtro dell'acqua

Il filtro dell'acqua integrato raccoglie eventuali depositi e riduce il gusto di cloro.

#### Indicazione

Per evitare una riduzione del flusso d'acqua del dispenser, si dovrebbe sostituire il filtro dell'acqua almeno negli intervalli di manutenzione indicati.

Se si nota una riduzione del flusso, si deve sostituire il filtro dell'acqua prima.

#### Indicazione

Quando si toglie o si inserisce il filtro, non è necessario chiudere l'alimentazione dell'acqua.

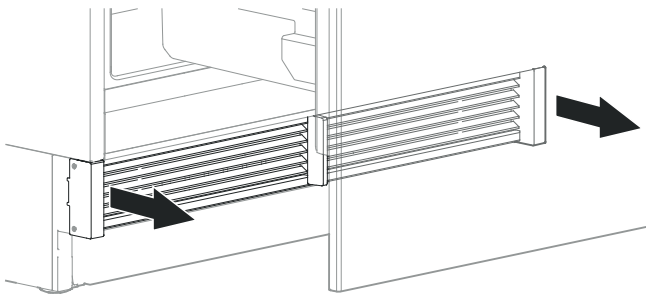

Togliere la griglia di aerazione.

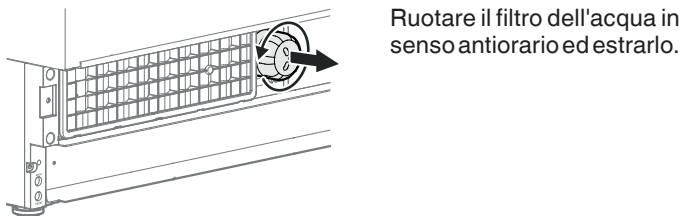

Ruotare il filtro dell'acqua in senso antiorario ed estrarlo.

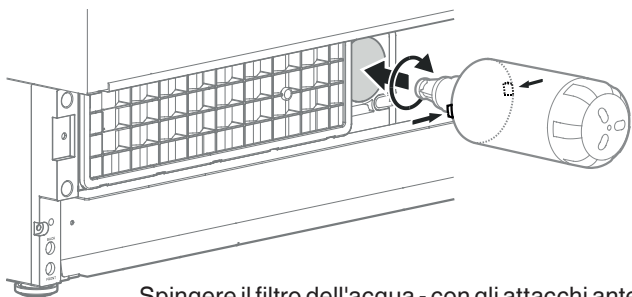

Spingere il filtro dell'acqua - con gli attacchi anteriori in posizione orizzontale - fino all'arresto, poi ruotarlo in senso orario, finché non si aggancia.

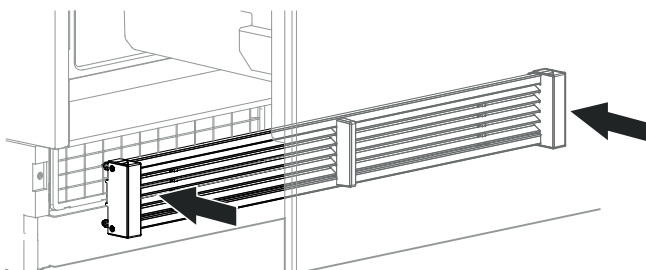

Montare la griglia di aerazione.

Sfiorare



Premere per ca. 2 sec.

Sostituire il filtro dell'acqua. Tenere premuto per proseguire.



Premere per ca. 2 sec.

Pulire il serbatoio erogando 1,5 l di acqua. Tenere premuto per ripristinare timer sostituzione.

Sciacquare il dispenser con ca. 1,5 l d'acqua e buttarla.

Viene ripristinato il periodo di tempo per la sostituzione del filtro dell'acqua.

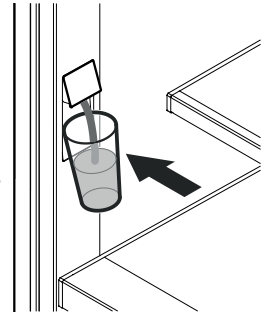

Trascinare a sinistra 3 volte.



Sfiorare per uscire dal menu.

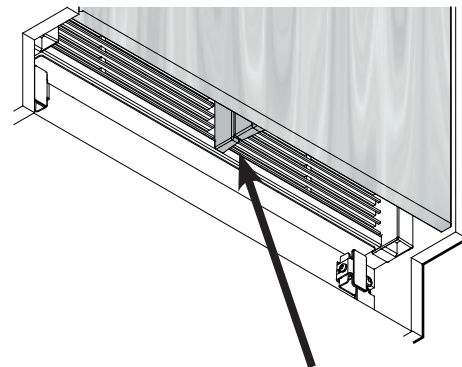
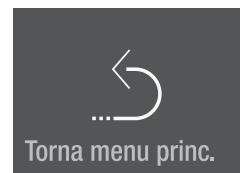

Controllare che non si siano formate fessure tra il separatore dell'aria dell'apparecchio e il separatore dell'aria dello sportello.

#### Indicazione

Se la griglia di aerazione non è montata correttamente si crea una fessura.

### Pulizia del dispenser

L'apertura del dispenser e la zona circostante possono essere pulite senza staccare l'apparecchio dalla rete elettrica.

Sfiorare



Messaggio

Adesso l'erogazione d'acqua è interrotta.

Pulire il dispenser dell'acqua. Tenere premuto per attivare.

- Spingere a fondo la parte inferiore del dispenser, in modo che fuoriesca la parte superiore.
- Pulire lo scarico dell'acqua e la zona circostante.
- Rilasciare la parte inferiore del dispenser.



Premere per ca. 2 sec.

Pulire il dispenser dell'acqua. Tenere premuto per attivare.



Il dispenser dell'acqua è di nuovo pronto per l'uso.



### Nuovo filtro dell'aria

Il filtro dell'aria assorbe gli odori provenienti dall'interno dell'apparecchio. Va sostituito almeno negli intervalli di manutenzione indicati.

Sfiorare



Messaggio

Sostituzione filtro aria. Tenere premuto per ripristinare timer sostituzione.

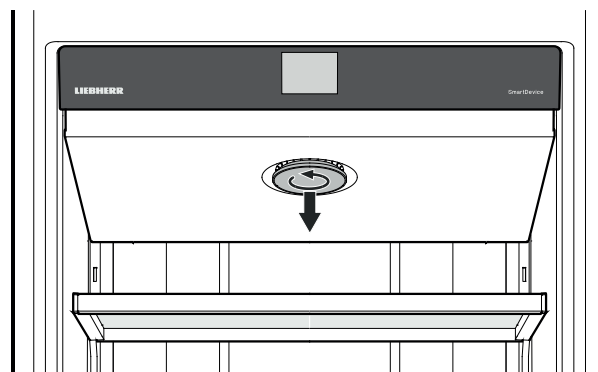

Ruotare la copertura in senso antiorario ed estrarla.

Ruotare il filtro dell'aria in senso antiorario ed estrarlo.

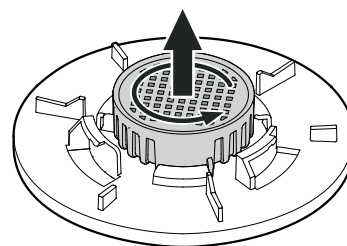

Inserire il nuovo filtro dell'aria e ruotarlo in senso orario fino a che si incastra.

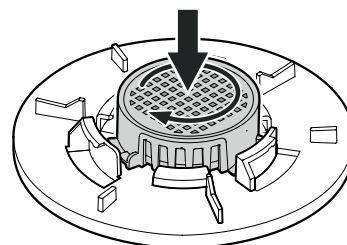

Se il flusso dell'acqua non è più uniforme, bisogna sostituire il rompigitto (vedi contatti sul retro di copertura di queste istruzioni).

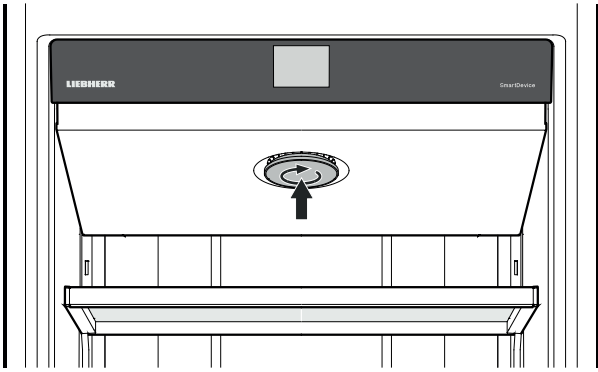

Inserire la copertura e ruotarla in senso orario fino a che si incastra.

Premere per ca. 2 sec.  
Si ripristina l'intervallo di manutenzione per la sostituzione del filtro dell'aria.

Sostituzione filtro aria.  
Tenere premuto per ripristinare timer sostituzione.

Trascinare a sinistra due volte.



Nuovo filtro aria

Sfiorare per uscire dal menu.



Torna menu princ.

### Pulizia serbatoio

Se non si utilizza il dispenser d'acqua per una settimana o più, sciacquare la condotta.

Sfiorare



Pulizia serbatoio

Messaggio

Pulire il serbatoio erogando 1,5 l di acqua.

Sciacquare il dispenser con ca. 1,5 l d'acqua e buttarla.

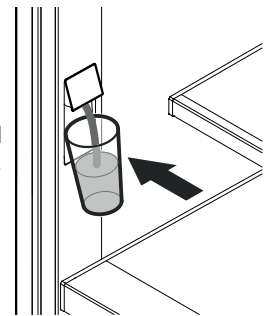

Premere per ca. 2 sec.

Pulire il serbatoio erogando 1,5 l di acqua.

Trascinare a sinistra.



Pulizia serbatoio

Sfiorare per uscire dal menu.



Torna menu princ.

### Pulizia del filtro per la polvere

Pulire il filtro per la polvere, presente nello zoccolo, almeno agli intervalli di manutenzione previsti.

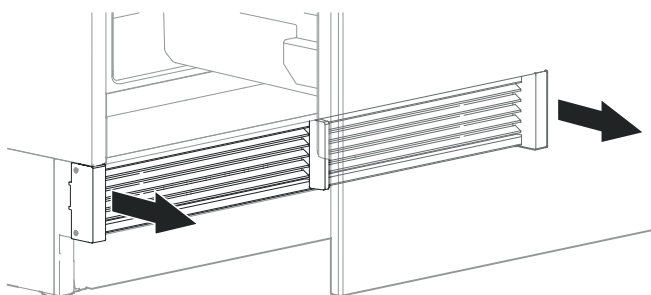

Togliere la griglia di aerazione.

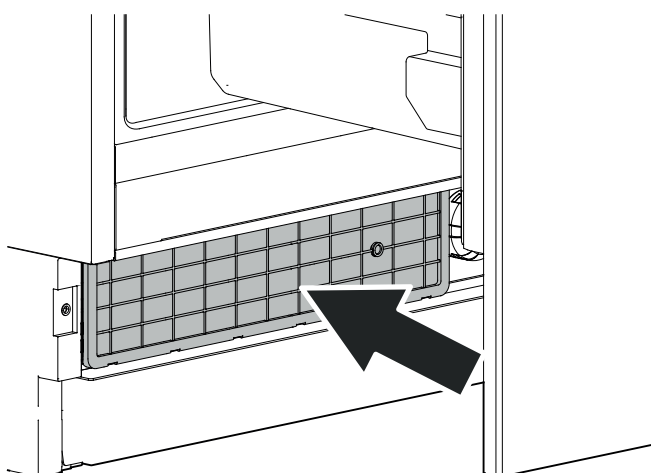

Pulire il filtro con un aspirapolvere.

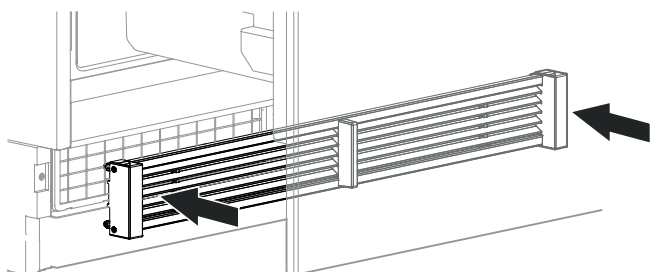

Montare la griglia di aerazione.

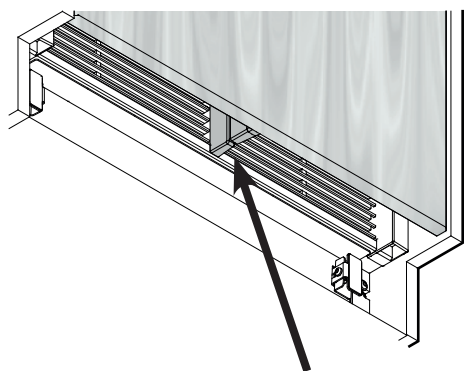

Controllare che non si siano fessure tra il separatore dell'aria dell'apparecchio e il separatore dell'aria dello sportello.

### Indicazione

Se la griglia di aerazione non è montata correttamente si crea una fessura.

## Funzioni supplementari

Adattamento della temperatura BioFresh  
Adattamento della temperatura BioFresh-Plus  
Regolazione della pressione dell'acqua  
Comando del riscaldamento (solo per ECBN 9673 / ECBN.. 99.3)  
Attivazione manuale della funzione di sbrinamento  
Ripristino delle impostazioni di fabbrica  
DemoMode

Sfiorare

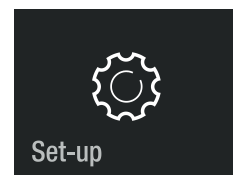

Set-up



Trascinare a destra.



Luminosità display



Premere per ca. 2 sec.

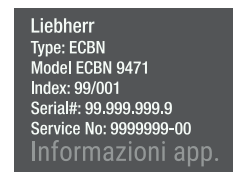

Liebherr  
Type: ECBN  
Model ECBN 9471  
Index: 99/001  
Serial#: 99.999.999.9  
Service No: 9999999-00  
Informazioni app.



Trascinare a sinistra o a destra.  
Inserire il codice **151**.  
Se viene inserito un codice errato, il display torna alle informazioni sull'apparecchio.



9 0 1  
Codice di accesso



Navigare nel menu.

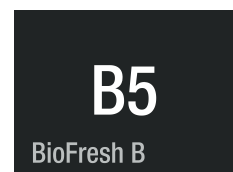

B5  
BioFresh B

### Adattamento della temperatura BioFresh (scomparto destro del cassetto)

La temperatura nel cassetto viene mantenuta costante a ca. 0 °C. Entrambe le regolazioni di temperatura fisse si possono aumentare o ridurre leggermente.



**AVVERTENZA!**

**Con i valori B4 - B1 si può abbassare sotto lo 0 °C la temperatura nei cassetti. Gli alimenti si possono congelare.**

#### Indicazione

Non aumentare o diminuire più di un livello.

Nei giorni successivi controllare la temperatura nel vano BioFresh-Plus. Se non è ancora come la si desidera, aumentare o diminuire il valore ancora di un livello.



### Adattamento della temperatura BioFresh-Plus (scomparto sinistro del cassetto)

La temperatura nel cassetto si può impostare su 0 °C o -2 °C. Entrambe le regolazioni di temperatura fisse si possono aumentare o ridurre leggermente.

#### Indicazione

Non aumentare o diminuire più di un livello.

Nei giorni successivi controllare la temperatura nel vano BioFresh-Plus. Se non è ancora come la si desidera, aumentare o diminuire il valore ancora di un livello.



### Pressione dell'acqua

Se i cubetti di ghiaccio prodotti dall'IceMaker sono troppo piccoli (le prime produzioni sono sempre ridotte), si può regolare la quantità di flusso dell'acqua.

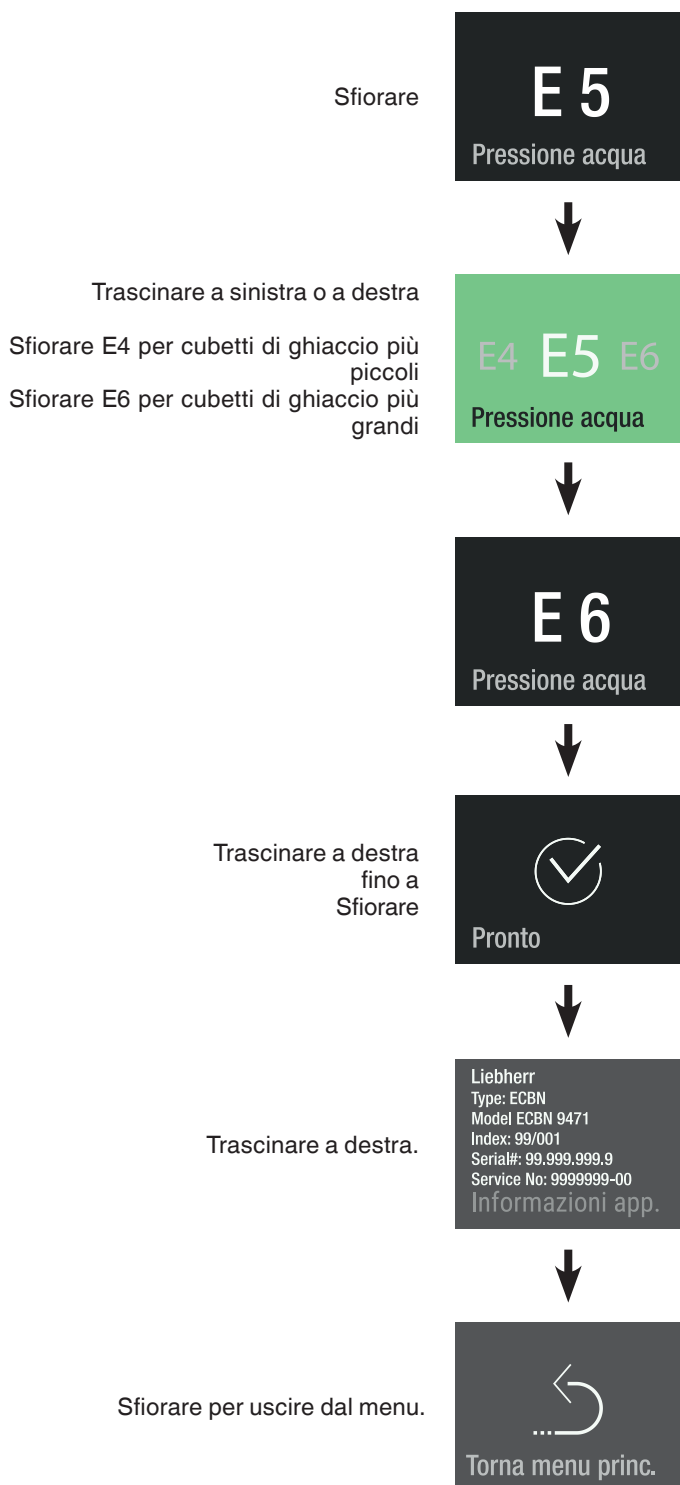

### Indicazione

Non aumentare più di un livello. Se il valore impostato è troppo elevato, la bacinella dei cubetti di ghiaccio dell'IceMaker può traboccare.

Nei giorni successivi controllare la grandezza dei cubetti di ghiaccio. Se i cubetti sono ancora più piccoli di quanto si desidera, aumentare di nuovo il valore di un livello.

### Comando del riscaldamento (solo per ECBN 9673 / ECBN.. 99.3)

Se sulla guarnizione degli sportelli del vano frigorifero si forma della condensa, la si può rimuovere attivando il riscaldamento guarnizione.

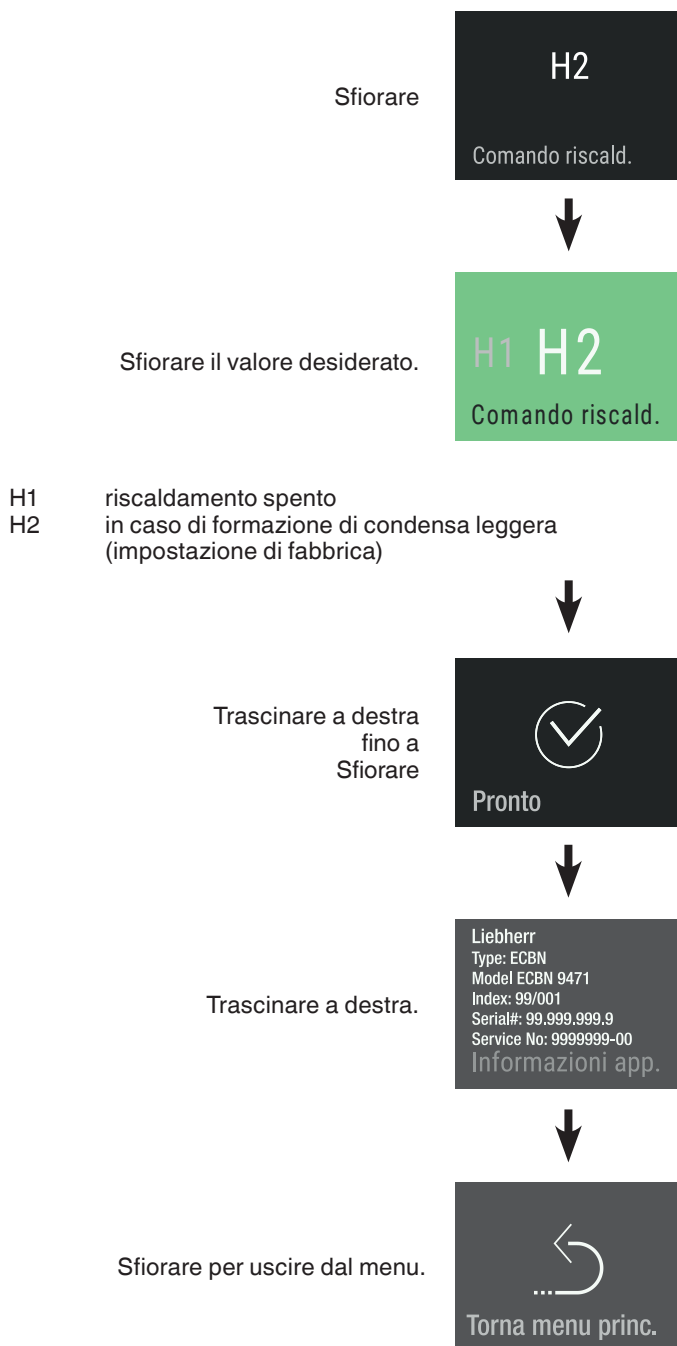

## Sbrinamento manuale

L'apparecchio si sbrina automaticamente. Per necessità di assistenza si può attivare manualmente la funzione di sbrinamento.

### vano congelatore



### vano frigorifero

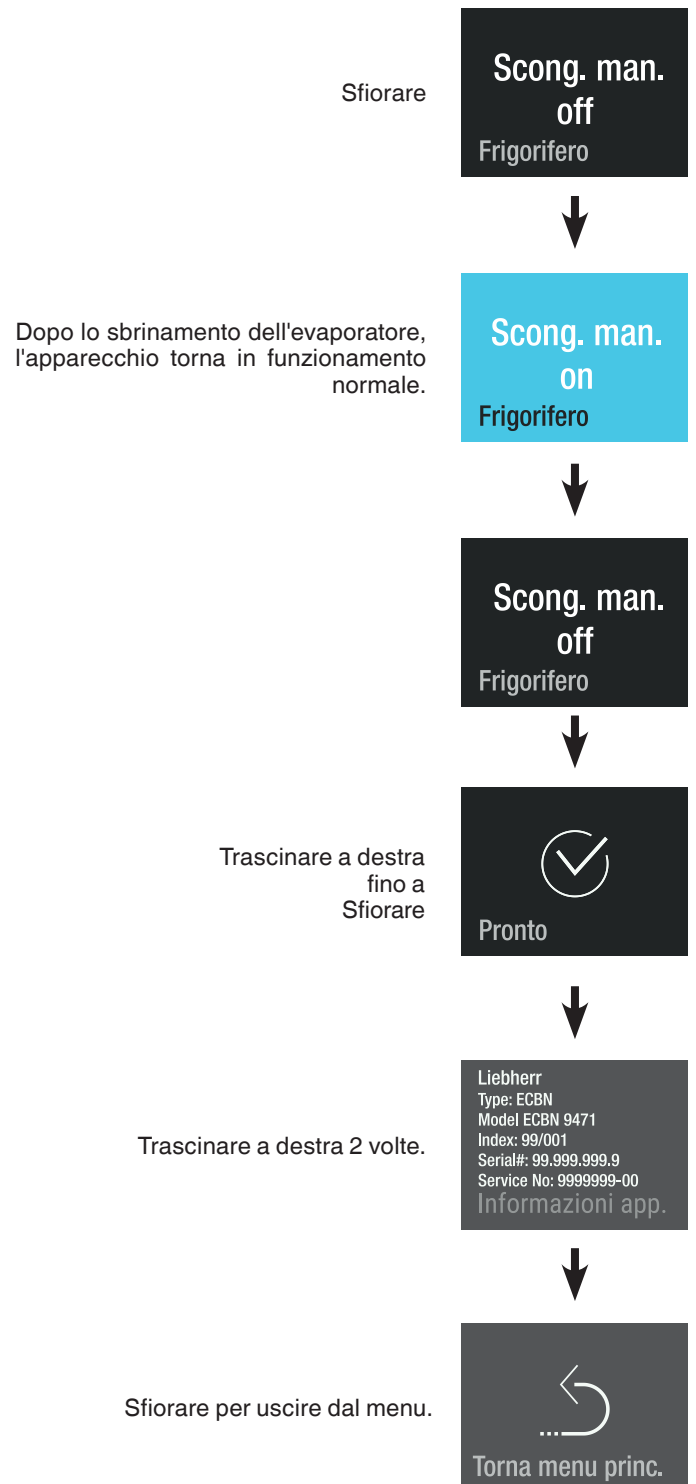

## Reset

Con questa funzione si possono ripristinare le impostazioni di fabbrica nel comando elettronico.



## DemoMode

Il DemoMode si può attivare per presentare il funzionamento standard dell'apparecchio in occasione di fiere o in spazi vendita.

### Attivazione DemoMode

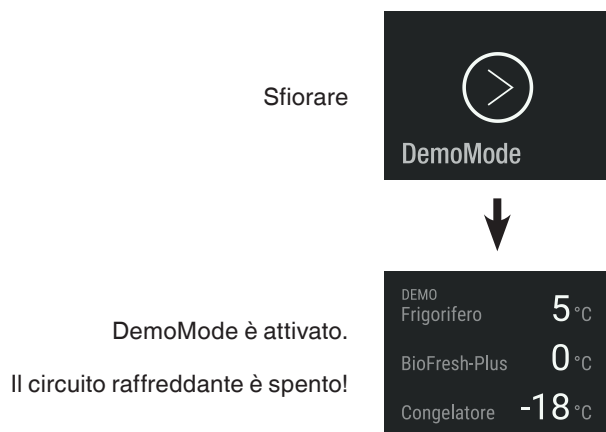

## Disattivazione DemoMode



## Risparmio energetico

- Provvedere sempre ad una buona circolazione dell'aria. Non coprire le griglie o i fori di ventilazione.
- Tenere sempre libere le fessure per l'aria del ventilatore.
- Evitare il posizionamento dell'apparecchio in aree direttamente esposte ai raggi del sole, accanto alla cucina, al riscaldamento e similari.
- Il consumo di energia dipende dalle condizioni di installazione, ad es. dalla temperatura ambiente.
- Aprire la porta dell'apparecchio per lo stretto tempo necessario.
- Conservare gli alimenti suddivisi con ordine.
- Conservare tutti gli alimenti correttamente confezionati e coperti. Si evita così la formazione di brina.
- Inserire cibi caldi: facendoli dapprima raffreddare a temperatura ambiente.
- Scongelare i cibi surgelati nel vano frigorifero.
- Per periodi di vacanza piuttosto prolungati svuotare e spegnere il vano frigorifero.

## Guasto

**I guasti seguenti possono venire eliminati, semplicemente controllandone le possibili cause:**

**L'apparecchio non funziona.** Controllare se

- l'apparecchio è stato inserito correttamente,
- la spina è regolarmente inserita nella presa,
- i fusibili della presa sono in ordine.

**Rumori troppo forti.** Controllare se

- l'apparecchio è stato posizionato saldamente sul pavimento,
- il compressore in esercizio fa vibrare i mobili o le suppellettili adiacenti. Si noti che non sono del tutto evitabili i rumori prodotti dal circuito raffreddante.

**La temperatura non è sufficientemente bassa.** Controllare

- la regolazione in base al capitolo „Regolazione della temperatura“ e se è stato impostato il giusto valore,
- se sono state eventualmente introdotte quantità troppo grandi di alimenti freschi,
- se il termometro introdotto separatamente indica il valore giusto,
- se l'aerazione è sufficiente,
- se l'apparecchio è troppo vicino a una fonte di calore.

Se non è data nessuna delle cause sopra descritte e se non è stato possibile eliminare da soli i guasti, mettersi in contatto con il centro di assistenza tecnica più vicino. Comunicare il modello (1), il codice di servizio (2) e il numero dell'apparecchio (3) riportati sulla targhetta dati.

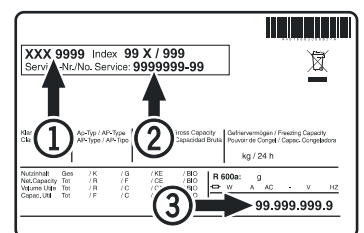

La posizione della targhetta dati è indicata nel capitolo „Descrizione dell'apparecchio“.

## Mettere fuori servizio

Se l'apparecchio viene messo fuori servizio per lungo tempo: disinserire l'apparecchio.

Disattivare l'IceMaker come descritto nel capitolo "Disattivazione dell'IceMaker".

Estrarre la spina o svitare/disinserire i fusibili inseriti a monte.

Pulire l'apparecchio lasciando lo sportello aperto per evitare la formazione di odori sgradevoli.

L'apparecchio risponde alle norme di sicurezza pertinenti e alle direttive UE 2014/35/UE, 2014/30/UE, 2009/125/CE e 2011/65/UE.



**Liebherr Hausgeräte Lienz GmbH**  
Dr.-Hans-Liebherr-Strasse 1  
A-9900 Lienz  
Österreich  
[www.liebherr.com](http://www.liebherr.com)

