

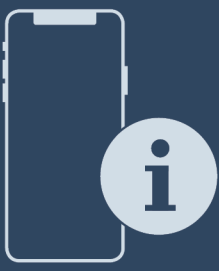

Instrukcja obsługi

Quality, Design and Innovation



home.liebherr.com/fridge-manuals

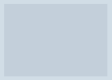







LIEBHERR

Zawartość

1	Informacje dotyczące bezpieczeństwa i ostrzeżenia	3
1.1	Użytkowanie zgodne z przeznaczeniem	3
1.2	Klasy klimatyczne	3
1.3	Grupa użytkowników	3
1.4	Instalacja i uruchomienie	3
1.5	Bezpieczna obsługa urządzenia	3
1.6	Czyszczenie	4
1.7	Usterki, uszkodzenia i naprawy	4
1.8	Utylizacja	4
1.9	Zgodność	4
1.10	Substancje SVHC zgodnie z rozporządzeniem REACH	4
1.11	Baza danych produktów EPREL	4
1.12	Licencje open-source	4
1.13	Części zamienne	4
1.14	Symbole na urządzeniu	4
1.15	Stopnie ostrzegawcze	5
2	Prezentacja urządzenia	5
2.1	Zakres dostawy	5
2.2	Przegląd urządzenia i wyposażenia	5
2.3	SmartDevice	6
3	Sposób działania wyświetlacza Touch & Swipe	6
3.1	Nawigacja oraz objaśnienie symboli	6
3.2	Menu	6
3.3	Tryb uśpienia	7
4	Uruchomienie	7
4.1	Włączanie urządzenia (pierwsze uruchomienie)	7
5	Przechowywanie	7
5.1	Wskazówki dotyczące przechowywania	7
5.2	Szkic magazynowy	8
6	Oszczędzanie energii	8
7	Obsługa	9
7.1	Elementy obsługi i wyświetlacza	9
7.1.1	Wskaźnik statusu	9
7.1.2	Symbole wskaźnikowe	9
7.1.3	Sygnaty akustyczne	9
7.2	Funkcje urządzenia	9
7.2.1	Wskazówki dotyczące funkcji urządzenia	9
7.2.2	Włączanie i wyłączanie urządzenia	9
7.2.3	WLAN	10
7.2.4	Temperatura	11
7.2.5	Jednostka temperatury	11
7.2.6	SabbathMode	12
7.2.7	HumiditySelect	12
7.2.8	Światło prezentacyjne *	13
7.2.9	Jasność wyświetlacza	13
7.2.10	Alarm otwartych drzwi	13
7.2.11	Alarm świetlny	14
7.2.12	Dźwięk alarmu	14
7.2.13	Dźwięk przycisków	14
7.2.14	Blokada ekranu	15
7.2.15	Kody dostępu	15
7.2.16	Język	16
7.2.17	Informacja dotycząca urządzenia i oprogramowania	16
7.2.18	Przypomnienie	17
7.2.19	Tryb Demo	17
7.2.20	Resetowanie do ustawień fabrycznych	18
7.3	Komunikaty	18
7.3.1	Ostrzeżenia	18
7.3.2	Przypomnienia	19
8	Wyposażenie	20
8.1	Zamek bezpieczeństwa*	20
8.2	TipOpen	20
8.3	Drewniana półka	20
8.4	Etykiety do opisywania	22

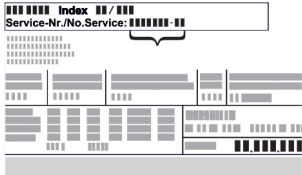
9	Konserwacja	22
9.1	Filtr z węglem aktywnym FreshAir	22
9.2	Czyszczenie urządzenia	22
10	Wsparcie klienta	23
10.1	Dane techniczne	23
10.2	Odgłosy towarzyszące pracy	23
10.3	Zakłócenie techniczne	24
10.4	Punkt serwisowy	25
10.5	Tabliczka znamionowa	25
11	Wyłączenie urządzenia	25
12	Utylizacja	25
12.1	Przygotowanie urządzenia do utylizacji	25
12.2	Utylizacja urządzenia w sposób przyjazny dla środowiska	25

Producent stale pracuje nad ulepszaniem wszystkich typów i modeli urządzeń. Prosimy Państwa o zrozumienie, że jesteśmy zmuszeni zastrzec sobie prawo wprowadzenia zmian kształtu, wyposażenia i rozwiązań technicznych.

Symbol	Objaśnienie
	Przeczytać instrukcję W celu zapoznania się ze wszystkimi zaleceniami nowego urządzenia zalecamy uważnie przeczytanie wskazówek zawartych w niniejszej instrukcji.
	Dodatkowe informacje w internecie Cyfrową instrukcję z dodatkowymi informacjami w różnych językach można znaleźć w internecie za pomocą kodu QR umieszczonego na przedniej stronie tej instrukcji, pod adresem home.liebherr.com/fridge-manuals lub po wprowadzeniu numeru serwisowego. Numer serwisowy jest podany na tabliczce znamionowej: 
	Kontrola urządzenia Sprawdzić wszystkie części pod kątem uszkodzeń transportowych. W przypadku jakichkolwiek reklamacji, należy skontaktować się z dealerem lub placówką serwisową.
	Odchylenia Instrukcja została opracowana dla kilku modeli urządzeń. Mogą zatem występować pewne różnice pomiędzy opisem i urządzeniem. Fragmenty dotyczące tylko określonych urządzeń są zaznaczone gwiazdką (*).
	Instrukcje robocze i wyniki działań Instrukcje robocze są wyróżnione symbolem ▶. Wyniki działań są wyróżnione symbolem ▷.
	Filmy Filmy dotyczące urządzeń są dostępne na kanale YouTube urządzeń Liebherr-Hausgeräte.

Licencje open-source:

Urządzenie zawiera komponenty oprogramowania, które są objęte licencjami open-source. Informacje o stosowaniu

Informacje dotyczące bezpieczeństwa i ostrzeżenia

wanych licencjach open-source można sprawdzić tutaj:
home.liebherr.com/open-source-licences

Niniejsza karta informacyjna dla użytkownika obowiązuje dla następujących urządzeń:

UWpri	3661 3662 3672 3761 3762 3782
UWgbi	3682 3782

1 Informacje dotyczące bezpieczeństwa i ostrzeżenia

Niniejszą kartę informacyjną dla użytkownika należy starannie przechowywać, aby zawsze mieć do niej dostęp.

W przypadku przekazania urządzenia należy również przekazać niniejszą kartę informacyjną następnemu użytkownikowi.

W celu prawidłowego i bezpiecznego użytkowania urządzenia należy zapoznać się z niniejszą kartą informacyjną przed rozpoczęciem instalacji i eksploatacji. Stosować się stale do zawartych w niej instrukcji, wskazówek bezpieczeństwa i wskazówek ostrzegawczych. Są one istotne, aby prawidłowo i bezpiecznie zainstalować i eksploatować urządzenie.

1.1 Użytkowanie zgodne z przeznaczeniem

- Urządzenie to jest przeznaczone do zastosowania w gospodarstwach domowych i w podobnych obszarach, np.:
 - w strefach kuchennych dla personelu w sklepach, biurach i innych obszarach pracowniczych
 - w gospodarstwach agroturystycznych oraz przez gości w hotelach, motelach i innych miejscach noclegowych
 - w pensjonatach ze śniadaniem
 - przy cateringach oraz podobnych usługach w handlu hurtowym
- Inne możliwości zastosowania:
 - Urządzenie jest przeznaczone wyłącznie do przechowywania wina.
 - Urządzenie to nie nadaje się do zamrażania produktów spożywczych.
 - Urządzenie to może być wbudowywane w szafki pod płytą roboczą kuchni.
 - Każde inne zastosowanie jest niedopuszczalne.

1.2 Klasy klimatyczne

Zależnie od klasy klimatycznej urządzenie jest przeznaczone do pracy w obrębie wskazanych granic temperatury otoczenia. Klasa klimatyczna obowiązująca dla danego urządzenia podana jest na tabliczce znamionowej.

Wskazówka

- Aby zagwarantować prawidłową pracę, przestrzegać podanych temperatur otoczenia.

Klasa klimatyczna	Temperatura otoczenia
SN	10 °C do 32 °C

Klasa klimatyczna	Temperatura otoczenia
N	16 °C do 32 °C
ST	16 °C do 38 °C
T	16 °C do 43 °C
SN-ST	10 °C do 38 °C
SN-T	10 °C do 43 °C

1.3 Grupa użytkowników

- Urządzenie to może być używane przez dzieci w wieku od 8 lat oraz przez osoby z ograniczonymi zdolnościami fizycznymi, sensorycznymi i mentalnymi lub przez osoby posiadające niedostateczne doświadczenie oraz wiedzę, gdy znajdują się one pod nadzorem lub jeśli zostały poinformowane o bezpiecznym stosowaniu urządzenia oraz o możliwych niebezpieczeństwach.
- Dzieci nie mogą się bawić urządzeniem.
- Dzieci nie mogą wykonywać czyszczenia ani czynności konserwacyjnych bez nadzoru.

1.4 Instalacja i uruchomienie

- Montować i podłączać urządzenie tylko zgodnie ze wskazówkami zawartymi w karcie informacyjnej dla użytkownika.
- Montować urządzenie zgodnie ze wskazówkami zawartymi w karcie informacyjnej dla użytkownika, aby uniknąć przechylenia się urządzenia.
- Nie zakrywać otworów wentylacyjnych w obudowie urządzenia, jak również w meblach kuchennych.
- Nie uszkodzić przewodu zasilającego. Nie eksploatować urządzenia z uszkodzonym przewodem zasilającym.
- Nie umieszczać przenośnych listew zasilających lub zasilaczy z tyłu urządzenia.
- Gniazdko sieciowe musi być zawsze łatwo dostępne, aby w sytuacji awaryjnej możliwe było jak najszybsze odłączenie urządzenia od zasilania elektrycznego. Musi się znajdować poza obszarem tylnej ściany urządzenia.

1.5 Bezpieczna obsługa urządzenia

- Nie przechowywać w urządzeniu żadnych materiałów wybuchowych, jak np. pojemniki aerozolowe z gazem pędym. Takie puszkę z aerozolami można rozpoznać na podstawie nadrukowanego opisu zawartości lub symbolu płomienia na puszcze. Ewentualnie ulatniające się gazy mogłyby zapalić się w zetknięciu z częściami elektrycznymi.
- Pałące się świece, lampy i inne przedmioty z otwartym płomieniem trzymać z dala od urządzenia, aby go nie podpalić.
- Butelki z napojami alkoholowymi lub inne pojemniki z alkoholem należy przechowywać wyłącznie szczelnie zamknięte. Ewentualnie wyciekający alkohol mógłby zapalić się w zetknięciu z częściami elektrycznymi.
- Należy unikać dłuższego kontaktu skóry z zimnymi powierzchniami lub schłodzonymi / mrożonymi produktami. Do ochrony używać np. rękawic.
- Zawarty w urządzeniu czynnik chłodniczy (dane na tabliczce znamionowej) jest przyjazny dla środowiska, ale łatwopalny. Wyciekający czynnik chłodniczy może ulec zapłonowi.
 - Nie uszkodzić obiegu chłodniczego.
 - Wewnątrz urządzenia nie wolno używać żadnych źródeł zapłonu.

Informacje dotyczące bezpieczeństwa i ostrzeżenia

- Wewnątrz urządzenia nie wolno używać żadnych urządzeń elektrycznych (np. myjek parowych, grzejników).
- Jeżeli wydostaje się czynnik chłodniczy: Usunąć ogień lub źródła zapłonu, znajdujące się w pobliżu miejsca nieszczelności. Dobrze przewietrzyć pomieszczenie. Powiadomić punkt serwisowy.
- Otwierać drzwi tylko na chwilę. W ten sposób zapobiega się wzrostowi temperatury we wnętrzu urządzenia.
- Nie sięgać pomiędzy drzwi i urządzenia podczas otwierania i zamykania. Może dojść do zakleszczenia się palców.
- Wartość temperatury w najcieplejszym obszarze urządzenia może być większa od ustawionej wartości temperatury.

1.6 Czyszczenie

- Powierzchnie, które stykają się z produktami spożywczymi, należy regularnie czyścić.
- Należy regularnie czyścić odpływ wody z odraszana.
- Do przyspieszenia procesu rozmrażania nie wolno używać urządzeń elektrycznych do ogrzewania, urządzeń do czyszczenia parą pod ciśnieniem, otwartego ognia ani sprayów rozmrażających.
- Nie używać ostrych przedmiotów do usuwania lodu.

1.7 Usterki, uszkodzenia i naprawy

- Jeżeli przewód zasilający urządzenia jest uszkodzony, należy go wymienić.
- Naprawy i ingerencje w urządzenie powierzać wyłącznie serwisowi klienta lub odpowiednio wykwalifikowanemu personelowi.
- W razie usterek i błędów urządzenia wyciągnąć wtyczkę sieciową lub wyłączyć bezpiecznik. Przy wyciąganiu wtyczki sieciowej zawsze chwytać za wtyczkę. Nie ciągnąć kabla.

1.8 Utylizacja

- Urządzenie zawiera cenne materiały i jest oznaczone jednym z odpowiednich symboli. (patrz 1.14 Symbole na urządzeniu)
 - Nie utylizować urządzenia z odpadami komunalnymi.
 - Urządzenie zutylizować bezpłatnie korzystając z pojemników klasy 1 w lokalnych centrach recyklingu i materiałów.
 - Przy zakupie nowego urządzenia, stare urządzenie można bezpłatnie zwrócić do punktów sprzedaży detalicznej.
 - Poinformować o możliwościach zwrotu.
- Jeżeli urządzenie jest wyposażone w lampy, które można wymontować samodzielnie, nie niszczyć ich:
 - Wymontować lampy przed utylizacją.
 - Zutylizować lampy poprzez odpowiednie systemy zbiórki.
- Na urządzeniu mogą znajdować się dane osobowe.
 - Dane osobowe należy usunąć przed utylizacją.
- W urządzeniu występuje czynnik chłodniczy (dane na tabliczce znamionowej) i olej. Zawarty w urządzeniu czynnik chłodniczy jest przyjazny dla środowiska, ale łatwopalny. Zawarty w urządzeniu olej jest również palny. Wyciekający czynnik chłodniczy i olej mogą ulec zapaleniu, jeżeli stężenie będzie wystarczająco wysokie lub zetkną się z zewnętrznymi źródłami ciepła.
 - Nie uszkodzić obiegu chłodniczego.
 - Utylizować urządzenie tylko zgodnie ze wskazówkami w karcie informacyjnej dla użytkownika.

1.9 Zgodność

Szczelność obiegu czynnika chłodniczego została poddana kontroli. Po wbudowaniu urządzenie spełnia odpowiednie przepisy bezpieczeństwa oraz właściwe dyrektywy.

Na rynek UE:* Urządzenie jest zgodne z dyrektywą 2014/53/EU.*

Na rynek GB:* Urządzenie jest zgodne z Radio Equipment Regulations 2017 SI 2017 No. 1206.*

Pełny tekst deklaracji zgodności UE jest dostępny pod następującym adresem: www.liebherr.com

1.10 Substancje SVHC zgodnie z rozporządzeniem REACH

- W poniższym linku można sprawdzić, czy urządzenie zawiera substancje SVHC zgodnie z rozporządzeniem REACH:
<https://go.liebherr.com/z3eewm>

1.11 Baza danych produktów EPREL

- Od 1 marca 2021 informacje odnośnie etykietowania energetycznego oraz wymagań dotyczących ekoprojektu można znaleźć w europejskiej bazie danych produktów (EPREL). Baza danych produktów jest dostępna pod adresem <https://eprel.ec.europa.eu/>. Po wejściu na stronę wyświetli się polecenie wpisania identyfikatora modelu. Identyfikator modelu jest podany na tabliczce znamionowej.

1.12 Licencje open-source

- Urządzenie zawiera komponenty oprogramowania, które są objęte licencjami open-source. Informacje o stosowanych licencjach open-source można sprawdzić tutaj: home.liebherr.com/open-source-licences

1.13 Części zamienne

- Dostępność części zamiennych i funkcyjnych oraz części zapasowych wyposażenia wynosi 15 lat.

1.14 Symbole na urządzeniu



Symbol ten może się znajdować na sprężarce. Odnosi się do oleju umieszczonego w sprężarce i wskazuje na następujące niebezpieczeństwo: Może być śmiertelny w przypadku połknięcia i przedostania się do dróg oddechowych. Wskazówka ta jest istotna jedynie w przypadku recyklingu. Brak niebezpieczeństwa w trakcie normalnej eksploatacji. Nie usuwać tego symbolu.



Ostrzeżenie: Niebezpieczeństwo pożaru z powodu łatwopalnych materiałów. Symbol ten znajduje się na sprężarce i może być umieszczony dodatkowo w innych miejscach na urządzeniu. Symbol ten ostrzega przed łatwopalnymi materiałami. Nie usuwać tego symbolu.



Taki lub podobny symbol może znajdować się z tyłu urządzenia. Wskazuje on na to, że na drzwiach i/lub w obudowie znajdują się próżniowe panele izolacyjne (VIP) lub panele perlitowe. Wskazówka ta jest istotna jedynie w przypadku recyklingu. Nie usuwać tego symbolu.

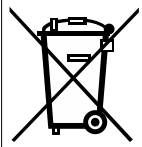

Symbol ten znajduje się na tabliczce znamionowej. Wskazuje on na to, że urządzenie zawiera wartościowe materiały i nie wolno go utylizować z odpadami komunalnymi.
(patrz 1.8 Utylizacja)

1.15 Stopnie ostrzegawcze

NIEBEZPIECZEŃSTWO	Informuje o bezpośrednio niebezpiecznej sytuacji, która w razie zlekceważenia spowoduje śmierć lub ciężkie obrażenia ciała.
OSTRZEŻENIE	Informuje o niebezpiecznej sytuacji, która w razie zlekceważenia może spowodować śmierć lub ciężkie obrażenia ciała.
OSTROŻNIE	Informuje o niebezpiecznej sytuacji, która w razie zlekceważenia może spowodować lekkie lub średnie obrażenia ciała.
UWAGA	Informuje o niebezpiecznej sytuacji, która w razie zlekceważenia może spowodować szkody rzeczowe.
Wskazówka	Oznacza ogólne użyteczne wskazówki i porady.

2 Prezentacja urządzenia

2.1 Zakres dostawy

Sprawdzić wszystkie części pod kątem uszkodzeń transportowych. W przypadku jakichkolwiek reklamacji, należy skontaktować się z dealerem lub Działem Obsługi Klienta. (patrz 10.4 Punkt serwisowy)

Zakres dostawy składa się z następujących części:

- Urządzenie do zabudowy
- Wyposażenie (w zależności od modelu)
- Materiał montażowy (w zależności od modelu)
- „Quick Start Guide“
- „Installation Guide“*
- Broszura serwisowa

2.2 Przegląd urządzenia i wyposażenia

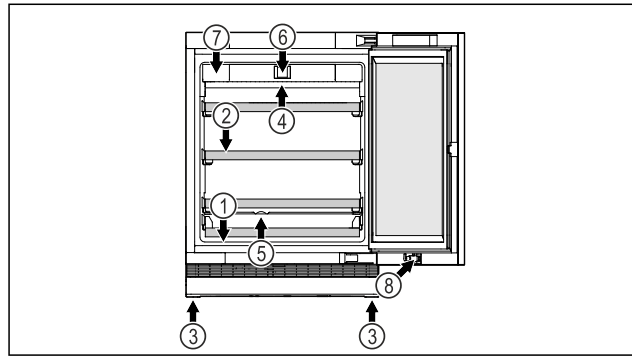

Fig. 1 Przykładowa prezentacja strony przedniej

Wyposażenie

- | | |
|-----------------------------|--|
| (1) Tabliczka znamionowa | (5) Odpływ wody z rozmrażania |
| (2) Półki rusztowe | (6) Elementy obsługowe i wskaźniki temperatury |
| (3) Nóżka | (7) Filtr z węglem aktywnym FreshAir |
| (4) Oświetlenie wewnętrzne* | (8) Zamek* |

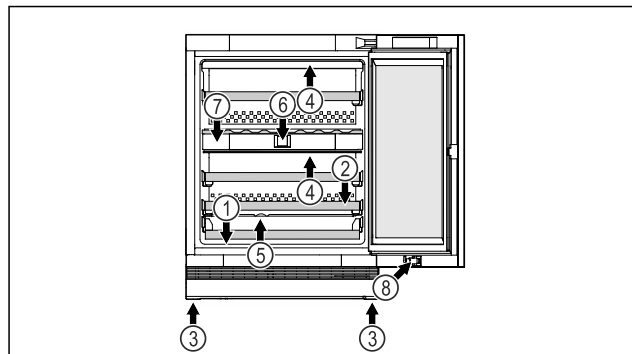

Fig. 2 Przykładowa prezentacja strony przedniej

Wyposażenie

- | | |
|-----------------------------|--|
| (1) Tabliczka znamionowa | (5) Odpływ wody z rozmrażania |
| (2) Półki rusztowe | (6) Elementy obsługowe i wskaźniki temperatury |
| (3) Nóżka | (7) Filtr z węglem aktywnym FreshAir |
| (4) Oświetlenie wewnętrzne* | (8) Zamek* |

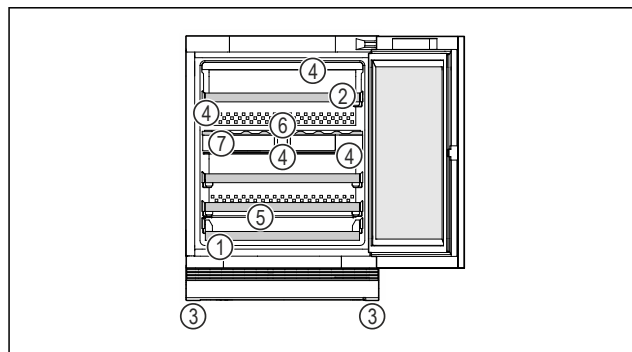

Fig. 3 Przykładowa prezentacja strony przedniej

Wyposażenie

- | | |
|--------------------------|--|
| (1) Tabliczka znamionowa | (5) Odpływ wody z rozmrażania |
| (2) Półki rusztowe | (6) Elementy obsługowe i wskaźniki temperatury |
| (3) Nóżka | (7) Filtr z węglem aktywnym FreshAir |

Sposób działania wyświetlacza Touch & Swipe

(4) Oświetlenie wewnętrzne*

2.3 SmartDevice

SmartDevice jest rozwiązaniem dla podłączenia do sieci chłodziarki do wina.

Jeżeli urządzenie SmartDevice jest przystosowane lub sprawne, urządzenia można szybko i łatwo podłączyć do sieci WLAN. Przy pomocy aplikacji SmartDevice urządzenie można obsługiwać z urządzeń mobilnych. W aplikacji SmartDevice dostępne są dodatkowe funkcje oraz ustawienia.

Urządzenie przystosowane do funkcji SmartDevice:*

Urządzenie jest wyposażone w funkcję SmartDevice. W celu podłączenia urządzenia do WLAN należy ściągnąć aplikację SmartDevice.*

Urządzenie przygotowane dla funkcji SmartDevice:*

Urządzenie jest przygotowane do zastosowania z SmartDeviceBox. W pierwszej kolejności należy zamówić i zainstalować SmartDeviceBox. W celu podłączenia urządzenia do WLAN należy ściągnąć aplikację SmartDevice.*

Dodatkowe informacje na temat SmartDevice:

smartdevice.liebherr.com

SmartDeviceBox zamówić w sklepie Liebherr-Hausgeräte:*

home.liebherr.com/shop/de/deu/smartdevicebox.html*

Ściągnąć aplikację SmartDevice:



Po zainstalowaniu i skonfigurowaniu aplikacji SmartDevice urządzenie można podłączyć za pomocą aplikacji SmartDevice oraz funkcji urządzenia WLAN (patrz 7.2.3 WLAN) do sieci WLAN użytkownika.

Wskazówka

W następujących krajach funkcja SmartDevice jest niedostępna: Rosja, Białoruś, Kazachstan.

Nie można używać SmartDeviceBox.*

3 Sposób działania wyświetlacza Touch & Swipe

Urządzenie można obsługiwać przy pomocy wyświetlacza Touch & Swipe. Przy pomocy wyświetlacza Touch & Swipe (zwanym dalej wyświetlaczem) można wybrać funkcje urządzenia poprzez kliknięcie lub przeciągnięcie. Jeżeli przez 10 sekund na wyświetlaczu nie zostanie podjęte żadne działanie, wskaźnik przetączy się na nadrzędne menu lub bezpośrednio do wskaźnika statusu.

3.1 Nawigacja oraz objaśnienie symboli

Na rysunkach użyto różnych symboli dla nawigacji przy pomocy wyświetlacza. W poniższej tabeli znajduje się opis tych symboli.

Symbol	Opis
	Krótko nacisnąć wyświetlacz: Aktywować/dezaktywować funkcję. Potwierdzić wybór. Otworzyć podmenu.
	Dotknąć wyświetlacz i przytrzymać przez zalecany czas (np. 3 sekundy): Aktywować/dezaktywować funkcję lub wartość.
	Przeciągnąć w prawo lub w lewo: Nawigować w menu.
	Krótko dotknąć symbolu Wstecz: Przeskok o jeden poziom menu.
	Dotykać symbolu Wstecz przez 3 sekundy: Przeskoczyć do wskaźnika statusu.
	Krótko dotknąć symbolu Wstecz znajdującego się na górze po lewej stronie: Przeskok o jeden poziom menu.
	Strzałka z zegarem: Uptywa więcej niż 10 sekund, aż kolejny wskaźnik wyświetli się na wyświetlaczu.
	Strzałka z podanym czasem: Uptywa podany czas, aż poniższy wskaźnik wyświetli się na wyświetlaczu.
	Symbol „Otwieranie menu ustawień”: Przejsć do menu ustawień i otworzyć menu ustawień. Jeżeli to konieczne: W menu ustawień nawigować do wybranej funkcji. (patrz 3.2.1 Otwieranie menu ustawień)
Brak działania przez 10 sekund	Jeżeli przez 10 sekund na wyświetlaczu nie zostanie podjęte żadne działanie, wskaźnik przetączy się na nadrzędne menu lub bezpośrednio do wskaźnika statusu.
Zamknąć i otworzyć ponownie drzwi.	Jeżeli drzwi zostaną zamknięte i od razu ponownie otwarte, wskaźnik przetączy się bezpośrednio na wskaźnik statusu.

Uwaga: Rysunki wyświetlacza zawierają angielskie terminy.

3.2 Menu

Funkcje urządzenia zostały podzielone na różne menu:

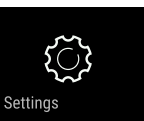
Menu	Opis
Menu główne	Po włączeniu urządzenia następuje automatyczne przełączenie na menu główne. Tutaj można nawigować do najważniejszych funkcji urządzenia, do menu ustawień oraz do rozszerzonego menu.
 Menu ustawień	Menu ustawień zawiera dodatkowe funkcje urządzenia służące do jego ustawiania.

3.2.1 Otwieranie menu ustawień

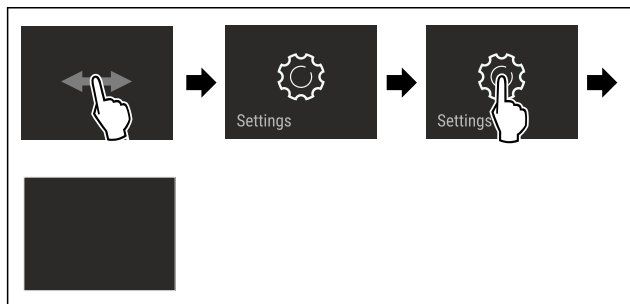

Fig. 4 Przykładowa prezentacja

- ▶ Wykonać czynności zgodnie z ilustracją.
- ▶ Menu ustawień jest otwarte.
- ▶ Jeżeli to konieczne: Przejść do wybranej funkcji.

3.3 Tryb uśpienia

Jeżeli wyświetlacz nie będzie dotykany przez 1 minutę, wtedy wyświetlacz przełączy się na tryb uśpienia. W trybie uśpienia następuje przyciemnienie jasności wskaźnika.

3.3.1 Kończenie trybu uśpienia

- ▶ Krótco dotknąć palcem wyświetlacza.
- ▶ Tryb uśpienia zostaje zakończony.

4 Uruchomienie

4.1 Włączanie urządzenia (pierwsze uruchomienie)

Zagwarantować, aby spełnione zostały następujące warunki:

- Urządzenie jest ustawione i podłączone.
- Wszystkie taśmy klejące, folie klejące i ochronne oraz zabezpieczenia transportowe w urządzeniu i na nim są zdjęte.

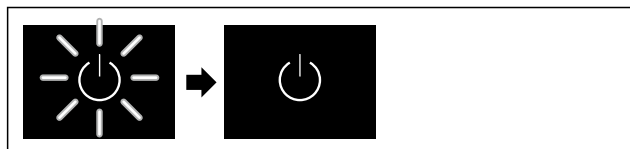

Fig. 5 Przykładowa prezentacja

- ▶ Miga symbol Standby: Zaczekać, aż proces uruchomienia zostanie zakończony.
- ▶ Na wyświetlaczu pojawia się symbol Standby.

Jeżeli urządzenie jest dostarczane z ustawieniami fabrycznymi, przy uruchomieniu należy najpierw wybrać język.

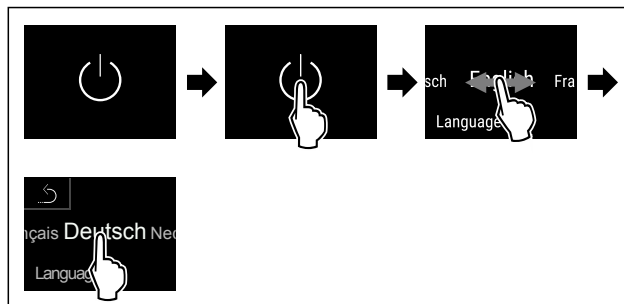

Fig. 6

- ▶ Wykonać czynności zgodnie z ilustracją.
- ▶ Język jest ustawiony.

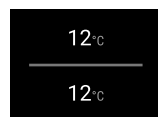

Fig. 8 Wskaźnik statusu



Fig. 8 Wskaźnik statusu

- ▶ Urządzenie jest gotowe do pracy, jeżeli na wyświetlaczu jest wskazywana temperatura.
- ▶ Wskaźnik temperatury miga aż do osiągnięcia ustawionej temperatury.

5 Przechowywanie

5.1 Wskazówki dotyczące przechowywania



OSTRZEŻENIE

Niebezpieczeństwo pożaru spowodowane przez urządzenia elektryczne!

Jeżeli w strefie urządzenia, gdzie znajdują się produkty spożywcze używane są przyrządy elektryczne, może to spowodować pożar.

- ▶ O ile producent nie zalecił inaczej, w strefie urządzenia, gdzie znajdują się produkty spożywcze, nie wolno używać żadnych elektrycznych przyrządów.

Wskazówka

Przy niewystarczającej wentylacji wzrasta zużycie energii, a wydajność chłodzenia spada.

- ▶ Nie blokować szczelin wentylacyjnych.

Przestrzegać następujących wskazówek dotyczących przechowywania:

- Nie zatykać szczeliny powietrznej na wentylatorze.

Oszczędzanie energii

5.2 Szkic magazynowy

5.2.1 UWpri 3761

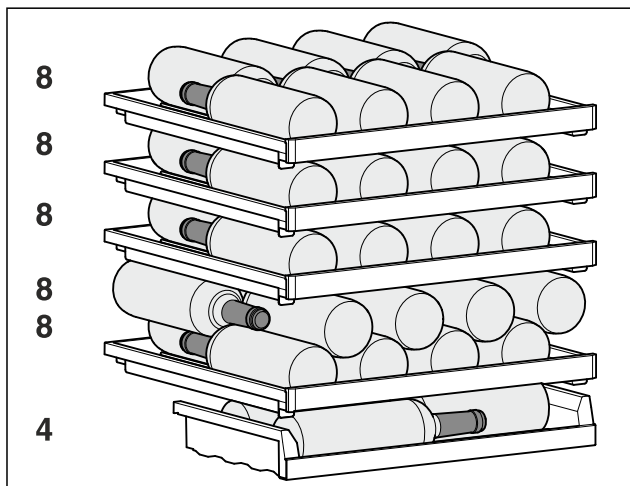

Fig. 9 Łącznie 44 butelek (butelki Bordeaux o pojemności 0,75 l zgodnie z normą NF H 35-124)

5.2.2 UWpri 3661

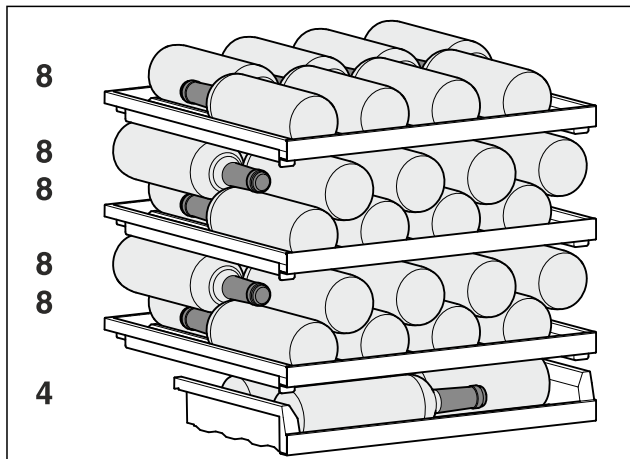

Fig. 10 Łącznie 44 butelek (butelki Bordeaux o pojemności 0,75 l zgodnie z normą NF H 35-124)

5.2.3 UWpri 3662 / UWpri 3672 / UWgbi 3682

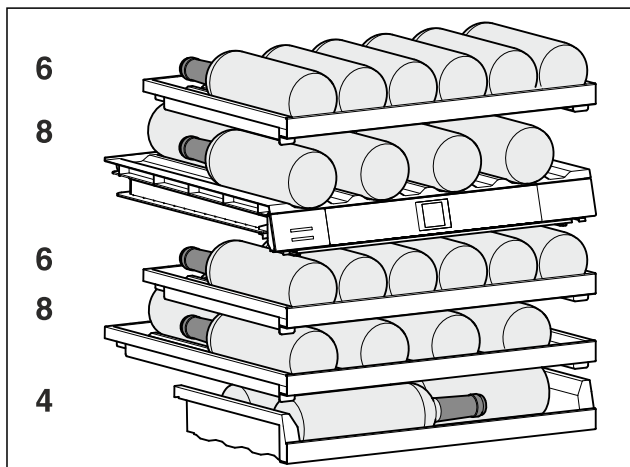

Fig. 11 Łącznie 32 butelek (butelki Bordeaux o pojemności 0,75 l zgodnie z normą NF H 35-124)

5.2.4 UWpri 3762 / UWpri 3782 / UWgbi 3782

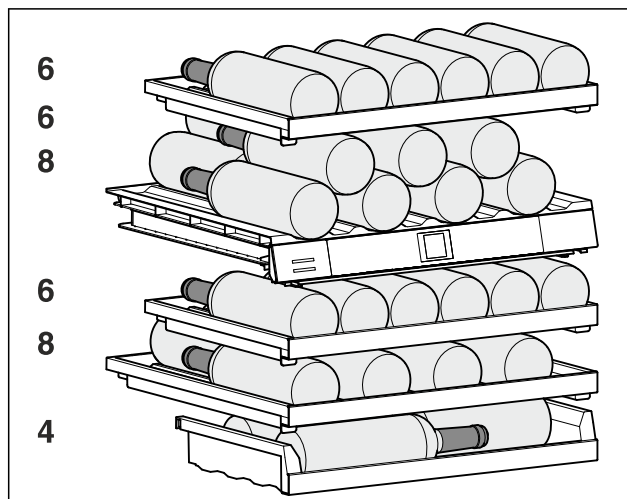

Fig. 12 Łącznie 38 butelek (butelki Bordeaux o pojemności 0,75 l zgodnie z normą NF H 35-124)

5.2.5 Używanie wspornika butelki*

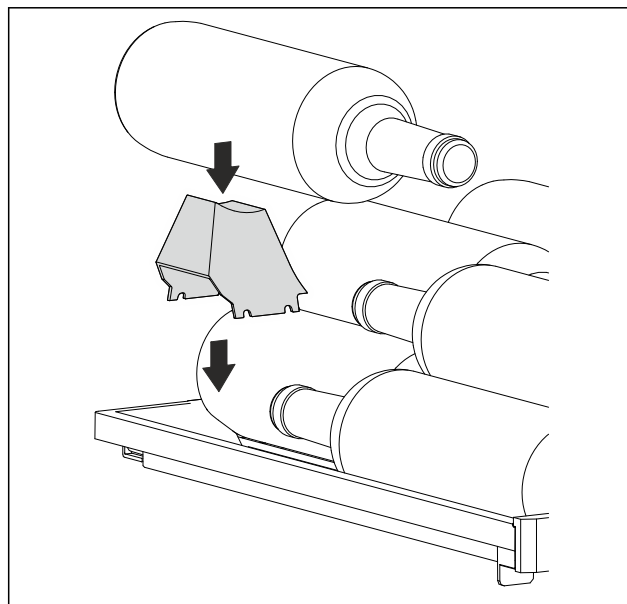

Fig. 13

6 Oszczędzanie energii

- Należy zawsze dbać o dobrą wentylację. Nie zakrywać otworów wentylacyjnych wzgl. kratki wentylacyjnych.
- Szczeliny wentylacyjne muszą być zawsze odkryte.
- Nie należy montować urządzenia w miejscach narażonych na bezpośrednie działanie promieni słonecznych, ani obok grzejnika, itp.
- W przypadku montażu urządzenia bezpośrednio przy piekarniku zużycie energii może się nieco zwiększyć. Jest to uzależnione od okresu i intensywności użytkowania piekarnika.
- Zużycie energii jest zależne od warunków w miejscu ustawienia np. od temperatury otoczenia. W przypadku podwyższonej temperatury otoczenia zużycie energii może być większe.
- Otwierać urządzenie na możliwie jak najkrótszy czas.
- Im ustawiona będzie niższa temperatura, tym zużycie energii będzie wyższe.

7 Obsługa

7.1 Elementy obsługi i wyświetlacza

Wyświetlacz umożliwia szybki przegląd aktualnego stanu urządzenia, ustawienia temperatury, stanu funkcji oraz ustawień i komunikatów alarmowych / komunikatów o błędach.

Obsługa odbywa się bezpośrednio przez wyświetlacz Touch & Swipe poprzez przeciąganie palcem i stukanie.

Funkcje można aktywować i dezaktywować oraz zmieniać wartości ustawień.

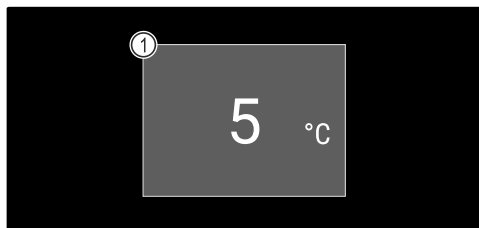

Fig. 14 Wyświetlacz Touch & Swipe*

(1) Wskaźnik statusu

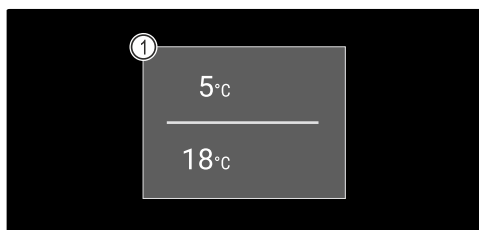

Fig. 15 Wyświetlacz Touch & Swipe*

(1) Wskaźnik statusu

7.1.1 Wskaźnik statusu

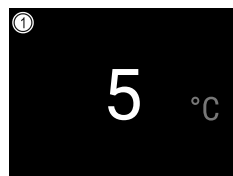

Fig. 16 Wskaźnik statusu*

(1) Temperatura

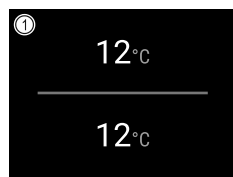

Fig. 17 Wskaźnik statusu*

(1) Temperatura

Wskaźnik statusu jest wskaźnikiem wyjściowym.

Ze wskaźnika statusu można przejść do funkcji i ustawień.

7.1.2 Symbole wskaźnikowe

Symbole wskaźnikowe informują o aktualnym statusie urządzenia.

Symbol	Stan urządzenia
	Symbol Standby Urządzenie jest wyłączone.

Symbol	Stan urządzenia
	Symbol Standby (miga) Urządzenie uruchamia się.
	Temperatura (miga) Temperatura docelowa nie została jeszcze osiągnięta. Urządzenie schładza się do ustalonej temperatury.
	D na wskaźniku Urządzenie jest w trybie demo.
	Symbol błędu (czerwony) Urządzenie jest w trybie błędu.
	Tło (niebieskie) Aktywne ustawienie lub aktywna funkcja
	Pasek (zwiększanie) Nacisnąć przez 3 sekundy, aby aktywować ustawienie.
	Pasek (zmniejszanie) Nacisnąć przycisk przez 3 sekundy, aby dezaktywować ustawienie.

Symbol na wskaźniku stanu

7.1.3 Sygnały akustyczne

Sygnał rozbrzmiewa w następujących przypadkach:

- Po potwierdzeniu funkcji lub wartości.
- Jeżeli funkcja lub wartość nie jest aktywowana lub jest dezaktywowana.
- Po wystąpieniu błędu.
- W przypadku komunikatu alarmowego.

Dźwięki alarmu można włączać i wyłączać w menu klienta.

7.2 Funkcje urządzenia

7.2.1 Wskazówki dotyczące funkcji urządzenia

Funkcje urządzenia zostały ustawione fabrycznie tak, aby urządzenie było w pełni sprawne.

Przed zmianą, aktywacją lub dezaktywacją funkcji urządzenia należy się upewnić, czy spełnione zostały następujące warunki:

- Przeczytano i zrozumiano opisy na temat działania wyświetlacza. (patrz 3 Sposób działania wyświetlacza Touch & Swipe)
- Zapoznano się z elementami obsługowymi i wskaźnikowymi urządzenia. (patrz 7.1 Elementy obsługi i wyświetlacza)

7.2.2 Włączanie i wyłączanie urządzenia



Ta funkcja pozwala na włączenie i wyłączenie całego urządzenia.

Obsługa

Włączanie urządzenia

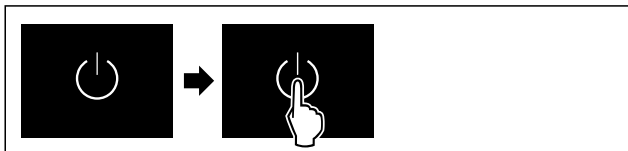

Fig. 18

- ▶ Wykonać czynności zgodnie z ilustracją.



Fig. 20 Wskaźnik statusu

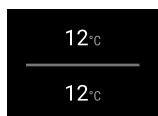

Fig. 20 Wskaźnik statusu

- ▶ Na wyświetlaczu pojawi się wskazanie temperatury.

Wyłączanie urządzenia



Fig. 21

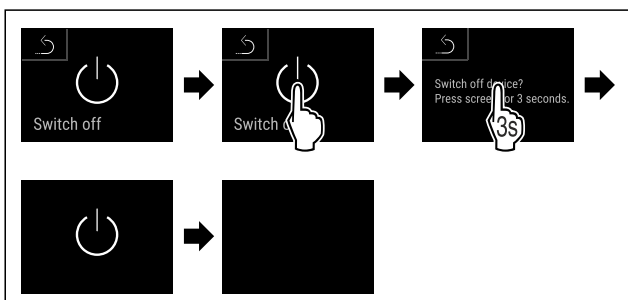

Fig. 22

- ▶ Wykonać czynności zgodnie z ilustracją.
- ▶ Na wyświetlaczu ukazuje się symbol Standby.
- ▶ Wyświetlacz wyłącza się po upływie ok. 10 minut.



7.2.3 WLAN

Za pomocą tej funkcji można połączyć urządzenie z WLAN. Następnie można ją obsługiwać przy pomocy aplikacji SmartDevice na urządzeniach mobilnych. Przy pomocy tej funkcji można rozłączyć i ponownie utworzyć połączenie z WLAN.

W celu połączenia urządzenia z WLAN należy posiadać SmartDeviceBox.*

Dodatkowe informacje na temat SmartDevice: (patrz 2.3 SmartDevice)

Wskazówka

W następujących krajach funkcja SmartDevice jest niedostępna: Rosja, Białoruś, Kazachstan.

Nie można używać SmartDeviceBox.*

Tworzenie po raz pierwszy połączenia WLAN

Zagwarantować, aby spełnione zostały następujące warunki:

- Nabyto i zastosowano SmartDeviceBox. (patrz 2.3 SmartDevice) *

- Zainstalowano aplikację SmartDevice (patrz apps.home.liebherr.com).
- Rejestracja w aplikacji SmartDevice została zakończona.



Fig. 23

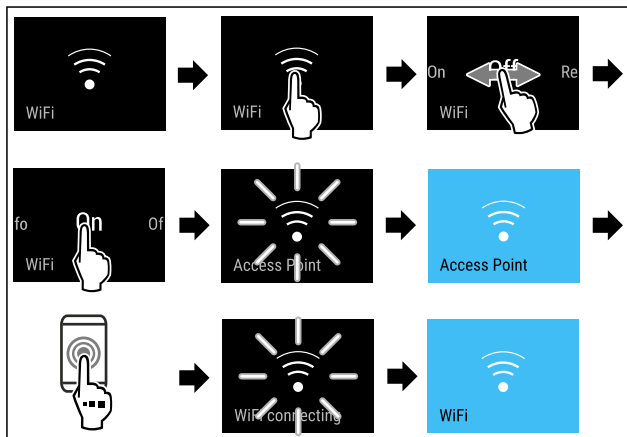

Fig. 24

- ▶ Wykonać czynności zgodnie z ilustracją.
- ▶ Połączenie zostało utworzone.

Anulowanie połączenia WLAN

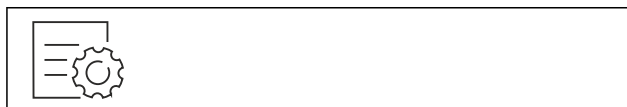

Fig. 25

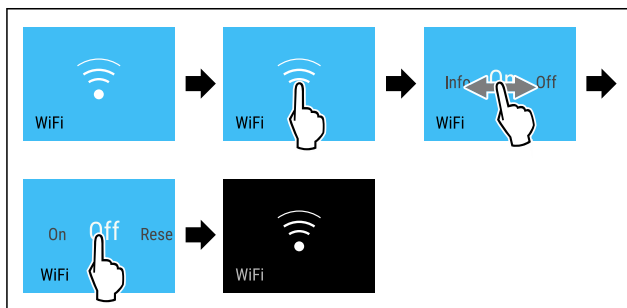

Fig. 26

- ▶ Wykonać czynności zgodnie z ilustracją.
- ▶ Połączenie jest rozłączone.

Przywracanie połączenia WLAN

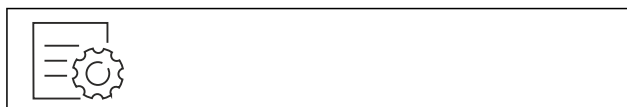

Fig. 27

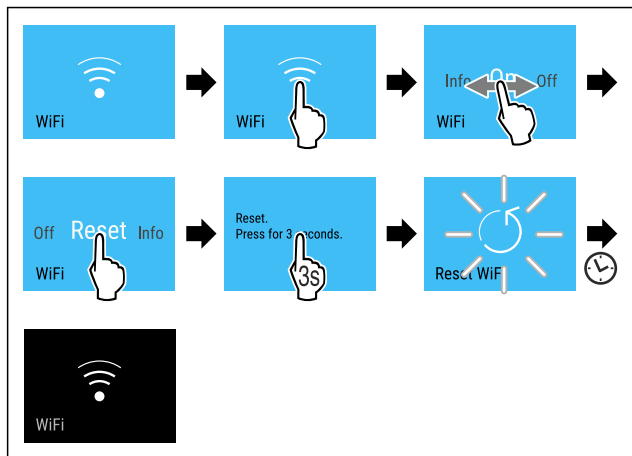

Fig. 28

- ▶ Wykonać czynności zgodnie z ilustracją.
- ▶ Połączenie WLAN i inne ustawienia WLAN są przywracane do ustawień fabrycznych.

Wyświetlanie informacji na temat połączenia WLAN



Fig. 29

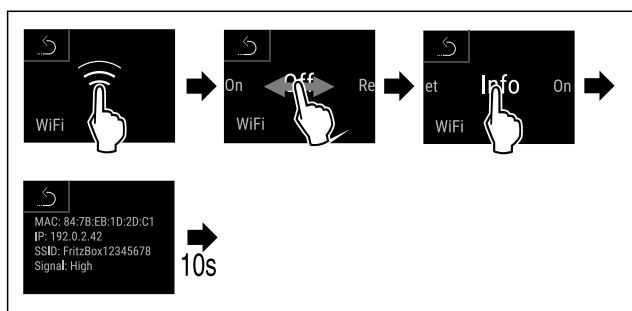

Fig. 30

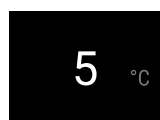

Fig. 31 Wskaźnik statusu

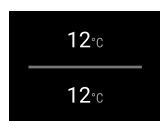

Fig. 31 Wskaźnik statusu

- ▶ Wykonać czynności zgodnie z ilustracją.

7.2.4 Temperatura



Temperatura zależy od następujących czynników:

- częstota otwierania drzwi
- czas, w którym drzwi pozostają otwarte
- temperatura pomieszczenia w miejscu ustawienia
- rodzaj, temperatura i ilość chłodzonych produktów

Wskazówka

W niektórych obszarach wewnątrz lodówki temperatura może się nieco różnić niż ta podana na wskaźniku.

Utrzymując odpowiednią temperaturę chłodzone produkty pozostają dłużej świeże. Dzięki temu można uniknąć wyrzucania żywności.

Ustawianie temperatury

Poniższe czynności opisują, w jaki sposób można zwiększyć temperaturę np. z 5 °C na 10 °C.

- ▶ Dotknąć temperatury.*
- ▶ Dotknąć temperatury wybranej strefy.*

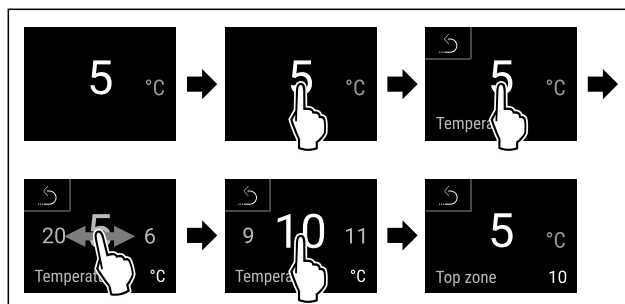

Fig. 32 *

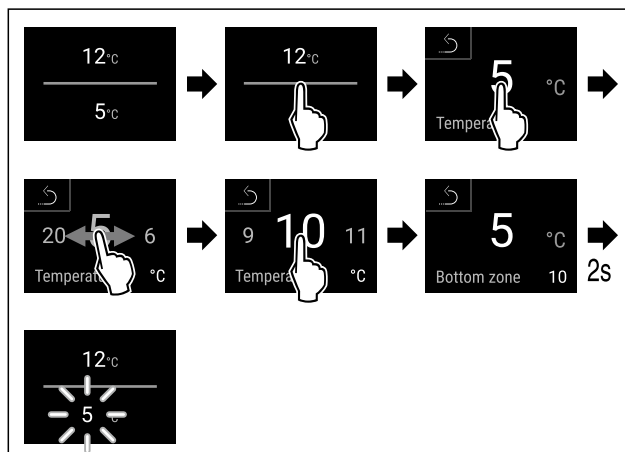

Fig. 33 *

- ▶ Wykonać czynności zgodnie z ilustracją.
- ▶ Temperatura jest ustawiona.

7.2.5 Jednostka temperatury



Przy pomocy tej funkcji można ustawić jednostkę temperatury. Jako jednostkę temperatury można ustawić stopnie Celsjusza lub Fahrenheita.

Ustawianie jednostki temperatury



Fig. 34

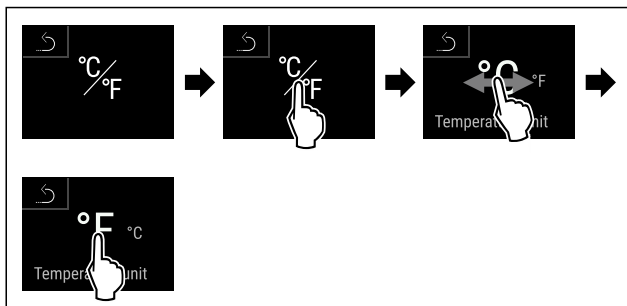

Fig. 36 Przykładowa prezentacja: Zmiana ze stopni Celsjusza na stopnie Fahrenheita.

- ▶ Wykonać czynności zgodnie z ilustracją.
- ▷ Jednostka temperatury jest ustawiona.



7.2.6 SabbathMode

Za pomocą tej funkcji można aktywować lub dezaktywować tryb SabbathMode. W przypadku aktywacji tej funkcji następuje wyłączenie niektórych funkcji elektronicznych. Dzięki temu urządzenie spełnia religijne wymogi w okresie świąt żydowskich, jak np. szabat i odpowiada certyfikatowi koszerności STAR-K.

Stan urządzenia przy aktywnym trybie SabbathMode
Na wskaźniku statusu wyświetla się stale tryb SabbathMode.
Na wyświetlaczu wszystkie funkcje poza funkcją Dezaktywacja SabbathMode są zablokowane.
Aktywne funkcje pozostają aktywne.
Wyświetlacz pozostaje jasny, gdy drzwi zostaną zamknięte.
Oświetlenie wewnętrzne jest nieaktywne.
Przypomnienia nie są wykonywane. Ustawiony przedział czasu zostaje wstrzymany.
Przypomnienia i ostrzeżenia nie są wyświetlane.
Brak alarmu otwartych drzwi.
Brak alarmu temperatury.
Po awarii zasilania urządzenie powraca do trybu SabbathMode.

Stan urządzenia

Wskazówka

Urządzenie to posiada certyfikat Instytutu „Institute for Science and Halacha”. (www.machonhalacha.co.il)

Listę urządzeń z certyfikatem STAR-K zamieszczono na stronie www.star-k.org/appliances.

Aktywacja SabbathMode



Fig. 37



Fig. 38

- ▶ Wykonać czynności zgodnie z ilustracją.
- ▷ Funkcja SabbathMode jest aktywna.
- ▷ Na wskaźniku statusu wyświetla się stale tryb SabbathMode.

Dezaktywacja SabbathMode

Tryb SabbathMode zostanie dezaktywowany automatycznie po 80 godzinach. Funkcję SabbathMode można również dezaktywować ręcznie w dowolnym momencie:



Fig. 39

- ▶ Wykonać czynności zgodnie z ilustracją.
- ▷ SabbathMode jest dezaktywowany.

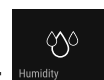

7.2.7 HumiditySelect

Przy pomocy tej funkcji można ustawić wilgotność powietrza we wnętrzu urządzenia. W przypadku ustawienia odpowiedniej wilgotności powietrza, w przypadku dłuższego składowania ma ona pozytywny wpływ na strukturę korków, które nie wysychają.

Wskazówka

Częstotliwość oraz czas trwania otwierania drzwi ma wpływ na wilgotność powietrza panującą w urządzeniu.

Można wybierać pomiędzy dwoma ustawieniami wilgotności powietrza:

Funkcja HumiditySelect	Ustawianie temperatury na urządzeniu	Zastosowanie/zużycie energii
Standard (wstępne ustawienie)	10-12 °C	średnia wilgotność powietrza w otoczeniu wynosi pomiędzy 50-80 % niskie zużycie energii urządzenia
Wysokie	10-12 °C	średnia wilgotność powietrza w otoczeniu wynosi < 50 % Zużycie energii urządzenia wzrasta

Zwiększanie wilgotności powietrza w urządzeniu



Fig. 40

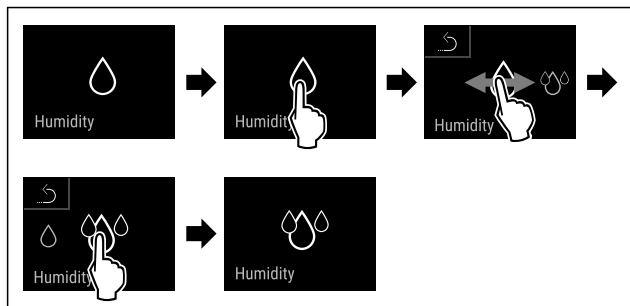

Fig. 41

- ▶ Wykonać czynności zgodnie z ilustracją.
- ▷ Wilgotność powietrza w urządzeniu wzrasta.

Ustawianie standardowej wilgotności powietrza w urządzeniu



Fig. 42

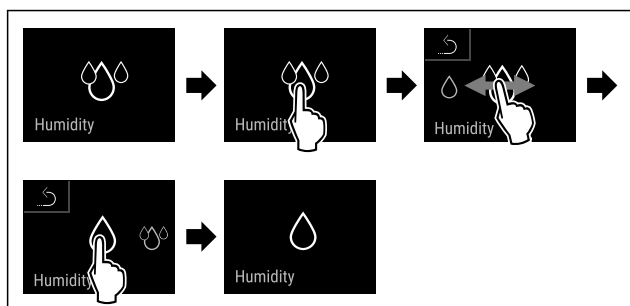

Fig. 43

- ▶ Wykonać czynności zgodnie z ilustracją.
- ▷ Wilgotność powietrza w urządzeniu spada.

7.2.8 Światło prezentacyjne *

Za pomocą tej funkcji można ustawić oświetlenie wnętrza.

Można ustawić następujące poziomy jasności:

- Wył.
- 20%
- 40%
- 60%
- 80%
- 100% (ustawienie domyślne)

Ustawianie oświetlenia

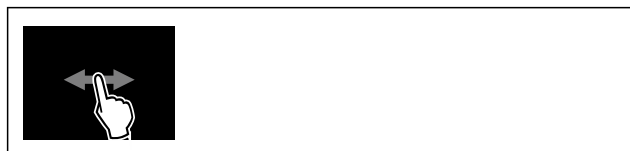

Fig. 44

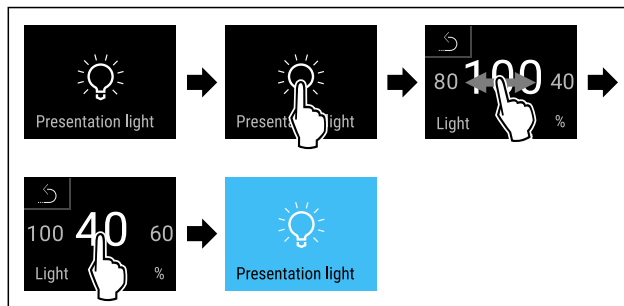

Fig. 45 Przykładowa prezentacja: Przejście ze 100% na 40%

- ▶ Wykonać czynności zgodnie z ilustracją.
- ▷ Jasność jest ustawiona.

7.2.9 Jasność wyświetlacza

Ta funkcja służy do stopniowej regulacji jasności wyświetlacza.

Można ustawić następujące poziomy jasności:

- 20%
- 40%
- 60%
- 80%
- 100% (ustawienie domyślne)

Ustawianie jasności



Fig. 46

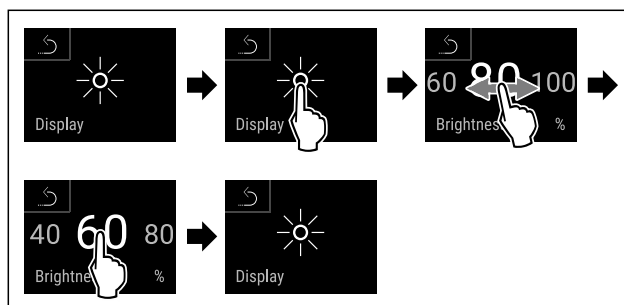

Fig. 47 Przykładowa prezentacja: Przejście z 80% na 60%.

- ▶ Wykonać czynności zgodnie z ilustracją.
- ▷ Jasność jest ustawiona.

7.2.10 Alarm otwartych drzwi

Za pomocą tej funkcji można aktywować lub dezaktywować alarm otwartych drzwi. Alarm otwartych drzwi pojawia się, jeśli drzwi są otwarte zbyt długo. Alarm otwartych drzwi jest aktywny podczas dostawy urządzenia. To ustawienie pozwala na ustawienie czasu przez jaki drzwi mogą być otwarte do momentu pojawienia się alarmu otwartych drzwi.

Można ustawić następujące wartości:

- 1 minuta
- 2 minuty
- 3 minuty
- Wył.

Ustawianie alarmu otwartych drzwi



Fig. 48

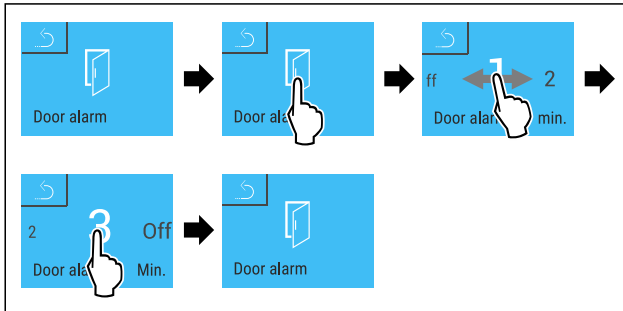

Fig. 49 Przykładowa prezentacja: Alarm otwartych drzwi przetestować z 1 minuty na 3 minuty.

- ▶ Wykonać czynności zgodnie z ilustracją.
- ▷ Alarm otwartych drzwi jest ustawiony.

Dezaktywacja alarmu otwartych drzwi



Fig. 51

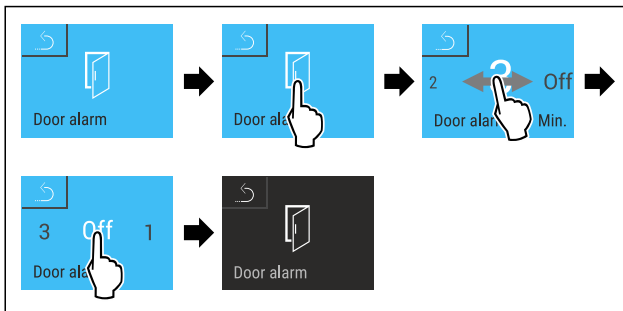

Fig. 52

- ▶ Wykonać czynności zgodnie z ilustracją.
- ▷ Alarm otwartych drzwi jest nieaktywny.

7.2.11 Alarm świetlny



Ustawienie to umożliwia wyróżnienie wizualnych komunikatów alarmowych dodatkowo przez migające oświetlenie urządzenia.

Aktywowanie alarmu świetlnego



Fig. 53

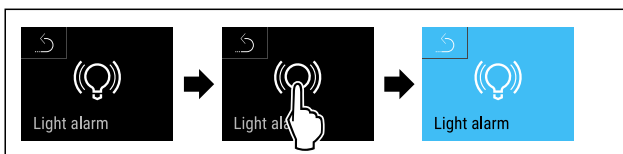

Fig. 54

- ▶ Wykonać czynności zgodnie z ilustracją.
- ▷ Alarm świetlny jest aktywny.

Dezaktywowanie alarmu świetlnego



Fig. 55

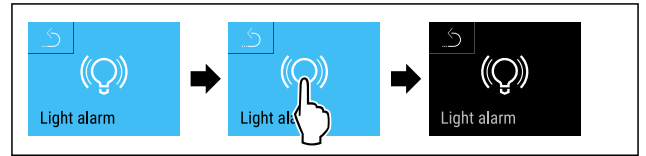

Fig. 56

- ▶ Wykonać czynności zgodnie z ilustracją.
- ▷ Alarm świetlny jest dezaktywowany.

7.2.12 Dźwięk alarmu



Funkcja ta umożliwia włączenie i wyłączenie wszystkich dźwięków alarmu, jak np. alarm otwartych drzwi.

Aktywacja dźwięku alarmu



Fig. 57

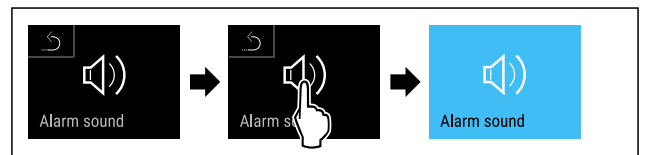

Fig. 58

- ▶ Wykonać czynności zgodnie z ilustracją.
- ▷ Dźwięk alarmu jest aktywowany.

Dezaktywacja dźwięku alarmu

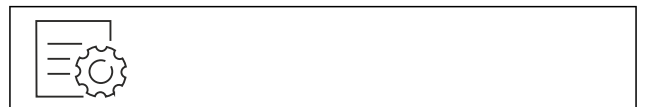

Fig. 59

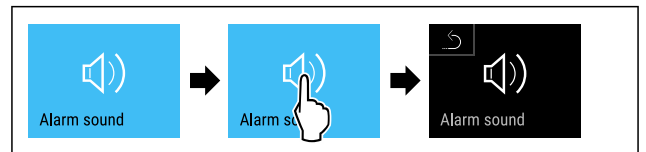

Fig. 60

- ▶ Wykonać czynności zgodnie z ilustracją.
- ▷ Dźwięk alarmu jest dezaktywowany.

7.2.13 Dźwięk przycisków



Funkcja ta umożliwia włączenie i wyłączenie wszystkich dźwięków przycisków, dźwięków potwierdzenia oraz dźwięku uruchomienia.

Aktywacja dźwięku przycisków



Fig. 61

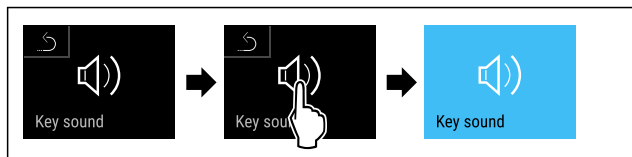

Fig. 62

- ▶ Wykonać czynności zgodnie z ilustracją.
- ▷ Dźwięk przycisków jest aktywowany.

Dezaktywacja dźwięku przycisków



Fig. 63

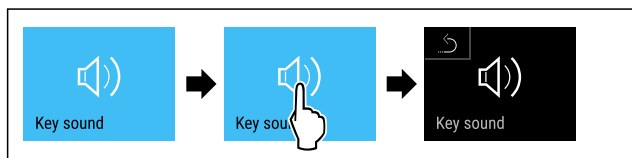
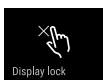

Fig. 64

- ▶ Wykonać czynności zgodnie z ilustracją.
- ▷ Dźwięk przycisków jest dezaktywowany.

7.2.14 Blokada ekranu



To ustawienie zapobiega przypadkowej obsłudze urządzenia.

Zastosowanie:

- Należy unikać niezamierzonych zmian ustawień i funkcji.
- Unikać niezamierzonego wyłączenia urządzenia.
- Unikać niezamierzonego ustawiania temperatury.

Aktywacja blokady ekranu



Fig. 65

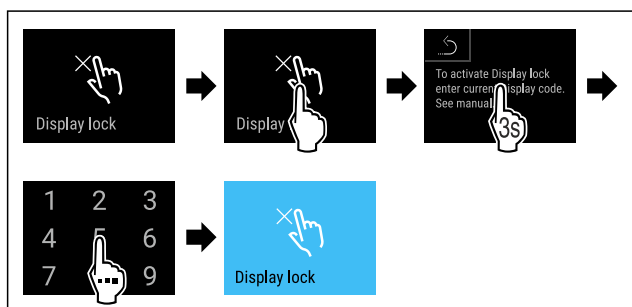

Fig. 66

- ▶ Wykonać czynności zgodnie z ilustracją.
- ▷ Blokada ekranu jest dezaktywowana.
- ▷ Wyświetla się wskaźnik statusu.

Krótkotrwałe odblokowanie blokady ekranu

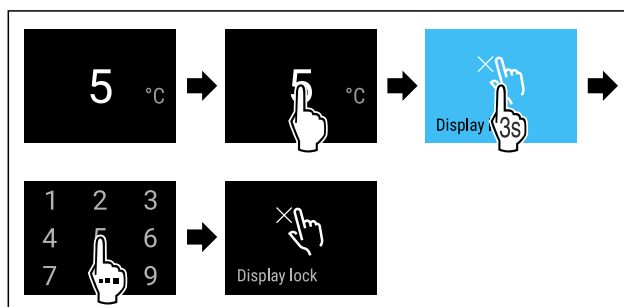

Fig. 67*

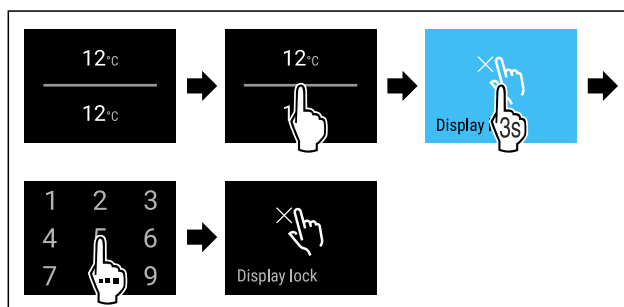

Fig. 68*

- ▶ Wykonać czynności zgodnie z ilustracją.
- ▷ Blokada ekranu jest dezaktywowana.
- ▷ Wyświetla się wskaźnik statusu.

Dezaktywacja blokady ekranu

- ▶ Wykonać czynności (patrz Krótkotrwałe odblokowanie blokady ekranu).



Fig. 69

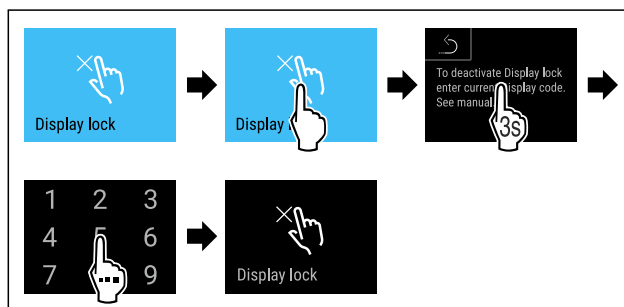

Fig. 70

- ▶ Wykonać czynności zgodnie z ilustracją.
- ▷ Blokada ekranu jest dezaktywowana.
- ▷ Wyświetla się wskaźnik statusu.

7.2.15 Kody dostępu

Dla niektórych funkcji wymagane są kody dostępu. Poniższe funkcje są możliwe dopiero po wprowadzeniu odpowiedniego kodu dostępu:

- Blokada ekranu

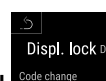

Kod blokady ekranu

Za pomocą tej funkcji można zmienić lub zresetować kod blokady ekranu.

Obsługa

Zmiana kodu blokady ekranu

Kod można zmienić w trzech krokach:

- Wprowadzić stary kod.
- Wprowadzić nowy kod.
- Potwierdzić nowy kod.

Wskazówka

W poniższym przykładzie pokazano zmianę ustawionego fabrycznie kodu **1 1 1 1** na nowy kod **2 3 4 5**.



Fig. 71

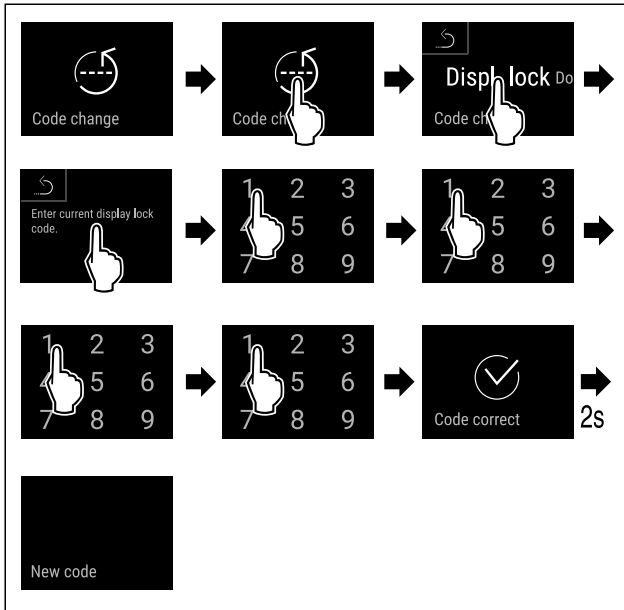

Fig. 72

- ▶ Wykonać czynności zgodnie z ilustracją.
- ▷ Wprowadzenie starego kodu powiodło się.

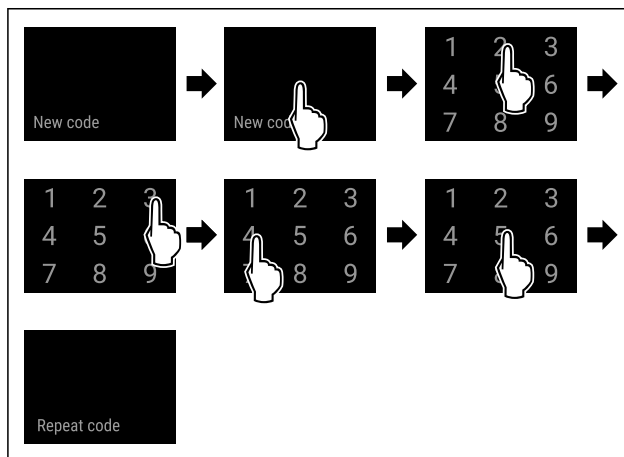

Fig. 73

- ▶ Wykonać czynności zgodnie z ilustracją.
- ▷ Wprowadzenie nowego kodu powiodło się.

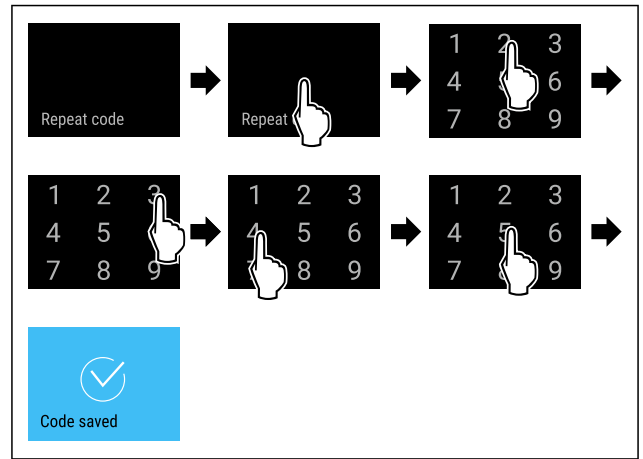

Fig. 74

- ▶ Wykonać czynności zgodnie z ilustracją.
- ▷ Potwierdzenie nowego kodu powiodło się.
- ▷ Kod jest zmieniony.

Resetowanie kodu blokady ekranu

Jeżeli kod nie jest znany, można go zresetować.

- ▶ Zresetować urządzenie do ustawień fabrycznych. (patrz 7.2.20 Resetowanie do ustawień fabrycznych)
- ▷ Urządzenie jest zresetowane do pierwotnych ustawień.
- ▷ Ustawiony fabrycznie kod to: **1 1 1 1**

7.2.16 Język



To ustawienie pozwala na ustawienie języka wyświetlania.

Ustawianie języka

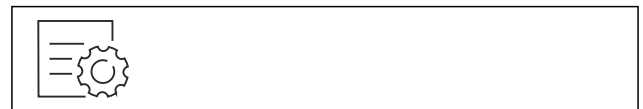

Fig. 75

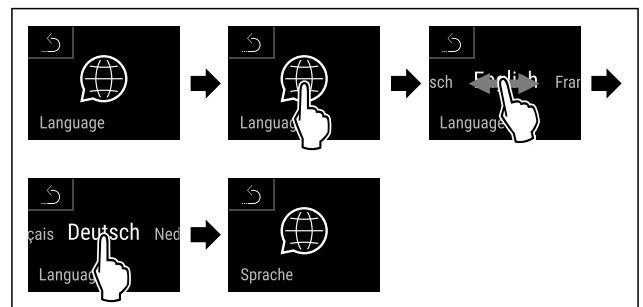

Fig. 76

- ▶ Wykonać czynności zgodnie z ilustracją.
- ▷ Wybrany język jest ustawiony.

7.2.17 Informacja dotycząca urządzenia i oprogramowania



Przy pomocy tej funkcji można wyświetlić nazwę modelu, indeks, numer seryjny oraz numer serwisowy danego urządzenia. Wymagana jest informacja dotycząca urządzenia w przypadku kontaktu z serwisem klienta. (patrz 10.4 Punkt serwisowy)

Wyświetlanie informacji dotyczących urządzenia



Fig. 77



Fig. 78

- ▶ Wykonać czynności zgodnie z ilustracją.
- ▷ Wyświetlacz pokazuje informacje dotyczące urządzenia.

Wyświetlanie informacji dotyczących oprogramowania



Fig. 79

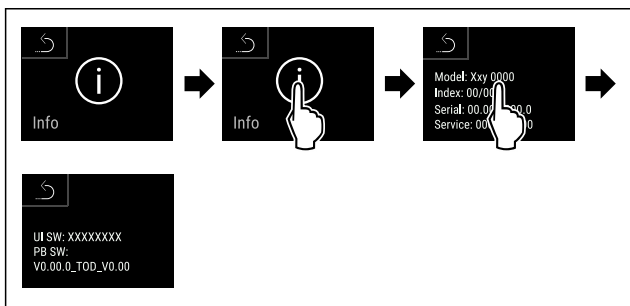

Fig. 80

- ▶ Wykonać czynności zgodnie z ilustracją.
- ▷ Na wyświetlaczu wyświetlane są informacje o oprogramowaniu.



7.2.18 Przypomnienie

Za pomocą tej funkcji można aktywować lub dezaktywować przypomnienie o wymianie filtra węgla aktywnego FreshAir.

Dezaktywowanie przypomnienia

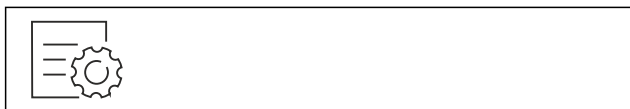

Fig. 81

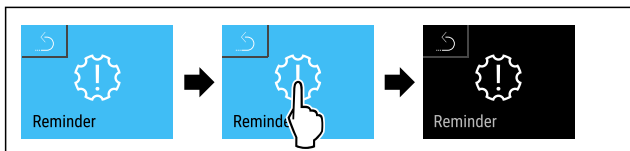

Fig. 82

- ▶ Wykonać czynności zgodnie z ilustracją.
- ▷ Przypomnienie jest dezaktywowane.

Aktywowanie przypomnienia

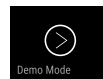

Fig. 83



Fig. 84

- ▶ Wykonać czynności zgodnie z ilustracją.
- ▷ Przypomnienie jest aktywowane.



7.2.19 Tryb Demo

Tryb demo jest specjalną funkcją dla sprzedawców, którzy chcą dysponować funkcjami urządzenia. W przypadku aktywacji trybu Demo następuje dezaktywacja wszystkich funkcji chłodzenia.

Gdy po włączeniu urządzenia na wskaźniku statusu pojawi się symbol „D”, tryb Demo jest już aktywny.

W przypadku aktywacji i dezaktywacji trybu Demo następuje przywrócenie ustawień fabrycznych urządzenia. (patrz 7.2.20 Resetowanie do ustawień fabrycznych)

Aktywacja trybu Demo

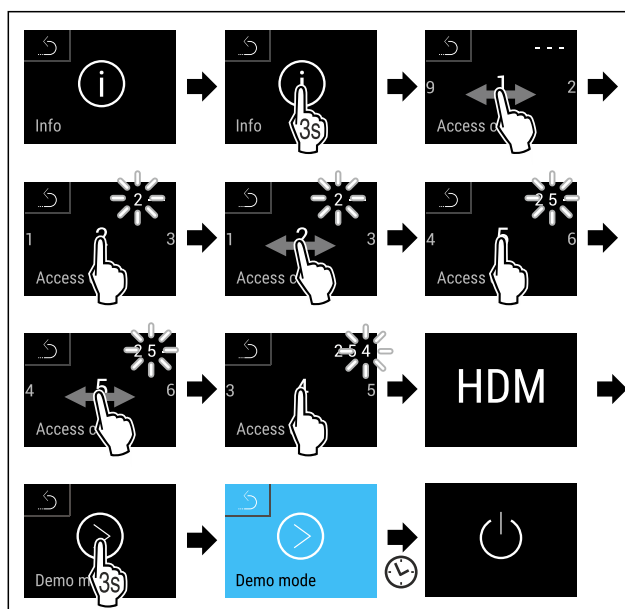

Fig. 85

- ▶ Wykonać czynności zgodnie z ilustracją.
- ▷ Tryb Demo jest aktywny.
- ▷ Urządzenie jest wyłączone.
- ▶ Włączyć urządzenie. (patrz 4.1 Włączanie urządzenia (pierwsze uruchomienie))
- ▷ Na wskaźniku statusu wyświetla się „D”.

Dezaktywacja trybu Demo

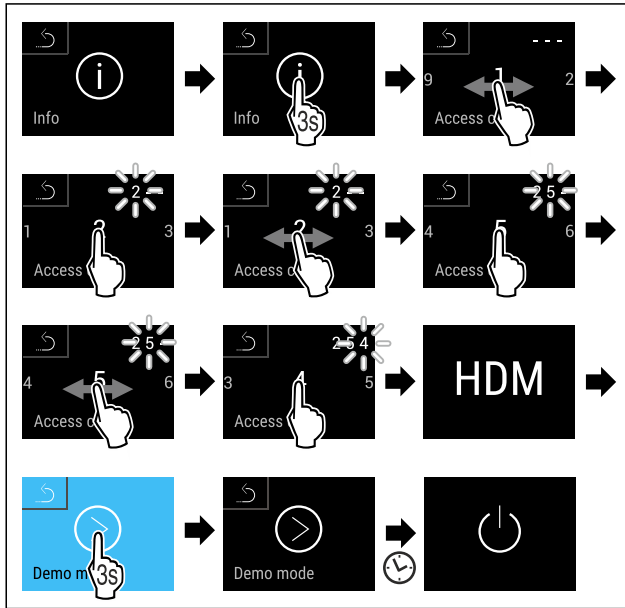

Fig. 86

- ▶ Wykonać czynności zgodnie z ilustracją.
- ▶ Tryb Demo jest nieaktywny.
- ▶ Urządzenie jest wyłączone.
- ▶ Włączyć urządzenie. (patrz 4.1 Włączanie urządzenia (pierwsze uruchomienie))
- ▶ Urządzenie jest resetowane do ustawień fabrycznych.

7.2.20 Resetowanie do ustawień fabrycznych



Ta funkcja umożliwia przywrócenie wszystkich ustawień do domyślnych ustawień fabrycznych. Wszystkie dotychczasowe ustawienia zostaną przywrócone do ustawień oryginalnych.

Wykonanie resetowania



Fig. 87

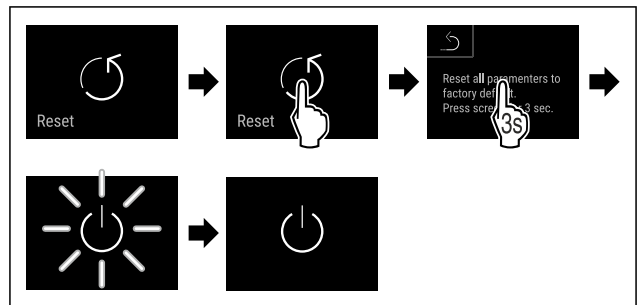

Fig. 88



- ▶ Wykonać czynności zgodnie z ilustracją.
- ▶ Urządzenie jest zresetowane.
- ▶ Urządzenie jest wyłączone.
- ▶ Ponownie uruchomić urządzenie. (patrz 4.1 Włączanie urządzenia (pierwsze uruchomienie))

7.3 Komunikaty

7.3.1 Ostrzeżenia

Ostrzeżenia są sygnalizowane akustycznie za pomocą sygnału dźwiękowego i wizualnie za pomocą symbolu na wyświetlaczu. Sygnał dźwiękowy będzie się zwiększał i stawał się coraz głośniejszy do potwierdzenia komunikatu.

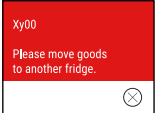
Komunikat (czerwony)	Przyczyna	Usunięcie
<p>Drzwi otwarte</p>	<p>Komunikat pojawia się, jeśli drzwi są otwarte zbyt długo.</p>	<p>Zamknąć drzwi. Krótko stuknąć. Alarm zostanie zakończony.</p> <p>Wskazówka Czas do pojawienia się komunikatu może być ustawiony. (patrz 7.2.10 Alarm otwartych drzwi)</p>
<p>Alarm temperatury</p>	<p>Komunikat pojawia się, jeśli temperatura nie odpowiada temperaturze zadanej. Do przyczyn związanych z różnicą temperatur zaliczyć można:</p> <p>Włożono ciepłe produkty do chłodzenia. Podczas układania i wyjmowania produktów zbyt duża ilość ciepłego powietrza przedostała się do wnętrza. Dłuższa awaria zasilania prądem.</p>	<p>Krótco stuknąć. Wyświetlą się informacje dotyczące błędów i statusu urządzenia. Krótco stuknąć. Wyświetli się najwyższa/najniższa temperatura, data oraz czas. Krótco stuknąć. Wyświetli się ekran statusu. Aktualna temperatura i symbol alarmu migają na czerwono, aż do osiągnięcia ustawionej temperatury. Sprawdzić jakość chłodzonych produktów.</p>

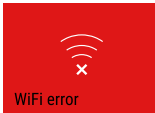
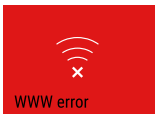
Komunikat (czerwony)	Przyczyna	Usunięcie
 <p>Device failure</p> <p>Błąd</p>	<p>Urządzenie jest uszkodzone, występuje błąd urządzenia lub jeden z elementów urządzenia wykazuje błąd.</p>	<p>Przełożyć chłodzone produkty.</p> <p>Krótko stuknąć.</p> <p>Wyświetli się kod błędu (np. BT021).</p> <p>Krótko stuknąć.</p> <p>Jeżeli dostępny, zostanie wyświetlony kolejny kod błędu</p> <p>lub</p> <p>Wyświetli się ekran statusu z migającym symbolem błędu.</p> <p>Przeciągnięcie palcem lub stuknięcie w wyświetlacz powoduje ponowne wyświetlenie kod(y) błędu.</p> <p>Zanotować kod(y) błędu i skontaktować się z punktem serwisowym. (patrz 10.4 Punkt serwisowy)</p>  
 <p>Power failure</p> <p>Awaria zasilania</p>	<p>Komunikat pojawia się po przerwaniu zasilania.</p>	<p>Krótko stuknąć.</p> <p>Wyświetlą się informacje dotyczące statusu naładowania baterii, informacje dotyczące błędów i statusu urządzenia</p> <p>Krótko stuknąć.</p> <p>Wyświetli się najwyższa temperatura i okres awarii zasilania.</p> <p>Krótko stuknąć.</p> <p>Wyświetli się ekran statusu.</p> <p>Aktualna temperatura i symbol alarmu migają na czerwono, aż do osiągnięcia ustawionej temperatury.</p> <p>Sprawdzić jakość chłodzonych produktów.</p>
 <p>WiFi error</p> <p>Błąd WLAN</p>	<p>Połączenie WLAN jest przerwane.</p>	<p>Sprawdzić połączenie.</p> <p>Krótko stuknąć.</p> <p>Alarm zostanie zakończony.</p>
 <p>WWW error</p> <p>Błąd WWW WLAN</p>	<p>Komunikat pojawia się w przypadku braku połączenia z internetem przez WLAN.</p>	<p>Sprawdzić połączenie.</p> <p>Krótko stuknąć.</p> <p>Alarm zostanie zakończony.</p>

7.3.2 Przypomnienia

Przypomnienia wyświetlają się, gdy pojawi się żądane wykonania danej czynności. Są one sygnalizowane akustycznie za pomocą sygnału dźwiękowego i wizualnie za pomocą symbolu na wyświetlaczu. Potwierdzenie komunikatu przez naciśnięcie przycisku potwierdzenia.

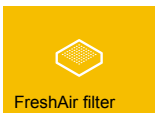
Komunikat (żółty)	Przyczyna	Usunięcie
 <p>FreshAir filter</p> <p>Wymiana filtra z węglem aktywnym FreshAir</p>	<p>Komunikat pojawia się co 6 miesięcy.</p>	<p>Wymienić filtr z węglem aktywnym FreshAir.</p> <p>Krótko stuknąć.</p> <p>Przypomnienie zostanie zakończone.</p>

8 Wyposażenie

8.1 Zamek bezpieczeństwa*

Zamek w drzwiach urządzenia wyposażony jest w mechanizm zabezpieczający.

8.1.1 Blokowanie urządzenia

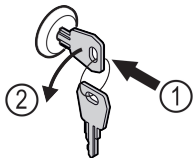

Fig. 89 Przykładowa prezentacja

- ▶ Włożyć kluczyk.
- ▶ Przekręcić kluczyk o 90° w lewo.
- ▶ Urządzenie jest zablokowane.

8.1.2 Odblokowanie urządzenia

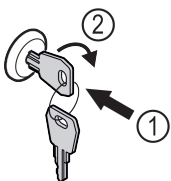

Fig. 90 Przykładowa prezentacja

- ▶ Włożyć kluczyk Fig. 90 (1).
- ▶ Przekręcić kluczyk o 90° w prawo Fig. 90 (2).
- ▶ Urządzenie jest odblokowane.

8.2 TipOpen

TipOpen jest elementem ułatwiającym otwieranie drzwi, który funkcjonuje tylko, gdy urządzenie pracuje.

UWAGA

Niebezpieczeństwo uszkodzenia wskutek zablokowania elementu ułatwiającego otwieranie drzwi!
Uszkodzony element ułatwiający otwieranie drzwi. Jeżeli coś blokuje element ułatwiający otwieranie drzwi pojawiają się głośne, stukające odgłosy. Jeżeli będzie to stale występować może dojść do trwałego uszkodzenia elementu ułatwiającego otwieranie drzwi.

- ▶ Nie blokować elementu ułatwiającego otwieranie drzwi.

8.2.1 Otwieranie drzwi

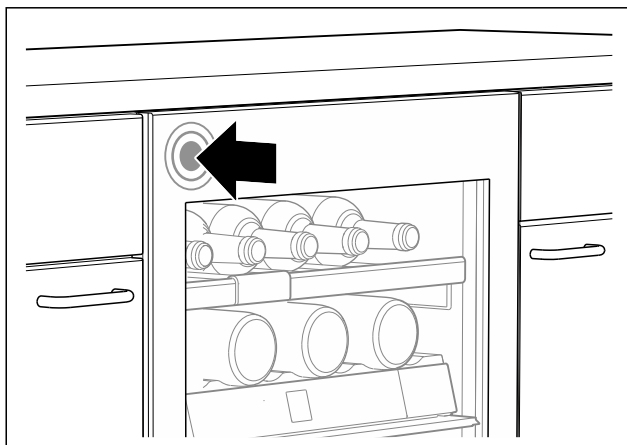

Fig. 91

- ▶ Otwieranie drzwi po lewej stronie: Drzwi na górze po lewej stronie wcisnąć do wewnątrz i zwolnić.

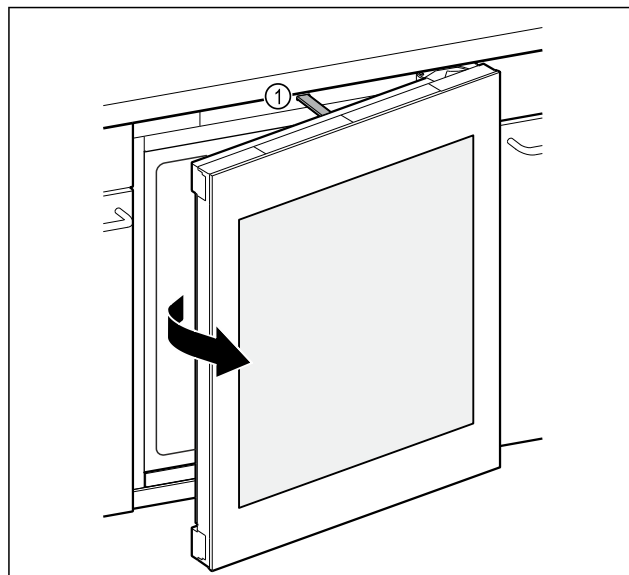

Fig. 92

- ▶ Popychacz Fig. 92 (1) otworzy drzwi na około 7 cm.
- ▶ Drzwi w ciągu trzech sekund otworzyć ręcznie, aby zapobiec automatycznemu zamknięciu.

8.2.2 Zamknąć drzwi

Zagwarantować, aby spełniony został następujący warunek:

- Popychacz jest wsunięty.
- ▶ Zamknąć drzwi.

8.2.3 Resetowanie TipOpen

Jeżeli coś blokuje element ułatwiający otwieranie drzwi, popychacz nie może wrócić do pozycji wyjściowej. Aby TipOpen nadal funkcjonował należy zresetować TipOpen.

- ▶ Wyciągnąć wtyczkę z gniazda sieciowego.
- ▶ Odczekać pięć sekund.
- ▶ Umieścić wtyczkę w gnieździe sieciowym.
- ▶ Popychacz przesuwa się do pozycji wyjściowej i przylega do przedniej strony urządzenia.

8.3 Drewniana półka

Do przechowywania wina urządzenia są wyposażone w drewnianą półkę.

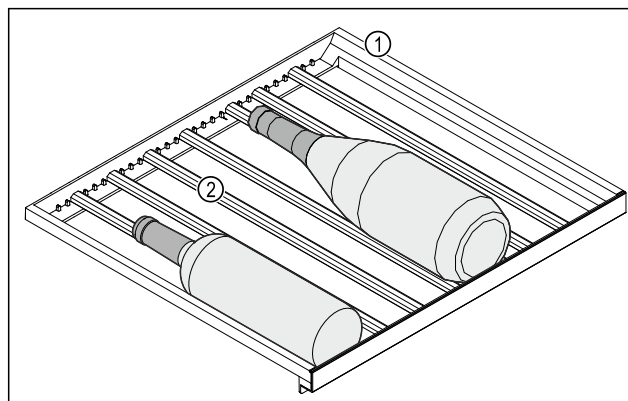

Fig. 93 Przykładowa prezentacja

(1) Drewniana półka (2) Listwa

Standardowe pozycje listew są oznaczone nacięciami. Użycie ich umożliwi przechowywanie maksymalnej liczby butelek. (patrz 5.2 Szkic magazynowy)

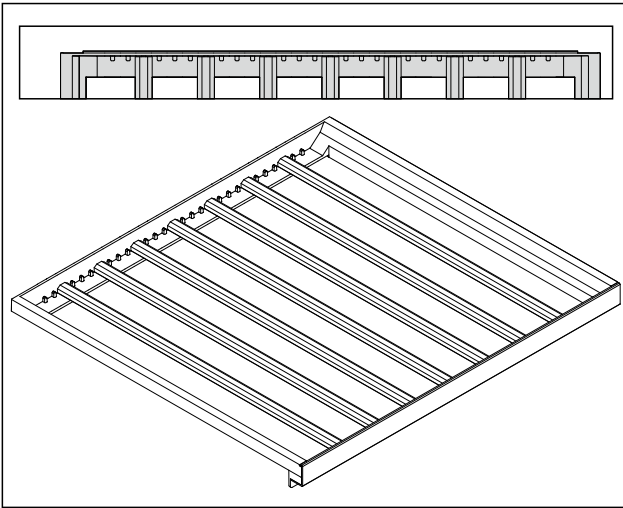

Fig. 94 Rozmieszczenie listew dla maksymalnej liczby butelek.

8.3.1 Przesuwanie listwy

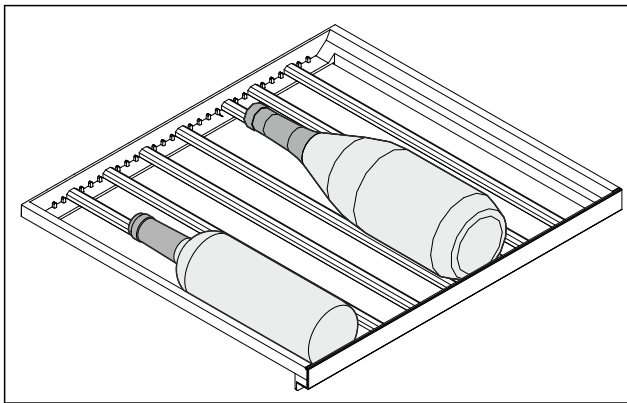

Fig. 95 Przykładowa prezentacja

Listwy w drewnianej półce można wyjmować, aby umożliwić przechowywanie większych lub mniejszych butelek.

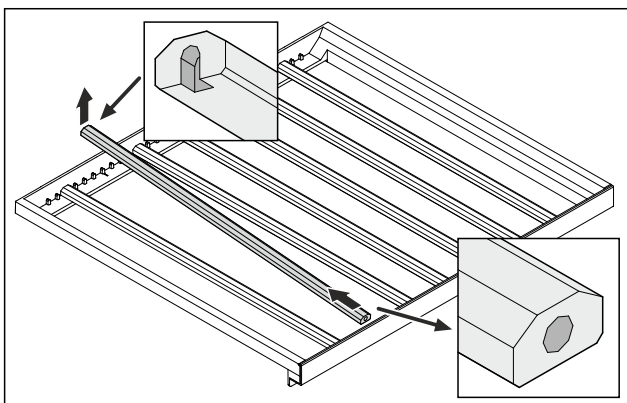

Fig. 96 Przykładowa prezentacja

- ▶ Podnieść listwę z tyłu i wyciągnąć.

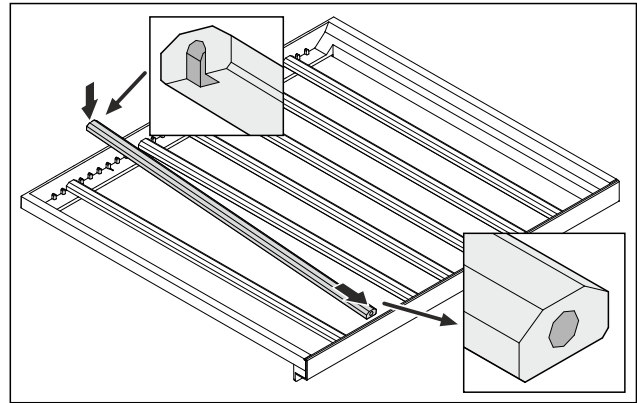

Fig. 97 Przykładowa prezentacja

- ▶ Włożyć listwę w wybranej pozycji.

8.3.2 Zdejmowanie drewnianej półki

Drewnianą półkę można zdjąć do czyszczenia.

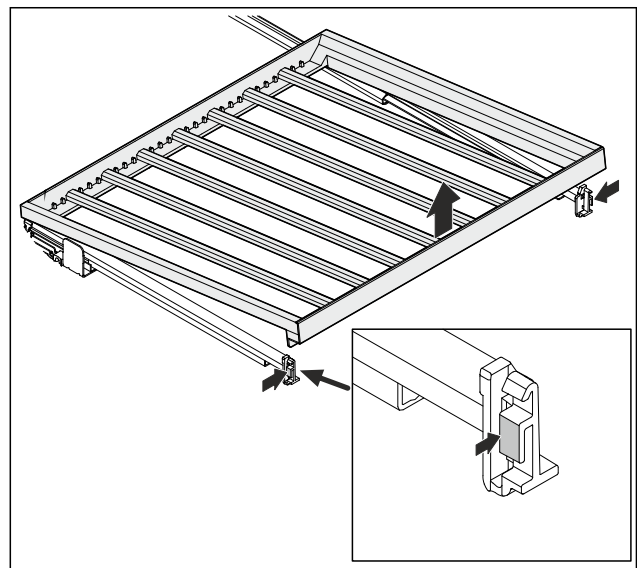

Fig. 98 Przykładowa prezentacja

- ▶ Wcisnąć lekko po obydwu stronach i wyjąć drewnianą półkę do góry.

8.3.3 Wkładanie drewnianej półki

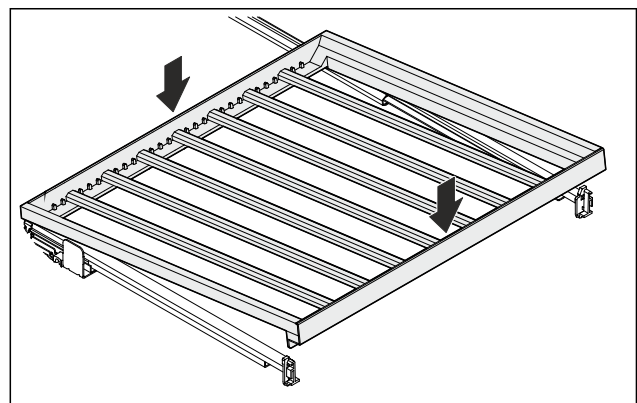

Fig. 99 Przykładowa prezentacja

- ▶ Umieścić drewnianą półkę z tyłu po prawej i lewej stronie na szynach.
- ▶ Opuścić drewnianą półkę z przodu.
- ▶ Drewniana półka zatrzaskuje się.
- ▶ Drewniana półka jest mocno osadzona w szynach.

Konserwacja

8.4 Etykiety do opisywania

Dodatkowe etykiety do opisywania można nabyć jako akcesoria w sklepie specjalistycznym. Na etykietach można oznaczyć gatunki wina znajdujące się w danej komorze.

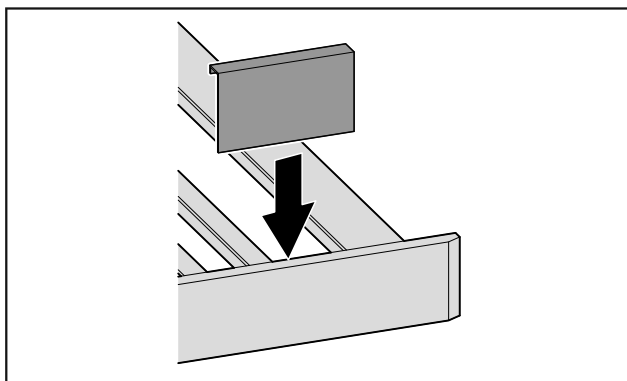

Fig. 100

- ▶ Etykiety do opisywania należy wsuwać od góry.

9 Konserwacja

9.1 Filtr z węglem aktywnym FreshAir

W zależności od warunków otoczenia wino stale się zmienia, dlatego jakość powietrza ma decydujące znaczenie dla zachowania jego walorów.

Filtr z węglem aktywnym FreshAir gwarantuje optymalną jakość powietrza.

- Filtr z węglem aktywowanym należy wymieniać co 6 miesięcy.
- Filtr z węglem aktywowanym utylizować razem z normalnymi odpadami komunalnymi.

Wskazówka

Filtr z węglem aktywnym FreshAir można nabyć w sklepie Liebherr-Hausgeräte na stronie internetowej home.liebherr.com/shop/de/deu/zubehor.html.

9.1.1 Wymiana filtra z węglem aktywnym FreshAir

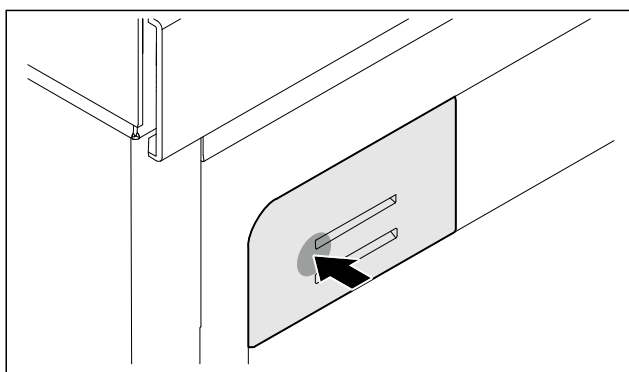

Fig. 101 Przykładowa prezentacja

- ▶ Wcisnąć uchwyt filtra, następnie zwolnić i wyciągnąć.

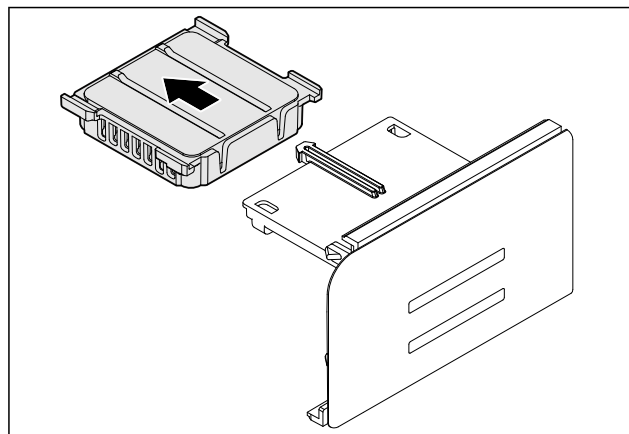

Fig. 102 Przykładowa prezentacja

- ▶ Stary filtr wyciągnąć z uchwytu.

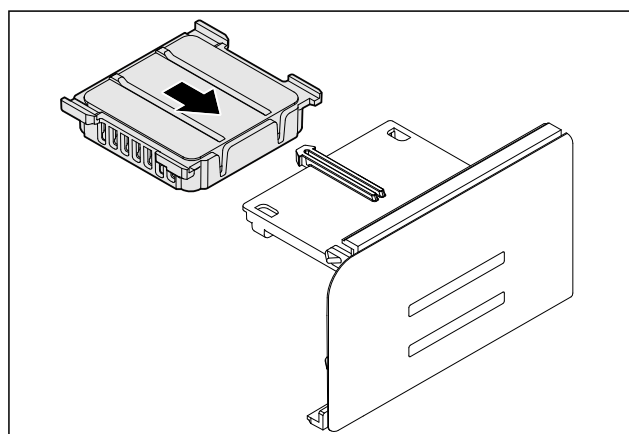

Fig. 103 Przykładowa prezentacja

- ▶ Nowy filtr zablokować w uchwycie.

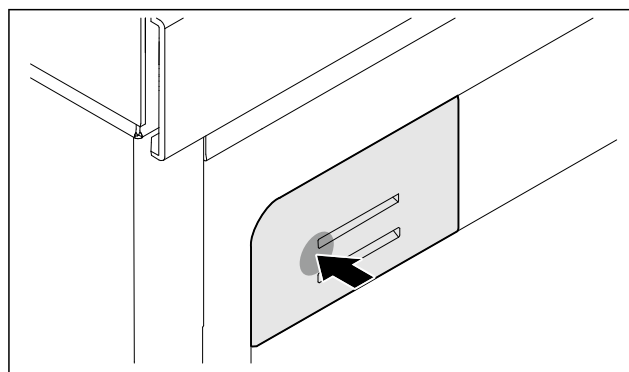

Fig. 104 Przykładowa prezentacja

- ▶ Uchwyt filtra wcisnąć do oporu i zwolnić.
- ▶ FreshAir z filtrem z węglem aktywnym został wymieniony.

9.2 Czyszczenie urządzenia

9.2.1 Przygotowywanie



OSTRZEŻENIE

Niebezpieczeństwo porażenia prądem elektrycznym!

- ▶ Wyciągnąć wtyczkę chłodziarki lub odciąć dopływ prądu.



OSTRZEŻENIE

Zagrożenie pożarowe

- ▶ Nie uszkodzić układu obiegowego czynnika chłodniczego.

- ▶ Opróżnić urządzenie.
- ▶ Wyjąć wtyczkę sieciową.

9.2.2 Czyszczenie wnętrza

UWAGA

Niewłaściwe czyszczenie!
Uszkodzenia urządzenia.

- ▶ Należy używać tylko miękkich ściereczek do czyszczenia i neutralnych pod względem pH uniwersalnych środków czyszczących.
 - ▶ Nie stosować gąbek szorujących lub drapiących lub wetny stalowej.
 - ▶ Nie stosować ostrych, szorujących środków do czyszczenia, zawierających piasek, chlorki lub kwasy.
-
- ▶ Powierzchnie z tworzywa sztucznego: czyścić ręcznie miękką, czystą ściereczką, letnią wodą i odrobiną płynu do mycia naczyń.
 - ▶ Powierzchnie metalowe: czyścić ręcznie miękką, czystą ściereczką, letnią wodą i odrobiną płynu do mycia naczyń.
 - ▶ Otwór odpływowy: usunąć osady za pomocą cienkiego przedmiotu, np. wacika kosmetycznego.

9.2.3 Czyszczenie wyposażenia

UWAGA

Niewłaściwe czyszczenie!
Uszkodzenia urządzenia.

- ▶ Należy używać tylko miękkich ściereczek do czyszczenia i neutralnych pod względem pH uniwersalnych środków czyszczących.
- ▶ Nie stosować gąbek szorujących lub drapiących lub wetny stalowej.
- ▶ Nie stosować ostrych, szorujących środków do czyszczenia, zawierających piasek, chlorki lub kwasy.

Czyszczenie wilgotną ściereczką:

- Szyny teleskopowe
Należy przestrzegać: Smar w prowadnicach służy smarowaniu i nie może zostać usunięty!
- ▶ Rozłożyć wyposażenie, patrz dany rozdział.
- ▶ Oczyszczyć wyposażenie.

9.2.4 Po czyszczeniu

- ▶ Wytrzeć do sucha urządzenie i elementy wyposażenia.
- ▶ Podłączyć urządzenie i włączyć go.
- ▶ Powtarzać czyszczenie regularnie.

10 Wsparcie klienta

10.1 Dane techniczne

Zakres temperatury	
Chłodzenie	5 °C do 20 °C

Oświetlenie	
Klasa efektywności energetycznej ¹	Źródło światła
Ten produkt zawiera źródło światła o klasie efektywności energetycznej F lub wyższej.*	Dioda LED*
Ten produkt zawiera źródło światła o klasie efektywności energetycznej G lub wyższej.*	Dioda LED*

¹ Urządzenie może zawierać źródła światła o różnych klasach efektywności energetycznej. Najniższa klasa efektywności energetycznej jest wskazana.

Dla urządzeń z połączeniem WLAN:*

Dane dotyczące częstotliwości*	
Pasma częstotliwości	2,4 GHz
Maksymalna moc promieniowana	< 100 mW
Cel zastosowania urządzenia radiowego	Połączenie z lokalną siecią WLAN w celu przesyłania danych

10.2 Odgłosy towarzyszące pracy

Urządzenie powoduje różne odgłosy użytkownika podczas pracy.

- W przypadku **niskiej wydajności chłodzenia**, urządzenie pracuje energooszczędnie, ale dłużej. Głośność jest **mniejsza**.
- W przypadku **wysokiej wydajności chłodzenia**, żywność jest szybciej schładzana. Głośność jest **większa**.

Przykłady:

- aktywowane funkcje (patrz 7.2 Funkcje urządzenia)
- pracujący wentylator
- świeżo włożona żywność
- wysoka temperatura otoczenia
- długo otwarte drzwi

Hałas	Możliwa przyczyna	Rodzaj hałasu
Bulgotanie i szemranie	Czynnik chłodniczy przepływa w obiegu chłodniczym.	normalny hałas roboczy
Prychanie i syczenie	Czynnik chłodniczy rozpryskuje się w obiegu chłodniczym.	normalny hałas roboczy
Buczenie	Urządzenie chłodzi. Głośność zależy od wydajności chłodzenia.	normalny hałas roboczy
Odgłosy szurania	Drzwi z przepustnicą zamykającą są otwierane i zamykane.	normalny hałas roboczy
Brzęczenie i szeleszczenie	Wentylator pracuje.	normalny hałas podczas pracy
Klikanie	Komponenty są włączane i wyłączane.	normalny hałas przełączania
Grzechotanie lub buczenie	Zawory lub kłapy są aktywne.	normalny hałas przełączania

Hałas	Możliwa przyczyna	Rodzaj hałasu	Usuwanie
wibracji	Nieodpowiednia instalacja	Błędny hałas	Sprawdzić instalację. Wyrównać urządzenie.

Hałas	Możliwa przyczyna	Rodzaj hałasu	Usuwanie
Stukotanie	Wyposażenie Przedmioty we wnętrzu urządzenia	Błędny hałas	Zamocować części sprzętu. Zostawić przeźreń pomiędzy przedmio- tami.

10.3 Zakłócenie techniczne

Urządzenie zostało skonstruowane i wyprodukowane w sposób zapewniający jego bezawaryjne działanie i dużą żywotność. Jeżeli jednak podczas użytkowania wystąpi zakłócenie, należy upewnić się najpierw, czy nie wystąpiło ono na skutek niewłaściwej obsługi. W takim przypadku będziemy zmuszeni do obciążenia Państwa kosztami naprawy także w okresie gwarancyjnym.

Następujące zakłócenia można usuwać samemu.

10.3.1 Funkcja urządzenia

Błąd	Przyczyna	Usunięcie
Urządzenie nie pracuje.	→ Urządzenie nie jest włączone.	▶ Włączyć urządzenie.
	→ Wtyk sieciowy nie jest dobrze wetknięty do gniazda.	▶ Sprawdzić wtyk sieciowy.
	→ Bezpiecznik gniazda nie jest sprawny.	▶ Sprawdzić bezpiecznik.
	→ Awaria zasilania	▶ Trzymać urządzenie zamknięte.
	→ Złącze IEC nie jest osadzone prawidłowo w urządzeniu.	▶ Skontrolować złącze IEC.
Temperatura nie jest wystarczająco niska.	→ Drzwi urządzenia nie są dobrze zamknięte.	▶ Zamknąć drzwi urządzenia.
	→ Wentylacja jest niewystarczająca.	▶ Odstąpić i wyczyścić kratkę wentylacyjną.
	→ Temperatura otoczenia jest za wysoka.	▶ Rozwiązanie problemu: (patrz 1.2 Klasy klimatyczne)
	→ Urządzenie było zbyt często otwierane lub było otwarte przez dłuższy czas.	▶ Odczekać, aż wymagana temperatura ustawi się automatycznie. W przeciwnym razie zwrócić się do punktu serwisowego. (patrz 10.4 Punkt serwisowy)
	→ Temperatura jest nieprawidłowo ustawiona.	▶ Ustawić niższą temperaturę i sprawdzić po 24 godzinach.
	→ Urządzenie stoi za blisko źródła ciepła (piec, ogrzewanie itd.).	▶ Zmienić miejsce ustawienia urządzenia lub źródła ciepła.
	→ Urządzenia nie zamontowano prawidłowo we wnętrzu.	▶ Sprawdzić, czy urządzenie jest prawidłowo zamontowane we wnętrzu i prawidłowo zamknąć drzwi.
Uszczelka drzwi jest uszkodzona lub należy ją wymienić z innych powodów.	→ Niektóre urządzenia posiadają możliwość wymiany uszczelki w drzwiach. Można ją wymienić bez stosowania jakichkolwiek narzędzi.	▶ Zwrócić się do punktu serwisowego. (patrz 10.4 Punkt serwisowy)
Uszczelka drzwi jest uszkodzona lub należy ją wymienić z innych powodów.	→ Uszczelka drzwi jest wymienna. Można ją wymienić bez stosowania jakichkolwiek narzędzi.	▶ Zwrócić się do punktu serwisowego. (patrz 10.4 Punkt serwisowy)
Urządzenie jest oblodzone lub skrapla się w nim woda.	→ Uszczelka drzwiowa mogła się wysunąć z rowka.	▶ Sprawdzić, czy uszczelka drzwi znajduje się w rowku.

10.3.2 Wyposażenie

Błąd	Przyczyna	Usunięcie
	→ Urządzenie nie jest włączone.	▶ Włączyć urządzenie.

Błąd	Przyczyna	Usunięcie
Oświetlenie wewnętrzne nie świeci.	→ Drzwi były otwarte dłużej niż przez 15 minut.	▶ Oświetlenie wewnętrzne wyłącza się automatycznie po około 15 minutach przy otwartych drzwiach.
	→ Oświetlenie LED lub osłonka są uszkodzone.	▶ Zwrócić się do punktu serwisowego. (patrz 10.4 Punkt serwisowy)

10.4 Punkt serwisowy

W pierwszej kolejności sprawdzić, czy błąd można usunąć samodzielnie (patrz 10 Wsparcie klienta) . W przeciwnym razie należy zwrócić się do punktu serwisowego.

Adres znajduje się w załączonej broszurze „serwisowej firmy Liebherr“ lub na stronie internetowej home.liebherr.com/service.



OSTRZEŻENIE

Niefachowa naprawa!
Obrażenia ciała.

- ▶ Naprawy i ingerencje w urządzenie lub przewód zasilający, które nie zostały wyraźnie opisane (patrz 9 Konserwacja) , należy zlecać wyłącznie placówce serwisowej.
- ▶ Uszkodzony przewód zasilający może być wymieniany wyłącznie przez producenta lub serwis klienta, bądź osobę o zbliżonych kwalifikacjach.
- ▶ W przypadku urządzeń z wtyczką do urządzeń nieemitujących ciepła wymianę może przeprowadzić klient.

10.4.1 Kontakt z punktem serwisowym

Upewnić się, że następujące informacje o urządzeniu zostały udostępnione:

- Nazwa urządzenia (model i indeks)
- Nr serwisowy (serwis)
- Nr seryjny (nr ser.)
- ▶ Informacje o urządzeniu można wywołać za pomocą wyświetlacza.
- lub-
- ▶ Informacje o urządzeniu znajdują się na tabliczce znamionowej. (patrz 10.5 Tabliczka znamionowa)
- ▶ Informacje te należy zanotować.
- ▶ Powiadomić punkt serwisowy: Należy zgłaszać błędy i informacje o urządzeniu.
- ▶ Umożliwi to szybką i sprawną naprawę.
- ▶ Przestrzegać kolejnych wskazówek przekazanych przez punkt serwisowy.

10.5 Tabliczka znamionowa

Tabliczka znamionowa znajduje się na dole wewnątrz urządzenia.

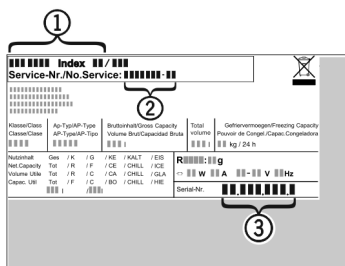

Fig. 105

- (1) Nazwa urządzenia
- (2) Nr serwisowy
- (3) Nr seryjny

- ▶ Odczytać informacje z tabliczki znamionowej.

11 Wyłączenie urządzenia

- ▶ Opróżnić urządzenie.
- ▶ Wyłączyć urządzenie. (patrz 7.2.2 Włączanie i wyłączanie urządzenia)
- ▶ Wyciągnąć osłonę z gniazda.
- ▶ W razie potrzeby usunąć złącze IEC: Wyjąć złącze IEC z wtyczki i jednocześnie poruszać od strony lewej do prawej.
- ▶ Oczyszczyć urządzenie. (patrz 9.2 Czyszczenie urządzenia)
- ▶ Pozostawić otwarte drzwi, aby zapobiec powstawaniu nieprzyjemnych zapachów.

12 Utylizacja

Zagwarantować, aby spełnione zostały następujące warunki:

- Znane jest znaczenie symboli na urządzeniu. (patrz 1.14 Symbole na urządzeniu)
- Znane są wskazówki dotyczące utylizacji. (patrz 1.8 Utylizacja)

12.1 Przygotowanie urządzenia do utylizacji

- ▶ Wycyfywanie urządzenia z użytku. (patrz 11 Wyłączenie urządzenia)
- ▶ Wymontować lampy, nie niszcząc ich.

12.2 Utylizacja urządzenia w sposób przyjazny dla środowiska



OSTRZEŻENIE

Wyciekający czynnik chłodniczy i olej!

Pożar. Zawarty w urządzeniu czynnik chłodniczy jest przyjazny dla środowiska, ale łatwopalny. Zawarty w urządzeniu olej jest również palny. Wyciekający czynnik chłodniczy i olej mogą ulec zapaleniu, jeżeli stężenie będzie wystarczająco wysokie lub zetkną się z zewnętrznymi źródłami ciepła.

- ▶ Nie uszkadzać przewodów rurowych obiegu środka chłodniczego i kompresora.
- ▶ Przestrzegać wskazówek dotyczących transportu urządzenia.
- ▶ Przetransportować urządzenie w taki sposób, aby go nie uszkodzić.
- ▶ Lampy należy utylizować zgodnie z powyższymi zaleceniami.
- ▶ Zutilizować urządzenie zgodnie z wytycznymi.



home.liebherr.com/fridge-manuals

PL Chłodziarka do wina

Data wydania: 20260317

Nr artykułu-indeks: 7083722-00

Liebherr-Hausgeräte GmbH
Memminger Straße 77-79
88416 Ochsenhausen
Deutschland