



Instrukcja obsługi

Quality, Design and Innovation



home.liebherr.com/fridge-manuals





LIEBHERR

Zawartość

1	Informacje dotyczące bezpieczeństwa i ostrzeżenia	3		Temperatura	18
1.1	Użytkowanie zgodne z przeznaczeniem	3		SuperCool	18
1.2	Klasy klimatyczne	3		SabbathMode	19
1.3	Grupa użytkowników	3		Blokada wprowadzania	20
1.4	Instalacja i uruchomienie	3		Tryb demo	20
1.5	Bezpieczna obsługa urządzenia	4		Resetowanie do ustawień fabrycznych	20
1.6	Czyszczenie	4			
1.7	Usterki, uszkodzenia i naprawy	4			
1.8	Utylizacja	4			
1.9	Zgodność	4			
1.10	Substancje SVHC zgodnie z rozporządzeniem REACH	4			
1.11	Baza danych produktów EPREL	4	8.3	Komunikaty	20
1.12	Licencje open-source	4	8.3.1	Zamykanie komunikatów	21
1.13	Części zamienne	4	9	Wyposażenie	21
1.14	Symbole na urządzeniu	4	9.1	4-gwiazdkowa komora zamrażalnika*	21
1.15	Stopnie ostrzegawcze	5	9.2	Półka w drzwiach	21
2	Prezentacja urządzenia	5	9.3	Półki	22
2.1	Zakres dostawy	5	9.4	Dzielona półka środkowa*	22
2.2	Przegląd urządzenia i wyposażenia	5	9.5	Szuflady	22
2.3	Zakres zastosowania urządzenia	5	9.6	Pojemnik na masło	23
2.4	Zgodność	6	9.7	Półka na jajka*	23
2.5	Substancje SVHC zgodnie z rozporządzeniem REACH	6	9.8	Uchwyt butelek	23
2.6	Baza danych produktów EPREL	6	10	Konserwacja	23
2.7	Części zmienne	6	10.1	Usuwanie uchwytu butelek	23
3	Ustawianie i podłączanie	6	10.2	Wkładanie uchwytu butelek	24
3.1	Warunki dotyczące ustawiania	6	10.3	Rozkładanie półek w drzwiach na części	24
3.2	Wsuwanie pod blat roboczy	7	10.4	Montaż półki w drzwiach	24
3.3	Wymiary do zabudowy	7	10.5	Rozkładanie/montaż systemów wysuwania	24
3.4	Wymogi dotyczące wentylacji	7	10.6	Rozmrażanie urządzenia	24
3.5	Wymiary przyłączeniowe dla zasilania elektrycznego	7	10.7	Rozmrażanie komory zamrażalnika*	25
3.6	Transportowanie urządzenia	7	10.8	Czyszczenie urządzenia	25
3.7	Rozpakowywanie urządzenia	8	11	Wsparcie klienta	26
3.8	Zdejmowana płyta stołu	8	11.1	Dane techniczne	26
3.9	Zmiana kierunku otwierania drzwi	8	11.2	Odgłosy towarzyszące pracy	26
3.10	Montaż elementów dystansowych	11	11.3	Zaktócenie techniczne	26
3.11	Ustawianie urządzenia	12	11.4	Punkt serwisowy	27
3.12	Po ustawieniu	12	11.5	Tabliczka znamionowa	27
3.13	Ustawianie wielu urządzeń	12	12	Wyłączenie urządzenia	28
3.14	Wsuwanie urządzenia pod blat roboczy	12	13	Utylizacja	28
3.15	Utylizacja opakowania	13	13.1	Przygotowanie urządzenia do utylizacji	28
3.16	Podłączanie urządzenia do zasilania elektrycznego	13	13.2	Utylizacja urządzenia w sposób przyjazny dla środowiska	28
4	Sposób działania wyświetlacza	14			
4.1	Nawigacja przy pomocy pola dotykowego i objaśnienie symboli	14			
4.2	Menu	14			
5	Uruchomienie	15			
5.1	Włączanie urządzenia (pierwsze uruchomienie)	15			
6	Przechowywanie	16			
6.1	Wskazówki dotyczące przechowywania	16			
6.2	Chłodziarka	16			
6.3	***-komora zamrażalnika*	16			
6.4	Okresy przechowywania	16			
7	Oszczędzanie energii	17			
8	Obsługa	17			
8.1	Elementy obsługi i wyświetlacza	17			
8.1.1	Wskaźnik temperatury/wskazanie stanu	17			
8.1.2	Zachowanie LED	17			
8.1.3	Sygnały dźwiękowy	18			
8.2	Funkcje urządzenia	18			
8.2.1	Wskazówki dotyczące funkcji urządzenia	18			
	Włączanie i wyłączenie urządzenia	18			

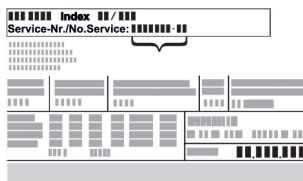
Producent stale pracuje nad ulepszaniem wszystkich typów i modeli urządzeń. Prosimy Państwa o zrozumienie, że jesteśmy zmuszeni zastrzec sobie prawo wprowadzenia zmian kształtu, wyposażenia i rozwiązań technicznych.

Symbol	Objaśnienie
	Przeczytać instrukcję W celu zapoznania się ze wszystkimi zaleceniami nowego urządzenia zalecamy uważne przeczytanie wskazówek zawartych w niniejszej instrukcji.

Symbol	Objaśnienie
	<p>Dodatkowe informacje w internecie</p> <p>Cyfrową instrukcję z dodatkowymi informacjami w różnych językach można znaleźć w internecie za pomocą kodu QR umieszczonego na przedniej stronie tej instrukcji, pod adresem home.liebherr.com/fridge-manuals lub po wprowadzeniu numeru serwisowego.</p> <p>Numer serwisowy jest podany na tabliczce znamionowej:</p>  <p>Fig. Przykładowa prezentacja</p>
	<p>Kontrola urządzenia</p> <p>Sprawdzić wszystkie części pod kątem uszkodzeń transportowych. W przypadku jakichkolwiek reklamacji, należy skontaktować się z dealerem lub placówką serwisową.</p>
	<p>Odchylenia</p> <p>Instrukcja została opracowana dla kilku modeli urządzeń. Mogą zatem występować pewne różnice pomiędzy opisem i urządzeniem. Fragmenty dotyczące tylko określonych urządzeń są zaznaczone gwiazdką (*).</p>
	<p>Instrukcje robocze i wyniki działań</p> <p>Instrukcje robocze są wyróżnione symbolem ▶. Wyniki działań są wyróżnione symbolem ▷.</p>
	<p>Filmy</p> <p>Filmy dotyczące urządzeń są dostępne na kanale YouTube urządzeń Liebherr-Hausgeräte.</p>

Licencje open-source:

Urządzenie zawiera komponenty oprogramowania, które są objęte licencjami open-source. Informacje o stosowanych licencjach open-source można sprawdzić tutaj: home.liebherr.com/open-source-licences

Niniejsza instrukcja obsługi obowiązuje dla:

R..	10.. / 12.. / 14..
TK	12Ve00 / 12Ve01 / 14Ve00 / 14Ve01 / 14Vd00 / 14Vd01 / 14Vddg01 / 14Vddg00

1 Informacje dotyczące bezpieczeństwa i ostrzeżenia

Niniejszą kartę informacyjną dla użytkownika należy starannie przechowywać, aby zawsze mieć do niej dostęp.

W przypadku przekazania urządzenia należy również przekazać niniejszą kartę informacyjną następnemu użytkownikowi.

W celu prawidłowego i bezpiecznego użytkowania urządzenia należy zapoznać się z niniejszą kartą informacyjną przed rozpoczęciem instalacji i eksploatacji. Stosować się stale do zawartych w niej instrukcji, wskazówek bezpieczeństwa i wskazówek ostrzegawczych. Są one istotne, aby prawidłowo i bezpiecznie zainstalować i eksploatować urządzenie.

1.1 Użytkowanie zgodne z przeznaczeniem

Urządzenie to jest przeznaczone do zastosowania w gospodarstwach domowych i w podobnych obszarach, np.:

- w strefach kuchennych dla personelu w sklepach, biurach i innych obszarach pracowniczych
- w gospodarstwach agroturystycznych oraz przez gości w hotelach, motelach i innych miejscach noclegowych
- w pensjonatach ze śniadaniem
- przy cateringach oraz podobnych usługach w handlu hurtowym

Inne możliwości zastosowania:

- Urządzenie to nie nadaje się do zamrażania produktów spożywczych.*

Każde inne zastosowanie jest niedopuszczalne.

1.2 Klasy klimatyczne

Zależnie od klasy klimatycznej urządzenie jest przeznaczone do pracy w obrębie wskazanych granic temperatury otoczenia. Klasa klimatyczna obowiązująca dla danego urządzenia podana jest na tabliczce znamionowej.

Wskazówka

- ▶ Aby zagwarantować prawidłową pracę, przestrzegać podanych temperatur otoczenia.

Klasa klimatyczna	Temperatura otoczenia
SN	10 °C do 32 °C
N	16 °C do 32 °C
ST	16 °C do 38 °C
T	16 °C do 43 °C
SN-ST	10 °C do 38 °C
SN-T	10 °C do 43 °C

1.3 Grupa użytkowników

- Urządzenie to może być używane przez dzieci w wieku od 8 lat oraz przez osoby z ograniczonymi zdolnościami fizycznymi, sensorycznymi i mentalnymi lub przez osoby posiadające niedostateczne doświadczenie oraz wiedzę, gdy znajdują się one pod nadzorem lub jeśli zostały poinformowane o bezpiecznym stosowaniu urządzenia oraz o możliwych niebezpieczeństwach.
- Dzieci nie mogą się bawić urządzeniem.
- Dzieci nie mogą wykonywać czyszczenia ani czynności konserwacyjnych bez nadzoru.
- Dzieci w wieku 3-8 lat mogą umieszczać produkty w urządzeniu oraz je z niego wyjmować.

1.4 Instalacja i uruchomienie

- Ustawiać i podłączać urządzenie tylko zgodnie ze wskazówkami zawartymi w karcie informacyjnej dla użytkownika.
- Nie zakrywać otworów wentylacyjnych w obudowie urządzenia, jak również w meblach kuchennych.
- Nie uszkodzić przewodu zasilającego. Nie eksploatować urządzenia z uszkodzonym przewodem zasilającym.
- Nie umieszczać przenośnych listew zasilających lub zasilaczy z tyłu urządzenia.
- Gniazdko sieciowe musi być zawsze łatwo dostępne, aby w sytuacji awaryjnej możliwe było jak najszybsze odłączenie.

Informacje dotyczące bezpieczeństwa i ostrzeżenia

czenie urządzenia od zasilania elektrycznego. Musi się znajdować poza obszarem tylnej ściany urządzenia.

Urządzenia z zabezpieczeniem przed przechyleniem:

- Zamocować urządzenie z zabezpieczeniem przed przechyleniem zgodnie ze wskazówkami zawartymi w karcie informacyjnej dla użytkownika, aby uniknąć przechylenia się urządzenia.

1.5 Bezpieczna obsługa urządzenia

- Nie przechowywać w urządzeniu żadnych materiałów wybuchowych, jak np. pojemniki aerozolowe z gazem pędym. Takie puszkę z aerozolami można rozpoznać na podstawie nadrukowanego opisu zawartości lub symbolu płomienia na puszcze. Ewentualnie ulatniające się gazy mogłyby zapalić się w zetknięciu z częściami elektrycznymi.
- Pałące się świece, lampy i inne przedmioty z otwartym płomieniem trzymać z dala od urządzenia, aby go nie podpalić.
- Butelki z napojami alkoholowymi lub inne pojemniki z alkoholem należy przechowywać wyłącznie szczelnie zamknięte. Ewentualnie wypływający alkohol mógłby zapalić się w zetknięciu z częściami elektrycznymi.
- Należy unikać dłuższego kontaktu skóry z zimnymi powierzchniami lub schłodzonymi / mrożonymi produktami. Do ochrony używać np. rękawic.
- Zawarty w urządzeniu czynnik chłodniczy (dane na tabliczce znamionowej) jest przyjazny dla środowiska, ale łatwopalny. Wypływający czynnik chłodniczy może ulec zapłonowi.
 - Nie uszkodzić obiegu chłodniczego.
 - Wewnątrz urządzenia nie wolno używać żadnych źródeł zapłonu.
 - Wewnątrz urządzenia nie wolno używać żadnych urządzeń elektrycznych (np. myjek parowych, grzejników).
 - Jeżeli wydostaje się czynnik chłodniczy: Usunąć ogień lub źródła zapłonu, znajdujące się w pobliżu miejsca nieszczelności. Dobrze przewietrzyć pomieszczenie. Powiadomić punkt serwisowy.
- Otwierać drzwi tylko na chwilę. W ten sposób zapobiega się wzrostowi temperatury we wnętrzu urządzenia.
- Nie sięgać pomiędzy drzwi i urządzenia podczas otwierania i zamykania. Może dojść do zakleszczenia się palców.
- Wartość temperatury w najcieplejszym obszarze urządzenia może być większa od ustawionej wartości temperatury.

1.6 Czyszczenie

- Powierzchnie, które stykają się z produktami spożywczymi, należy regularnie czyścić.
- Należy regularnie czyścić odpływ wody z odrazania.
- Do przyspieszenia procesu rozmrażania nie wolno używać urządzeń elektrycznych do ogrzewania, urządzeń do czyszczenia parą pod ciśnieniem, otwartego ognia ani sprayów rozmrażających.
- Nie używać ostrych przedmiotów do usuwania lodu.

1.7 Usterki, uszkodzenia i naprawy

- Jeżeli przewód zasilający urządzenia jest uszkodzony, należy go wymienić.
- Naprawy i ingerencje w urządzenie powierzać wyłącznie serwisowi klienta lub odpowiednio wykwalifikowanemu personelowi.
- W razie usterek i błędów urządzenia wyciągnąć wtyczkę sieciową lub wyłączyć bezpiecznik. Przy wyciąganiu wtyczki sieciowej zawsze chwycić za wtyczkę. Nie ciągnąć kabla.

1.8 Utylizacja

- Urządzenie zawiera cenne materiały i jest oznaczone jednym z odpowiednich symboli. (patrz 1.14 Symbole na urządzeniu)
 - Nie utylizować urządzenia z odpadami komunalnymi.
 - Urządzenie zutylizować bezpłatnie korzystając z pojemników klasy 1 w lokalnych centrach recyklingu i materiałów.
 - Przy zakupie nowego urządzenia, stare urządzenie można bezpłatnie zwrócić do punktów sprzedaży detalicznej.
 - Poinformować o możliwościach zwrotu.
- W urządzeniu występuje czynnik chłodniczy (dane na tabliczce znamionowej) i olej. Zawarty w urządzeniu czynnik chłodniczy jest przyjazny dla środowiska, ale łatwopalny. Zawarty w urządzeniu olej jest również palny. Wyciekający czynnik chłodniczy i olej mogą ulec zapaleniu, jeżeli stężenie będzie wystarczająco wysokie lub zetkną się z zewnętrznymi źródłami ciepła.
 - Nie uszkodzić obiegu chłodniczego.
 - Utylizować urządzenie tylko zgodnie ze wskazówkami w karcie informacyjnej dla użytkownika.

1.9 Zgodność

Szczelność obiegu czynnika chłodniczego została poddana kontroli. Urządzenie jest zgodne z odpowiednimi przepisami bezpieczeństwa i odpowiednimi dyrektywami.

Pełny tekst deklaracji zgodności UE jest dostępny pod następującym adresem: www.Liebherr.com

1.10 Substancje SVHC zgodnie z rozporządzeniem REACH

W poniższym linku można sprawdzić, czy urządzenia zawiera substancje SVHC zgodnie z rozporządzeniem REACH:

home.liebherr.com/de/deu/de/liebherr-erleben/nachhaltigkeit/umwelt/scip/scip.html

1.11 Baza danych produktów EPREL

Od 1 marca 2021 informacje odnośnie etykietowania energetycznego oraz wymagań dotyczących ekoprojektu można znaleźć w europejskiej bazie danych produktów (EPREL). Baza danych produktów jest dostępna pod adresem <https://eprel.ec.europa.eu/>. Po wejściu na stronę wyświetli się polecenie wpisania identyfikatora modelu. Identyfikator modelu jest podany na tabliczce znamionowej.

1.12 Licencje open-source

Urządzenie zawiera komponenty oprogramowania, które są objęte licencjami open-source. Informacje o stosowanych licencjach open-source można sprawdzić tutaj:

home.liebherr.com/open-source-licences



1.13 Części zamienne

Dostępność części zamiennych i funkcyjnych oraz części zapasowych wyposażenia wynosi 15 lat.

1.14 Symbole na urządzeniu

	Symbol ten może się znajdować na sprężarce. Odnosi się do oleju umieszczonego w sprężarce i wskazuje na następujące niebezpieczeństwo: Może być śmiertelny w przypadku połknięcia i przedostania się do dróg oddechowych. Wskazówka ta jest istotna jedynie w przypadku recyklingu. Brak niebezpieczeństwa w trakcie normalnej eksploatacji. Nie usuwać tego symbolu.
	Ostrzeżenie: Niebezpieczeństwo pożaru z powodu łatwopalnych materiałów. Symbol ten znajduje się na sprężarce i może być umieszczony dodatkowo w innych miejscach na urządzeniu. Symbol ten ostrzega przed łatwopalnymi materiałami. Nie usuwać tego symbolu.
	Taki lub podobny symbol może znajdować się z tyłu urządzenia. Wskazuje on na to, że na drzwiach i/lub w obudowie znajdują się próżniowe panele izolacyjne (VIP) lub panele perlitowe. Wskazówka ta jest istotna jedynie w przypadku recyklingu. Nie usuwać tego symbolu.
	Symbol ten znajduje się na tabliczce znamionowej. Wskazuje on na to, że urządzenie zawiera wartościowe materiały i nie wolno go utylizować z odpadami komunalnymi. (patrz 1.8 Utylizacja)

1.15 Stopnie ostrzegawcze

	NIEBEZPIECZEŃSTWO Informuje o bezpośrednio niebezpiecznej sytuacji, która w razie zlekceważenia spowoduje śmierć lub ciężkie obrażenia ciała.
	OSTRZEŻENIE Informuje o niebezpiecznej sytuacji, która w razie zlekceważenia może spowodować śmierć lub ciężkie obrażenia ciała.
	OSTROŻNIE Informuje o niebezpiecznej sytuacji, która w razie zlekceważenia może spowodować lekkie lub średnie obrażenia ciała.
UWAGA	Informuje o niebezpiecznej sytuacji, która w razie zlekceważenia może spowodować szkody rzeczowe.
Wskazówka	Oznacza ogólne użyteczne wskazówki i porady.

2 Prezentacja urządzenia

2.1 Zakres dostawy

Sprawdzić wszystkie części pod kątem uszkodzeń transportowych. W przypadku jakichkolwiek reklamacji, należy skontaktować się z dealerem lub Działem Obsługi Klienta. (patrz 11.4 Punkt serwisowy)

Zakres dostawy składa się z następujących części:

- Urządzenie wolnostojące
- Wyposażenie (w zależności od modelu)
- Materiał montażowy (w zależności od modelu)

- „Quick Start Guide“
- „Installation Guide“*
- Broszura serwisowa

2.2 Przegląd urządzenia i wyposażenia

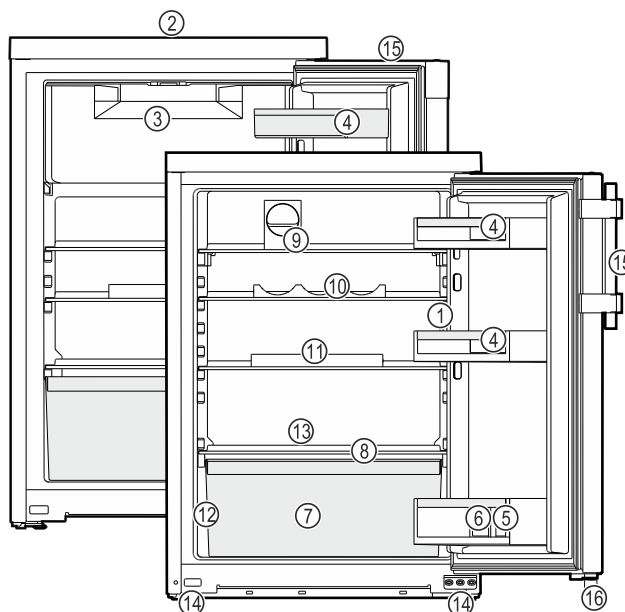

Fig. 1 Przykładowa prezentacja

- | | |
|---|--|
| (1) Elementy obsługi, oświetlenie | (9) FlexCube* |
| (2) Szczelina wentylacyjna | (10) Triple Flex |
| (3) Komora zamrażalnika* | (11) Pojemnik na jajka* |
| (4) Półka na puszki | (12) Tabliczka znamionowa |
| (5) Stojak na butelki | (13) Odptyw wody z odświeżania |
| (6) Uchwyt butelek | (14) Nóżki (przednie) |
| (7) Szuflada na warzywa / EasyFresh-Safe* | (15) Uchwyt dźwigni / uchwyt wpuszczany* |
| (8) Pokrywa EasyFresh-Safe* | (16) Element dystansowy* |

Wskazówka

► Półki, szuflady lub kosze w stanie dostawy są rozmieszczone tak, by uzyskać optymalną efektywność energetyczną. Zmiany rozmieszczenia w zakresie podanych opcji szufladowych, np. półki w chłodziarce, nie mają jednak wpływu na zużycie energii.

2.3 Zakres zastosowania urządzenia

Użytkowanie zgodne z przeznaczeniem

Urządzenie jest przeznaczone wyłącznie do chłodzenia produktów spożywczych w środowisku domowym lub podobnym. Zalicza się do tego np. użytkowanie

- w prywatnych kuchniach, pensjonatach ze śniadaniem,
- przez gości w dworach, hotelach, motelach oraz innych miejscach noclegowych,
- przy cateringach oraz podobnych usługach w handlu hurtowym.

Urządzenie nie nadaje się do zamrażania produktów spożywczych.*

Urządzenie nie jest przeznaczone do stosowania w formie urządzenia do zabudowy.

Każde inne zastosowanie jest niedopuszczalne.

Przewidziane użytkowanie niezgodne z przeznaczeniem

Stanowczo zabrania się:

Ustawianie i podłączanie

- Przechowywania i chłodzenia leków, plazmy krwi, preparatów laboratoryjnych oraz innych materiałów i produktów wymienianych w dyrektywie dotyczącej produktów medycznych 2007/47/WE
- Stosowania na obszarach zagrożonych wybuchem

Użytkowanie urządzenia niezgodne z przeznaczeniem może doprowadzić do uszkodzenia lub zepsucia przechowywanych towarów.

Klasy klimatyczne

Zależnie od klasy klimatycznej urządzenie jest przeznaczone do pracy w obrębie wskazanych granic temperatury otoczenia. Klasa klimatyczna obowiązująca dla danego urządzenia podana jest na tabliczce znamionowej.

Wskazówka

- ▶ Aby zagwarantować prawidłową pracę, przestrzegać podanych temperatur otoczenia.

Klasa klimatyczna	Temperatura otoczenia
SN	10 °C do 32 °C
N	16 °C do 32 °C
ST	16 °C do 38 °C
T	16 °C do 43 °C
SN-ST	10 °C do 38 °C
SN-T	10 °C do 43 °C

2.4 Zgodność

Szczelność obiegu czynnika chłodniczego została poddana kontroli. Urządzenie jest zgodne z odpowiednimi przepisami bezpieczeństwa i odpowiednimi dyrektywami.

Pełny tekst deklaracji zgodności UE jest dostępny pod następującym adresem: www.Liebherr.com

2.5 Substancje SVHC zgodnie z rozporządzeniem REACH

W poniższym linku można sprawdzić, czy urządzenie zawiera substancje SVHC zgodnie z rozporządzeniem REACH: home.liebherr.com/de/deu/de/liebherr-erleben/nachhaltigkeit/umwelt/scip/scip.html

2.6 Baza danych produktów EPREL

Od 1 marca 2021 informacje odnośnie etykietowania energetycznego oraz wymagań dotyczących ekoprojektu można znaleźć w europejskiej bazie danych produktów (EPREL). Baza danych produktów jest dostępna pod adresem <https://eprel.ec.europa.eu/>. Po wejściu na stronę wyświetli się polecenie wpisania identyfikatora modelu. Identyfikator modelu jest podany na tabliczce znamionowej.

2.7 Części zmienne

Dostępność części zamiennych i funkcyjnych oraz części zapasowych wyposażenia wynosi 15 lat.

3 Ustawianie i podłączanie

3.1 Warunki dotyczące ustawiania

Warunki dotyczące ustawienia mają kluczowe znaczenie, aby zapewnić bezpieczną, efektywną i bezawaryjną eksploatację urządzenia.

- Należy przestrzegać wszystkich wskazówek bezpieczeństwa.
- Uwzględnić miejsce ustawienia i położenie w pomieszczeniu.



OSTRZEŻENIE

Niebezpieczeństwo pożaru z powodu nieprawidłowego ustawienia!

Jeśli kabel sieciowy lub wtyczka dotyka tylnej ściany urządzenia, wibracje urządzenia mogą uszkodzić kabel sieciowy lub wtyczkę, powodując zwarcie.

- ▶ Podczas ustawiania urządzenia należy upewnić się, że pod urządzeniem nie jest zakleszczony żaden kabel sieciowy.
- ▶ Urządzenie ustawić w ten sposób, by nie stykało się z żadną wtyczką lub kablem sieciowym.
- ▶ Nie podłączać urządzeń do gniazdek w obszarze tylnej ściany urządzenia.
- ▶ Listew zasilających lub rozdzielaczy oraz innych elektronicznych urządzeń (jak np. transformator halogenów) **nie** wolno umieszczać i eksploatować za urządzeniami.



OSTRZEŻENIE

Niebezpieczeństwo pożaru na skutek wilgoci!

W razie zwilżenia elementów znajdujących się pod napięciem lub przewodu zasilającego może dojść do zwarcia.

- ▶ Urządzenie jest przeznaczone do zastosowań w pomieszczeniach zamkniętych. Nie należy użytkować urządzenia na zewnątrz lub w miejscach wilgotnych albo narażonych na kontakt z rozpryskami wody.



OSTRZEŻENIE

Wyciekający czynnik chłodniczy i olej!

Pożar. Zawarty w urządzeniu czynnik chłodniczy jest przyjazny dla środowiska, ale łatwopalny. Zawarty w urządzeniu olej jest również palny. Wyciekający czynnik chłodniczy i olej mogą ulec zapaleniu, jeżeli stężenie będzie wystarczająco wysokie lub zetkną się z zewnętrznymi źródłami ciepła.

- ▶ Nie uszkadzać przewodów rurowych obiegu środka chłodniczego i kompresora.

3.1.1 Miejsce ustawienia

- Urządzenie należy ustawiać i użytkować tylko w pomieszczeniach zamkniętych.
- Optymalnym miejscem ustawienia jest suche i dobrze wentylowane pomieszczenie.
- Jeśli urządzenie zostanie ustawione w bardzo wilgotnym otoczeniu, to na zewnętrznej stronie urządzenia może dojść do skraplania się wody. Należy zawsze dbać o dobrą wentylację nawiewną i wylotową w miejscu ustawienia.

- Im więcej czynnika chłodniczego w urządzeniu, tym większe musi być pomieszczenie, w którym ustawione jest urządzenie. W przypadku pojawienia się przecieku, w zbyt małych pomieszczeniach może powstać mieszanka gazowo-powietrzna. Na 8 g czynnika chłodniczego pomieszczenie, w którym ustawione jest urządzenie, musi mieć wielkość minimum 1 m³. Dane dotyczące zawartego w urządzeniu czynnika chłodniczego podane zostały tabliczce znamionowej we wnętrzu urządzenia.
- Podłoga w miejscu ustawienia urządzenia musi być pozioma i równa.

3.1.2 Położenie w pomieszczeniu

- Nie należy ustawiać urządzenia w miejscach narażonych na bezpośrednie działanie promieni słonecznych, ani obok grzejnika itp.
- Urządzenie można ustawić bezpośrednio obok piekarnika.
- W przypadku ustawienia urządzenia bezpośrednio przy piekarniku zużycie energii może się nieco zwiększyć. Jest to uzależnione od okresu i intensywności użytkowania piekarnika.
- Urządzenie należy zawsze ustawiać tylną stroną bezpośrednio przy ścianie i z zastosowaniem elementów dystansowych (patrz poniżej).
- Stosowanie na obszarach zagrożonych wybuchem jest zabronione.

3.2 Wsuwanie pod blat roboczy

- Urządzenie można wsunąć pod blat roboczy.

3.3 Wymiary do zabudowy

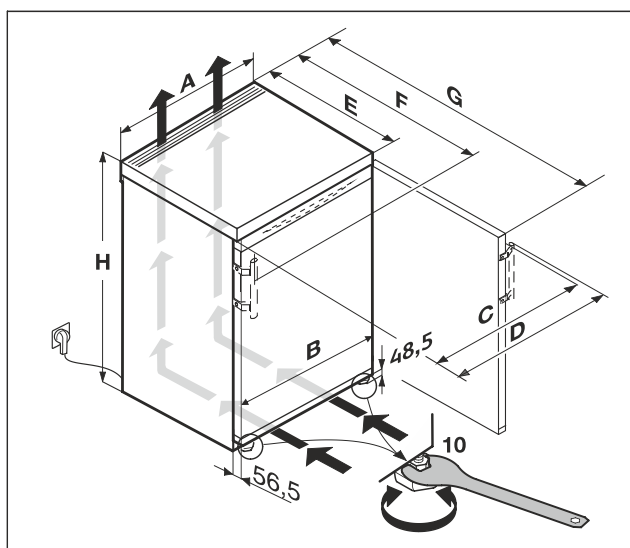

Fig. 2

Wymiary bez uchwyty dźwigniowego (mm):*						
	H	A	B	C	E	G
R..10..	680	550	547	547	607 ^x	1106 ^x
R..12..	850	500	497	497	607 ^x	1056 ^x
TK 12Ve00 TK 12Ve01	850	500	497	497	607 ^x	1056 ^x
R..14..	850	550	547	547	607 ^x	1106 ^x

Wymiary bez uchwyty dźwigniowego (mm):*						
TK 14Ve00	850	550	547	547	607 ^x	1106 ^x
TK 14Ve01						
TK 14Vd01						
TK 14Vd00						

Wymiary z uchwytem dźwigniowym (mm):*								
	H	A	B	C	D	E	F	G
R..14..	850	550	547	545	589	607 ^x	648 ^x	1112 ^x
TK 14Vddg00	850	550	547	545	589	607 ^x	648 ^x	1112 ^x
TK 14Vddg01								

^x W przypadku urządzeń z dołączonymi elementami dystansowymi wymiary zwiększają się o 35 mm. (patrz 3.10 Montaż elementów dystansowych)

3.4 Wymogi dotyczące wentylacji

UWAGA

Niebezpieczeństwo uszkodzenia poprzez przegrzanie na skutek niedostatecznej wentylacji!

W przypadku niedostatecznej wentylacji może dojść do uszkodzenia sprężarki lodówki.

- ▶ Zadbaj o dostateczną wentylację.
- ▶ Przestrzegaj wymogów dotyczących wentylacji.

Jeżeli urządzenie jest integrowane w aneksie kuchennym, należy koniecznie przestrzegać następujących wymogów dotyczących wentylacji:

- Zasadniczo obowiązuje: im większy przekrój odpowietrznika, tym bardziej energooszczędnie pracuje urządzenie.

3.5 Wymiary przyłączeniowe dla zasilania elektrycznego

Przyłącze do zasilania elektrycznego znajduje się na tylnej ścianie urządzenia. Aby bezpiecznie podłączyć urządzenie, należy upewnić się, że spełnione są następujące wymagania:

- Wymiary dla przyłącza do zasilania elektrycznego są znane i przestrzegane. Patrz tabela poniżej.
- Podłączenie do zasilania elektrycznego odbywa się zgodnie z instrukcją. (patrz 3.16 Podłączanie urządzenia do zasilania elektrycznego)

3.6 Transportowanie urządzenia

3.6.1 Transport urządzenia przed pierwszym uruchomieniem

Zagwarantować, aby spełnione zostały następujące warunki:

- Urządzenie jest zapakowane.
- Urządzenie stoi pionowo.
- ▶ Transportować urządzenie we dwie osoby.
- ▶ Rozpakować urządzenie. (patrz 3.7 Rozpakowywanie urządzenia)

3.6.2 Transport urządzenia po pierwszym uruchomieniu

Przestrzegać poniższych wskazówek, jeżeli urządzenie ma być transportowane lub przesuwane po pierwszym uruchomieniu.

Ustawianie i podłączanie

Zagwarantować, aby spełnione zostały następujące warunki:

- ❑ Urządzenie jest opróżnione.
- ❑ Urządzenie stoi pionowo.
- ❑ Urządzenie z drzwiami: Drzwi są zabezpieczone przed niezamierzonym otwarciem.
- ❑ Urządzenie z wysuwanym wózkiem: Wózek wysuwany jest zabezpieczony przed niezamierzonym otwarciem.
- ❑ Urządzenie z nóżkami: Nóżki są wkręcone.

► Transportować urządzenie we dwie osoby.

Po zakończeniu transportu:

- Wykręcić nóżki urządzenia.
- Wyrównać urządzenie.

3.7 Rozpakowywanie urządzenia

W przypadku stwierdzenia uszkodzeń urządzenia należy natychmiast poinformować dostawcę. Nie podłączać urządzenia do sieci.

- Sprawdzić urządzenie i opakowanie pod kątem uszkodzeń transportowych. W przypadku podejrzenia wystąpienia jakichkolwiek uszkodzeń należy niezwłocznie skontaktować się z dostawcą.
- Z tyłu lub z boku urządzenia usunąć wszystkie materiały, które uniemożliwiają prawidłowe ustawienie lub wentylację nawiewną i wywiewną urządzenia.
- Z urządzenia należy zdjąć wszystkie folie ochronne. W tym celu nie używać żadnych ostrych przedmiotów!

3.8 Zdejmowana płyta stołu

Płytę stołu urządzenia można zdejmować. Jeżeli urządzenie stołowe ma być wsunięte pod blat roboczy, należy zdjąć płytę stołu. (patrz 3.14 Wsuwanie urządzenia pod blat roboczy)

3.8.1 Demontaż płyty stołu

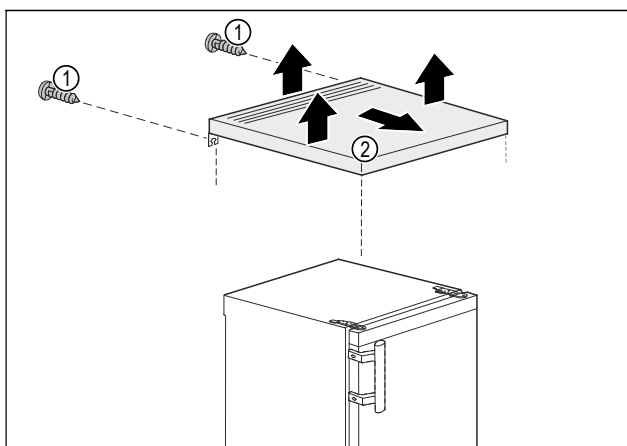

Fig. 3

- Wyjąć śruby Fig. 3 (1) ze ściany tylnej.
- Unieść płytę stołu Fig. 3 (2) z tyłu.
- Przesunąć płytę stołu Fig. 3 (2) do przodu.
- Wyjąć płytę stołu Fig. 3 (2) do góry.
- Płyta stołu Fig. 3 (2) jest zdjęta.

3.8.2 Montaż płyty stołu

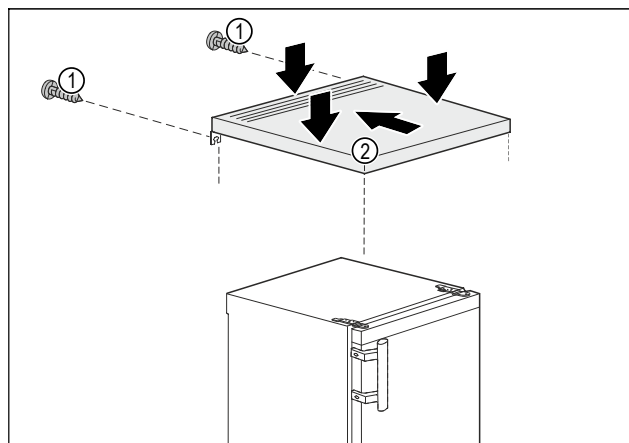
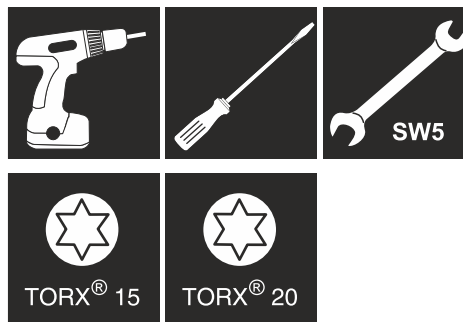

Fig. 4

- Ułożyć płytę stołu Fig. 4 (2) na urządzeniu.
- Przesunąć płytę stołu Fig. 4 (2) do tyłu.
- Docisnąć płytę stołu Fig. 4 (2) z tyłu do dołu.
- Dokręcić śruby Fig. 4 (1) na ścianie tylnej.
- Płyta stołu Fig. 4 (2) jest zamontowana.

3.9 Zmiana kierunku otwierania drzwi

Narzędzie



OSTRZEŻENIE

Niebezpieczeństwo obrażeń spowodowanych wypadającymi drzwiami!

Jeśli zawiasy nie są przykręcone wystarczająco mocno, drzwi mogą wypaść. Może to spowodować poważne obrażenia. Ponadto drzwi ew. nie zamykają się i urządzenie nie może prawidłowo chłodzić.

- Płytki zawiasów/trzpienie zawiasów przykręcić mocno z siłą 4 Nm.
- Wszystkie śruby skontrolować, w razie potrzeby dokręcić.

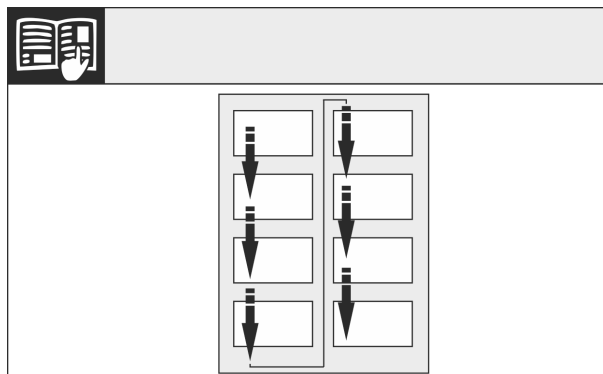

Fig. 5

Przestrzegać kierunku odczytu.

3.9.1 Przygotowywanie

Wskazówka

- ▶ Wyjąć żywność z półek na drzwiach przed demontażem drzwi, aby nie wypadła.
- ▶ W dwie osoby przechylić urządzenie do tyłu.
- ▶ Z drzwi na dole po lewej stronie wyjąć element dystansowy (13)*.

3.9.2 Wymywanie dolnych zawiasów



OSTROŻNIE

Niebezpieczeństwo obrażeń spowodowanych wychylanymi drzwiami!

Po całkowitym wyjęciu sworznia z drzwi może dojść do wychylenia się drzwi, co może spowodować obrażenia ciała.

- ▶ Przytrzymać drzwi przed wyjęciem sworznia.

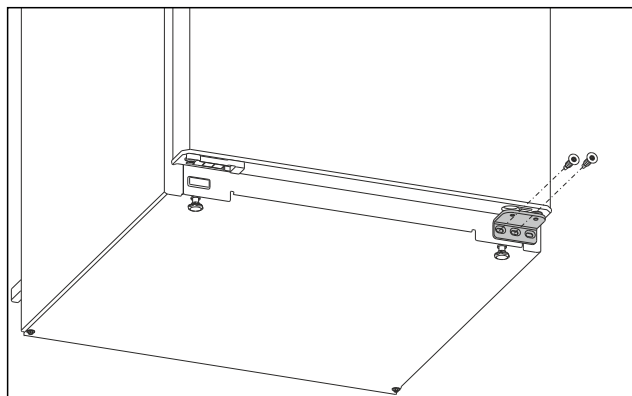

Fig. 6

- ▶ Wykręcić środkową śrubę przy dolnej płytce zawiasu śrubokrętem Torx 20. Fig. 6 (1)
- ▶ Wykręcić wewnętrzną śrubę przy dolnej płytce zawiasu śrubokrętem Torx 20. Fig. 6 (2)
- ▶ Odłożyć śruby na bok.

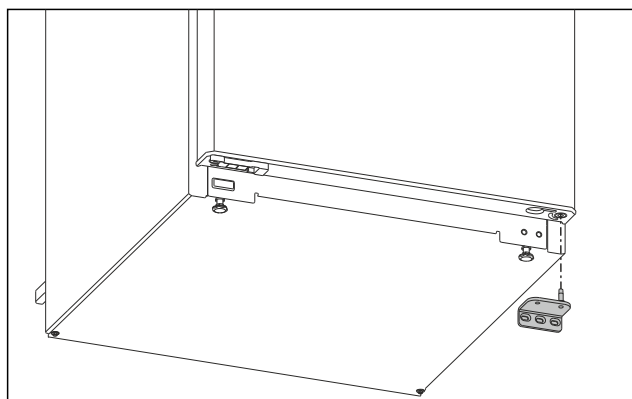

Fig. 7

- ▶ Zdjąć płytkę zawiasu w dół. (patrz Fig. 7)
- ▶ Odłożyć płytkę zawiasu na bok.

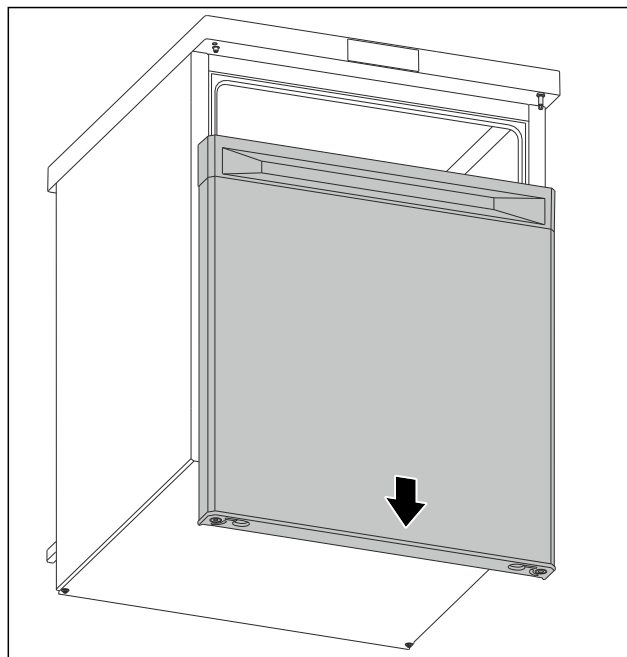

Fig. 8

- ▶ Zdjąć drzwi w dół. (patrz Fig. 8)
- ▶ Odstawić drzwi.

3.9.3 Przygotowanie drzwi

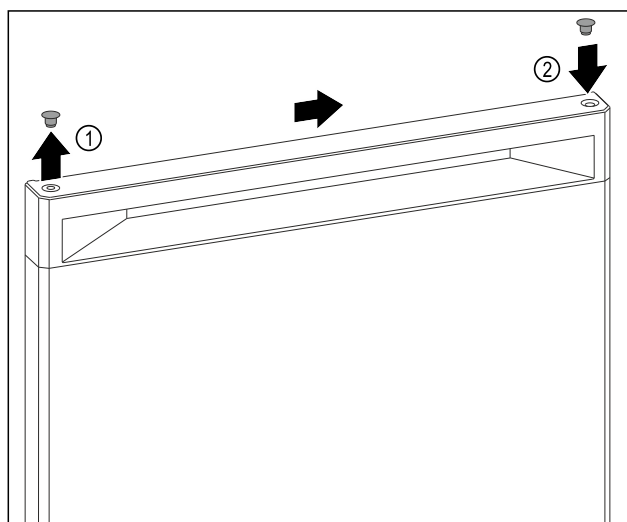

Fig. 9

- ▶ Podważyć ostrożnie zatyczkę osłonki na górze drzwi Fig. 9 (1) przy pomocy śrubokręta.
- ▶ Założyć zatyczkę osłonki po przeciwległej stronie. Fig. 9 (2)

3.9.4 Przekładanie uchwytu*

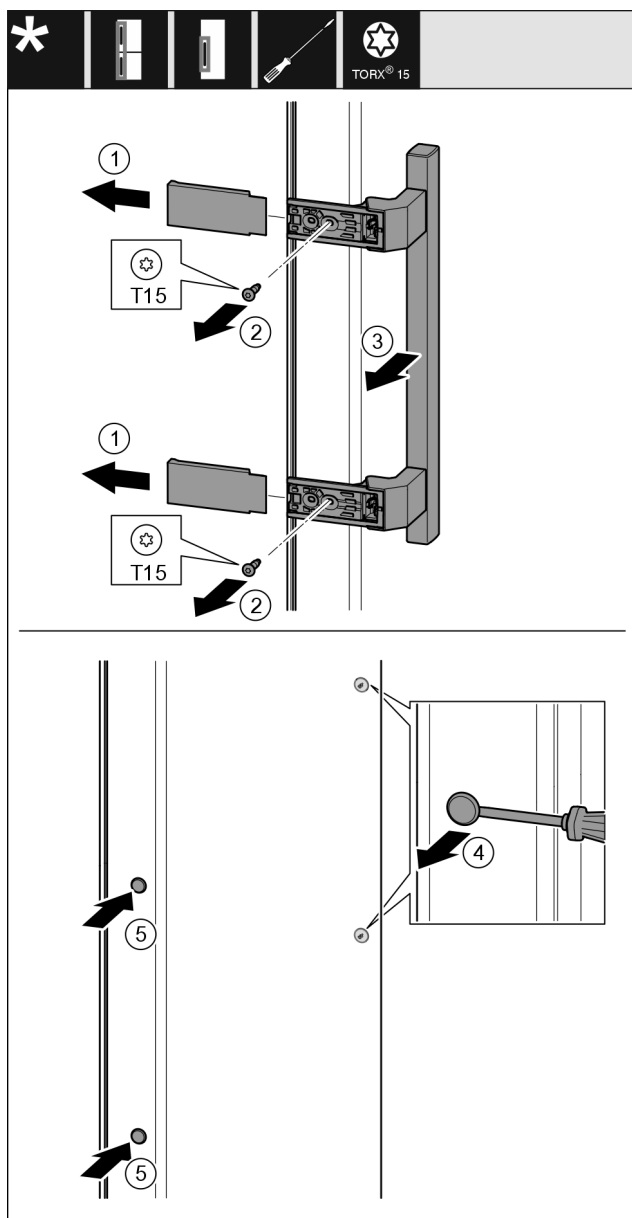

Fig. 10

- ▶ Zdjąć osłonę. Fig. 10 (1)
- ▶ Wykręcić śruby śrubokrętem Torx 15. Fig. 10 (2)
- ▶ Zdjąć uchwyt. Fig. 10 (3)
- ▶ Podważyć ostrożnie boczną zatyczkę śrubokrętem i wyjąć. Fig. 10 (4)
- ▶ Założyć ponownie zatyczkę z drugiej strony. Fig. 10 (5)

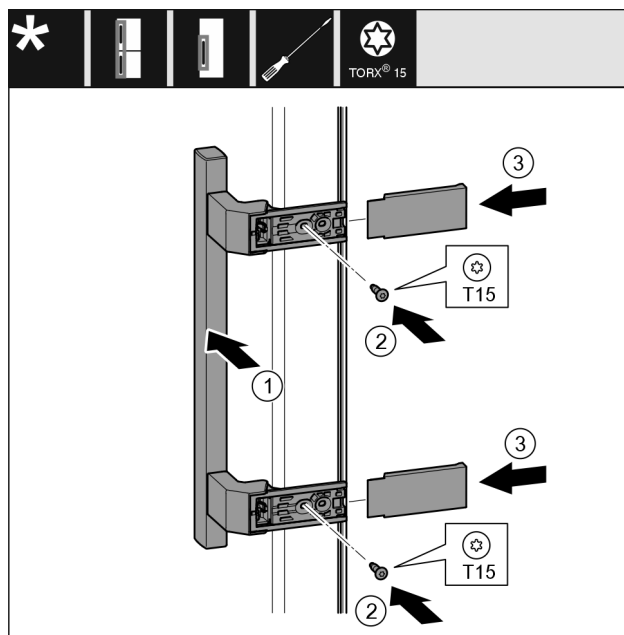

Fig. 11

- ▶ Założyć uchwyt po przeciwległej stronie. Fig. 11 (1)
- ▶ Otwory pod śruby muszą się dokładnie pokrywać.
- ▶ Przykręcić śruby śrubokrętem T15. Fig. 11 (2).
- ▶ Założyć osłony z boku i wsunąć. Fig. 11 (3)
- ▶ Zwrócić uwagę na prawidłowe zazębenie.

3.9.5 Przekładanie dolnych zawiasów

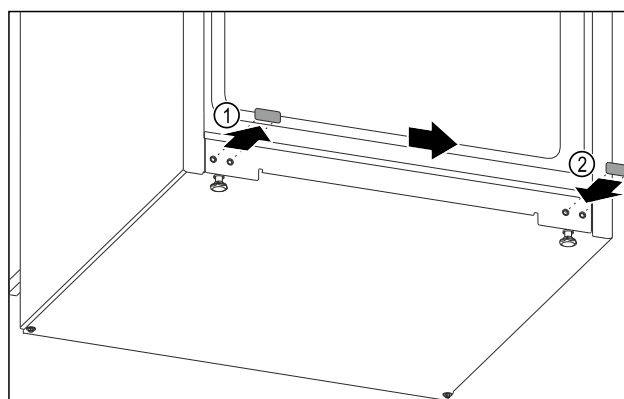

Fig. 12

- ▶ Podważyć ostrożnie zatyczkę osłonki na dole urządzenia przy pomocy śrubokręta.
- ▶ Wyjąć zatyczkę osłonki. Fig. 12 (1)
- ▶ Założyć zatyczkę osłonki po przeciwległej stronie. Fig. 12 (2)

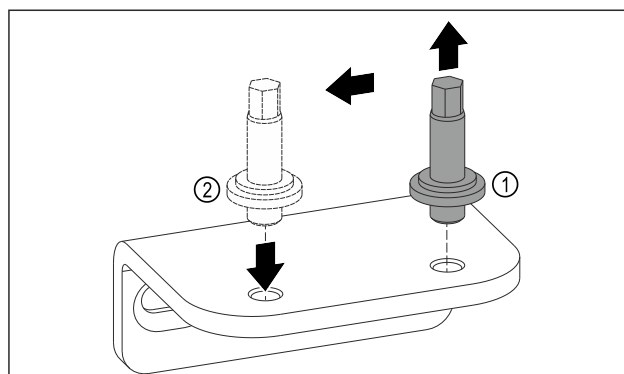

Fig. 13

- ▶ Wykręcić sworznie dolnej płytki zawiasu kluczem imbusowym SW5. Fig. 13 (1)
- ▶ Założyć sworznię po przeciwległej stronie. Fig. 13 (2)

- ▶ Przykręcić sworzeń kluczem imbusowym SW5.

3.9.6 Przekładanie górnych zawiasów

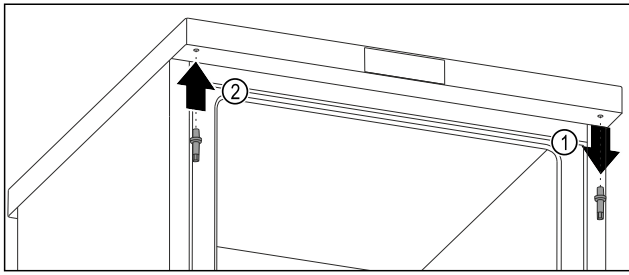

Fig. 14

- ▶ Wykręcić górny sworzeń kluczem imbusowym. Fig. 14 (1)
- ▶ Przykręcić sworzeń po przeciwnej stronie kluczem imbusowym. Fig. 14 (2)

3.9.7 Montaż drzwi



OSTRZEŻENIE

Niebezpieczeństwo obrażeń spowodowanych wypadającymi drzwiami!

Jeśli zawiasy nie są przykręcone wystarczająco mocno, drzwi mogą wypaść. Może to spowodować poważne obrażenia. Ponadto drzwi ew. nie zamykają się i urządzenie nie może prawidłowo chłodzić.

- ▶ Płytki zawiasów przykręcić mocno z siłą 4 Nm.
- ▶ Wszystkie śruby skontrolować, w razie potrzeby dokręcić.

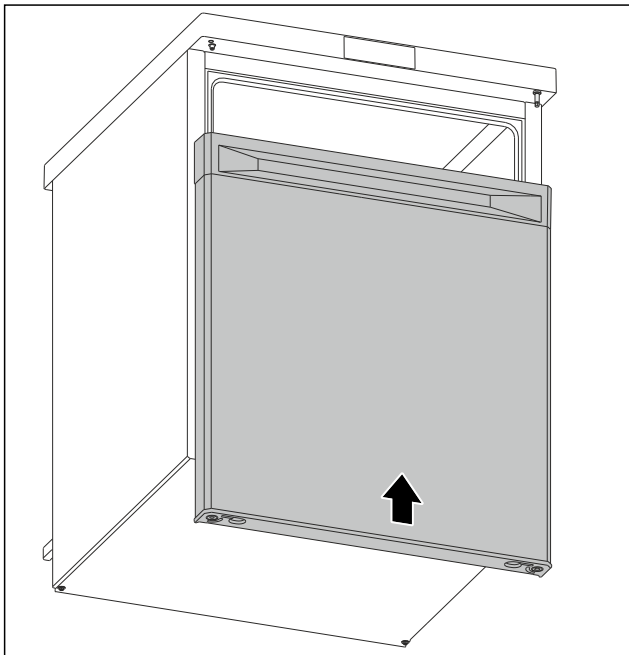

Fig. 15

- ▶ Zamknięte drzwi nasunąć na górny sworzeń. (patrz Fig. 15)

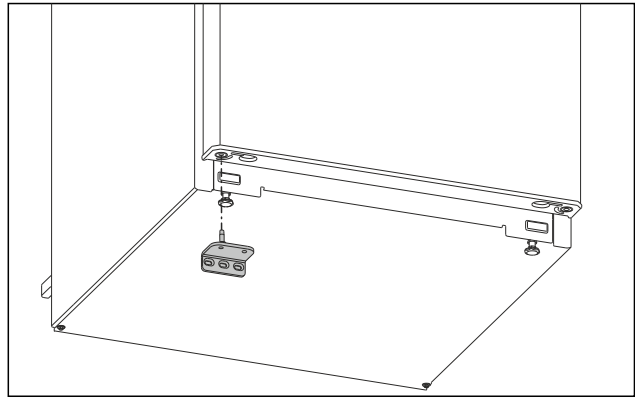

Fig. 16

- ▶ Włożyć dolną płytkę zawiasu po przeciwnej stronie. (patrz Fig. 16)

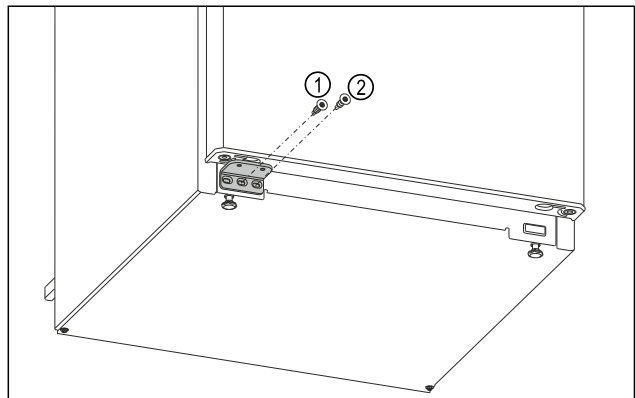

Fig. 17

- ▶ Przykręcić środkową śrubę płytki zawiasu Fig. 17 (1) śrubokrętem Torx 20.
- ▶ Przykręcić wewnętrzną śrubę płytki zawiasu Fig. 17 (2) śrubokrętem Torx 20.
- ▶ Sprawdzić drzwi.
- ▶ Kierunek otwierania drzwi został zmieniony.

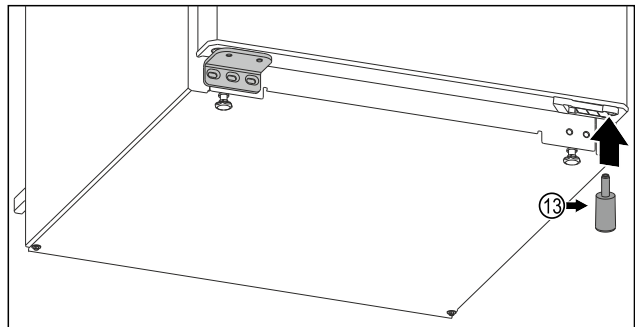

Fig. 18*

- ▶ Element dystansowy Fig. 18 (13) włożyć ponownie do drzwi na dole po prawej stronie, ponieważ jest on istotny dla zachowania stabilności urządzenia.*

3.10 Montaż elementów dystansowych

Z elementami dystansowymi urządzenie uzyska zadeklarowane zużycie energii, a przy dużej wilgotności otoczenia nie będzie się tworzyć woda kondensacyjna. Brak elementów dystansowych nie wpływa negatywnie na działanie urządzenia, a jedynie w niewielkim stopniu zwiększa zużycie energii elektrycznej.

Po zastosowaniu elementów dystansowych głębokość urządzenia zwiększa się o ok. 35 mm.

Ustawianie i podłączanie

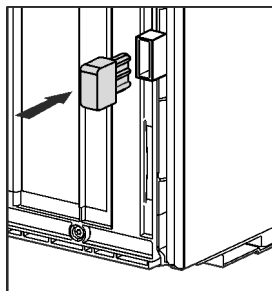

- ▶ Urządzenie z dotychczasowymi elementami dystansowymi: Element dystansowy zamontować po lewej i po prawej stronie z tyłu urządzenia.

3.11 Ustawianie urządzenia



OSTROŻNIE

Niebezpieczeństwo obrażeń spowodowanych ciężkim urządzeniem!

- ▶ Transportować urządzenie do miejsca instalacji z pomocą drugiej osoby.



OSTRZEŻENIE

Niebezpieczeństwo pożaru spowodowane zwarcieniem!

- ▶ Po ustawieniu urządzenia: Uważać, by nie zagiąć, zmiażdżyć oraz uszkodzić przewodu sieciowego.
- ▶ Nie eksploatować urządzenia z uszkodzonym przewodem zasilającym.



OSTRZEŻENIE

Niebezpieczeństwo pożaru i uszkodzenia urządzenia!

- ▶ Nie wolno ustawiać na urządzeniu żadnych innych urządzeń, oddających ciepło, np. kuchenek mikrofalowych, tosterów itd.!

Należy upewnić się, że spełnione są następujące warunki:

- Urządzenie przesuwac tylko wtedy, gdy nie jest załadowane.
- Urządzenie ustawiać wyłącznie z pomocnikiem.
- ▶ Przewód zasilający wyjąć z opakowania.
- ▶ Podłączyć złącze IEC przewodu zasilającego do wtyczki z tyłu urządzenia. Zwrócić uwagę na prawidłowe osadzenie złącza IEC.
- ▶ W razie potrzeby podłączyć wtyczkę sieciową do swobodnie dostępnego gniazdka za pomocą kabla.

3.12 Po ustawieniu

- ▶ Usunąć wszystkie zabezpieczenia transportowe.
- ▶ Zdjąć folie ochronne, przyklejone na zewnątrz obudowy.
- ▶ Zdjąć folie ochronne z listew ozdobnych.*
- ▶ Oczyszczyć urządzenie. (patrz 10.8 Czyszczenie urządzenia)
- ▶ Zapisać typ (model, numer), oznaczenie urządzenia, numer seryjny urządzenia, datę zakupu oraz adres dystrybutora.

3.13 Ustawianie wielu urządzeń

Urządzenia te są przeznaczone do różnych rodzajów ustawień. Jeżeli ustawionych ma zostać więcej urządzeń obok siebie lub na sobie należy się upewnić, czy spełnione zostały następujące warunki:

- Można ustawiać takie urządzenia obok siebie lub na sobie, które są do tego przeznaczone.
- Przestrzegać wskazówek i następującej tabeli.

UWAGA

Niebezpieczeństwo uszkodzenia przez skraplającą się wodę!
▶ Nie ustawiać urządzenia bezpośrednio obok kolejnego urządzenia chłodniczego/zamrażającego.

UWAGA

Niebezpieczeństwo uszkodzenia przez wodę kondensacyjną!
▶ Nie ustawiać urządzenia bezpośrednio nad innym urządzeniem chłodniczym/zamrażającym.

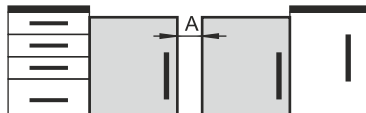
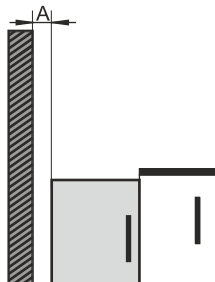
Model	Rodzaj ustawienia
wszystkie modele	pojedyncze
Modele, których nazwa modelu zaczyna się od S	Side-by-Side (SBS)
Modele bez bocznego ogrzewania ściennego	 Obok siebie: Ustawić z odstępem A wynoszącym 100 mm pomiędzy urządzeniami. W przypadku niezachowania odstępu, pomiędzy ściankami bocznymi urządzeń pojawi się woda kondensacyjna.  Przy zewnętrznej ścianie: Ustawić z odstępem A jak w przypadku ustawienia obok siebie. W przypadku niezachowania odstępu na ściance bocznej urządzenia może się pojawić woda kondensacyjna.

Modele oraz rodzaj ustawienia

3.14 Wsuwanie urządzenia pod blat roboczy

Urządzenia stołowe o wysokości maksymalnie 850 mm można wsunąć pod ciągły blat roboczy.

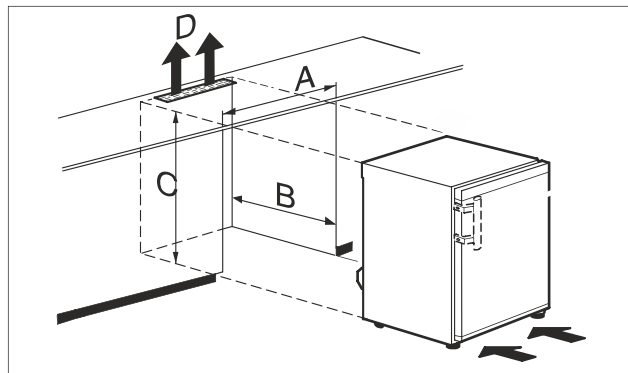

Fig. 19

- (A) Szerokość urządzenia bez płyty stołowej
 (B) Głębokość wnęki
 (C) Wysokość wnęki
 (D) Przekrój otworu wentylacyjnego w blacie roboczym

R..10..	
A	549 mm
B	minimum 600 mm
C	652 mm
D	minimum 200 cm ²

R..12..	
A	499 mm
B	minimum 600 mm
C	822 mm
D	minimum 200 cm ²

R..14..	
A	549 mm
B	minimum 600 mm
C	822 mm
D	minimum 200 cm ²

R..16..	
A	599 mm
B	minimum 600 mm
C	822 mm
D	minimum 200 cm ²



OSTRZEŻENIE

Niebezpieczeństwo pożaru spowodowane zwarcie!

- ▶ Po ustawieniu urządzenia: Uważać, by nie zagiąć, zmiażdżyć oraz uszkodzić przewodu sieciowego.
- ▶ Nie eksploatować urządzenia z uszkodzonym przewodem zasilającym.

Zagwarantować, aby spełnione zostały następujące warunki:

- Płyta stołu jest zdjęta. (patrz 3.8 Zdejmowana płyta stołu)
- Gniazdo jest łatwo dostępne i nie znajduje się za urządzeniem.
- ▶ Wsunąć urządzenie pod blat roboczy.

3.15 Utylizacja opakowania



OSTRZEŻENIE

Niebezpieczeństwo uduszenia materiałami opakowania i folią!

- ▶ Nie pozwolić dzieciom na zabawę materiałami opakowania.

Opakowanie wyprodukowane zostało z materiałów nadających się do ponownego wykorzystania:

- Tektura falista/karton
- Części wykonane z polistyrenu

- Folie i woreczki z polietylenu
- Taśmy do opasywania z polipropylenu
- zbita gwoździami drewniana rama z tarczą polietylenową*
- ▶ Materiał opakowania należy oddać w najbliższym punkcie zbiórki surowców wtórnych.

3.16 Podłączanie urządzenia do zasilania elektrycznego



OSTRZEŻENIE

Ryzyko porażenia prądem oraz niebezpieczeństwo obrażeń spowodowanych przez uszkodzone urządzenie lub przewód zasilający!

Zagrożenie życia oraz obrażenia w wyniku przecięcia. Jeżeli urządzenie lub przewód zasilający zostanie uszkodzony w trakcie transportu istnieje niebezpieczeństwo śmiertelnego porażenia prądem. Ponadto istnieje niebezpieczeństwo przecięcia o uszkodzoną obudowę urządzenia.

- ▶ Po transporcie urządzenie i przewód zasilający skontrolować pod kątem uszkodzeń.
- ▶ W żadnym wypadku nie uruchamiać urządzenia, gdy urządzenie lub przewód zasilający są uszkodzone.
- ▶ Skontaktować się z punktem serwisowym.

Urządzenie można podłączyć do sieci elektrycznej przy pomocy oddzielnie dostarczonego przewodu zasilającego. Przewód zasilający posiada na jednym końcu złącze IEC a na drugim wtyczkę sieciową.

Zagwarantować, aby spełnione zostały następujące warunki:

- Urządzenie i przewód zasilający są nieuszkodzone.
- Urządzenie jest ustawione zgodnie z przepisami. (patrz 3.10 Montaż elementów dystansowych)
- Wymogi dotyczące przyłącza elektrycznego zostały spełnione. (patrz 3.1 Warunki dotyczące ustawiania)
- Wymiary dla przyłącza są znane i przestrzegane. (patrz 3.5 Wymiary przyłączeniowe dla zasilania elektrycznego)
- Napięcie sieciowe oraz częstotliwość zgodna z danymi zamieszczonymi na tabliczce znamionowej.
- Gniazdo sieciowe jest uziemione zgodnie z przepisami i chronione bezpiecznikiem elektrycznym.
- Prąd wyzwalający bezpiecznika wynosi między 10 A a 16 A.
- Gniazdo jest łatwo dostępne i nie znajduje się za urządzeniem. (patrz 3.5 Wymiary przyłączeniowe dla zasilania elektrycznego)

UWAGA

Niebezpieczeństwo uszkodzenia wskutek nieprawidłowego użytkowania!

Uszkodzenia elektrycznych komponentów urządzenia.

- ▶ Używać wyłącznie dostarczonego przewodu zasilającego.



OSTRZEŻENIE

Niebezpieczeństwo pożaru z powodu nieprawidłowego podłączenia!

Poparzenia.

Uszkodzenia urządzenia.

- ▶ Nie stosować przedłużaczy.
- ▶ Nie stosować listew rozdzielczych.

Sposób działania wyświetlacza

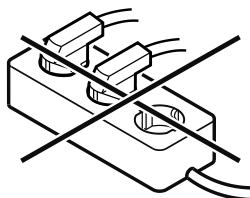

UWAGA

Niebezpieczeństwo uszkodzenia wskutek nieprawidłowego podłączenia!

Uszkodzenia urządzenia.

► Nie podłączać urządzenia do przetwornic wyspowych, np. instalacji solarnych i generatorów benzynowych.

► Wtyczkę sieciową przewodu zasilającego podłączyć do zasilania elektrycznego. Zwrócić uwagę na prawidłowe osadzenie wtyczki sieciowej w gniazdku.

► Urządzenie jest podłączone. Pierwsze uruchomienie patrz następujący rozdział lub instrukcja użytkownika.

4 Sposób działania wyświetlacza

Urządzenie można obsługiwać przy pomocy pola dotykowego.

4.1 Nawigacja przy pomocy pola dotykowego i objaśnienie symboli

Na rysunkach użyto różnych symboli dla nawigacji przy pomocy pola dotykowego. W poniższej tabeli znajduje się opis tych symboli.

Symbol	Opis
	Krótko dotknąć palcem pola dotykowego: Nawiguj przez menu główne i podmenu. Jeżeli na symbolu ręki widoczna jest liczba: Na podstawie liczby można rozpoznać, jak często trzeba dotknąć kolejno pola dotykowego, aby przejść do określonej funkcji.
	Dotykać palcem pole dotykowe przez 3 sekundy: Włączyć urządzenie. W menu głównym: Wyłączyć urządzenie. W podmenu: Przejść do menu głównego. Dezaktywować funkcję podmenu.
	Dotykać palcem pole dotykowe przez 7 sekund: W menu głównym: Otworzyć podmenu.
	Strzałka z zegarem: Upływa więcej niż 10 sekund, aż kolejny wskaźnik wyświetli się na wyświetlaczu.
	Strzałka z podanym czasem: Upływa podany czas, aż poniższy wskaźnik wyświetli się na wyświetlaczu.

4.2 Menu

Funkcje urządzenia zostały podzielone na różne menu.

Menu	Opis
Menu główne	Po włączeniu urządzenia następuje automatyczne przełączenie na menu główne. Z tego poziomu można przechodzić do funkcji urządzenia lub podmenu.
Podmenu	Podmenu zawiera dodatkowe funkcję urządzenia do ustawienia urządzenia.

4.2.1 Menu główne

W menu głównym można aktywować/dezaktywować następujące funkcje:

Dioda LED	Opis
	SuperCool
	Temperatura 3 °C
	Temperatura 5 °C
	Temperatura 7 °C
	Temperatura 9 °C

Znaczenie diod LED w menu głównym

4.2.1 Otwieranie menu głównego

Po włączeniu urządzenia następuje automatyczne przełączenie na menu główne.

W przypadku przechodzenia z podmenu do menu głównego:

► Wykonać czynności (patrz 4.2.2 Wyjście z podmenu) .

4.2.1 Nawigowanie w menu głównym

Podczas nawigowania w menu głównym po diodzie LED 5 zapali się ponownie LED 1.



Fig. 20

► Tyle razy naciskać krótko pole dotykowe, aż zacznie świecić LED wymaganej funkcji.

► Funkcja jest aktywowana.

4.2.1 Tryb uśpienia wyświetlacza

Jeżeli pole dotykowe nie będzie dotykane przez 10 sekund, wyświetlacz przełączy się w tryb uśpienia. Tryb uśpienia zapobiega zmianom ustawienia temperatury poprzez przypadkowe dotknięcie pola dotykowego.

Kończenie trybu uśpienia:



Fig. 21

- ▶ Dotknąć krótko pola dotykowego.
- ▶ Rozbrzmiewa dźwięk potwierdzenia.
- ▶ Ustawiona temperatura miga raz.
- ▶ Tryb uśpienia zostaje zakończony.

4.2.2 Podmenu

W podmenu można aktywować/dezaktywować następujące funkcje:

Dioda LED	Opis	Położenie diody LED
	Blokada wprowadzania	Dioda LED 1
	SabbathMode Oświetlenie ekspozycyjne	Dioda LED 2
	Resetowanie do ustawień fabrycznych	Dioda LED 3

Znaczenie diod LED w podmenu

4.2.2 Otwieranie podmenu

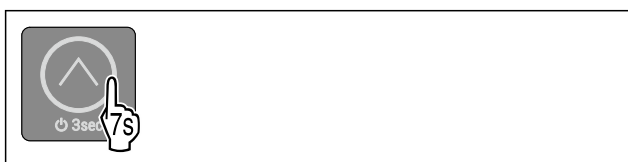

Fig. 22

- ▶ Wykonać czynności zgodnie z ilustracją, po 7 sekundach pojawi się dwukrotny dźwięk potwierdzenia.
- ▶ Świecą się diody LED 1-5: Użytkownik znajduje się w podmenu.
- ▶ Jeżeli przez 5 sekund na wyświetlaczu nie zostanie podjęte żadne działanie, wskaźnik przetączy się na menu główne.

4.2.2 Wyjście z podmenu



Fig. 23

- ▶ Wykonać czynności zgodnie z ilustracją.
- lub-
- ▶ Nie dotykać palcem pola dotykowego przez 5 sekund.

- ▶ Użytkownik znajduje się w menu głównym.

4.2.2 Nawigowanie w podmenu

Podczas nawigowania w podmenu po diodzie LED ostatniej funkcji podmenu zapali się ponownie LED 1.



Fig. 24

- ▶ Tyle razy naciskać krótko pole dotykowe, aż zacznie świecić LED wymaganej funkcji.
- ▶ Po 5 sekundach braku aktywności wybrana funkcja zostanie automatycznie aktywowana.

5 Uruchomienie

5.1 Włączanie urządzenia (pierwsze uruchomienie)

Zagwarantować, aby spełnione zostały następujące warunki:

- Urządzenie jest ustawiane i podłączane zgodnie z instrukcją montażu.
- Wszystkie taśmy klejące, folie klejące i ochronne oraz zabezpieczenia transportowe w urządzeniu i na nim są zdjęte.
- Wszystkie wkładki reklamowe z szuflad zostały usunięte.
- Sposób działania wyświetlacza jest znany. (patrz 4 Sposób działania wyświetlacza)

Włączyć urządzenie:

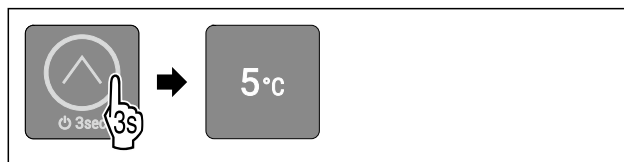

Fig. 25

- ▶ Nacisnąć pole dotykowe zgodnie z ilustracją i przytrzymać przez 3 sekundy do momentu pojawienia się sygnału potwierdzenia.
- ▶ Urządzenie jest włączone.
- ▶ Oświetlenie wewnętrzne jest aktywowane.
- ▶ Świeci się dioda LED 3: Temperatura jest ustawiona fabrycznie na 5 °C.
- ▶ Urządzenie schładza się do temperatury ustawionej fabrycznie.

Urządzenie uruchamia się w trybie demo:

- ▶ Jeżeli urządzenie uruchamia się w trybie demo:
- ▶ Dezaktywować tryb demo. (patrz Dezaktywacja trybu demo)

Wyświetlacz przechodzi w tryb uśpienia:

- ▶ Jeżeli wyświetlacz przechodzi w tryb uśpienia:
- ▶ Dotknąć krótko pola dotykowego. (patrz 4.2.1 Tryb uśpienia wyświetlacza)

Wskazówka

Producent zaleca:

- ▶ Wkładanie artykułów spożywczych: Odczekać ok. 6 godzin, aż zostanie osiągnięta nastawiona temperatura.
- ▶ **Mrożone produkty** umieszczać przy temperaturze -18 °C lub niższej.*
- ▶ Przestrzegać wskazówek dotyczących przechowywania. (patrz 6.1 Wskazówki dotyczące przechowywania)

Przechowywanie

Wskazówka

Akcesoria można nabyć w sklepie Liebherr-Hausgeräte na stronie internetowej home.liebherr.com/shop/de/deu/zubehor.html.

6 Przechowywanie

6.1 Wskazówki dotyczące przechowywania



OSTRZEŻENIE

Niebezpieczeństwo pożaru spowodowane przez urządzenia elektryczne!

Jeżeli w strefie urządzenia, gdzie znajdują się produkty spożywcze używane są przyrządy elektryczne, może to spowodować pożar.

- ▶ O ile producent nie zaleci inaczej, w strefie urządzenia, gdzie znajdują się produkty spożywcze, nie wolno używać żadnych elektrycznych przyrządów.

Wskazówka

Przy niewystarczającej wentylacji wzrasta zużycie energii, a wydajność chłodzenia spada.

- ▶ Nie blokować szczelin wentylacyjnych.

Przestrzegać następujących wskazówek dotyczących przechowywania:

- W zamrażalniku: Artykuły spożywcze należy odpowiednio zapakować.*
- Artykuły spożywcze, które łatwo nabierają lub uwalniają zapach lub smak, zapakować do zamkniętych pojemników lub przykryć.
- Surową rybę lub surowe mięso zapakować do czystych, zamkniętych pojemników. W ten sposób można zapobiec stykaniu się mięsa lub ryby z innymi produktami spożywczymi lub kapania na nie.
- Płyny przechowywać w zamkniętych pojemnikach.
- Produkty spożywcze układać z odstępem, aby zapewnić dobrą cyrkulację powietrza.
- Produkty spożywcze przechowywać zgodnie z informacjami umieszczonymi na opakowaniu.
- Zawsze obowiązuje data przydatności do spożycia podana na opakowaniu.

Wskazówka

Niezastosowanie się do tych wymogów może prowadzić do psucia się żywności.

6.2 Chłodziarka

Poprzez cyrkulację powietrza w urządzeniu tworzą się różne strefy temperatury. Różne strefy temperatury znajdują się w przegłądzie urządzenia u wyposażenia. (patrz 2.2 Przegląd urządzenia i wyposażenia)

6.2.1 Sortowanie żywności

- ▶ Górny obszar oraz drzwi: Masło, ser, konserwy oraz tubki.

6.3 ****-komora zamrażalnika*

Tutaj, suchy, mroźny klimat do przechowywania ustawia się na -18 °C. Mroźny klimat przechowywania jest odpowiedni do przechowywania żywności głęboko mrożonej i mrożonek przez kilka miesięcy, do wytwarzania kostek lodu lub zamrażania świeżej żywności.

Temperatura powietrza w komorze zamrażalnika mierzona przy pomocy termometru i innych urządzeń mierniczych może się wahać. Wahania temperatury są większe w komorach zamrażalnika wypełnionych częściowo lub pustych i możliwe jest osiągnięcie temperatur cieplejszych niż -18 °C.

6.3.1 Zamrażanie żywności

W ciągu 24 godzin można zamrozić maksymalnie taką ilość świeżych produktów spożywczych, jaka podana jest na tabliczce znamionowej (patrz 11.5 Tabliczka znamionowa) w punkcie „Zdolność zamrażania ... kg/24 h”.

Aby produkty spożywcze szybko się zamroziły, nie należy przestrzegać następujących ilości na opakowanie:

- Owoce i warzywa do 1 kg
- Mięso do 2,5 kg

Sortowanie żywności



OSTROŻNIE

Niebezpieczeństwo poranienia przez odłamki szkła! Butelki i puszki z napojami mogą zostać rozerwane w razie zamrażania. Dotyczy to zwłaszcza napojów, zawierających dwutlenek węgla.

- ▶ Nie zamrażać butelek ani puszek z napojami!

- ▶ Zapakowaną żywność ułożyć na środku w zamrażalniku.

Rozmrażanie żywności



OSTRZEŻENIE

Niebezpieczeństwo zatrucia żywnością!

- ▶ Nie zamrażać ponownie rozmrożonych produktów spożywczych.
- ▶ Rozmrożoną żywność należy zużyć możliwie jak najszybciej.

Żywność można rozmrozić na kilka różnych sposobów:

- w komorze chłodziarki
- w kuchence mikrofalowej
- w piekarniku lub w piekarniku z termoobiegiem
- w temperaturze pokojowej
- ▶ Wyjąć tylko potrzebną ilość produktów.

6.4 Okresy przechowywania

Podane okresy przechowywania są wartościami orientacyjnymi.

W przypadku produktów spożywczych z datą przydatności do spożycia, podaną na opakowaniu, obowiązuje zawsze ta data.

6.4.1 Chłodziarka

Obowiązuje data przydatności do spożycia podana na opakowaniu.

6.4.2 Komora zamrażalnika*

Orientacyjne okresy przechowywania różnych produktów		
lody	w temperaturze -18 °C	2 do 6 miesięcy
kiełbasa, szynka	w temperaturze -18 °C	2 do 3 miesięcy
chleb, pieczywo	w temperaturze -18 °C	2 do 6 miesięcy

Orientacyjne okresy przechowywania różnych produktów			
dziczyna, wieprzowina	w temperaturze -18 °C	6 do 9 miesięcy	
ryby, tłuste	w temperaturze -18 °C	2 do 6 miesięcy	
ryby, chude	w temperaturze -18 °C	6 do 8 miesięcy	
Ser	w temperaturze -18 °C	2 do 6 miesięcy	
drób, wołowina	w temperaturze -18 °C	6 do 12 miesięcy	
warzywa, owoce	w temperaturze -18 °C	6 do 12 miesięcy	

7 Oszczędzanie energii

- Należy zawsze dbać o dobrą wentylację. Nie zakrywać otworów wentylacyjnych wzgl. kratki wentylacyjnych.
- Nie należy ustawiać urządzenia w miejscach narażonych na bezpośrednie działanie promieni słonecznych, ani obok grzejnika itp.
- W przypadku ustawienia urządzenia bezpośrednio przy piekarniku zużycie energii może się nieco zwiększyć. Jest to uzależnione od okresu i intensywności użytkowania piekarnika.
- Zużycie energii jest zależne od warunków w miejscu ustawienia np. od temperatury otoczenia (patrz 2.3 Zakres zastosowania urządzenia) . W przypadku podwyższonej temperatury otoczenia zużycie energii może być większe.
- Otwierać urządzenie na możliwie jak najkrótszy czas.
- Im ustawiona będzie niższa temperatura, tym zużycie energii będzie wyższe.
- Artykuły spożywcze przechowywać posortowane: home.liebherr.com/food.
- Wszystkie produkty spożywcze przechowywać dobrze zapakowane lub pod przykryciem. Pozwoli to uniknąć powstania szronu.
- Artykuły spożywcze wyciągnąć na jak najkrótszy czas, by zbyt długo się nie nagrzały.
- Wkładanie ciepłych potraw: odczekać aż ostygną do temperatury pokojowej.
- Produkty mrożone rozmrażać w komorze chłodziarki.*
- Jeżeli w urządzeniu wytworzyła się gruba warstwa szronu: rozmrozić urządzenie.*
- W przypadku dłuższych okresów urlopowych, zamrażarkę należy opróżnić i wyłączyć.

Osady kurzu zwiększają zużycie energii:

- Agregat chłodziarki wraz z wymiennikiem ciepła - metalowa kratka z tyłu urządzenia - należy odkurzać raz w roku.



8 Obsługa

8.1 Elementy obsługi i wyświetlacz

Wyświetlacz umożliwia szybki przegląd aktualnego stanu urządzenia, ustawienia temperatury, stanu funkcji oraz komunikatów.

Urządzenie można obsługiwać przy pomocy pola dotykowego.

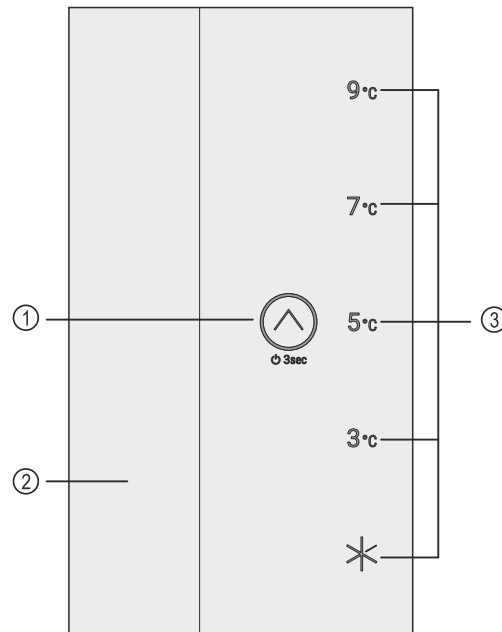

Fig. 26 Przykładowa prezentacja: Wyświetlacz

- (1) Pole dotykowe (element obsługi)
- (2) Oświetlenie wewnętrzne
- (3) Wskaźnik temperatury/wskazanie stanu

8.1.1 Wskaźnik temperatury/wskazanie stanu

Wskaźnik temperatury/wskazanie stanu posiada pięć diod LED:

- (1) Dioda LED 1
- (2) Dioda LED 2
- (3) Dioda LED 3
- (4) Dioda LED 4
- (5) Dioda LED 5

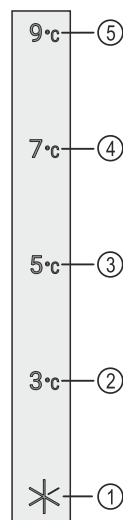



Fig. 28 Przykładowa prezentacja

- (1) Dioda LED 1
- (2) Dioda LED 2
- (3) Dioda LED 3
- (4) Dioda LED 4
- (5) Dioda LED 5

Diody LED wskazują w menu głównym ustawienia temperatury (patrz 4.2.1 Menu główne) i w podmenu funkcje (patrz 4.2.2 Podmenu) .

8.1.2 Zachowanie LED

Stan urządzenia można rozpoznać na podstawie świecących się lub migających diod LED:

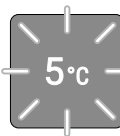
Zachowanie (przykładowa prezentacja)	LED	Opis
		Dioda LED nie świeci się: Dioda LED niewybrana. Funkcja nie jest aktywna.
		Świeci się dioda LED: Dioda LED jest wybrana i funkcja jest aktywna.
		Kilka diod LED miga jednocześnie: Wystąpił błąd. (patrz 8.3 Komunikaty)

Zachowanie LED

8.1.3 Sygnały dźwiękowy

Sygnał dźwiękowy pojawia się w następujących przypadkach:

Sygnał dźwiękowy	Opis
Dźwięki potwierdzenia	Rozbrzmiewa po dotknięciu pola dotykowego.
Dźwięk alarmu	Rozbrzmiewa po wystąpieniu błędu. (patrz 8.3 Komunikaty)
Dźwięk błędu	Rozbrzmiewa po dotknięciu pola dotykowego, ale nie jest możliwa żadna aktywność.

8.2 Funkcje urządzenia

8.2.1 Wskazówki dotyczące funkcji urządzenia

Funkcje urządzenia zostały ustawione fabrycznie tak, aby urządzenie było w pełni sprawne.

Przed zmianą, aktywacją lub dezaktywacją funkcji urządzenia należy się upewnić, czy spełnione zostały następujące warunki:

- Przeczytano i rozumiano opisy na temat działania wyświetlacza. (patrz 4 Sposób działania wyświetlacza)
- Zapoznano się z elementami obsługowymi i wskaźnikowymi urządzenia. (patrz 8.1 Elementy obsługi i wyświetlacza)



Włączanie i wyłączanie urządzenia

Ta funkcja pozwala na włączenie i wyłączenie całego urządzenia.

Wyłączanie urządzenia

Jeżeli urządzenie zostanie wyłączone, dokonane wcześniej ustawienia zostaną zapisane.

Zagwarantować, aby spełnione zostały następujące warunki:

- Wykonano odpowiednie procedury (patrz 12 Wyłączenie urządzenia).
- Użytkownik znajduje się w menu głównym. (patrz 4.2.2 Wyjście z podmenu)



Fig. 29

- ▶ Wykonać czynności zgodnie z ilustracją, powinien pojawić się dźwięk potwierdzenia.
- ▷ Diody LED na wyświetlaczu nie świecą się już.
- ▷ Oświetlenie wewnętrzne jest dezaktywowane.
- ▷ Urządzenie jest wyłączone.

Włączanie urządzenia

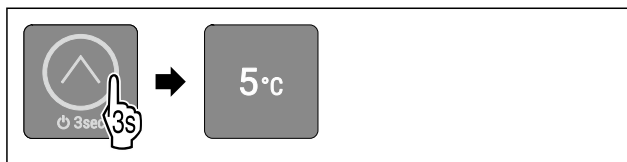

Fig. 33 Przykładowa prezentacja: W urządzeniach bez SmartModule

- ▶ Wykonać czynności zgodnie z ilustracją, powinien pojawić się dźwięk potwierdzenia.
- ▷ Urządzenie jest włączone.
- ▷ Oświetlenie wewnętrzne jest aktywowane.
- ▷ W przypadku pierwszego uruchomienia: Urządzenie schładza się do temperatury ustawionej fabrycznie.
- ▷ Jeżeli urządzenie było wcześniej już w trakcie eksploatacji: Urządzenie schładza się do ustawionej wcześniej temperatury.



Temperatura

Przy pomocy tej funkcji można ustawić temperaturę.

Temperatura zależy od następujących czynników:

- częstotliwości otwierania drzwi
- czasu otwierania drzwi
- temperatury pomieszczenia w miejscu ustawienia
- rodzaju, temperatury i ilości żywności

Zalecane ustawienie: 4 °C

Ustawianie temperatury

Funkcja znajduje się w menu głównym na pozycjach diod LED 2-5.

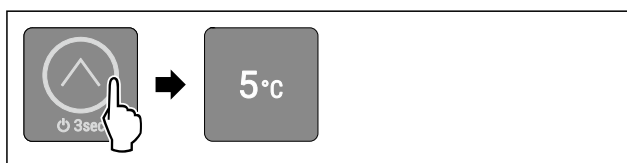

Fig. 35 Przykładowa prezentacja

- ▶ Naciskać krótko pole dotykowe zgodnie z ilustracją, aż zaświeci się żądana temperatura.
- ▷ Temperatura jest ustawiona.
- ▷ Urządzenie schładza się do ustawionej temperatury docelowej.



SuperCool

Za pomocą tej funkcji można aktywować lub dezaktywować tryb SuperCool. Po aktywacji SuperCool następuje zwiększenie wydajności chłodzenia przez urządzenie. Dzięki temu można osiągnąć niższą temperaturę chłodzenia. Można aktywować funkcję SuperCool, jeżeli mają być szybko schłodzone duże ilości żywności.

Po aktywacji SuperCool uzyskuje się ponadto niższe temperatury w komorze zamrażalnika ****. Można aktywować funkcję SuperCool, jeżeli w komorze zamrażalnika **** ma być zamrożona żywność.*

Aktywacja SuperCool

Funkcja znajduje się w menu głównym na pozycji diody LED 1.

Moment aktywacji funkcji:

- Jeżeli w chłodziarce ma być przechowywana świeża żywność: Aktywować funkcję przy wkładaniu żywności.
- Jeżeli w komorze zamrażalnika **** ma być przechowywana świeża żywność: Aktywować funkcję przy wkładaniu żywności.*

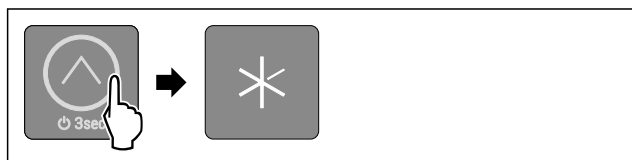

Fig. 36

- ▶ Naciskać krótko pole dotykowe zgodnie z ilustracją, aż zaświeci się dioda LED 1.
- ▶ Świeci się dioda LED 1: Funkcja SuperCool jest aktywna.
- ▶ Urządzenie schładza się do temperatury docelowej.

Dezaktywacja SuperCool

Do urządzeń z komorą zamrażalnika ****: SuperCool zostanie dezaktywowany automatycznie po 56 do 72 godzinach.*

Do urządzeń bez komory zamrażalnika ****: Funkcja SuperCool zostanie dezaktywowana automatycznie po 18 godzinach.*

Funkcję SuperCool można również dezaktywować ręcznie w dowolnym momencie poprzez ustawienie temperatury:

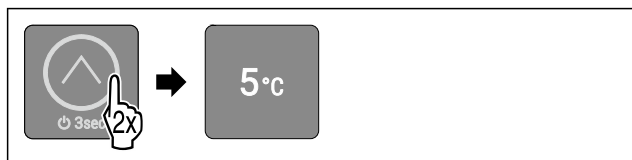

Fig. 37 Przykładowa prezentacja

- ▶ Naciskać krótko pole dotykowe zgodnie z ilustracją, aż zaświeci się żądana temperatura.
- ▶ Temperatura jest ustawiona i SuperCool jest dezaktywowany.
- ▶ Urządzenie pracuje dalej w trybie normalnym.
- ▶ Urządzenie schładza się do ustawionej temperatury docelowej.

SabbathMode

Za pomocą tej funkcji można aktywować lub dezaktywować tryb SabbathMode. W przypadku aktywacji tej funkcji następuje wyłączenie niektórych funkcji elektronicznych. Dzięki temu urządzenia spełnia religijne wymogi w okresie świąt żydowskich, jak np. szabaty i odpowiada certyfikatowi koszerności STAR-K.

Stan urządzenia przy aktywnym trybie SabbathMode
Świecą się diody LED 1-5.
Na wyświetlaczu wszystkie funkcje poza funkcją Dezaktywacja SabbathMode są zablokowane.
Aktywne funkcje pozostają aktywne.
Oświetlenie wewnętrzne jest nieaktywne.
Komunikaty nie są wyświetlane.

Stan urządzenia przy aktywnym trybie SabbathMode
Brak alarmu otwartych drzwi.
Po awarii zasilania urządzenie powraca do trybu SabbathMode.

Stan urządzenia

Wskazówka

Urządzenie to posiada certyfikat Instytutu „Institute for Science and Halacha”. (www.machonhalacha.co.il)

Listę urządzeń z certyfikatem STAR-K zamieszczono na stronie www.star-k.org/appliances.

Aktywacja SabbathMode



OSTRZEŻENIE

Niebezpieczeństwo zatrucia wskutek spożycia zepsutej żywności!

Jeżeli po aktywacji SabbathMode wystąpiła awaria zasilania elektrycznego, na wskaźniku statusu nie wyświetli się żaden komunikat na temat awarii. Po usunięciu awarii zasilania elektrycznego urządzenie kontynuuje pracę w SabbathMode. W wyniku wystąpienia awarii zasilania elektrycznego może dojść do zepsucia żywności, a ich spożycie może być przyczyną zatrucia.

Po awarii zasilania elektrycznego:

- ▶ Nie spożywać żywności, która była zamrożona i doszło do jej rozmrożenia.

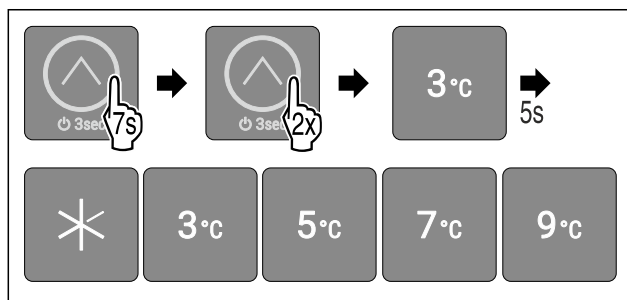

Fig. 38

- ▶ Wykonać czynności zgodnie z ilustracją.
- ▶ Świeci się dioda LED 2.
- ▶ Po 5 sekundach braku aktywności funkcja SabbathMode zostanie aktywowana. Świecą się diody LED 1-5.

Dezaktywacja SabbathMode

Tryb SabbathMode zostanie dezaktywowany automatycznie po 80 godzinach. Funkcję SabbathMode można również dezaktywować ręcznie w dowolnym momencie:

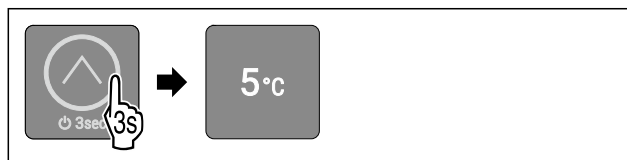

Fig. 39 Przykładowa prezentacja w zależności od ustawionej wcześniej temperatury

- ▶ Wykonać czynności zgodnie z ilustracją, powinien pojawić się dźwięk potwierdzenia.
- ▶ SabbathMode jest dezaktywowany.
- ▶ Oświetlenie wewnętrzne jest aktywne.
- ▶ Urządzenie pracuje dalej w trybie normalnym. Świeci się dioda LED ustawionej wcześniej temperatury.
- ▶ Użytkownik znajduje się w menu głównym.



Blokada wprowadzania

Za pomocą tej funkcji można aktywować lub dezaktywować blokadę wprowadzania. Za pomocą blokady wprowadzania można zapobiegać przypadkowej obsłudze urządzenia, np. przez dzieci.

Zastosowanie:

- Należy unikać niezamierzonych zmian funkcji.
- Unikać niezamierzonego wyłączenia urządzenia.
- Unikać niezamierzonego ustawiania temperatury.

Aktywacja blokady wprowadzania

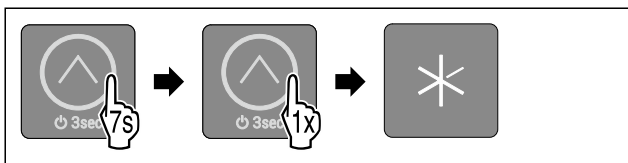

Fig. 40

- ▶ Wykonać czynności zgodnie z ilustracją.
- ▷ Świeci się dioda LED 1.
- ▷ Po 5 sekundach braku aktywności wybrana blokada wprowadzania zostanie aktywowana.

Dezaktywacja blokady wprowadzania

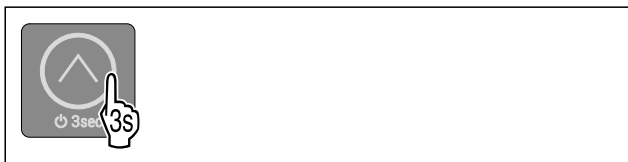

Fig. 41

- ▶ Wykonać czynności zgodnie z ilustracją, powinien pojawić się dźwięk potwierdzenia.
- ▷ Blokada wprowadzania jest dezaktywowana.
- ▷ Użytkownik znajduje się w menu głównym.



Tryb demo

Tryb demo jest specjalną funkcją dla sprzedawców, którzy chcą dysponować funkcjami urządzenia. W przypadku aktywacji trybu demo następuje dezaktywacja wszystkich funkcji chłodzenia i nie można otworzyć podmenu.

W przypadku aktywacji i dezaktywacji trybu demo następuje przywrócenie ustawień fabrycznych urządzenia. (patrz Resetowanie do ustawień fabrycznych)

Aktywacja trybu demo

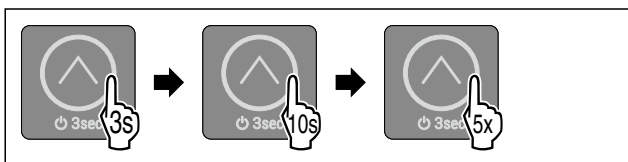

Fig. 42

- ▶ Nacisnąć pole dotykowe zgodnie z ilustracją i przytrzymać przez 3 sekundy do momentu pojawienia się sygnału potwierdzenia.
- ▷ Urządzenie jest wyłączone.
- ▶ Nacisnąć pole dotykowe zgodnie z ilustracją i przytrzymać przez 10 sekund do momentu pojawienia się sygnału potwierdzenia po 10 sekundach.
- ▶ Dotknąć krótko pola dotykowego pięć razy.
- ▷ Wszystkie diody LED temperatury zaświecą się krótko dwa razy: Tryb demo jest aktywny.
- ▷ Urządzenie jest wyłączone.
- ▶ Włączyć urządzenie. (patrz Włączanie urządzenia)
- ▷ Urządzenie znajduje się w trybie demo.

Dezaktywacja trybu demo

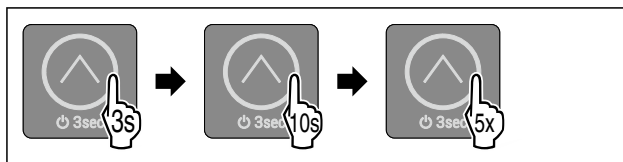

Fig. 43

- ▶ Nacisnąć pole dotykowe zgodnie z ilustracją i przytrzymać przez 3 sekundy do momentu pojawienia się sygnału potwierdzenia.
- ▷ Urządzenie jest wyłączone.
- ▶ Nacisnąć pole dotykowe zgodnie z ilustracją i przytrzymać przez 10 sekund do momentu pojawienia się sygnału potwierdzenia po 10 sekundach.
- ▶ Dotknąć krótko pola dotykowego pięć razy.
- ▷ Wszystkie diody LED temperatury zaświecą się krótko cztery razy: Tryb demo dezaktywowany.
- ▷ Urządzenie jest wyłączone.
- ▶ Włączyć urządzenie. (patrz Włączanie urządzenia)



Resetowanie do ustawień fabrycznych

Ta funkcja umożliwia przywrócenie wszystkich ustawień do domyślnych ustawień fabrycznych. Wszystkie dotychczasowe ustawienia zostaną przywrócone do ustawień oryginalnych.

Zastosowanie:

- Resetowanie urządzenia

Wykonanie resetowania

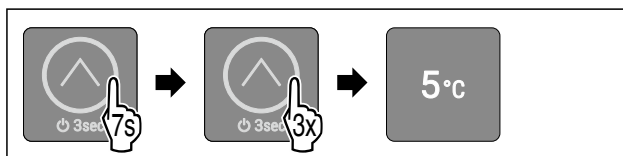

Fig. 44 Przykładowa prezentacja

- ▶ Wykonać czynności zgodnie z ilustracją.
- ▷ Świeci się dioda LED 3.
- ▷ Po 5 sekundach braku aktywności urządzenie zostanie zresetowane.
- ▷ Urządzenie jest wyłączone.
- ▶ Włączyć urządzenie. (patrz 5.1 Włączanie urządzenia (pierwsze uruchomienie))

8.3 Komunikaty

Komunikaty są sygnalizowane akustycznie za pomocą dźwięku alarmu i wizualnie poprzez miganie diody LED na wyświetlaczu. W zależności od rodzaju komunikatu migają różne diody LED.

Poniższe komunikaty można zamykać samodzielnie. W przypadku wszystkich pozostałych komunikatów należy skontaktować się z serwisem klienta. (patrz 11.4 Punkt serwisowy)

Komunikat	Przyczyna	Zamykanie komunikatu
Alarm rozlega się coraz głośniej.	Komunikat pojawia się, jeżeli drzwi są otwarte ponad 60 sekund.	Wykonać czynności (patrz Alarm otwartych drzwi) .
Oświetlenie wewnętrzne pulsuje.		
Alarm otwartych drzwi		

Przegląd komunikatów

8.3.1 Zamykanie komunikatów

Alarm otwartych drzwi

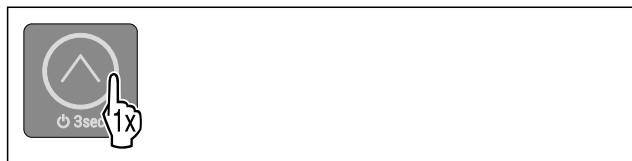

Fig. 45

- ▶ Zakończyć alarm: Wykonać czynności zgodnie z ilustracją.

-lub-

- ▶ Zamknąć drzwi.
- ▶ Alarm jest zakończony.
- ▶ Jeżeli drzwi nie zostaną zamknięte: Komunikat wyświetli się po 3 minutach.

9 Wyposażenie

9.1 4-gwiazdkowa komora zamrażalnika*

9.1.1 Otwieranie 4-gwiazdkowej komory zamrażalnika

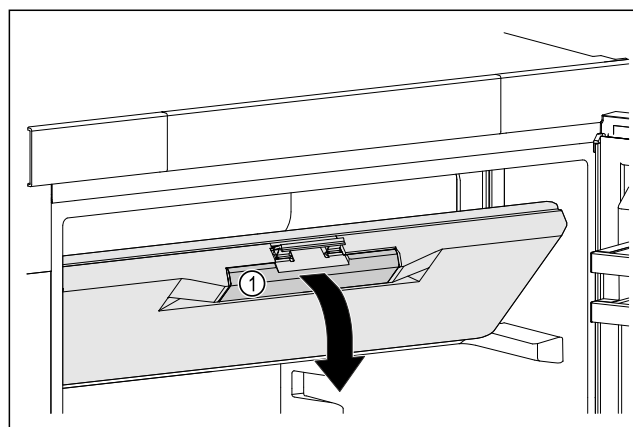

Fig. 46

- ▶ Chwycić drzwi komory zamrażalnika za zagłębienie uchwytu Fig. 46 (1).
- ▶ Pociągnąć za dół drzwi komory zamrażalnika do przodu.
- ▶ Drzwi komory zamrażalnika są otwarte.

9.1.2 Zamykanie 4-gwiazdkowej komory zamrażalnika

- ▶ Zamknąć drzwi komory zamrażalnika.
- ▶ Nacisnąć z przodu drzwi komory zamrażalnika, aż się zatrzasną.
- ▶ Drzwi komory zamrażalnika są zamknięte.

9.2 Półka w drzwiach

Półki w drzwiach są przystosowane do przechowywania napojów i żywności. Półki w drzwiach można przesunąć według potrzeb i rozkładać na części do czyszczenia. Liebherr zaleca jednak, aby półki w drzwiach używać w pozycji dostarczonej fabrycznie.

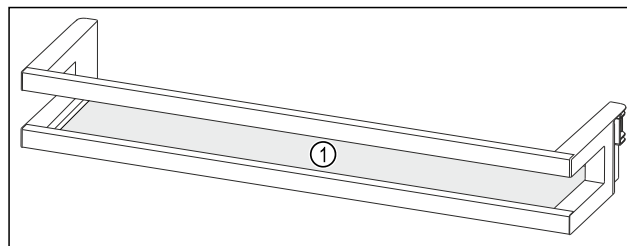

Fig. 47 Przykładowa prezentacja półki w drzwiach

(1) Półka

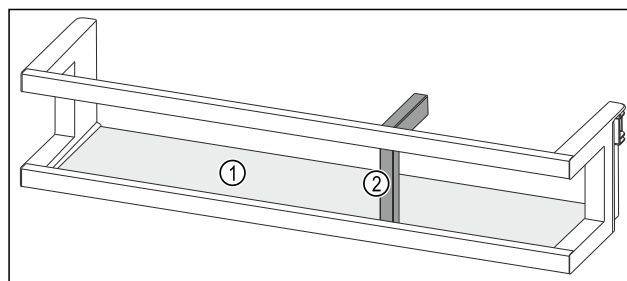

Fig. 48 Przykładowa prezentacja półki w drzwiach z uchwytem butelek

(1) Półka

(2) Uchwyt butelek

W poniższej tabeli przedstawiono przykłady produktów, które można przechowywać w poszczególnych półkach w drzwiach. Nie przekraczać przy tym maksymalnej masy ładunkowej drzwi.

Półka w drzwiach	Produkty spożywcze
Półka w drzwiach (patrz Fig. 47)	masto, ser, konserwy, tubki
Półka w drzwiach z uchwytem butelek (patrz Fig. 48)	butelki Przesuwany uchwyt butelek zabezpiecza butelki w półce w drzwiach.

9.2.1 Wymywanie półek w drzwiach

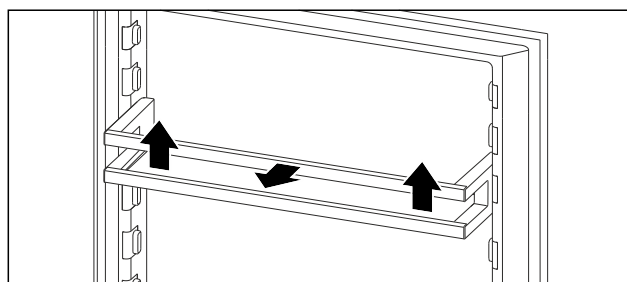

Fig. 49 Przykładowa prezentacja

- ▶ Przesunąć półkę w drzwiach do góry.
- ▶ Wyciągnąć półkę w drzwiach do przodu.

9.2.2 Wkładanie półki w drzwiach

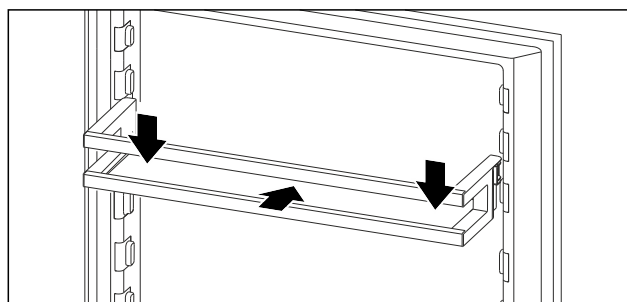

Fig. 50 Przykładowa prezentacja

- ▶ Wsunąć półkę w drzwiach.

Wyposażenie

- ▶ Wcisnąć półkę w drzwiach w dół.

9.3 Półki

9.3.1 Przemieszczanie / wyjmowanie półek

Półki są zabezpieczone stoperami uniemożliwiającymi ich niezamierzone wysunięcie się.

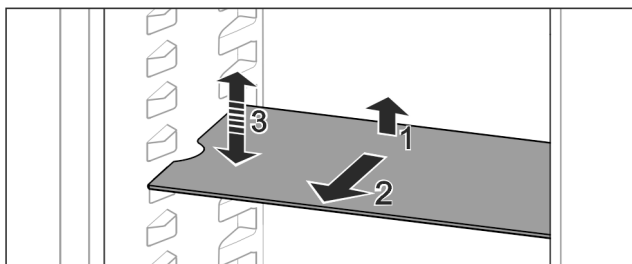

Fig. 51

- ▶ Półkę unieść i pociągnąć w przód.
- ▶ Boczne zagłębienie w pozycji nakładki.
- ▶ Przełożyć półkę: podnieść lub opuścić na dowolną wysokość i wsunąć.

-lub-

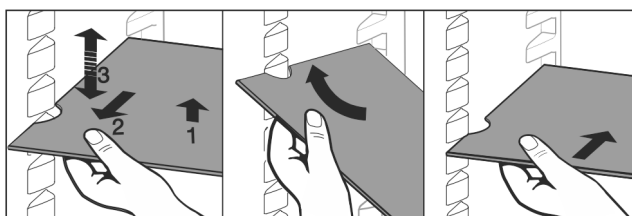

Fig. 52

- ▶ Wyjąć całkowicie półkę: wyciągnąć do przodu.
- ▶ Ułatwione wyjmowanie: Ustawić półki pod ukosem.
- ▶ Włożyć z powrotem półkę: wsunąć do oporu.
- ▶ Stopery wskazują w dół.
- ▶ Stopery znajdują się za przednią powierzchnią nakładki.

9.3.2 Demontaż półek

Półki można zdemontować w celu wykonania czyszczenia.

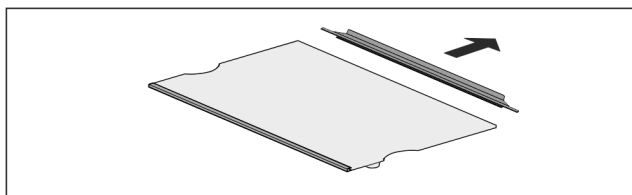

Fig. 53

- ▶ Rozłożyć półki.

9.4 Dzielona półka środkowa*

9.4.1 Korzystanie z dzielonej półki

Półki są zabezpieczone stoperami uniemożliwiającymi ich niezamierzone wysunięcie się.

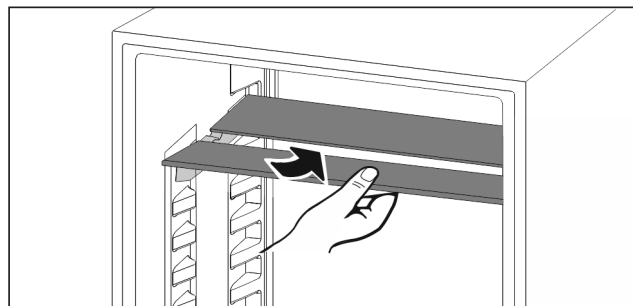

Fig. 54

- ▶ Wsunąć dzieloną półkę pod spód zgodnie z ilustracją.

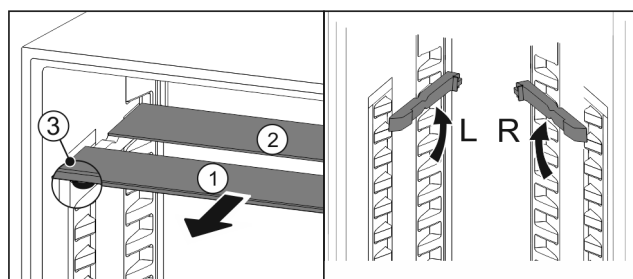

Fig. 55

Regulowanie wysokości:

- ▶ Wyciągnąć Fig. 55 (1) pojedynczo półki szklane do przodu.
- ▶ Wyciągnąć szyny nakładek z zatrzasku i zablokować na odpowiedniej wysokości.
- ▶ Przesunąć szklane płyty jedna po drugiej.
- ▶ Płaskie stopery z przodu, bezpośrednio za szyną nakładki.
- ▶ Wysoki stoper z tyłu.

Korzystanie z obu półek:

- ▶ Złapać jedną ręką dolną płytę szklaną i pociągnąć do przodu.
- ▶ Płyta szklana Fig. 55 (1) z listwą ozdobną znajduje się z przodu.
- ▶ Stopery Fig. 55 (3) wskazują w dół.

9.5 Szuflady

Szuflady można wyjąć do czyszczenia.

Wyjmowanie i wkładanie szuflad różni się w zależności od systemu wysuwania. Państwa urządzenie może zawierać różne systemy szuflad.

Wskazówka

Przy niewystarczającej wentylacji wzrasta zużycie energii, a wydajność chłodzenia spada.

- ▶ Nie zatykać szczelin wentylacyjnych wewnątrz na ścianie tylnej urządzenia.

9.5.1 Szuflada na dnie urządzenia lub płycie szklanej

Szuflada jest prowadzona bezpośrednio na dnie urządzenia lub płycie szklanej. Szyny nie występują.

Wyjmowanie szuflady

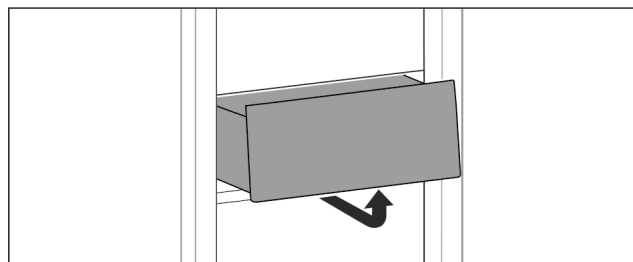

Fig. 56

- ▶ Wyjąć szufladę zgodnie z ilustracją.

Wkładanie szuflady

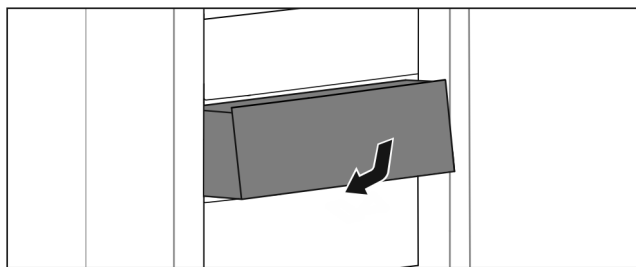

Fig. 57

- ▶ Wkładać szufladę zgodnie z ilustracją.

9.6 Pojemnik na masło

9.6.1 Otwieranie / zamykanie pojemnika na masło

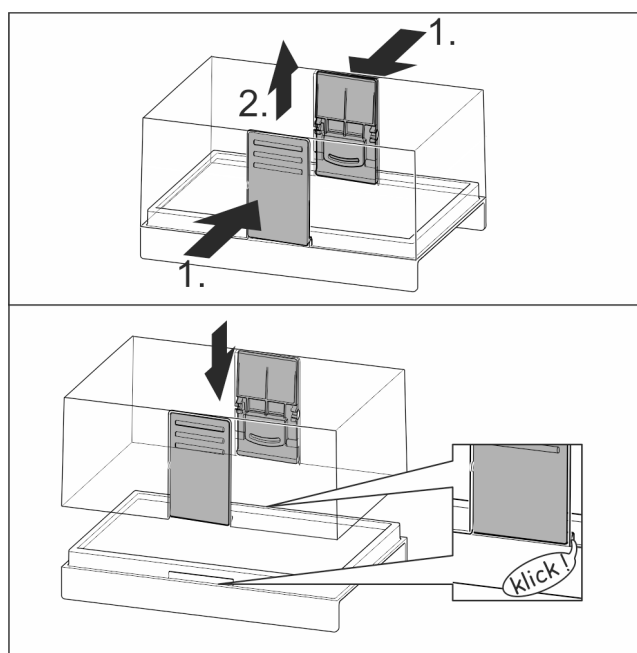

Fig. 58

9.6.2 Demontaż pojemnika na masło

Pojemnik na masło można zdemontować do czyszczenia.

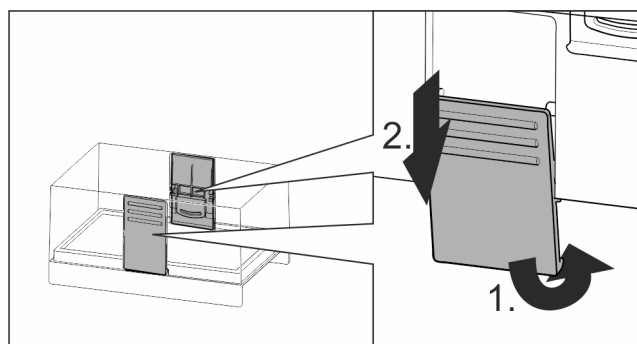

Fig. 59

- ▶ Zdemontować pojemnik na masło.

9.7 Półka na jajka*

Półkę na jajka można wyciągać i odwracać. Obydwie części półki na jajka mogą być używane, np. w celu zaznaczenia różnic, takich jak data zakupu.

9.7.1 Korzystanie z półki na jajka

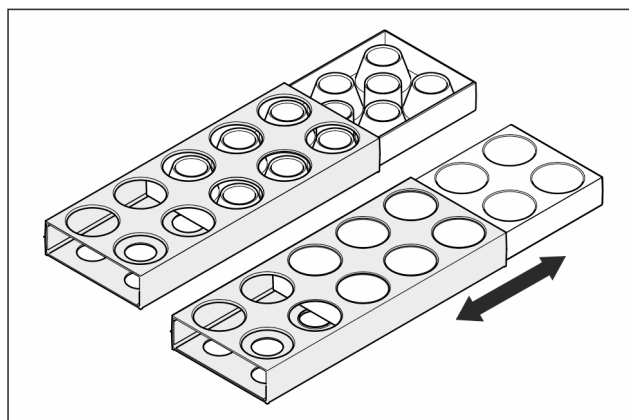

Fig. 60

- ▶ Strona górna: Przechowywać kurze jaja.
- ▶ Strona dolna: Przechowywać przepiórcze jaja.

9.8 Uchwyt butelek

9.8.1 Korzystanie z uchwytu na butelki

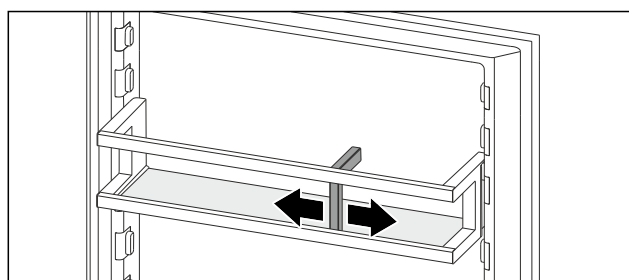

Fig. 61

- ▶ Wsunąć uchwyt na butelki.
- ▶ Butelki nie przewracają się.

10 Konserwacja

10.1 Usuwanie uchwytu butelek

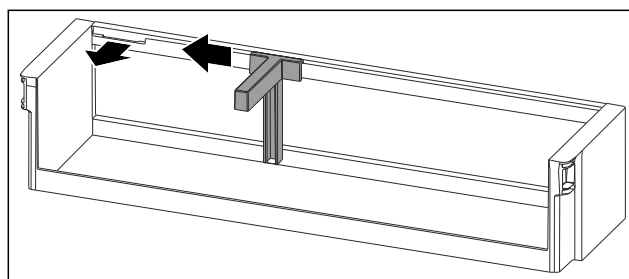

Fig. 62

- ▶ Przesunąć uchwyt butelek na bok do zagłębienia.
- ▶ Wyjąć uchwyt butelek do przodu.

10.2 Wkładanie uchwyty butelek

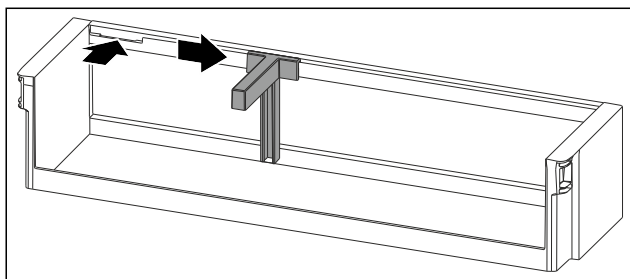

Fig. 63

- ▶ Włożyć uchwyt butelek do zagłębienia.
- ▶ Przesunąć uchwyt butelek na wybraną pozycję na bok.

10.3 Rozkładanie półek w drzwiach na części

Kilka półek w drzwiach można rozłożyć na części w przypadku konieczności wyczyszczenia lub montażu/demontażu części zamiennych.

10.3.1 Rozkładanie półek w drzwiach na części

Zagwarantować, aby spełnione zostały następujące warunki:

- Półka w drzwiach jest wyjęta. (patrz 9.2.1 Wymowianie półek w drzwiach)

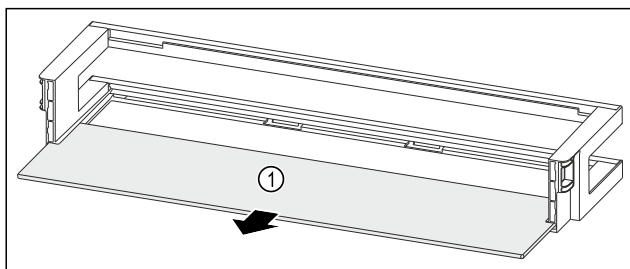

Fig. 64 Półka w drzwiach z półką

- ▶ Wyjąć półkę Fig. 64 (1).

10.3.2 Rozkładanie półki w drzwiach z uchwytem butelek na części

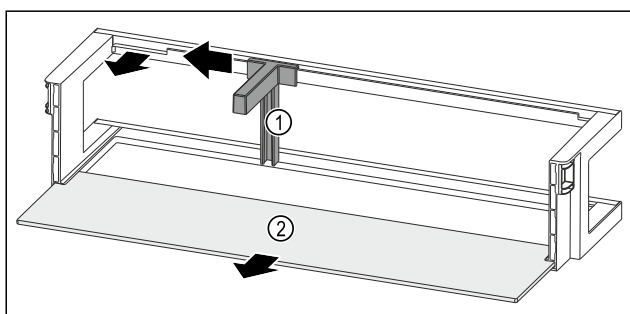

Fig. 65 Półka w drzwiach z uchwytem butelek i półką

- ▶ Przesunąć uchwyt butelek Fig. 65 (1) na bok do zagłębienia.
- ▶ Wyjąć uchwyt butelek Fig. 65 (1).
- ▶ Wyjąć półkę Fig. 65 (2).

10.4 Montaż półki w drzwiach

10.4.1 Montaż półki w drzwiach

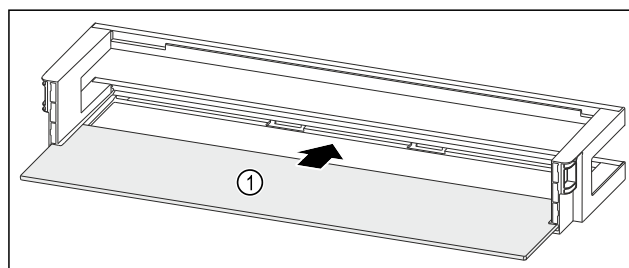

Fig. 66 Półka w drzwiach z półką

- ▶ Wsunąć półkę Fig. 66 (1) w boczne wycięcia.

10.4.2 Montaż półki w drzwiach z uchwytem butelek

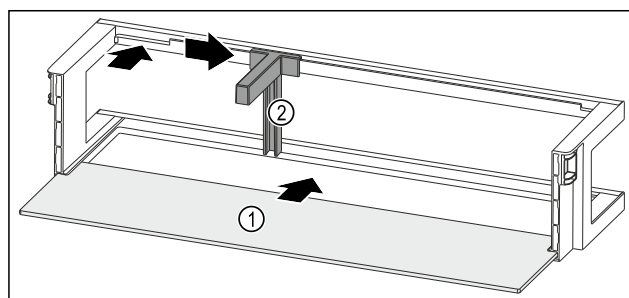

Fig. 67 Półka w drzwiach z półką

- ▶ Wsunąć półkę Fig. 67 (1) w boczne wycięcia.
- ▶ Włożyć uchwyt butelek Fig. 67 (2) do zagłębienia.
- ▶ Przesunąć uchwyt butelek Fig. 67 (2) na wybraną pozycję na bok.

10.5 Rozkładanie/montaż systemów wysuwania

10.5.1 Wskazówki dotyczące demontażu

Niektóre systemy wysuwania można rozkładać do czyszczenia. Państwa urządzenie może zawierać różne systemy szuflad.

Następujące systemy wysuwania można rozkładać lub nie:

System wysuwania	rozkładany / nierozkładany
Szuflada na dnie urządzenia lub płyty szklanej	nierozkładany

10.6 Rozmrażanie urządzenia



OSTRZEŻENIE

Nieprawidłowe rozmrażanie urządzenia!

Zranienia i uszkodzenia.

- ▶ W celu przyspieszenia procesu rozmrażania nie należy używać żadnych przyrządów mechanicznych lub innych środków poza tymi zalecanymi przez producenta.
- ▶ Nie używać urządzeń elektrycznych do ogrzewania, urządzeń do czyszczenia parą pod ciśnieniem, otwartego ognia ani sprayów rozmrażających.
- ▶ Nie używać ostrych przedmiotów do usuwania lodu.

Rozmrażanie następuje automatycznie. Woda z rozmrażania sphywa przez otwór odpływowy i odparowuje.

Pojawianie się kropli wody lub cienkiej warstwy szronu lub lodu na tylnej ściance jest zjawiskiem całkowicie normalnym. Nie trzeba ich usuwać.

Dzięki zoptymalizowanej energetycznie kontroli urządzenia, w międzyczasie może tworzyć się warstwa szronu lub lodu.

- ▶ Regularnie czyścić otwór odpływowy. (patrz 10.8 Czyszczenie urządzenia)

10.7 Rozmrażanie komory zamrażalnika*

Po dłuższym okresie eksploatacji tworzy się warstwa szronu lub lodu.

Następujące czynniki przyspieszają powstawanie szronu lub lodu:

- Urządzenie jest często otwierane.
- Wkładana jest ciepła żywność.
- ▶ Wyłączyć urządzenie.
- ▶ Wyciągnąć wtyczkę z gniazda bądź wyłączyć bezpiecznik.
- ▶ Wyjąć zamrożone produkty, owinąć papierem gazetowym lub kocami i przechować w chłodnym miejscu.

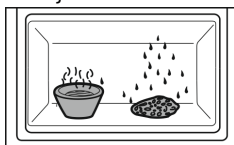

- ▶ Umieścić garnek z gorącą, nie wrzącą wodą w komorze zamrażalnika.
- ▶ Rozmrażanie zostanie przyspieszone.
- ▶ Podczas rozmrażania drzwi lodówki i zamrażalnika należy pozostawić otwarte.
- ▶ Należy wyjąć luźne kawałki lodu.
- ▶ Wodę z rozmrażania zebrać gąbką lub szmatą.
- ▶ Oczyścić urządzenie. (patrz 10.8 Czyszczenie urządzenia)

10.8 Czyszczenie urządzenia

10.8.1 Przygotowywanie



OSTRZEŻENIE

Niebezpieczeństwo porażenia prądem elektrycznym!

- ▶ Wyciągnąć wtyczkę chłodziarki lub odciąć dopływ prądu.



OSTRZEŻENIE

Zagrożenie pożarowe

- ▶ Nie uszkodzić układu obiegowego czynnika chłodniczego.

- ▶ Opróżnić urządzenie.
- ▶ Wyjąć wtyczkę sieciową.

10.8.2 Czyszczenie obudowy

UWAGA

Niewłaściwe czyszczenie!

Uszkodzenia urządzenia.

- ▶ Należy używać tylko miękkich ściereczek do czyszczenia i neutralnych pod względem pH uniwersalnych środków czyszczących.
- ▶ Nie stosować gąbek szorujących lub drapiących lub wełny stalowej.
- ▶ Nie stosować ostrych, szorujących środków do czyszczenia, zawierających piasek, chlorki lub kwasy.



OSTRZEŻENIE

Niebezpieczeństwo obrażeń i uszkodzenia urządzenia przez gorącą parę!

Gorąca para może spowodować poparzenia oraz uszkodzenia powierzchni urządzenia.

- ▶ Do czyszczenia nie używać myjek parowych!

- ▶ Wycierać obudowę miękką, czystą ściereczką. Przy silnych zabrudzeniach należy użyć letniej wody z neutralnym środkiem czyszczącym. Szklane powierzchnie można dodatkowo czyścić płynem do szyb.

10.8.3 Czyszczenie wnętrza

UWAGA

Niewłaściwe czyszczenie!

Uszkodzenia urządzenia.

- ▶ Należy używać tylko miękkich ściereczek do czyszczenia i neutralnych pod względem pH uniwersalnych środków czyszczących.
- ▶ Nie stosować gąbek szorujących lub drapiących lub wełny stalowej.
- ▶ Nie stosować ostrych, szorujących środków do czyszczenia, zawierających piasek, chlorki lub kwasy.

- ▶ Powierzchnie z tworzywa sztucznego: czyścić ręcznie miękką, czystą ściereczką, letnią wodą i odrobiną płynu do mycia naczyń.

- ▶ Powierzchnie metalowe: czyścić ręcznie miękką, czystą ściereczką, letnią wodą i odrobiną płynu do mycia naczyń.

- ▶ Otwór odpływowy: usunąć osady za pomocą cienkiego przedmiotu, np. wacika kosmetycznego.

10.8.4 Czyszczenie wyposażenia

UWAGA

Niewłaściwe czyszczenie!

Uszkodzenia urządzenia.

- ▶ Należy używać tylko miękkich ściereczek do czyszczenia i neutralnych pod względem pH uniwersalnych środków czyszczących.

- ▶ Nie stosować gąbek szorujących lub drapiących lub wełny stalowej.

- ▶ Nie stosować ostrych, szorujących środków do czyszczenia, zawierających piasek, chlorki lub kwasy.

Czyszczenie miękką, czystą ściereczką, letnią wodą i odrobiną płynu do mycia naczyń:

- Półka w drzwiach
- Półka
- Dzielona półka środkowa*
- Szuflada

Czyszczenie w zmywarce do 60 °C:

- Półka w drzwiach
- Uchwyt butelek
- Element trzymający dzielonej półki środkowej*
- Półka na jajka*
- Pojemnik na masło
- ▶ Rozłożyć wyposażenie, patrz dany rozdział.
- ▶ Oczyścić wyposażenie.

10.8.5 Po czyszczeniu

- ▶ Wytrzeć do sucha urządzenie i elementy wyposażenia.
- ▶ Podłączyć urządzenie i włączyć go. Gdy temperatura jest wystarczająco niska:
- ▶ Włożyć artykuły spożywcze.
- ▶ Powtarzać czyszczenie regularnie.

11 Wsparcie klienta

11.1 Dane techniczne

Zakres temperatury	
Chłodzenie	
Maksymalna ilość zamrażania / 24 godziny	
Komora zamrażalnika*	patrz tabliczka znamionowa przy „wydajności zamrażania .../ 24 h“ *

Oświetlenie	
Klasa efektywności energetycznej ¹	Źródło światła
Ten produkt zawiera źródło światła o klasie efektywności energetycznej G lub wyższej.	Dioda LED

¹ Urządzenie może zawierać źródła światła o różnych klasach efektywności energetycznej. Najniższa klasa efektywności energetycznej jest wskazana.

11.2 Odgłosy towarzyszące pracy

Urządzenie powoduje różne odgłosy użytkownika podczas pracy.

- W przypadku **niskiej wydajności chłodzenia**, urządzenie pracuje energooszczędnie, ale dłużej. Głośność jest **mniejsza**.
- W przypadku **wysokiej wydajności chłodzenia**, żywność jest szybciej schładzana. Głośność jest **większa**.

Przykłady:

- aktywowane funkcje (patrz 8.2 Funkcje urządzenia)
- świeżo włożona żywność
- wysoka temperatura otoczenia
- długo otwarte drzwi

Hałas	Możliwa przyczyna	Rodzaj hałasu
Bulgotanie i szemranie	Czynnik chłodniczy przepływa w obiegu chłodniczym.	normalny hałas roboczy
Prychanie i syczenie	Czynnik chłodniczy rozpryskuje się w obiegu chłodniczym.	normalny hałas roboczy

Hałas	Możliwa przyczyna	Rodzaj hałasu
Buczenie	Urządzenie chłodzi. Głośność zależy od wydajności chłodzenia.	normalny hałas roboczy
Klikanie	Komponenty są włączane i wyłączane.	normalny hałas przetłaczania
Grzechotanie lub buczenie	Zawory lub klapy są aktywne.	normalny hałas przetłaczania

Hałas	Możliwa przyczyna	Rodzaj hałasu	Usuwanie
wibracji	Nieodpowiednia budowa	Błędny hałas	Ustawić urządzenie w pozycji poziomej za pomocą nóżek.
Stukotanie	Wyposażenie Przedmioty we wnętrzu urządzenia	Błędny hałas	Zamocować części sprzętu. Zostawić przestrzeń pomiędzy przedmiotami.

11.3 Zakłócenie techniczne

Urządzenie zostało skonstruowane i wyprodukowane w sposób zapewniający jego bezawaryjne działanie i dużą żywotność. Jeżeli jednak podczas użytkowania wystąpi zakłócenie, należy upewnić się najpierw, czy nie wystąpiło ono na skutek niewłaściwej obsługi. W takim przypadku będziemy zmuszeni do obciążenia Państwa kosztami naprawy także w okresie gwarancyjnym.

Następujące zakłócenia można usuwać samemu.

11.3.1 Funkcja urządzenia

Błąd	Przyczyna	Usunięcie
Urządzenie nie pracuje.	→ Urządzenie nie jest włączone.	▶ Włączyć urządzenie.
	→ Wtyk sieciowy nie jest dobrze włożony do gniazda.	▶ Sprawdzić wtyk sieciowy.
	→ Bezpiecznik gniazda nie jest sprawny.	▶ Sprawdzić bezpiecznik.
	→ Awaria zasilania	▶ Trzymać urządzenie zamknięte. ▶ Chronić żywność: Ułożyć akumulatory chłodnicze od góry na żywności lub skorzystać z innej zamrażarki, jeżeli awaria zasilania utrzymuje się przez dłuższy czas.*
	→ Złącze IEC nie jest osadzone prawidłowo w urządzeniu.	▶ Skontrolować złącze IEC.

Błąd	Przyczyna	Usunięcie
Temperatura nie jest wystarczająco niska.	→ Drzwi urządzenia nie są dobrze zamknięte.	▶ Zamknąć drzwi urządzenia.
	→ Wentylacja jest niewystarczająca.	▶ Odstąpić i wyczyścić kratkę wentylacyjną.
	→ Temperatura otoczenia jest za wysoka.	▶ Rozwiązanie problemu: (patrz 2.3 Zakres zastosowania urządzenia)
	→ Urządzenie było zbyt często otwierane lub było otwarte przez dłuższy czas.	▶ Odczekać, aż wymagana temperatura ustawi się automatycznie. W przeciwnym razie zwrócić się do punktu serwisowego. (patrz 11.4 Punkt serwisowy)
	→ Temperatura jest nieprawidłowo ustawiona.	▶ Ustawić niższą temperaturę i sprawdzić po 24 godzinach.
	→ Urządzenie stoi za blisko źródła ciepła (piec, ogrzewanie itd.).	▶ Zmienić miejsce ustawienia urządzenia lub źródła ciepła.
Uszczelka drzwi jest uszkodzona lub należy ją wymienić z innych powodów.	→ Uszczelka drzwi jest wymienna. Można ją wymienić bez stosowania jakichkolwiek narzędzi.	▶ Zwrócić się do punktu serwisowego. (patrz 11.4 Punkt serwisowy)
Urządzenie jest oblodzone lub skrapla się w nim woda.	→ Uszczelka drzwiowa mogła się wysunąć z rowka.	▶ Sprawdzić, czy uszczelka drzwi znajduje się w rowku.

11.3.2 Wyposażenie

Błąd	Przyczyna	Usunięcie
Oświetlenie wewnętrzne nie świeci.	→ Urządzenie nie jest włączone.	▶ Włączyć urządzenie.
	→ Drzwi były otwarte dłużej niż przez 15 minut.	▶ Oświetlenie wewnętrzne wyłącza się automatycznie po około 15 minutach przy otwartych drzwiach.
	→ Oświetlenie LED lub osłonka są uszkodzone.	▶ Zwrócić się do punktu serwisowego. (patrz 11.4 Punkt serwisowy)
Komora zamrażalnika nie może być zamknięta.*	→ Blokada jest włączona, gdy drzwi są otwarte.	▶ Nacisnąć ponownie uchwyt.

11.4 Punkt serwisowy

W pierwszej kolejności sprawdzić, czy błąd można usunąć samodzielnie (patrz 11 Wsparcie klienta) . W przeciwnym razie należy zwrócić się do punktu serwisowego.

Adres znajduje się w załączonej broszurze „serwisowej firmy Liebherr“ lub na stronie internetowej home.liebherr.com/service.



OSTRZEŻENIE

Niefachowa naprawa!
Obrażenia ciała.

- ▶ Naprawy i ingerencje w urządzenie lub przewód zasilający, które nie zostały wyraźnie opisane (patrz 10 Konserwacja) , należy zlecać wyłącznie placówce serwisowej.
- ▶ Uszkodzony przewód zasilający może być wymieniany wyłącznie przez producenta lub serwis klienta, bądź osobę o zbliżonych kwalifikacjach.
- ▶ W przypadku urządzeń z wtyczką do urządzeń nieemitujących ciepła wymianę może przeprowadzić klient.

11.4.1 Kontakt z punktem serwisowym

Upewnić się, że następujące informacje o urządzeniu zostały udostępnione:

- Nazwa urządzenia (model i indeks)
- Nr serwisowy (serwis)
- Nr seryjny (nr ser.)

- ▶ Informacje o urządzeniu znajdują się na tabliczce znamionowej. (patrz 11.5 Tabliczka znamionowa)
- ▶ Informacje te należy zanotować.
- ▶ Powiadomić punkt serwisowy: Należy zgłaszać błędy i informacje o urządzeniu.
- ▶ Umożliwi to szybką i sprawną naprawę.
- ▶ Przestrzegać kolejnych wskazówek przekazanych przez punkt serwisowy.

11.5 Tabliczka znamionowa

Tabliczka znamionowa znajduje się na dole po lewej stronie wnętrza urządzenia.

Wyłączenie urządzenia

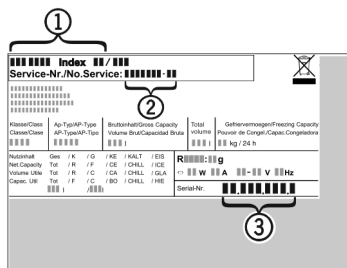

Fig. 68

- (1) Nazwa urządzenia
 - (2) Nr serwisowy
 - (3) Nr seryjny
- Odczytać informacje z tabliczki znamionowej.

12 Wyłączenie urządzenia

- Opróżnić urządzenie.
- Wyłączyć urządzenie. (patrz Włączanie i wyłączenie urządzenia)
- Wyciągnąć osłonę z gniazda.
- W razie potrzeby usunąć złącze IEC: Wyjąć złącze IEC z wtyczki i jednocześnie poruszać od strony lewej do prawej.
- Oczyszczyć urządzenie. (patrz 10.8 Czyszczenie urządzenia)
- Pozostawić otwarte drzwi, aby zapobiec powstawaniu nieprzyjemnych zapachów.

W urządzeniach bez zamrażalnika: *

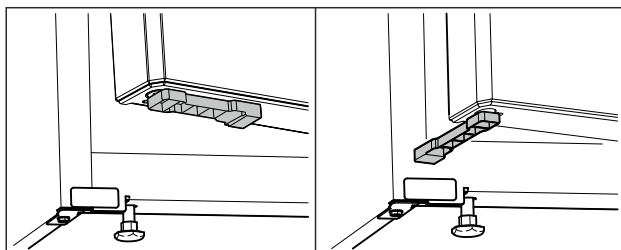

Fig. 69 *

- Ograniczniki otwierania drzwi z dodatkowego opakowania zamontować w dolnej części drzwi.*
- Obrócić ograniczniki otwierania drzwi o 90°. (patrz Fig. 69) *
- Zamknąć drzwi urządzenia: Oprzeć drzwi urządzenia o ograniczniki otwierania drzwi.*
- Drzwi urządzenia pozostają otwarte.*

W urządzeniach z zamrażalnikiem: *

- Otworzyć komorę zamrażalnika.*
- Zamknąć drzwi urządzenia: Oprzeć drzwi urządzenia o drzwi zamrażalnika.*
- Drzwi urządzenia pozostają otwarte.*

13 Utylizacja

Zagwarantować, aby spełnione zostały następujące warunki:

- Znane jest znaczenie symboli na urządzeniu. (patrz 1.14 Symbole na urządzeniu)
- Znane są wskazówki dotyczące utylizacji. (patrz 1.8 Utylizacja)

13.1 Przygotowanie urządzenia do utylizacji

- Wycofywanie urządzenia z użytku. (patrz 12 Wyłączenie urządzenia)

13.2 Utylizacja urządzenia w sposób przyjazny dla środowiska



OSTRZEŻENIE

Wyciekający czynnik chłodniczy i olej!
Pożar. Zawarty w urządzeniu czynnik chłodniczy jest przyjazny dla środowiska, ale łatwopalny. Zawarty w urządzeniu olej jest również palny. Wyciekający czynnik chłodniczy i olej mogą ulec zapaleniu, jeżeli stężenie będzie wystarczająco wysokie lub zetkną się z zewnętrznymi źródłami ciepła.

- Nie uszkadzać przewodów rurowych obiegu środka chłodniczego i kompresora.

- Przestrzegać wskazówek dotyczących transportu urządzenia. (patrz 3.6 Transportowanie urządzenia)
- Przetransportować urządzenie w taki sposób, aby go nie uszkodzić.
- Zutylizować urządzenie zgodnie z wytycznymi.

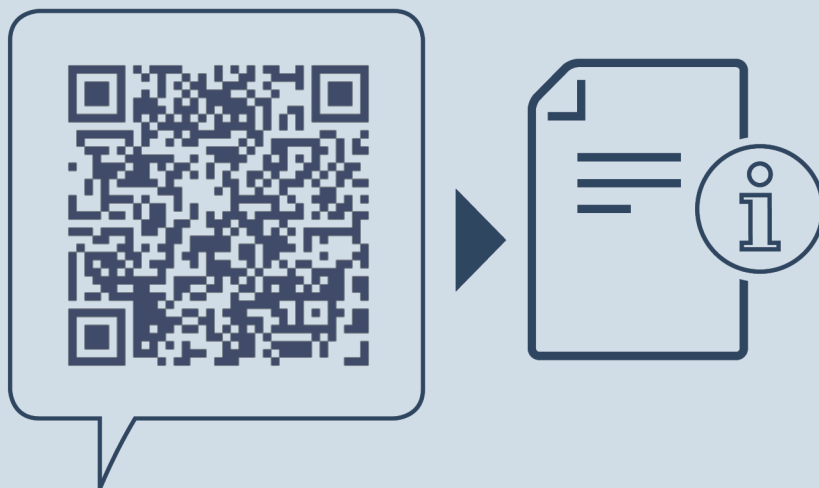

home.liebherr.com/fridge-manuals

PL Chłodziarka stołowa
ORYGINALNA INSTRUKCJA OBSŁUGI

Data wydania: 20251211

Nr artykułu-indeks: 7086751-00

Liebherr-Hausgeräte Marica EOOD
Bezirk Plovdiv
4202 Radinovo
Bulgarien