



8 t



65 m



94,4 m

The solution for interfering edges

MK 140-5.1

Technische Daten · Technical data
Caractéristiques techniques
Datos técnicos · Technische gegevens

LIEBHERR

Mobile and crawler cranes



Technische Daten

Technical data • Caractéristiques technique • Datos técnicos • Technische gegevens

Maße	
Dimensions • Encombrement • Dimensiones • Afmetingen	3
MK140-5.1 	4-5
Highlights	6-7
Krandaten	
Crane data • Dates de la grue • Dati gru • Características • Kraangegevens	8
Ballast	
Counterweight • Contrepoids • Lastre • Ballast	9
Straßenfahrt	
On-road driving • Déplacement sur route • Marcha por carreteras • Rijden op de weg	10
Baustellenfahrt	
Jobsite driving • Déplacement sur chantier • Marcha en obra • Rijden op de bouwplaats	10-11
VarioJib Wippmodus	
Luffing mode • Mode de relevage de flèche • Modo basculante • Topmodus	12-14
VarioJib Katzmodus	
Trolley mode • Mode de distribution • Modo de traslación de carro • Katmodus	15-19
Ausstattung	
Equipment • Équipement • Equipamiento • Uitrustig	20-29
Symbolerklärung	
Description of symbols • Explication des symboles • Descripción de los símbolos • Symbolverklaring	30
Anmerkungen	
Remarks • Remarques • Observaciones • Opmerkingen	31

Maße

Dimensions • Encombrement • Dimensiones • Afmetingen

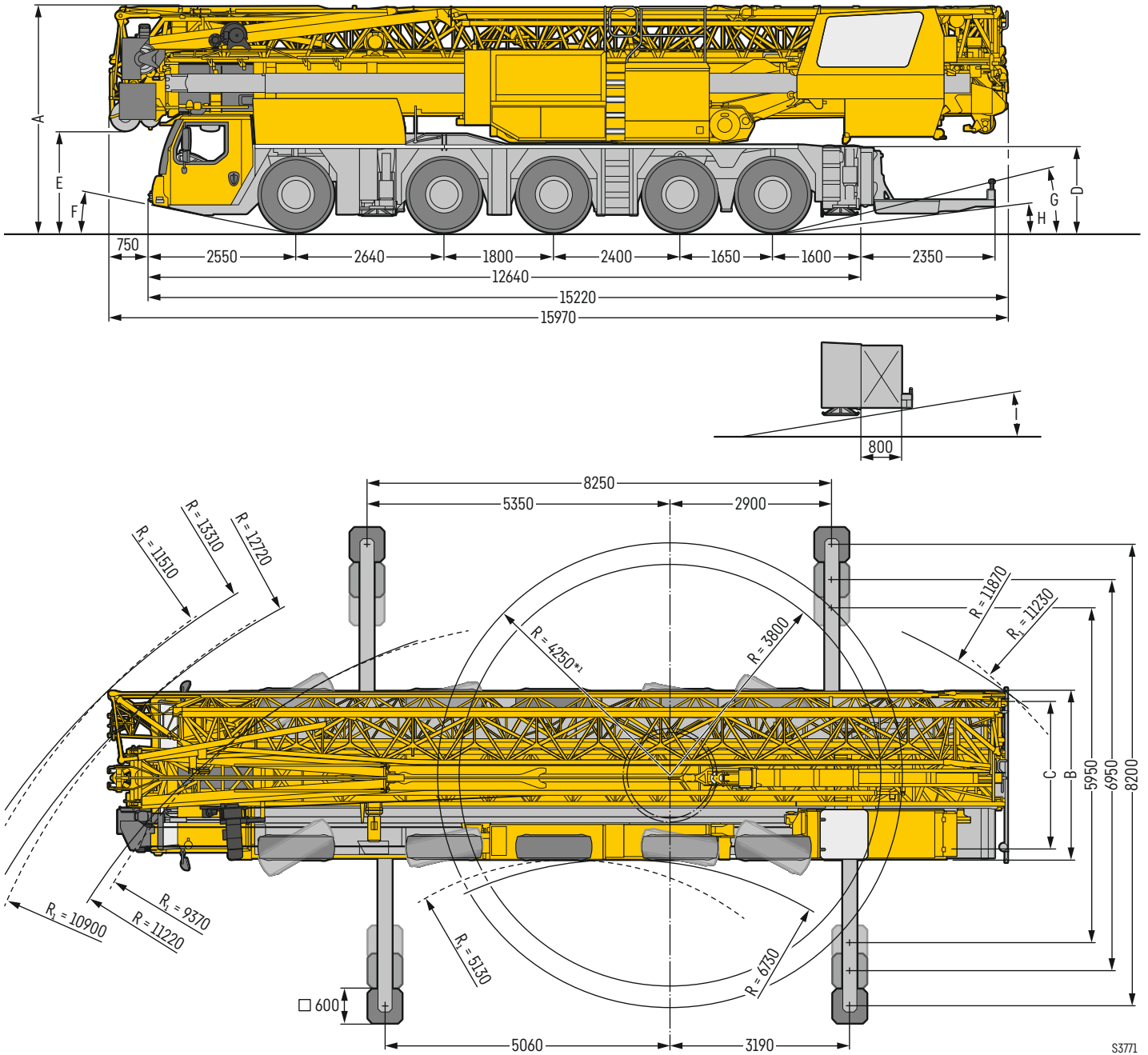

R_i = Allradlenkung • All-wheel steering • Direction toutes roues • Dirección en todos los ejes • Besturing van alle wielen

*1 Mit Gesamtballast • With total counterweight • Avec contrepoids total • Con contrapeso total • Met totale ballast

Maße • Dimensions • Encombrement • Dimensiones • Afmetingen mm

	A	A	B	C	D	E	F	G	H	I
		100 mm*								
385/95 R 25 (14.00 R 25)	4000	3900	3000	2610	1370	1800	12°	13°	7°	12°

* abgeseenkt • lowered • abaissé • suspensión abajo • asvering afgelaten

Teleskopturm – Standardmäßig drei Hakenhöhen

Telescopic tower – 3 hook heights as standard
Tour télescopique – 3 hauteurs sous crochets en standard
Torre telescópica – 3 alturas de gancho estándar
Telescopische toren – Standaard 3 haakhoogtes

Zusatzballast, selbstballastierbar

Additional counterweight, Self-ballasting
Contrepoids complémentaire, Auto-ballasté
Contrapeso adicional, Autobalastrada
Extra Ballast, Zelfballastend

Sparsamer, leiser Dieselgenerator mit geringen Emissionen

Economic, quiet diesel generator with low emissions
Générateur diesel économique et silencieux à faibles émissions
Generador diésel silencioso y rentable con bajas emisiones
Zuinige, stille diesel-generator met lage uitstoot

Stufenlos höhenverstellbare Krankabine für perfekte Sicht über das Gelände

Infinitely height-adjustable elevating operator's cabin for a perfect view of the site

Cabine élévatrice de l'opérateur, réglable en hauteur en continu, pour une vue parfaite du chantier

Cabina de operación ajustable continuamente en altura para una visión perfecta de la obra

Traploos in hoogte verstelbare bestuurders-cabine voor een perfect zicht op de locatie

Micromove – Feinpositionierung mit Milli-meterngenauigkeit einfach auf Tastendruck

Micromove – Fine positioning with millimetre precision at the touch of a button

Micromove – Positionnement précis au milli-mètre près par une simple pression sur un bouton

Micromove – Posicionamiento fino con pre-cisión milimétrica, sólo con pulsar un botón

Micromove – Fijne positionering tot op de millimeter nauwkeurig met één druk op de knop

Flexibles Abstützen mit drei verschiedenen Abstützbreiten

Flexible support with 3 different support widths
Support flexible avec 3 largeurs de support différentes

Soorte flexible con 3 diferentes anchuras de soporte

Flexibele ondersteuning met 3 verschillende ondersteuningsbreedtes

Abnehmbare Stützholme

Demountable support spars

Longerons porteurs démontables

Soportes desmontables

Demontabele steunliggers

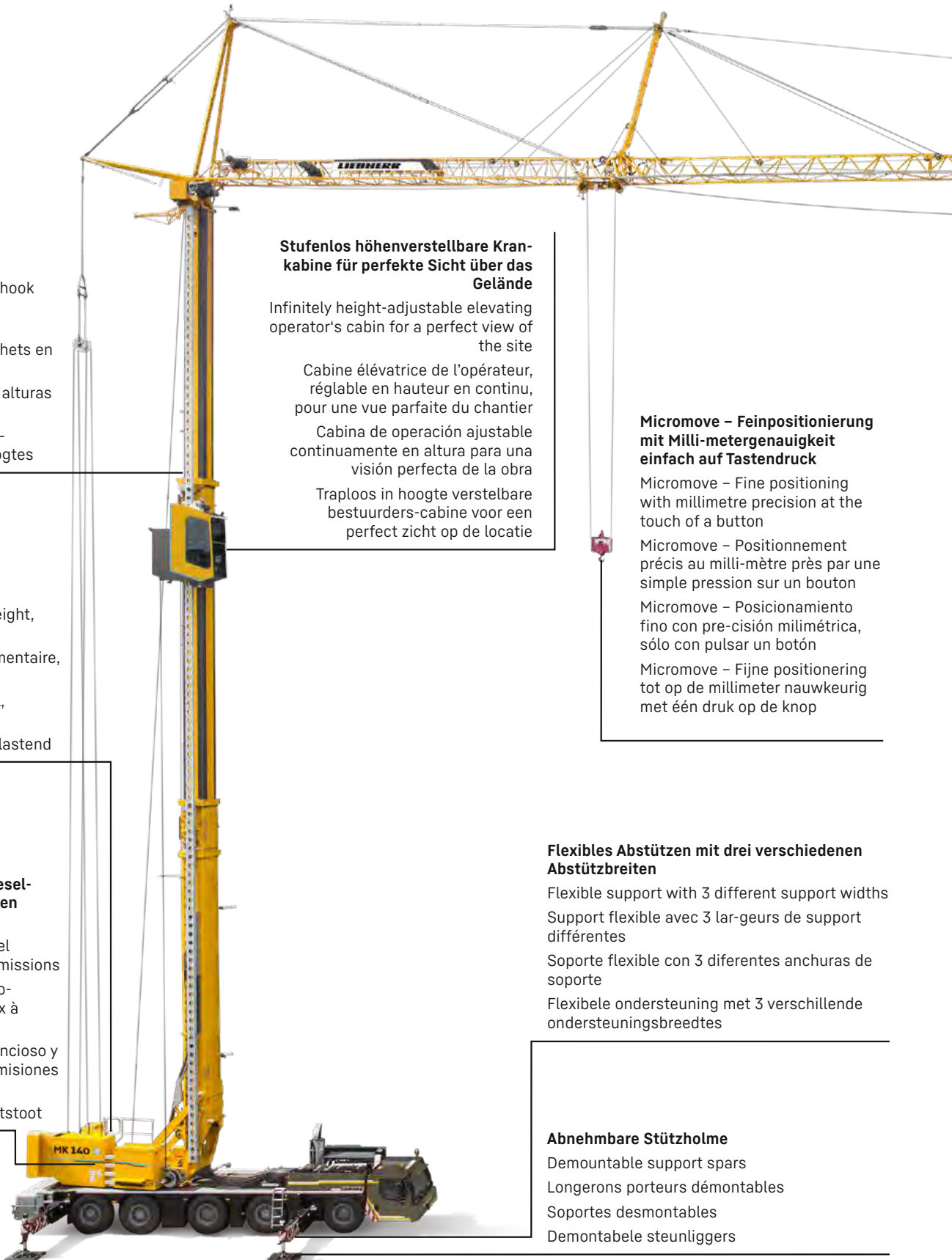



VarioJib für die flexible Nutzung des Katz- und Wippmodus

VarioJib for the flexible use of trolley and luffing mode

VarioJib pour l'utilisation flexible du chariot de distribution et du mode de relevage de flèche

VarioJib para modo basculante y un uso flexible del carrito

VarioJib voor flexibel gebruik van loopkat en topmodus

Gitterspitzen für den Wippmodus

Lattice jib extensions for luffing mode

Bouts de flèche en treillis pour le mode de relevage de flèche

Tramo de punta de pluma en celosía para el modo basculante

Lattice giekpunt for topmodus



Sehr leise im Elektrobetrieb

Super-quiet in electric mode
Engin très silencieux en mode électrique
Funcionamiento eléctrico silencioso
Zeer stil bij elektrische werking

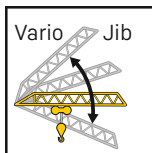

VarioJib – Flexibilität neu definiert. Die innovative Technologie ermöglicht den schnellen Wechsel zwischen Katz- und Verstellausleger-Modus und garantiert maximale Anpassungsfähigkeit für jede Anforderung.

VarioJib – Flexibility redefined. The innovative technology makes it possible to switch quickly between trolley boom mode and adjustable boom mode and ensures maximum adaptability for every requirement.

VarioJib – La flexibilité redéfinie. Cette technologie innovante permet de passer rapidement du mode « flèche à chariot » au mode « flèche réglable » et garantit une adaptabilité maximale à toutes les exigences.

VarioJib – La reinterpretación de la flexibilidad. La innovadora tecnología permite cambiar rápidamente entre el modo plegado y el de pluma ajustable y garantiza la máxima adaptabilidad a cualquier necesidad.

VarioJib – Flexibiliteit opnieuw gedefinieerd. De innovatieve techniek maakt het mogelijk om snel te wisselen tussen de kat- en de verstelbare giekmodus en garandeert maximale aanpasbaarheid aan elke behoefte.

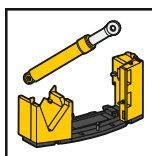

Selbstballastierung – Mit der serienmäßig integrierten Selbstballastiereinheit lässt sich der Kran schnell und effizient ohne zusätzlichen Hilfskran ballastieren – für maximale Flexibilität und Kosteneffizienz auf Ihrer Baustelle.

Self-ballasting – With the integrated standard self-ballasting unit, the crane can be ballasted quickly and efficiently without an additional auxiliary crane – for maximum flexibility and cost efficiency at your construction site.

Auto-lestage – L'unité d'auto-lestage intégrée de série permet de lester la grue rapidement et efficacement sans grue auxiliaire supplémentaire, pour une flexibilité et une rentabilité maximales sur votre chantier.

Autolastraje – Con la unidad de autolastraje integrada de serie, la grúa puede lastrarse de forma rápida y eficaz sin necesidad de una grúa auxiliar adicional, lo que permite la máxima flexibilidad y rentabilidad en su obra.

Zelfstandige ballastering – Dankzij de standaard geïntegreerde ballasteenheid kan de kraan snel en efficiënt worden geballasteerd zonder extra hulpkraan – voor maximale flexibiliteit en kostenefficiëntie op uw bouwplaats.



8 t

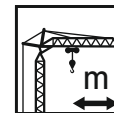

65 m

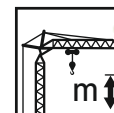

39,9 m

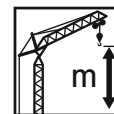

94,4 m

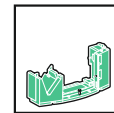

13,3 t



400 kW (544 PS)

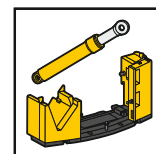
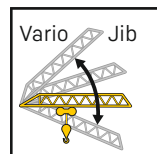

Highlights



Der Taxikran: mehrere Einsätze an einem Tag ohne zusätzlichen logistischen Aufwand.

The taxi crane: several operations in one day without additional logistical effort.

La grue « taxi » : plusieurs interventions en une journée sans effort logistique supplémentaire.

Grúa taxi: varias operaciones en un solo día sin un esfuerzo logístico adicional.

De taxikraan: meerdere inzetten op één dag zonder extra logistieke inspanning.



Smarte Assistenzsysteme für eine einfache und sichere Bedienung.

Smart assistance systems for simple and safe operation.

Systèmes d'assistance intelligents pour une conduite simple et sûre.

Sistemas de asistencia inteligentes para un manejo sencillo y seguro.

Slimme hulpsystemen voor eenvoudige en veilige bediening.



LoadPlus

Die intelligente Kransteuerung des Mobilbaukrans ermöglicht eine automatische Traglastserhöhung.

The mobile construction crane's intelligent crane control allows an automatic load capacity increase.

La commande intelligente de la grue mobile de construction permet d'augmenter automatiquement la capacité de charge.

El sistema de control inteligente de la grúa de construcción móvil permite aumentar automáticamente la capacidad de carga.

De intelligente kraanbesturing van de mobiele bouwkraan maakt een automatische verhoging van het laadvermogen mogelijk.

Gerade für dicht besiedelte Innenstädte: Arbeiten nah am Gebäude mit kompakten Maßen und verschiedenen Steilstellungen.

Specially designed for densely populated inner cities: work close to the building thanks to compact dimensions and various luffed positions.

Idéal pour les centres-villes fortement peuplés : travail près des bâtiments avec des dimensions compactes et différentes positions relevées.

Ideal para centros de ciudades densamente pobladas: trabajos en las inmediaciones de edificios con medidas compactas y con distintas posiciones de inclinación.

Voorals voor dichtbevolkte binnensteden: Werken dicht bij gebouwen met beperkte ruimte en verschillende steile giekstanden.

Voll elektrisch betriebener Kran mit hybrider Stromzufuhr. Emissionsfreier Kranbetrieb für die Umwelt.

Full electrically operated crane with hybrid current supply. Emission-free crane operation to reduce environmental impact.

Grue à fonctionnement entièrement électrique avec alimentation électrique hybride. Service de la grue sans émissions pour l'environnement.

Grúa totalmente eléctrica con suministro de corriente híbrido. Servicio de la grúa sin emisiones para proteger el medioambiente.

Volledig elektrisch bediende kraan met hybride stroomvoorziening. Emissievrije kraanbedrijf goed voor het milieu.

Stufenlos höhenverstellbare Bedienerkabine für eine perfekte Sicht bei Kranbetrieb

Infinitely height-adjustable elevating operator's cabin for a perfect view of the site

Cabine élévatrice de l'opérateur réglable en hauteur en continu pour une vue parfaite du site

Cabina ajustable continuamente en altura para una visión perfecta





Traploos in hoogte verstelbare bestuurderscabine voor een perfect zicht tijdens kraanbedrijf



Krandaten









Crane data • Dates de la grue • Características • Kraangegevens

Hakenflasche • Hook block • Moufles à crochet • Pastecas • Hijsblok

				
	1,7 t	Ø = 220 mm	144 kg	Luffing Mode
	8 t	Länge · Length · Longueur · Longitud · Lengte = 340 mm Breite · Width · Largeur · Anchura · Breedte = 300 mm	81 kg	Trolley Mode
	8 t	Länge · Length · Longueur · Longitud · Lengte = 726 mm Breite · Width · Largeur · Anchura · Breedte = 285 mm	217 kg	Trolley Mode

Traglastangaben netto, Hakenflasche ist nicht zu berücksichtigen. • Load capacity figures net, hook block can be ignored. • Les valeurs de charges sont nettes, il n'est pas nécessaire de prendre en compte le moufle à crochet. • Indicaciones de carga neta; no es preciso tomar en consideración la garrucha de gancho. • Hijslasten zijn netto, eigengewicht van het hijsblok is ingecalculleerd.

Kranfahrgestell • Crane carrier • Châssis porteur • Chasis • Onderwagen









	min.  km/h	max.  km/h	 %		
385/95 R 25 (14.00 R 25)	0,46	80	> 60%		12 / R2
					4 / R2

Theoretisches Steigvermögen • Theoretical gradeability • Aptitude théorique en pente • Capacidad de traslación teórica en pendiente • Theoretisch stijvermogen

Max. Stützkräfte • Max. supporting forces • Forces d'appui max. • Fuerzas de apoyo máx. • Max. Ondersteunende kracht

		
F _{max}	480 kN (49 t)	480 kN (49 t)

Kranoberwagen • Crane superstructure • Partie tournante • Superestructura • Bovenwagen

			
	0 - 109 m/min für 2-Strang • m/min for 2-fall • m/min pour 2 brins m/min para 2 ramales • m/min voor 2-streng	13 mm	245 m
	0 - 80 m/min	8 mm	119,8 m/63,0 m
	0 - 0,9 min ⁻¹		
	17 min aus abgestütztem Zustand • min from supported state • min à partir d'un état soutenu min desde posición apoyada • min vanuit afgestempelde toestand		
	2 min von 0° bis 45° Auslegerstellung • min from 0° to 45° jib position • min position de flèche relevée de 0° à 45° min de 0° a 45° en posición inclinada de la pluma • min van 0° tot 45° steile giekstand		

Stromanschluss

Electrical power connection • Raccordement électrique • Toma de corriente • Stroomaansluiting

	RCD	U	f	P
CEE 63 A 128 m - 5 x 16 mm ²	Typ B/300 mA	400 V	50 Hz	46 kVA

Ballast

Counterweight • Contrepoids • Lastre • Ballast

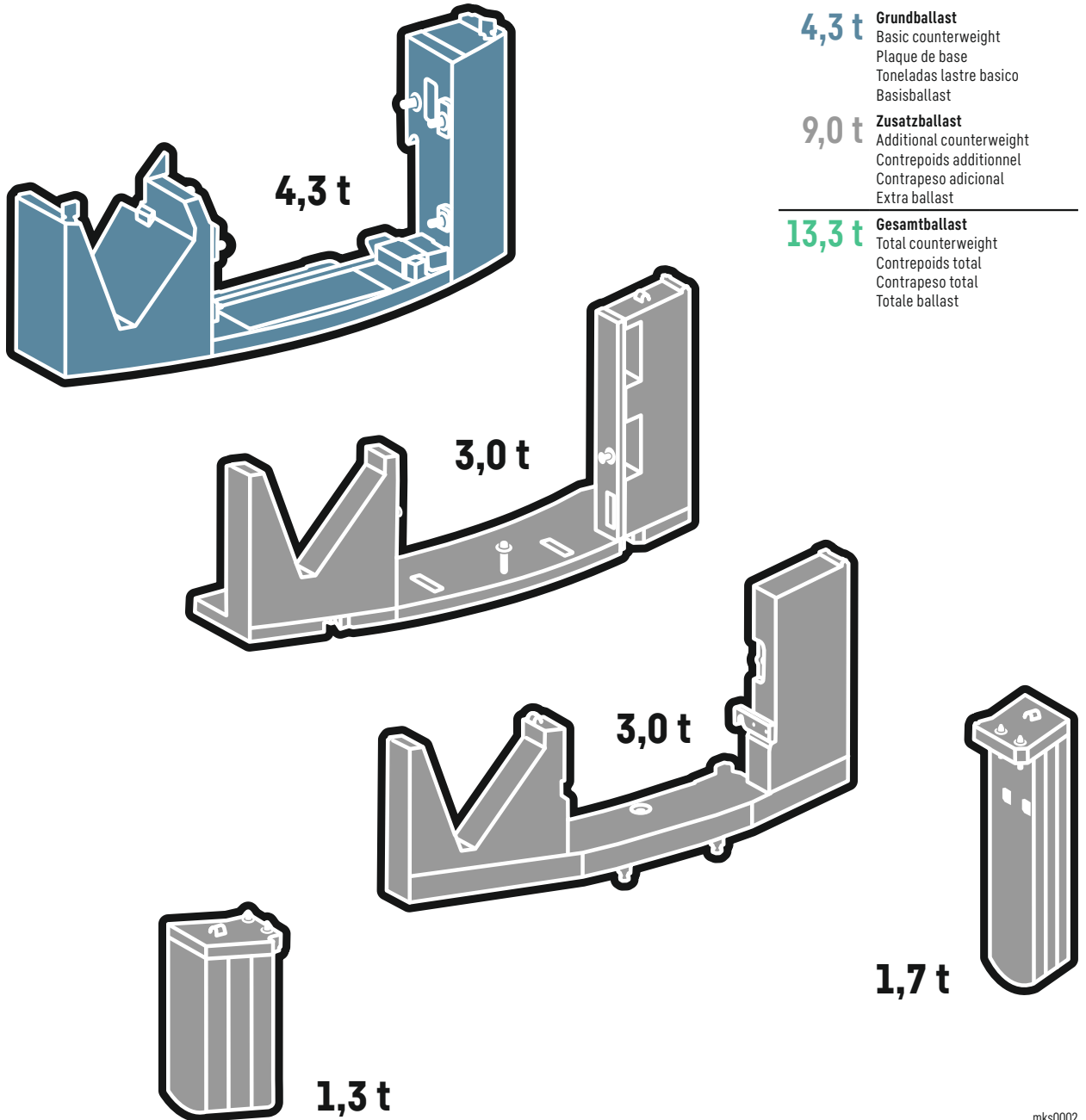

4,3 t Grundballast
Basic counterweight
Plaque de base
Toneladas lastre basico
Basisballast

9,0 t Zusatzballast
Additional counterweight
Contrepoids additionnel
Contrapeso adicional
Extra ballast

13,3 t Gesamtballast
Total counterweight
Contrepoids total
Contrapeso total
Totale ballast

12 t Achslast
12 t axle load
12 t de charge par essieu
12 t de peso por eje
12 t aslast

Technisch transportierbar
Technically transportable
Transport techniquement simplifié
Técnicamente transportable
Technisch transporteerbaar

mks0002

Straßenfahrt

On-road driving • Déplacement sur route • Marcha por carreteras • Rijden op de weg

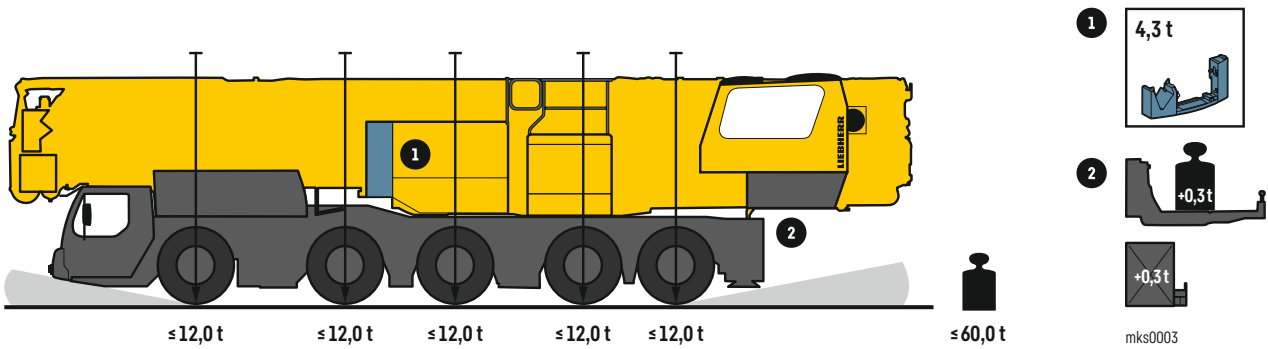

Baustellenfahrt

Jobsite driving • Déplacement sur chantier • Marcha en obra • Rijden op de bouwplaats

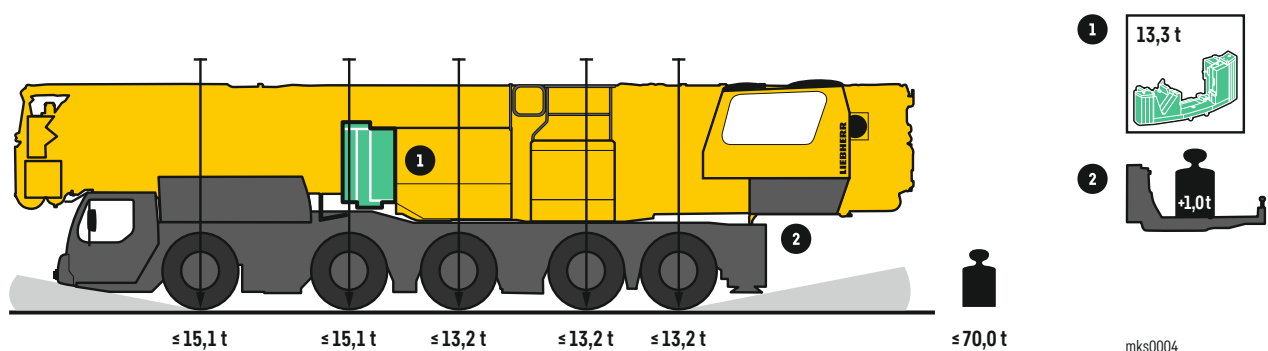
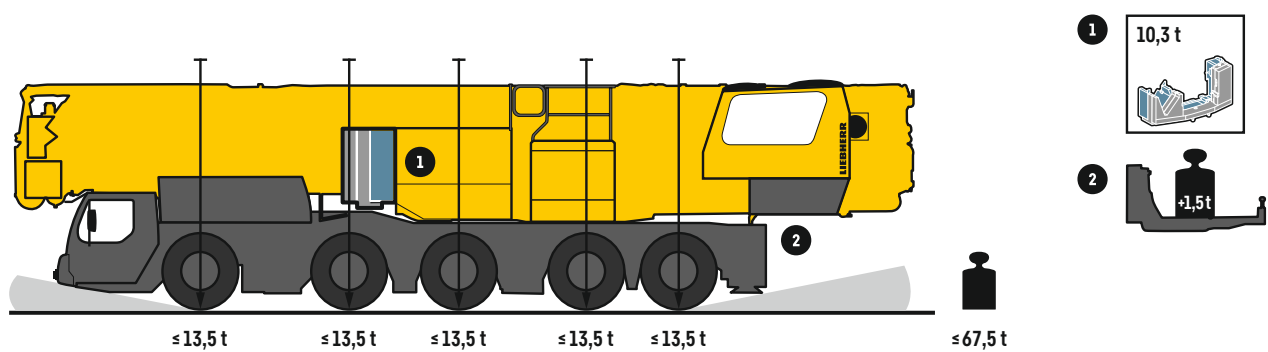
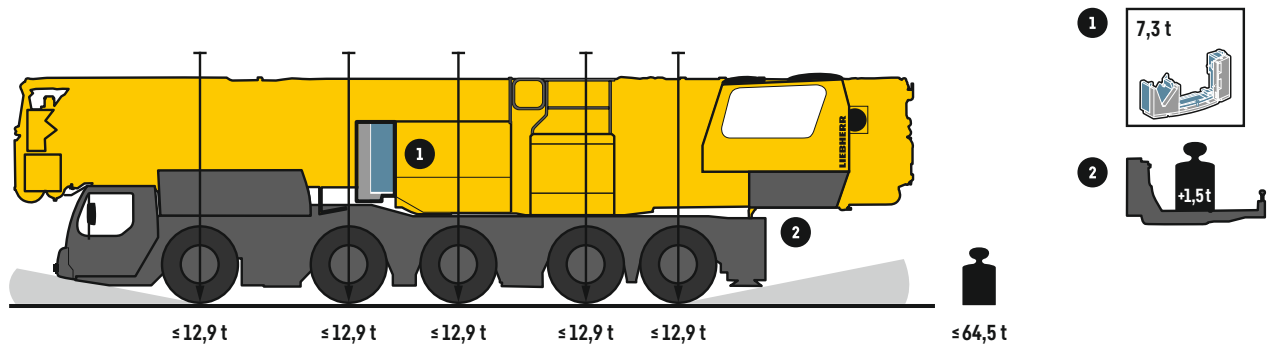

Für Straßentransport Ländervorschriften beachten. • For road transport observe country-specific regulations. • Pour le transport sur route respecter les spécifications des pays individuels. Para el transporte por carretera observar las regulaciones de tráfico nacionales. • Voor wegtransport nationale voorschriften in acht nemen.

Baustellenfahrt

Jobsite driving • Déplacement sur chantier • Marcha en obra • Rijden op de bouwplaats

Ohne Hilfskran • Without assisting crane • Sans grue auxiliaire • Sin grua auxiliar • Zonder hulpkraan

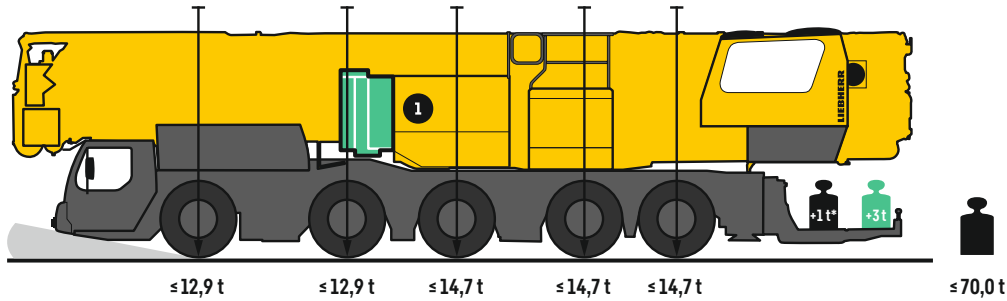
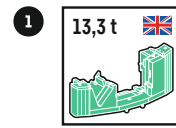

mks0009

* Zubehör • Accessories • Accessoires • Accesorio • Toebehoren

Mit Hilfskran • With assisting crane • Avec grue auxiliaire • Con grua auxiliar • Met hulpkraan

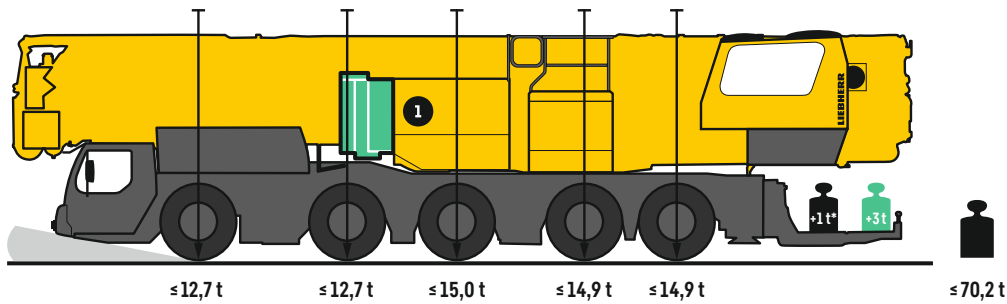

mks0010

* Zubehör • Accessories • Accessoires • Accesorio • Toebehoren

VarioJib Wippmodus/Verstellauslegerbetrieb

Luffing mode/adjustable boom operation • Mode de relevage/Mode flèche relevable

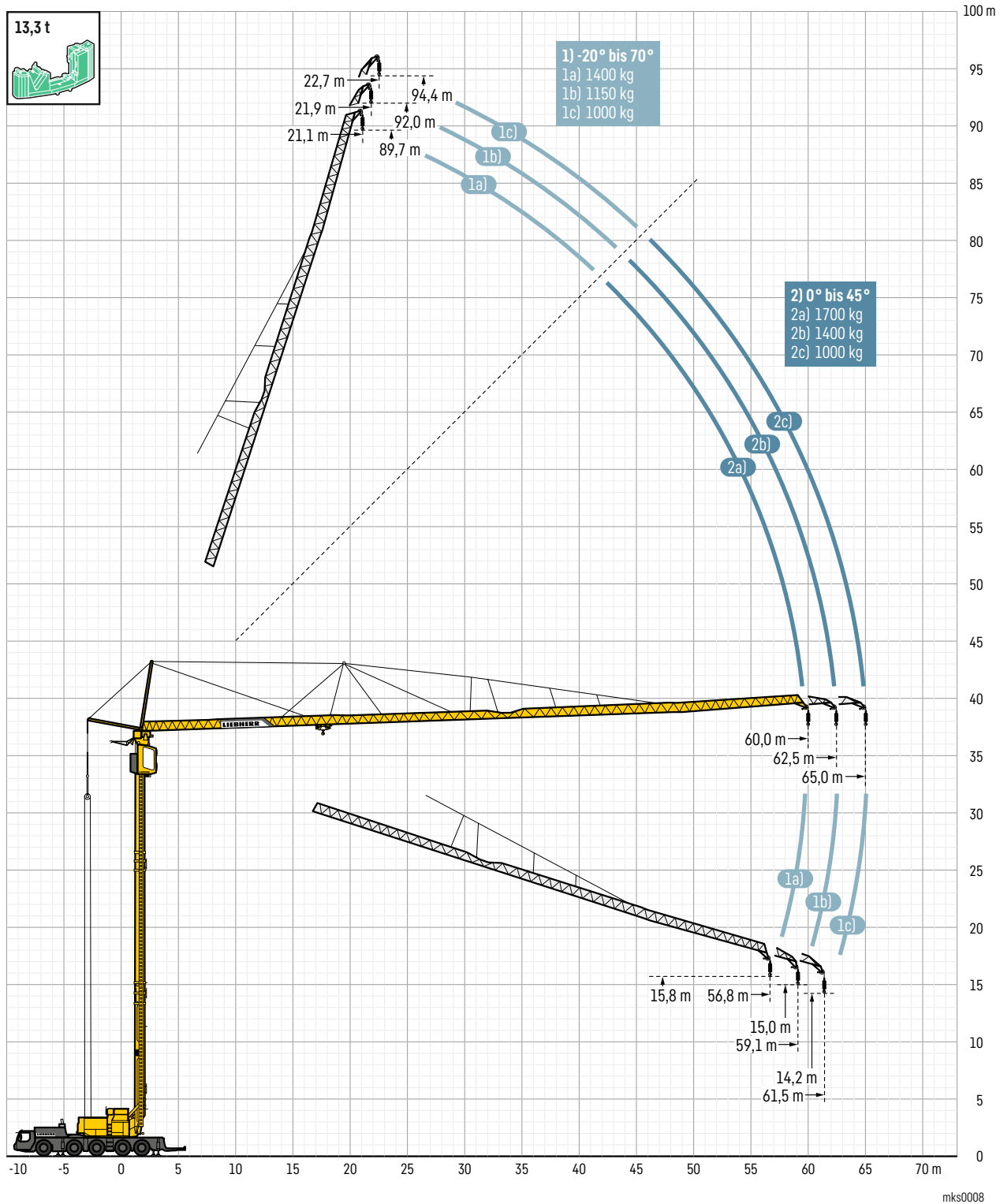

Funcionamiento con pluma ajustable/modo basculante • Giekmodus/bediening van de verstelbare giek











Wippmodus/Verstellauslegerbetrieb

Luffing mode/adjustable boom operation - Mode de relevage/Mode flèche relevable







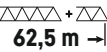

Funcionamiento con pluma ajustable/modo basculante - Giekmodus/bediening van de verstelbare giek

 **8,20 m x 8,25 m**  **60 m** →

		70° 21,1 m	45° 43,0 m	0° 60,0 m	-20° 56,8 m
 4,3 t		550	800	550	
 7,3 t		800	1150	800	
 10,3 t		1150	1400	1150	
 13,3 t		1400	1700	1400	







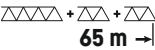

→ kg

 **8,20 m x 8,25 m**  **62,5 m** →

		70° 21,9 m	45° 44,7 m	0° 62,5 m	-20° 59,1 m
 4,3 t		300	650	300	
 7,3 t		650	800	650	
 10,3 t		800	1150	800	
 13,3 t		1150	1400	1150	

→ kg

 **8,20 m x 8,25 m**  **65 m** →

		70° 22,7 m	45° 46,5 m	0° 65,0 m	-20° 61,5 m
 4,3 t				300	
 7,3 t				550	
 10,3 t				800	
 13,3 t				1000	

→ kg

Einzigartig

Unique • Unique • Sin igual • Uniek



VarioJib Katzmodus

Trolley mode • Mode de distribution • Modo de traslación de carro • Katmodus

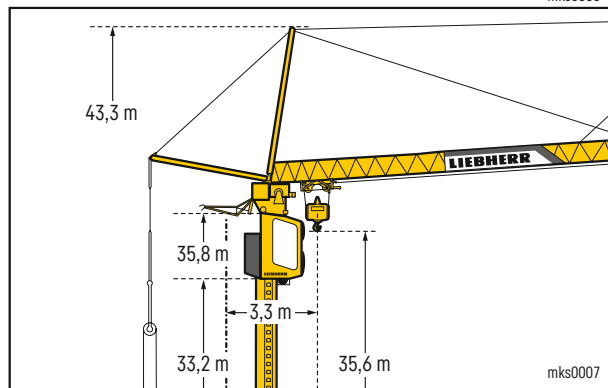
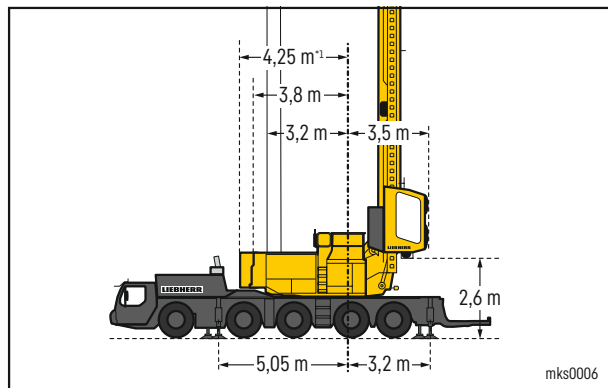
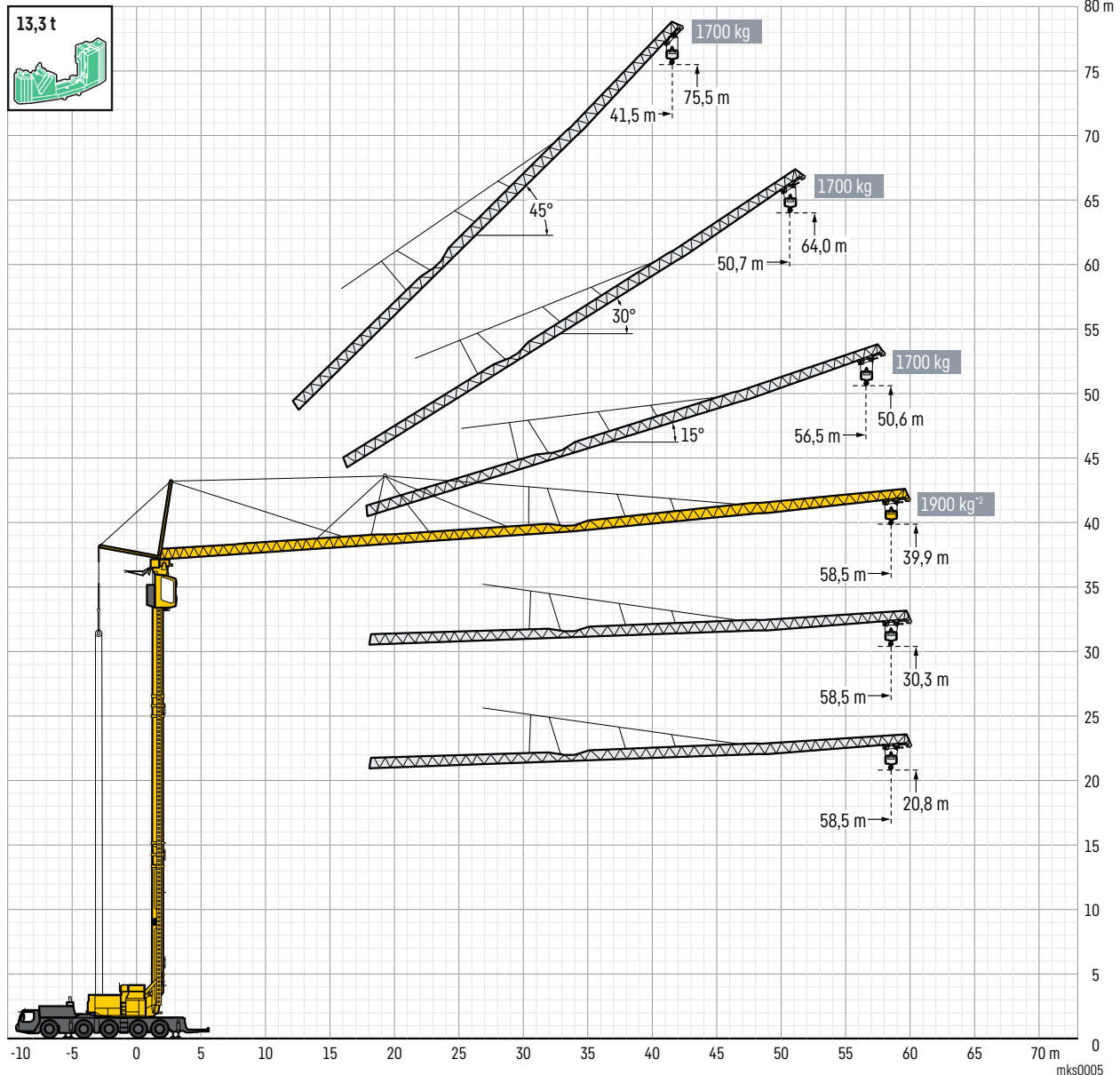

¹ Mit Gesamtballast • With total counterweight • Avec contrepoids total • Con contrapeso total • Met totale ballast

² Plus-Traglastkurven mit steuerungstechnischen Einschränkungen im Vergleich zur Standard-Lastkurve. Detaillierte Angaben dazu in der Betriebsanleitung.

Plus load curves with control limitations in comparison to standard load curve. See the operating manual for more details. • Courbes de charges Plus avec des limitations de commande par rapport à la courbe de charges standard. Pour des informations plus détaillées, consulter le manuel d'utilisation. • Curva de carga Plus con limitaciones técnicas respecto a la curva de carga estándar. Indicaciones en detalle al respecto en el manual de instrucciones. • Plus-hijslastdiagram met bedieningstechnische begrenzingen in vergelijking met het standaard hijslastdiagram. Details zijn aangegeven in het instructieboek.

Katzmodus

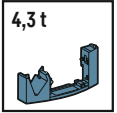

Trolley mode - Mode de distribution
 Modo de traslación de carro - Katmodus

8,20 m x 8,25 m

α°	m	m	kg	m																				
				3,0	6,0	9,0	12,0	15,0	18,0	21,0	24,0	27,0	30,0	33,0	36,0	39,0	42,0	45,0	48,0	51,0	54,0	57,0	58,5	
0°	58,5		3,3 - 10,4	8000	8000		6780	5250	4260	3560	3050	2660	2340	2090	1880	1700	1550	1420	1300	1200	1110	1030	1000	
			3,3 - 8,1	8000	8000	7080	5100	3950	3200	2670	2280	1980	1740	1540	1380	1240	1120	1020	930	860	790	720	700	
15°	56,5		3,2 - 34,0	1800	1800										1670	1500	1360	1240	1130	1040	960	900		
			3,2 - 26,5	1800	1800								1750	1530	1340	1190	1060	950	860	780	710	640	600	
			3,2 - 26,1	2500	2500						2400	2110	1870	1670	1510	1360	1240	1140	1040	960	900			
			3,2 - 20,5	2500	2500				2430	2050	1760	1530	1350	1200	1070	960	870	780	710	650	600			
30°	50,7		3,0 - 12,0	6000	6000		4610	3720	3090	2630	2280	2000	1770	1590	1430	1290	1180	1080	1000					
			3,0 - 9,0	6000	6000	4280	3290	2640	2190	1860	1600	1390	1220	1080	970	870	780	710	650					
45°	41,5		2,7 - 31,0	1800	1800										1650	1460	1310	1200						
			2,7 - 25,0	1800	1800								1610	1390	1210	1060	940	850						
			2,7 - 23,2	2650	2650						2530	2170	1890	1660	1470	1320	1200							
			2,7 - 18,9	2650	2650				2290	1910	1620	1390	1210	1060	940	850								

6,95 m x 8,25 m

α°	m	m	kg	m																			
				3,0	6,0	9,0	12,0	15,0	18,0	21,0	24,0	27,0	30,0	33,0	36,0	39,0	42,0	45,0	48,0	51,0	54,0	57,0	58,5
0°	58,5		3,3 - 6,5	8000	8000	5430	3870	2970	2380	1970	1670	1430	1250	1100	970	870	770	700	630	570	510	470	450
			3,3 - 4,1	8000	8000	5180	3250	2320	1760	1390	1130	940	790	670	570	490	420	360	310	270	230	190	160
15°	56,5		3,2 - 20,0	1800	1800						1680	1410	1200	1030	900	790	690	610	540	480	430	380	350
			-	-											-	-	-	-	-	-	-	-	-
			3,2 - 15,4	2500	2500				2060	1690	1410	1200	1040	900	790	700	620	550	490	430	390	350	
	-		-											-	-	-	-	-	-	-	-	-	-
30°	50,7		3,0 - 7,0	6000	6000	4440	3150	2400	1910	1570	1320	1120	960	840	730	640	560	500	440	400			
			-	-											-	-	-	-	-	-	-	-	-
45°	41,5		2,7 - 19,0	1800	1800						1570	1300	1100	940	810	700	610	550					
			2,7 - 25,0	-											-	-	-	-	-	-	-	-	-
			2,7 - 14,2	2650	2650				2470	1940	1570	1300	1100	940	810	710	620	550					
	-		-											-	-	-	-	-	-	-	-	-	

5,95 m x 8,25 m

Für diesen Rüstzustand sind keine Traglastkurven vorhanden. Die Ballastierung des Krans ist möglich. Detaillierte Angaben dazu in der Betriebsanleitung.

No lifting capacity diagrams are available for this configuration. The crane can be ballasted. See the operating manual for more details.

Aucune courbe de charge n'est disponible pour cet état d'équipement. Le lestage de la grue est possible. Pour des informations plus détaillées, consulter le manuel d'utilisation.

No hay curvas de carga disponibles para este estado de equipamiento esta configuración. Es posible el lastrado de la grúa. Indicaciones en detalle al respecto en el manual de instrucciones.

Voor deze werkstand zijn geen hijslastcurven beschikbaar. Ballasteren van de kraan is mogelijk. Details zijn aangegeven in het instructieboek.

Katzmodus

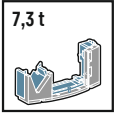

Trolley mode - Mode de distribution

Modo de traslación de carro - Katmodus



α°	m	m	kg	m																							
				3,0	6,0	9,0	12,0	15,0	18,0	21,0	24,0	27,0	30,0	33,0	36,0	39,0	42,0	45,0	48,0	51,0	54,0	57,0	58,5				
0°	58,5		3,3 - 12,0	8000	8000				6240	5090	4280	3680	3220	2850	2550	2300	2080	1900	1750	1610	1490	1380	1290	1250			
			3,3 - 9,9	8000	8000			6470	5070	4150	3500	3010	2630	2320	2070	1870	1690	1540	1410	1300	1200	1110	1030	1000			
		3,3 - 13,5	8000	8000				7050	5690	4750	4060	3540	3130	2800	2530	2300	2100	1930	1790	1660	1540	1440	1400				
15°	56,5		3,2 - 41,0	1800	1800														1740	1600	1480	1370	1270	1200			
			3,2 - 33,5	1800	1800														1640	1480	1350	1230	1130	1040	960	900	
		3,2 - 31,0	2500	2500														2330	2100	1910	1750	1610	1480	1370	1270	1200	
30°	50,7		3,0 - 14,0	6000	6000			5550	4510	3790	3250	2830	2500	2230	2000	1820	1650	1510	1390	1300							
			3,0 - 11,5	6000	6000	5710	4450	3610	3030	2590	2250	1980	1760	1580	1420	1290	1170	1080	1000								
		3,2 - 25,5	2500	2500														2340	2060	1840	1650	1490	1350	1240	1130	1040	960
45°	41,5		2,7 - 37,2	1800	1800														1690	1550							
			2,7 - 31,0	1800	1800														1650	1460	1310	1200					
		2,7 - 27,5	2650	2650														2370	2100	1880	1690	1550					
45°	41,5		2,7 - 23,2	2650	2650														2530	2170	1890	1660	1470	1320	1200		

kg



α°	m	m	kg	m																										
				3,0	6,0	9,0	12,0	15,0	18,0	21,0	24,0	27,0	30,0	33,0	36,0	39,0	42,0	45,0	48,0	51,0	54,0	57,0	58,5							
0°	58,5		3,3 - 8,4	8000	8000	7330	5260	4070	3290	2740	2330	2020	1770	1570	1400	1260	1140	1030	940	860	790	720	700							
			3,3 - 6,1	8000	8000	5200	3770	2920	2360	1960	1660	1430	1250	1100	970	870	780	700	630	570	520	470	450							
15°	56,5		3,2 - 27,5	1800	1800														1610	1420	1260	1130	1020	920	840	760	700	650		
			3,2 - 20,0	1800	1800														1680	1410	1200	1030	900	790	690	610	540	480	430	380
		3,2 - 21,1	2500	2500														2130	1840	1610	1420	1270	1130	1020	930	840	770	700	650	
30°	50,7		3,0 - 9,5	6000	6000			4550	3490	2810	2330	1970	1700	1480	1300	1160	1030	930	840	760	700									
			3,0 - 6,5	6000	6000	4080	2900	2210	1760	1440	1200	1020	870	760	660	570	500	440	390	350										
		3,2 - 15,4	2500	2500														2060	1690	1410	1200	1040	900	790	700	620	550	490	430	390
45°	41,5		2,7 - 25,5	1800	1800														1660	1440	1260	1110	990	900						
			2,7 - 19,0	1800	1800														1570	1300	1100	940	810	700	610	550				
		2,7 - 19,0	2650	2650														2330	1950	1670	1440	1260	1120	990	900					
45°	41,5		2,7 - 14,2	2650	2650														2470	1940	1570	1300	1100	940	810	710	620	550		

kg



α°	m	m	kg	m																							
				3,0	6,0	9,0	12,0	15,0	18,0	21,0	24,0	27,0	30,0	33,0	36,0	39,0	42,0	45,0	48,0	51,0	54,0	57,0	58,5				
0°	58,5		3,3 - 5,0	8000	8000	6470	4040	2880	2200	1750	1440	1200	1020	870	760	660	580	500	440	390	340	300	260	250			
15°	56,5		-	-	-																						
30°	50,7		-	-	-																						
45°	41,5		2,7 - 16,0	1800	1800														1530	1240	1020	850	720	610	520	450	400
			2,7 - 25,0	-	-																						
		2,7 - 11,9	2650	2650														2620	1960	1530	1240	1020	860	720	620	530	460

kg

* Plus-Traglastkurven mit steuerungs-technischen Einschränkungen im Vergleich zur Standard-Lastkurve. Detaillierte Angaben dazu in der Betriebsanleitung.

Plus load curves with control limitations in comparison to standard load curve. See the operating manual for more details. - Courbes de charges Plus avec des limitations de commande par rapport à la courbe de charges standard. Pour des informations plus détaillées, consulter le manuel d'utilisation. - Curva de carga Plus con limitaciones técnicas respecto a la curva de carga estándar. Indicaciones en detalle al respecto en el manual de instrucciones. - Plus-hijslastdiagram met bedienings-technische begrenzingen in vergelijking met het standaard hijslastdiagram. Details zijn aangegeven in het instructieboek.

Katzmodus

10,3 t

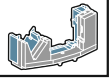

Trolley mode - Mode de distribution

Modo de traslación de carro - Katmodus



8,20 m x 8,25 m

α°	m	m	kg	m																					
				3,0	6,0	9,0	12,0	15,0	18,0	21,0	24,0	27,0	30,0	33,0	36,0	39,0	42,0	45,0	48,0	51,0	54,0	57,0	58,5		
0°	58,5		3,3 - 13,4	8000	8000			7110	5880	4990	4320	3800	3380	3040	2760	2520	2310	2130	1970	1830	1710	1600	1550		
			3,3 - 11,5	8000	8000		7660	6090	5030	4270	3700	3250	2890	2590	2350	2140	1960	1800	1660	1540	1440	1340	1300		
	LoadPlus²		3,3 - 14,4	8000	8000			7670	6340	5390	4680	4120	3670	3300	3000	2740	2510	2320	2150	2000	1870	1750	1700		
15°	56,5		3,2 - 50,0	1800	1800																				
			3,2 - 42,0	1800	1800																				
	TrolleyPlus		3,2 - 37,8	2500	2500										2340	2060	1840	1650	1490	1350	1240	1130	1040	960	900
			3,2 - 25,5	2500	2500										2340	2060	1840	1650	1490	1350	1240	1130	1040	960	900
30°	50,7		3,0 - 16,0	6000	6000			5280	4460	3840	3370	2990	2680	2420	2200	2010	1850	1710	1600						
			3,0 - 14,0	6000	6000		5550	4510	3790	3250	2830	2500	2230	2000	1820	1650	1510	1390	1300						
45°	41,5		2,7 - 39,7	1800	1800																				
			2,7 - 36,0	1800	1800																				
	TrolleyPlus		2,7 - 28,5	2650	2650										2500	2240	2020	1840	1700						
			2,7 - 26,1	2650	2650										2550	2250	2000	1800	1630	1500					



6,95 m x 8,25 m

α°	m	m	kg	m																						
				3,0	6,0	9,0	12,0	15,0	18,0	21,0	24,0	27,0	30,0	33,0	36,0	39,0	42,0	45,0	48,0	51,0	54,0	57,0	58,5			
0°	58,5		3,3 - 10,5	8000	8000		6890	5380	4390	3690	3160	2760	2440	2180	1960	1780	1620	1480	1360	1260	1170	1080	1050			
			3,3 - 8,4	8000	8000	7360	5360	4170	3390	2840	2430	2110	1850	1650	1470	1330	1200	1090	1000	920	840	780	750			
15°	56,5		3,2 - 36,5	1800	1800																					
			3,2 - 28,5	1800	1800																					
	TrolleyPlus		3,2 - 28,0	2500	2500										2300	2040	1830	1650	1500	1370	1260	1160	1070	1000		
			3,2 - 21,8	2500	2500										2230	1930	1690	1500	1340	1200	1090	990	900	820	750	700
30°	50,7		3,0 - 12,5	6000	6000		4870	3950	3300	2820	2450	2160	1920	1720	1560	1410	1290	1180	1100							
			3,0 - 9,5	6000	6000		4550	3490	2810	2330	1970	1700	1480	1300	1160	1030	930	840	760	700						
45°	41,5		2,7 - 33,5	1800	1800																					
			2,7 - 26,5	1800	1800																					
	TrolleyPlus		2,7 - 24,8	2650	2650										2380	2080	1840	1640	1470	1350						
			2,7 - 19,8	2650	2650										2450	2060	1750	1520	1330	1180	1050	950				



5,95 m x 8,25 m

α°	m	m	kg	m																							
				3,0	6,0	9,0	12,0	15,0	18,0	21,0	24,0	27,0	30,0	33,0	36,0	39,0	42,0	45,0	48,0	51,0	54,0	57,0	58,5				
0°	58,5		3,3 - 7,1	8000	8000	6340	4110	2990	2320	1860	1540	1300	1110	960	840	730	650	570	510	450	400	350	300				
			3,3 - 4,8	8000	8000	6340	4110	2990	2320	1860	1540	1300	1110	960	840	730	650	570	510	450	400	350	300				
15°	56,5		3,2 - 23,5	1800	1800																						
			-	-	-																						
	TrolleyPlus		3,2 - 18,0	2500	2500										2070	1750	1510	1310	1160	1020	910	820	730	660	600	540	500
30°	50,7		3,0 - 8,3	6000	6000	5440	3930	3040	2450	2040	1730	1490	1300	1140	1010	900	800	720	650	600							
			-	-	-																						
45°	41,5		2,7 - 23,5	1800	1800																						
			2,7 - 16,0	1800	1800																						
	TrolleyPlus		2,7 - 17,5	2650	2650										2560	2090	1750	1500	1300	1130	1000	880	800				
			2,7 - 11,9	2650	2650										1960	1530	1240	1020	860	720	620	530	460	400			













Katzmodus















Trolley mode - Mode de distribution

Modo de traslación de carro - Katmodus













 **8,20 m x 8,25 m**

α°	m →	m	kg	m																					
				3,0	6,0	9,0	12,0	15,0	18,0	21,0	24,0	27,0	30,0	33,0	36,0	39,0	42,0	45,0	48,0	51,0	54,0	57,0	58,5		
0°	58,5		3,3 - 13,4	8000	8000				7290	6220	5400	4750	4230	3790	3420	3110	2830	2600	2390	2200	2040	1890	1760	1700	
			3,3 - 12,0	8000	8000				6630	5630	4870	4270	3780	3380	3050	2760	2520	2310	2120	1950	1800	1670	1550	1500	
	LoadPlus²		3,3 - 14,4	8000	8000				7706	6504	5613	4925	4379	3934	3565	3254	2988	2758	2558	2381	2224	2084	1958	1900	
15°	56,5		3,2 - 54,0	1800	1800																				
			3,2 - 50,0	1800	1800																				
	TrolleyPlus		3,2 - 41,3	2500	2500														2450	2250	2080	1930	1800	1700	
			3,2 - 37,8	2500	2500														2410	2210	2040	1890	1760	1640	1550
30°	50,7		3,0 - 16,0	6000	6000				5320	4540	3940	3480	3100	2790	2530	2310	2120	1960	1810	1700					
			3,0 - 14,0	6000	6000				5610	4680	4000	3490	3080	2740	2470	2240	2040	1880	1730	1600	1500				
45°	41,5		2,7 - 39,7	1800	1800																				
			2,7 - 36,0	1800	1800																				
	TrolleyPlus		2,7 - 28,5	2650	2650														2500	2240	2020	1840	1700		
			2,7 - 26,1	2650	2650														2550	2250	2000	1800	1630	1500	

 **6,95 m x 8,25 m**

α°	m →	m	kg	m																								
				3,0	6,0	9,0	12,0	15,0	18,0	21,0	24,0	27,0	30,0	33,0	36,0	39,0	42,0	45,0	48,0	51,0	54,0	57,0	58,5					
0°	58,5		3,3 - 12,7	8000	8000				6650	5430	4570	3930	3440	3050	2730	2460	2240	2040	1880	1730	1610	1490	1390	1350				
			3,3 - 10,5	8000	8000				6930	5440	4460	3760	3230	2830	2510	2240	2020	1840	1680	1540	1420	1310	1220	1130	1100			
15°	56,5		3,2 - 44,0	1800	1800																							
			3,2 - 36,5	1800	1800																							
	TrolleyPlus		3,2 - 33,7	2500	2500														2310	2090	1910	1750	1610	1490	1380	1300		
			3,2 - 28,0	2500	2500														2300	2040	1830	1650	1500	1370	1260	1160	1070	1000
30°	50,7		3,0 - 15,0	6000	6000				4860	4070	3490	3040	2680	2390	2150	1950	1780	1630	1500	1400								
			3,0 - 12,0	6000	6000				4660	3780	3160	2700	2350	2070	1840	1650	1490	1350	1230	1130	1050							
45°	41,5		2,7 - 39,7	1800	1800																							
			2,7 - 33,5	1800	1800																							
	TrolleyPlus		2,7 - 28,5	2650	2650														2500	2240	2020	1840	1700					
			2,7 - 24,8	2650	2650														2380	2080	1840	1640	1470	1350				

 **5,95 m x 8,25 m**

α°	m →	m	kg	m																											
				3,0	6,0	9,0	12,0	15,0	18,0	21,0	24,0	27,0	30,0	33,0	36,0	39,0	42,0	45,0	48,0	51,0	54,0	57,0	58,5								
0°	58,5		3,3 - 9,1	8000	8000				5890	4590	3730	3130	2680	2330	2050	1830	1640	1480	1340	1220	1120	1030	950	880	850						
			3,3 - 6,8	8000	8000				5960	4390	3440	2800	2350	2010	1740	1530	1360	1210	1090	980	890	810	740	680	620	600					
15°	56,5		3,2 - 31,0	1800	1800																										
			3,2 - 23,5	1800	1800																										
	TrolleyPlus		3,2 - 23,6	2500	2500														2450	2130	1870	1670	1490	1340	1220	1110	1010	930	860	800	
			3,2 - 18,0	2500	2500														2070	1750	1510	1310	1160	1020	910	820	730	660	600	540	500
30°	50,7		3,0 - 10,5	6000	6000				5180	4040	3290	2760	2360	2050	1800	1600	1430	1290	1170	1060	970	900									
			3,0 - 7,8	6000	6000				5080	3680	2850	2300	1910	1610	1390	1210	1060	940	830	740	670	600	550								
45°	41,5		2,7 - 30,5	1800	1800																										
			2,7 - 23,5	1800	1800																										
	TrolleyPlus		2,7 - 22,2	2650	2650														2410	2090	1840	1630	1460	1310	1200						
			2,7 - 17,5	2650	2650														2560	2090	1750	1500	1300	1130	1000	880	800				

² Plus-Traglastkurven mit steuerungstechnischen Einschränkungen im Vergleich zur Standard-Lastkurve. Detaillierte Angaben dazu in der Betriebsanleitung.

Plus load curves with control limitations in comparison to standard load curve. See the operating manual for more details. - Courbes de charges Plus avec des limitations de commande par rapport à la courbe de charges standard. Pour des informations plus détaillées, consulter le manuel d'utilisation. - Curva de carga Plus con limitaciones técnicas respecto a la curva de carga estándar. Indicaciones en detalle al respecto en el manual de instrucciones. - Plus-hijslastdiagram met bedieningstechnische begrenzungen in vergelijking met het standaard hijslastdiagram. Details zijn aangegeven in het instructieboek.

Ausstattung

Kranbetrieb

Drehbühne	Drehbühne als Stahlblechkonstruktion ausgeführt mit Turmlagerung und Verbindung zum Kugeldrehkranz. Als Verbindungselement zum Kranfahrgestell dient ein Lieberr-Kugeldrehkranz mit Innenverzahnung; Drehbühnenverriegelung zum Unterwagen.
Ausleger	Viergeteilter Ausleger, sehr enger hoher Verlauf der Auslegerluftmontagekurve, so dass nur wenig Aufstellraum erforderlich ist. Die Luftmontage erfolgt durch eine separate Winde und Zuschaltung einer Auslegermontagewinde. Die Abspannung des Auslegers erfolgt über Teleskopstangen bzw. über Abspannseile. Hydraulische Auslegerschwenkvorrichtung.
Auslegersteilstellung	0°, 15°, 30° und 45° – serienmäßige Auslegerstellungen, über Verkürzung der hinteren Abspannung, aus dem Betriebszustand, per Funkfernsteuerung oder aus der Liftkabine heraus möglich.
Wippmodus	Zusatzbetrieb zum stufenlosen Verstellen des Auslegers von -20° bis 70° unter Last. Das Hubseil wird dabei 1-strängig über die Auslegerspitze geführt.
Abstützungen	4-Punkt-Abstützung, horizontal und vertikal vollhydraulisch ausschierbar. Automatische Abstütznivellierung, elektronische Neigungsanzeige; Bedienung über BTT-Modul (Bluetooth-Fernbedienung).
Turm	Dreiteiliger Teleskopturm in Vollwand-Konstruktion mit Turmverriegelung zur Drehbühne.
Stromversorgung	Dieselstromaggregat 60,0 kVA. Kraftstoffbehälter 170 l. Fremdstromanschluß 63 A/400 V.
Elektrische Anlage	24 V-Gleichstrom, 2 Batterien zu je 170 Ah; Batterieladegerät zur Aufladung der Fahrgestellbatterie bei Aggregat- und Netzbetrieb; 4 Rundum-Kennleuchten (gelb); Abstützbeleuchtung; 1 Steckdose am Fahrzeugheck (15-polig – 24 V); akustische Rückfahrwarnung; Elektroverteiler 1 x 32 A CEE, 2 x 16 A CEE, 3 x Schuko Steckdose mit FI für Fremdverbraucheranschluß 12 V-Gleichstrom, Batterie 100 Ah; Batterieladegerät zur Aufladung der Oberwagenbatterie; Speicherprogrammierbare (SPS)-Steuerung; Rüstzustandsüberwachung; Arbeitsbereichsbegrenzung; Windmesser.
Drehwerk	Stufenlos einstellbare Arbeitsgeschwindigkeiten, Windlastregelung und passive Lastpendeldämpfung. Es ist konterfähig und kontersicher mit individuell einstellbarer Drehzahl-Drehmomentsteuerung.
Katzfahrwerk	Katzfahrwerkantrieb mit Frequenzrichter und stufenlos verstellbaren Geschwindigkeiten.
Hubwerk	Automatisch schaltbarer Hubwerksantrieb für Montage und Hubbetrieb. Der Antrieb mit Frequenzrichter-Steuerung bietet stufenlose Hub- und Senkgeschwindigkeit, mit Feinpositioniermodus Micromove.
Liftkabine	Vollsichtführerhaus als Liftkabine ausgeführt, stufenlos höhenverstellbar mit eigenem Antrieb und mit Rundum-Sicherheitsverglasung; Kranführersessel mit Sitzheizung und Sitzkontaktschalter, mit integrierten Meisterschaltern; Bluetooth-Radio; Klimaanlage; Außensprechanlage mit Mikrofon; Rettungsgerät für Notausstieg; Evakuierungssystem; elektronisches Monitorsystem (EMS) mit Neigungsüberwachung und Stützdruckanzeige.
Flugwarnung	Flugwarnleuchte umschaltbar Blinklicht oder Dauerlicht.
Baustellenbeleuchtung	6 LED-Scheinwerfer am Turm und im Ausleger platziert.
Funkfernbedienung	Funkfernbedienung zum vollständigen Betrieb mit Rückmeldung, Farbdisplay; inkl. Funktion „Generator Start/Stop“, inkl. Ladegerät.
Verfahren im Betriebszustand	Langsames Verfahren des Kranes im aufgerichteten Zustand ist durch günstige Schwerpunktlage möglich. Abstützungen müssen dabei horizontal ausgefahren bleiben.

Ausstattung

Transport

Fahrzeug	Eigengefertigte, verwindungssteife Kastenkonstruktion aus hochfestem Feinkorn-Baustahl.
Motor	6-Zylinder-Diesel, Fabrikat Liebherr, wassergekühlt, Leistung 400 kW (544 PS), max. Drehmoment 2494 Nm. Abgasemissionen entsprechend EU 2016/1628 und EPA/CARB oder ECE-R.96. Kraftstoffbehälter: 470 l.
Getriebe	12-Gang-Schaltgetriebe mit automatisiertem Schaltsystem. Intarder direkt am Getriebe angebaut. Verteilergetriebe, zweistufig, mit sperrbarem Verteilerdifferential.
Bremsen	Betriebsbremse: Allrad-Servo-Druckluftbremse, alle Achsen sind mit Scheibenbremsen ausgestattet, 2-Kreis-Anlage. Handbremse: Federspeicher auf die Räder der 2., 3., 4. und 5. Achse wirkend. Dauerbremsen: Motorbremse als Auspuffklappenbremse mit Liebherr-Zusatzbremssystem ZBS.
Lenkung	ZF-Servocom-Hydraulenlenkung, 2-Kreis-Anlage mit hydraulischer Servoeinrichtung und zusätzlicher Reservepumpe, von der Achse angetrieben. Aktive Hinterachslenkung mit 5 elektronischen Fahrprogrammen. 1. und 2. Achse mechanisch, 3., 4. und 5. Achse elektrohydraulisch geschwindigkeitsabhängig gelenkt.
Achsen	Alle Achsen gelenkt. Achsen 2, 4 und 5 angetrieben, mit Differentialsperren.
Federung	Alle Achsen hydropneumatisch gefedert, mit automatischer Niveauregulierung. Federung hydraulisch blockierbar.
Bereifung	10fach, Reifengröße 385/95 R25.
Fahrerhaus	Fahrerhaus für den Straßentransport mit heizbaren Außenspiegeln, Hauptspiegel elektrisch verstellbar; elektr. Fensterheber; Klimatisierter Fahrersitz pneumatisch gefedert mit Lenkenwirbelstütze und Sitzheizung; Lenkrad in Höhe und Neigung stufenlos verstellbar; Klimaanlage; Bluetooth-Radio; Rückspiegelkamera mit Farbmonitor; 12V-Steckdose; Zusatzheizung motorunabhängig inkl. Timer.

Zusätzliche Ausstattung

Plus-Paket (**)	Tragkraftsteigerung mit zusätzlichen Lastkurven; bedingt steuerungstechnische Einschränkungen im Vergleich zur Standardlastkurve; Funktion bei horizontalem Ausleger und breiter Abstützung mit und ohne Zusatzballast möglich.
BallastPlus	Traglaststeigerung von ca. 22% durch die Verwendung eines Zusatzballastes von 9 t; muss zum Straßentransport abgenommen werden, sofern eine maximale Achlast von 12 t nicht überschritten werden darf.
LoadPlus (**)	Traglaststeigerung bis zu ca. 15% durch eine Reduzierung der Dynamiken; automatische Zuschaltung bei entsprechenden Lastfällen; Antriebe können während der Nutzung von LoadPlus nur einzeln und in reduzierter Geschwindigkeit gefahren werden.
TrolleyPlus	Traglaststeigerung von bis zu 47% in der 15°- und 45°-Steilstellung.
Wippmodus/Verstellauslegerbetrieb	Einzigartiger Spezialbetrieb für mehr Flexibilität am Montageort. In wenigen Minuten umgebaut vom Katzmodus in den Verstellauslegerbetrieb dank Automatischem Rüstprogramm und cleveren Hilfen.
Gitterspitzen	Verlängerungen für den Wippmodus auf 62,5 m und 65 m; Nr. 1 kann auch in Transportstellung, im Katzmodus und während der Montage am Kran verbleiben.
Motorstop mit Notaus	Notaus-Schalter und Überdrehzahlschutz für Unterwagenmotor und Diesel-Stromaggregat.
Selbstballastiereinrichtung	Der Kran ist in der Lage, den Ballast selbst zu positionieren, ohne einen zusätzlichen Kran oder ein anderes Fahrzeug.
Geräteträger hydraulisch	5,5 m² Ablagefläche mit zusätzlichem Stauraum für Anschlagmittel, hydraulisch heb und senkbar, die hintere Plattform ist manuell hochklappbar. Inklusive Straßenbeleuchtung; erfüllt die Anforderungen eines Unterfahrerschutzes.
Geräteträger starr	Der Starre Geräteträger schafft die Möglichkeit den Zusatzballast der beiden Pakete die links und rechts eingehängt werden, dort mittels einer Transportvorbereitung mühelos zu transportieren plus Zubehör von 1t. Außerdem besteht die Möglichkeit dort eine PKW-Anhängerkupplung zu montieren, wenn die hintere Plattform hochgeklappt wird.
Kombikiste	Abschließbare Kiste für diverses Zugzubehör; alternativ zum Geräteträger; inkl. Straßenbeleuchtung.
Hakenkamera	Kamerasystem steckbar an Laufkatze bzw. an Auslegerspitze (im Wippmodus) mit Funkübertragung und 7" Farbdisplay; Kamera mit Motorzoom und Autofocus; inkl. Akkupack und automatischer Ladefunktion im Transportzustand und Laufkatze position innen.
Hilfskran	Hilfskran zum Verlegen von Abstützplatten (max. Traglast 1000 kg/max. Ausladung 6,8 m); steuerbar über Funkfernsteuerung.
Rückfahrkamera	Mit 7" Farbdisplay; Signalübertragung ins Fahrerhaus über Stromabnehmer.
LED-Beleuchtung	Für die Auslegermontage in der Dämmerung oder in der Nacht. Die Zusätzlichen LED-Scheinwerfer leuchten von unten nach oben auf den Ausleger und blenden somit nicht.
Anhängerkupplung	Variables Anhängerkupplungssystem mit wahlweise Rangier- oder PKW-Kugelkopfkupplung.
Rückraumbelichtung	LED-Scheinwerfer zur zusätzlichen Umfeldbeleuchtung.

Weitere Optionen auf Anfrage

Equipment

Crane operation

Slewing platform	Steel-plate structure including tower pivot bearing and connection to slewing ring. Connected to the crane chassis by a Liebherr slewing ring with internal toothing. Slewing platform interlocking to undercarriage.
Jib	Four-section jib, very high overhead assembly curve so that only little space is needed for erecting. Erection takes place with a separate winch and by engaging the jib assembly winch. The jib is guyed by telescopic rods or cables. Hydraulic jib slewing device.
Jib position	0°, 15°, 30°, 45° standard jib positions achieved by shortening the rear jib guying, possible when the crane is in operating condition, via remote control or from the elevating cabin.
Luffing mode	Additional mode for continuously adjusting the jib from -20° to 70° whilst loaded. The hoist rope is taken around the jib head in a single line for this purpose.
Outriggers	4-point support, all-hydraulic horizontal and vertical operation, automatic outrigger levelling, electronic inclination display; operation using BTT module (Bluetooth remote control).
Tower	Three-section telescopic tower of solid construction with tower lock to slewing platform.
Power supply	60.0 kVA diesel-powered generator. Fuel reservoir: 170 l. External grid connection 63 A/400 V.
Electrical system	24 V DC, 2 x 170 Ah batteries; battery charger for charging the chassis battery during generator and mains operation; 4 rotating beacons (yellow); support lights; 1 socket on the rear of the vehicle (15-pole - 24 V); acoustic reversing warning; electrical distributor 1 x 32 A CEE, 2 x 16 A CEE, 3 x earthed socket with RCD for external consumer connection 12 V-DC, battery 100 Ah; battery charger for charging the superstructure battery; programmable logic controller (PLC); configuration monitoring; working range limiting system; anemometer.
Slewing gear	Steplessly adjustable working speeds, wind load regulations and passive deswing. Counter-current can be applied in absolute safety with individually adjustable speed and torque control.
Trolley travel gear	Trolley travel gear with frequency converter and continuously variable speeds.
Hoist gear	Auto-switchable lifting unit drive for assembly and lifting operations. Frequency-converter control provides continuously variable hoisting and lowering speeds, with Micromove precision positioning mode.
Elevating cabin	Elevating operator's cab with all-round visibility, continuously height-adjustable with separate drive unit and safety glass all round; crane operator's seat with seat heating and seat contact switch with integral master switches; Bluetooth radio; air-conditioning system; external intercom system with microphone; rescue device for emergency exit; evacuation system; electronic monitor system (EMS) with angle monitor and support pressure indicator.
Flight warning	Flight warning light can be switched to flashing or permanent light.
Site Lights	6 LED placed on the tower and in the jib.
Remote control	Remote control for full control with response, color display; including „Start/Stop generator“ function, including charger.
Movement in operating mode	Slow movement of the crane in erected condition is possible due to its good centre of gravity. The supports must remain horizontally extended for this purpose.

Equipment

Transport

Vehicle	Liebherr designed and manufactured, box type, torsion resistant design of high-tensile fine grained structural steel.
Engine	6-cylinder diesel engine, manufactured by Liebherr, water-cooled, 400 kW (544 h.p.), max. torque 2494 Nm. Exhaust emissions comply with EU 2016/1628 and EPA/CARB or ECE-R.96. Fuel tank capacity: 470 L.
Transmission	12-speed gear box with automatic control system. Intarder fitted directly to the gear. Two-stage transfer case with lockable transfer differential.
Brakes	Service brake: all-wheel servo-air brake, all axles are equipped with disc brakes, dual circuit. Handbrake: spring-loaded, acting on wheels of axles 2, 3, 4 and 5. Sustained-action brakes: Engine brake as exhaust retarder with Liebherr additional brake system ZBS.
Steering	ZF-Servocom hydraulic steering, dual-circuit system with hydraulic servo device and additional reserve pump powered by the axle. Active rear axle steering with 5 electronic drive programs. 1 st and 2 nd axles mechanically, 3 rd , 4 th and 5 th axles electro-hydraulically steered dependent on speed.
Axles	All axles steered. Axles 2, 4 and 5 driven, with differential locks.
Suspension	All axles with hydropneumatic suspension, automatic levelling and hydraulic locking facility.
Tyres	10 tyres. Tyre size: 385/95 R25.
Driver's cab	Heated exterior mirrors, electrically adjustable main mirror; electric windows; air-conditioned driver seat with pneumatic suspension, lumbar support and seat heating; steering wheel with height and tilt adjustment; air conditioning; Bluetooth radio; rear view camera system with colour monitor; 12 V socket; auxiliary heating independent of engine incl. timer.

Additional equipment

Plus package (**)	Load capacity increase with additional load curves; reduced working speeds in Plus mode; control system limitations compared to standard load curve; function with horizontal jib and wide outrigger position possible with and without additional ballast.
BallastPlus	Load capacity increase of approximately 22% through the use of an additional ballast of 9 t; must be removed for road transport if a maximum axle load of 12 tons must not be exceeded.
LoadPlus (**)	Load capacity increase of approximately 15% via dynamic movement limits; automatic engagement in corresponding load conditions; drives can only be operated individually and at reduced speed while using LoadPlus.
TrolleyPlus	Load capacity increase of up to 47% in the 15° and 45° inclined positions.
Luffing mode/adjustable boom operation	Unique special mode for greater flexibility at the assembly site. Switched in just a few minutes from trolley mode to luffing mode thanks to automatic setup program and smart tools.
Lattice jib heads	Extensions for luffing mode to 62.5 m and 65 m; No. 1 can remain on the crane in its transport position, trolley mode and during erection
Engine stop with emergency stop	Emergency stop switch and excess engine speed protection for undercarriage engine and diesel generator.
Self-ballasting device	The crane is able to position the ballast itself without any additional crane or other vehicle.
Hydraulic tool carrier	5.5 m ² storage area with additional storage space for slings, can be raised and lowered hydraulically, the rear platform can be folded up manually. Including street lighting; fulfils the requirements of an underride guard.
Tool carrier rigid	The rigid equipment carrier allows the additional ballast on the two packages that are hung on the left and right to be transported effortlessly to their destination by means of a transport preparation plus accessories of 1 t. It is also possible to attach a car-fitted trailer coupling if the rear platform is folded up.
Combination box	Locking box for various accessories, alternative to equipment holder; including road lights compliant with Road Traffic Act.
Hook camera	Camera system can be connected to the trolley or jib head (in luffing mode) with wireless transmission and 7" colour display; camera with motorised zoom and autofocus; including battery pack and automatic charge function in transport mode and trolley in internal position.
Auxiliary crane	Auxiliary crane for laying support plates (max. load capacity 1000 kg / max. outreach 6.8 m); controllable via radio remote control.
Reversing camera	With 7" colour display, signal transferred to cab by current collector.
LED lighting	For boom assembly at twilight or at night-time. The additional LED headlights illuminate from below upwards onto the boom and therefore do not cause dazzling.
Trailer coupling	Variable trailer coupling system with either manoeuvring coupling or car ball coupling.
Rear area lighting	LED floodlight for additional lighting of surroundings.

Further options on request.

Équipement

Mise en œuvre

Plate-forme tournante	Plate-forme tournante réalisée en tôles d'acier avec support pour mât et liaison avec la couronne d'orientation. La liaison avec le châssis-porteur est assurée par une couronne d'orientation Liebherr avec denture intérieure. Verrouillage de la plateforme tournante au châssis.
Flèche	Flèche en quatre éléments, montage en l'air de la flèche s'inscrivant dans une courbe très étroite et ne nécessitant donc qu'un espace restreint. Montage en l'air au moyen d'un treuil séparé et d'un treuil supplémentaire de montage de la flèche. La suspension de la flèche est obtenue au moyen de tirants télescopiques et de câbles de suspension. Dispositif d'orientation hydraulique de la flèche.
Position de flèche relevée	Positions standard à 0°, 15°, 30° et 45° obtenues par raccourcissement de la suspension arrière de la flèche et possibles lorsque la grue est en mode de fonctionnement, à partir de la radiocommande ou de la cabine.
Mode de relevage	Mode supplémentaire permettant le relevage en charge de la flèche de -20° à 70°. Le câble de levage à 1 brin passe par le bout de flèche.
Stabilisateurs	Appui 4 points à télescopage horizontal et vérinage vertical entièrement hydrauliques. Mise à niveau automatique des stabilisateurs, indicateur électronique d'angle d'inclinaison ; commande par module BTT (télécommande Bluetooth).
Mât	Mât télescopique en trois éléments en construction à âme pleine avec verrouillage du mât sur la plate-forme tournante.
Alimentation électrique	Groupe électrogène diesel 60,0 kVA. Capacité du réservoir à carburant : 170 l. Raccordement externe 63 A/400 V.
Installation électrique	Courant continu 24 V, 2 batteries de 170 Ah chacune ; chargeur de batterie pour le rechargement de la batterie de châssis en mode groupe et secteur ; 4 phares tournants de signalisation (jaune) ; éclairage de l'appui ; 1 connecteur à l'arrière du véhicule (15 pôles, 24 V) ; avertisseur sonore de recul ; tableau de distribution électrique 1 x 32 A CEE, 2 x 16 A CEE, 3 prises sécurisées avec disjoncteur différentiel pour raccordement d'appareil externe, 12 V courant continu, batterie 100 Ah ; chargeur de batterie pour le rechargement de la batterie de la partie tournante ; commande par automate programmable (API) ; surveillance de l'état d'équipement ; système de limitation de la zone de travail ; anémomètre.
Mécanisme d'orientation	Vitesses de travail réglables en continu, régulation de la charge de vent et amortissement passif de l'oscillation de la charge. Freinage par amorçage du mouvement inverse possible et sûr. Asservissement en vitesse et en couple réglable individuellement.
Mécanisme de distribution	Mécanisme de distribution à convertisseur de fréquence et vitesses variables en continu.
Mécanisme de levage	Entraînement de levage à commutation automatique pour le montage et le levage. Ce mécanisme à pilotage par convertisseur de fréquence offre des vitesses réglables en continu en montée et descente et le mode de positionnement de précision MICROMOVE.
Cabine	Cabine panoramique à hauteur réglable en continu, avec moteur indépendant et vitrage de sécurité sur 360°. Siège chauffé à contact d'assise avec combinateurs intégrés ; radio Bluetooth ; climatiseur ; interphone avec micro ; dispositif de sauvetage pour sortie de secours ; système d'évacuation ; système électronique de monitoring (EMS) avec surveillance de l'inclinaison et affichage de la pression d'appui.
Signalisation aérienne	Feu de signalisation pour aéronefs, commutable en feu par éclats ou feu continu.
Éclairage de chantier	6 projecteurs LED montés au mât et dans la flèche.
Télécommande radio	Télécommande radio pour commande complète avec message de retour, écran couleur ; y compris fonction « Marche/Arrêt générateur », y compris chargeur.
Déplacement en état de service	La translation à basse vitesse de la grue dépliée est possible grâce à un positionnement favorable du centre de gravité. Les appuis doivent alors rester sortis à l'horizontale.

Équipement

Transport

Véhicule	Fabrication Liebherr, construction en caisson indéformable, en acier à haute résistance à grains fins.
Moteur	Diesel, 6 cylindres, marque Liebherr, refroidi par eau, puissance 400 kW (544 ch), couple max. 2494 Nm. Emissions des gaz d'échappement conformes à EU 2016/1628 et EPA/CARB ou ECE-R.96. Capacité du réservoir de carburant : 470 L.
Boîte de vitesse	Boîte de vitesses 12 rapports, mécanisme automatisé à commande. Ralentisseur hydrodynamique directement accouplé à la boîte. Boîte de transfert à 2 étages avec blocage de différentiel.
Freins	Freins de service : servofrein toutes roues à air comprimé, tous les essieux sont munis de freins à disque, double circuit. Frein à main : par cylindres à ressorts, agissant sur les roues des essieux 2, 3, 4 et 5. Freins continus: frein moteur par clapet sur échappement avec système de ralentissement Liebherr ZBS.
Direction	Direction hydraulique ZF Servocom, à deux circuits, assistée hydrauliquement, avec pompe auxiliaire entraînée par essieu. Direction active de l'essieu arrière avec 5 programmes de conduite. Essieux 1 et 2 dirigés mécaniquement et essieux 3, 4 et 5 dirigés électrohydrauliquement en fonction de la vitesse.
Essieux	Tous les essieux sont directeurs. Essieux 2, 4 et 5 moteurs à blocage de différentiel.
Suspension	Tous les essieux à suspension hydropneumatique, avec réglage de niveau et blocables hydrauliquement.
Pneumatiques	10 pneumatiques. Taille : 385/95 R25.
Cabine de conduite	Rétroviseurs extérieurs chauffants, rétroviseur principal à réglage électrique ; vitres électriques ; siège conducteur climatisé avec suspension pneumatique, soutien lombaire et chauffage du siège ; volant réglable en hauteur et en inclinaison ; climatisation ; radio Bluetooth ; système de caméra de recul avec écran couleur ; prise 12 V ; chauffage auxiliaire indépendant du moteur avec minuterie.

Équipement supplémentaire

Pack Plus (**)	Augmentation de la capacité de charge avec courbes de charge supplémentaires ; vitesses de travail pouvant être réduites en mode Plus ; limitations du système de commande par rapport à la courbe de charge standard ; fonction disponible pour flèche à l'horizontale et appui large, avec ou sans lest additionnel.
BallastPlus	Augmentation de la capacité de charge d'environ 22% grâce à l'utilisation d'un ballast supplémentaire de 9 t ; doit être retiré pour le transport routier si une charge maximale par essieu de 12 tonnes ne doit pas être dépassée.
LoadPlus (**)	Augmentation de la capacité de charge d'environ 15% grâce à une réduction des dynamiques ; engagement automatique en cas de charges correspondantes ; les entraînements ne peuvent être utilisés individuellement et à vitesse réduite qu'avec LoadPlus.
TrolleyPlus	Augmentation de la capacité de charge jusqu'à 47% en position inclinée à 15° et 45°.
Mode de relevage/ Mode flèche relevable	Un mode spécial unique en son genre pour plus de flexibilité sur le lieu de montage. Pour passer en quelques minutes du mode chariot au mode flèche relevable grâce au programme de montage d'équipement automatique et à des aides intelligentes.
Pointes de flèche en treillis	Rallonges pour le mode relevage à 62,5 m et 65 m : la première peut demeurer sur la grue même en position de transport, en mode de distribution et pendant le montage.
Arrêt moteur avec arrêt d'urgence	Bouton d'arrêt d'urgence et protection contre le sursrégime pour le moteur du châssis et le groupe électrogène diesel.
Dispositif d'autolestage	La grue est capable de positionner le ballast elle-même sans grue supplémentaire ou autre véhicule.
Porteur d'outil hydraulique	5,5 m ² de surface de rangement offrant un rangement supplémentaire pour les élingues. Levage et abaissement hydrauliques, la plateforme arrière peut être relevée manuellement. Éclairage pour la route inclus ; répond aux exigences d'un dispositif anti-encastrement.
Porte-outils rigide	Le porte-outils fixe permet de transporter sans effort le contreponds additionnel des deux packs accrochés à gauche et à droite, au moyen d'un dispositif de transport ainsi que des accessoires de 1 t. En outre, il est possible d'y monter un attelage de remorque pour véhicule léger lorsque la plate-forme arrière est relevée.
Caisse combinée	Caisse verrouillable pour accueillir divers accessoires de traction ; alternative au porte-outils ; éclairage routier selon le code de la route allemand inclus.
Caméra de crochet	Système vidéo pouvant être enfiché sur le chariot ou en bout de flèche (en mode relevage) avec transmission radio et écran couleur 7" ; caméra avec zoom motorisé et autofocus ; avec batteries et recharge automatique en état de transport et chariot rentré.
Grue auxiliaire	Grue auxiliaire pour la pose des plaques de support (charge maximale 1000 kg / portée maximale 6,8 m) ; contrôlable via une télécommande radio.
Caméra de recul	Avec écran couleur 7" ; transmission du signal dans la cabine de conduite via collecteur de courant.
Éclairage LED	Pour un montage de la flèche au crépuscule ou la nuit. Les projecteurs à LED supplémentaires éclairent la flèche de bas en haut et n'éblouissent donc pas.
Dispositif d'attelage remorque	Système d'attelage remorque variable avec accouplement de manœuvre ou accouplement à tête sphérique pour voitures particulières au choix.
Eclairage de l'espace arrière	Projecteur LED pour éclairage supplémentaire de l'environnement.

Autres options sur demande

Equipamiento

Funcionamiento de la grúa

Plataforma giratoria	Plataforma giratoria en estructura de chapa de acero, ejecutada con asiento de cojinetes para la torre y unión con la corona giratoria de bolas. Como elemento de unión con el carro de la grúa se emplea una corona giratoria de bolas Liebherr con dentado interior; bloqueo de plataforma giratoria con el chasis de rodadura.
Pluma	Pluma de cuatro tramos, con alto recorrido de curva de montaje de pluma suspendida, con lo que se requiere un escaso espacio para su montaje. El montaje con pluma suspendida se realiza a través de un cabrestante separado y la conexión adicional de un cabrestante de montaje de la propia pluma. El arriostamiento de la pluma se efectúa por medio de tirantes telescópicos o bien mediante cables de arriostamiento. Dispositivo hidráulico de giro de la pluma.
Inclinación de pluma	Posiciones de serie de la pluma de 0°, 15°, 30°, 45° mediante el acortamiento del arriostamiento posterior, con opción desde el estado de funcionamiento mediante radiocontrol remoto o desde la cabina de elevación.
Modo basculante	Funcionamiento adicional para el ajuste continuo de la pluma de -20° a 70° bajo carga. El cable de elevación pasa en un solo hilo por la punta de la pluma.
Estabilizadores	Estabilización mediante 4 puntos de apoyo, con extracción horizontal y vertical totalmente hidráulica. Manejo mediante control remoto, nivelación de estabilizadores automática, indicador electrónico de inclinación; manejo por medio de módulo BTT (manejo remoto por Bluetooth).
Torre	Torre telescópica de tres piezas de sólida construcción en alma llena con bloqueo de la torre respecto a la plataforma giratoria.
Suministro de corriente	Grupo generador diésel de 60,0 kVA. Depósito de combustible: 170 l. Conexión de corriente de fuente externa de 63 A/400 V.
Sistema eléctrico	Corriente continua 24 V, 2 baterías de 170 Ah cada una; cargador de batería para cargar la batería del chasis con funcionamiento de red y agregado; 4 luces de señalización giratorias (amarillo); iluminación de apoyos; 1 enchufe en la parte trasera del vehículo (15 pines - 24 V); advertencia acústica de marcha atrás; 1 distribuidor eléctrico de 32 A CEE, 2 de 16 A CEE, 3 interruptores de puesta a tierra con FI para la conexión de consumidores externos, 12 V corriente continua, batería 100 Ah; cargador de batería para cargar la superestructura; sistema de control de memoria programable (PLC); monitorización de configuraciones; sistema de limitación del rango de trabajo, anenómetros.
Mecanismo de giro	Velocidades de trabajo con ajuste continuo, control de la carga del viento y amortiguación pasiva de la oscilación de la carga. Mecanismo con opción de bloqueo por contratuerca y asegurado por contratuerca, con control individual del par de giro y la velocidad de giro.
Cabrestante para traslación de carro	Accionamiento de cabrestante para traslación de carro con convertidor de frecuencia y velocidades regulables de forma continua.
Mecanismo de elevación	Mecanismo de elevación con accionamiento conmutable automáticamente para tareas de montaje e izado. El accionamiento con control por convertidor de frecuencia ofrece una velocidad de subida y bajada continua, con modo de posicionamiento de precisión Micromove.
Cabina de elevación	Cabina panorámica ejecutada como cabina de elevación, con regulación continua de la altura con su propio accionamiento y acristalamiento panorámico de seguridad; butaca para el conductor de la grúa con calefacción e interruptor de contacto de asiento, con interruptores maestros integrados; radio Bluetooth con reproductor de CD; sistema de climatización; intercomunicador exterior con micrófono; sistema de rescate para salida de emergencia; sistema de evacuación; sistema de monitor electrónico (EMS) con control de inclinación e indicador de carga sobre estabilizadores.
Advertencia para tráfico aéreo	Luz de advertencia para aeronaves conmutable a luz intermitente o a luz continua.
Iluminación de la obra	6 faros LED dispuestos en la pluma.
Manejo por control remoto	Manejo por control remoto para el funcionamiento completo con acuse de recibo, pantalla a color; incluye función „Arranque/inicio de generador“, cargador incluido.
Desplazamiento en el estado de funcionamiento	El lento desplazamiento de la grúa en el estado izado es posible gracias a la posición favorable del centro de gravedad. Los estabilizadores deben permanecer en este caso extendidos en horizontal.

Equipamiento

Transporte

Vehículo	Estructura tipo caja a prueba de torsión de fabricación propia, a base de acero estructural de grano fino y alta resistencia.
Motor	Diésel de 6 cilindros, marca Liebherr, refrigerado por agua, potencia de 400 kW (544 CV), par de giro máx. 2494 Nm. Emisiones de gas conforme a EU 2016/1628 y EPA/CARB o ECE-R.96. Depósito de combustible: 470 L.
Transmisión	Caja de cambios 12 marchas, con sistema de cambio automático. Intarder instalado directamente en la caja de cambios. Engranaje de distribución de dos escalonamientos, con diferencial de distribución bloqueable.
Frenos	Freno de servicio: servofreno neumático con actuación a todas las ruedas, todos los ejes están equipados con frenos de discos, sistema de dos circuitos hidráulicos. Freno de mano: por acumuladores de muelle con actuación a las ruedas de los ejes 2, 3, 4 y 5. Frenos continuos: freno por motor en forma de freno de chapaleta de escape con sistema de freno adicional Liebherr ZBS.
Dirección	Dirección hidráulica ZF Servocom, sistema de dos circuitos con dirección asistida hidráulica y una bomba de reserva adicional, activada a través del eje. Dirección activa de eje posterior con 5 programas electrónicos de marcha. 1° y 2° eje articulable mecánicamente, y 3°, 4° y 5° eje articulable electrohidráulicamente, en función de la velocidad.
Ejes	Todos los ejes son direccionables. Los ejes 2, 4 y 5 son accionados con bloqueos diferenciales.
Suspensión	Todos los ejes con suspensión hidroneumática, con regulación automática de nivel. Suspensión con bloqueo hidráulico.
Neumáticos	10 neumáticos de tamaño 385/95 R25.
Cabina	Retrovisores exteriores calefactados, retrovisor principal regulable eléctricamente; elevalunas eléctricos; asiento del conductor climatizado con suspensión neumática, apoyo lumbar y calefacción del asiento; volante regulable en altura e inclinación sin escalonamientos; aire acondicionado; radio Bluetooth; sistema de cámara de visión trasera con monitor en color; toma de 12 V; calefacción auxiliar independiente del motor incl. temporizador.

Equipamiento adicional

Paquete Plus (**)	Aumento de la capacidad de carga con curva de carga adicional; velocidades de trabajo reducidas de forma condicionada en el funcionamiento Plus; condicionadas las restricciones técnicas a la con la curva de carga estándar; funcionamiento con la pluma en horizontal y apoyo ancho con y sin lastre adicional.
BallastPlus	Aumento de la capacidad de carga de aproximadamente un 22% mediante el uso de un lastre adicional de 9 t; debe ser retirado para el transporte por carretera si no se debe exceder una carga máxima por eje de 12 toneladas.
LoadPlus (**)	Aumento de la capacidad de carga de aproximadamente un 15% mediante la reducción de las dinámicas; activación automática en casos de carga correspondientes; los accionamientos solo pueden operarse de forma individual y a velocidad reducida mientras se utiliza LoadPlus.
TrolleyPlus	Aumento de la capacidad de carga de hasta un 47% en las posiciones inclinadas de 15° y 45°.
Funcionamiento con pluma ajustable/modo basculante	Funcionamiento especial sin rival en el mercado para más flexibilidad de montaje en la obra. En apenas unos minutos, pasa de estar replegada a extender su pluma ajustable gracias al programa de montaje automático y a unos inteligentes accesorios.
Puntas en celosía	Ampliaciones para el modo basculante a 62,5 m y 65 m; el n.º 1 puede permanecer también en la grúa en posición de transporte; en modo Katz y durante el montaje.
Parada del motor con desconexión de emergencia	Botón de parada Interruptor de desconexión de emergencia y protección frente a velocidad de rotación excesiva para motor del chasis de rodadura y el grupo generador diésel.
Dispositivo de autolastrado	La grúa es capaz de posicionar el contrapeso por sí misma, sin necesidad de una grúa adicional ni otro vehículo.
Soporte de aparatos hidráulico	5,5m² de superficie de almacenamiento con espacio adicional para dispositivos de izamiento, se puede subir y bajar de manera hidráulica y la plataforma posterior se puede plegar hacia arriba a mano. Incluida iluminación de vía pública; cumple los requisitos de una protección antiempotramiento.
Porta implementos rígido	El soporte rígido, junto al adaptador de desplazamiento, permite transportar fácilmente el contrapeso adicional de ambos paquetes, suspendidos a izquierda y derecha, además de accesorios de hasta 1 tonelada. Además, existe la posibilidad de montar un enganche de remolque para automóvil cuando la plataforma trasera está plegada.
Caja combinada	Caja cerrable con llave para distintos accesorios de tracción; alternativamente para bastidor portante; incluye alumbrado para marcha por carretera.
Sistema de cámara	Sistema de cámara enchufable al carrito o a la punta de la pluma (en el modo basculante) con radiotransmisión y pantalla a color de 7"; cámara con zoom motorizado y enfoque automático; incluye paquete de baterías acumuladores y función de carga automática en el estado de transporte y en la posición interior del carro de grúa interiormente.
Grúa auxiliar	Grúa auxiliar para la colocación de placas de apoyo (carga máxima 1000 kg / alcance máximo 6,8 m); controlable mediante control remoto por radio.
Cámara de marcha atrás	Con pantalla a color de 7"; transmisión de señales a la cabina a través del colector.
Iluminación LED	Para el montaje de la pluma en condiciones de escasa iluminación. Dos faros LED adicionales iluminan la pluma desde abajo hacia arriba evitando el deslumbramiento.
Enganche de remolque	Sistema de enganche de remolque con derivación opcional o acoplamiento auto-ball.
Iluminación trasera	Faros LED para iluminación del entorno adicional.

Otras opciones bajo petición

Uitrusting

Kraaninzet

Bovenwagen	Plaatstaalconstructie met torenbevestiging en verbinding met kogeldraaikrans. Als verbindingsselement met de onderwagen dient een Liebherr-kogeldraaikrans met inwendige vertanding; Zwenkpenvergrendeling met de onderwagen.
Giek	Uit 4 delen bestaande giek, heeft weinig opstelruimte nodig omdat de montagecurve van deze giek zeer hoog en kort verloopt. De montage in de hoogte vindt plaats m.b.v. een separate lier, gelijktijdig met de giekmontagelie. De afspanning van de giek vindt plaats via telescoopstangen resp. via tui/afspankabels. Hydraulische voordraaiinrichting t.b.v. giekmontage.
Giekstanden	0°, 15°, 30°, 45° zijn standaard giekstanden, te bereiken door verkorten van de afspankabels aan de achterzijde. Dit is vanuit opgebouwde toestand mogelijk via de afstandsbesturing of vanuit de liftcabine.
Topmodus	Extra bediening voor het traploos verstellen van de giek van -20° tot 70° onder last. Hierbij wordt 1 streng van de hijskabel over de punt van de giek geleid.
Afstempeling	4-punts afstempeling, horizontaal en verticaal volhydraulisch uitschuifbaar. Automatische waterpasstelling, elektronische weergave van de scheefstand. Bediening door middel van de BTT-afstandsbediening (Bluetooth-terminal).
Toren	Driedelige telescopeerbare toren, vollwandconstructie met vergrendeling aan het bovenwagenframe.
Stroomvoorziening	Dieselstroomaggregaat 60,0 kVA. Brandstoftank: (170 l). Externe stroomaansluiting 63 A / 400 V.
Elektrische installatie (onderwagen)	24 V gelijkstroom, 2 accu's elk 170 Ah; acculader voor het opladen van de onderstelaccu bij aggregaat- en netbedrijf; 4 markerings-lampen rondom (geel); verlichting afstempeling; 1 contactdoos aan achterkant voertuig (15-polig - 24 V); akoestische achteruitrijwaarschuwing; elektroverdeler 1 x 32 A CEE, 2 x 16 A CEE, 3 x geaard stopcontact met aardlekschakelaar voor aansluiting externe verbruikers, 12 V-gelijkstroom, accu 100 Ah; acculader voor het opladen van de bovenwagenaccu; programmeerbare logische eenheid (PLC); bewaking werkstand; werkbereikbegrenzing; windmeter.
Zwenksysteem	Traploos instelbare werksnelheden, windlastregeling en passieve lastslingerdemping. Tegenzwenken is mogelijk. Met instelbare besturing voor snelheid en het koppel in drie vrij programmeerbare standen.
Katrijwerk	Aandrijving katrijwerk met frequentieomvormer, biedt traploze snelheidsregeling van de katwagen.
Hijssysteem	Automatisch omschakelbare hijswerkaandrijving voor montage- en hijswerkzaamheden. De aandrijving met frequentieomvormerbesturing biedt traploze snelheidsregeling voor hijsen en zakken, met positioneermodus. MICROMOVE.
Liftcabine	Een als liftcabine uitgevoerde bedienplaats met extra ruim zicht, traploos in hoogte verstelbaar, met eigen aandrijving en rondom veiligheidsglas; bestuurdersstoel met stoelverwarming en stoelcontactschakelaar, met geïntegreerde joysticks; Bluetooth-radio met CD-speler; airconditioning; intercom met microfoon; reddingsuitrusting voor nooduitstap; evacuatiesysteem; elektronisch monitorsysteem (EMS) met hellinghoek- en stempeldrukindicator.
Vliegtuigwaarschuwing	Vliegtuigwaarschuwingverlichting, omschakelbaar tussen continu- of flitslicht.
Bouwplaatsverlichting	6 LED-schijnwerpers in de toren en in de giek.
Afstandsbediening	Afstandsbediening voor alle bedieningsfuncties met terugmelding, kleurenscherm; inclusief motor start stop; inclusief laadstation.
Verrijden in opgebouwde toestand	Langzaam verrijden in opgebouwde toestand is mogelijk door een gunstig laag zwaartepunt. De afstempeling moet worden uitgeschoven en dicht bij de grond blijven.

Uitrusting

Transport

Chassis	Zelfvervaardigde, torsiearme kastconstructie, van zeer sterk fijnkorrelig staal.
Motor	6-cilinder diesel, fabriekaart Liebherr, watergekoeld, vermogen 400 kW (544 pk), max. koppel 2494 Nm. Uitlaatgasemissies volgens EU 2016/1628 en EPA/CARB of ECE-R.96. Brandstoftank: 470 l.
Versnellingsbak	12-versnellingsbak met automatisch schakelsysteem. Intarder direct op de versnellingsbak gemonteerd. Tweetraps tussenbak met sperbaar tussendifferentieel.
Remmen	Bedrijfsrem: Servo-persluchtrekken op alle wielen, alle assen uitgevoerd met schijfremmen, met 2 circuits. Handrem: veerbooster op de wielen van de 2 ^e , 3 ^e , 4 ^e en 5 ^e as. Continu-rem: motorrem als uitlaatremklep met extra remsysteem (ZPS) van Liebherr.
Stuursysteem	ZF-Servocom hydraulische sturing, met 2 krings volhydraulische stuurbevoorziening en een noodstuurpomp, die door de as wordt aangedreven. Actieve achterasbesturing met 5 elektronisch gestuurde rijprogramma's. As 1 + 2 zijn mechanisch, as 3, 4 en 5 zijn elektrohydraulisch en snelheidsafhankelijk gestuurd.
Assen	Alle assen zijn stuurbaar. Assen 2, 4 en 5 zijn aangedreven, met sperdifferentieel.
Vering	Alle assen zijn hydropneumatisch geveerd met automatische niveauregeling. Vering hydraulisch te blokkeren.
Banden	10 stuks. Bandenmaat: 385/95 R25.
Bestuurderscabine	Verwarme buitenspiegels, elektrisch verstelbare hoofdspiegel; elektrische ramen; geklimatiseerde bestuurdersstoel met pneumatische vering, lendensteun en stoelverwarming; stuurwiel met traploze hoogte- en kantelverstelling; airconditioning; Bluetooth-radio; achteruitrijcamerasysteem met kleurenmonitor; 12 V-stopcontact; van de motor onafhankelijke hulpverwarming incl. timer; 6 kg brandblusser.

Extra uitrusting

Plus-pakket (**)	Verhoging van het hijsvermogen d.m.v. extra lastcurves; lagere werksnelheden in plus-bedrijf; besturingstechnische beperkingen in vergelijking met de standaard lastcurve; functie mogelijk bij horizontale giek en brede afstemping met of zonder extra ballast.
BallastPlus	Verhoging van het draagvermogen met ongeveer 22% door het gebruik van een extra ballast van 9 t; moet worden verwijderd voor wegtransport indien een maximale asbelasting van 12 ton niet mag worden overschreden.
LoadPlus (**)	Verhoging van de hijslast met ongeveer 15% door het verminderen van de dynamiek; automatische inschakeling bij overeenkomstige belastinggevallen; tijdens het gebruik van LoadPlus kunnen aandrijvingen alleen afzonderlijk en op verminderde snelheid worden bediend.
TrolleyPlus	Verhoging van de hijslast tot 47% in de 15° en 45° gekantelde posities.
Giekmodus/bediening van de verstelbare giek	Uniek speciale bediening voor meer flexibiliteit op de montagelocatie. Dankzij het automatische instellingsprogramma en slimme hulpmiddelen is de machine binnen enkele minuten omgebouwd van katmodus naar de modus met verstelbare giek.
Vakwerkjibben	Verlengingen voor de topmodus op 62,5 m en 65 m; nr. 1 kan ook in transportstand, in katmodus en tijdens de montage op de kraan blijven;
Motorstop met noodstop	Noodstop met toerenbegrenzing voor onderwagenmotor en Diesel-stroomaggregaat.
Zelfstandig ballastopnamesysteem	De kraan kan de ballast zelf plaatsen zonder dat er een extra kraan of een ander voertuig nodig is.
Machinedrager hydraulisch	5,5 m ² bergruimte met extra opbergmogelijkheid voor aanslagmiddelen, hydraulisch hef- en neerlaatbaar, het achterste platform kan handmatig worden opgeklapt. Inclusief straatverlichting; voldoet aan de eisen voor onderrijbeveiliging.
Starre werktuigdrager	De starre machinedrager maakt het mogelijk om de extra ballast van de twee pakketten die links en rechts bevestigd zijn eenvoudig te vervoeren met behulp van een transportvoorbereiding, plus toebehoren van 1 ton. Wanneer het achterplatform omhooggeklapt wordt, is het bovendien ook mogelijk om hier een trekhaak voor een auto te monteren.
Combinatiekist	Afsluitbare kist voor toebehoren als alternatief voor de gereedschapsdrager, incl. verlichting vlg. voertuigreglement.
Steekbare camera	Camerasysteem steekbaar op loopkat en giekpunt (in topmodus) met draadloze overdracht en 7" kleurendisplay; camera met motorzoom en autofocus; incl. accupack en automatische laadfunctie in transporttoestand en loopkatpositie binnen.
Hulpkraan	Hulpkraan voor het leggen van stempelplaten (maximaal draagvermogen 1000 kg / maximale reikwijdte 6,8 m); bestuurbaar via radiografische afstandsbediening.
Achteruitrijcamera	Met 7" kleurendisplay. Signaaloverdracht naar bestuurderscabine via stroomafnemer.
LED-verlichting	Voor giekmontage bij schemering of 's nachts. De aanvullende LED-schijnwerpers schijnen van onder naar boven op de giek en verblinden daarom niet.
Aanhangerkoppeling	Variabel aanhangerkoppelingssysteem met optioneel rangeer-, zwaarlast- (D19) of kogelkopkoppeling.
Verlichting achterzijde voertuig	LED-schijnwerpers voor extra omgevingsverlichting.

Meerdere opties op aanvraag

Symbolerklärung

Description of symbols - Explication des symboles

Descripción de los símbolos - Symbolverklaring



Max. Tragkraft
Max. capacity
Capacité max.
Máx. capacidad de carga
Max. draagvermogen



Max. Hubhöhe
Max. hoist height
Hauteur de levage max.
Altura de elevación máx.
Max. hefhoogte



Max. Ausladung
Max. radius
Portée max.
Radio de trabajo máx.
Max. bereik



Motor
Engine
Moteur
Motor
Motor



Bereifung
Tyres
Pneumatiques
Cubiertas
Banden



Hakenflasche/Traglast
Hookblock/Capacity
Moufle à crochet/Capacité de charge
Pasteca/Capacidad de carga
Hijsblok/Draagvermogen



Maße
Dimensions
Encombrement
Dimensiones
Afmetingen



Gewicht
Weight
Poids
Peso
Gewicht



Kranfahrgestell
Crane carrier
Châssis porteur
Chassis
Onderwagen



Fahrgeschwindigkeit
Driving speed
Vitesse de translation
Velocidad
Rijsnelheid



Steigfähigkeit
Gradability
Aptitude à gravir les pentes
Capacidad motriz de ascensión
Klimvermogen



Getriebe
Transmission
Boîte de vitesses
Caja de cambios
Transmissie



Gang
Gear
Vitesse
Marcha
Versnelling



Straßengang
Onroad gear
Vitesse de route
Velocidad en carretera
Straatversnelling



Kriechgang
Crawl speed
Marche lente
Marcha cangrejo
Kruipversnelling



Max. Stützkräfte
Max. supporting forces
Forces d'appui max.
Fuerzas de apoyo máx.
Max. Ondersteunende kracht



Abstützungen vorne
Outriggers front
Calage avant
Estabilizadores delante
Afstempeling voor



Abstützungen hinten
Outriggers rear
Calage arrière
Estabilizadores detrás
Afstempeling achter



Kranoberwagen
Crane superstructure
Partie tournante de la grue
Superestructura
Kraanbovenwagen



Seildurchmesser
Rope diameter
Diamètre
Diámetro
Kabeldiameter



Seillänge
Rope length
Longueur du câble
Longitud cable
Kabellänge



Drehgeschwindigkeiten
Slewing speeds
Vitesse d'orientation
Velocidades de giro
Draaisnelheden



Stromanschluss
Electrical power connection
Raccordement électrique
Toma de corriente
Stroomaansluiting



Montagezeit
Assembly time
Temps de Montage
Tiempo de montaje
Assemblagetijd



Auslegerverstellzeit
Luffing time
Temps de réglage de la flèche
Tiempo de ajuste de la pluma
Instellingstijd giek



Auslegerlänge
Boom length
Longueur de la flèche
Longitud de pluma
Lengte van de giek



Auslegerstellung
Boom position
Position de la flèche
Inclinación de pluma
Positie van de giek



Ballast
Counterweight
Contrepoids
Contrapeso
Ballast



Abstützungen
Outriggers
Calage
Estabilizadores
Afstempeling

Anmerkungen

1. Die Traglasten sind berechnet nach EN14439.
2. Alle Traglastangaben gelten bei max. Aufbauhöhe, Windstärken beachten! Bezüglich der Last ist eine Windfläche von 1,2m² pro Tonne Last und ein Windwiderstandsbeiwert der Last von 2,4 berücksichtigt. Beim heben von Lasten mit großer Windangriffsfläche und/oder hohen Windwiderstandsbeiwerten muss die in den Traglasttabellen angegebene max. Windgeschwindigkeit reduziert werden. Das Vorgehen entspricht der EN13001-2.
3. Traglasten für Einsatz als Montagekran (Entspricht Kraneinstufung nach ISO 4301-3, Krangruppe A2).
4. Die Traglasten sind netto in kg angegeben, die Hakenflasche/Lasthaken ist nicht zu berücksichtigen.
5. Für max. Traglast kein Umscheren nötig.
6. Die Hakenhöhen sind errechnete, idealisierte Werte ohne Berücksichtigung von Verformung.
7. Die Ausladungen sind von der Drehmitte aus gemessen.
8. Traglaständerungen vorbehalten.
9. Rechtlicher Hinweis: Ländervorschriften für max. Achslasten beachten.
10. Die Daten dieser Broschüre dienen zur allgemeinen Information. Sämtliche Angaben erfolgen ohne Gewähr. Anweisungen zur ordnungsgemäßen Inbetriebnahme des Krans entnehmen Sie bitte der Betriebsanleitung und dem Traglasttabellenbuch.
11. Die Abbildungen enthalten auch Zubehör und Sonderausstattungen, die nicht zum serienmäßigen Lieferumfang gehören.

Remarques

1. Les capacités de charge sont calculées selon l'EN14439.
2. Toutes les indications de charge sont valables pour une hauteur de montage maximale. Faites attention à la force du vent ! En ce qui concerne la charge, une surface de prise au vent de 1,2 m² par tonne de charge et un coefficient de résistance au vent de la charge de 2,4 sont pris en compte. Lors du levage de charges avec une grande surface de prise au vent et/ou des coefficients de résistance au vent élevés, la vitesse maximale du vent indiquée dans les tableaux de charge doit être réduite. La procédure est conforme à l'EN13001-2.
3. Forces de levage pour application de grue de montage (correspond à la classification de grues selon ISO 4301-3, groupe de grues A2).
4. Les capacités de charge sont indiquées en net et en kg, il ne faut pas tenir compte du moufle à crochet/crochet de charge.
5. Pas de mouflage nécessaire pour une charge maximale.
6. Les hauteurs sous crochet sont des valeurs calculées et idéalisées qui ne tiennent pas compte de la déformation.
7. Les portées sont mesurées à partir du centre de rotation.
8. Sous réserve de modifications des capacités de charge.
9. Avis réglementaire: Respecter les législations nationales pour les charges maximum à l'essieu.
10. Les données de cette brochure sont fournies à titre d'information générale. Toutes les informations sont fournies sans garantie. Pour les instructions relatives à la mise en service correcte de la grue, veuillez consulter le manuel d'utilisation et le tableau des charges.
11. Les illustrations contiennent également des accessoires et des équipements spéciaux qui ne font pas partie de l'équipement de série.

Opmerkingen

1. De draagvermogens worden berekend volgens EN14439.
2. Alle specificaties met betrekking tot de draagvermogens gelden voor de maximale installatiehoogte. Let op de windsnelheid! Met betrekking tot de belasting is er rekening gehouden met een windoppervlak van 1,2 m² per ton belasting en een windweerstandscoefficient van de belasting van 2,4. Bij het hijsen van lasten met een groot windaangrijpingsoppervlak en/of hoge windweerstandscoefficienten, dient de in de tabellen met het draagvermogen aangegeven maximale windsnelheid te worden verlaagd. De procedure voldoet aan EN13001-2.
3. Hijslast voor gebruik als montagekraan (komt overeen met kraanclassificatie volgens ISO 4301-3, kraangroep A2).
4. De draagvermogens worden netto in kg vermeld; het haakblok/lasthaak is hierbij niet meegerekend.
5. Voor maximale draagkracht is aanpassen van de kabel niet nodig.
6. De haakhoogtes zijn berekende, geïdealiseerde waarden waarbij geen rekening wordt gehouden met vervorming.
7. De reikwijdte wordt gemeten vanaf het draaicentrum.
8. Het draagvermogen kan variëren.
9. Attentie: Wettelijke eisen voor aslasten moeten worden opgevolgd.
10. De gegevens in deze brochure zijn bedoeld ter algemene informatie. Alle informatie is onder voorbehoud. Voor instructies over het correct in bedrijf stellen van de kraan verwijzen wij u naar de gebruikshandleiding en het boek met de tabellen met de draagvermogens.
11. De afbeeldingen omvatten ook accessoires en speciale uitrustingen die niet tot de standaard leveringsomvang behoren.

Remarks

1. The load capacities are calculated according to EN14439.
2. All load capacity specifications apply with the max. superstructure height. Note the wind strength! With regard to the load, a wind area of 1.2 m² per tonne of load and a wind resistance coefficient of the load of 2.4 are taken into account. When lifting loads with a large area exposed to wind and / or high wind resistance coefficients, the maximum wind speed specified in the load capacity tables must be reduced. The procedure complies with EN13001-2.
3. The lifting capacities stated are valid for lifting operation only (corresponding with crane classification according to ISO 4301-3, crane group A2).
4. The load capacities are specified net in kg. The hook block/load hook does not have to be taken into account.
5. For the max. load capacity, no re-reeving is required.
6. The hook heights are calculated, idealised values without taking into account any deformation.
7. The jib lengths are measured from the centre of rotation.
8. Load capacities subject to change.
9. Legal note: Refer to national regulations for maximum axle loads.
10. The data in this brochure is intended as general information. No liability for any information provided. Instructions on how to properly commission the crane can be found in the operating manual and the load chart book.
11. The illustrations also include accessories and special equipment that are not included in the standard scope of delivery.

Observaciones

1. Las capacidades de carga se han calculado según EN14439.
2. Todas las capacidades de carga se aplican a la altura máxima de instalación. Tenga en cuenta la velocidad del viento. En relación a la carga, se considera un área expuesta al viento de 1,2m² por tonelada de carga, y un coeficiente de resistencia al viento de la carga de 2,4. Al elevar cargas con mayores áreas expuestas al viento o mayores coeficientes de resistencia al viento, debe reducirse la velocidad máxima del viento especificada en las tablas de carga. El procedimiento se ajusta a EN13001-2.
3. Capacidades de carga para uso como grúa de montaje (de acuerdo con la clasificación de grúas conforme a la norma ISO 4301-3, grupo de grúas A2).
4. Las capacidades de carga se indican en kilogramos netos; no se contabiliza la pasteca/pasteca.
5. Con capacidad de carga máxima, no es necesario redirigir.
6. Las alturas de gancho se calculan con valores ideales sin tener en cuenta la deformación.
7. Los radios se miden desde el centro de rotación.
8. Capacidad de carga sujeta a cambios.
9. Advertencia legal: Observar las regulaciones prescripciones nacionales en materia de carga máx. por eje.
10. Los datos de este folleto sirven como información general. No se garantiza la exactitud de los datos. Las instrucciones para la puesta en marcha correcta de la grúa se encuentran en el manual de instrucciones correspondiente y en el libro de tablas de carga.
11. Las imágenes incluyen accesorios y equipamiento especial no incluidos en el suministro de serie.

MyLiebherr

Ihr einfacher Zugang in die digitale Liebherr-Servicewelt ist unser MyLiebherr-Portal.
Profitieren Sie sofort von umfangreichen Service- und Zusatzleistungen für Ihre Mobil- und Raupenkrane.

Our MyLiebherr portal is the easy way for you to access Liebherr's digital service world.
Take advantage of extensive basic and additional services for your mobile and crawler cranes.

Avec notre portail MyLiebherr, accédez facilement à l'univers numérique du service de Liebherr.
Bénéficiez dès maintenant d'un service global et de prestations complémentaires pour vos grues mobiles et sur chenilles.

Su acceso al universo de servicios de Liebherr digital es muy fácil con el portal MyLiebherr.
Disfrute de un servicio completo y de servicios adicionales para sus grúas móviles y sobre orugas.

Ons MyLiebherr-portaal biedt u eenvoudig toegang tot de digitale Liebherr-servicewereld. Profiteer direct van uitgebreide service en aanvullende diensten voor uw mobil- en rupskranen.



One portal, all services

MyLiebherr



Planning

Crane Finder



Operations

Performance



Planning

Crane Planner 2.0



Operations

Documents



Maintenance

Spare Parts Catalogue



Planning

LICCON Work Planner



Training

Digital Crane Operator



Maintenance

Parts Shop

Änderungen vorbehalten · Subject to modification · Sous réserve de modifications · Salvo modificaciones · Wijzigingen voorbehouden

Liebherr-Werk Echingen GmbH · Postfach 1361 · 89582 Echingen, Germany
Phone +49 73 91 5 02-0 · www.liebherr.com

MyLiebherr



Printed in Germany (6)
lwe-td-325-00-defsn07-2025