



Инструкция по монтажу

Quality, Design and Innovation



home.liebherr.com/fridge-manuals









LIEBHERR

Содержание

1	Условия установки	3
1.1	Место установки.....	3
1.2	Расположение в помещении.....	3
2	Габаритные размеры устройства	3
3	Размеры ниши	4
4	Мебельный фасад	4
4.1	Вес мебельного фасада.....	4
4.2	Мебельная дверь.....	5
4.3	Размер мебельного фасада.....	5
4.4	Размер профильной рамы.....	5
5	Транспортировка устройства	5
5.1	Транспортировка устройства для первого ввода в эксплуатацию.....	5
5.2	Транспортировка устройства после первого ввода в эксплуатацию.....	5
6	Распаковка устройства	6
7	Установка устройства	6
8	Выравнивание устройства	6
9	Установка нескольких устройств	6
10	После установки	6
11	Упаковку утилизируйте надлежащим образом	6
12	Изменение направления открывания дверей с шарниром опорного кронштейна	7
12.1	Указания по технике безопасности.....	7
12.2	Инструмент.....	7
12.3	Комплект поставки.....	7
12.4	Снятие крышек.....	7
12.5	Снятие двери.....	8
12.6	Демонтаж шарнира.....	8
12.7	Перестановка шарнира.....	9
12.8	Перестановка верхней крышки.....	9
12.9	Перестановка нижней крышки.....	10
12.10	Перестановка ограничителя хода двери*.....	10
12.11	Монтаж шарниров.....	10
12.12	Перестановка верхнего уголка.....	11
12.13	Перестановка нижнего уголка.....	11
12.14	Монтаж двери.....	12
12.15	Установка крышек.....	12
13	Изменение направления открывания дверей с многозвенным шарниром (с декоративной отделкой)	13
13.1	Указания по технике безопасности.....	13
13.2	Инструмент.....	13
13.3	Снятие крышек.....	13
13.4	Снятие двери.....	14
13.5	Демонтаж шарнира.....	14
13.6	Перестановка ограничителя хода двери.....	15
13.7	Монтаж шарниров.....	15
13.8	Перестановка верхнего уголка.....	16
13.9	Перестановка нижнего уголка.....	16
13.10	Монтаж двери.....	17
13.11	Установка крышек.....	17
14	Выравнивание направления открывания дверей при помощи шарнира опорного кронштейна*	17
15	Выравнивание направления открывания дверей при помощи многозвенного шарнира (без декоративной отделки)	18
16	Монтаж в нишу	18
16.1	Инструмент.....	18
16.2	Комплект поставки.....	18
16.3	Подготовка устройства.....	19
16.4	Закрепление устройства на крышке.....	19

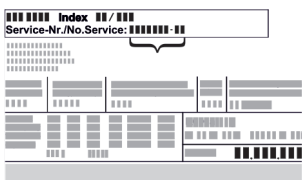
16.5	Закрепление устройства сбоку.....	19
16.6	Выравнивание устройства.....	20
16.7	Монтаж цоколя.....	20
16.8	Закрепление устройства в нише.....	20
17	Монтаж мебельной двери	21
18	Подключение устройства к электропитанию	23

Изготовитель постоянно работает над дальнейшим развитием всех типов и моделей. Поэтому мы рассчитываем на понимание в том, что мы оставляем за собой право изменять форму, оборудование и технику.

Символ	Расшифровка
	<p>Прочтите руководство</p> <p>Чтобы познакомиться со всеми полезными возможностями данного нового устройства, пожалуйста, прочитайте внимательно указания в этом руководстве.</p>
	<p>Дополнительную информацию см. в Интернете</p> <p>Цифровое руководство с дополнительной информацией на других языках можно посмотреть в Интернете, отсканировав QR-код на внешней стороне данного руководства или введя сервисный номер на странице home.liebherr.com/fridge-manuals. Сервисный номер указан на заводской табличке:</p>  <p><i>Fig. Примерное отображение</i></p>
	<p>Проверьте устройство</p> <p>Проверить все детали на повреждения при транспортировке. В случае замечаний обратитесь к своему дилеру или в сервисную службу.</p>
	<p>Отклонения</p> <p>Данное руководство действительно для множества моделей, поэтому для конкретной модели возможны некоторые отклонения. Разделы, относящиеся только к определенным устройствам, помечены знаком "звездочка" (*).</p>
	<p>Указания к действиям и результаты действий</p> <p>Указания к действиям обозначены знаком ▶. Результаты действий обозначены знаком ▷.</p>
	<p>Видеоролики</p> <p>Видеоролики об устройствах доступны на YouTube-канале компании Liebherr-Hausgeräte.</p>

1 Условия установки

Условия установки имеют решающее значение для безопасной, эффективной и бесперебойной эксплуатации устройства.

- Соблюдайте все указания по технике безопасности.
- Примите во внимание место установки и расположение в помещении.



ПРЕДУПРЕЖДЕНИЕ

Опасность пожара из-за неправильной установки! Если сетевой кабель или вилка соприкасается с задней стенкой устройства, то вибрация устройства может привести к повреждению сетевого кабеля или вилки, что вызовет короткое замыкание.

- ▶ Проследите за тем, чтобы сетевой кабель не был зажат под устройством, когда производится его установка.
- ▶ Устанавливайте устройство таким образом, чтобы оно не соприкасалось с вилками или сетевыми кабелями.
- ▶ Не подключайте устройства к розеткам в области задней стенки.
- ▶ Планки штепсельных розеток или многоместных блоков зажимов и другие электронные устройства (как, например, галогенные трансформаторы) **нельзя** размещать и эксплуатировать на задней стенке устройства.



ПРЕДУПРЕЖДЕНИЕ

Опасность возгорания из-за влажности!* Если токоведущие узлы или сетевой кабель становятся влажными, то это может привести к короткому замыканию.

- ▶ Устройство предназначено для использования в закрытых помещениях. Запрещается использовать устройство на открытом воздухе или во влажных помещениях и в зоне разбрызгивания воды.



ПРЕДУПРЕЖДЕНИЕ

Опасность возгорания из-за влажности!* Если токоведущие узлы или сетевой кабель становятся влажными, то это может привести к короткому замыканию.

- ▶ Место установки устройства и в особенности сетевого кабеля необходимо защитить от накопления влаги и экстремальных погодных условий.



ПРЕДУПРЕЖДЕНИЕ

Выделение хладагента и масла! Пожар. Содержащийся в устройстве хладагент не опасен для окружающей среды, но является горючим материалом. Содержащееся в устройстве масло также является горючим материалом. Вытекающий хладагент или масло при соответствующей высокой концентрации и при контакте с внешним источником тепла могут воспламениться.

- ▶ Не повредите трубопроводы контура хладагента и компрессор.

1.1 Место установки

- Эксплуатация устройства разрешается только во встроеном состоянии.
- Если устройство установлено в очень влажном помещении, то на внешней его стороне может образоваться конденсат.

Всегда следите за хорошим притоком и оттоком воздуха на месте установки.

- Чем больше хладагента находится в устройстве, тем больше должно быть помещение, в котором расположено это устройство. Если объем помещения небольшой, то при вытекании хладагента может образоваться горючая газо-воздушная смесь. На 8 г хладагента должно приходиться не менее 1 м³ площади помещения. Данные об используемом хладагенте приведены на заводской табличке внутри устройства.
- Пол на месте установки должен быть горизонтальным и ровным.
- Место установки должно иметь достаточную грузоподъемность для веса устройства с учетом максимального заполнения.

1.2 Расположение в помещении

- Избегайте монтажа устройства в зоне прямых солнечных лучей, рядом с системой отопления и т.п.
- Не допускается использование во взрывоопасных зонах.
- Если устройство устанавливается в кухонный остров, возникает опасность повреждения устройства другими устройствами с встроенной вытяжной системой. Обеспечьте отдельный воздуховод или установите перегородку между устройствами.

2 Габаритные размеры устройства

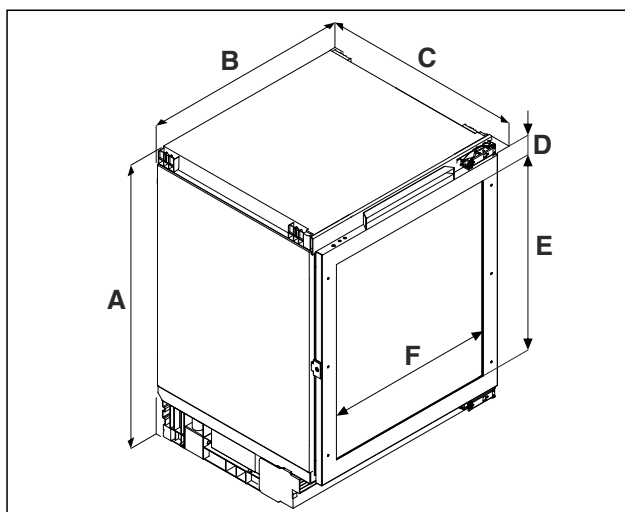
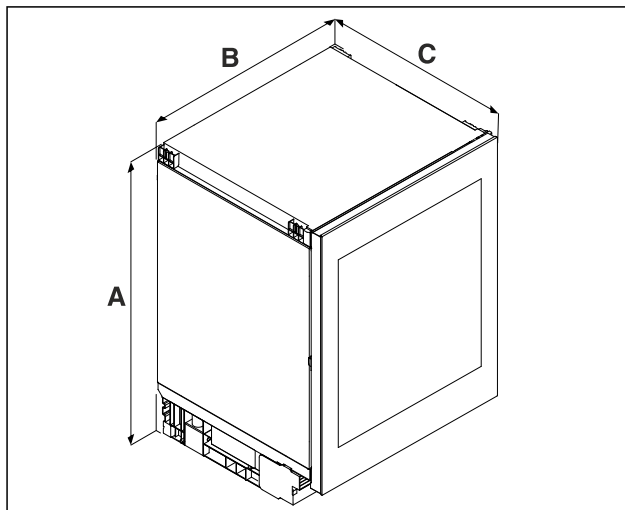

Fig. 1 Примерное изображение



Размеры ниши

Fig. 1 Примерное изображение

- (A) Высота устройства вместе с опорами
(B) Ширина устройства
(C) Глубина устройства

	U.. 36.. ^{A)}	U.. 37.. ^{A)}
A	819 мм	859 мм
B	597 мм	
C	U..pr: ^{A)} 564 мм U..gb ..3.. ^{A)} 576 мм	
D	98 мм	
E	524 мм	568,5 мм
F	458 мм	

A) Обозначение типа устройства

3 Размеры ниши

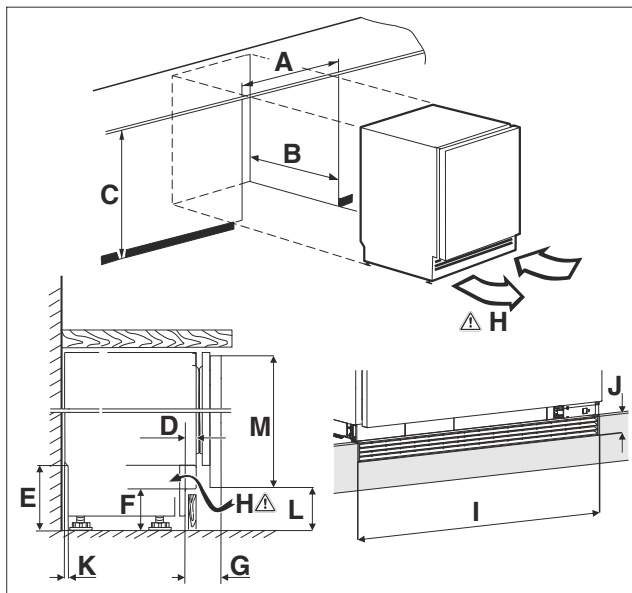

Fig. 2 Примерное изображение: ..gb

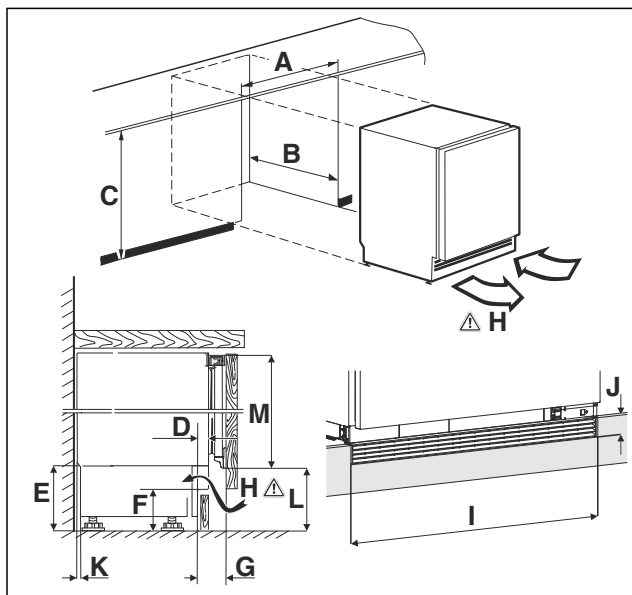

Fig. 3 Примерное изображение: ..pr

- (A) Ширина ниши
(B) Глубина ниши
(C) Высота ниши
(H) Поперечное сечение воздушного канала

A	600 мм	
B	мин. 565 мм	
C	U.. 36.. ^{A)} 820 мм - 880 мм	U.. 37.. ^{A)} 860 мм - 920 мм
D	11 мм - 66 мм	
E	100 мм - 160 мм	
F	60 мм - 120 мм	
G	45 мм - 100 мм	
H	150 см ²	
I	600 мм	
J	40 мм	
K	35 мм	
L	..pr .. 104 мм - 164 мм ..gb 36.. 100 мм - 160 мм ..gb 37.. 81 мм - 141 мм	
M	UORpr 366i: 704 мм UORpr 365i: 707 мм UBCgb 3631: 717 мм UBCpr 376i: 747 мм UBCgb 3731: 776 мм	

A) Обозначение типа устройства

4 Мебельный фасад

4.1 Вес мебельного фасада

ВНИМАНИЕ

Опасность повреждения из-за слишком тяжелой мебельной двери!
Если мебельная дверь слишком тяжелая, то не исключены повреждения шарниров и, как результат, нарушение функционирования.

► Перед монтажом мебельной двери убедитесь, что ее допустимый вес не превышен.

Высота ниши	Максимальный вес мебельной двери
.. 36.. ^{A)}	10 кг
.. 37.. ^{A)}	10 кг

A) Обозначение типа устройства

4.2 Мебельная дверь

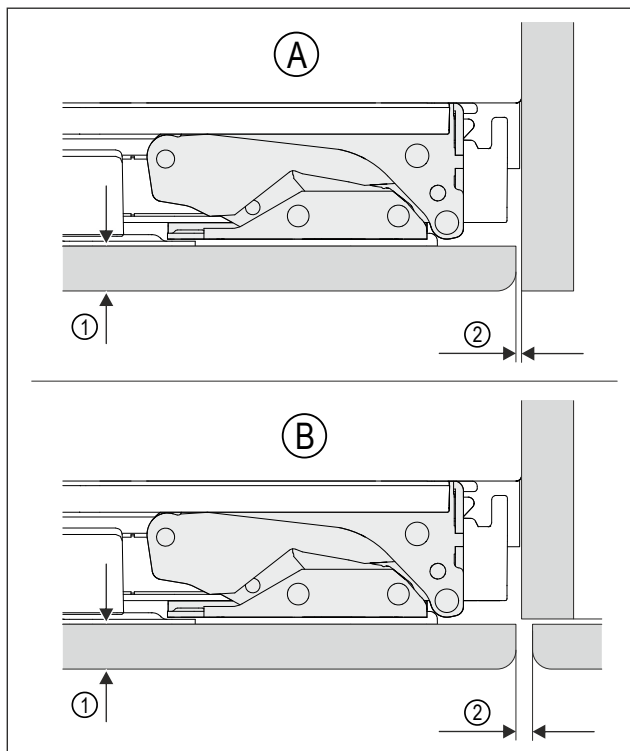

Fig. 4 Примерное изображение

- (А) Ниша со стенкой (1) Толщина передней стенки холодильника
 (В) Ниша с соседней мебелью (2) Величина зазора

Толщина передней стенки холодильника	мин. 16 мм - макс. 19 мм
Величина зазора	мин. 3 мм
Мебельная дверь должна быть ровной и установлена без внутренних напряжений.	

4.3 Размер мебельного фасада

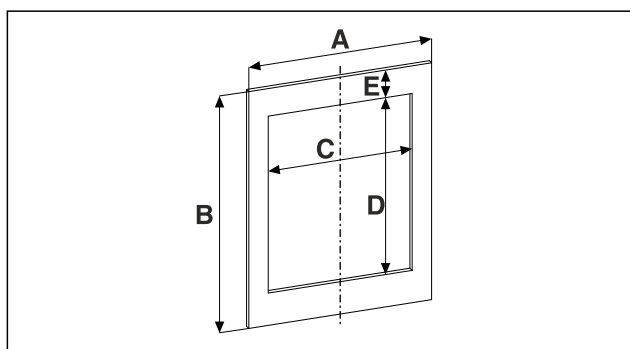

Fig. 5

Высота ниши	.. 36..	.. 37..
A	мин. 595 мм	
B	мин. 707 мм	мин. 747 мм
C	458 мм	
D	524 мм	568,5 мм

Высота ниши	.. 36..	.. 37..
E	Размер зависит от условий монтажа в нише, его можно рассчитать на основе размеров выреза стеклянной двери. (см. 2 Габаритные размеры устройства)	
Для устройств без стеклянной двери не используются значения C, D и E.		

A) Обозначение типа устройства

4.4 Размер профильной рамы

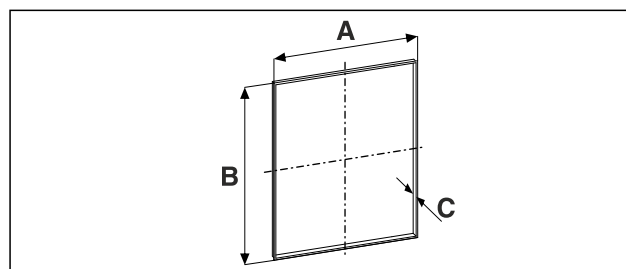

Fig. 6

Высота ниши	.. 36..	.. 37..
A	458 мм	
B	524 мм	568,5 мм
C	При толщине панели 19 мм: 21 мм	

A) Обозначение типа устройства

A = внутренний размер для паза в мебельном фасаде для монтажа профильной рамы

B = внутренний размер для паза в мебельном фасаде для монтажа профильной рамы

C = толщина профильной рамы

5 Транспортировка устройства

5.1 Транспортировка устройства для первого ввода в эксплуатацию

Убедитесь, что выполнены следующие исходные условия:

- Устройство упаковано.
- Устройство стоит вертикально.
- ▶ Транспортировка устройства должна производиться вдвоем.
- ▶ Распакуйте устройство.

5.2 Транспортировка устройства после первого ввода в эксплуатацию

Соблюдайте приведенные ниже инструкции, если нужно повторно транспортировать или переместить устройство после первого ввода в эксплуатацию.

Убедитесь, что выполнены следующие исходные условия:

- Устройство опорожнено.
- Устройство стоит вертикально.
- Устройство с дверью (дверьми): Дверь зафиксирована от самопроизвольного открытия.

Распаковка устройства

- ❑ Устройство с выдвижным отсеком: Выдвижной отсек зафиксирован от самопроизвольного открытия.
- ❑ Устройство демонтировано.
- ▶ Транспортировка устройства должна производиться вдвоем.

6 Распаковка устройства

- ▶ Проверьте устройство и упаковку на предмет транспортных повреждений, полученных при доставке. Незамедлительно обратитесь к поставщику, если предполагаете какие-нибудь повреждения. Не подключайте устройство к электропитанию.
- ▶ Уберите с обратной стороны устройства или с его боковых стенок все без исключения упаковочные материалы, которые могут препятствовать надлежащему размещению или приточно-вытяжной вентиляции.
- ▶ Распакуйте и установите оснащение, например, стеклянную пластину.

7 Установка устройства



ОСТОРОЖНО

Опасность травмирования и повреждения!

- ▶ Устанавливайте устройство с привлечением 2 лица.



ОСТОРОЖНО

Опасность травмирования и повреждения!

Дверь может удариться о стену, что приведет к ее повреждению. Если дверь стеклянная, то поврежденное стекло может нанести травмы!

- ▶ Защитите дверь от удара о стену. Установите на стену стопор двери, например, войлочный стопор.
- ▶ Все требуемые конструктивные элементы (например, сетевой кабель) подключайте на обратной стороне устройства и выводите в сторону.

Указание

Кабели могут получить повреждения!

- ▶ Не зажмите кабели при сдвиге устройства назад.

8 Выравнивание устройства

ВНИМАНИЕ

Деформация корпуса устройства и дверь не закрывается.

- ▶ Выполните выравнивание устройства по горизонтали и по вертикали.
- ▶ Выровняйте неровности пола с помощью опорных ножек.



ПРЕДУПРЕЖДЕНИЕ

Ненадлежащая настройка высоты опорной ножки!

Тяжелые травмы, вплоть до смертельных. Из-за неправильной настройки высоты нижняя часть опорной ножки может отсоединиться, что приведет к опрокидыванию устройства.

- ▶ Не выкручивайте опорную ножку слишком сильно.

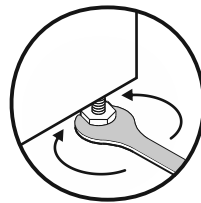

Fig. 7

Подъем устройства:

- ▶ Поверните опорную ножку по часовой стрелке.

Опускание устройства:

- ▶ Поверните опорную ножку против часовой стрелки.

9 Установка нескольких устройств

ВНИМАНИЕ

Опасность повреждения вследствие конденсата между боковыми стенками!

- ▶ Не разрешается устанавливать данное устройство в непосредственной близости к другому холодильнику.
- ▶ Устанавливайте устройства на расстоянии 3 см друг от друга.
- ▶ Устанавливайте несколько устройств рядом друг с другом только до значений температуры климатического класса SC2 (32,2 °C, влажность воздуха 65 %).
- ▶ При наличии более высокой влажности увеличьте расстояние между устройствами.

10 После установки

- ▶ Снимите защитную пленку.*
- ▶ Очистите устройство.
- ▶ Сохраните счет, чтобы при необходимости иметь информацию о данных устройства и дилера.

11 Упаковку утилизируйте надлежащим образом



ПРЕДУПРЕЖДЕНИЕ

Опасность удушья упаковочным материалом и пленкой!

- ▶ Не разрешайте детям играть с упаковочным материалом.

Упаковка изготовлена из материалов, пригодных для вторичного использования:

- Гофрированный картон / картон
- Детали из вспененного полистирола
- Пленки и мешки из полиэтилена
- Обвязочные ленты из полипропилена
- сбитая гвоздями деревянная рама со вставкой из полиэтилена*
- ▶ Упаковочный материал отнесите в официальное место сбора вторсырья.

Изменение направления открывания дверей с шарниром опорного кронштейна

12 Изменение направления открывания дверей с шарниром опорного кронштейна

12.1 Указания по технике безопасности



ПРЕДУПРЕЖДЕНИЕ

Опасность получения травмы из-за неквалифицированного перевешивания двери!

- ▶ Направление открывания дверей может изменить специалист.



ПРЕДУПРЕЖДЕНИЕ

Опасность физического и материального ущерба из-за веса двери!

- ▶ Менять направление открывания дверей разрешается только при возможности подъема груза весом 15 кг.
- ▶ Для замены направления дверей потребуются два человека.

ВНИМАНИЕ

Токопроводящие детали!

Повреждение электрических конструктивных элементов.

- ▶ Перед перевешиванием двери извлеките электрическую вилку из розетки электросети.

12.2 Инструмент

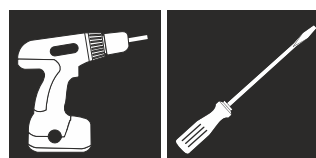
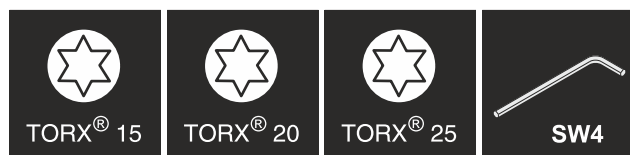

12.3 Комплект поставки

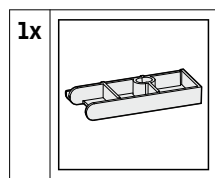

12.4 Снятие крышек

- ▶ Откройте дверь.

кронштейна

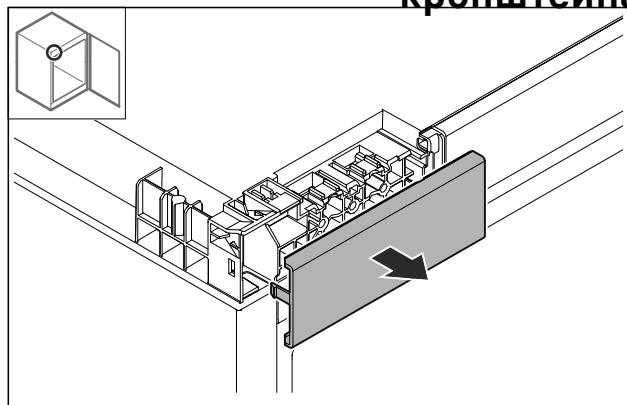

Fig. 8

- ▶ Снимите крышку.

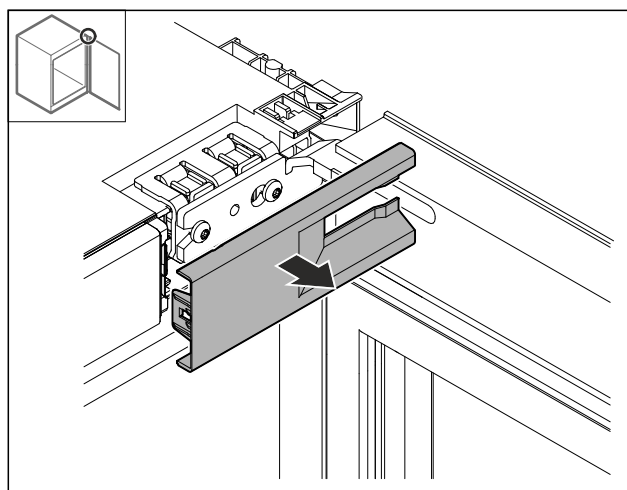

Fig. 9

- ▶ Снимите крышку.

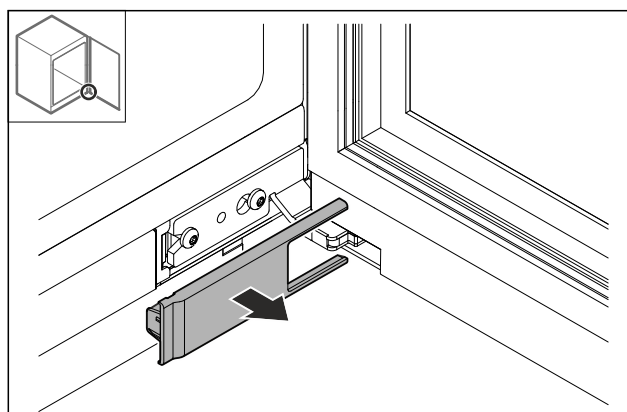

Fig. 10

- ▶ Снимите крышку.

Изменение направления открывания дверей с шарниром опорного кронштейна

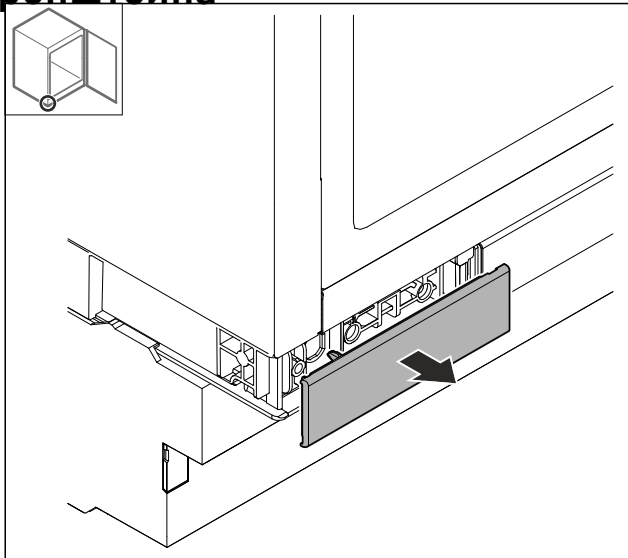

Fig. 11

- ▶ Снимите крышку.

12.5 Снятие двери

ВНИМАНИЕ

Опасность травмы при опрокидывании двери!

- ▶ Зафиксируйте дверь.

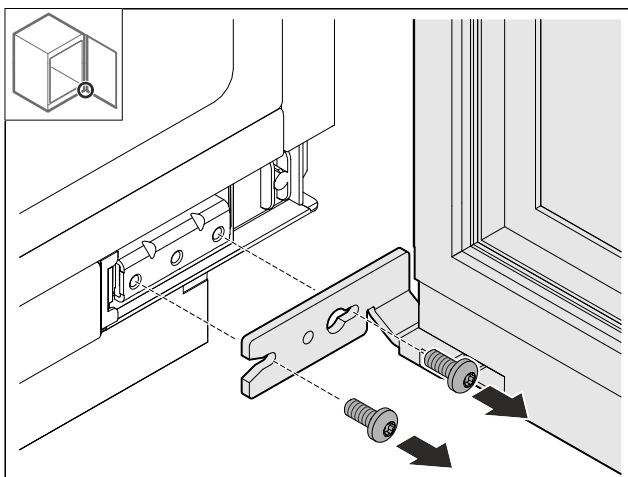

Fig. 12

- ▶ Открутите винты снизу.

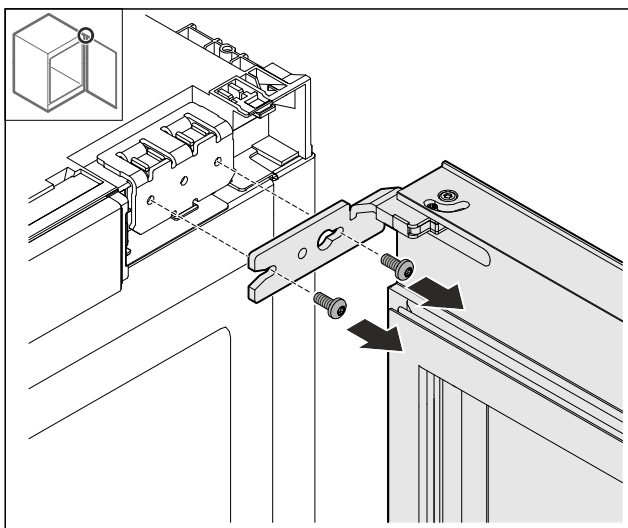

Fig. 13

- ▶ Открутите винты сверху.
- ▶ Снимите дверь.
- ▶ Уложите дверь на мягкую подкладку.

12.6 Демонтаж шарнира

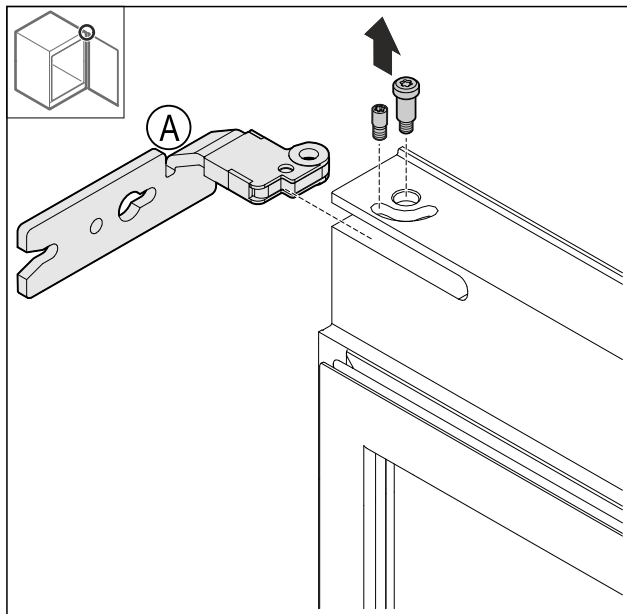

Fig. 14

- ▶ Выкрутите палец.

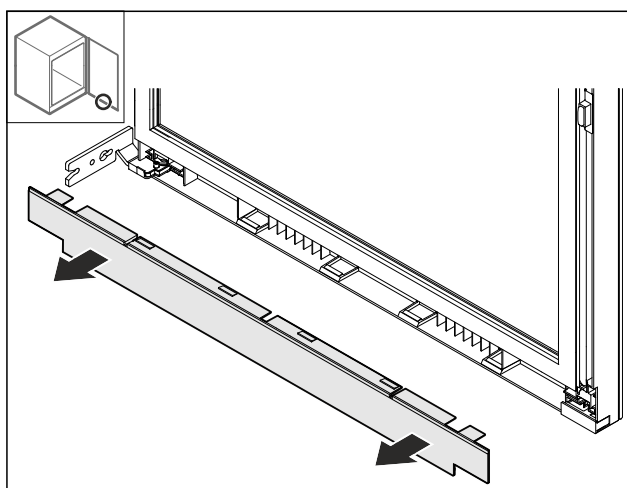

Fig. 15

- ▶ Снимите крышку.

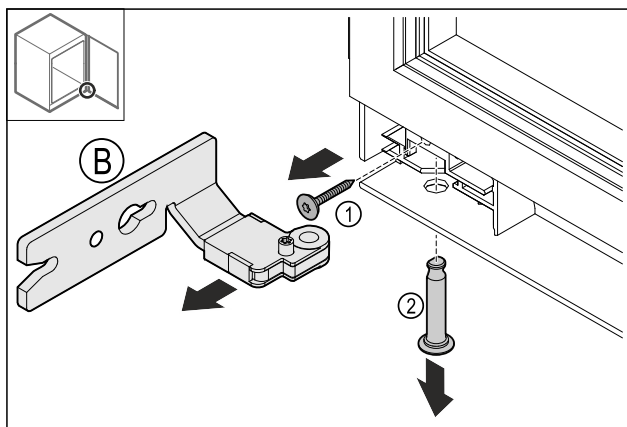

Fig. 16

- ▶ Извлеките винт Fig. 16 (1).
- ▶ Извлеките палец Fig. 16 (2).

Изменение направления открывания дверей с шарниром опорного кронштейна

- ▶ Извлеките шарнир Fig. 16 (B).

12.7 Перестановка шарнира

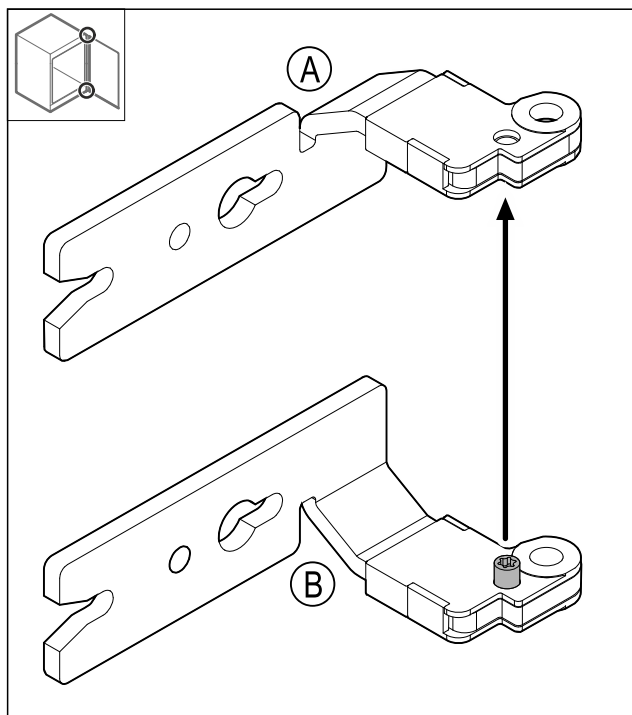

Fig. 17

- ▶ Переставьте винт.

12.8 Перестановка верхней крышки

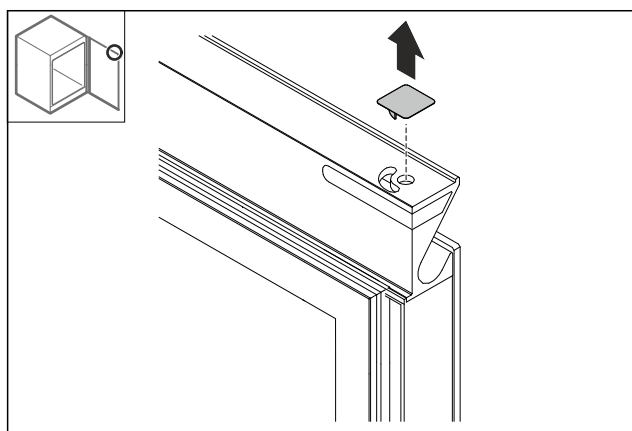

Fig. 18

- ▶ Снимите крышку.

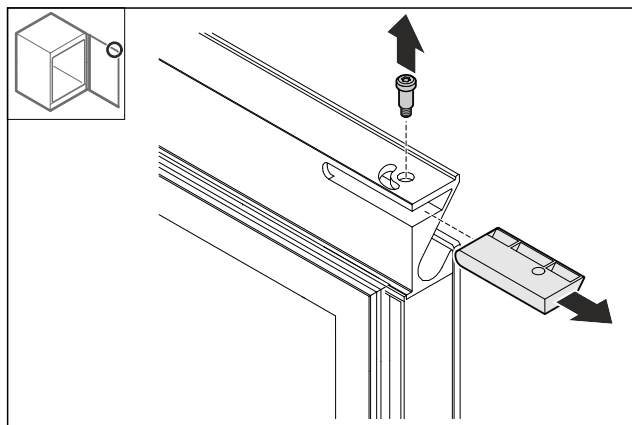

Fig. 19

- ▶ Извлеките палец.
- ▶ Снимите крышку.
- ▶ Рекомендация: Сохраните крышку для дальнейшего применения.

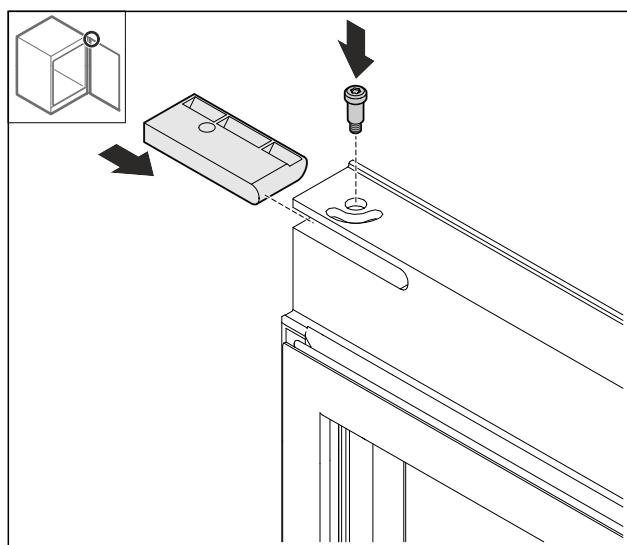

Fig. 20

- ▶ Установите крышку из набора принадлежностей.
- ▶ Прикрутите палец.

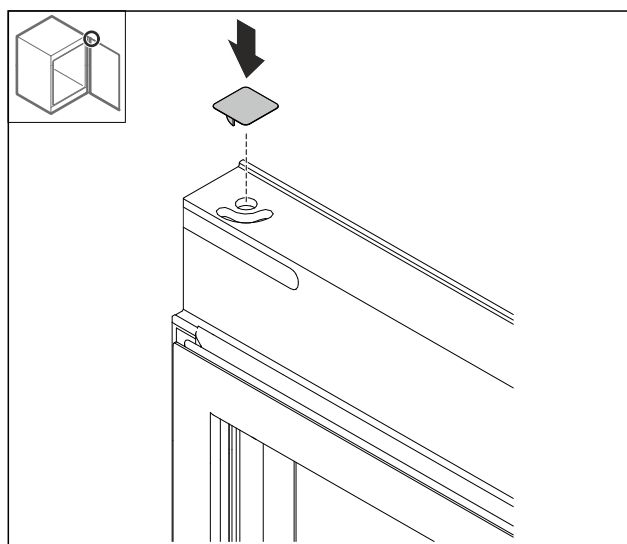

Fig. 21

- ▶ Установите крышку.

Изменение направления открывания дверей с шарниром опорного кронштейна

12.9 Перестановка нижней крышки

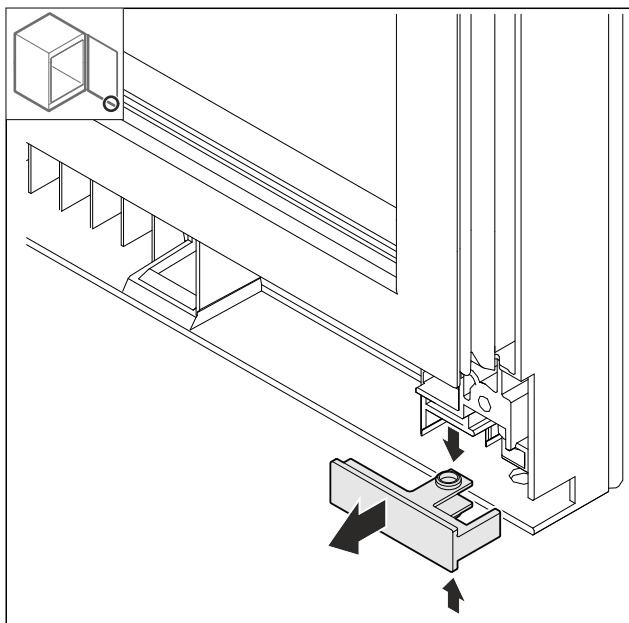

Fig. 22

- ▶ Слегка сожмите крышку сверху и снизу и извлеките ее движением вперед.

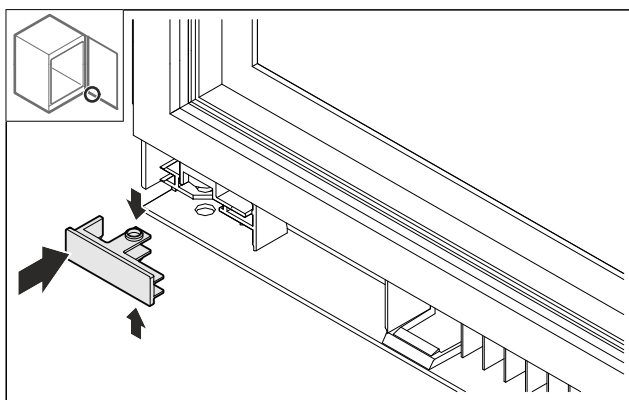

Fig. 23

- ▶ Установите крышку на противоположной стороне, повернув ее на 180°.

12.10 Перестановка ограничителя хода двери*

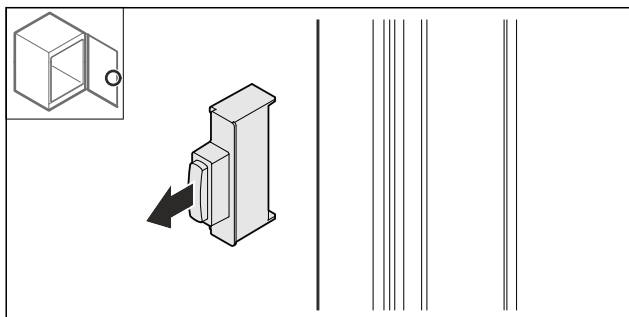

Fig. 24

- ▶ Извлеките ограничитель хода двери.

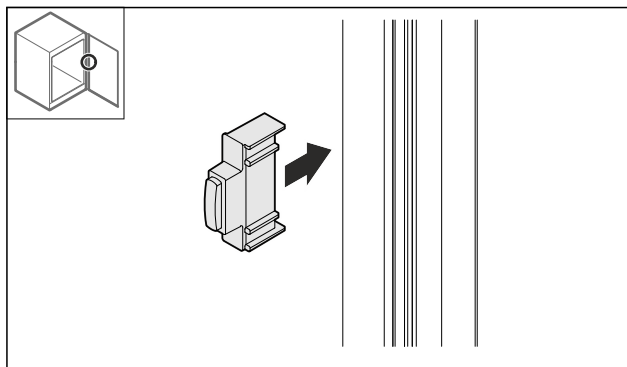

Fig. 25

- ▶ Установите ограничитель хода двери на противоположной стороне, повернув его на 180°.

12.11 Монтаж шарниров

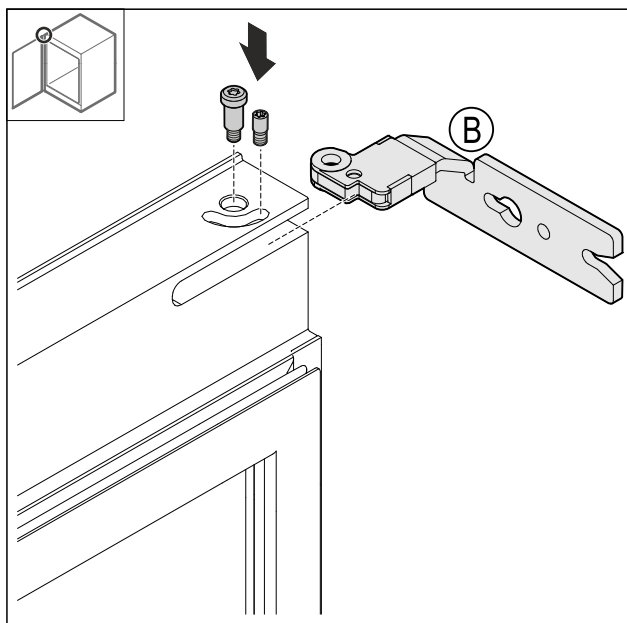

Fig. 26

- ▶ Смонтируйте верхний шарнир.

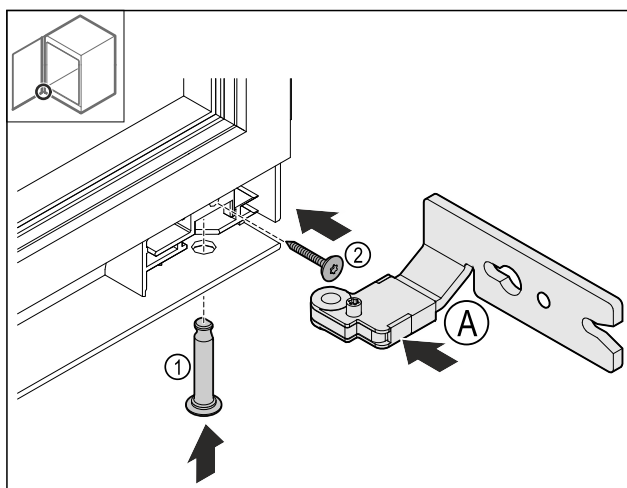

Fig. 27

- ▶ Установите нижний шарнир Fig. 27 (A).
- ▶ Вставьте и зафиксируйте палец Fig. 27 (1).
- ▶ Затяните винт Fig. 27 (2).

Изменение направления открывания дверей с шарниром опорного кронштейна

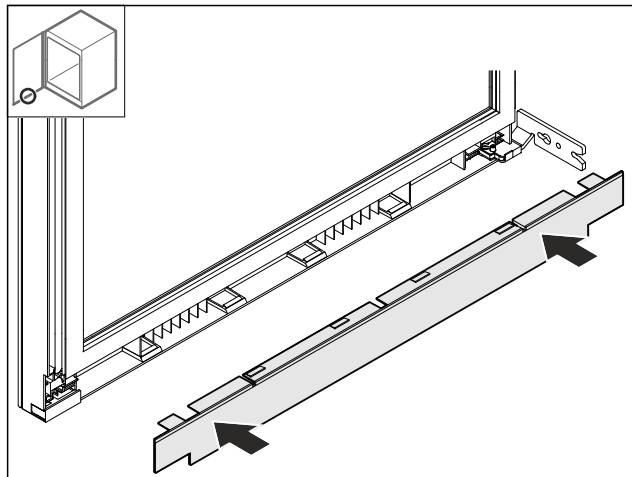

Fig. 28

► Установите крышку.

12.12 Перестановка верхнего уголка

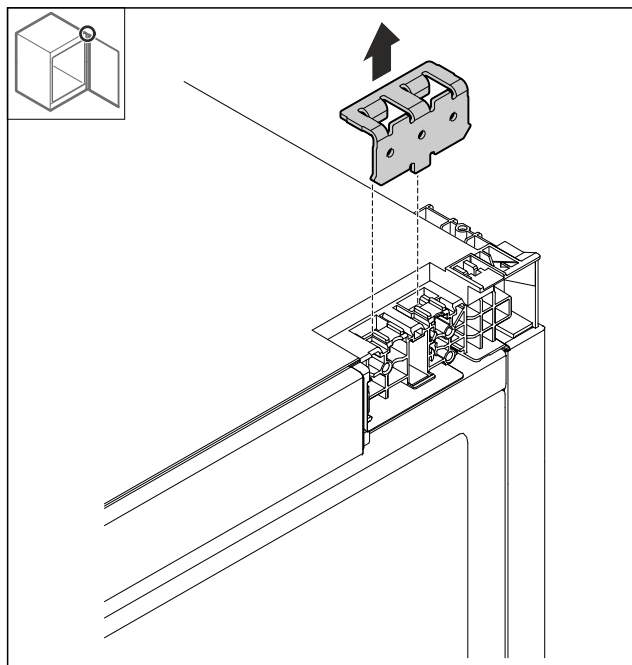

Fig. 29

► Демонтируйте уголок.

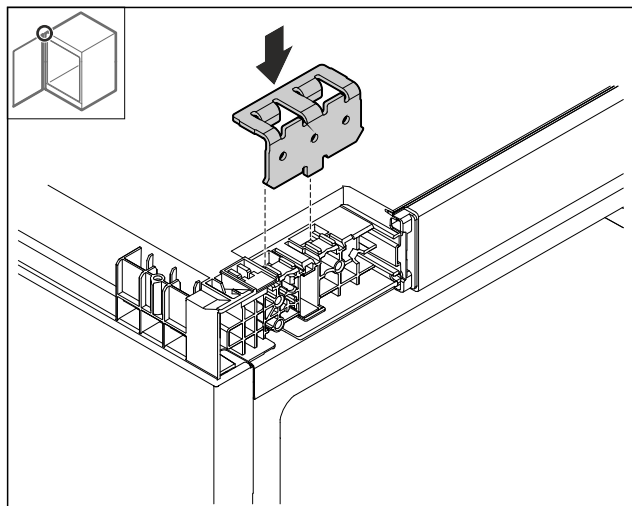

Fig. 30

► Установите уголок.

12.13 Перестановка нижнего уголка

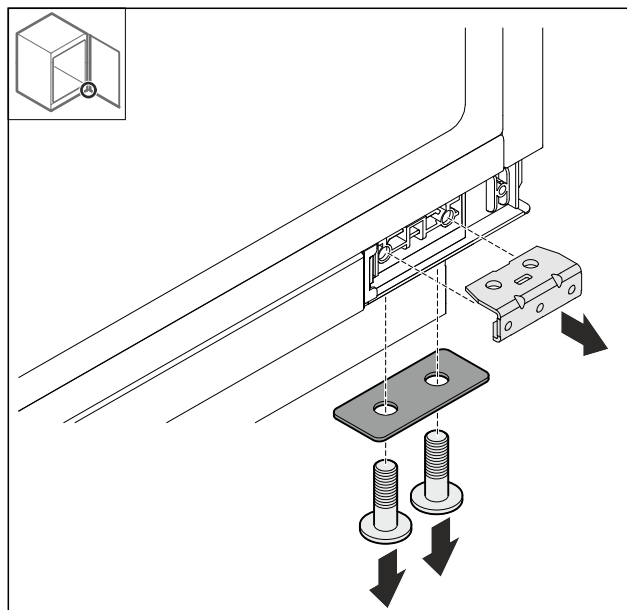

Fig. 31

► Демонтируйте уголок.

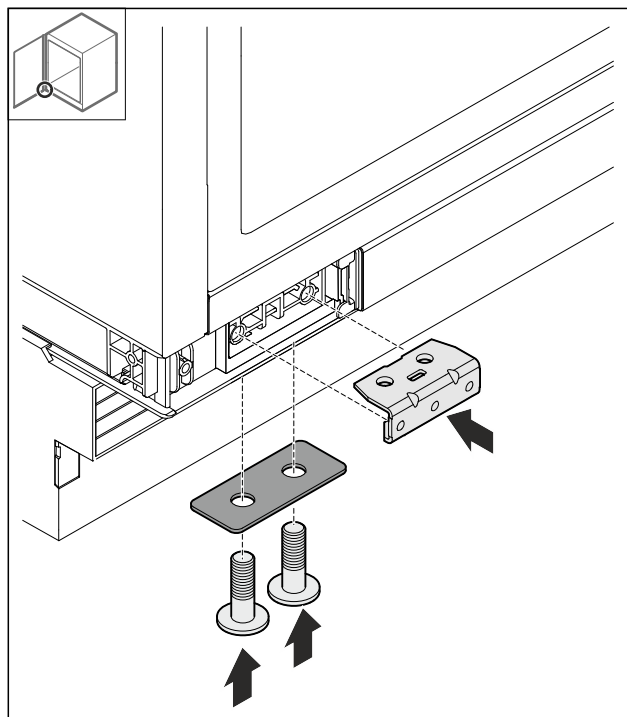

Fig. 32

► Смонтируйте уголок.

Изменение направления открывания дверей с шарниром опорного кронштейна

12.14 Монтаж двери

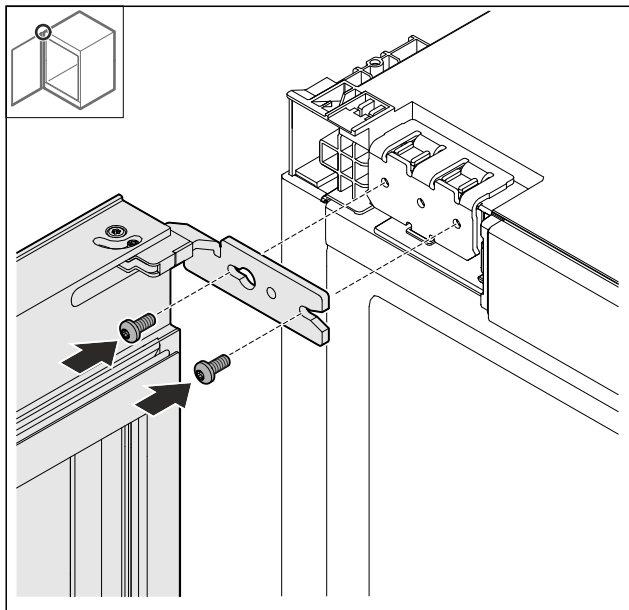

Fig. 33

► Привинтите дверь сверху.

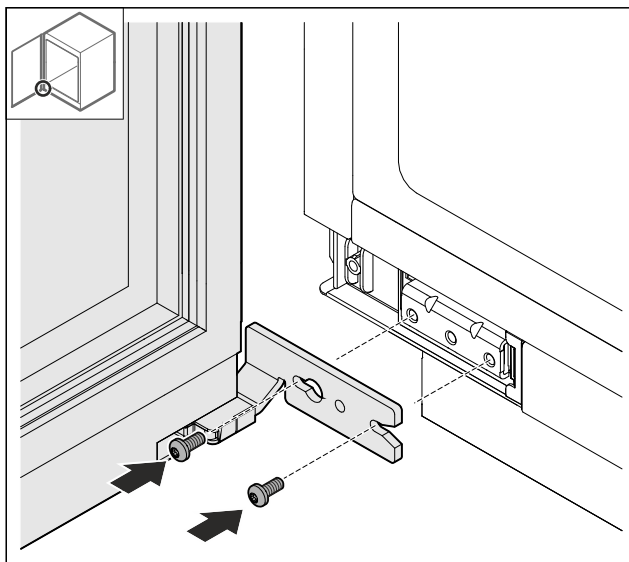

Fig. 34

► Привинтите дверь снизу.

12.15 Установка крышек

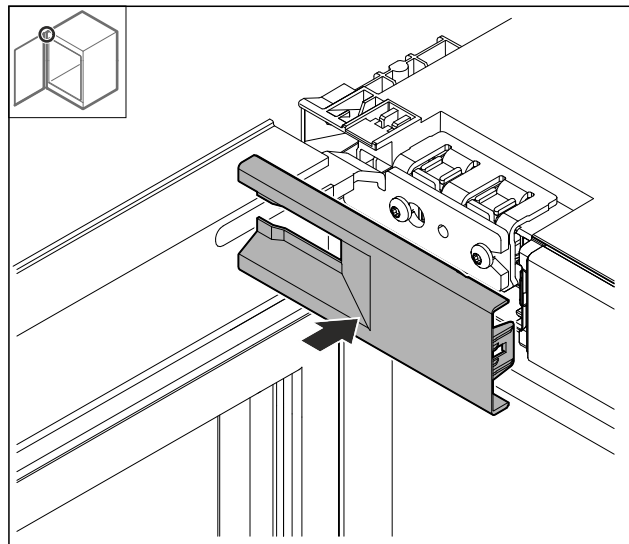

Fig. 35

► Установите крышку.

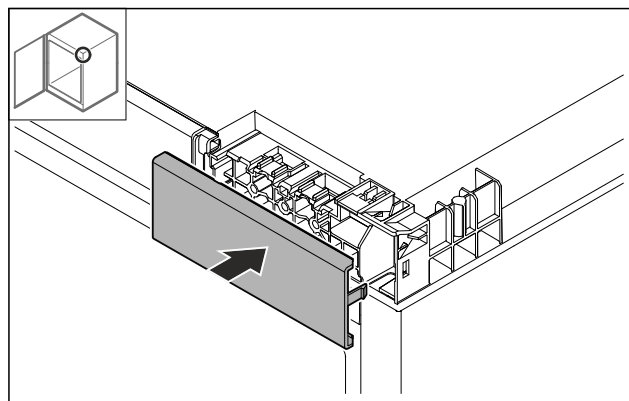

Fig. 36

► Установите крышку.

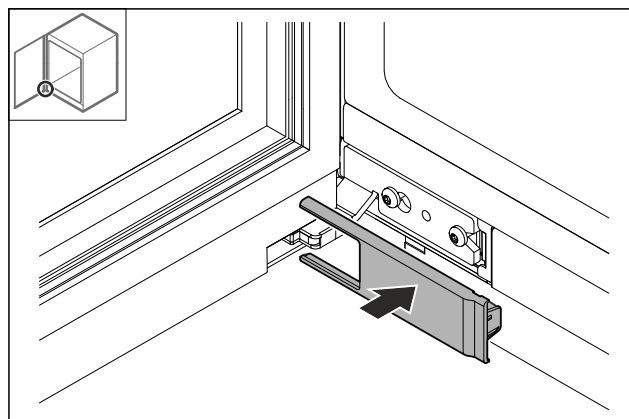

Fig. 37

► Установите крышку.

Изменение направления открывания дверей с многозвенным шарниром (с декоративной отделкой)

13.3 Снятие крышек

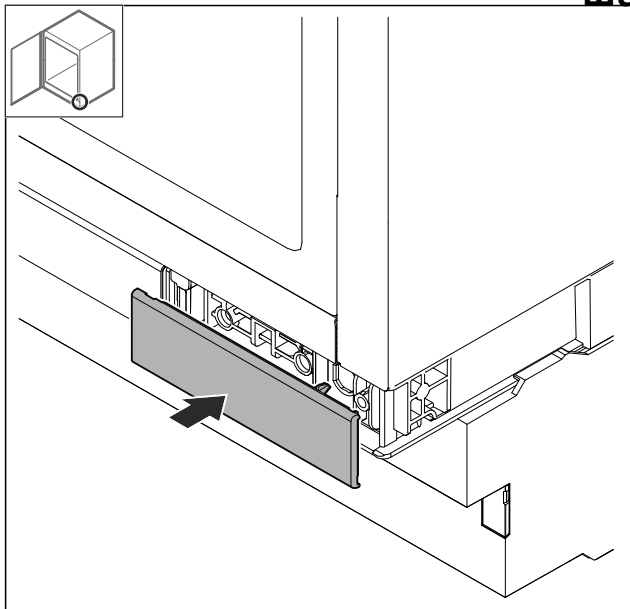

Fig. 38

- ▶ Установите крышку.

- ▶ Откройте дверь.

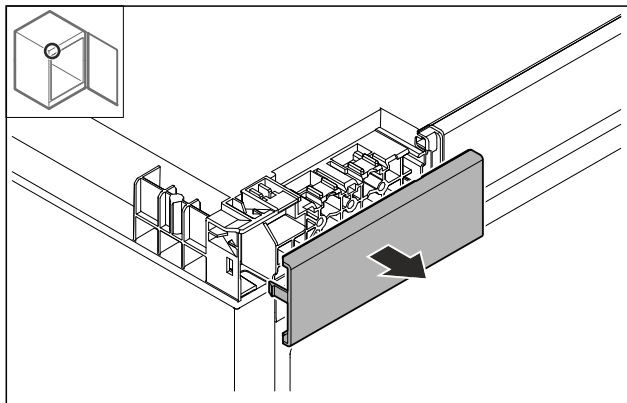

Fig. 39

- ▶ Снимите крышку.

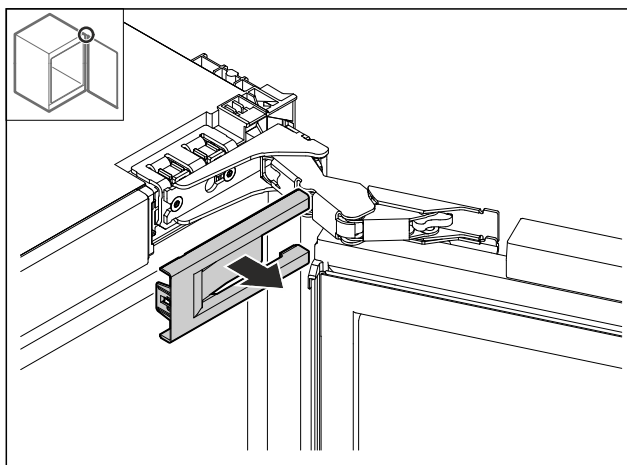

Fig. 40

- ▶ Снимите крышку.

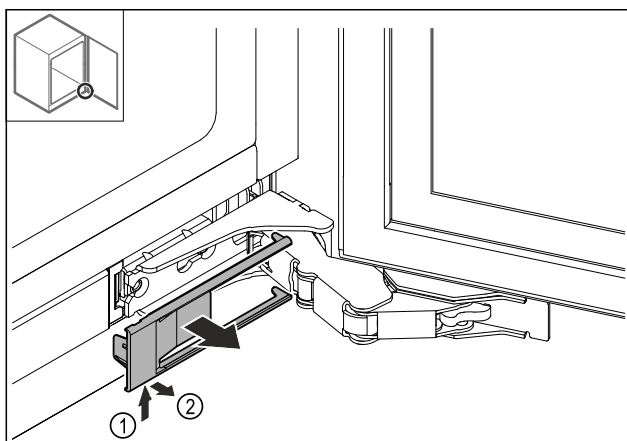

Fig. 41

- ▶ Снимите крышку.

13 Изменение направления открывания дверей с многозвенным шарниром (с декоративной отделкой)

13.1 Указания по технике безопасности



ПРЕДУПРЕЖДЕНИЕ

Опасность получения травмы из-за неквалифицированного перевешивания двери!

- ▶ Направление открывания дверей может изменить специалист.



ПРЕДУПРЕЖДЕНИЕ

Опасность физического и материального ущерба из-за веса двери!

- ▶ Менять направление открывания дверей разрешается только при возможности подъема груза весом 15 кг.
- ▶ Для замены направления дверей потребуется два человека.

ВНИМАНИЕ

Токопроводящие детали!

Повреждение электрических конструктивных элементов.

- ▶ Перед перевешиванием двери извлеките электрическую вилку из розетки электросети.

13.2 Инструмент

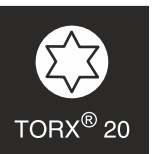

Изменение направления открывания дверей с многозвенным шарниром (с декоративной отделкой)

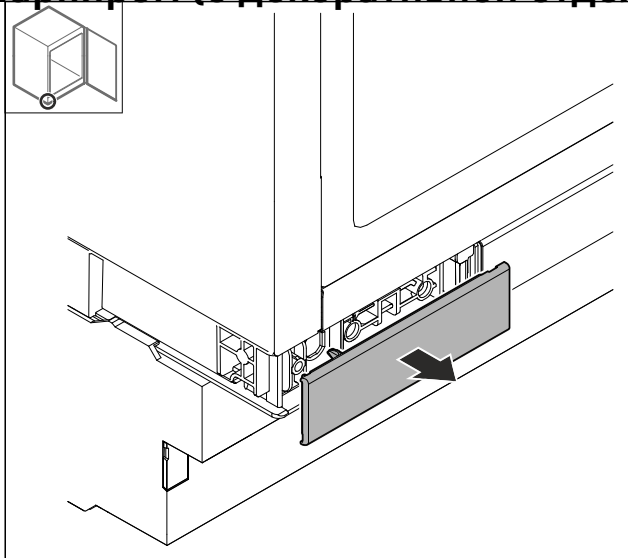

Fig. 42

- ▶ Снимите крышку.

13.4 Снятие двери

ВНИМАНИЕ

Опасность травмы при опрокидывании двери!

- ▶ Зафиксируйте дверь.

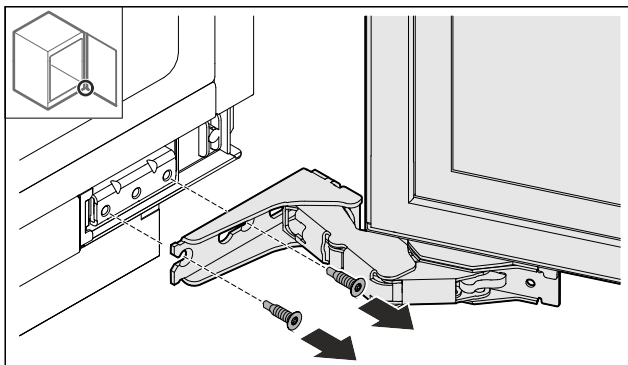

Fig. 43

- ▶ Открутите винты снизу.

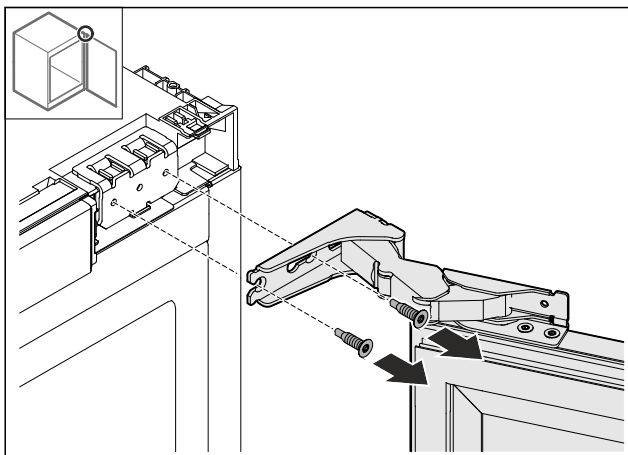

Fig. 44

- ▶ Открутите винты сверху.
- ▶ Снимите дверь.
- ▶ Уложите дверь на мягкую подкладку.

13.5 Демонтаж шарнира

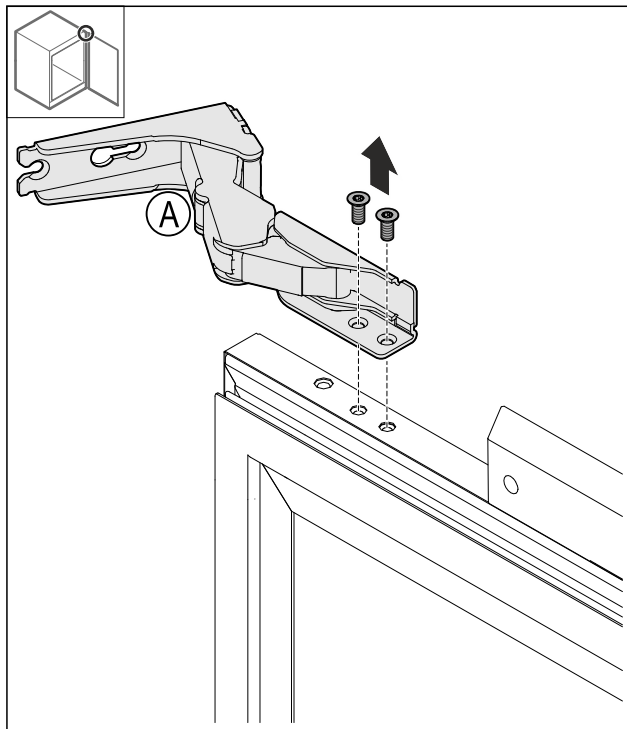

Fig. 45

- ▶ Выкрутите винты.

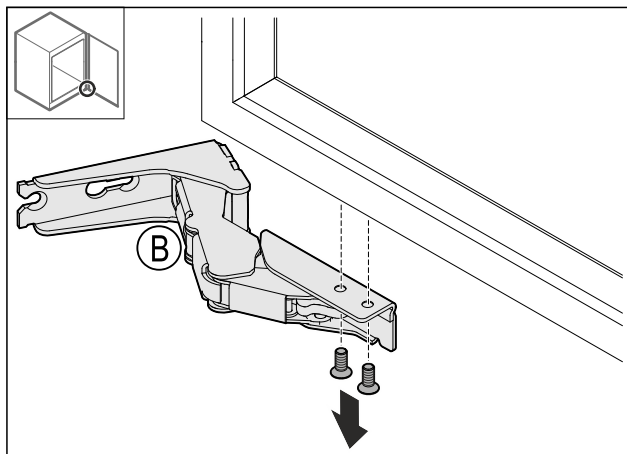

Fig. 46

- ▶ Выкрутите винты.

Изменение направления открывания дверей с многозвенным шарниром (с декоративной отделкой)

13.6 Перестановка ограничителя хода двери

13.7 Монтаж шарниров

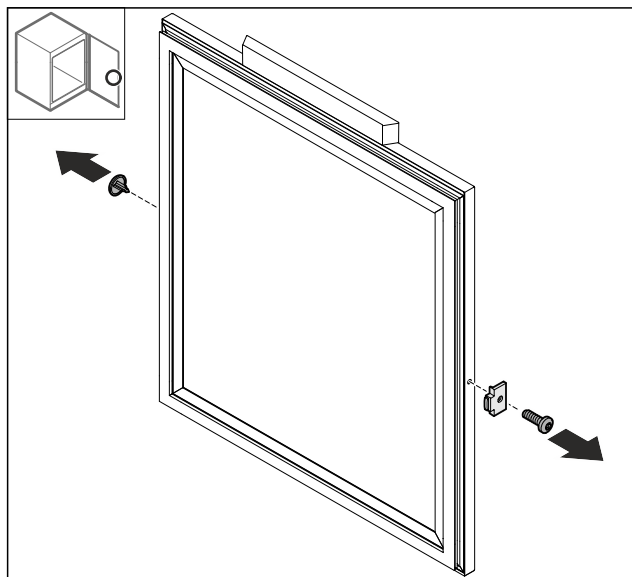

Fig. 47

- ▶ Снимите крышку Fig. 47 (1).
- ▶ Демонтируйте ограничитель хода двери Fig. 47 (2).

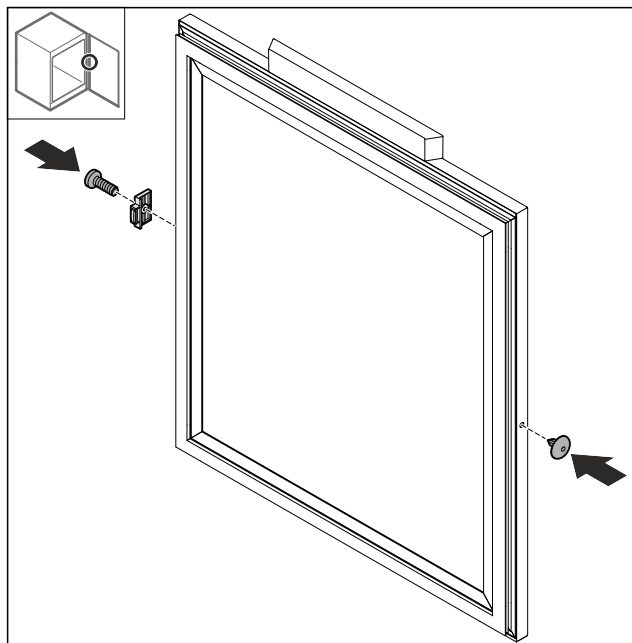

Fig. 48

- ▶ Смонтируйте ограничитель хода двери Fig. 48 (1) на противоположной стороне, повернув его на 180°.
- ▶ Установите крышку Fig. 48 (2) на противоположной стороне.

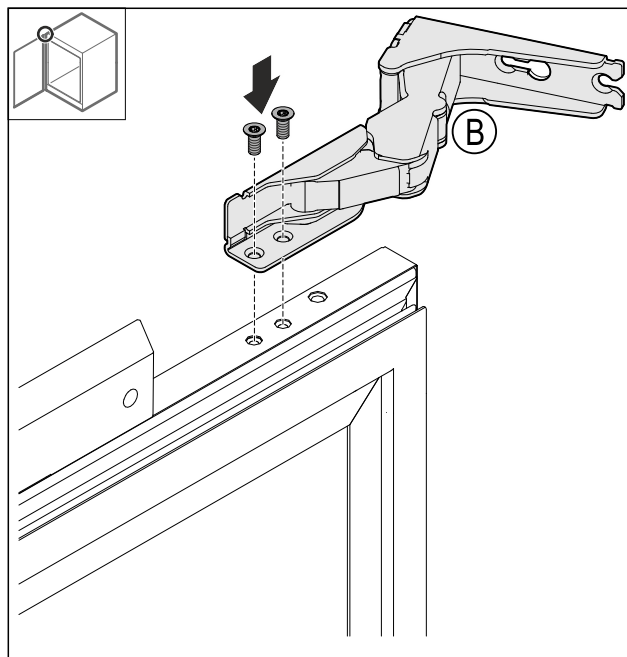

Fig. 49

- ▶ Смонтируйте верхний шарнир.

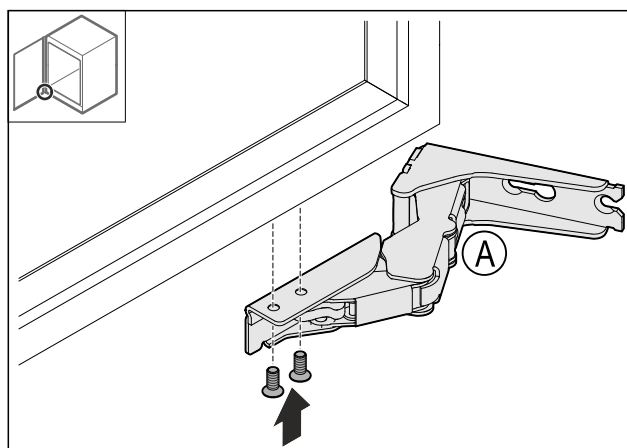

Fig. 50

- ▶ Смонтируйте нижний шарнир.

Изменение направления открывания дверей с многозвенным шарниром (с декоративной отделкой)

13.8 Перестановка верхнего уголка

13.9 Перестановка нижнего уголка

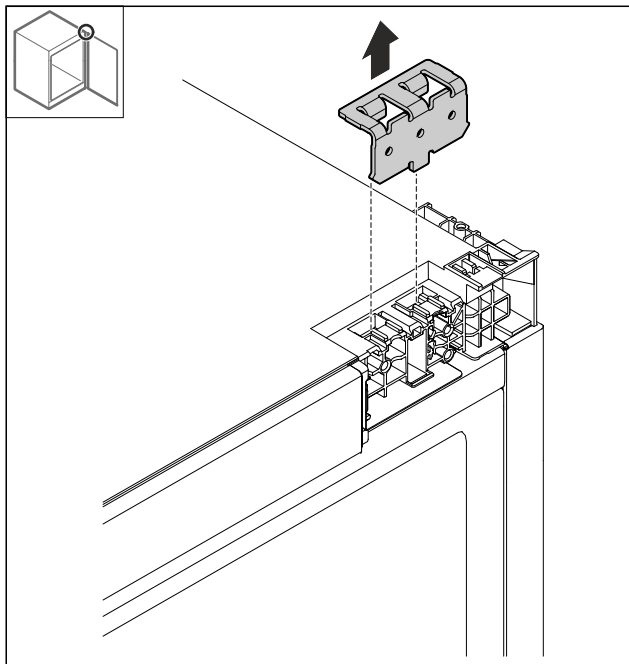

Fig. 51

► Демонтируйте уголок.

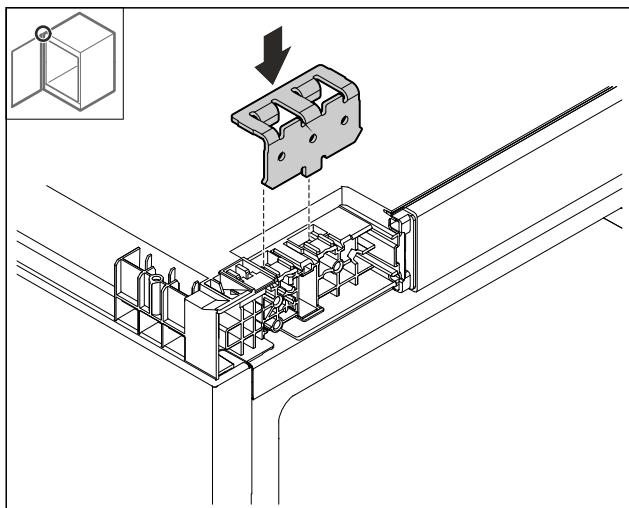

Fig. 52

► Установите уголок.

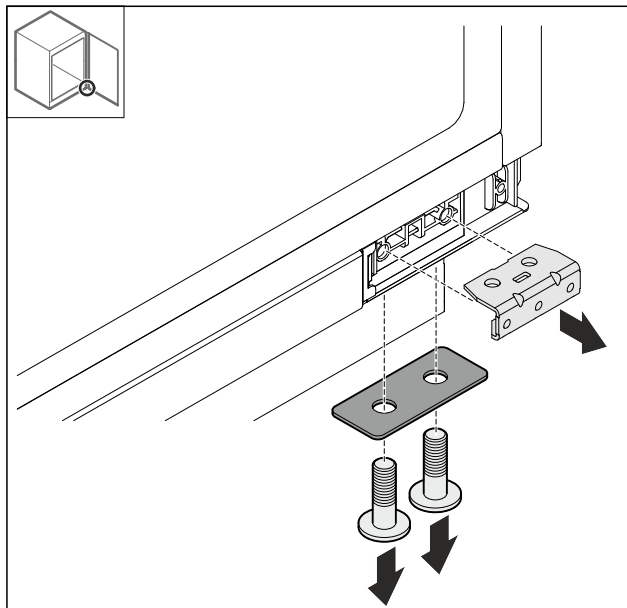

Fig. 53

► Демонтируйте уголок.

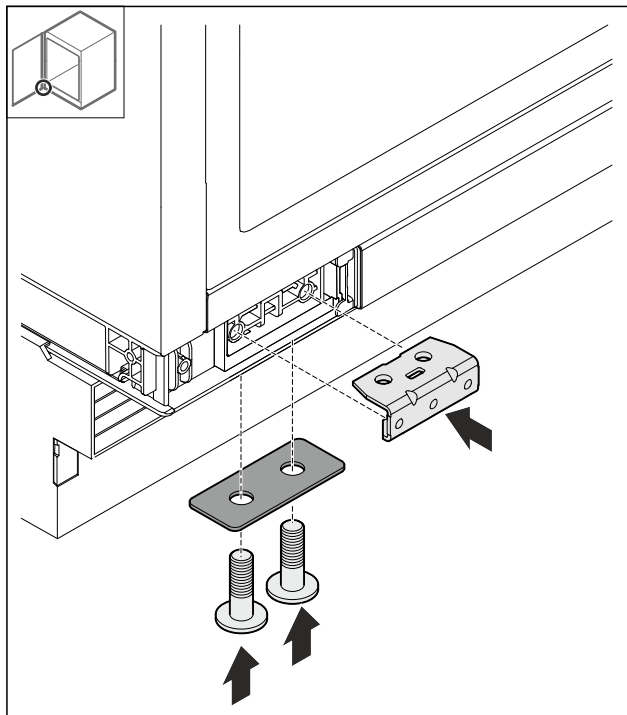

Fig. 54

► Смонтируйте уголок.

Выравнивание направления открывания дверей при помощи шарнира опорного кронштейна*

13.10 Монтаж двери

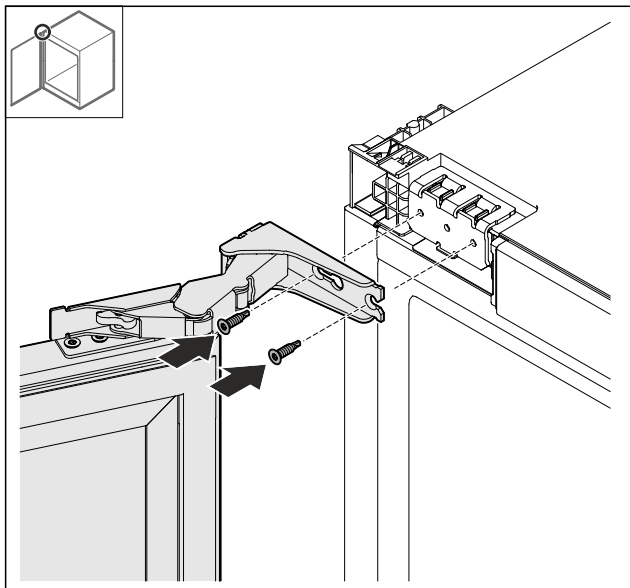

Fig. 55

- ▶ Привинтите дверь сверху.

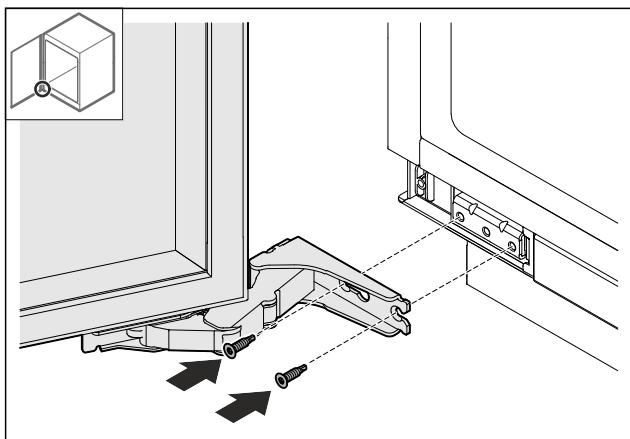

Fig. 56

- ▶ Привинтите дверь снизу.

13.11 Установка крышек

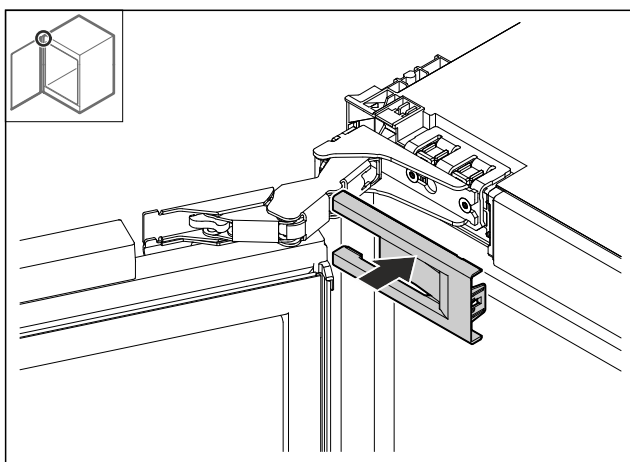

Fig. 57

- ▶ Установите крышку.

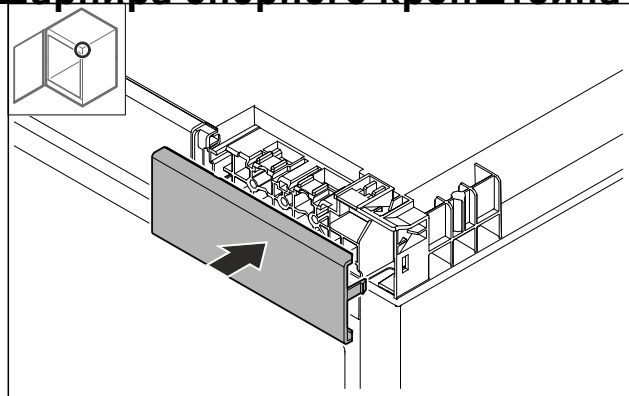

Fig. 58

- ▶ Установите крышку.

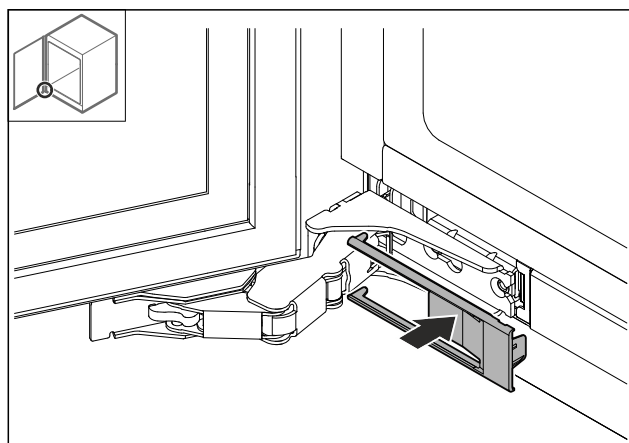

Fig. 59

- ▶ Установите крышку.

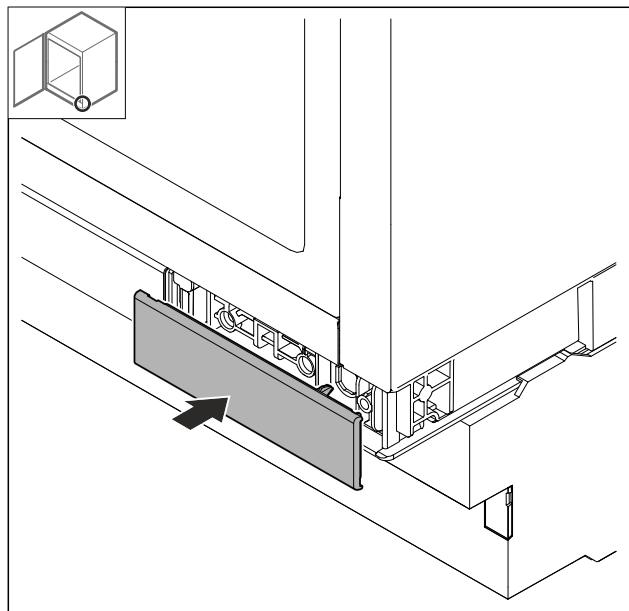

Fig. 60

- ▶ Установите крышку.

14 Выравнивание направления открывания дверей при помощи шарнира опорного кронштейна*

Если дверь расположена неровно, можно выровнять ее при помощи шарнирного уголка.

Выравнивание направления открывания дверей при помощи многозвенного шарнира (без декоративной отделки)

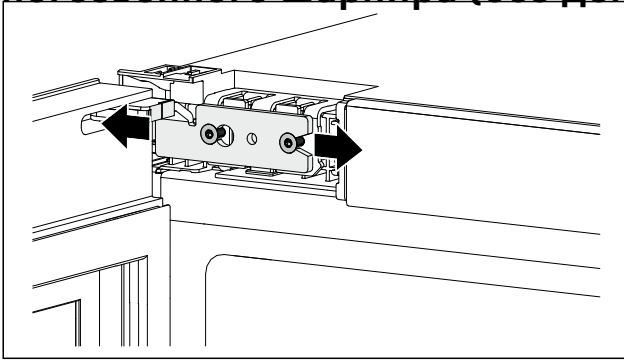

Fig. 61 Примерное изображение

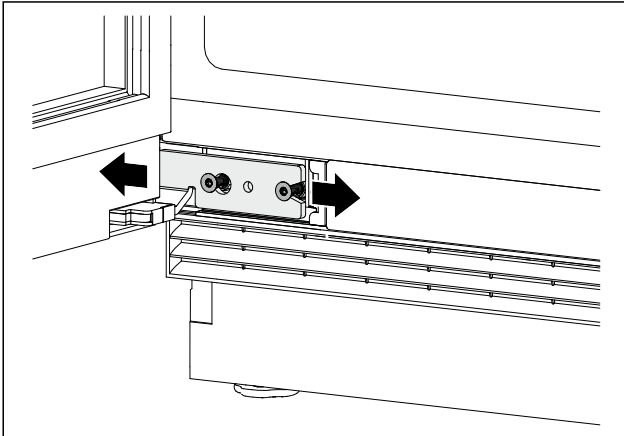

Fig. 62 Примерное изображение

- ▶ Немного открутите винты.
- ▶ Сместите дверь при помощи шарнирного уголка вправо или влево.
- ▶ Затяните винты до упора.
- ▶ Дверь выровнена.

15 Выравнивание направления открывания дверей при помощи многозвенного шарнира (без декоративной отделки)

Если дверь расположена неровно, можно выровнять ее при помощи шарнирного уголка.

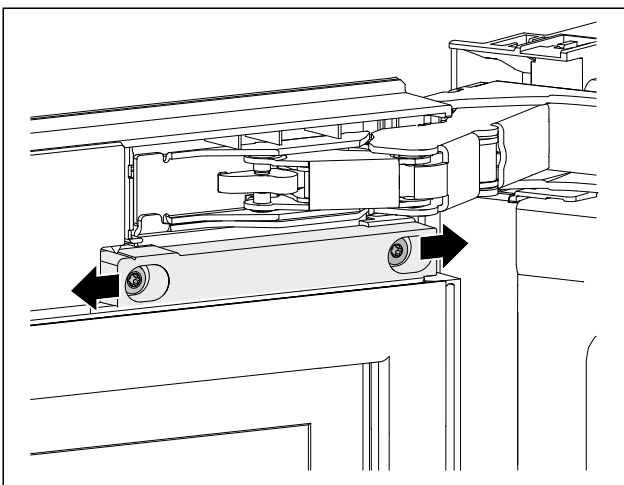

Fig. 63 Примерное изображение*

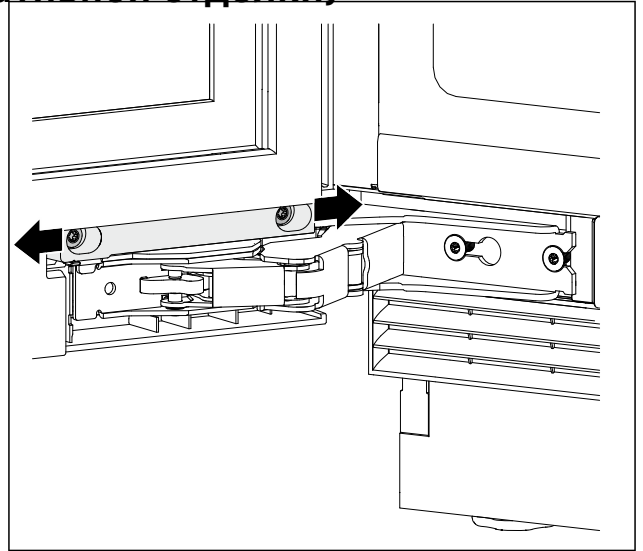
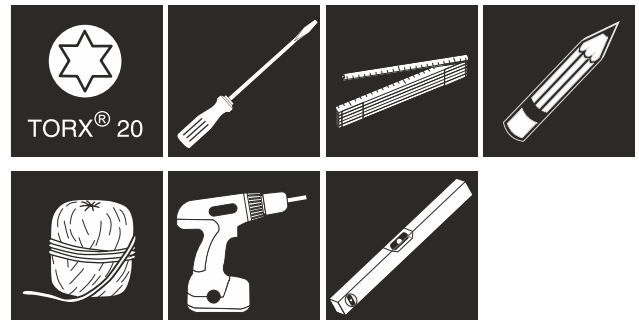

Fig. 64 Примерное изображение

- ▶ Немного открутите винты.
- ▶ Сместите дверь при помощи шарнирного уголка вправо или влево.
- ▶ Затяните винты до упора.
- ▶ Дверь выровнена.

16 Монтаж в нишу

16.1 Инструмент



Прежде чем установить устройство в нишу, учитывайте метод закрепления:

Боковое крепление	Потолочное крепление
Установка под твердую столешницу, например, из гранита	Без гранитной столешницы
При полностью выкрученных установочных опорах устройство расположено ниже столешницы.	При полностью выдвинутых ножках устройство слегка зажато под столешницей.
Боковая стенка мебели подготовлена для привинчивания.	

16.2 Комплект поставки

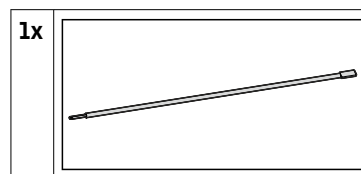

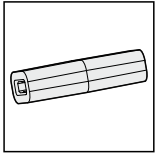
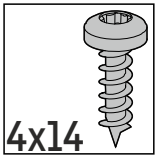
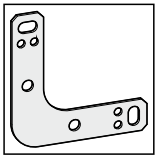
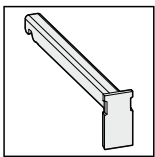
1x	
2x	 4x14
2x	
2x	

16.3 Подготовка устройства

Убедитесь, что выполнены следующие исходные условия, прежде чем встраивать устройство в нишу:

- ❑ Направление открывания двери задано. Направление открывания двери можно задать только за пределами ниши, так как для этого требуется достаточно свободного пространства.
- ▶ Полностью вставьте разъем сетевого кабеля, предназначенный для устройств, не выделяющих тепла, в штекер устройства с задней стороны устройства.
- ▶ Следите за прочностью крепления разъема сетевого кабеля, предназначенного для устройств, не выделяющих тепла.
- ▶ Проложите сетевой штекер с помощью шнура к доступной розетке.

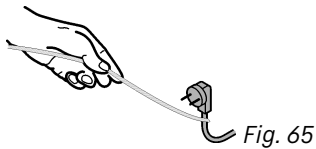

Fig. 65

ВНИМАНИЕ

Опасность повреждений из-за перемещения устройства! При перемещении устройства возникает опасность повреждения днища или регулируемых опор устройства.

Перед перемещением:

- ▶ Полностью вкрутите регулируемые опоры.
- ▶ Подложите по одной полоске из картона (например, из упаковочного материала) размером прим. 100 мм x 600 мм под регулируемые опоры.

При перемещении:

- ▶ Осторожно перемещайте устройство.
- ▶ При перемещении по неровному полу: Осторожно поднимите устройство.

После перемещения:

- ▶ Уберите полоски из картона.

16.4 Закрепление устройства на крышке

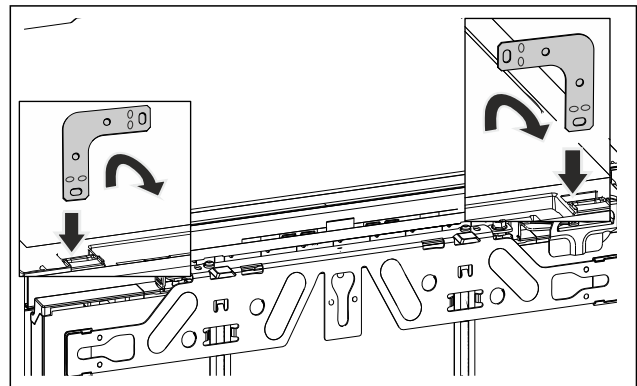

Fig. 66 Примерное изображение

- ▶ Вставьте угол в приемное отверстие крышки устройства и отогните вперед.



ПРЕДУПРЕЖДЕНИЕ

Опасность возгорания вследствие короткого замыкания!

- ▶ Если устройство устанавливается в нишу: Предотвратите перегибание, защемление или повреждение сетевого кабеля.
- ▶ Не используйте устройство с поврежденным сетевым кабелем.
- ▶ Вдвиньте устройство в нишу и выровняйте, см. пункт (см. 16.6 Выравнивание устройства) .

16.5 Закрепление устройства сбоку

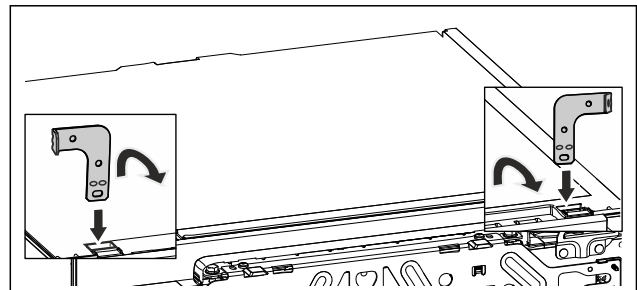

Fig. 67 Примерное изображение

- ▶ Оба угла отогнуть на соответствующем конце перед монтажом. Вставить прямую сторону в приемное отверстие крышки устройства и отогнуть вперед.



ПРЕДУПРЕЖДЕНИЕ

Опасность возгорания вследствие короткого замыкания!

- ▶ Если устройство устанавливается в нишу: Предотвратите перегибание, защемление или повреждение сетевого кабеля.
- ▶ Не используйте устройство с поврежденным сетевым кабелем.
- ▶ Вдвиньте устройство в нишу и выровняйте, см. пункт (см. 16.6 Выравнивание устройства) .

16.6 Выравнивание устройства

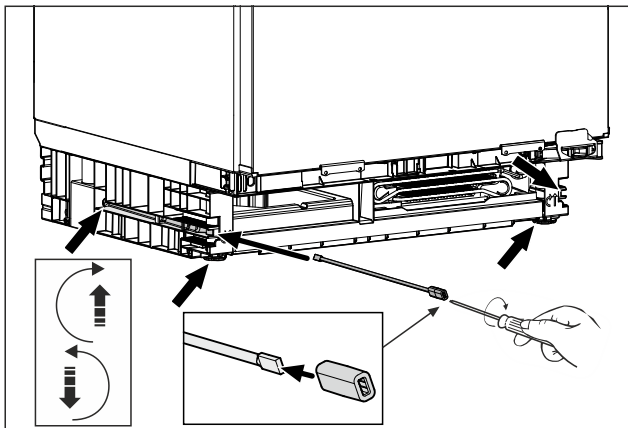

Fig. 68 Примерное изображение

- ▶ Выкрутите регулируемые опоры до столешницы.
- ▶ Устройство выровняйте с помощью водяного уровня прямо в стоячем положении.
- ▶ Сохраните штангу с адаптером для демонтажа устройства.

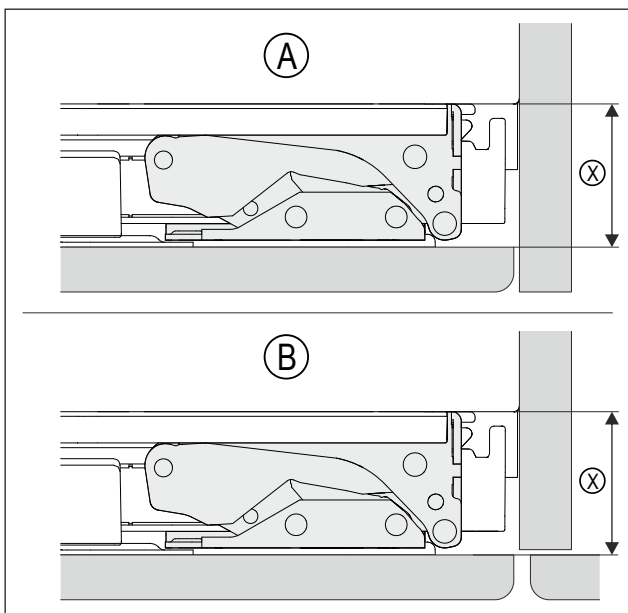

Fig. 69 Примерное изображение

- (A) Ниша со стенкой (X) Расстояние между корпусом устройства и задней частью смонтированного мебельного фасада
- (B) Ниша с соседней мебелью

- ▶ Проверьте, соответствует ли расстояние (X) монтажной ситуации (A) или (B).

(X)	42 мм
При отсутствии боковой стенки мебели ориентируйтесь на столешницу.	

- ▶ Поочередно выкрутите регулируемые опоры на максимум. Ход перестановки составляет максимум 60 мм.
- ▷ Устройство выровнено прямо по вертикали.
- ▷ Устройство слегка зажато в нише между полом и столешницей.

16.7 Монтаж цоколя

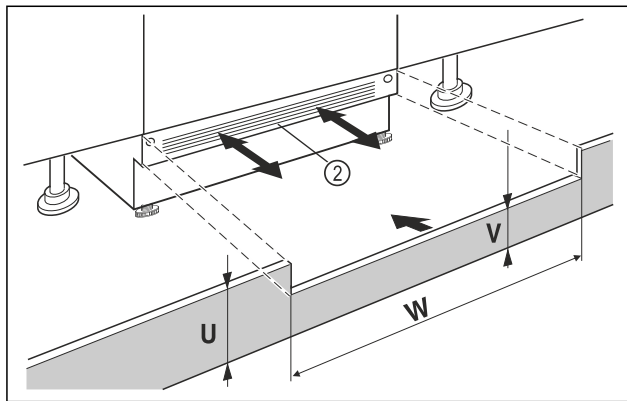

Fig. 70 Примерное изображение

- ▶ Установите цокольную панель устройства Fig. 70 (2), но еще не фиксируйте ее.
- ▶ Установите мебельную дверь и цокольную панель мебели для проверки
- ▶ Если цокольную панель Fig. 70 (2) видно, потяните её вперед настолько, пока передний край вентиляционной решетки не станет вровень с цокольной панелью мебели.

-или-

- ▶ Если цокольная панель Fig. 70 (2) скрыта, сдвиньте её назад как можно дальше.
- ▶ Вентиляционное отверстие должно быть полностью открытым: При необходимости следует подрезать цокольную панель мебели по высоте Fig. 70 (U)!
- ▷ Подгоните высоту перемычки Fig. 70 (W) по всей ширине ниши Fig. 70 (V) под цокольной панелью устройства Fig. 70 (2).

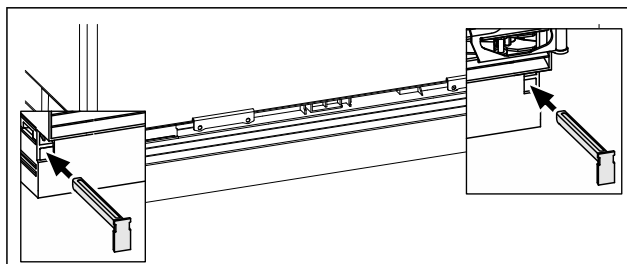

Fig. 71 Примерное изображение

- ▶ Зафиксируйте цокольную панель устройства: вставьте фиксатор, при этом придерживайте цокольную панель устройства.
- ▶ Закрепить цокольную панель мебели.

16.8 Закрепление устройства в нише

Потолочное крепление:

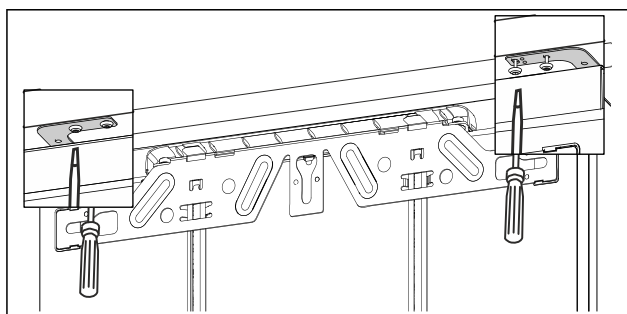

Fig. 72 Примерное изображение

- ▶ Для крепления под столешницей прикрутить крепежные уголки соответственно двумя винтами под столешницей.

Боковое крепление:

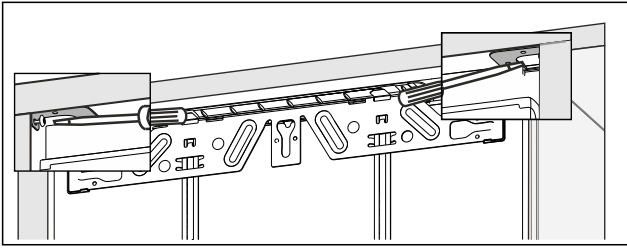
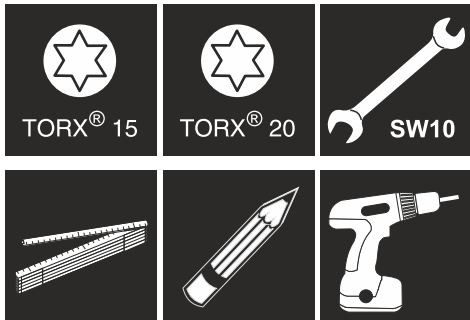

Fig. 73 Примерное изображение

- ▶ Для бокового крепления прикрутить крепежный уголок соответственно одним винтом справа и слева в нише.

17 Монтаж мебельной двери

Инструмент



Комплект поставки

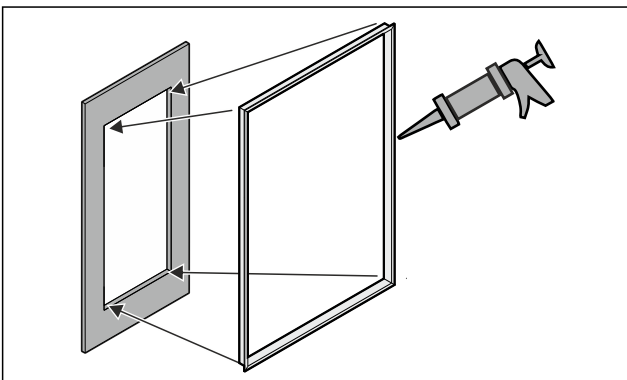
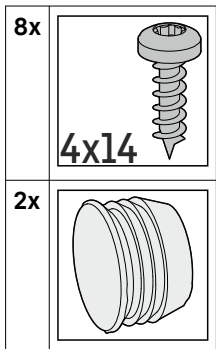
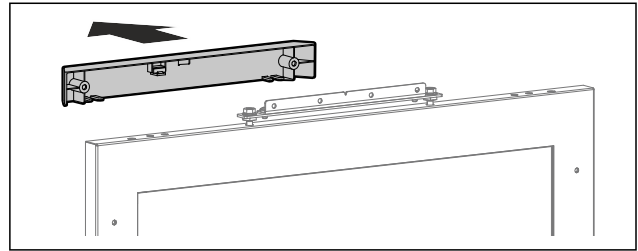
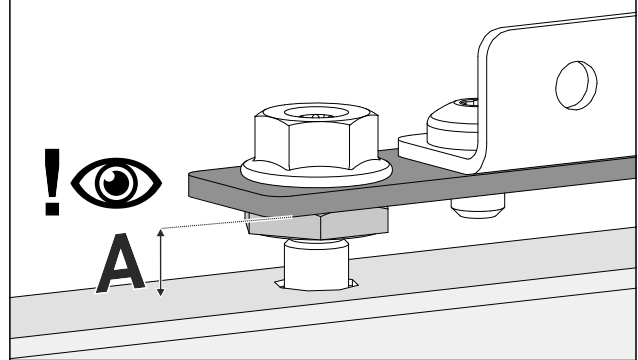

Fig. 74

- ▶ Вклейте опциональную профильную раму в паз. *
- ▶ Смонтируйте ручку на мебельной двери, в противном случае монтаж в более поздний момент будет невозможен.



- ▶ Снимите крышку.



- ▶ Проверьте предварительную настройку (A) 8 мм (расстояние между дверью устройства и нижним краем монтажной пластины).
- ▶ При необходимости скорректируйте расстояние.

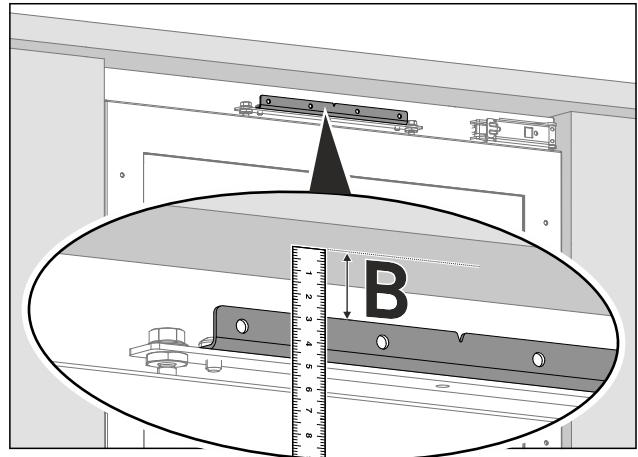

- ▶ Измерьте расстояние (B) между нижним краем столешницы и верхним краем монтажного уголка.

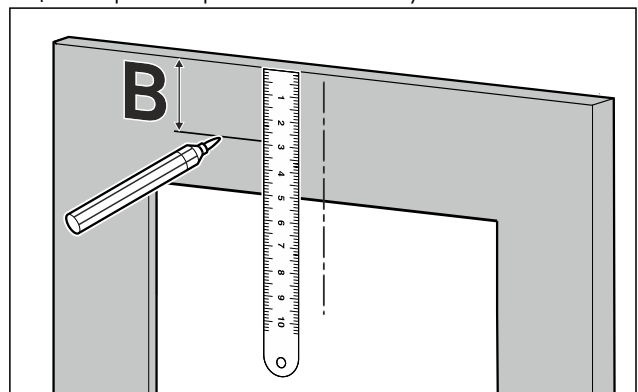

- ▶ Перенесите и отметьте это расстояние (B) на заднюю часть мебельной двери.

Монтаж мебельной двери

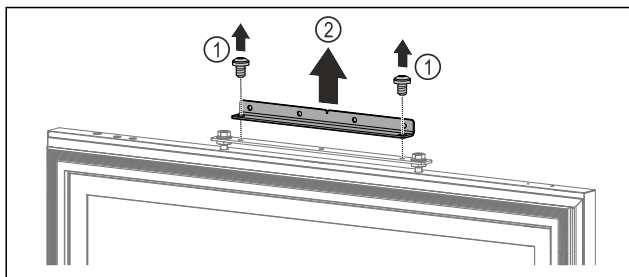
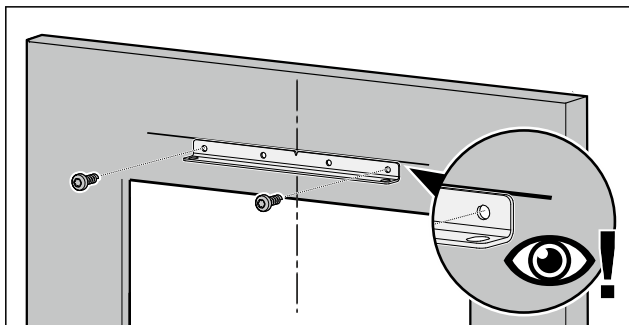

Fig. 75

- ▶ Удалите винты. Fig. 75 (1)
- ▶ Снимите монтажный уголок. Fig. 75 (2)

Указание

Обратите внимание на длину винтов!



- ▶ Выровняйте монтажный уголок относительно отмеченного расстояния и прикрутите мебельная дверь по центру.

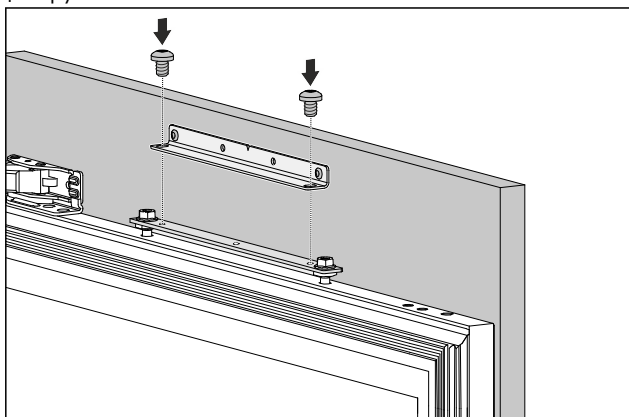

- ▶ Закрепите мебельная дверь на устройстве.
- ▶ Закройте дверь.

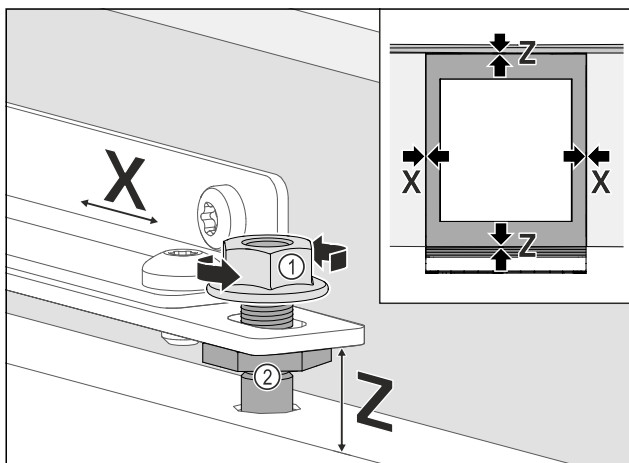

Fig. 76

- ▶ Проверьте расстояние от двери устройства до мебельных дверей, расположенных рядом.

- ▶ Выравнивание бокового положения мебельной двери: отпустите контргайку Fig. 76 (1), сдвиньте мебельную дверь в направлении X.
- ▶ Затяните контргайки Fig. 76 (1).
- ▶ Выровняйте мебельную дверь по высоте Z и боковому наклону: Отрегулируйте регулировочные болты Fig. 76 (2).
- ▶ Мебельная дверь установлена заподлицо и в одну линию с расположенными рядом мебельными фасадами.

Указание

Обратите внимание на длину винтов!

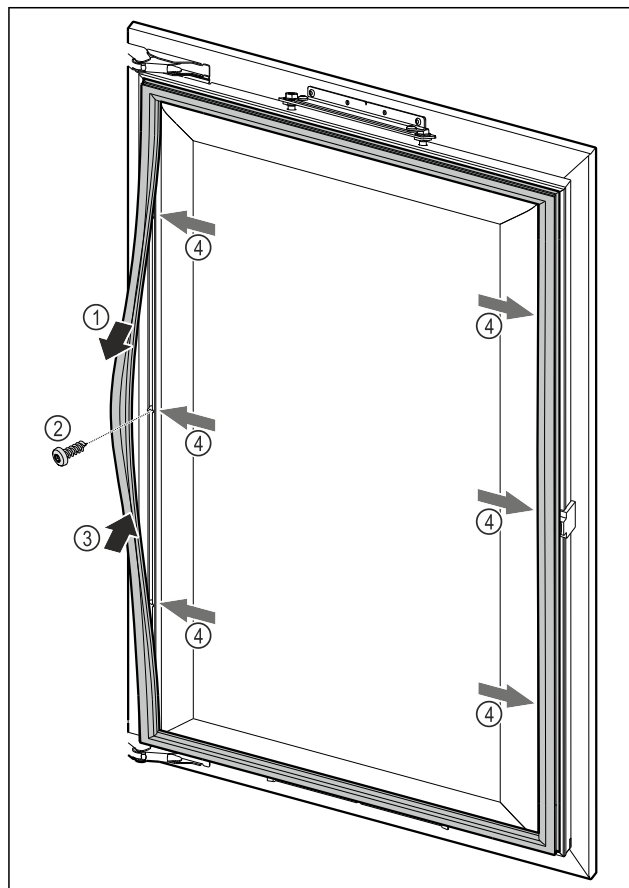
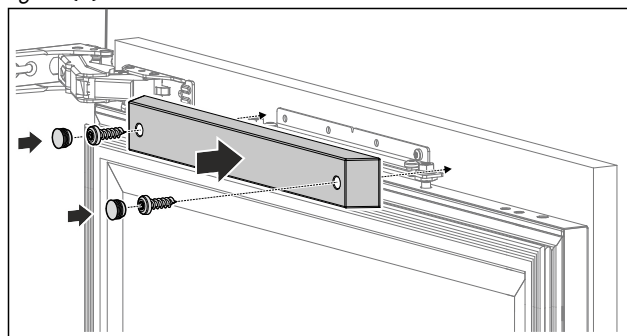

Fig. 77

- ▶ Точно отсоедините магнитное уплотнение двери Fig. 77 (1), прикрутите мебельную дверь через находящее под уплотнением отверстие Fig. 77 (2) и снова зафиксируйте магнитное уплотнение двери Fig. 77 (3).
- ▶ Повторите действия на всех крепежных точках Fig. 77 (4).



- ▶ Установите верхнюю крышку и прикрутите ее так, чтобы обеспечить надлежащую функцию закрытия.

18 Подключение устройства к электропитанию



ПРЕДУПРЕЖДЕНИЕ

Опасность поражения электрическим током и получения травм из-за повреждения устройства или сетевого шнура!

Опасность для жизни и риск получения резаных ран. Повреждение устройства или сетевого шнура во время транспортировки может стать причиной смертельного поражения электрическим током. Кроме того, можно порезаться о поврежденные части корпуса устройства.

- ▶ После транспортировки проверьте устройство и сетевой шнур на наличие повреждений.
- ▶ Категорически запрещается эксплуатация при повреждении устройства или сетевого шнура.
- ▶ Свяжитесь с сервисной службой.

К сети электропитания вы подключаете ваше устройство при помощи отдельно поставляемого сетевого кабеля. Сетевой кабель на одном конце располагает гнездом «холодного подключения», а на другом конце штепсельной вилкой.

Убедитесь, что выполнены следующие исходные условия:

- Устройство и сетевой кабель не повреждены.
- Устройство смонтировано надлежащим образом. (см. 16 Монтаж в нишу)
- Требования в отношении подключения к электросети соблюдены. (см. 1 Условия установки)
- Величины для осуществления надлежащего подключения известны и соблюдены.
- Сетевое напряжение и частота соответствуют данным, приведенным на заводской табличке.
- Розетка надлежащим образом заземлена и снабжена электрическим предохранителем.
- Ток срабатывания предохранителя составляет от 10 А до 16 А.

ВНИМАНИЕ

Опасность материального ущерба из-за неправильной эксплуатации!

Повреждение электрических компонентов устройства.

- ▶ Используйте исключительно прилагаемый к изделию сетевой шнур.



ПРЕДУПРЕЖДЕНИЕ

Опасность пожара из-за неправильного подключения! Ожоги.

Повреждения на устройстве.

- ▶ Не использовать удлинители кабеля.
- ▶ Не использовать электрические разветвители.

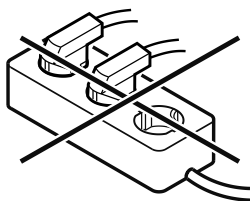

ВНИМАНИЕ

Опасность материального ущерба из-за неправильного подключения!

Повреждения на устройстве.

- ▶ Не подключайте устройство к автономным инверторам, как, например, установки солнечной энергии, бензиновые генераторы.

- ▶ Подключите штепсельную вилку сетевого кабеля к сети подачи напряжения. Следите за прочностью крепления штепсельной вилки в розетке.
- ▶ Если в течение 60 секунд не будут производиться никакие действия: символ режима ожидания потускнеет или исчезнет.*
- ▶ Устройство подключено. Информацию о первом вводе в эксплуатацию см. в главах далее или в инструкции по эксплуатации.



home.liebherr.com/fridge-manuals

RU Холодильные и морозильные устройства, встраиваемые под столешницу

Дата выдачи: 20260427

**Индекс
артикульных
номеров: 7083869-00**

Liebherr-Hausgeräte GmbH
Memminger Straße 77-79
88416 Ochsenhausen
Deutschland