

Radlader für den Tunneleinsatz

LIEBHERR

L 550 – L 576 XPower



Generation
6

Dieselmotor
Stufe V

Kipplast
12.500 kg – 21.600 kg

Autobahntunnel

2-spurig

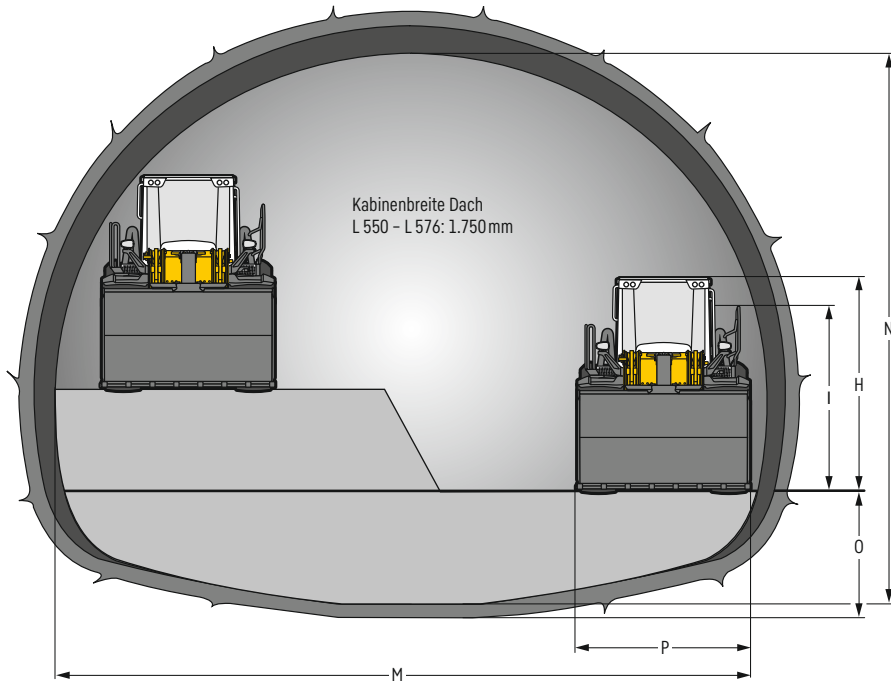
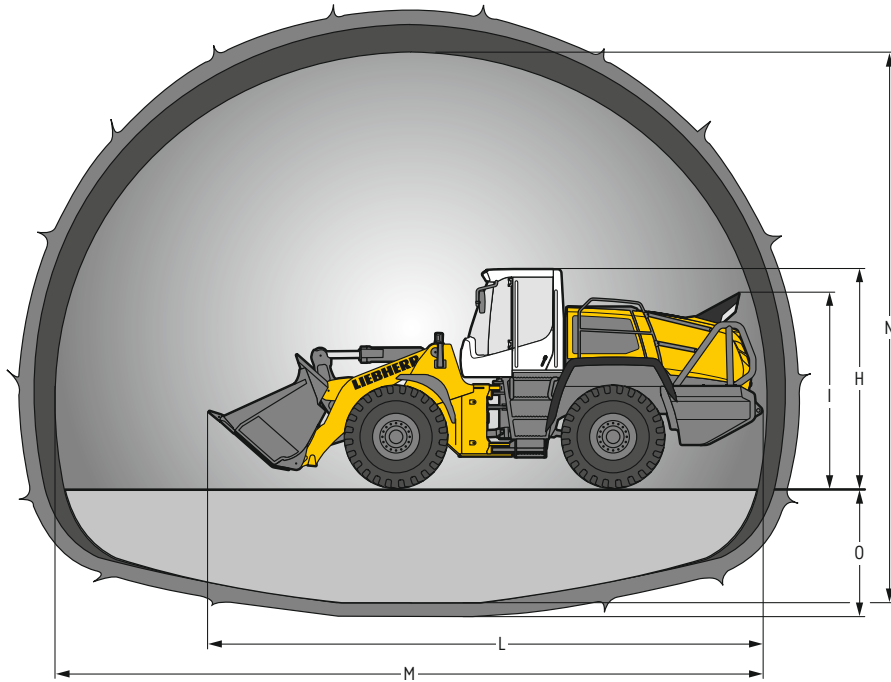

		L 550	L 556	L 566	L 576
H	mm	3.370	3.370	3.590	3.590
I	mm	3.020	3.020	3.200	3.200
L	mm	8.500	8.550	9.280	9.560
M	mm	12.300	12.300	12.300	12.300
N	mm	9.450	9.450	9.450	9.450
O	mm	2.100	2.100	2.100	2.100
P	mm	2.880	2.880	3.000	3.000

Die angegebenen Werte gelten mit HD-Schaufel.

Technische Daten

Dieselmotor

	L 550	L 556	L 566	L 576
Dieselmotor	D934 A7	D944 A7	D936 A7	D936 A7
Bauart	Wassergekühlter Reihenmotor mit Ladeluftkühlung			
Zylinder in Reihe	4	4	6	6
Einspritzverfahren	Elektronische Common-Rail-Hochdruckeinspritzung			
Leistung nach ISO 9249 / ECE-R.24 bei min ⁻¹	160 / 218	180 / 245	200 / 272	215 / 292
Nennleistung nach ISO 14396 / ECE-R.120 bei min ⁻¹	163 / 222	183 / 249	203 / 276	218 / 296
Max. Drehmoment nach ISO 14396 / ECE-R.120 bei min ⁻¹	1.248	1.403	1.914	1.969
Hubraum	7,014	7,964	10,52	10,52
Bohrung / Hub	122 / 150	130 / 150	122 / 150	122 / 150
Stufe V				
Schadstoff-Emissionswerte	Gemäß Verordnung (EU) 2016/1628			
Abgasreinigung	Liebherr-SCR Technologie und geschlossenes Dieselpartikelfiltersystem			
Luftfilteranlage	Trockenluftfilter mit Haupt- und Sicherheitselement, Vorabscheider, Wartungsanzeige am Liebherr-Display			
Elektrische Anlage				
Betriebsspannung	V	24	24	24
Kapazität	Ah	2 x 140	2 x 140	2 x 180
Generator	V/A	28 / 140	28 / 140	28 / 180
Starter	V/kW	24 / 7,8	24 / 7,8	24 / 7,8

Fahrtrieb

Stufenloser leistungsverzweigter XPower Fahrtrieb

Bauart	Stufenloser XPower Fahrtrieb vollautomatisiert. Keine Zugkraftunterbrechungen über den gesamten Geschwindigkeitsbereich. Hydrostatische Leistungsverzweigung mit zwei Axialkolbeneinheiten. Fahrleistungen identisch für Vor- und Rückwärtsfahrt
Filterung	Filterung für den Fahrtrieb, unabhängig von der Arbeitshydraulik
Steuerung	Steuerung des Fahrtriebs durch Fahrpedal für Zugkraft- und Geschwindigkeitsvorgabe mit integrierter Inchfunktion. Betätigung der Vor- und Rückwärtsfahrt über den Liebherr-Bedienhebel
Fahrgeschwindigkeiten	0 - 40* km/h vor- und rückwärts vollautomatisch. Auf Wunsch beliebige Begrenzung der Fahrgeschwindigkeit verfügbar. Geschwindigkeitsangaben sind für die angegebenen Standardbereifungen der jeweiligen Ladertypen gültig!

* Konfiguration, Bereifung und Anbauwerkzeug können die maximale Geschwindigkeit beeinflussen.

Bremsen

Verschleißfreie Betriebsbremse	Selbsthemmung des XPower Fahrtriebs auf alle 4 Räder wirkend und zusätzlich hydraulische Pumpenspeicher-Bremsanlage mit nassen Lamellenbremsen (zwei getrennte Bremskreise)
Feststellbremse	Elektro-hydraulisch betätigte Federspeicher-Scheibenbremse am Getriebe

Die Bremsanlage entspricht den Vorschriften gemäß StVZO.

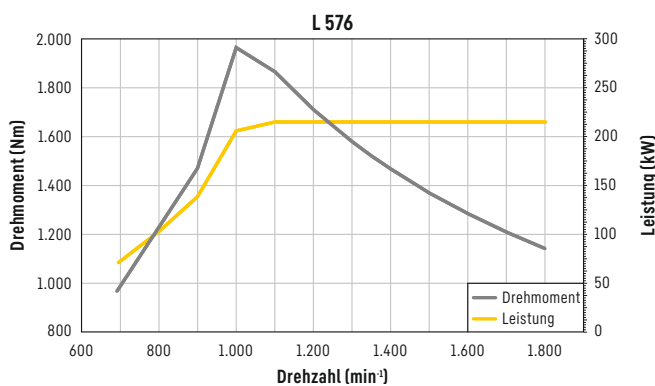
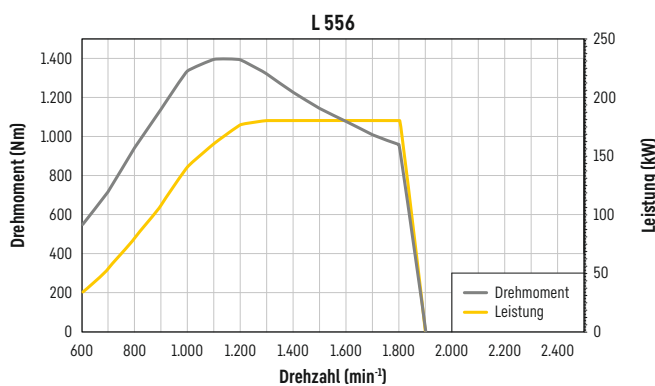
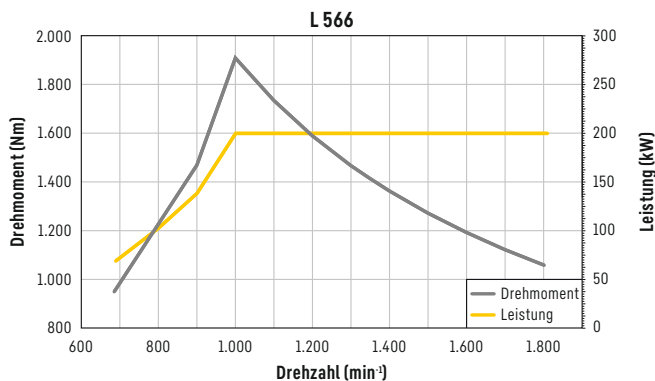
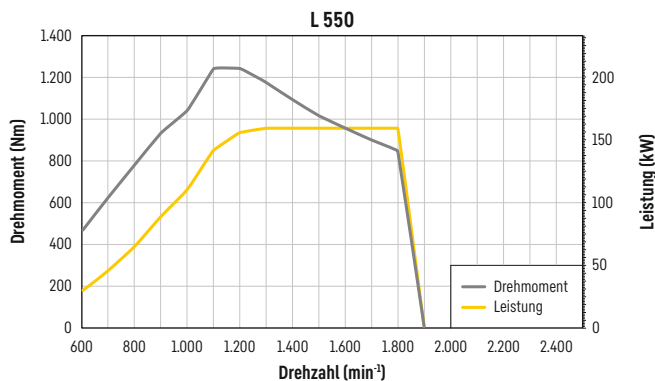

Achsen

	L 550	L 556	L 566	L 576
Allradantrieb	Starr			
Vorderachse	Pendelnd gelagert mit 13° Pendelwinkel nach jeder Seite			
Hinterachse	wobei alle 4 Räder Bodenkontakt behalten			
Überfahrbare Hindernishöhe mm	460	442	492	473
Differentiale	Selbstsperrdifferentiale, automatisch wirkend			
Achsübersetzung	Planetenendantriebe in den Radnaben			
Spurbreite	2.003 mm für alle Bereifungen 2.230 mm für alle Bereifungen (L 566, L 576)			

Lenkung

Bauart	„Load-Sensing“-Schrägscheiben-Verstellpumpe mit Druckabschneidung und Förderstromregler. Zentrales Knickgelenk mit zwei doppelt wirkenden, gedämpften Lenkzylindern
Knickwinkel	40° nach jeder Seite 38° nach jeder Seite (L 566, L 576)
Notlenkung	Elektro-hydraulisches Notlenkungssystem

Arbeitshydraulik

	L 550	L 556	L 566	L 576
Bauart	„Load-Sensing“-Schrägscheiben-Verstellpumpe mit Leistungsregler und Förderstromregler, Druckabschneidung im Steuerblock			
Kühlung	Hydraulikölkühlung durch thermostatisch geregelten Lüfter und Ölkühler			
Filterung	Rücklauffilter im Hydrauliktank			
Steuerung	Einhebelsteuerung, elektro-hydraulisch vorgesteuert			
Hubfunktion	Heben, Neutral, Senken Hub- und Senkautomatik über Liebherr-Bedienhebel, Schwimmstellung über Liebherr-Bedienhebel			
Kippfunktion	Einkippen, Neutral, Auskippen Automatische Schaufelrückführung für An- und Auskippen über Liebherr-Bedienhebel			
Max. Fördermenge l/min.	234	290	290	290
Max. Betriebsdruck				
Z-Kinematik bar	350	350	350	380
Industriehubgerüst bar	380	380	380	

Arbeitsausrüstung

	L 550	L 556	L 566	L 576			
Kinematik-Varianten							
Wahlweise	Kraftvolle Z-Kinematik mit einem Kippzylinder und Stahlgußquerrohr Industriehubgerüst mit einem Kippzylinder, hydr. Schnellwechseinrichtung serienmäßig						
Lagerstellen	Abgedichtet						
Arbeitsaktzeit bei Nennlast	ZK	IND	ZK	IND	ZK	IND	ZK
Heben s	5,4	5,4	5,4	5,4	6,1	6,1	6,1
Auskippen s	1,0	2,2	1,0	2,2	1,2	2,0	1,2
Senken (leer) s	2,9	2,9	2,9	2,9	3,2	3,2	3,2

Fahrerkabine

Ausführung	Hydraulisch gelagerte, schallgedämmte Kabine. ROPS-Überschlagschutz nach EN ISO 3471/EN 474-1 FOPS-Steinschlagschutz nach EN ISO 3449/EN 474-1, Kat. II Fahrertür mit Schiebefenster, rechte Seite Schiebefenster, Frontscheibe in Verbundsicherheitsglas VSG, Seitenscheiben Einscheibensicherheitsglas ESG, heizbare Heckscheibe ESG, alle Scheiben sind getönt. 3-fach stufenlos verstellbare Lenksäule
Liebherr-Fahrersitz	6-fach verstellbarer, schwingungsgedämpfter Fahrersitz „Komfort“ mit serienmäßiger Sitz-, Tiefen- und Neigungsverstellung (Luftfederung mit Sitzheizung, auf das Fahrergewicht einstellbar), Liebherr-Bedienhebel serienmäßig am Fahrersitz montiert
Heizung und Lüftung	4-Zonen Klimaanlage mit verbesserter Kühlleistung serienmäßig, elektrisch heizbare Heckscheibe, sämtliche Filter sind leicht zugänglich und wechselbar
Vibrationsemissionen	
Hand-Arm-Vibrationen	≤ 2,5 m/s ² , gemäß ISO 5349-1:2001
Ganzkörper-Vibrationen	≤ 0,5 m/s ² , entspricht dem technischen Report ISO/TR 25398:2006
Messunsicherheit	Gemäß Norm EN 12096:1997

Schallpegel

	L 550	L 556	L 566	L 576
Schalldruckpegel nach ISO 6396				
L _{PA} (in der Fahrerkabine) dB(A)	68	68	68	68
Schallleistungspegel nach 2000/14/EG				
L _{WA} (außen) dB(A)	104	104	105	105

Füllmengen

	L 550	L 556	L 566	L 576
Kraftstofftankinhalt l	280	280	365	365
Harnstofftankinhalt l	67,5	67,5	67,5	67,5
Motoröl (mit Filterwechsel) l	26	26	42	42
Pumpenverteilergetriebe l	1,2	1,2	1,2	1,2
XPower-Getriebe l	53	53	55	55
Kühlmittel l	67	67	73	73
Vorderachse l	35	42	42	58
Hinterachse l	35	35	42	42
Hydrauliktank l	105	105	105	105
Hydrauliksystem gesamt l	175	180	190	190
Klimaanlage R134a g	1.250	1.250	1.250	1.250

Abmessungen

Z-Kinematik

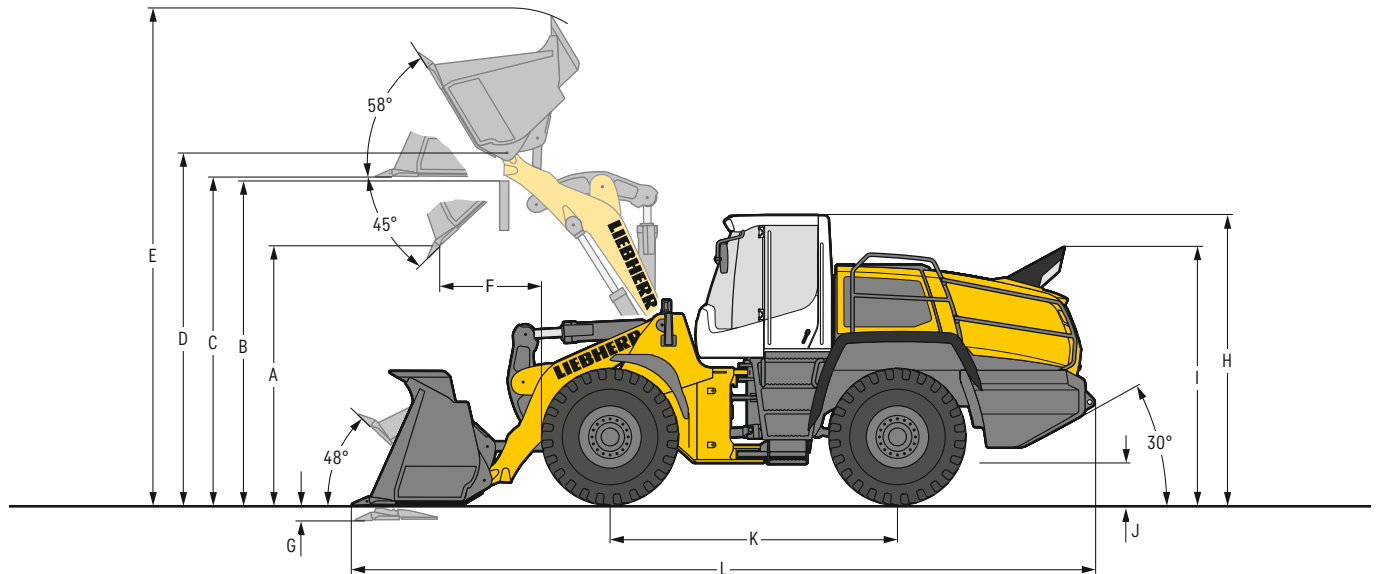

Ladeschaufel

	L 550		L 556		L 566		L 576		
	ZK	ZK	ZK	ZK	ZK	ZK	ZK	ZK	
Schneidwerkzeug	Z+USM	DZ	Z+USM	DZ	Z+USM	DZ	Z+USM	DZ	
Hubgerüstlänge	mm	2.700	2.700	2.700	2.700	2.920	2.920	3.050	3.050
Schaufelinhalt lt. ISO 7546**	m ³	3,4	3,1	3,7	3,4	4,2	3,7	4,7	4,0
Spezifisches Materialgewicht	t/m ³	1,8	1,8	1,8	1,8	1,8	1,8	1,8	1,8
Schaufelbreite	mm	2.880	2.880	2.880	2.880	3.000	3.230	3.000	3.230
A Schütthöhe bei max. Hubhöhe und 45° Auskippwinkel	mm	3.020	3.090	2.970	3.020	3.205	3.130	3.355	3.300
B Überschüttbare Höhe	mm	3.700	3.700	3.700	3.700	3.900	3.900	4.100	4.100
C Max. Höhe Schaufelboden	mm	3.875	3.875	3.875	3.875	4.050	4.050	4.270	4.270
D Max. Höhe Schaufeldrehpunkt	mm	4.150	4.150	4.150	4.150	4.360	4.360	4.580	4.580
E Max. Höhe Schaufeloberkante	mm	5.785	5.725	5.855	5.785	6.120	5.900	6.440	6.200
F Reichweite bei max. Hubhöhe und 45° Auskippwinkel	mm	1.025	990	1.075	1.025	1.190	1.270	1.135	1.190
G Schürftiefe	mm	80	80	80	80	100	100	100	100
H Höhe über Fahrerkabine	mm	3.370	3.370	3.370	3.370	3.590	3.590	3.590	3.590
I Höhe über Auspuff	mm	3.020	3.020	3.020	3.020	3.200	3.200	3.200	3.200
J Bodenfreiheit	mm	490	490	490	490	535	535	540	540
K Achsabstand	mm	3.500	3.500	3.500	3.500	3.560	3.560	3.630	3.630
L Gesamtlänge	mm	8.555	8.475	8.625	8.555	9.280	9.380	9.560	9.620
Wenderadius über Reifen	mm	6.160	6.160	6.160	6.160	6.700	6.700	6.790	6.790
Wenderadius über Schaufelaußenkante	mm	6.840	6.820	6.860	6.840	7.380	7.400	7.540	7.560
Ausbrechkraft (SAE)	kN	165	160	175	170	200	185	200	185
Kipplast gerade*	kg	14.750	14.550	16.250	16.050	18.500	18.000	20.500	20.100
Kipplast voll eingeknickt*	kg	13.000	12.750	14.250	14.000	16.200	15.700	17.900	17.500
Einsatzgewicht*	kg	19.500	19.740	20.550	20.780	25.300	25.600	26.900	27.300
Reifendimension		23.5R25 L5				26.5R25 L5			

* Die angegebenen Werte gelten mit der oben angeführten Bereifung, inklusive aller Schmierstoffe, vollem Kraftstofftank, ROPS/FOPS-Kabine und Fahrer. Reifendimension und Zusatzausrüstungen verändern Einsatzgewicht und Kipplast. (Kipplast voll eingeknickt nach ISO 14397-1)

** Der Schaufelinhalt kann in der Praxis um ca. 10% größer sein, als es die Berechnung laut Norm ISO 7546 vorschreibt. Der Schaufelfüllungsgrad ist vom jeweiligen Material abhängig.

ZK = Z-Kinematik

Z+USM = Angeschweißte Zahnhalter mit aufgesteckten Zahnschneidern und Unterschraubmesser

DZ = Felsschaufel mit Deltaschneide, angeschweißte Zahnhalter mit aufgesteckten Zahnschneidern und geschraubten Zwischenzahnsegmenten

Schaufelwahl

Schüttgewichte und Richtwerte für den Schaufelfüllungsgrad

		t/m ³	%			t/m ³	%			t/m ³	%			
Kies	feucht	1,9	105	Erde	trocken	1,3	115	Glasabfälle	gebrochen	1,4	100			
	trocken	1,6	105		nass ausgehoben	1,6	110		ganz	1,0	100			
	gebrochen, Split	1,5	100	Mutterboden		1,1	110		Kompost	trocken	0,8	105		
Sand	trocken	1,5	105	Basalt		1,95	100	nass	1,0	110	Hackschnitzel/ Sägespäne	0,5	110	
	nass	1,9	110	Granit		1,8	95	Papier	geschreddert/lose	0,6		110		
Kiessand	trocken	1,7	105	Sandstein		1,6	100	Altpapier/ Karton	1,0	110	Kohle	schwer	1,2	110
	nass	2,0	100	Schiefer		1,75	100	leicht	0,9	110				
Sand/Ton		1,6	110	Bauxit		1,4	100	Müll	Hausmüll	0,5	100	Sperrmüll	1,0	100
Ton	natürlich	1,6	110	Kalkstein		1,6	100							
	hart	1,4	110	Gips	gebrochen	1,8	100							
Ton/Kies	trocken	1,4	110	Koks		0,5	110							
	nass	1,6	100	Schlacke	gebrochen	1,8	100							

Bereifung



Reifentypen

		Dimension und Profilcode	Veränderung Einsatzgewicht kg	Lader-Breite über Reifen mm	Veränderung der Vertikalmaße* mm	Einsatz
L 550 XPower / L 556 XPower						
Michelin	23.5R25 XLD D2A	L5	0	2.670	0	Fels, Untertage (befestigter Untergrund)
Bridgestone	23.5R25 VSDT	L5	238	2.670	29	Fels, Untertage (befestigter Untergrund)
Goodyear	23.5R25 RT-5D	L5	208	2.660	29	Fels, Untertage (befestigter Untergrund)
L 566 XPower / L 576 XPower						
Michelin	26.5R25 XLD D2A	L5	0	2.970	0	Fels, Untertage (befestigter Untergrund)
Bridgestone	26.5R25 VSDT	L5	342	2.970	12	Fels, Untertage (befestigter Untergrund)
Goodyear	26.5R25 RT-5D	L5	312	2.990	25	Fels, Untertage (befestigter Untergrund)

* Die angegebenen Werte sind theoretische Angaben und können in der Praxis abweichen.

Die Verwendung von Pannenschutz (Reifen-Ausschäumung) oder Reifenschutzketten ist mit der Liebherr-Werk Bischofshofen GmbH abzustimmen.

Kipplast, warum ist sie wichtig?



Was ist Kipplast?

Die Last im Lastschwerpunkt der Ausrüstung, die den Radlader gerade über die Vorderachse zum Kippen bringt! Dabei befindet sich der Radlader in der statisch ungünstigsten Position, d. h. Hubgerüst in waagrechter Position bei voll eingeknicktem Radlader.

Die Nenn- oder Nutzlast.

Die Nennlast darf 50% der geknickten Kipplast nicht überschreiten! Das entspricht einem Sicherheitsfaktor von 2,0.

Der maximal anbaubare Schaufelinhalt.

Der anbaubare Schaufelinhalt wird über die Kipplast und die Nennlast ermittelt!

$$\text{Nennlast} = \frac{\text{Kipplast geknickt}}{2}$$

$$\text{Schaufelinhalt} = \frac{\text{Nennlast (t)}}{\text{spez. Materialgewicht (t/m}^3\text{)}}$$

Sie können mit Umweltschutz Geld verdienen!



Rein in den Sparmodus mit dem Liebherr-Spritsparrechner

100% Leistung bei bis zu 30% weniger Kraftstoffverbrauch – der Liebherr-Spritsparrechner zeigt, wie viel Sprit gegenüber vergleichbaren Maschinen gespart werden kann. Schnell und unkompliziert bietet die frei verfügbare Online-Anwendung eine Übersicht über die Sritersparnisse in Euro im Jahr. Als Berechnungsgrundlage wird hierfür der durchschnittliche Spritverbrauch, die Betriebsstunden pro Jahr sowie der aktuelle Spritpreis herangezogen. Das Einsparpotential beim Einsatz eines Liebherr-Radladers ist beeindruckend, überzeugen Sie sich selbst!

	Ø Liter / Stunde *
L 526: 2,1 m ³	5,92
L 538: 2,6 m ³	6,53
L 546: 2,8 m ³	7,51
L 550: 3,4 m ³	9,59
L 556: 3,7 m ³	10,63
L 566: 4,2 m ³	12,79
L 576: 4,7 m ³	13,69
L 580: 5,2 m ³	14,31
L 586: 6,0 m ³	17,56

* Radlader im Einsatz mit kundenspezifischer Maschinenausführung.
Durchschnittsdaten aus MyLiebherr Performance, ermittelt am 19.11.2024.



Jetzt live erleben, wie viel Sprit Sie sparen können!
www.encyplus.liebherr.com

Ausstattung

 Basisradlader	L 550	L 556	L 566	L 576
Anfahrerschutz heckseitig	+	+	+	+
Automatische Zentralschmieranlage	+	+	+	+
Batterie Hauptschalter (abschließbar)	●	●	●	●
Elektronische Zugkraftregulierung für schwierige Bodenverhältnisse	●	●	●	●
Fahrscheinwerfer (mit Zusatzscheinwerfer) am Vorderwagen Halogen	+	+	+	+
Fahrscheinwerfer (mit Zusatzscheinwerfer) am Vorderwagen LED	+	+	+	+
Fahrschwingungsdämpfer	●	●	●	●
Feststellbremse	●	●	●	●
Feuerlöscher 6 kg	+	+	+	+
Flusensieb für Kühler	+	+	+	+
Geschwindigkeitsbegrenzung 20 km/h werkseitig voreingestellt	+	+	+	+
Geschwindigkeitsbegrenzung V_{MAX} über Taste an Bedieneinheit einstellbar	●	●	●	●
Harnstofftank	●	●	●	●
Isolierung vom Turbolader	+	+	+	+
Kaltstart-Vorglühanlage	●	●	●	●
Kennzeichenleuchte hinten	+	+	+	+
Kombinierte Inch-Bremseinrichtung	●	●	●	●
Kraftstoffvorfilter	●	●	●	●
Kraftstoffvorfilter mit Vorwärmung	+	+	+	+
Kühler grobmaschig	+	+	+	+
Kühlwasservorwärmung 230 V	+	+	+	+
Lamellen-Selbstsperrdifferential in beiden Achsen	●	●	●	●
Liebherr-Bio-Ölbefüllung	+	+	+	+
Liebherr-SCR Technologie inkl. Dieselpartikelfilter	●	●	●	●
Lüfterantrieb reversierbar	+	+	+	+
Nachlaufautomatik	+	+	+	+
Radkastenverbreiterung	+	+	+	+
Rammschutz mit Schutzgitter	+	+	+	+
Scheinwerfer Halogen (doppelt auf der Motorhaube)	●	●	●	●
Scheinwerfer LED (doppelt auf der Motorhaube)	+	+	+	+
Schutzgitter für Fahrscheinwerfer	+	+	+	+
Standheizung (Zusatzheizung mit Motorvorwärmung)	+	+	+	+
Staubschutz für Lichtmaschine	+	+	+	+
Straßenballast	●	●	+	-
Türen und Motorhaube abschließbar	●	●	●	●
Tunnelpaket	+	+	+	+
Unterfahrschutz hinten	+	+	+	+
Unterfahrschutz vorne	+	+	+	+
Vorabscheider TOP AIR	+	+	+	+
Werkzeugkasten mit Werkzeugsatz	●	●	●	●
Wiegeeinrichtung Liebherr mit „Truck Payload Assist“ (nicht eichfähig)	+	+	+	+
Zugvorrichtung	●	●	●	●
Zusatzgeländer links	●	●	●	●
Zusatzgeländer rechts	+	+	+	+

 Ausrüstung	L 550	L 556	L 566	L 576
1. elektro-hydraulisch, proportionale Zusatzfunktion, Fördermengen einstellbar	+	+	+	+
1. elektro-hydraulische Zusatzfunktion für Dauerbetrieb für Kehrmaschine und Schneefräse	+	+	+	+
2. elektro-hydraulisch, proportionale Zusatzfunktion, Fördermengen einstellbar	+	+	+	+
2. elektro-hydraulische Zusatzfunktion für Dauerbetrieb für Kehrmaschine und Schneefräse	+	+	+	+
Arbeitshydrauliksperr	●	●	●	●
Automatische Schaufelrückführung programmierbar	●	●	●	●
Druckentlastung für hydraulische Zusatzfunktion	+	+	+	+
Endlagendämpfung	+	+	+	+
Gabelträger und Gabelzinken	+	+	+	+
Hochkippschaufel	+	+	+	+
Holzgreifer	+	+	+	-
Hub- und Senkautomatik programmierbar	●	●	●	●
Hubgerüst High Lift	+	+	+	+
Hubgerüst Industrie-Kinematik	+	+	+	-
Hubgerüst Z-Kinematik	●	●	●	●
Hydraulische Schnellwechseinrichtung	+	+	+	+
Hydraulische Schnellwechseinrichtung LIKUFIX	+	+	+	+
Kippgeschwindigkeit, einstellbar	●	●	●	●
Kippzylinder-Kolbenstangenschutz	+	+	+	+
Ladeschaufeln inkl. diverse Schneidwerkzeuge	+	+	+	+
Leichtgutschaufel	+	+	+	+
Rohrbruchsicherung	+	+	+	+
Schaufel-Kipp-Assistent	+	+	+	+
Schwimmstellung	●	●	●	●
Visualisierung der Ausrüstungsstellung	●	●	●	●

Ausstattung



Fahrerkabine

	L 550	L 556	L 566	L 576
Adapterplatte für zusätzliche Befestigungsmöglichkeiten auf der Multifunktionsschiene	+	+	+	+
Adaptive Arbeitsbeleuchtung	+	+	+	+
Aufstiegshilfe zur Frontscheibenreinigung	●	●	●	●
Außenspiegel elektrisch verstell- und beheizbar	+	+	+	+
Außenspiegel klapp- und verstellbar	●	●	●	●
Betriebsstundenzähler (in Anzeigeneinheit integriert)	●	●	●	●
Betriebsstundenzähler (mechanisch)	+	+	+	+
Elektronische Wegfahrsperre mit Code	+	+	+	+
Elektronische Wegfahrsperre mit Schlüssel mit / ohne Fahreridentifikation	+	+	+	+
Fahrerbox links	●	●	●	●
Fahrerkabine ohne Lenkrad / Lenksäule (keine Straßenzulassung erhältlich) – Joysticklenkung only	+	+	+	+
Fahrersitz „Komfort“ mit Längsfederung und Sitzheizung	●	●	●	●
Fahrersitz „Premium“ mit Längsfederung, Querfederung und Sitzklimatisierung	+	+	+	+
Feinstaubfilter F7	●	●	●	●
Feuerlöscher in Fahrerkabine 2kg	+	+	+	+
Heckscheibenheizung elektrisch	●	●	●	●
Hupe über Taste am Liebherr-Bedienhebel integriert	+	+	+	+
Innenspiegel links und rechts	+	+	+	+
Innenspiegel rechts	●	●	●	●
Integriertes Reifendruck-Überwachungssystem	+	+	+	+
Joysticklenkung	+	+	+	+
Kabinen-Bodenmatte	●	●	●	●
Kleiderhaken (2 Stück)	●	●	●	●
Klimaanlage	●	●	●	●
Klimaautomatik	+	+	+	+
Kühlbox	+	+	+	+
Lenksäule 3-fach stufenlos verstellbar (höhenverstell-, knick- und neigbar)	●	●	●	●
Lenkungsstabilisierung	●	●	●	●
Liebherr-Bedienhebel mit Mini-Joystick für 1. und 2. elektrohydraulisch, proportionale Zusatzfunktion mitschwingend am Fahrersitz	+	+	+	+
Liebherr-Bedienhebel mitschwingend am Fahrersitz (inkl. Kick-down, Fahrtrichtungswahl)	●	●	●	●
Liebherr Connect				
MyLiebherr Maintenance	+	+	+	+
MyLiebherr Performance	+	+	+	+
MyLiebherr Portal*	●	●	●	●
Liebherr-Mehrhebelsteuerung mitschwingend am Fahrersitz (inkl. Kick-down, Fahrtrichtungswahl)	+	+	+	+
Liebherr-Schlüssel mit Fernbedienung mit Coming Home / Leaving Home Funktion	+	+	+	+
Premiumdisplay (Touchscreen), höhenverstell- und schwenkbar	●	●	●	●
Radio Liebherr „Komfort“ (DAB+ / USB / AUX / BLUETOOTH / Freisprechfunktion)	+	+	+	+



Fahrerkabine

	L 550	L 556	L 566	L 576
Radio Liebherr „Standard“ (USB / AUX)	+	+	+	+
Radioeinbau-Vorbereitung	+	+	+	+
Rundumkennleuchte schwenkbar / starr	+	+	+	+
Schallgedämmte ROPS / FOPS-Kabine	●	●	●	●
Schauflerrückführung über Taste am Liebherr-Bedienhebel integriert	+	+	+	+
Scheibenwisch- und Waschanlage	●	●	●	●
Scheibenwischer-Tipp-Wisch über Taste	+	+	+	+
Scheinwerfer hinten dreifach LED	+	+	+	+
Scheinwerfer hinten einfach Halogen / LED	+	+	+	+
Scheinwerfer hinten zweifach LED	+	+	+	+
Scheinwerfer vorne zweifach Halogen	●	●	●	●
Scheinwerfer vorne zweifach LED	+	+	+	+
Schiebefenster links / rechts	●	●	●	●
Schonbezug für Fahrersitz	+	+	+	+
Schutzgitter für die Frontscheibe	+	+	+	+
Sonnenrollo hinten	+	+	+	+
Sonnenrollo vorne	●	●	●	●
Steckdose 12 V	●	●	●	●
USB-Steckdose	●	●	●	●
Verbandskasten	+	+	+	+
Vorbereitung Schutzbelüftungs- bzw. Staubfilteranlage	+	+	+	+
Weitwinkelspiegel	+	+	+	+
Zigarettenanzünder	●	●	●	●



Sicherheit

	L 550	L 556	L 566	L 576
Aktive Personenerkennung heckseitig	+	+	+	+
Dachkamera zur Frontraumüberwachung (mit Kamera-Liebherr über Liebherr-Display)	+	+	+	+
Länderspezifische Ausführungen	+	+	+	+
Notlenkanlage	●	●	●	●
Rückfahrinternismelder	+	+	+	+
Rückfahrwarnrichtung akustisch / optisch	+	+	+	+
Rückraumüberwachung mit Kamera (mit Kamera-Liebherr über Liebherr-Display)	●	●	●	●
Skyview 360°	+	+	+	+

● = Standard

+ = Option

- = nicht erhältlich

* = kostenlose Freischaltung erforderlich

Weitere Informationen entnehmen Sie bitte der Broschüre „Assistenzsysteme für Radlader“ oder finden Sie hier:



Hier finden Sie unsere Radlader-Broschüren auch als Download:



