SUFNPc 365i

Unterbaufähiger Gefrierschrank mit
NoFrost
○ Prime

LIEBHERR

Einbaugerät

Einbaugerät

LIEBHERR

SUFNPc 365i

Unterbaufähiger Gefrierschrank mit NoFrost

◊ Prime

G German
Engineering



↑
82-88
↓



Bauart	Auszugswagen / integrierbares Unterbaugerät
Energieeffizienzklasse	
Energieverbrauch Jahr/24 h	120 / 0,328 kWh
Gesamtvolumen	75 l ¹
Geräusch-Schallleistung	32 dB(A)
Klimaklasse	SN-T (+10 °C bis +43 °C)
Nischenmaße in cm (H / B / T)	82-88 / 60 / mind. 56
Steuerung	
Art der Steuerung	2,4" TFT Display farbig/Touch und Swipe Digitale Temperaturanzeige
Schnittstelle	SmartDeviceBox inclusive
Türalarm	optisch und akustisch
Alarm bei Störung	optisch und akustisch
Umluftkühlung	PowerCooling
Gefrierteil	
Sternekenzeichnung	****
Beleuchtung	LED-Beleuchtung
Schubfächer im Gefrierteil	3 Schubfächer mit SoftTelescopic, VarioSpace
Gefriervermögen in 24h	10,1 kg
Lagerzeit bei Störung	11,3 h
VarioSpace	Ja
Eiswürfelschale	Ja
Ausstattungs Vorteile	
Side-by-Side-Konzept	Seitenwandheizung beidseitig, geeignet für Kombination mit anderen Kühl-, Gefrier- und/oder Weingeräten
Türanschlag	Auszugswagen mit Vollauszug
Wechselbare Türdichtung	Ja
EAN-Nr.	9005382260036

Zubehör

988117400	Eiswürfelschale mit Deckel
988103600	Kälteakku
909735100	3-Meter-Netzkabel Typ F
909621400	Türöffnungsbegrenzung
990156100	Gebürsteter Aluminiumgriff
990473400	Edelstahlgriff, rund, 586 mm
774287400	Sockelblende
909581000	Side-by-Side set

Die Übersicht stellt einen Auszug der wichtigsten Zubehöre dar. Alle weiteren Zubehöre des Geräts sowie weitere Informationen finden Sie unter home.liebherr.com

¹ Gemäß Verordnung EU 2019/2016 bilden wir das Gesamtvolumen als ganze Zahl (abgerundet) und das Volumen der Tiefkühl- und Frischhaltefächer mit einer Stelle nach dem Komma ab. Die Bezeichnung „Volumen“ bezieht sich auf den in der aktuellen Verordnung genannten Begriff „Rauminhalt“.

Features



NoFrost

Wenn Sie Ihren Gefrierschrank öffnen, erwarten Sie gefrorene Lebensmittel – aber sicher kein Eis und kein Reif. NoFrost schützt den Gefriereteil vor unerwünschter Vereisung, die viel Energie verbraucht und mitunter teuer ist. Mit NoFrost müssen Sie nie mehr das Gefrierfach mühsam und zeitintensiv abtauen, sondern haben mehr Zeit für andere Dinge – und sparen auch noch Geld.



Touch & Swipe-Display

Ihr Liebherr gehorcht Ihnen auf Fingerzeig: Dank Touch & Swipe-Display bedienen Sie Ihren Kühlschrank intuitiv und kinderleicht. Wählen Sie einfach Funktionen wie „SuperCool“ auf dem farbigen Display per Tippen und Wischen aus. Genauso leicht regeln Sie auch die Temperatur. Und wenn Sie das Display nicht aktiv bedienen? Dann zeigt es Ihnen die Ist-Temperatur an.

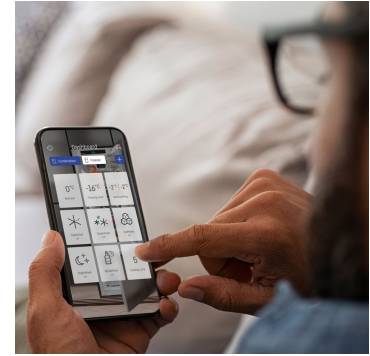

SmartDeviceBox integriert

Ihr Liebherr steht zwar in der Küche – aber wenn Sie wollen, geht er auch jederzeit ins Internet: Die integrierte SmartDeviceBox öffnet das Tor zu allen Smart-Home-Vorteilen. Einfach einstecken, einschalten und über WLAN Ihren Liebherr mit dem Netz verbinden.



VarioSpace

Bei allen Gefrierschränken mit NoFrost und SmartFrost können die Schubfächer komfortabel entnommen werden. So entsteht VarioSpace – das praktische System für Extra-Stauraum, damit selbst für größeres Gefriergut schnell Platz geschaffen ist.



Höhenverstellbare Füße

Durch die höhenverstellbaren Stellfüße vorne können die Liebherr-Geräte optimal ausgerichtet werden. Somit ist die Funktionsfähigkeit und die Optik der Geräte gewährleistet.



Spülmaschinengeeignete Ausstattung

Die Ausstattung Ihres Liebherr ist doppelt praktisch: Einerseits unterstützt sie im täglichen Gebrauch, andererseits ist sie leicht zu reinigen. Müssen Butterdose, FlexSystem oder Eiswürfelschale gereinigt werden? Stellen Sie sie bequem in die Spülmaschine. So haben Sie mehr Zeit für anderes.

Technische Zeichnung

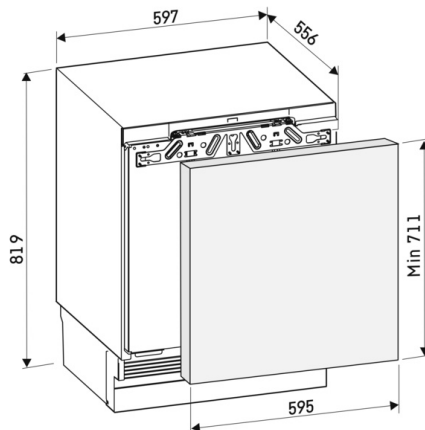
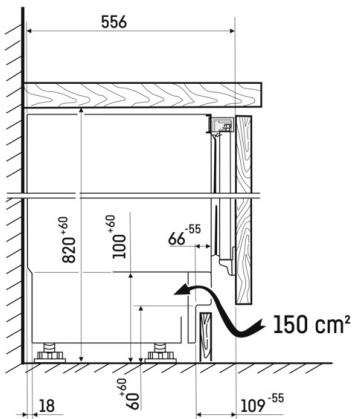
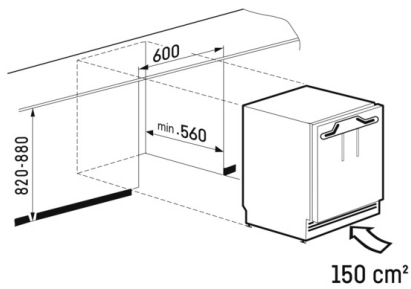

Maximales Gewicht je Möbeltür:
Gefrierteil: 10 kg