



50 t



36 m



39 m



48 m

# Zero emission, full power

**LTC 1050-3.1 **

**Kompaktkran – Telematik**

Compact mobile crane – Telematik

Grue mobile compacte – Telematik

Autogrù compatta – Telematik

Grúa compacta – Telematik

Компактный кран – Telematik

# LIEBHERR

Mobile and crawler cranes



# Flexibilität

Flexibility · Flexibilité · Flessibilità · Flexibilidad · Гибкость



- Liebherr ist sich seiner Verantwortung gegenüber Gesellschaft und Umwelt bewusst und strebt mit dem LTC 1050-3.1E nach der bestmöglichen Kombination aus Umweltverträglichkeit, Kundennutzen und Effizienz.**
- Der LTC 1050-3.1E ist auf der Straße und im Gelände mit seinem leistungsfähigen und emissionsarmen Dieselmotor Stufe 5 unterwegs.**
- Im Kranbetrieb kann je nach Einsatzbedingung flexibel zwischen dem konventionellen Dieselmotor und dem Elektromotor gewählt werden.**
- Im Elektrobetrieb verursacht der Kran keine Abgase und deutlich weniger Lärm. Dadurch ist das Gerät auch für den Einsatz in lärmempfindlichen Bereichen sowie "local zero emission areas" geeignet.**

- Liebherr is aware of its responsibility to society and the environment and in designing the LTC 1050-3.1E has attempted to create the best possible combination of green credentials, customer benefits and efficiency.
- The LTC 1050-3.1E is powered both on roads and on other terrain by its powerful, low emissions Stage 5 diesel engine.
- For crane operation, you can choose flexibly between the conventional diesel engine and the electric motor depending on conditions.
- In electric mode, the crane generates no emissions and significantly less noise. This makes it suitable for use in noise-sensitive areas and "local zero emission areas".

- L'entreprise Liebherr est consciente de sa responsabilité vis-à-vis de la société et de l'environnement et s'efforce, avec la LTC 1050-3.1E, de trouver la meilleure combinaison possible entre respect de l'environnement, avantages pour le client et efficacité.
- La LTC 1050-3.1E intervient sur route et en tout-terrain grâce à son moteur diesel de niveau 5, puissant et peu polluant.
- En mode de fonctionnement de la grue, il est possible de choisir de manière flexible entre le moteur diesel conventionnel et le moteur électrique, en fonction des conditions d'utilisation.
- En mode électrique, la grue n'émet pas de gaz d'échappement et fait nettement moins de bruit. Ainsi, l'engin convient également pour une utilisation dans des zones sensibles au bruit ainsi que dans des « zones zéro émission locales ».

- Liebherr è consapevole della sua responsabilità nei confronti della società e dell'ambiente e con l'LTC 1050-3.1E cerca la migliore combinazione possibile di sostenibilità ambientale, vantaggi per il cliente ed efficienza.
- L'LTC 1050-3.1E è su strada e fuoristrada con il suo potente motore diesel di livello 5, caratterizzato da basse emissioni.
- Per il funzionamento della gru, è possibile scegliere in modo flessibile tra il motore diesel tradizionale e il motore elettrico, a seconda delle condizioni operative.
- In modalità elettrica, la gru non produce fumi di scarico ed è significativamente meno rumorosa. Questo rende l'apparecchio adatto anche all'uso in aree sensibili al rumore e in "local zero emission areas".

- Liebherr es consciente de su responsabilidad hacia la sociedad y el medio ambiente y, con la LTC 1050-3.1E, apuesta por la mejor combinación entre sostenibilidad, valor para el cliente y eficiencia.
- La LTC 1050-3.1E destaca en carretera y sobre el terreno con su potente motor diésel de bajas emisiones que cumple con la normativa Euro 5.
- La grúa puede funcionar de manera flexible alternando el motor diésel convencional y el motor eléctrico, según las condiciones de la aplicación.
- En modo de accionamiento eléctrico, la grúa no emite gases de escape y es mucho más silenciosa. Así, la máquina es también adecuada para su uso en zonas de sensibilidad acústica y áreas de cero emisiones.

- Компания Liebherr осознает свою ответственность перед обществом и окружающей средой и с LTC 1050-3.1E стремится к оптимальному соотношению экологичности, потребительской ценности и эффективности.
- LTC 1050-3.1E легко справляется с дорогами и бездорожью благодаря мощному дизельному двигателю класса 5 с низким уровнем выброса вредных веществ.
- В режиме работы крана можно гибко выбирать между традиционным дизельным двигателем и электродвигателем в зависимости от условий эксплуатации.
- В режиме работы на электричестве кран не производит выхлопных газов и создает значительно меньше шума. Поэтому эксплуатация установки возможна также в зонах с высокими требованиями по шуму и «локальных зонах с нулевым уровнем выбросов» («local zero emission areas»).





### Maximale Einsparung der CO<sub>2</sub>-Emissionen im Kranbetrieb

Maximum reduction of CO<sub>2</sub> emissions in crane mode  
 Réduction maximale des émissions de CO<sub>2</sub> pendant le fonctionnement de la grue  
 Massima riduzione delle emissioni di CO<sub>2</sub> durante il funzionamento della gru  
 Reducción máxima de las emisiones de CO<sub>2</sub> durante el funcionamiento de la grúa  
 Максимальное снижение выбросов CO<sub>2</sub> в режиме работы крана



### HVO – Bis zu 90 % weniger CO<sub>2</sub>-Emissionen bei Straßenfahrt

HVO – Up to 90 % low CO<sub>2</sub> emissions at on-road driving  
 HVO – Jusqu'à 90 % d'émissions de CO<sub>2</sub> en moins durant les déplacements sur route  
 HVO (Biocarburante idrogenato) – Fino al 90 % di emissioni di CO<sub>2</sub> in meno durante la guida su strada  
 HVO – Reducción de hasta un 90% de las emisiones de CO<sub>2</sub> al circular  
 HVO – До 90 % меньше выбросов CO<sub>2</sub> во время движения по дорогам



### Verringerung der Geräuschemission um bis zu 65 %\*\*

Reduction in noise emissions by up to 65 %\*\*  
 Réduction des émissions sonores jusqu'à 65 %\*\*  
 Riduzione delle emissioni acustiche anche del 65 %\*\*  
 Reducción de las emisiones acústicas de hasta en un 65 %\*\*  
 Снижение уровня шума до 65 %\*\*



### Volle Power bei 125 A – Bei 63 A noch die halbe Leistung

Full power at 125 A – half capacity still available at 63 A  
 Pleine puissance à 125 A - Encore la moitié de la puissance à 63 A  
 Piena potenza a 125 A - A 63 A ancora metà della potenza  
 Máxima potencia con 125 amperios - Rendimiento medio con 63 amperios  
 Полная мощность при 125 A - при 63 A еще половина мощности

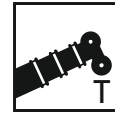

36 m



1,5 m – 13 m



2,55 m

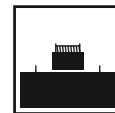

6,5 t



243 kW (326 PS)

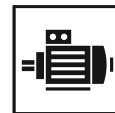

72 kW

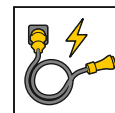

32 A\* / 63 A / 125 A



ECOmode



ECOdrive

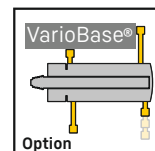

VarioBase®  
Option



HVO ready

\* **Eingeschränkter Kranbetrieb möglich** - restricted crane operation possible  
 possibilité d'utiliser la grue avec des restrictions - possibile funzionamento della gru con limitazioni - Posibilidad de funcionamiento limitado de la grúa  
 Возможен ограниченный режим работы крана

\*\* **Max. Reduktion bei 32A Betrieb** - max. reduction in 32 A mode - réduction maximale pour un fonctionnement à 32 A - Massima riduzione con funzionamento a 32 A - máxima reducción con funcionamiento a 32 amperios  
 Макс. снижение при работе на 32 A

# E-Antrieb

Electric motor • Entraînement électrique • Azionamento elettrico • Accionamiento eléctrico • Электропривод

**Der neu entwickelte Antrieb mit Elektromotor bietet eine Spitzenleistung von 72 kW und ermöglicht somit einen uneingeschränkten Kranbetrieb**

The newly developed electric motor power unit delivers peak capacity of 72 kW, easily enough to ensure unrestricted crane operation

Le nouvel entraînement avec moteur électrique offre une puissance de pointe de 72 kW et permet ainsi un fonctionnement illimité de la grue.

Il nuovo azionamento con motore elettrico offre una potenza di picco di 72 kW, consentendo un funzionamento senza limitazioni della gru.

El nuevo accionamiento con motor eléctrico ofrece una potencia máxima de 72 kW y permite así un funcionamiento sin restricciones de la grúa.

Недавно разработанный привод с электродвигателем обеспечивает максимальную производительность 72 кВт и таким образом позволяет эксплуатировать кран без ограничений.

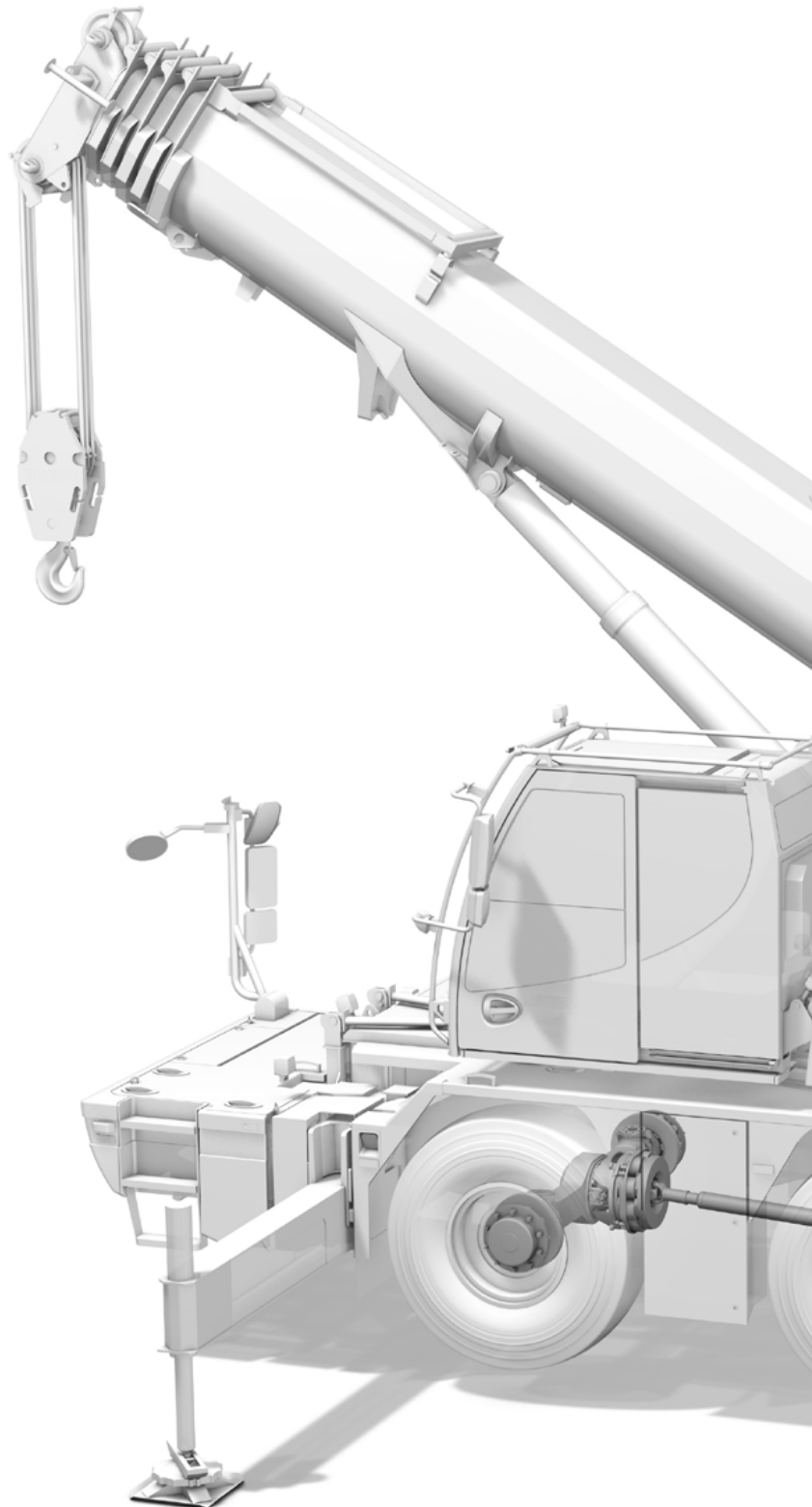

### **Verteilergetriebe**

Distributor gearbox  
Boîte de transfert  
Ripartitore di coppia  
Caja de transmisión  
Раздаточная коробк

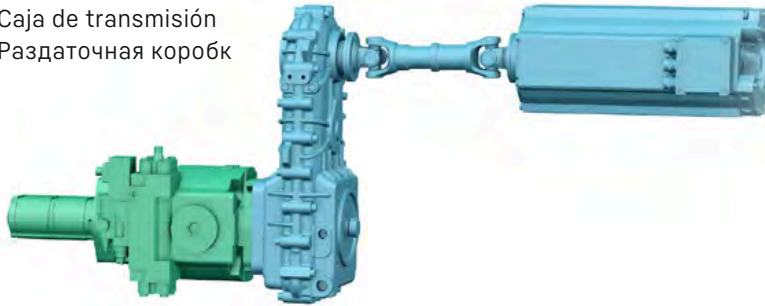

### **Elektromotor**

Electric motor  
Moteur électrique  
Motore elettrico  
Motor eléctrico  
Электродвигатель

### **Kranpumpe für den Oberwagenbetrieb**

Crane pump for superstructure operation  
Pompe de grue pour le fonctionnement de la tourelle  
Pompa della gru per l'esercizio della torretta  
Bomba de grúa para el funcionamiento de la superestructura  
Крановый насос для работы поворотной платформы

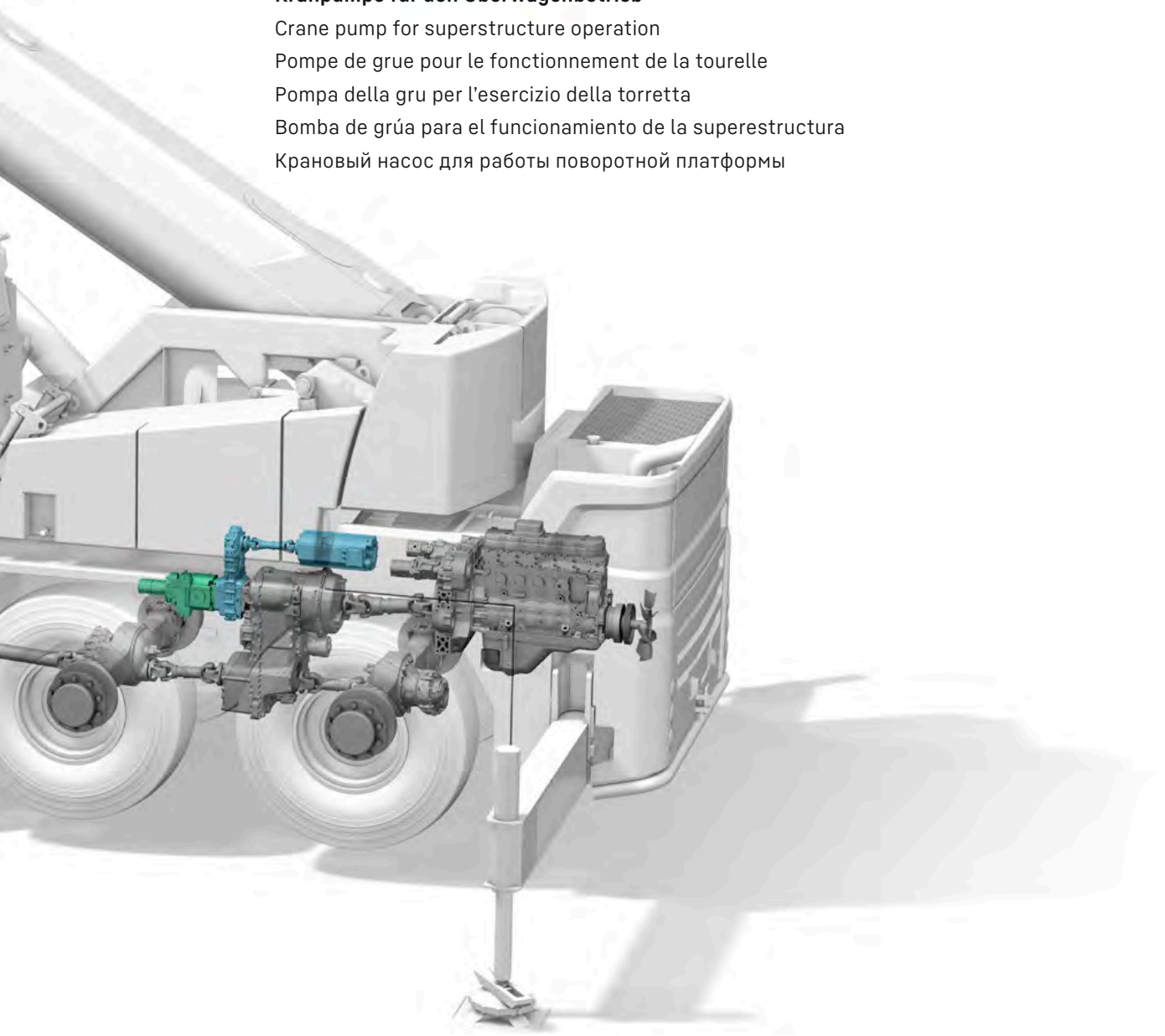

# Maße- Verfahren auf der Straße

Dimensions – Operating on road · Encombrement – Déplacement sur route · Dimensioni – Guida su strada  
Dimensiones – Conducción en carretera · Габариты крана – Движение по дорогам

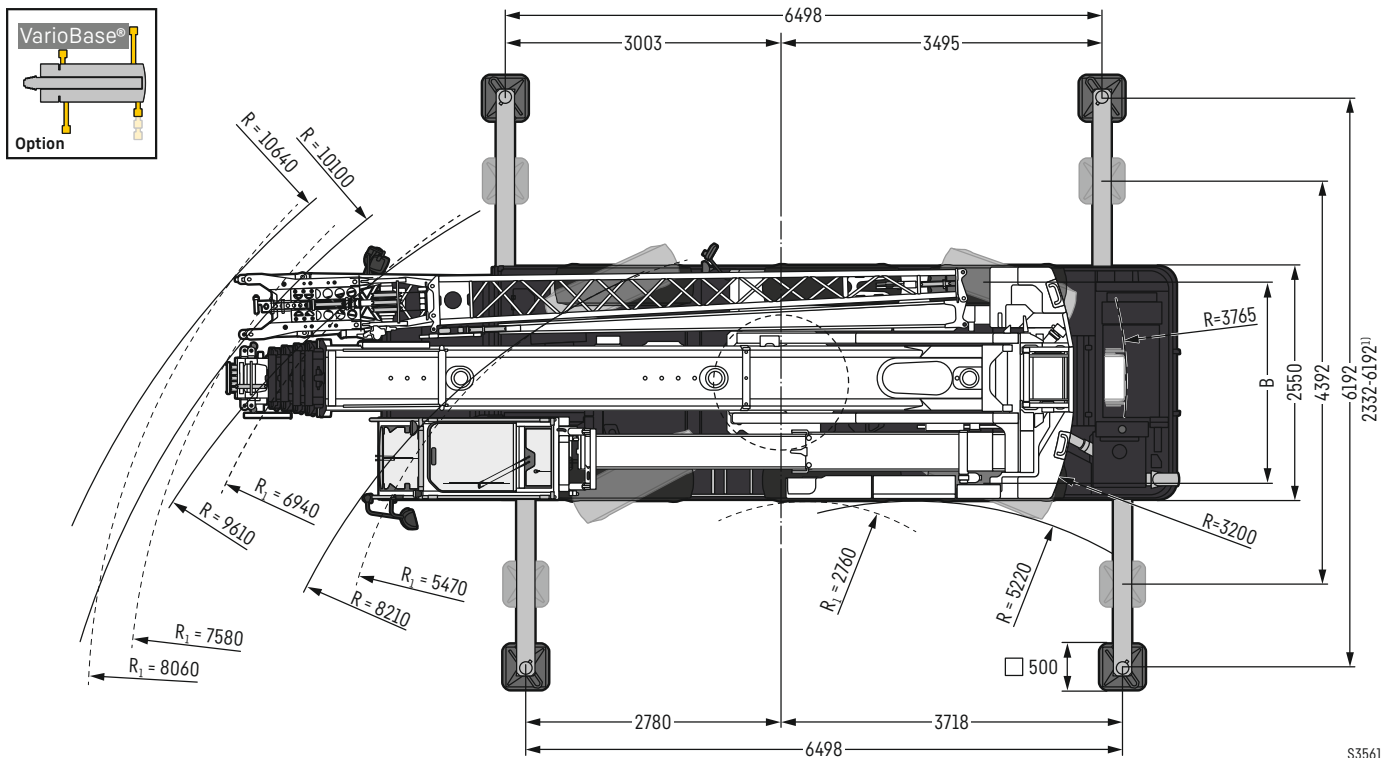
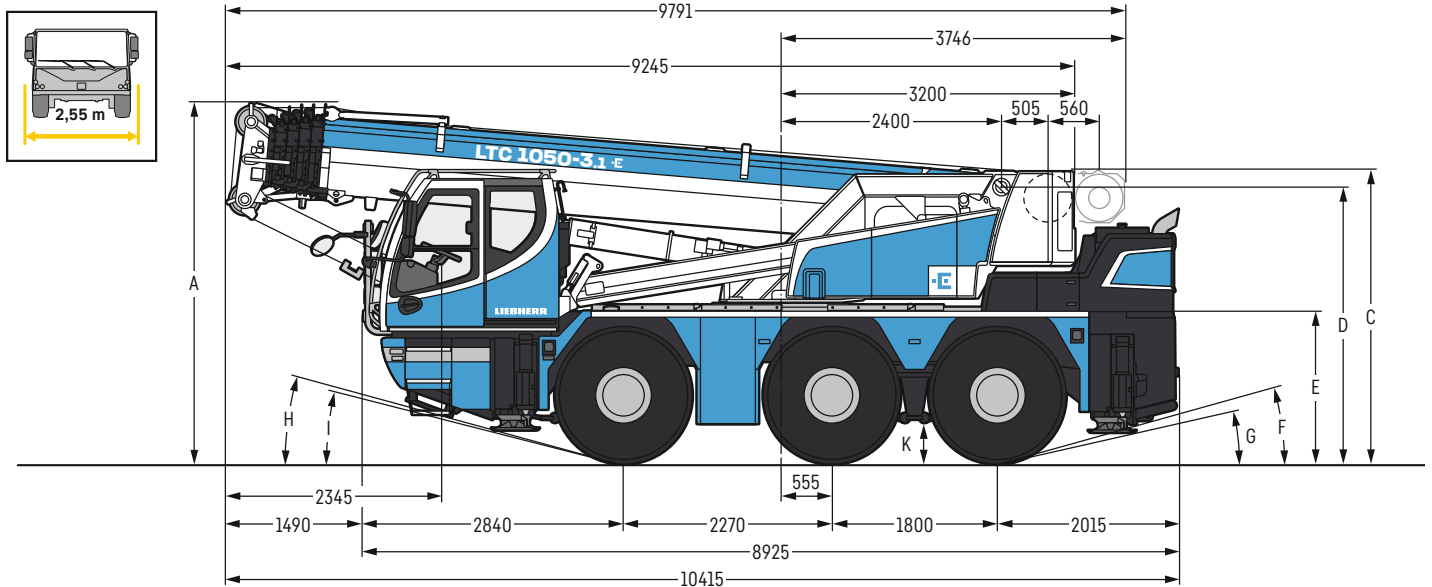

R<sub>1</sub> = Allradlenkung · All-wheel steering · Direction toutes roues · Tutti gli assi sterzanti · Dirección en todos los ejes · Поворот всеми колесами  
<sup>1)</sup> nur mit VarioBase® · only with VarioBase® · seulement avec VarioBase® · solo con VarioBase® · sólo con VarioBase® · только с VarioBase®

## Maße · Dimensions · Encombrement · Dimensioni · Dimensiones · Размеры mm

	A	A	B	C	D	E	F	G	H	I	K
		100 mm*									
385/95 R 25 (14.00 R 25)	3830	3730	2160	3185	2918	1570	13°	8°	13°	10°	353
445/95 R 25 (16.00 R 25)	3880	3780	2100	3235	2968	1620	15°	10°	15°	12°	403

\* abgesenkt · lowered · abaissé · abbassato · suspensión abajo · шасси осажено

## Anmerkungen

1. Die Traglasttabellen sind berechnet nach EN 13000.
2. Bei der Berechnung der Traglasttabellen ist mindestens eine Windgeschwindigkeit von 9 m/s (33 km/h) und bezüglich der Last eine Windfläche von 1 m<sup>2</sup> pro Tonne Last und ein Windwiderstandsbeiwert der Last von 1,2 berücksichtigt. Beim Heben von Lasten mit großer Windangriffsfläche und/oder hohen Windwiderstandsbeiwerten muss die in den Traglasttabellen angegebene max. Windgeschwindigkeit reduziert werden.
3. Traglasten für Einsatz als Montagekran (entspricht Kraneinstufung nach ISO 4301-1, Krangruppe A1).
4. Die Traglasten sind in Tonnen angegeben.
5. Das Gewicht des Lasthakens bzw. der Hakenflasche ist Teil der Last und ist daher von den Traglasten abzuziehen.
6. Die Ausladungen sind von der Drehmitte aus gemessen.
7. Die angegebenen Längen des Teleskopauslegers sind Maximalwerte und können geringfügig abweichen.
8. Die Traglasten für den Teleskopausleger gelten bei demontierter Klappspitze.
9. Traglaständerungen vorbehalten.
10. Traglasten über 45 t nur mit Zusatzflasche.
11. Die Fahr- und Krankabine ist eingefahren und verriegelt!
12. Die Daten dieser Broschüre dienen zur allgemeinen Information. Sämtliche Angaben erfolgen ohne Gewähr. Anweisungen zur ordnungsgemäßen Inbetriebnahme des Krans entnehmen Sie bitte der Betriebsanleitung und dem Traglasttabellenbuch.
13. Die Abbildungen enthalten auch Zubehör und Sonderausstattungen, die nicht zum serienmäßigen Lieferumfang gehören.

## Remarques

1. Les tableaux des charges sont calculés selon EN 13000.
2. Une vitesse de vent de 9 m/s (33 km/h) minimum, une surface de prise au vent de 1 m<sup>2</sup> par tonne ainsi qu'un coefficient de résistance au vent de la charge 1,2 sont pris en compte pour le calcul des tableaux de charge. Lorsque des charges ayant une surface de prise au vent et/ou un coefficient de résistance au vent plus élevé(e)s sont levées, la vitesse de vent maximale indiquée dans les tableaux de charge doit être réduite.
3. Forces de levage pour application de grue de montage (correspond à la classification de grues selon ISO 4301-1, groupe de grues A1).
4. Les charges sont indiquées en tonnes.
5. Le poids du crochet de levage resp. de la moufle à crochet est une partie de la charge et doit donc être déduit de la capacité de charge.
6. Les portées sont calculées à partir de l'axe de rotation.
7. Les longueurs indiquées pour la flèche télescopique sont des valeurs maximales et peuvent légèrement varier dans la réalité.
8. Les charges indiquées pour la flèche télescopique sont valables lorsque la fléchette pliante est démontée.
9. Charges données sous réserve de modification.
10. Les charges supérieures à 45 t ne peuvent être levées qu'avec un moufle complémentaire.
11. La cabine de conduite et du grutier est rétractée et verrouillée!
12. Les données de cette brochure sont données à titre informatif. Ces renseignements sont sans garantie. Les consignes relatives à la bonne mise en service de la grue sont disponibles dans le manuel d'utilisation et le manuel de tableaux de charge.
13. Les figures contiennent également des accessoires et des équipements spéciaux non inclus de série dans la livraison.

## Observaciones

1. Las tablas de carga se calculan según EN 13000.
2. En el cálculo de las tablas de carga se ha tenido en cuenta una velocidad del viento mínima de 9 m/s (33 km/h) y con respecto a la carga una superficie expuesta al viento de 1 m<sup>2</sup> por tonelada de carga y un coeficiente de la resistencia del viento de la carga de 1,2. A la hora de elevar cargas con superficies grandes expuestas al viento y/o coeficientes altos de la resistencia al viento hay que reducir las velocidades máx. del viento indicadas en las tablas de cargas.
3. Capacidades de carga para uso como grúa de montaje (de acuerdo con la clasificación de grúas conforme a la norma ISO 4301-1, grupo de grúas A1).
4. Las capacidades de carga se indican en toneladas.
5. El peso del gancho o de la pasteca está incluido en la carga y debe de ser restado de la capacidad de carga.
6. Los radios de trabajo deben de ser medidos desde el centro.
7. Las longitudes indicadas de la pluma son valores máximos y pueden diferir ligeramente.
8. Las capacidades de carga para la pluma telescópica son válidas con el plumin lateral desmontado.
9. Las capacidades de carga están sujetas a modificaciones.
10. Capacidades de carga superiores a 45 t sólo con polipasto.
11. La cabina del camión y de la grúa están recogidas y embulonadas!
12. Los datos de este folleto sirven de información general y están sujetos a modificaciones. Rogamos consulten las instrucciones sobre el correcto funcionamiento de la grúa en el manual y el listado de tablas de carga.
13. Las ilustraciones incluyen equipamiento adicional y especial, que no vienen de serie.

## Remarks

1. The load charts are calculated according to EN 13000.
2. For the calculation of the load charts at least a wind speed of 9 m/s (33 km/h) and regarding the load a sail area of 1 m<sup>2</sup> per ton load and a wind resistance coefficient of 1.2 on the load have been taken into account. For lifting of loads with large sail areas and/or high wind resistance coefficients the maximum wind speed as stated in the load charts has to be reduced.
3. The lifting capacities stated are valid for lifting operation only (corresponding with crane classification according to ISO 4301-1, crane group A1).
4. Lifting capacities are given in metric tons.
5. The weight of the hook blocks and hooks is part of the load and therefore it must be deducted from the lifting capacities.
6. Working radii are measured from the slewing centre.
7. The stated lengths of the telescopic boom are maximum values and may deviate slightly.
8. The lifting capacities given for the telescopic boom apply if the folding jib is removed.
9. Subject to modification of lifting capacities.
10. Lifting capacities above 45 t only with additional pulley block.
11. The drive and crane cabin is retracted and locked!
12. The data of this brochure serves only for general information. All information is provided without warranty. Instructions for the correct commissioning of the crane please take from the operation manual and the load chart book.
13. The pictures contain also accessories and special equipment not included in the standard scope of delivery.

## Note

1. Le tabelle sono calcolate secondo la norma EN 13000.
2. Per il calcolo delle tabelle di portata bisogna considerare una velocità minima del vento di 9 m/s (33 km/h) e relativamente al carico, una superficie esposta al vento di 1 m<sup>2</sup> per tonnellata sollevata e un coefficiente di resistenza al vento di 1,2 sul carico. Durante il sollevamento del carico con superficie esposta al vento molto vasta e/o coefficienti di resistenza del vento molto alti, la velocità massima del vento indicata nelle tabelle di portata deve essere ridotta.
3. Carichi massimi per l'impiego come gru da montaggi (corrisponde alla classificazione ISO 4301-1, gruppo A1).
4. Le portate sono indicate in tonnellate.
5. Il peso del gancio e/o del bozzello sono da considerarsi parte del carico, per cui sono da sottrarre dalle tabelle.
6. I raggi di lavoro sono misurati dal centro ralla.
7. Le lunghezze del braccio telescopico indicate sono valori di massima e possono discostarsi di poco.
8. Le tabelle di carico per il braccio telescopico sono valide con il falcone smontato.
9. Con riserva di modifiche delle portate.
10. Portate superiori a 45 t. solo con bozzello addizionale.
11. La cabina guida/torretta è collocata in posizione guida e fissata!
12. I dati di questo prospetto sono utili come informazione generale. Tutte le indicazioni vengono fornite senza garanzia. Si prega di desumere le istruzioni per la messa in servizio della gru dal manuale di istruzioni per l'uso e dal manuale delle tabelle di carico.
13. Le illustrazioni contengono anche accessori ed equipaggiamento speciale che non appartengono alle dotazioni di serie.

## Замечания

1. Таблицы грузоподъемности рассчитаны согласно EN 13000.
2. При расчете таблиц грузоподъемности приняты минимальная скорость ветра 9 м/с (33 км/час), парусность (ветровая площадь) груза 1 кв. м на тонну поднимаемого груза и коэффициент воздушного сопротивления груза 1,2. При подъеме грузов с большей парусностью и/или с высоким коэффициентом воздушного сопротивления необходимо уменьшить указанное в таблицах грузоподъемности значение максимальной скорости ветра.
3. При использовании в качестве монтажного крана таблицы грузоподъемности отвечают требованиям ИСО 4301-1, группа крана А1.
4. Значения грузоподъемности даны в тоннах.
5. Вес грузового крюка и/или крюковой подвески является частью груза и поэтому должен быть вычтен из значения грузоподъемности.
6. Вылет измерен от центра вращения.
7. Указанные длины телескопической стрелы являются максимальными значениями и могут незначительно отличаться.
8. Грузоподъемность для телескопической стрелы действительна при демонтированном откидном удлинителе.
9. Возможно изменение значений грузоподъемности.
10. Грузоподъемность свыше 45 Т возможна только с дополнительной крюковой обмойкой.
11. Водительская и крановая кабина задвинута и заблокирована!
12. Данная брошюра предназначена для общего информирования. Все без исключения данные приведены без обязательств по их соблюдению. Инструкции по надлежащему вводу крана в эксплуатацию находятся в руководстве по эксплуатации и в таблицах грузоподъемности.
13. На иллюстрациях изображены комплектующие узлы и специальное оборудование, не относящиеся к объему серийных поставок.

# MyLiebherr

Ihr einfacher Zugang in die digitale Liebherr-Servicewelt ist unser MyLiebherr-Portal.  
Profitieren Sie sofort von umfangreichen Service- und Zusatzleistungen für Ihre Mobil- und Raupenkrane.

Our MyLiebherr portal is the easy way for you to access Liebherr's digital service world.  
Take advantage of extensive basic and additional services for your mobile and crawler cranes.

Avec notre portail MyLiebherr, accédez facilement à l'univers numérique du service de Liebherr.  
Bénéficiez dès maintenant d'un service global et de prestations complémentaires pour vos grues mobiles et sur chenilles.

Il vostro accesso semplice al mondo dell'assistenza Liebherr digitale è il nostro portale MyLiebherr.  
Approfittate subito dei numerosi servizi e prestazioni aggiuntive per le vostre gru mobili e cingolate.

Su acceso al universo de servicios de Liebherr digital es muy fácil con el portal MyLiebherr.  
Disfrute de un servicio completo y de servicios adicionales para sus grúas móviles y sobre orugas.

Портал MyLiebherr – простой доступ к цифровому миру сервиса Liebherr. Пользуйтесь преимуществами широкого спектра сервисных и дополнительных услуг для мобильных и гусеничных подъемных кранов уже сейчас.



## One portal, all services

# MyLiebherr



Planning

**Crane Finder**



Operations

**Performance**



Planning

**Crane Planner 2.0**



Operations

**Documents**



Maintenance

**Spare Parts Catalogue**



Planning

**LICCON Work Planner**



Training

**Digital Crane Operator**



Maintenance

**Parts Shop**

Änderungen vorbehalten · Subject to modification · Sous réserve de modifications · Con riserva di modifiche · Salvo modificaciones · Возможны изменения

Liebherr-Werk Ebingen GmbH · Postfach 1361 · 89582 Ebingen, Germany  
Phone +49 73 91 5 02-0 · www.liebherr.com

MyLiebherr



Printed in Germany (3)  
lwe-td-303-01-defisr06-2025