



Инструкция по монтажу

Quality, Design and Innovation



home.liebherr.com/fridge-manuals









LIEBHERR

Содержание

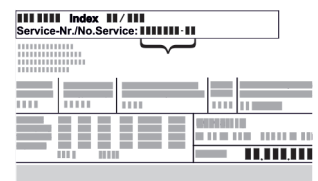
1	Общие указания по технике безопасности.....	2
2	Условия установки.....	3
2.1	Место установки.....	3
2.2	Расположение в помещении.....	3
3	Габаритные размеры устройства.....	3
4	Транспортировка устройства.....	4
4.1	Транспортировка устройства для первого ввода в эксплуатацию.....	4
4.2	Транспортировка устройства после первого ввода в эксплуатацию.....	4
5	Распаковка устройства.....	4
6	Удалите транспортное крепление.....	4
7	Монтаж дверной ручки*.....	4
8	Монтаж дверной ручки*.....	5
9	Установка устройства.....	5
10	Выравнивание устройства.....	5
11	Установка нескольких устройств.....	5
12	После установки.....	6
13	Упаковку утилизируйте надлежащим образом.	6
14	Изменение направления открывания двери.....	6
15	Выравнивание двери.....	15
16	Подключение устройства к электропитанию....	16

Изготовитель постоянно работает над дальнейшим развитием всех типов и моделей. Поэтому мы рассчитываем на понимание в том, что мы оставляем за собой право изменять форму, оборудование и технику.

Символ	Расшифровка
	<p>Прочтите руководство</p> <p>Чтобы познакомиться со всеми полезными возможностями данного нового устройства, пожалуйста, прочитайте внимательно указания в этом руководстве.</p>
	<p>Дополнительную информацию см. в Интернете</p> <p>Цифровое руководство с дополнительной информацией на других языках можно посмотреть в Интернете, отсканировав QR-код на внешней стороне данного руководства или введя сервисный номер на странице home.liebherr.com/fridge-manuals.</p> <p>Сервисный номер указан на заводской табличке:</p>  <p style="text-align: center;"><i>Fig. Примерное отображение</i></p>
	<p>Проверьте устройство</p> <p>Проверить все детали на повреждения при транспортировке. В случае замечаний обратитесь к своему дилеру или в сервисную службу.</p>

Символ	Расшифровка
	<p>Отклонения</p> <p>Данное руководство действительно для множества моделей, поэтому для конкретной модели возможны некоторые отклонения. Разделы, относящиеся только к определенным устройствам, помечены знаком "звездочка" (*).</p>
	<p>Указания к действиям и результаты действий</p> <p>Указания к действиям обозначены знаком ▶. Результаты действий обозначены знаком ▷.</p>
	<p>Видеоролики</p> <p>Видеоролики об устройствах доступны на YouTube-канале компании Liebherr-Hausgeräte.</p>

Лицензии на ПО с открытым исходным кодом:



Устройства включает в себя программные компоненты, которые используют лицензии на ПО с открытым исходным кодом. Информацию об используемых лицензиях на ПО с открытым исходным кодом см.: home.liebherr.com/open-source-licences

1 Общие указания по технике безопасности

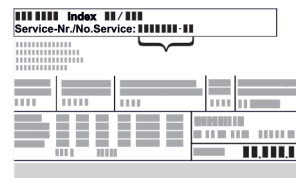
- Тщательно храните данную инструкцию по монтажу, чтобы в любой момент иметь возможность к ней обратиться.
- При передаче устройства вручите следующему владельцу также и инструкцию по монтажу.
- Для надлежащего и безопасного использования устройства тщательно прочтите данную инструкцию по монтажу перед началом установки и использования. Всегда следуйте содержащимся в ней инструкциям, указаниям по технике безопасности и предупредительным указаниям. Они важны для надежной и безупречной установки и эксплуатации устройства.
- Сначала прочтите общие указания по технике безопасности в **инструкции по применению**, относящейся к данной инструкции по монтажу, в главе «Общие указания по технике безопасности» и следуйте им. Если не удается найти **инструкцию по применению**, то ее можно скачать в Интернете, введя сервисный номер на странице home.liebherr.com/fridge-manuals. Сервисный номер указан на заводской табличке:



- Соблюдайте предупредительные указания и другие специальные указания других глав при установке устройства:

	ОПАСНОСТЬ	обозначает непосредственную опасную ситуацию, которая, если не будет устранена, приведет к смерти или тяжелым травмам.
	ПРЕДУПРЕЖДЕНИЕ	обозначает опасную ситуацию, которая, если не будет устранена, может привести к смерти или тяжелой травме.

	ОСТОРОЖНО	обозначает опасную ситуацию, которая, если не будет устранена, может привести к травмам легкой или средней тяжести.
	ВНИМАНИЕ	обозначает опасную ситуацию, которая, если не будет устранена, может привести к повреждению имущества.
	Указание	обозначает полезные указания и советы.

2 Условия установки

Условия установки имеют решающее значение для безопасной, эффективной и бесперебойной эксплуатации устройства.

- Соблюдайте все указания по технике безопасности.
- Примите во внимание место установки и расположение в помещении.



ПРЕДУПРЕЖДЕНИЕ

Опасность пожара из-за неправильной установки!

- ▶ Проследите за тем, чтобы сетевой кабель не был зажат под устройством, когда производится его установка.
- ▶ Устанавливайте устройство таким образом, чтобы оно не соприкасалось с вилками или сетевыми кабелями.
- ▶ Не подключайте устройства к розеткам в области задней стенки.
- ▶ Планки штепсельных розеток или многоместных блоков зажимов и другие электронные устройства (как, например, галогенные трансформаторы) **нельзя** размещать и эксплуатировать на задней стенке устройства.



ПРЕДУПРЕЖДЕНИЕ

Опасность возгорания из-за влажности!

Если токоведущие узлы или сетевой кабель становятся влажными, то это может привести к короткому замыканию.

- ▶ Устройство предназначено для использования в закрытых помещениях. Запрещается использовать устройство на открытом воздухе или во влажных помещениях и в зоне разбрызгивания воды.



ПРЕДУПРЕЖДЕНИЕ

Выделение хладагента и масла!

Пожар. Содержащийся в устройстве хладагент не опасен для окружающей среды, но является горючим материалом. Содержащееся в устройстве масло также является горючим материалом. Вытекающий хладагент или масло при соответствующей высокой концентрации и при контакте с внешним источником тепла могут воспламениться.

- ▶ Не повредите трубопроводы контура хладагента и компрессор.

2.1 Место установки

- Устанавливать и применять устройство исключительно в закрытых помещениях.
- Оптимальное место установки – сухое и хорошо вентилируемое помещение.

- Если устройство установлено в очень влажном помещении, то на внешней его стороне может образоваться конденсат. Всегда следите за хорошим притоком и оттоком воздуха на месте установки.
- Чем больше хладагента находится в устройстве, тем больше должно быть помещение, в котором расположено это устройство. Если объем помещения небольшой, то при вытекании хладагента может образоваться горючая газо-воздушная смесь. На 8 г хладагента должно приходиться не менее 1 м³ площади помещения. Данные об используемом хладагенте приведены на заводской табличке внутри устройства.
- Пол на месте установки должен быть горизонтальным и ровным.

2.2 Расположение в помещении

- Избегайте размещения устройства в зоне прямых солнечных лучей, рядом с системой отопления и т.п.
- Вы можете разместить устройство непосредственно рядом с духовым шкафом.
- Если разместить устройство непосредственно рядом с духовым шкафом, это может незначительно увеличить потребление электроэнергии. Это зависит от продолжительности и интенсивности использования духового шкафа.
- Устройство всегда следует устанавливать задней стенкой к стене.
- Не допускается использование во взрывоопасных зонах.

3 Габаритные размеры устройства

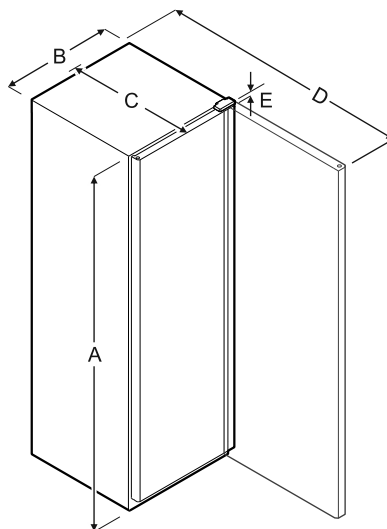

	A	B	C	D	E
WPbl 4201 WSbl 4201	1284 мм	600 мм	763 мм	1323 мм	23 мм
WPbl 4601 WSbl 4601	1484 мм	600 мм	763 мм	1323 мм	23 мм
WPbl 5001 WPbli 5031 WSbl 5001 WSbli 5031	1684 мм	600 мм	763 мм	1323 мм	23 мм

Транспортировка устройства

	A	B	C	D	E
WPbl 5231					
WPbli 5231	1884 мм	600 мм	763 мм	1323 мм	23 мм
WSbli 5231					
WSbl 7731	2044 мм	750 мм	763 мм	1473 мм	23 мм
WSbli 7731					

A = высота устройства вместе с опорами/роликами/шарнирами

B = ширина устройства без ручки

C = глубина устройства без ручки

D = глубина устройства при открытой двери

E = высота расположения дверных петель

4 Транспортировка устройства



ПРЕДУПРЕЖДЕНИЕ

Опасность травмы осколками стекла!*

При транспортировке на высоте более 1500 м стекла двери могут разбиться. Осколки являются очень острыми и могут стать причиной тяжелых травм.

► Примите соответствующие меры защиты.

4.1 Транспортировка устройства для первого ввода в эксплуатацию

Убедитесь, что выполнены следующие исходные условия:

Устройство упаковано.

Устройство стоит вертикально.

► Транспортировка устройства должна производиться вдвоем.

► Распакуйте устройство. (см. 5 Распаковка устройства)

4.2 Транспортировка устройства после первого ввода в эксплуатацию

Соблюдайте приведенные ниже инструкции, если нужно повторно транспортировать или переместить устройство после первого ввода в эксплуатацию.

Убедитесь, что выполнены следующие исходные условия:

Устройство опорожнено.

Устройство стоит вертикально.

Устройство с дверью (дверьми): Дверь зафиксирована от самопроизвольного открытия.

Устройство с выдвижным отсеком: Выдвижной отсек зафиксирован от самопроизвольного открытия.

Устройство с регулируруемыми опорами: Регулируемые опоры вкручены.

► Транспортировка устройства должна производиться вдвоем.

После транспортировки:

► Выкрутите регулируемые опоры на устройстве.

► Выровняйте устройство.

5 Распаковка устройства

При повреждении устройства немедленно – до подключения – обратитесь к поставщику.

► Проверить устройство и упаковку на предмет транспортных повреждений, полученных при доставке. Незамедлительно обратитесь к поставщику, если предполагаете какие-нибудь повреждения.

► Удалите все без исключения материалы, которые могут воспрепятствовать надлежащему размещению и/или приточно-вытяжной вентиляции, с задней стороны устройства или с его боков.

► Удалить все защитные пленки с устройства. Не использовать при этом угловатые или острые предметы!

6 Удалите транспортное крепление

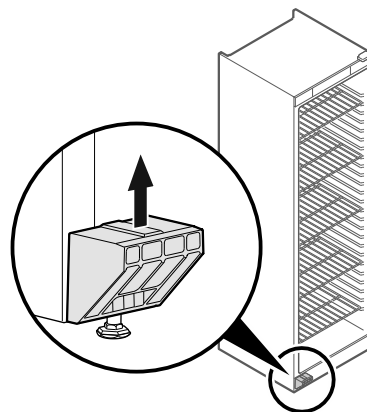

Fig. 1

► Снимите транспортное крепление движением вверх.
► Основной держатель остается на устройстве.

7 Монтаж дверной ручки*

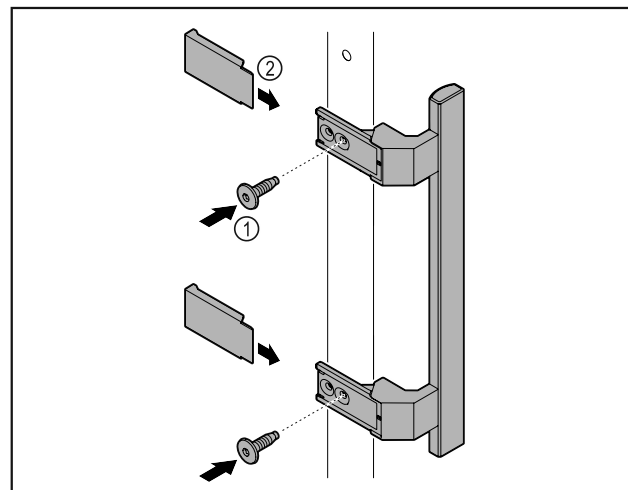

Fig. 2

► Установите на двери ручку из набора принадлежностей, используя прилагающиеся винты Fig. 2 (1).

► Установите крышку Fig. 2 (2).

► Установите заглушку из набора принадлежностей на противоположной стороне.*

8 Монтаж дверной ручки*

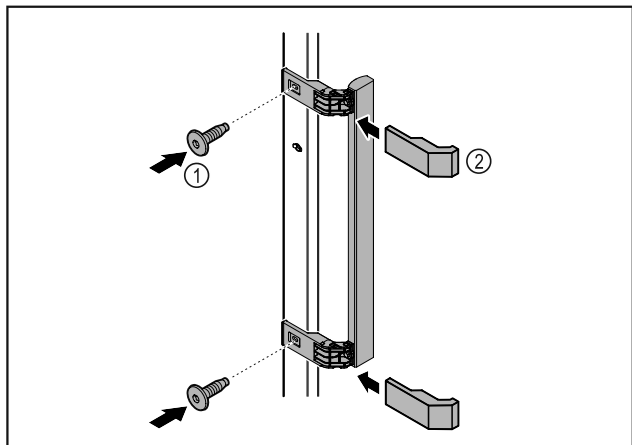

Fig. 3

- ▶ Установите на двери ручку из набора принадлежностей, используя прилагающиеся винты Fig. 3 (1).
- ▶ Установите крышку Fig. 3 (2).
- ▶ Установите заглушку из набора принадлежностей на противоположной стороне.*

9 Установка устройства



ОСТОРОЖНО

Опасность травмирования и повреждения!

- ▶ Устанавливайте устройство с привлечением 2 лица.



ОСТОРОЖНО

Опасность травмирования и повреждения!

Дверь может удариться о стену, что приведет к ее повреждению. Если дверь стеклянная, то поврежденное стекло может нанести травмы!

- ▶ Защитите дверь от удара о стену. Установите на стену стопор двери, например, войлочный стопор.

- ▶ Все требуемые конструктивные элементы (например, сетевой кабель) подключайте на обратной стороне устройства и выводите в сторону.

Указание

Кабели могут получить повреждения!

- ▶ Не зажмите кабели при сдвиге устройства назад.

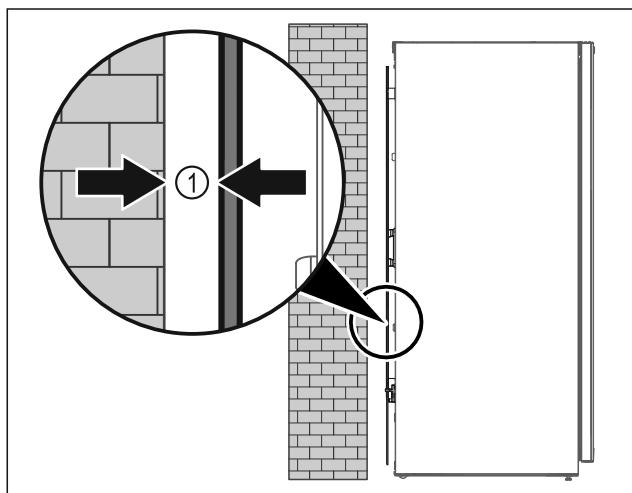

Fig. 4

- ▶ Установите устройство или свободно в помещении или прямо к стене на расстоянии 5 мм Fig. 4 (1).

10 Выравнивание устройства

ВНИМАНИЕ

Деформация корпуса устройства и дверь не закрывается.

- ▶ Выполните выравнивание устройства по горизонтали и по вертикали.
- ▶ Выровняйте неровности пола с помощью опорных ножек.



ПРЕДУПРЕЖДЕНИЕ

Ненадлежащая настройка высоты опорной ножки!

Тяжелые травмы, вплоть до смертельных. Из-за неправильной настройки высоты нижняя часть опорной ножки может отсоединиться, что приведет к опрокидыванию устройства.

- ▶ Не выкручивайте опорную ножку слишком сильно.

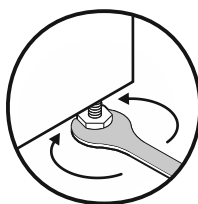

Fig. 5

Подъем устройства:

- ▶ Поверните опорную ножку по часовой стрелке.

Опускание устройства:

- ▶ Поверните опорную ножку против часовой стрелки.

11 Установка нескольких устройств

ВНИМАНИЕ

Опасность повреждения вследствие конденсата между боковыми стенками!

- ▶ Не разрешается устанавливать данное устройство в непосредственной близости к другому холодильнику.
- ▶ Устанавливайте устройства на расстоянии 3 см друг от друга.
- ▶ Устанавливайте несколько устройств рядом друг с другом только до значений температуры 35 °C и влажности воздуха 65 %.
- ▶ При наличии более высокой влажности увеличьте расстояние между устройствами.

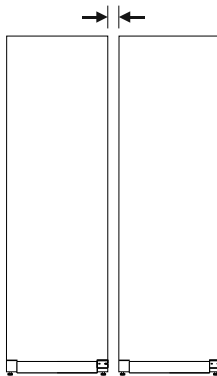

Fig. 6 Установка Side-by-Side («бок о бок»)

После установки

Указание

Комплект для установки Side-by-Side можно заказать в качестве допоборудования в сервисной службе Liebherr.

12 После установки

- ▶ Снимите защитную пленку.*
- ▶ Очистите устройство.
- ▶ При необходимости: Продезинфицируйте устройство.
- ▶ Сохраните счет, чтобы при необходимости иметь информацию о данных устройства и дилера.

13 Упаковку утилизируйте надлежащим образом



ПРЕДУПРЕЖДЕНИЕ

Опасность удушья упаковочным материалом и пленкой!
▶ Не разрешайте детям играть с упаковочным материалом.

Упаковка изготовлена из материалов, пригодных для вторичного использования:

- Гофрированный картон / картон
 - Детали из вспененного полистирола
 - Пленки и мешки из полиэтилена
 - Обвязочные ленты из полипропилена
 - сбитая гвоздями деревянная рама со вставкой из полиэтилена*
- ▶ Упаковочный материал отнесите в официальное место сбора вторсырья.

14 Изменение направления открывания двери

Инструмент



ПРЕДУПРЕЖДЕНИЕ

Опасность получения травмы из-за некавалифицированного перевешивания двери!
▶ Направление открывания дверей может изменить специалист.



ПРЕДУПРЕЖДЕНИЕ

Опасность получения травмы и повреждения оборудования из-за большого веса двери!

- ▶ Выполняйте перевешивание только если вы способны поднять груз весом 25 кг.
- ▶ Выполняйте перевешивание только вдвоем.

ВНИМАНИЕ

Токопроводящие детали!

Повреждение электрических конструктивных элементов.

- ▶ Перед перевешиванием двери извлеките электрическую вилку из розетки электросети.

- ▶ Откройте дверь.

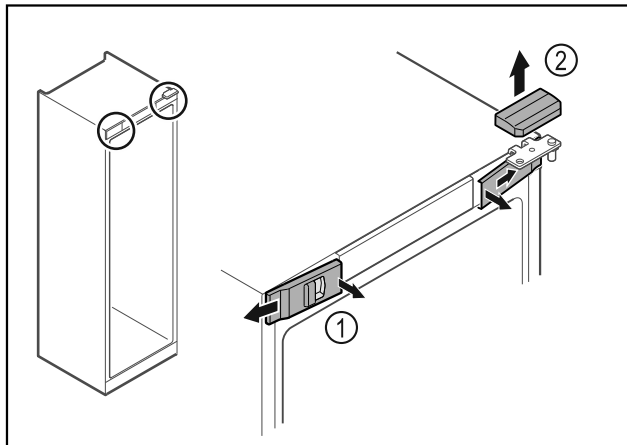

Fig. 7*

- ▶ Передние крышки Fig. 7 (1) освободите от фиксации с внутренней стороны и отведите в сторону.*
- ▶ Движением вверх снимите верхнюю крышку Fig. 7 (2).*

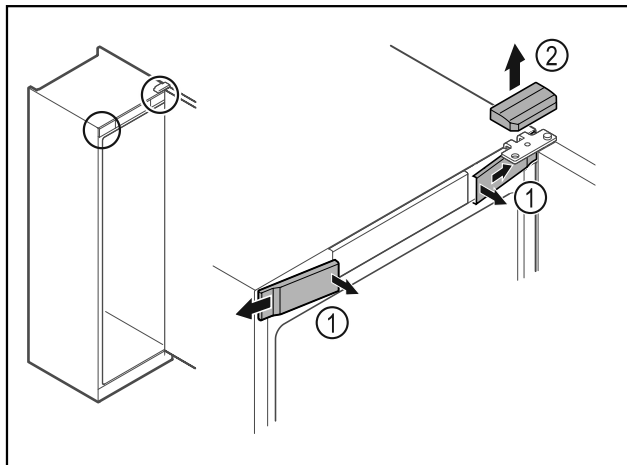

Fig. 8*

- ▶ Передние крышки Fig. 8 (1) освободите от фиксации с внутренней стороны и отведите в сторону.*
- ▶ Движением вверх снимите верхнюю крышку Fig. 8 (2).*

Изменение направления открывания двери

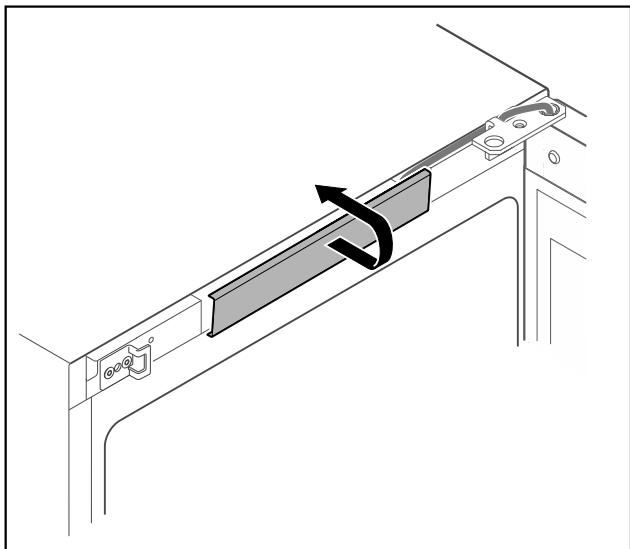

Fig. 9

- ▶ Освободите от фиксации и снимите центральную крышку.

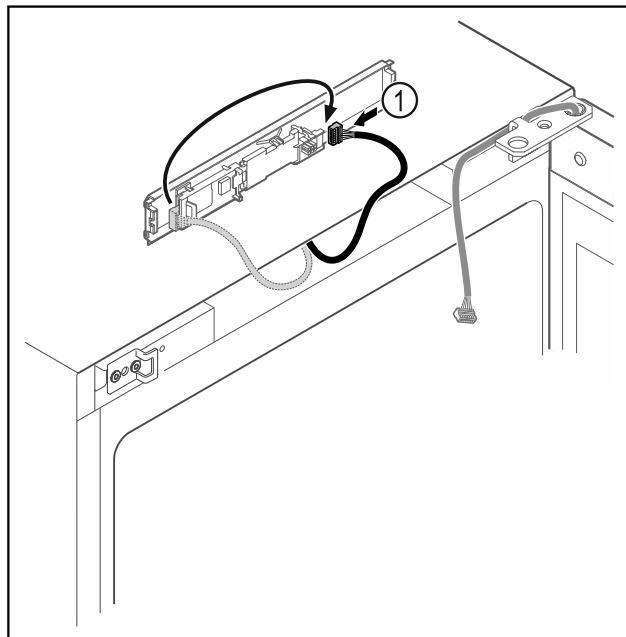

Fig. 11

- ▶ Переставьте штекер Fig. 11 (1) на панели.

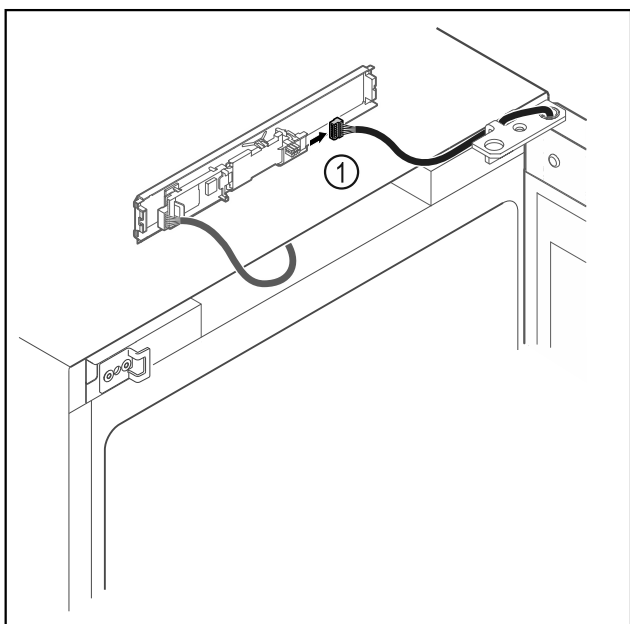

Fig. 10

- ▶ Отсоедините штекер Fig. 10 (1) от панели.

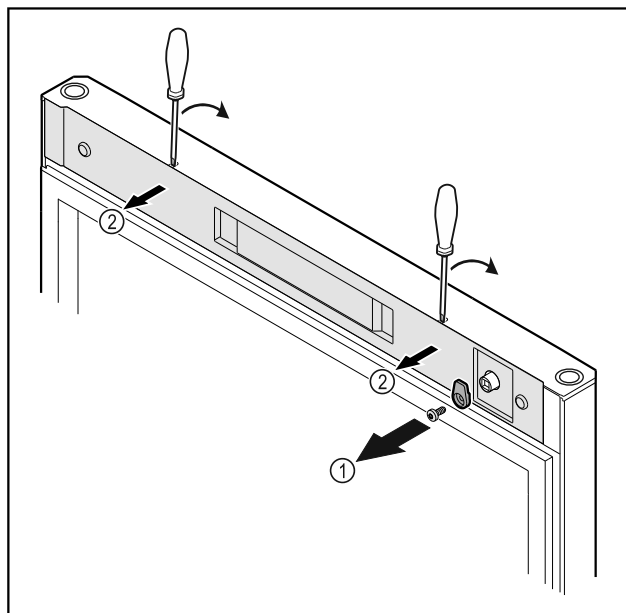
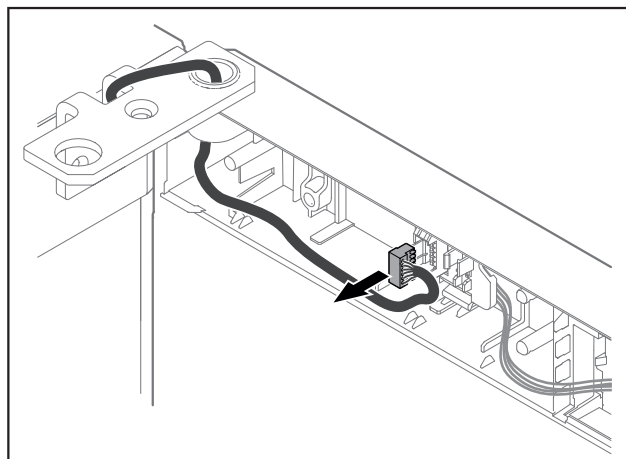

Fig. 12*

- ▶ Открутите запорный крючок Fig. 12 (1)*
- ▶ С помощью небольшой отвертки освободите крышку Fig. 12 (2) от фиксации и снимите ее.*



Изменение направления открывания двери

Fig. 13

- ▶ Извлеките штекер из держателя.
-или-

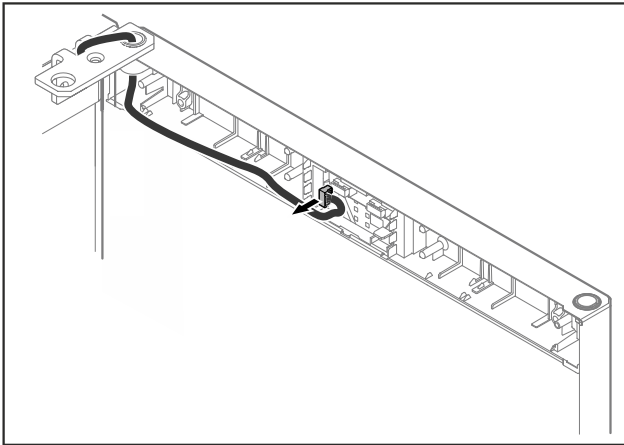

Fig. 14

- ▶ Отсоедините штекер от платы.

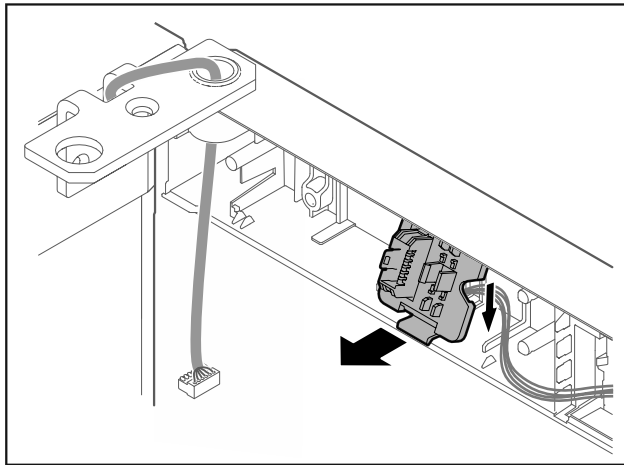

Fig. 15 Монтажную позицию держателя штекера можно повернуть на 180°.*

- ▶ Отцепите держатель штекера.*

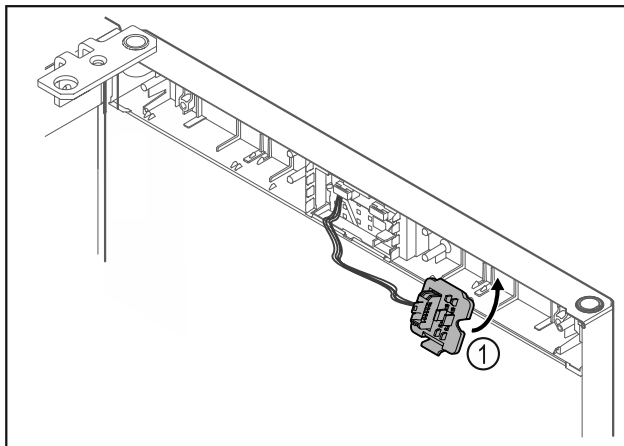

Fig. 16

- ▶ Зафиксируйте держатель штекера Fig. 16 (1) на противоположной стороне.*

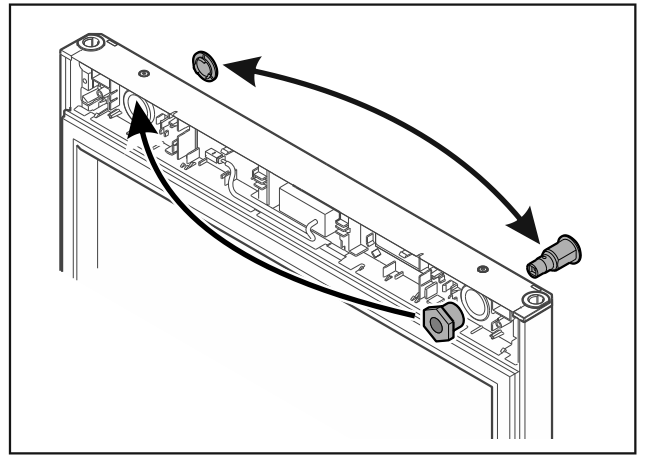

Fig. 17*

- ▶ Переставьте замок и крышку соответственно на противоположную сторону.*

-или-

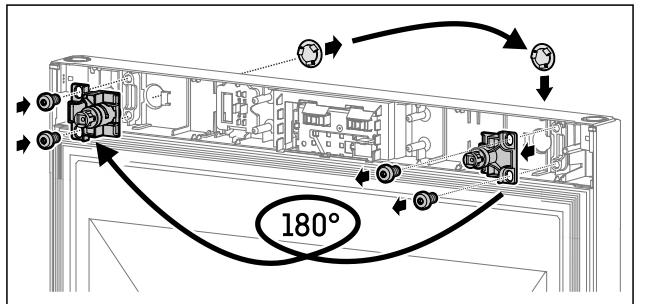

Fig. 18

- ▶ Переставьте замок и крышку соответственно на противоположную сторону.*

ВНИМАНИЕ

Опасность травмы при опрокидывании двери!

- ▶ Зафиксируйте дверь.

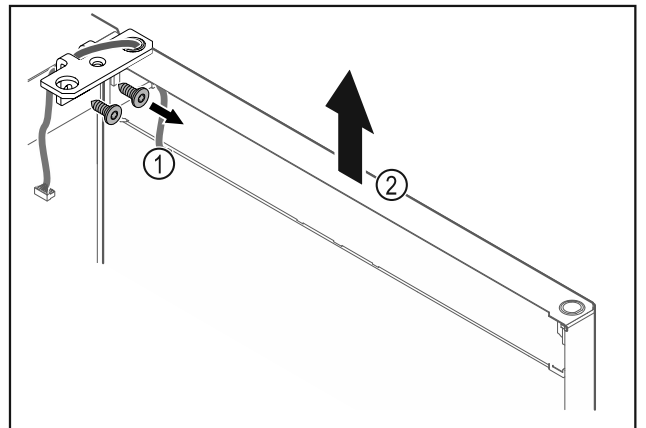

Fig. 19

- ▶ Отвинтите шарнирные уголки Fig. 19 (1).
- ▶ Дверь вместе с шарнирными уголками поднимите строго вертикально вверх Fig. 19 (2) приблизительно на 200 мм и снимите.
- ▶ Осторожно положите дверь на мягкую подкладку.

Изменение направления открывания двери

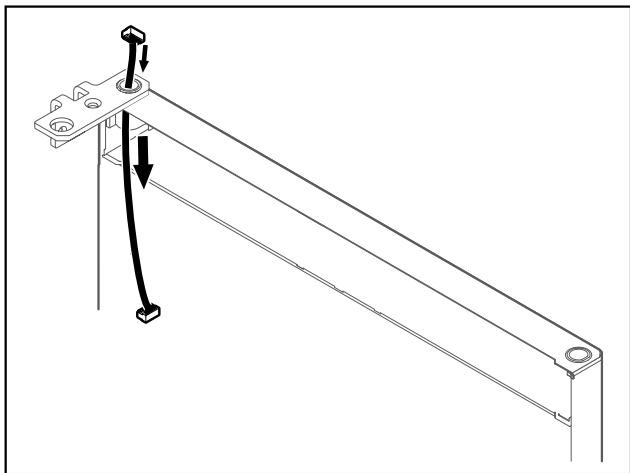

Fig. 20

- ▶ Осторожно вытяните кабель.

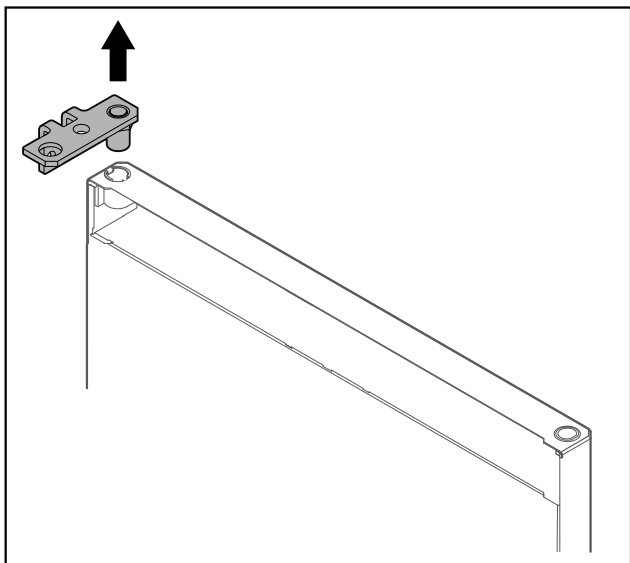

Fig. 21

- ▶ Вытащите шарнирные уголки.

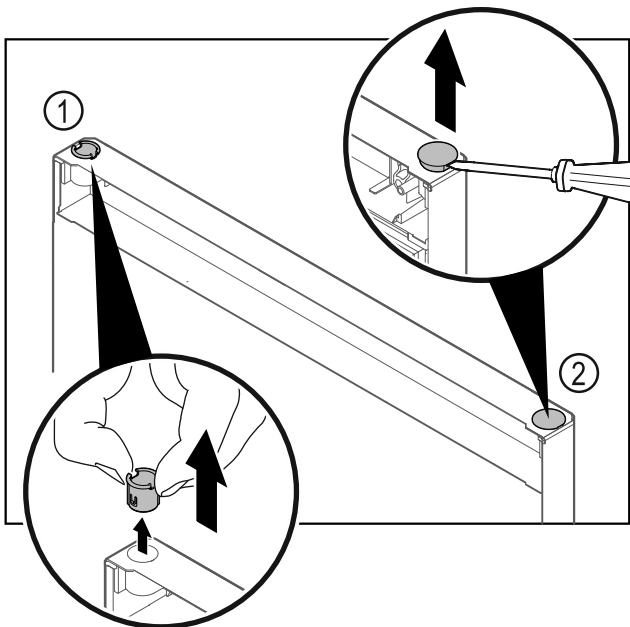

Fig. 22

- ▶ Пальцами вытяните шарнирную втулку Fig. 22 (1).
- ▶ Шлицевой отверткой осторожно подцепите и извлеките заглушку Fig. 22 (2).

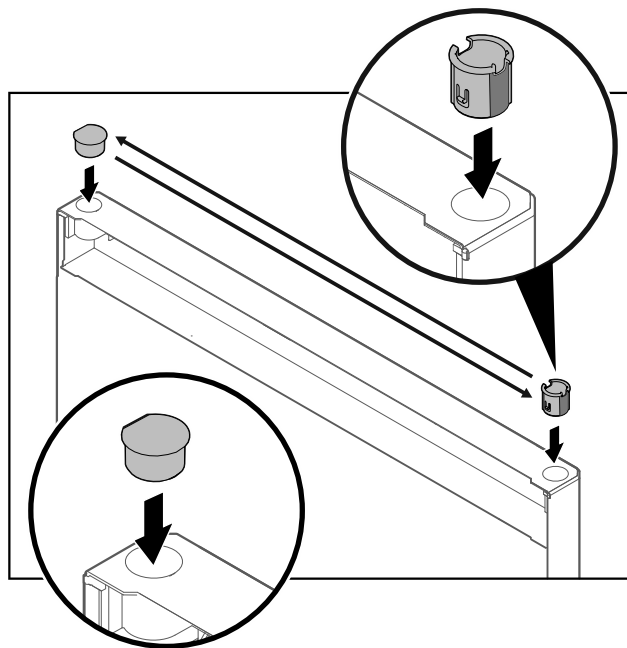

Fig. 23

- ▶ Вставьте шарнирную втулку и заглушку с противоположной стороны (плоской стороной наружу).

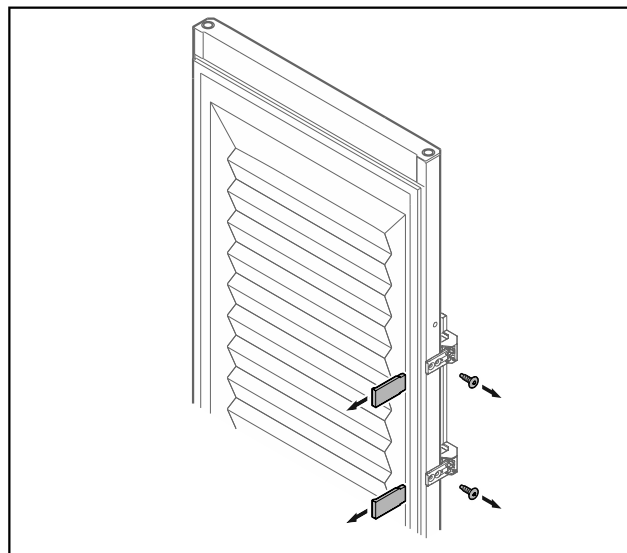
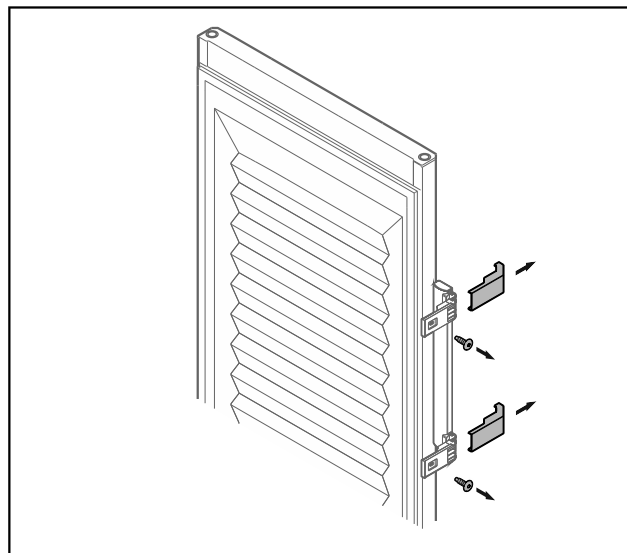

Fig. 24 Запеченная дверь*



Изменение направления открывания двери

Fig. 24 Запененная дверь*

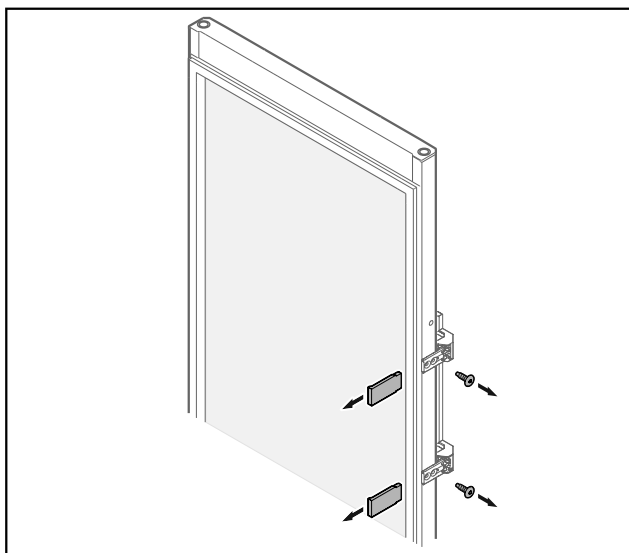

Fig. 25 Стеклаянная дверь*

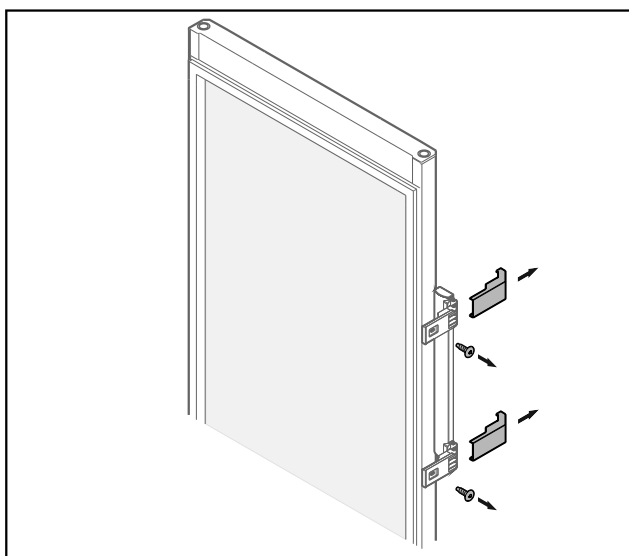

Fig. 25 Стеклаянная дверь*

- ▶ Снимите накладки.
- ▶ Открутите ручку.

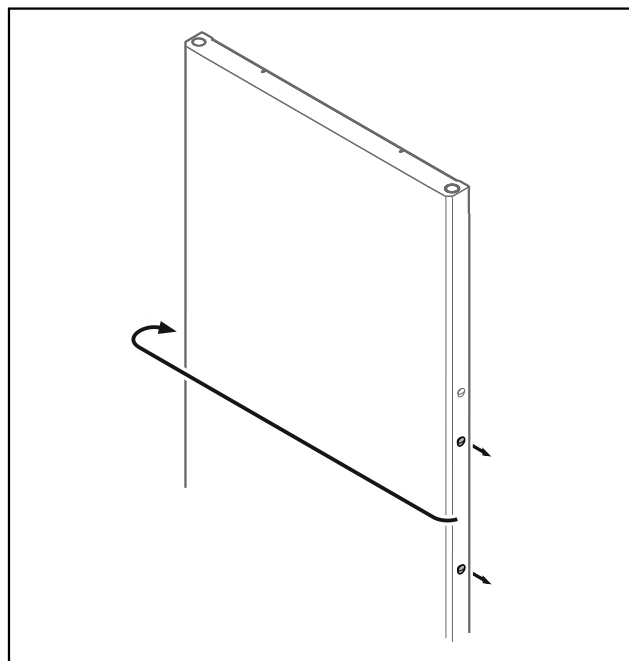

Fig. 26

- ▶ Переставьте заглушку на противоположную сторону.

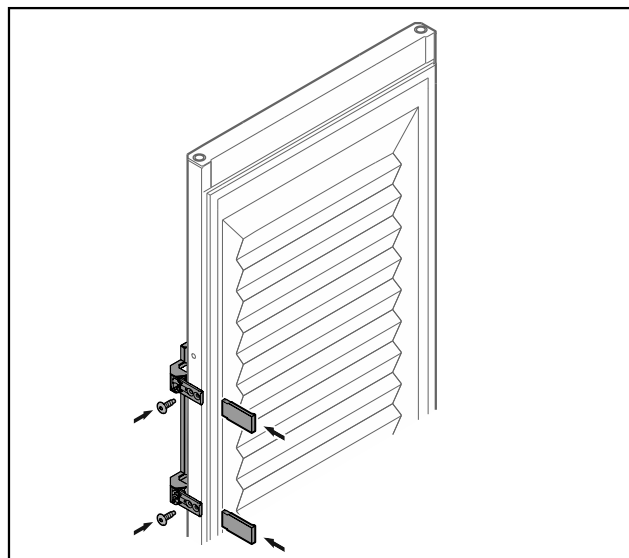
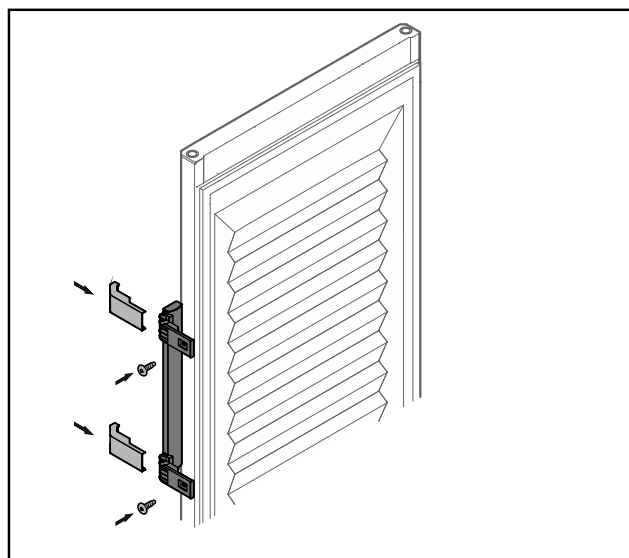

Fig. 27 Запененная дверь*



Изменение направления открывания двери

Fig. 27 Запененная дверь*

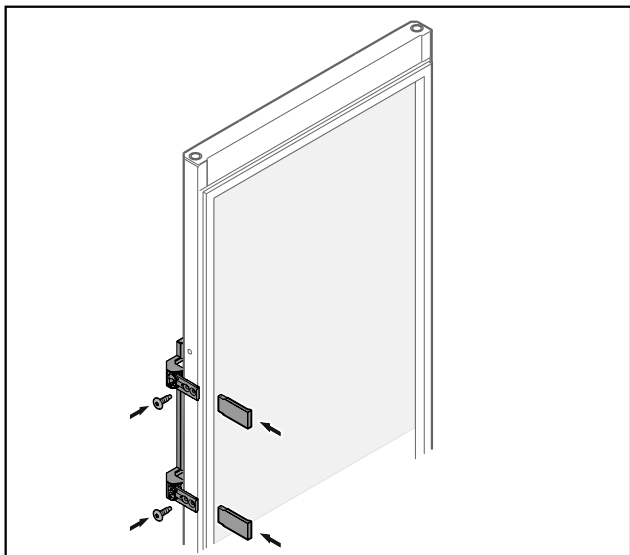

Fig. 28 Стеклаянная дверь*

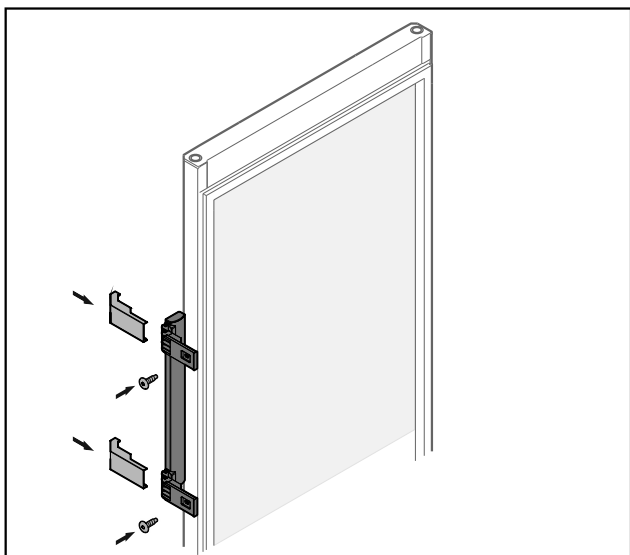

Fig. 28 Стеклаянная дверь*

- ▶ Привинтите ручку на противоположной стороне.
- ▶ Установите накладки.

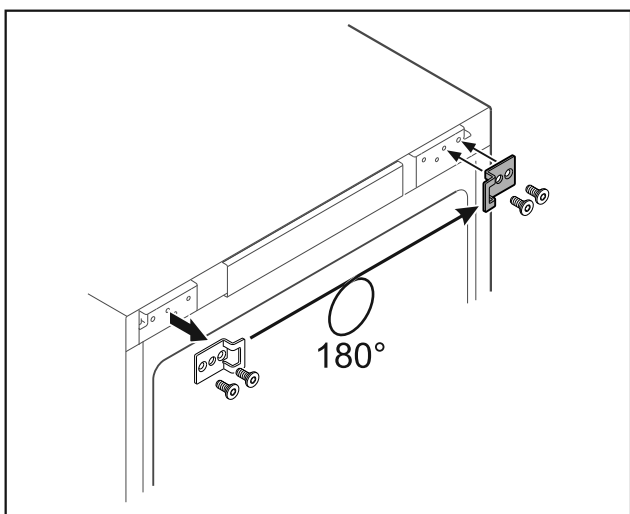

Fig. 29 *

- ▶ Переставьте замыкающий уголок на противоположную сторону.*

Указание

Пробейте саморезами предварительно намеченные отверстия.*

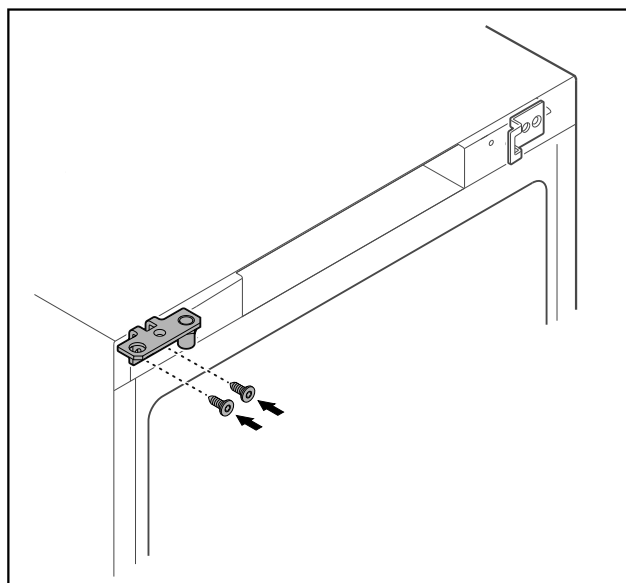

Fig. 30 *

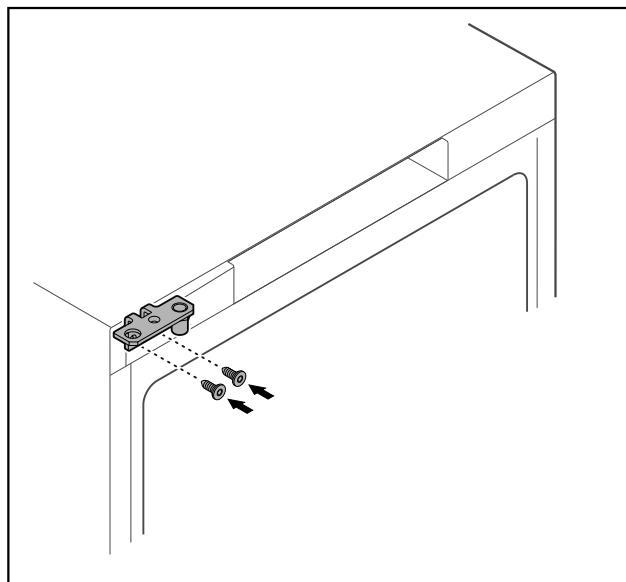

Fig. 31 *

- ▶ Переставьте шарнирные уголки на противоположную сторону.



ПРЕДУПРЕЖДЕНИЕ

Опасность получения травмы и повреждения оборудования при опрокидывании двери!

- ▶ Затягивайте установочные болты с указанным моментом.

Изменение направления открывания двери

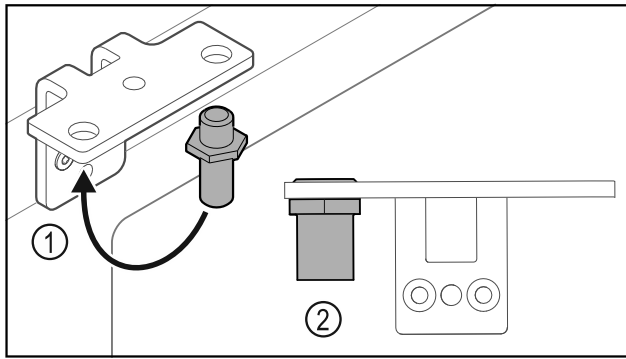

Fig. 32

- ▶ Переставьте палец Fig. 32 (1) в шарнирном уголке.
- ▶ Затяните палец Fig. 32 (2) с моментом 12 Нм.
- ▶ Снова отвинтите шарнирные уголки.

ВНИМАНИЕ

- Опасность получения травмы из-за натянутой пружины!
- ▶ Не разбирайте систему закрытия двери Fig. 33 (1).

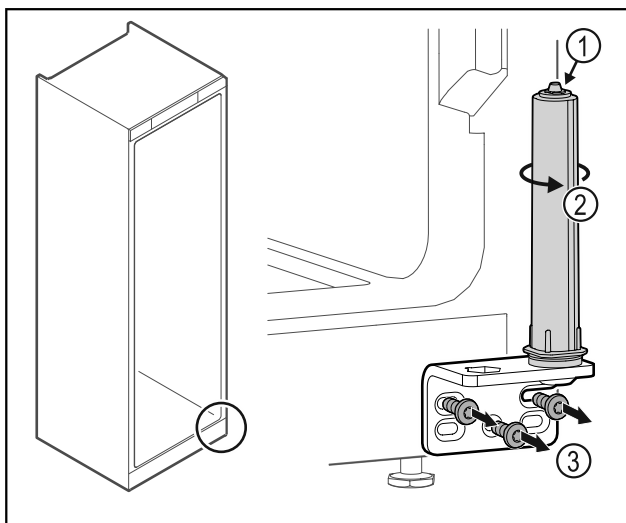

Fig. 33

- ▶ Поворачивайте систему закрытия Fig. 33 (2) до щелчка.
- ▶ Предварительное натяжение системы закрытия будет ослаблено.
- ▶ Отвинтите шарнирные уголки Fig. 33 (3).

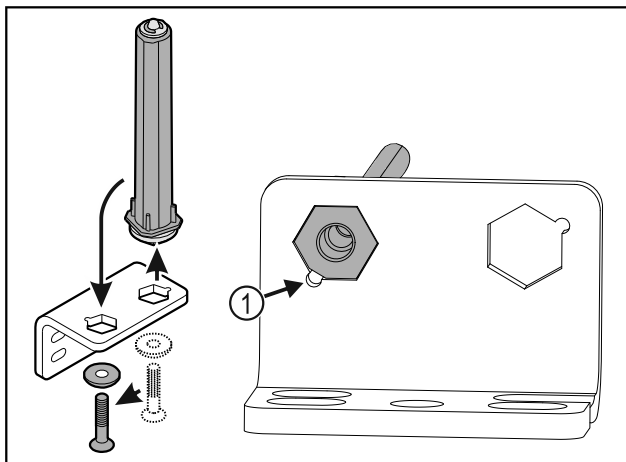

Fig. 34

- ▶ Переставьте систему закрытия двери в шарнирном уголке.
 - ▶ Проследите за тем, чтобы при установке скос пальца Fig. 34 (1) указывал в направлении круглого отверстия.
- или-

Указание

- Неправильное расположение шайб для регулировки высоты.
 Больше не может быть обеспечено надлежащее закрепление гайки.
 ▶ Шайба должна быть зафиксирована в нижней части системы закрытия.

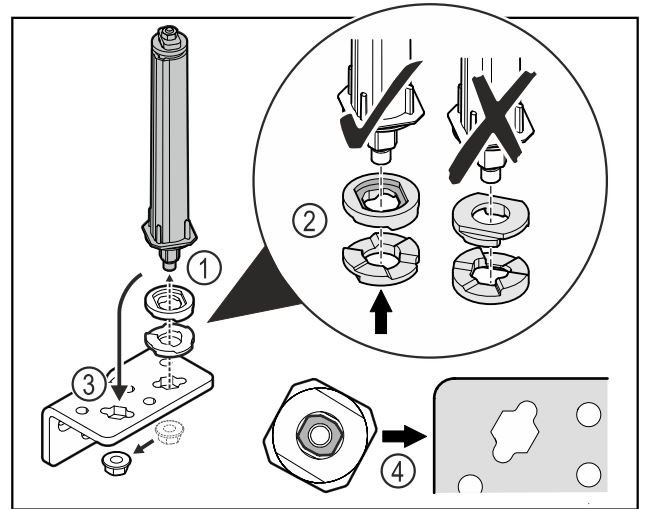

Fig. 35

- ▶ Отпустите гайку и демонтируйте систему закрытия двери Fig. 35 (1).
- ▶ Учитывайте правильность выравнивания шайб для регулировки высоты Fig. 35 (2).
- ▶ Переставьте систему закрытия двери в шарнирном уголке и зафиксируйте гайкой Fig. 35 (3).
- ▶ При установке учитывайте правильность выравнивания системы закрытия двери Fig. 35 (4).

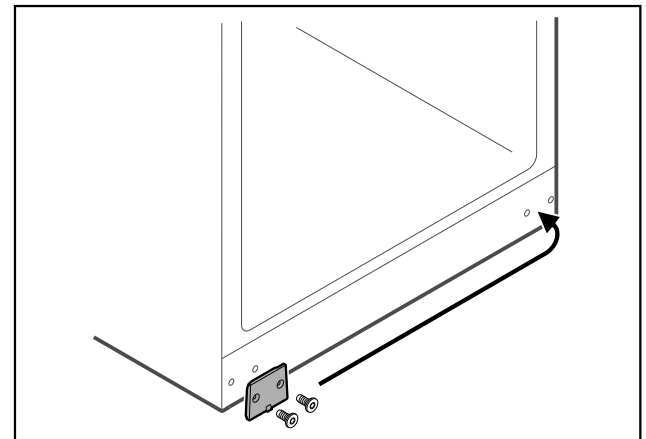

Fig. 36

- ▶ Переставьте защитную пластину на противоположную сторону.

Изменение направления открывания двери

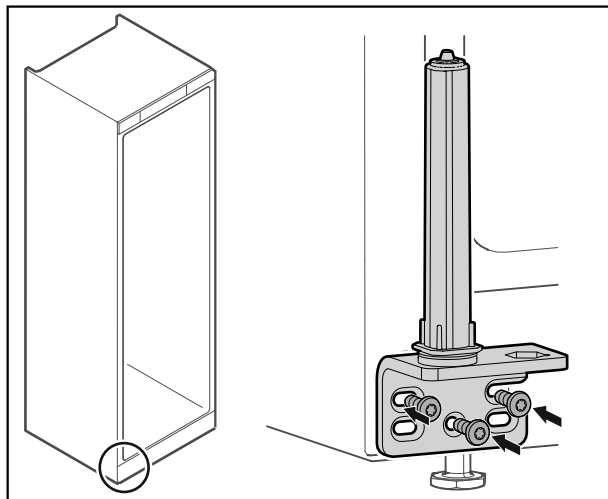

Fig. 37

- ▶ Привинтите шарнирные уголки на противоположной стороне.

Указание

Для надлежащей работы системы закрытия требуется правильное выравнивание и предварительное натяжение.

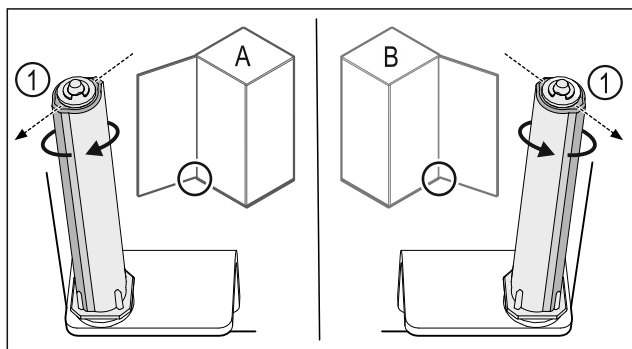

Fig. 38 Левое навешивание (A) / правое навешивание (B)

- ▶ Поворачивайте систему закрытия, преодолевая сопротивление до тех пор, пока ее ребро Fig. 38 (1) не будет направлено наружу.
- ▶ Система закрытия автоматически сохраняет этом положение.
- ▶ Выравнивание и предварительное натяжение системы закрытия выполнено.

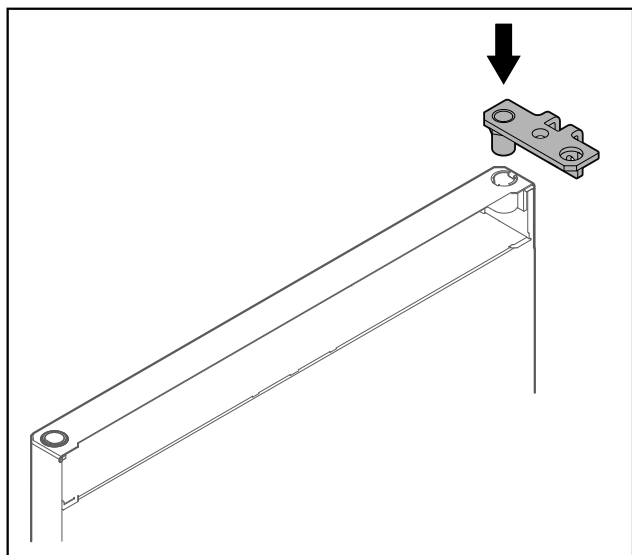

Fig. 39

- ▶ Установите в дверь шарнирные уголки.

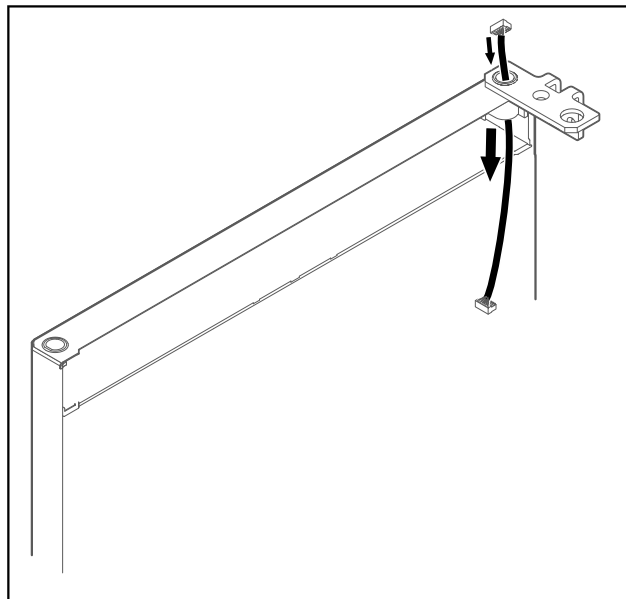

Fig. 40

- ▶ Осторожно протяните кабель.

ВНИМАНИЕ

Опасность травмы при опрокидывании двери!

- ▶ Зафиксируйте дверь.

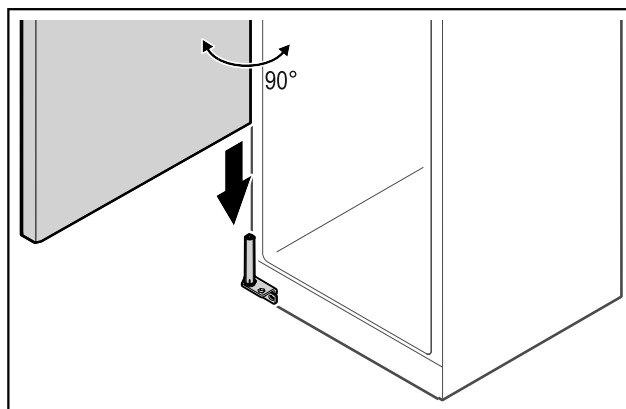

Fig. 41

- ▶ Вдвоем поднимите дверь с пола.
- ▶ Осторожно установите дверь, открытую на 90°, на систему закрытия.

ВНИМАНИЕ

Повреждение оборудования из-за неправильного монтажа!

- ▶ Не зажимайте кабель при монтаже шарнирного уголка.

Изменение направления открывания двери

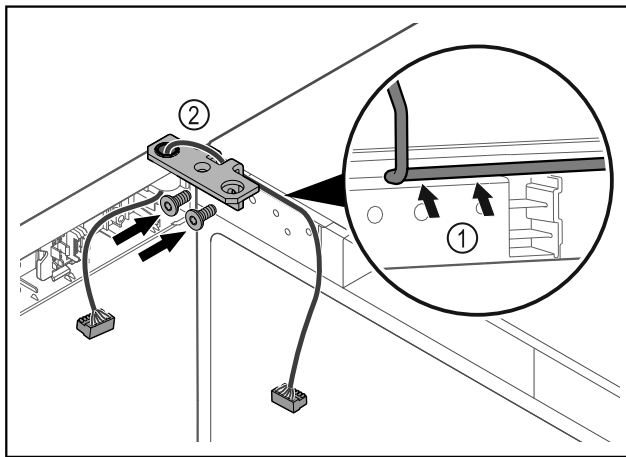

Fig. 42

- ▶ Проведите кабель через отверстие в шарнирном уголке и аккуратно уложите его Fig. 42 (1).
- ▶ Привинтите шарнирные уголки Fig. 42 (2).

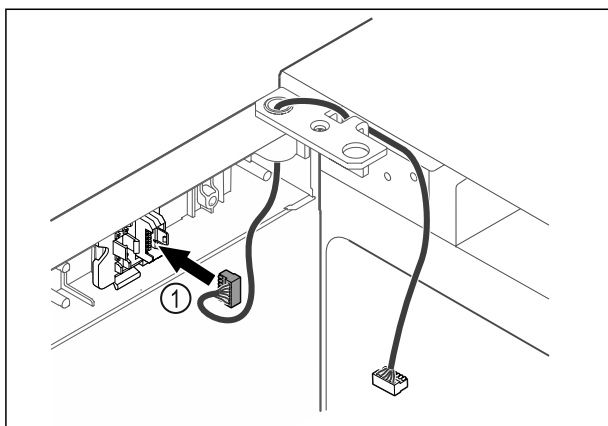

Fig. 43

- ▶ Вставьте штекер Fig. 43 (1) в держатель.
- или-

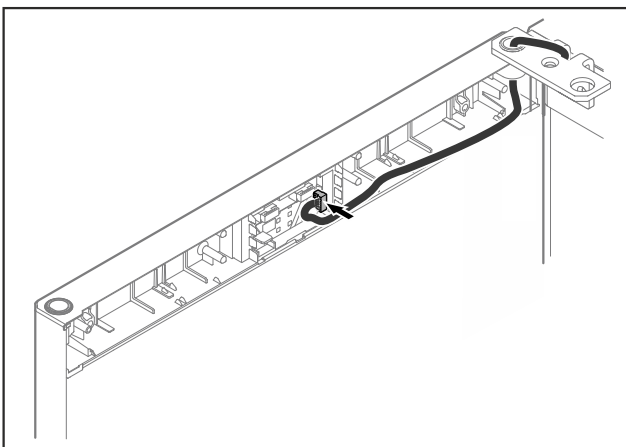

Fig. 44

- ▶ Подключите штекер к плате.

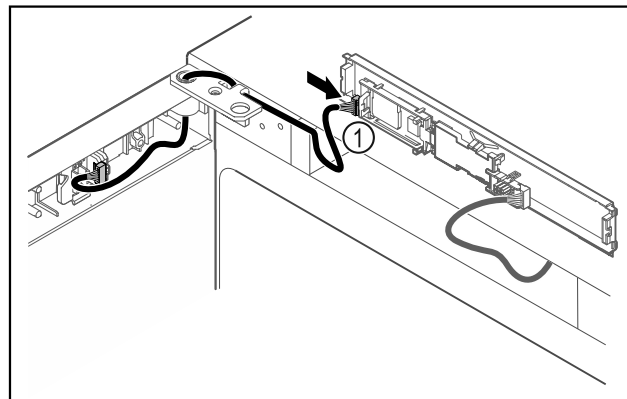

Fig. 45

- ▶ Подключите штекер Fig. 45 (1) к панели.

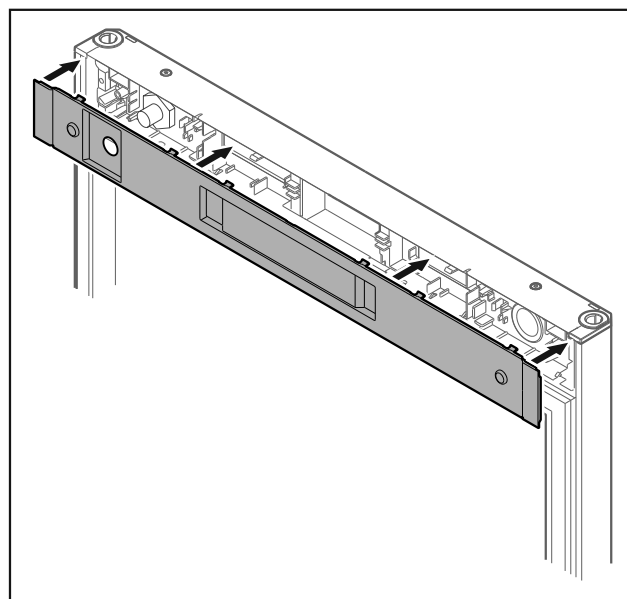

Fig. 46 *

- ▶ Установите крышку.*

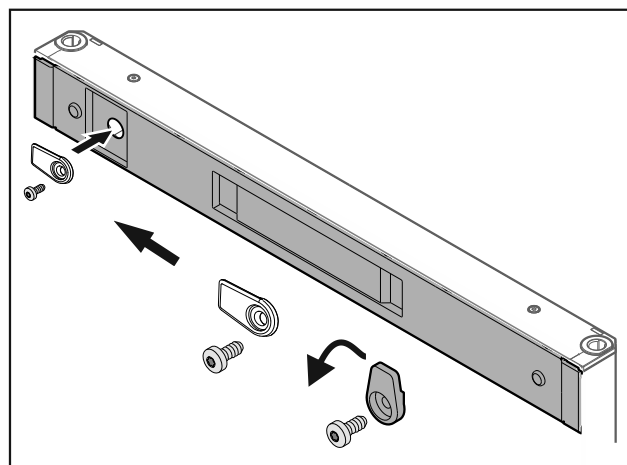

Fig. 47 *

- ▶ Привинтите запорный крючок.*

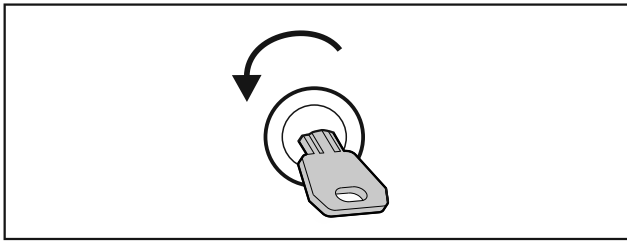

Fig. 48 *

- ▶ Отоприте дверь.*

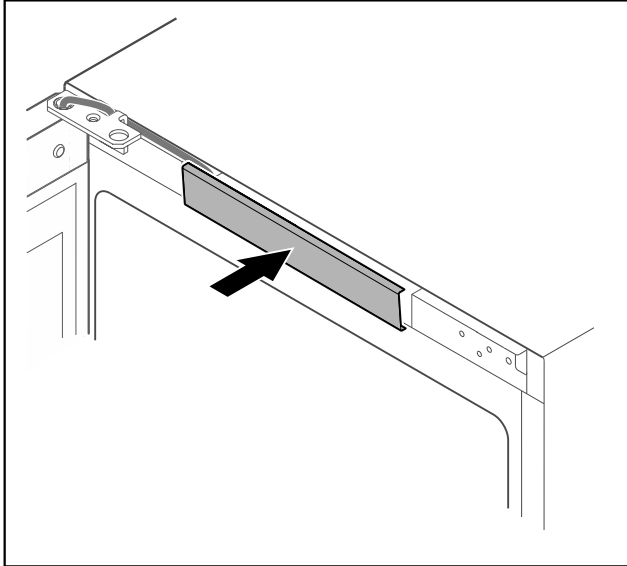

Fig. 49

- ▶ Установите и защелкните центральную крышку.

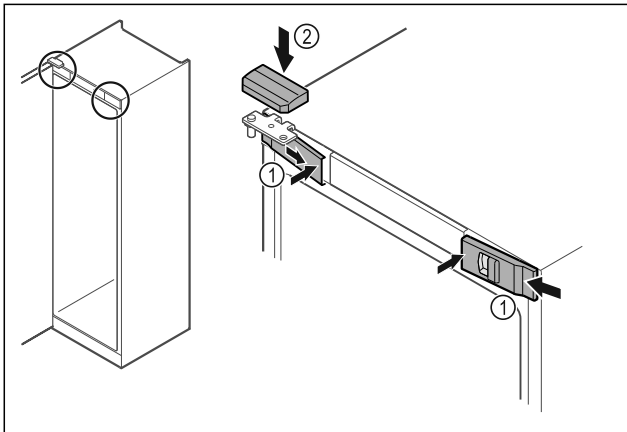

Fig. 50 *

- ▶ Зацепите сбоку и защелкните передние крышки Fig. 50 (1) с внутренней стороны.*
- ▶ Защелкните верхнюю крышку Fig. 50 (2) сверху.*

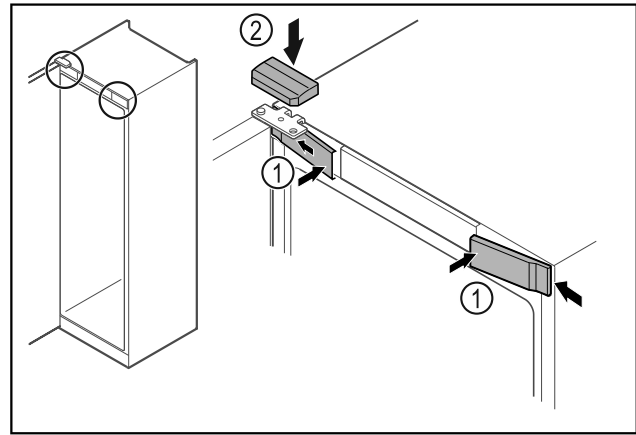

Fig. 51 *

- ▶ Зацепите сбоку и защелкните передние крышки Fig. 51 (1)*.
- ▶ Защелкните верхнюю крышку Fig. 51 (2) сверху.*
- ▶ Закройте дверь.
- ▶ Перевешивание двери выполнено.

15 Выравнивание двери

Если дверь расположена неровно, вы можете отрегулировать ее на нижнем шарнирном уголке.

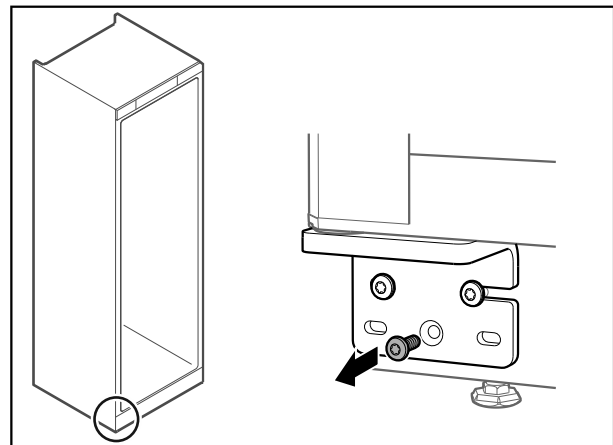

Fig. 52

- ▶ Извлеките средний винт на нижнем шарнирном уголке.

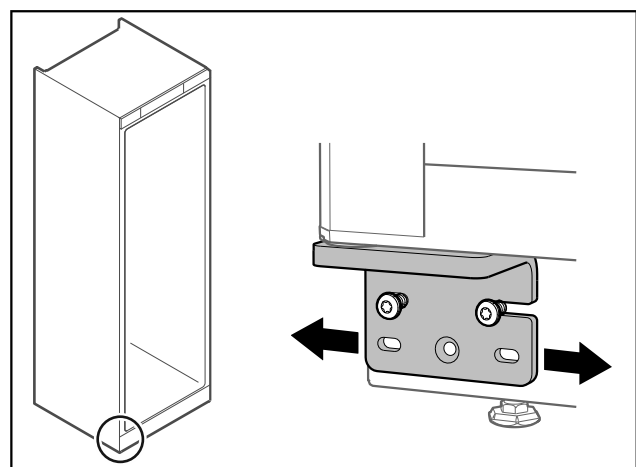

Fig. 53

- ▶ Немного ослабьте оба винта и сдвиньте дверь с шарнирным уголком вправо или влево.
- ▶ Затяните винты до упора (средний винт больше не потребуется).
- ▶ Дверь выровнена.

16 Подключение устройства к электропитанию



ПРЕДУПРЕЖДЕНИЕ

Опасность поражения электрическим током и получения травм из-за повреждения устройства или сетевого шнура!

Опасность для жизни и риск получения резаных ран. Повреждение устройства или сетевого шнура во время транспортировки может стать причиной смертельного поражения электрическим током. Кроме того, можно порезаться о поврежденные части корпуса устройства.

- ▶ После транспортировки проверьте устройство и сетевой шнур на наличие повреждений.
- ▶ Категорически запрещается эксплуатация при повреждении устройства или сетевого шнура.
- ▶ Свяжитесь с сервисной службой.

К сети электропитания вы подключаете ваше устройство при помощи отдельно поставляемого сетевого кабеля. Сетевой кабель на одном конце располагает гнездом «холодного подключения», а на другом конце штепсельной вилкой.

Убедитесь, что выполнены следующие исходные условия:

- Устройство и сетевой кабель не повреждены.
- Устройство установлено надлежащим образом. (см. 6 Удалите транспортное крепление)
- Требования в отношении подключения к электросети соблюдены.
- Величины для осуществления надлежащего подключения известны и соблюдены.
- Сетевое напряжение и частота соответствуют данным, приведенным на заводской табличке.
- Розетка надлежащим образом заземлена и снабжена электрическим предохранителем.
- Ток срабатывания предохранителя составляет от 10 А до 16 А.
- Розетка находится в легко доступном месте и не позади устройства.

ВНИМАНИЕ

Опасность материального ущерба из-за неправильной эксплуатации!

Повреждение электрических компонентов устройства.

- ▶ Используйте исключительно прилагаемый к изделию сетевой шнур.



ПРЕДУПРЕЖДЕНИЕ

Опасность пожара из-за неправильного подключения! Ожоги.

Повреждения на устройстве.

- ▶ Не использовать удлинители кабеля.
- ▶ Не использовать электрические разветвители.

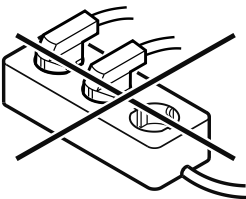

ВНИМАНИЕ

Опасность материального ущерба из-за неправильного подключения!

Повреждения на устройстве.

- ▶ Не подключайте устройство к автономным инверторам, как, например, установки солнечной энергии, бензиновые генераторы.
- ▶ Подключите штепсельную вилку сетевого кабеля к сети подачи напряжения. Следите за прочностью крепления штепсельной вилки в розетке.
- ▶ На дисплее появится символ режима ожидания.
- ▶ Если в течение 60 секунд не будут производиться никакие действия: символ режима ожидания потускнеет или исчезнет.
- ▶ Устройство подключено. Информацию о первом вводе в эксплуатацию см. в главах далее или в инструкции по эксплуатации.

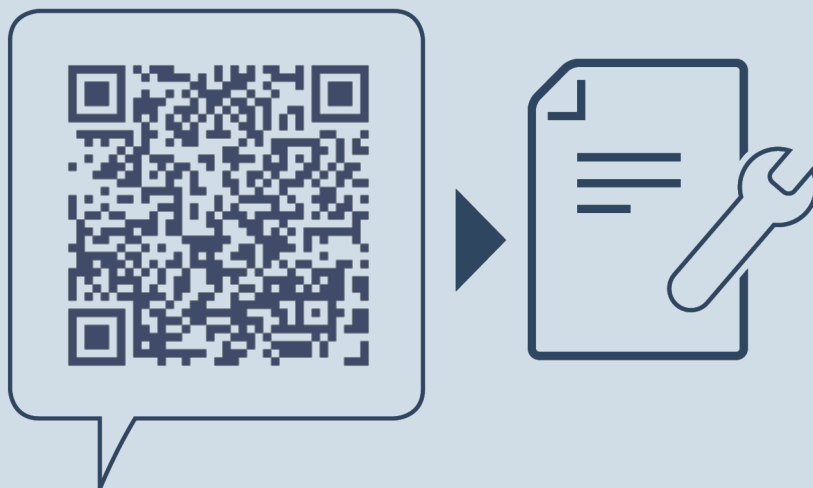

home.liebherr.com/fridge-manuals

RU Винный кондиционный шкаф

Дата выдачи: 20260213

**Индекс
артикульных
номеров: 7083362-00**

Liebherr-Hausgeräte GmbH
Memminger Straße 77-79
88416 Ochsenhausen
Deutschland