



300 t



90 m



94 m



120 m

**NEW**

# Reaching new heights

**LTM 1300-6.4**

Mobilkran • Mobile crane • Grue mobile  
Autogrú • Grúa mòvil • Мобильный кран

**LIEBHERR**

Mobile and crawler cranes



# Technische Daten

Technical data • Caractéristiques technique • Dati tecnici • Datos técnicos • Технические данные

<b>Maße</b>	
Dimensions • Encombrement • Dimensioni • Dimensiones • Габариты крана .....	3
<b>Mobilkran</b>	
Mobile crane • Grue mobile • Autogrù • Grúa móvil • Мобильный кран .....	4-7
<b>Krandaten</b>	
Crane data • Dates de la grue • Dati gru • Características • Технические характеристики крана .....	8
<b>VarioBallast Ballastradius</b>	
Counterweight radius • Rayon de contrepoids • Raggio zavorra • Radio de contrapeso • Радиус закругления .....	9
<b>Ballast</b>	
Counterweight • Contrepoids • Zavorra • Lastre • Противовес .....	9
<b>Straßenfahrt</b>	
On-road driving • Déplacement sur route • Guida su strada • Marcha por carreteras • Движение по дорогам .....	10
<b>Baustellenfahrt</b>	
Jobsite driving • Déplacement sur chantier • Guida in cantiere • Marcha en obra • Движение по стройплощадке .....	10
<b>Auslegersysteme</b>	
Boom/jib combinations • Configurations de flèche • Sistema braccio • Sistemas de pluma • Стреловые системы .....	11-14
<b>T</b> .....	15-20
<b>TK/TNZK</b> .....	21-25
<b>TVK/TVNZK</b> .....	26-35
<b>TS</b> .....	36-43
<b>TNZF</b> .....	44-51
<b>Ausstattung</b>	
Equipment • Equipement • Equipaggiamento • Equipamiento • Оборудование .....	52-57
<b>Symbolerklärung</b>	
Description of symbols • Explication des symboles • Legenda simboli Descripción de los símbolos • Объяснение символов .....	58
<b>Anmerkungen</b>	
Remarks • Remarques • Note • Observaciones • Примечания .....	59

# Maße

Dimensions - Encombrement - Dimensioni - Dimensiones - Габариты крана

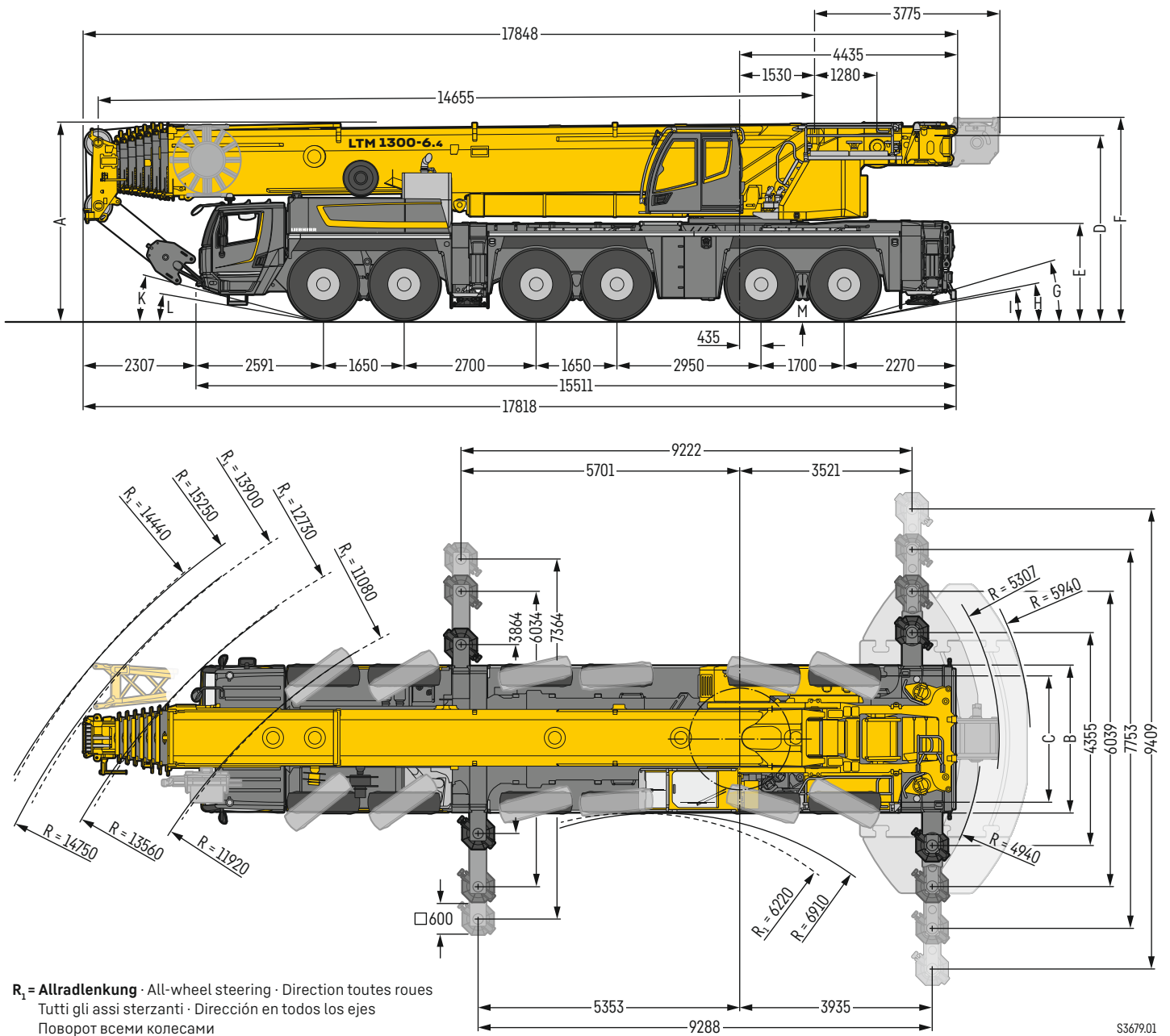

## Maße · Dimensions · Encombrement · Dimensioni · Dimensiones · Размеры mm

	A	A	B	C	E	F	G	H	I	K	L	M
		125 mm*										
385/95 R 25 (14.00 R 25)	3950	3825	3000	2610	1900	4055	14°	9°	8°	12°	7°	335
445/95 R 25 (16.00 R 25)	4000	3875	3000	2550	1950	4105	16°	11°	10°	14°	9°	385
525/80 R 25 (20.5 R 25)	4000	3875	3100	2570	1950	4105	16°	11°	10°	14°	9°	385

\* abgelenkt · lowered · abaissé · abbassato · suspensión abajo · шасси осажено

# LTM 1300-6.4

LICCON3

Die dritte Generation der LICCON-Steuerung baut auf bewährte Bedienung und punktet mit schnellerem Datenbus, deutlich mehr Speicherplatz und höherer Rechnerleistung. LICCON3-Krane sind für Telemetrie und Flottenmanagement vorbereitet.

The third generation LICCON control system features the same time-tested operation as previous generations and adds a fast data bus, significantly more storage space and greater computing power. LICCON3 cranes are prepared for telemetry and fleet management.

La troisième génération de la commande LICCON est basée sur la commande éprouvée et marque des points avec un bus de données plus rapide, un espace de stockage nettement plus grand et une puissance de calcul plus importante. Les grues LICCON3 sont préparées pour la télémétrie et la gestion de flotte.

La terza generazione del controllo LICCON si basa sul comando collaudato e convince per il bus dati più rapido, lo spazio in memoria aumentato e una maggiore capacità di calcolo. Le gru LICCON3 sono predisposte per la telemetria e la gestione della flotta.



La tercera generación del sistema de control LICCON se basa en un funcionamiento de eficacia probada y destaca con un bus de datos más rápido, mucha más memoria y un mayor rendimiento del equipo informático. Las grúas LICCON3 están preparadas para la telemetría y la gestión de flotas.

Третье поколение систем управления LICCON основано на проверенных принципах взаимодействия с пользователем. В число преимуществ этих систем входят информационная шина с повышенной скоростью передачи данных, значительное расширение памяти данных и увеличение вычислительной производительности. Краны LICCON3 имеют подготовку для использования в системах телеметрии и управления парком транспортных средств.

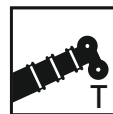

90 m



11,5 m – 20 m

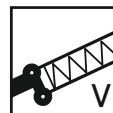

2 x 7 m



4 m – 39 m



8 m – 43 m

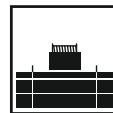

88 t

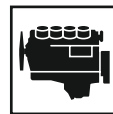

455 kW (619 PS)

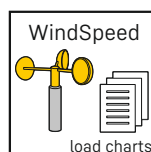
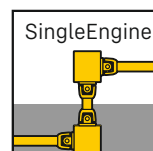
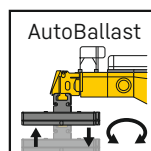
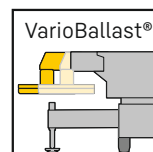
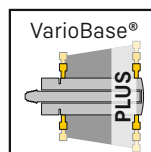

# LTM 1300-6.4



- 1** **Starke Hubwinden – 12,5 t (122 kN) Seilzug für schnelle und kraftvolle Hübe**  
Powerful hoist winches – 12.5 t (122 kN) rope pull for fast, powerful hoisting  
Trebils de levage robustes – 12,5 t (122 kN) traction par câble pour des levages rapides et puissants  
Potenti verricelli di sollevamento – 12,5 t (122 kN) paranco a fune per corse veloci e potenti  
Potentes cabrestantes - 12,5 t (122 kN) tracción de cable para elevaciones rápidas y potentes  
Мощные подъемные лебедки – 12,5 Т (122 кН) канатная тяга для быстрого и энергичного подъема
- 2** **Allzeit gut geschmiert – Zentralschmierung im Kranoberwagen (Serie) und im Kranfahrgestell (Option).**  
Permanently well lubricated – central lubrication system in the crane's superstructure (standard) and chassis (option).  
Une lubrification toujours parfaite – Lubrification centralisée dans la tourelle de la grue (série) et dans le châssis de la grue (option).  
Sempre ben lubrificata – lubrificazione centrale nella torretta della gru (di serie) e nel telaio della gru (optional).  
Lubricación adecuada en todo momento - Lubricación central en la superestructura de la grúa (de serie) y en el chasis (opcional).  
Хорошая смазка в любое время – централизованная смазка в поворотной конструкции крана (серийно) и в шасси крана (опция).
- 3** **Durchdachte Ballastaufteilung – Schnelles Ballastieren in wenigen Hüben, sowie 42 t Ballast innerhalb der Fahrzeugbreite**  
Well designed ballast distribution – fast ballasting requiring just a few hoists and 42 t of ballast within the vehicle width  
Répartition bien pensée du lestage – Lestage rapide en quelques levages, ainsi que 42 t de lestage dans la largeur du véhicule  
Distribuzione della zavorra ben studiata: zavorramento rapido in poche corse e 42 t di zavorra all'interno della larghezza del veicolo  
Distribución de lastre eficiente - Lastre rápido en pocas carreras y 42 t de lastre dentro de la anchura del vehículo  
Продуманное распределение противовеса – быстрая нагрузка контргрузом всего за несколько подъемов, а также 42 т грузов по ширине транспортного средства

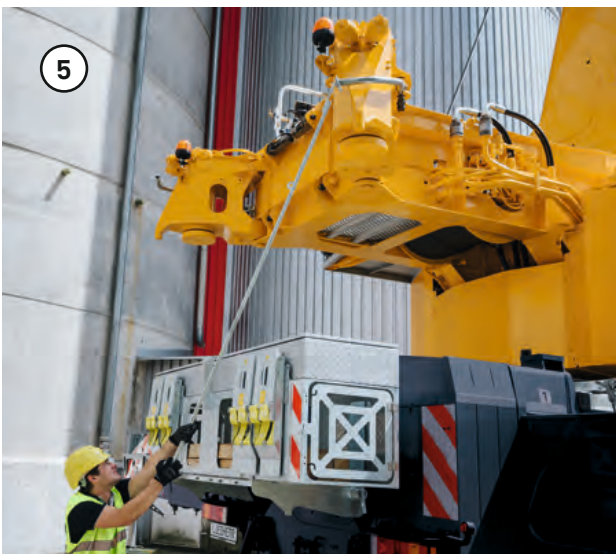

**4 Geräumige Kabinen mit zahlreichen Ablagen und einfachen Bedienelementen.**

Spacious cabins with lots of useful trays and storage compartments.  
 Cabines avec de nombreuses tablettes et de nombreux compartiments de rangement utiles.  
 Cabina spaziosa con numerosi ripiani e vani portaoggetti utili.  
 Cabinas del amplia con numerosos y útiles bandejas y compartimentos de almacenamiento.  
 Просторные каюты с большим количеством удобных отделений и отсеков для хранения.

**5 VarioBallast® - Höhere Traglasten und Wirtschaftlichkeit bei großem Radius. Geringerer Platzbedarf bei kleinem Radius.**

VarioBallast® - Higher lifting capacities and greater economy for working with a large radius. Smaller footprint for a smaller radius.  
 VarioBallast® - Capacités de charge et rentabilité plus élevées avec un grand rayon. Encombrement plus réduit pour un petit rayon.  
 VarioBallast® - Capacità di carico più elevate ed efficienza economica con un ampio raggio. Dimensioni compatte con raggio ridotto.  
 VarioBallast® - Mayores cargas y rentabilidad con el radio mayor. Menores requisitos de espacio con el radio menor.  
 VarioBallast® - Более высокие нагрузки и экономичность при большом радиусе действия. Требуется минимум места при малом радиусе.

**6 Leichtgewicht - Ca. 0,5 t Gewichtseinsparung durch 16.00 R 25 Aluminium-Felgen (Option)**





Lightweight - Around 0.5 t weight reduction from the use of 16.00 R 25 aluminium rims (option)  
 Poids léger - Réduction du poids d'environ 0,5 t grâce aux jantes en aluminium 16.00 R 25 (option)  
 Leggerezza - Risparmio di peso di circa 0,5 t grazie ai cerchi in alluminio da 16.00 R 25 (optional)  
 Ligera - Ahorro de peso de aprox. 0,5 t gracias a las llantas de aluminio 16.00 R 25 (opcionales)  
 Малый вес - снижение веса прим. на 0,5 т благодаря алюминиевым дискам 16.00 R 25 (опция)

# Krandaten

Crane data - Dates de la grue - Dati gru - Características - Технические характеристики крана







## Hakenflasche

Hook block - Moufles à crochet - Bozzello - Pastecas - Крюковые подвески

			
170,0 t	9	16	1,90 t
155,7 t	7	14	1,75 t
125,1 t	5	11	1,5 t
82,0 t	3	7	1,25 t / 1,0 t
36,2 t	1	3	1,0 t / 0,5 t
12,2 t	-	1	0,5 t

## Kranfahrgestell

Crane carrier - Châssis porteur - Autotelai - Chasis - Шасси

	 km/h min. мин.	 km/h max. макс.	 %		
385/95 R 25 (14.00 R 25)	2,0	80	41,2 %		12 / R2
445/95 R 25 (16.00 R 25)	2,1	85	37,2 %		
525/80 R 25 (20.5 R 25)	2,1	85	37,2 %		4 / R2

Theoretisches Steigvermögen - theoretical gradeability - aptitude théorique en pente - inclinación teórica - capacidad de traslación teórica en pendiente - теоретическая способность подъема









## Max. Stützkräfte

Max. supporting forces - Forces d'appui max. - Max forze di supporto  
Fuerzas de apoyo máx. - Макс. сила реакции опоры

		
$F_{max}$ 	970 kN (98 t)	1.200 kN (123 t)

## Kranoberwagen

Crane superstructure - Partie tournante - Torretta - Superestructura - Поворотная часть

			
 0 - 116 <b>m/min für einfachen Strang</b> - single line - au brin simple per tiro diretto - a tiro directo - при однократной запасовке	23 mm	310 m	122 kN
 0 - 116 <b>m/min für einfachen Strang</b> - single line - au brin simple per tiro diretto - a tiro directo - при однократной запасовке	23 mm	280 m	122 kN
 0 - 1,5 <b>min<sup>-1</sup> · об/мин</b>			
 <b>ca. 75 s bis 83° Auslegerstellung</b> - approx. 75 seconds to reach 83° boom angle env. 75 s jusqu'à 83° - circa 75 secondi fino ad un'angolazione del braccio di 83° aprox. 75 segundos hasta 83° de inclinación de pluma - ок. 75 сек. до выставления стрелы на 83°			
 <b>ca. 750 s für Auslegerlänge 14,7 m - 90 m</b> - approx. 750 seconds for boom extension from 14,7 m - 90 m env. 750 s pour passer de 14,7 m - 90 m - ca. 750 secondi per passare dalla lunghezza del braccio di 14,7 m - 90 m aprox. 750 segundos para telescopar la pluma de 14,7 m - 90 m - ок. 750 сек. до выдвигения от 14,7 м до 90 м			



# VarioBallast Ballastradius

Counterweight radius • Rayon de contrepoids  
Raggio avorra • Radio de contrapeso • Радиус закругления

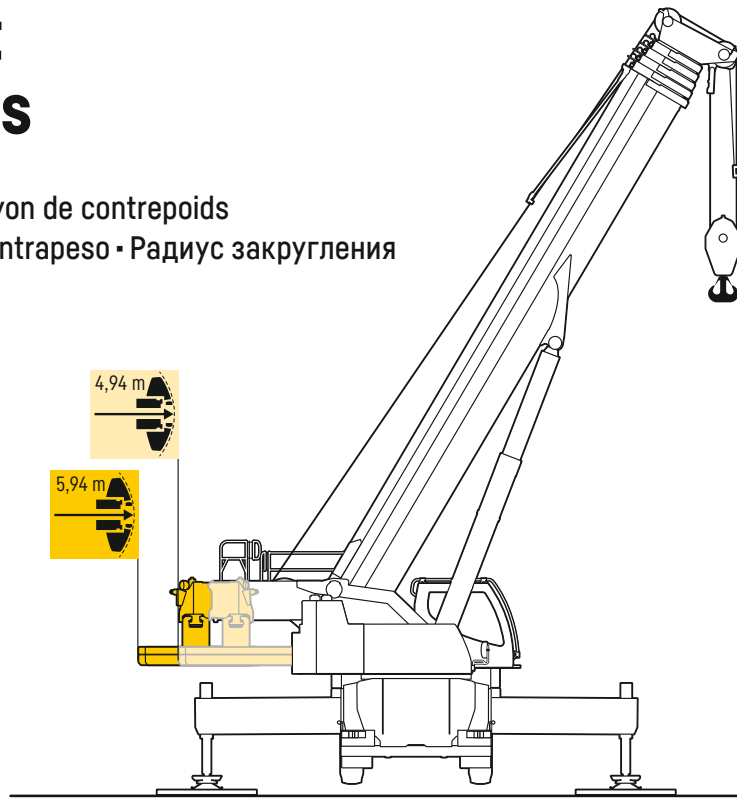
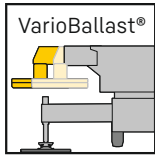

S3002.02

## Ballast

Counterweight • Contrepoids • Zavorra • Lastre • Противовес

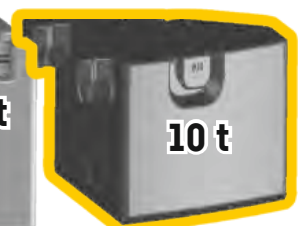
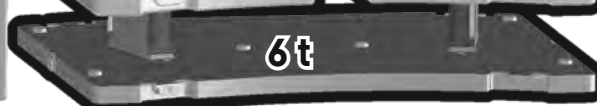
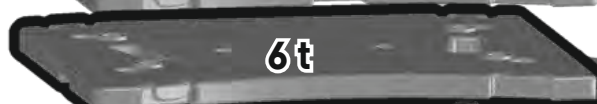
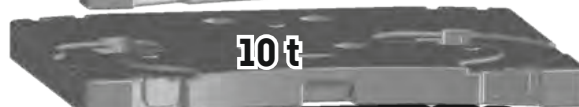

**Technisch transportierbar**  
Technically transportable  
Transport techniquement simplifié  
Tecnicamente trasportabile  
Técnicamente transportable  
Технически пригодный для  
транспортировки

**Zusatzballast**  
Additional counterweight  
Contrepoids additionnel  
Zavorra addizionale  
Contrapeso adicional  
Дополнительный противовес

S282-0001-00

# Straßenfahrt

On-road driving • Déplacement sur route • Guida su strada  
 Marcha por carreteras • Движение по дорогамкрана

**1** Hinweis:  
 Ohne hintere  
 Schiebeholme

Note:  
 without rear  
 outriggers

Note :  
 sans poutres  
 coulissantes arrière

Nota:  
 senza longheroni  
 scorrevoli posteriori

Aviso:  
 sin barras  
 extensibles traseras

Указание:  
 без задних  
 раздвижных опор

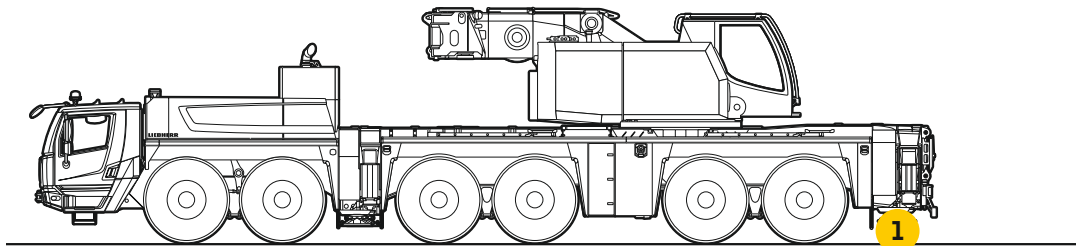

≤ 6 t   ≤ 6 t   ≤ 7,5 t   ≤ 7,5 t   ≤ 7,5 t   ≤ 7,5 t

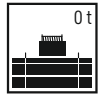

≤ 40 t

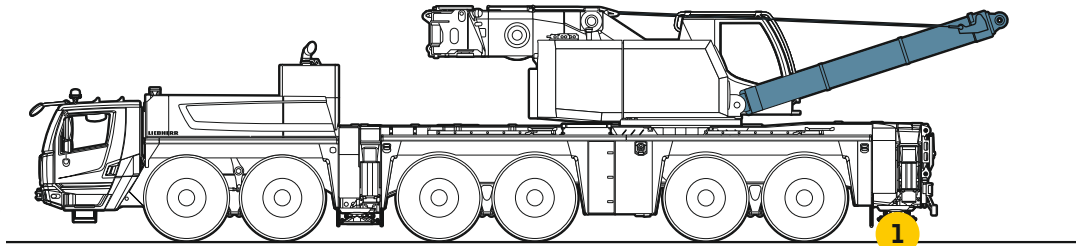

≤ 5,5 t   ≤ 5,5 t   ≤ 8 t   ≤ 8 t   ≤ 8 t   ≤ 8 t

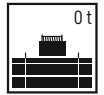

≤ 42 t

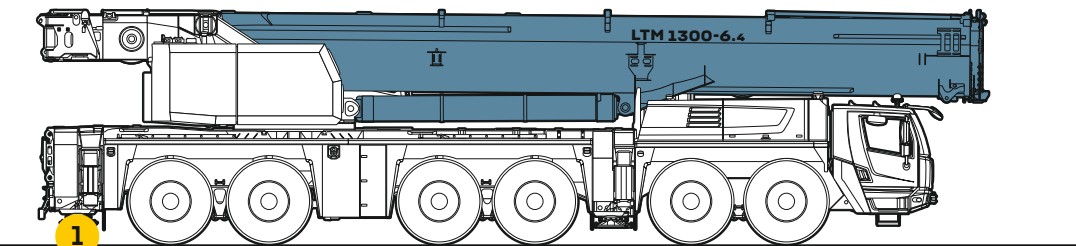

≤ 10 t   ≤ 10 t   ≤ 10 t   ≤ 10 t   ≤ 7,5 t   ≤ 7,5 t



≤ 53 t

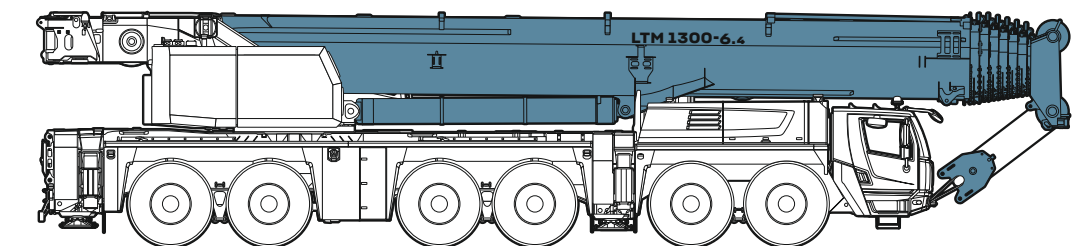

≤ 12 t   ≤ 12 t   ≤ 12 t   ≤ 12 t   ≤ 12 t   ≤ 12 t

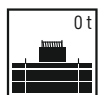

≤ 72 t

# Baustellenfahrt

Jobsite driving • Déplacement sur chantier • Guida in cantiere • Marcha en obra • Движение по стройплощадке

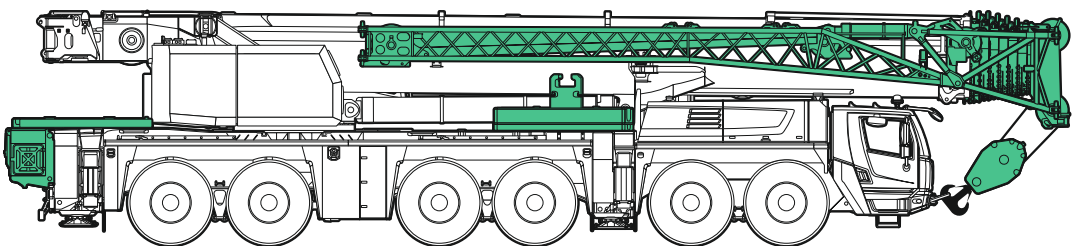

≤ 16,5 t   ≤ 16,5 t   ≤ 16,5 t   ≤ 16,5 t   ≤ 16,5 t   ≤ 16,5 t

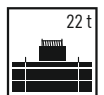

≤ 99 t

# Auslegersysteme – Starke Spitze

TS

Boom/jib combinations – Strong jib · Configurations de flèche – Flechette particulièrement puissante · Sistema braccio – Falcone particolarmente potente · Sistemas de pluma – Plumin especialmente fuerte · Стреловые системы – Усиленный гусек

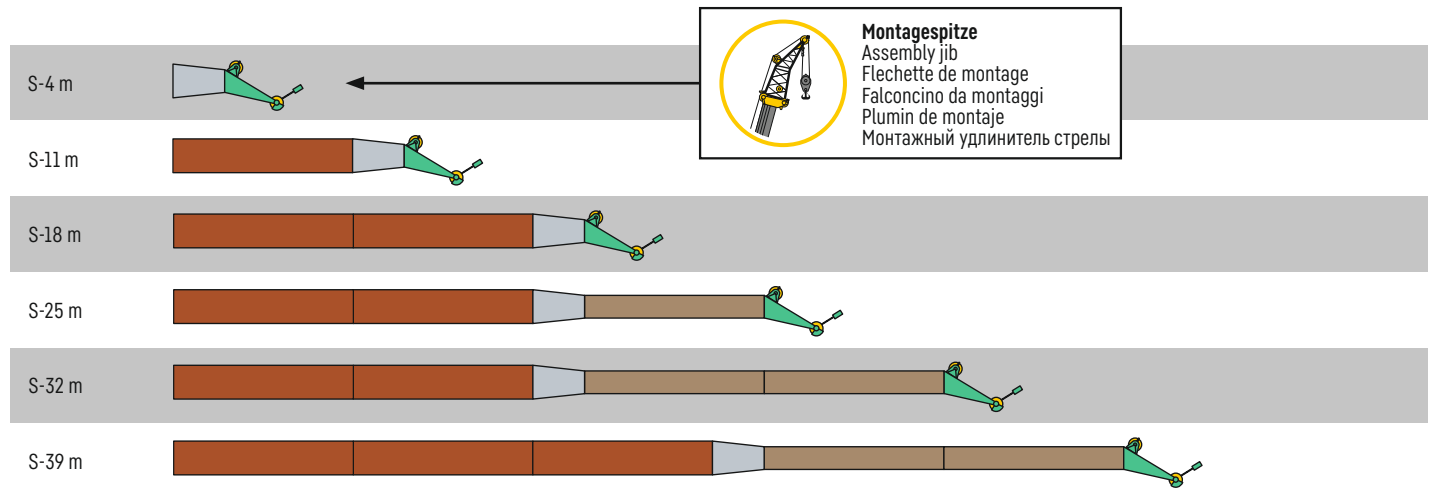

# Auslegersysteme – Hydraulisch verstellbare feste Gitterspitze

TNZF

Boom/jib combinations – Hydraulically adjustable fixed lattice jib · Configurations de flèche – Fléchette treillis fixe réglable hydrauliquement · Sistema braccio – Falcone regolabile idraulicamente · Sistemas de pluma – Plumin de celosía fijo de ajuste hidráulico · Стреловые системы – Гидравлическая фиксированная решетчатая стрела для автокрана

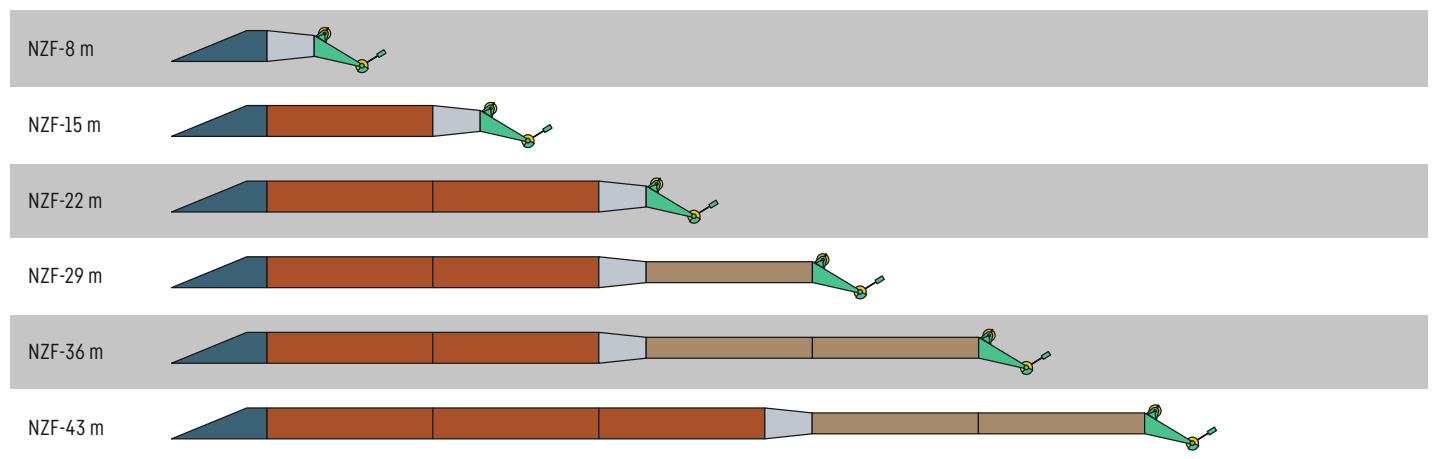

4 m **TF-Adapter** · TF-adapter · TF-adaptateur · TF-adattatore · TF-adaptador · TF - адаптер



7 m **Teleskopauslegerverlängerung** · Telescopic boom extension · Rallonge flèche télescopique · Prolunga del braccio telescopico · Prolongación de pluma telescópica · Решетчатая секция для удлинения телескопической стрелы



2 m **F-Reduzierstück** · F reduction section · Élément réducteur F · Riduttore F · Reductor F · Переходная F-секция



7 m **Klappspitzenverlängerung** · Swing away jib extension · Rallonge flechette pliante · Prolunga del falcone · Prolongación de plumin lateral · Секция для удлинения двухсекционного откидного удлинителя



2 m **F-Kopfstück** · F head section · Élément de tête F · Testa braccio F · Tramo de cabeza F · Оголовок на F

S3191.01

# Variable Auslegersysteme

Variable boom systems • Systèmes de flèche variables • Sistemi braccio variabili

Variable sistema de plumas • Вариабельные стреловые системы

## TVK TVNzk

## TNZF

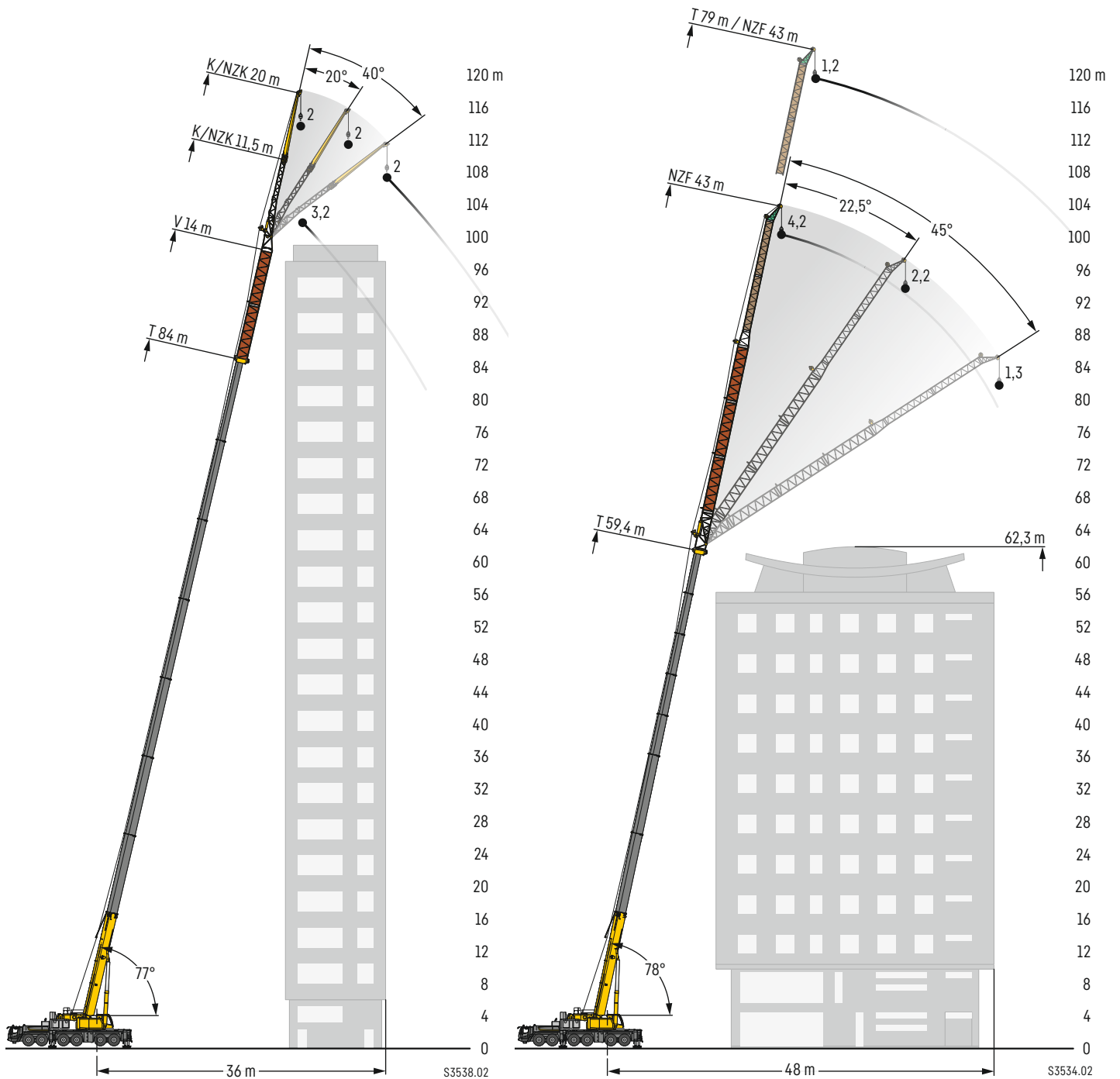

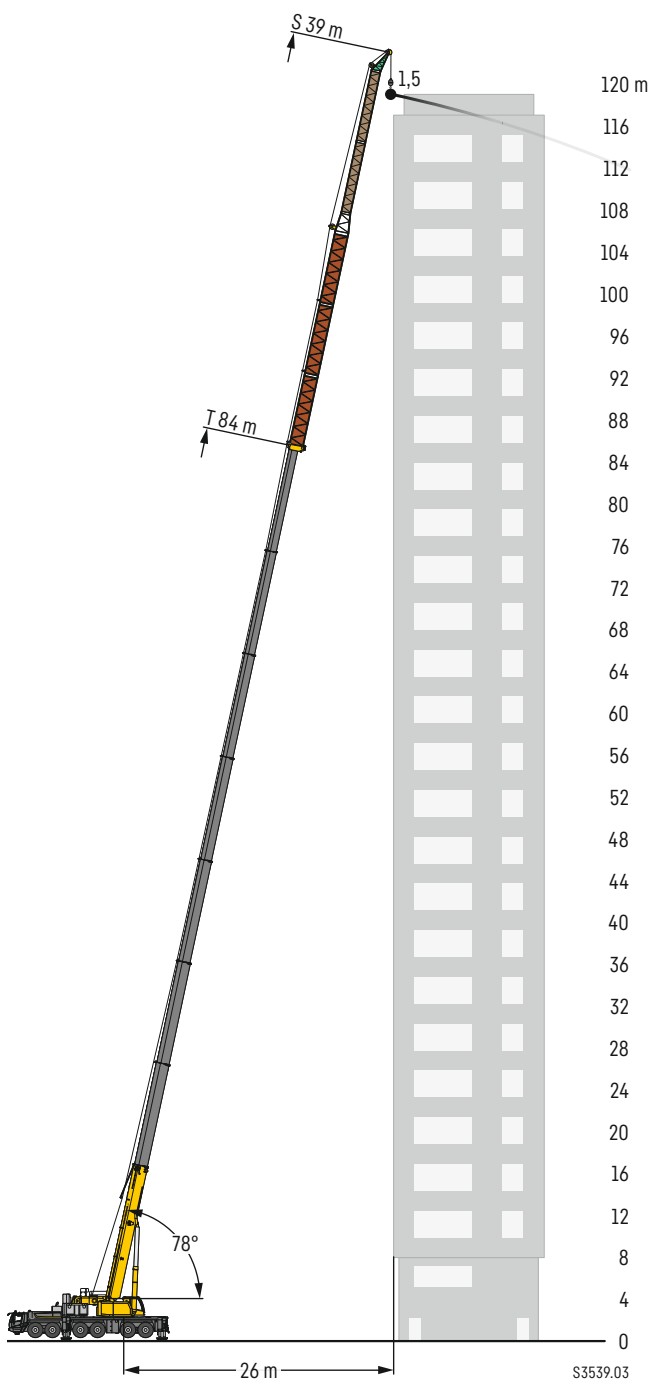

S3539.03

## TVK TVNZK

**K** 11,5 m - 20 m  
0°, 20°, 40°

**NZK** 11,5 m - 20 m  
0° - 40°

**V** 2 x 7 m

### 20 m Doppelklappspitze technisch am Kran mitführbar

20 m double swing away jib, can technically be carried on crane

Double fléchette pliante de 20 m avec maintien à demeure sur la grue

Falcone doppio 20 m tecnicamente trasportabile sulla gru

Plumin lateral doble de 20 m transportable en la grúa.

20 м двухсекционный удлинитель, возможна транспортировка на кране

## TNZF TS

**NZF** 8 m - 43 m  
0° - 45°

**S** 4 m - 39 m  
0°

### Feste Spitze beinhaltet Starke Spitze

Fixed jib contains strong jib

Fléchette fixe avec fléchette robuste

Il falcone fisso contiene il falcone S

Plumín fijo contiene plumín fuerte

Жесткий удлинитель с усиленным оголовком

## TS

**S** 4 m - 39 m  
0°

### Starkes System für steile Arbeitsstellungen

Strong system for steep working positions

Système puissant pour les positions de travail les plus raides

Il potente sistema per lavori in luoghi scoscesi  
Sistema fuerte para trabajos de inclinación en altura

Усиленная система, для работы в крутом рабочем положении

**7 m Teleskopauslegerverlängerung** - Telescopic boom extension  
Rallonge flèche télescopique - Prolunga del braccio telescopico  
Prolongación de pluma telescópica - Решетчатая секция для удлинения телескопической стрелы

**7 m Klappspitzenverlängerung** - Swing away jib extension  
Rallonge fléchette pliante - Prolunga del falcone - Prolongación de plumín lateral  
Секция для удлинения двухсекционного откидного удлинителя

# Auslegersysteme

Boom/jib combinations • Configurations de flèche • Sistema braccio  
Sistemas de pluma • Стреловые системы

**T** **Teleskopausleger** • Telescopic boom • Flèche télescopique • Braccio telescopico • Pluma telescópica • Телескопическая стрела

**K/NZK** **Mechanisch/hydraulisch verstellbare Klappspitze** • Mechanically/hydraulically adjustable folding jib  
Pointe pliante réglable mécaniquement/hydrauliquement • Punta pieghevole regolabile meccanicamente/idraulicamente  
Plumin abatible ajustable mecánica o hidráulicamente • Механически/гидравлически перемещаемая надставка крана (гусёк)

**V** **Teleskopausleger-Verlängerung** • Telescopic boom extension • Rallonge de flèche télescopique • Prolungamento braccio telescopico  
Prolongación de pluma telescópica • Удлинение телескопической стрелы

**S** **Starke Spitze** • Strong jib • Fléchette particulièrement puissante • Falcone particolarmente potente  
Plumin especialmente fuerte • Усиленный гусёк

**NZF** **Hydraulisch verstellbare feste Gitterspitze**  
Hydraulically adjustable fixed lattice jib  
Fléchette treillis fixe réglable hydrauliquement  
Falcone regolabile idraulicamente  
Plumin de celosía fijo de ajuste hidráulico  
Гидравлическая фиксированная решетчатая стрела для автокрана

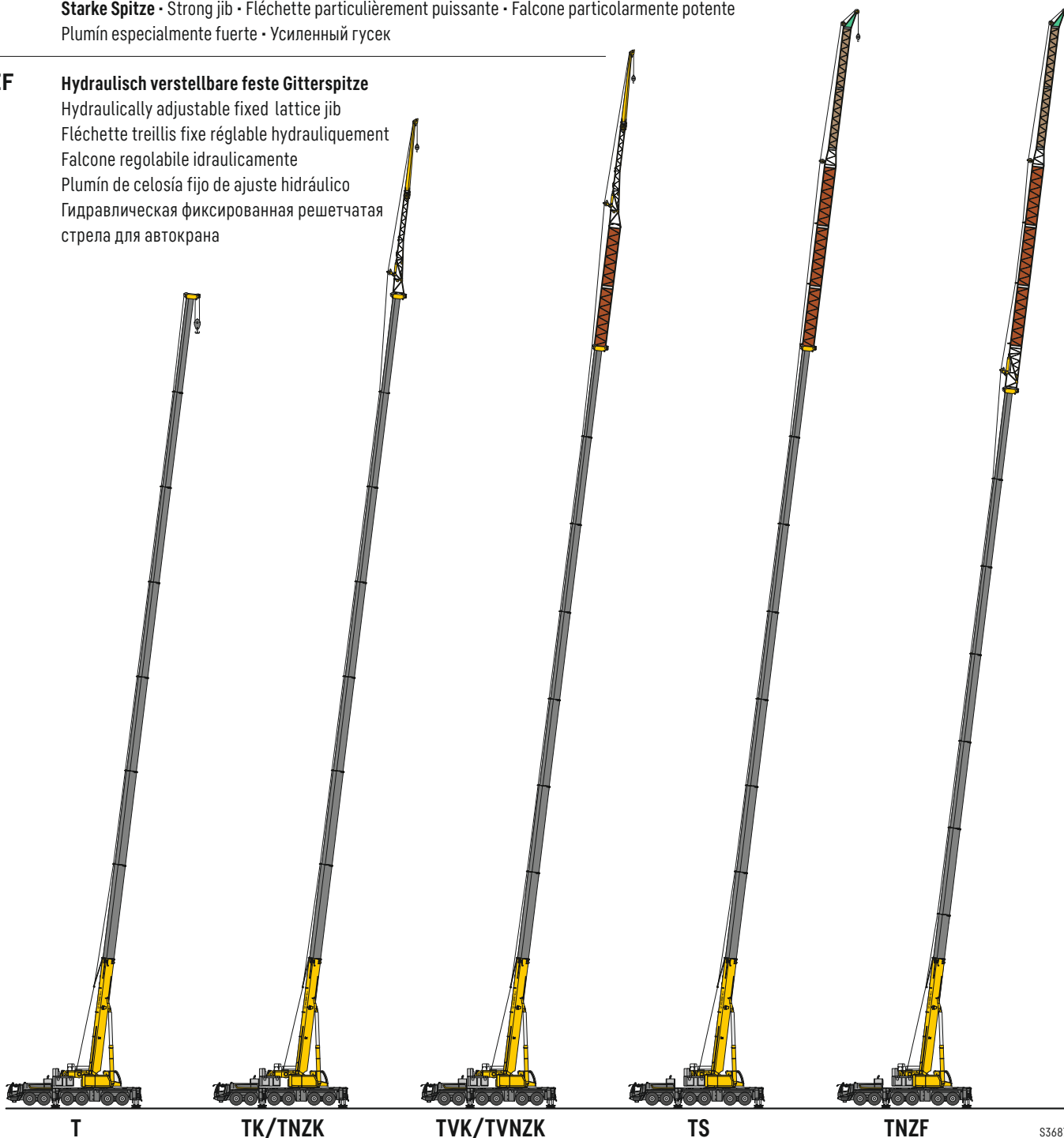

S3687

# Hubhöhen

T

Lifting heights • Hauteurs de levage • Altezze di sollevamento • Alturas de elevación • Высота подъема

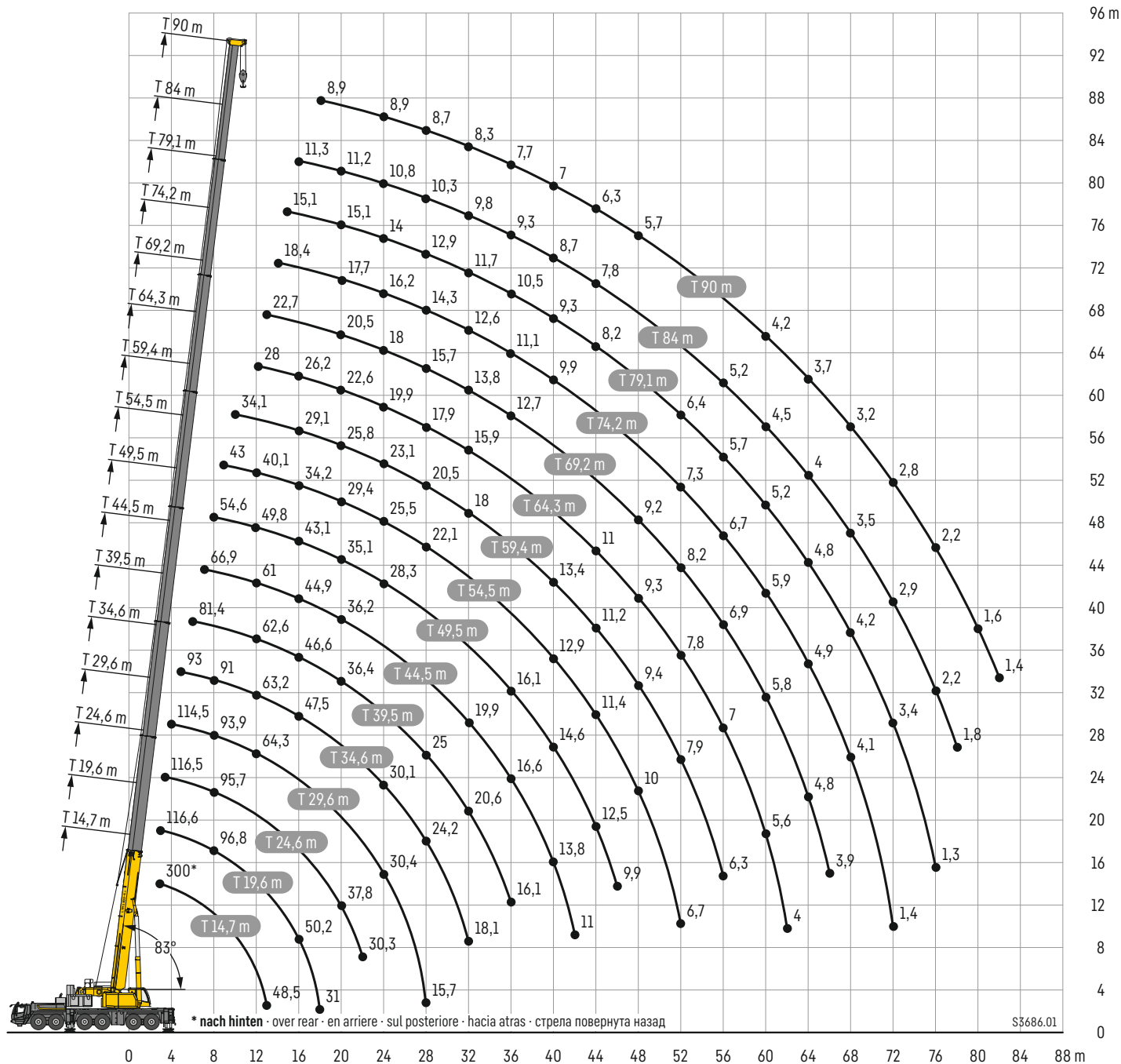

# Traglasten

T

Lifting capacities • Forces de levage • Portate • Tablas de carga • Грузоподъемность



	14,7 m	19,6 m	24,6 m	29,6 m	34,6 m	39,5 m	44,5 m	49,5 m	54,5 m	59,4 m	64,3 m	69,2 m	74,2 m	79,1 m	84 m	90 m		
	*																	
3	300	155,7	116,6														3	
3,5	167,1	155,7	117,5	116,5													3,5	
4	163	155,7	118,3	117,3	114,5												4	
4,5	159,3	146	119,2	118	114,6												4,5	
5	150,3	136,5	120,2	118,6	114,6	93											5	
6	135	120,7	119,4	117	113,7	93	81,4										6	
7	119,4	108	107,3	106,8	103,3	93	82	66,9									7	
8	105,2	97,3	96,8	95,7	93,9	91	81,6	67,8	54,6								8	
9	94,4	88,5	88,5	87,2	85,7	83,6	79,5	66,9	55	43							9	
10	85,9	80,9	80,1	78,7	77,3	75,7	73,6	65,5	53,8	43,2	34,1						10	
11	77,1	74,4	73	71,9	70,2	68,8	67,8	63,9	51,7	41,7	34,4						11	
12	66,2	66,3	67	65,5	64,3	63,2	62,6	61	49,8	40,1	34,2	28					12	
13	48,4	48,5	62	60,5	59,4	58,9	57,7	56,1	48	38,6	33,1	28,2	22,7				13	
14			57,8	56,1	54,7	54,7	53,5	51,8	46,3	37,1	31,7	28	22,8	18,4			14	
15			54,3	52,2	50,8	50,8	49,7	48,1	44,7	35,6	30,4	27,2	22,8	18,5	15,1		15	
16			50,2	48,9	47,4	47,5	46,6	44,9	43,1	34,2	29,1	26,2	22,8	18,7	15,2	11,3	16	
18			31	43,4	41,8	41,8	41,1	39,5	39,4	31,6	27,2	24,4	21,9	18,4	15,3	11,3	8,9	18
20				37,8	37,7	37,1	36,4	36,2	35,1	29,4	25,8	22,6	20,5	17,7	15,1	11,2	9	20
22				30,3	34,2	33,4	32,6	32,5	31,4	27,4	24,5	21,1	19,2	17	14,6	11	8,9	22
24					30,4	30,1	29,5	29,3	28,3	25,5	23,1	19,9	18	16,2	14	10,8	8,9	24
26					26,9	26,9	27,5	26,6	25,5	23,8	21,8	18,9	16,8	15,3	13,5	10,6	8,8	26
28					15,7	24,2	25	24,4	23,2	22,1	20,5	17,9	15,7	14,3	12,9	10,3	8,7	28
30						21,9	22,6	22	21,2	20,5	19,2	16,8	14,6	13,5	12,3	10,1	8,5	30
32						18,1	20,6	19,9	19,1	18,7	18	15,9	13,8	12,6	11,7	9,8	8,3	32
34							18,8	18,2	17,4	17	16,9	14,8	13,3	11,8	11,1	9,5	8	34
36							16,1	16,6	16,1	15,4	15,9	14	12,7	11,1	10,5	9,3	7,7	36
38								15,2	15,4	14	14,7	13,1	12,1	10,4	9,9	9	7,4	38
40								13,8	14,6	12,9	13,4	12,3	11,5	9,9	9,3	8,7	7	40
42								11	13,5	12,2	12,3	11,6	10,9	9,4	8,7	8,3	6,6	42
44									12,5	11,4	11,2	11	10,3	8,9	8,2	7,8	6,3	44
46									9,9	10,7	10,3	10,1	9,8	8,5	7,6	7,3	6	46
48										10	9,4	9,3	9,2	8,1	7	6,9	5,7	48
50										8,8	8,6	8,5	8,8	7,7	6,7	6,4	5,4	50
52										6,7	7,9	7,8	8,2	7,3	6,4	6	5,1	52
54											7,2	7,4	7,5	7	6	5,5	4,8	54
56											6,3	7	6,9	6,7	5,7	5,2	4,6	56
58												6,6	6,3	6,4	5,5	4,8	4,4	58
60												5,6	5,8	5,9	5,2	4,5	4,2	60
62												4	5,2	5,4	5	4,2	3,9	62
64													4,8	4,9	4,8	4	3,7	64
66													3,9	4,6	4,5	3,7	3,5	66
68														4,1	4,2	3,5	3,2	68
70														3,3	3,8	3,2	3	70
72														1,4	3,4	2,9	2,8	72
74															2,6	2,5	2,6	74
76															1,3	2,2	2,2	76
78																1,8	1,9	78
80																	1,6	80
82																	1,4	82

\* nach hinten - over rear - en arriere - sul posteriore - hacia atras - стрела повернута назад



# Traglasten

T

Lifting capacities • Forces de levage • Portate • Tablas de carga • Грузоподъемность



	14,7 m	19,6 m	24,6 m	29,6 m	34,6 m	39,5 m	44,5 m	49,5 m	54,5 m	59,4 m	64,3 m	69,2 m	74,2 m	79,1 m	84 m	90 m	
3	155,7	116,6															3
3,5	155,7	117,5	116,5														3,5
4	153,7	118,3	117,3	114,5													4
4,5	143,6	119,2	118	114,6													4,5
5	134,2	120,2	118,6	114,6	93												5
6	118,7	117,5	115,4	113,2	93	81,4											6
7	106,2	105,5	103,6	100,8	93	82	66,9										7
8	95,6	93,4	92	90,1	88,2	81,6	67,8	54,6									8
9	86,7	84,9	83,7	82,3	80,3	77,9	66,9	55	43								9
10	78,8	77,2	75,4	74,1	72,6	71,4	65,5	53,8	43,2	34,1							10
11	72,5	70,4	68,9	67,3	66,7	65,4	63,1	51,7	41,7	34,4							11
12	65,9	64,6	62,7	61,6	61,6	59,9	58,5	49,8	40,1	34,2	28						12
13	48,5	59,9	57,9	56,8	56,4	55,3	53,7	48	38,6	33,1	28,2	22,7					13
14		55,8	53,7	52,3	52,3	51,2	49,6	46,3	37,1	31,7	28	22,8	18,4				14
15		51	49,9	49,2	48,6	48	46	44,7	35,6	30,4	27,2	22,8	18,5	15,1			15
16		46,9	46,7	46,4	45,4	44,6	42,9	42,8	34,2	29,1	26,2	22,8	18,7	15,2	11,3		16
18		31	40	40,9	39,9	39,2	38,9	37,6	31,6	27,2	24,4	21,9	18,4	15,3	11,3	8,9	18
20			34,7	35,8	35,4	34,7	34,6	33,3	29,4	25,8	22,6	20,5	17,7	15,1	11,2	9	20
22			30,2	31,4	31,1	31,7	30,9	29,6	27,4	24,5	21,1	19,2	17	14,6	11	8,9	22
24				28,4	27,5	28,4	27,7	26,4	25,3	23,1	19,9	18	16,2	14	10,8	8,9	24
26				25,5	24,9	25,3	24,7	23,7	22,9	21,8	18,9	16,8	15,3	13,5	10,6	8,8	26
28				15,7	23,2	22,8	22,2	21,4	20,7	20,5	17,9	15,7	14,3	12,9	10,3	8,7	28
30					21	20,6	19,9	19,1	18,6	19,1	16,8	14,6	13,5	12,3	10,1	8,5	30
32					18,1	18,5	17,8	17,8	17	17,3	15,9	13,8	12,6	11,7	9,8	8,3	32
34						16,7	16	16,8	15,8	15,5	14,8	13,3	11,8	11,1	9,5	8	34
36						15,2	15	15,3	14,5	13,9	13,8	12,7	11,1	10,5	9,3	7,7	36
38							14,4	13,9	13,1	12,6	12,4	12,1	10,4	9,9	9	7,4	38
40							13,4	12,7	11,9	11,6	11,2	11,5	9,9	9,3	8,7	7	40
42							11	11,6	11	10,7	10,4	10,6	9,4	8,7	8,3	6,6	42
44								10,6	10,3	9,7	9,7	9,6	8,9	8,2	7,8	6,3	44
46								9,7	9,5	8,8	9,1	8,7	8,5	7,6	7,3	6	46
48									8,7	8,4	8,6	7,9	7,9	7	6,9	5,7	48
50									8	8	7,9	7,3	7,3	6,7	6,4	5,4	50
52									6,7	7,6	7,2	6,9	6,6	6,4	5,8	5,1	52
54										7	6,6	6,5	5,9	5,9	5,3	4,8	54
56										6,3	6,1	5,9	5,5	5,3	4,8	4,5	56
58											5,8	5,4	5,2	4,8	4,4	4,2	58
60											5,6	4,9	4,9	4,4	4	3,9	60
62												4	4,5	4,5	4	3,6	62
64													4,3	4,1	3,7	3,1	64
66													3,9	3,8	3,3	2,7	66
68														3,4	2,9	2,3	68
70														3,1	2,6	2	70
72														1,4	2,2	1,7	72
74															1,9	1,3	74
76															1,3	1,1	76

# Traglasten

T

Lifting capacities • Forces de levage • Portate • Tablas de carga • Грузоподъемность



	14,7 m	19,6 m	24,6 m	29,6 m	34,6 m	39,5 m	44,5 m	49,5 m	54,5 m	59,4 m	64,3 m	69,2 m	74,2 m	79,1 m	84 m	90 m	
3	155,7	116,6															3
3,5	155,7	117,5	116,5														3,5
4	153,9	118,3	117,3	114,5													4
4,5	143,8	119,2	118	114,6													4,5
5	134,4	120,2	118,6	114,6	93												5
6	118,8	117,7	115,1	113,2	93	81,4											6
7	106,3	103,9	101,5	98,7	92,7	82	66,9										7
8	94,7	91,5	90,1	88,3	87,4	81,5	67,8	54,6									8
9	85	83,2	82,1	80,7	78,7	76,8	66,9	55	43								9
10	77,2	75,8	73,9	72,6	71,1	70,4	65,5	53,8	43,2	34,1							10
11	70,6	68,9	67,5	65,9	65,7	64,1	62,3	51,7	41,7	34,4							11
12	63	63,2	61,4	60,3	60,4	58,7	57,3	49,8	40,1	34,2	28						12
13	48,5	58,6	56,7	55,7	55,3	54,4	52,6	48	38,6	33,1	28,2	22,7					13
14		53,3	52,5	52	51,2	50,4	48,4	46,3	37,1	31,7	28	22,8	18,4				14
15		48,7	48,6	48,7	47,6	46,9	44,7	44,4	35,6	30,4	27,2	22,8	18,5	15,1			15
16		44,7	44,7	45,5	44,5	43,6	42,7	41,1	34,2	29,1	26,2	22,8	18,7	15,2	11,3		16
18		31	38,1	39,2	38,9	38,1	37,7	35,9	31,6	27,2	24,4	21,9	18,4	15,3	11,3	8,9	18
20			33	34,1	33,8	34,2	33,2	31,7	29,4	25,8	22,6	20,5	17,7	15,1	11,2	9	20
22			29,7	30,5	29,5	30,4	29,5	28,2	27,1	24,5	21,1	19,2	17	14,6	11	8,9	22
24				26,7	26,8	26,6	25,9	24,9	23,9	23,1	19,9	18	16,2	14	10,8	8,9	24
26				23,5	23,8	23,4	22,7	22	21,2	21,4	18,9	16,8	15,3	13,5	10,6	8,8	26
28				15,7	21,2	20,7	20	19,8	19,6	19,2	17,9	15,7	14,3	12,9	10,3	8,7	28
30					18,9	18,5	17,8	18,7	17,9	17,2	16,4	14,6	13,5	12,3	10,1	8,5	30
32					17,1	16,5	16,6	16,7	16	15,4	14,8	13,8	12,6	11,7	9,8	8,3	32
34						14,9	15,7	15	14,2	14,1	13,3	13,3	11,8	11,1	9,5	8	34
36						13,9	14,3	13,6	13,1	12,7	12,3	12,3	11	10,5	9,3	7,7	36
38							13	12,3	12,1	11,4	11,7	11,2	10,4	9,7	9	7,4	38
40							11,9	11,1	10,9	10,5	10,8	10,2	9,8	8,8	8,6	7	40
42							10,9	10,1	9,9	9,9	9,9	9,1	9	8,2	7,9	6,6	42
44								9,3	9	9,3	9	8,6	8,3	7,8	7,4	6,3	44
46								8,9	8,2	8,6	8,2	7,9	7,5	7,4	6,7	6	46
48									7,5	7,9	7,4	7,3	6,8	6,7	6	5,6	48
50									7,1	7,3	6,9	6,6	6,4	6	5,4	5,2	50
52									6,7	6,7	6,6	5,9	5,9	5,3	4,8	4,7	52
54										6,1	6	5,5	5,3	4,8	4,3	4,2	54
56										5,6	5,5	5,2	4,8	4,3	3,9	3,7	56
58											5	4,9	4,4	3,9	3,5	3,3	58
60											4,6	4,5	4	3,6	3	2,9	60
62											4	4,2	3,6	3,1	2,6	2,5	62
64												3,8	3,2	2,7	2,2	2,2	64
66												3,5	2,9	2,4	1,8	1,8	66
68													2,5	2	1,5	1,5	68
70													2,2	1,7	1,2	1,2	70
72													1,4	1,4			72
74														1,2			74

# Traglasten

T

Lifting capacities • Forces de levage • Portate • Tablas de carga • Грузоподъемность



	14,7 m	19,6 m	24,6 m	29,6 m	34,6 m	39,5 m	44,5 m	49,5 m	54,5 m	59,4 m	64,3 m	69,2 m	74,2 m	79,1 m	84 m	90 m	
3	155,7	116,6															3
3,5	155,7	117,5	116,5														3,5
4	149,8	118,3	117,3	114,5													4
4,5	139,6	119,2	118	114,6													4,5
5	130,5	120,2	118,6	114,6	93												5
6	112,9	109,6	106,5	104,7	93	81,4											6
7	97,7	94,5	93,3	91,8	89,1	82	66,9										7
8	86	85	83,9	82,3	80,8	75,8	67,8	54,6									8
9	75,6	76,2	74,6	73,3	72,6	68,4	63,4	55	43								9
10	65,8	67,7	66,9	66,9	63,2	59,8	55,4	53,8	43,2	34,1							10
11	57,9	59,8	60	58,9	55,2	52,7	50,9	47,6	41,7	34,4							11
12	51,5	53,4	52,7	51,9	49,4	48,3	45,6	42,6	40,1	34,2	28						12
13	44,5	47,1	48,2	47,3	45	43,6	40,9	38,6	36,6	33,1	28,2	22,7					13
14		41,2	42,6	42,6	41,4	39,5	37,2	34,9	33,1	30,9	28	22,8	18,4				14
15		36,9	37,7	38,6	37,6	35,9	33,8	31,8	30,5	29,7	27,2	22,8	18,5	15,1			15
16		33	34,5	34,8	34,4	32,8	31	29,9	28,9	27,6	25,2	22,8	18,7	15,2	11,3		16
18		26,8	28,3	28,9	28,8	27,7	26,7	26,3	24,9	23,8	22,3	20,5	18,4	15,3	11,3	8,9	18
20			23,6	24,2	24,2	23,7	24,1	22,8	21,8	20,5	19,2	18,4	16,7	15,1	11,2	9	20
22			20,1	20,5	20,5	21,1	21,1	20	19	18,4	17,5	16,2	15,3	14,1	11	8,9	22
24				17,7	17,7	18,6	18,2	17,8	16,8	16,5	15,6	14,7	13,6	12,5	10,8	8,9	24
26				15,4	16,3	16,2	15,8	15,8	15,2	14,8	14,1	13	12,1	11,6	10,4	8,8	26
28				13,5	14,4	14,3	13,8	13,8	13,7	13,2	12,5	11,8	11,2	10,2	9,2	8,4	28
30					12,8	12,6	12,2	12,6	12,5	12	11,4	10,9	9,9	9	8,1	7,5	30
32					11,4	11,2	11	11,2	11	10,6	10,3	9,7	8,8	7,9	7,1	6,7	32
34						10	10,3	10	9,7	9,6	9,4	8,7	7,8	7	6,2	5,8	34
36						8,9	9,3	8,9	8,8	8,8	8,2	7,8	6,9	6,1	5,4	5	36
38							8,4	7,9	7,9	7,8	7,3	6,8	6,1	5,4	4,6	4,3	38
40							7,5	7	7,1	6,9	6,4	6	5,4	4,7	4	3,7	40
42							6,8	6,6	6,4	6,1	5,6	5,2	4,7	4,1	3,4	3,1	42
44								6	5,7	5,4	4,9	4,6	4,1	3,5	2,8	2,6	44
46								5,4	5,1	4,8	4,4	4,1	3,6	3	2,3	2,1	46
48									4,6	4,4	4	3,6	3,1	2,5	1,8	1,6	48
50									4,2	4	3,5	3,2	2,7	2	1,3	1,1	50
52									3,8	3,6	3,1	2,8	2,2	1,6			52
54										3,2	2,7	2,4	1,8	1,2			54
56										2,8	2,3	2	1,4				56
58											2	1,6					58
60											1,7	1,3					60
62											1,4						62

# Traglasten

T

Lifting capacities - Forces de levage - Portate - Tablas de carga - Грузоподъемность



	14,7 m	19,6 m	24,6 m	29,6 m	34,6 m	39,5 m	44,5 m	49,5 m	54,5 m	59,4 m	64,3 m	69,2 m	74,2 m	79,1 m	84 m	90 m	
3	155,7	116,6															3
3,5	155,7	117,5	116,5														3,5
4	146,9	118,3	117,3	114,5													4
4,5	135,6	119,2	118	114,6													4,5
5	123,4	117,7	116,1	112,8	93												5
6	104,9	101,8	98,4	93	83,9	78,2											6
7	89,5	88,6	83,5	75,9	71,9	66,5	62,1										7
8	74,8	72,5	68,7	65,1	60,9	57,2	52,6	48,6									8
9	61,2	59,3	56,7	55	52,1	48,6	44,9	41,6	38,6								9
10	49,7	50,6	49,5	47,5	44,6	41,9	39	37,8	35,1	33							10
11	40,5	43,3	42,7	41	39,1	36,5	36	33,7	32,1	29,8							11
12	33,7	37,1	37,4	36,2	34,5	33,5	32,2	30,1	28,6	26,6	24,6						12
13	28,5	31,7	33	32,1	30,7	30,8	28,8	27,6	26,1	24,6	22,8	21,1					13
14		27,4	29,2	28,7	28,2	27,7	26,2	25	23,6	22,6	21,1	19,3	17,4				14
15		23,9	25,6	25,8	26,1	25,1	23,7	22,8	21,9	20,9	19,7	18	16,3	14,7			15
16		21,1	22,7	23,3	23,7	22,8	21,6	21,4	20,5	19,3	18,3	16,5	15,1	14	11,3		16
18		16,6	18,2	19,6	19,9	19,1	19,1	18,1	17,3	16,5	15,5	14,6	13,3	11,9	10,5	8,9	18
20			14,8	16,2	16,5	16,2	16,4	15,4	15,1	14,5	13,4	12,4	11,2	10	8,9	8,1	20
22			12,2	13,5	13,8	14,4	14,1	13,5	13,1	12,5	11,5	10,5	9,4	8,4	7,3	6,8	22
24				11,4	11,8	12,3	12	12	11,4	10,8	9,9	9,1	8	7	6,1	5,6	24
26				9,7	10	10,5	10,3	10,2	9,8	9,4	8,5	7,8	6,8	5,9	5	4,5	26
28				8,4	8,6	9	8,8	8,7	8,4	8,1	7,4	6,7	5,8	4,9	4	3,7	28
30					7,3	7,7	7,5	7,4	7,1	6,9	6,3	5,7	4,8	4	3,3	2,8	30
32					6,3	6,6	6,4	6,4	6,1	5,8	5,3	4,8	4	3,2	2,5	2,1	32
34						5,7	5,5	5,4	5,2	4,9	4,5	4	3,3	2,5	1,7		34
36						4,9	4,7	4,7	4,4	4,2	3,8	3,4	2,6	1,8			36
38							4,2	4,1	3,9	3,7	3,3	2,7	1,9	1,1			38
40							3,7	3,6	3,4	3,2	2,7	2,2	1,3				40
42							3,2	3,2	2,9	2,7	2,2	1,6					42
44								2,7	2,4	2,2	1,7						44
46								2,3	2	1,8	1,2						46
48									1,6	1,3							48
50									1,2								50

# Hubhöhen

# TK/TNZK

Lifting heights • Hauteurs de levage • Altezze di sollevamento • Alturas de elevación • Высота подъема

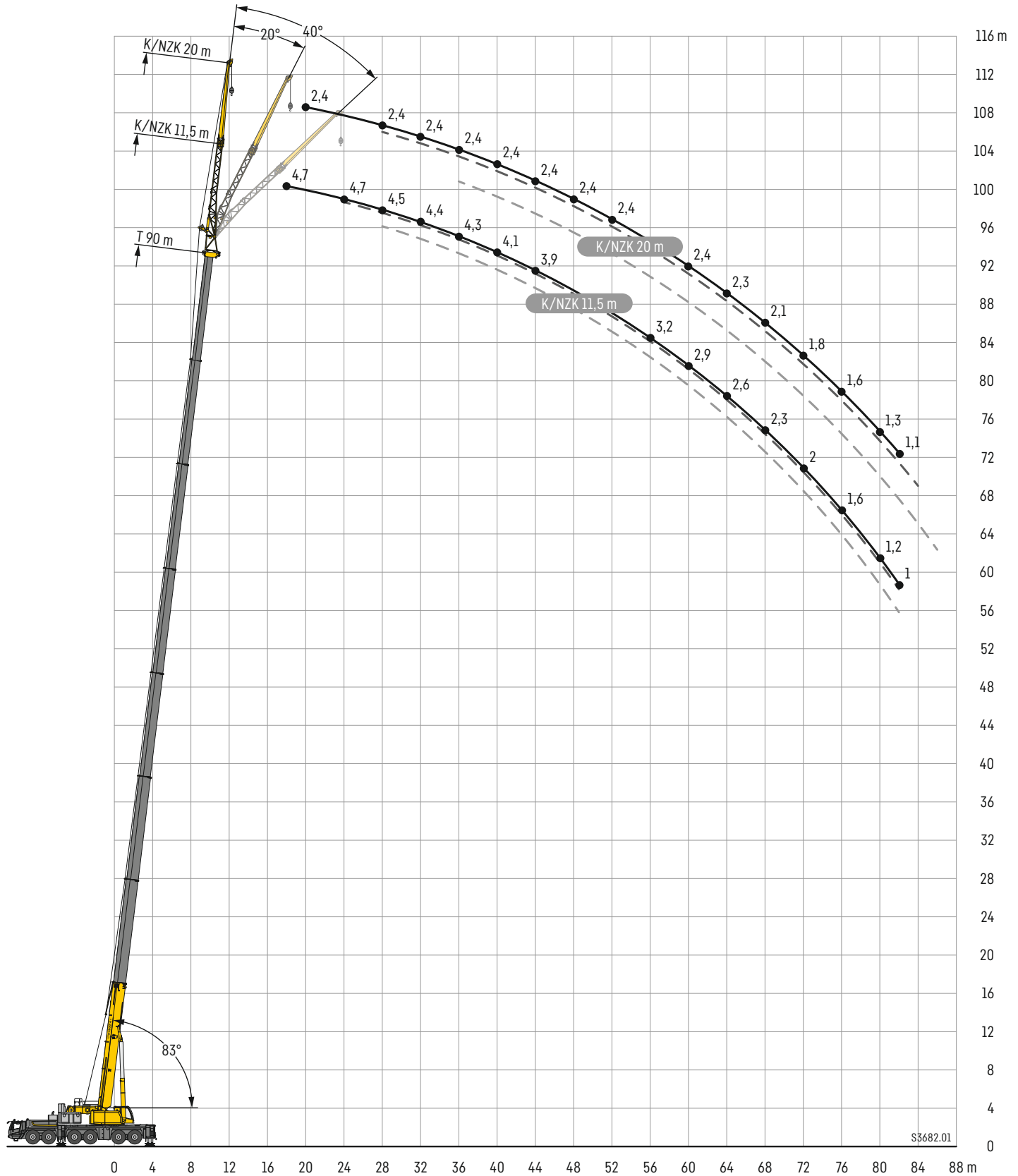

# Traglasten

# TK/TNZK

Lifting capacities • Forces de levage • Portate • Tablas de carga • Грузоподъемность

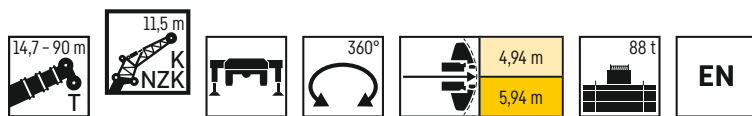

	14,7 m			34,6 m			39,5 m			44,5 m			49,5 m			54,5 m			59,4 m				
	K/NZK 11,5 m																						
	0°	20°	40°	0°	20°	40°	0°	20°	40°	0°	20°	40°	0°	20°	40°	0°	20°	40°	0°	20°	40°		
3,5	24,3																					3,5	
4	24,3																					4	
4,5	24,3																					4,5	
5	24,3			24,3																		5	
6	24,3	19,8		24,3			24,3															6	
7	24,3	18,6		24,3			24,3			24,3												7	
8	23,6	17,1		24,3			24,3			24,3			21,5									8	
9	21,5	15,8	11,1	24,3	18,2		24,3			24,3			21,3			19,4						9	
10	19,2	14,6	10,6	24,3	17,7		24,3	17,8		24			21			19,2				17,4		10	
11	16,9	13,6	10,1	24,2	17		24,2	17,3		23,5	17,2		20,7			19				17,2		11	
12	15	12,7	9,7	23,5	16,2	10,7	23,6	16,6		22,9	16,8		20,3	15,8		18,7				17		12	
13	13,5	11,9	9,3	22,5	15,5	10,4	22,8	16	10,6	22,4	16,2	10,7	19,9	15,4		18,3	14,8			16,8		13	
14	12,2	11,2	8,9	21,5	14,9	10,2	22	15,4	10,3	21,7	15,7	10,4	19,4	15	10,2	18	14,5			16,5	13,8	14	
15	11,2	10,6	8,7	20,5	14,3	9,9	21,1	14,8	10,1	21,1	15,2	10,2	19	14,5	10	17,7	14,3			16,3	13,6	15	
16	10,3	10	8,4	19,3	13,7	9,7	20,3	14,2	9,9	20,5	14,6	10	18,5	14,1	9,8	17,3	13,9	9,8		16	13,4	16	
18	8,7	9,1	8	17,2	12,7	9,3	18,4	13,3	9,5	19	13,7	9,6	17,7	13,3	9,5	16,7	13,2	9,5		15,6	13	9,5	18
20	7,5	8,4	7,7	15,3	11,8	8,9	16,7	12,5	9,1	17,5	12,9	9,3	16,6	12,5	9,2	16,1	12,5	9,2		15,1	12,4	9,2	20
22	6,6	7,8	7,6	13,5	11,1	8,6	15,1	11,7	8,8	16	12,2	9	15,5	11,9	8,9	15,3	11,9	8,9		14,6	11,8	8,9	22
24	5,8	7,5		12,2	10,4	8,3	13,6	11	8,5	14,7	11,5	8,7	14,4	11,3	8,7	14,4	11,4	8,7		14,1	11,3	8,7	24
26				11	9,9	8,1	12,4	10,4	8,3	13,4	10,9	8,4	13,4	10,8	8,4	13,6	10,9	8,5		13,4	10,9	8,5	26
28				10	9,4	7,9	11,3	9,9	8,1	12,3	10,4	8,2	12,4	10,4	8,2	12,7	10,5	8,3		12,8	10,5	8,3	28
30				9,2	8,9	7,7	10,3	9,5	7,9	11,4	9,9	8	11,5	10	8	12	10,1	8,1		12,1	10,1	8,2	30
32				8,4	8,6	7,6	9,5	9	7,7	10,5	9,5	7,9	10,8	9,6	7,9	11,2	9,7	8		11,4	9,8	8	32
34				7,8	8,2	7,5	8,8	8,7	7,6	9,8	9,1	7,7	10,1	9,2	7,8	10,5	9,4	7,8		10,8	9,4	7,9	34
36				7,3	7,9	7,5	8,2	8,4	7,6	9,1	8,8	7,6	9,4	8,9	7,7	9,9	9,1	7,7		10,2	9,1	7,8	36
38				6,8	7,7	7,5	7,7	8,1	7,5	8,5	8,5	7,6	8,9	8,6	7,6	9,3	8,8	7,6		9,6	8,9	7,6	38
40				6,3	7,5	7,1	7,2	7,8	7,5	8	8,2	7,5	8,4	8,3	7,5	8,8	8,5	7,5		9,2	8,6	7,5	40
42				5,9	7,4	3,5	6,7	7,7	7,5	7,5	8	7,5	7,9	8,1	7,5	8,3	8,3	7,5		8,7	8,4	7,5	42
44				5,6	7,2		6,4	7,5	7,1	7,1	7,8	7,5	7,5	7,9	7,4	7,9	8,1	7,4		8,2	8,2	7,4	44
46							6	7,5	4,1	6,7	7,6	7,5	7,1	7,7	7,4	7,5	7,9	7,4		7,7	7,9	7,4	46
48							5,7	7,5		6,3	7,5	7,3	6,8	7,6	7,4	7,2	7,7	7,4		7,3	7,4	7,2	48
50										6	7,4	4,6	6,5	7,5	7,4	6,9	7,6	7,4		7	7	6,9	50
52										5,7	7,4	2,6	6,2	7,4	6,8	6,6	7,5	7,4		6,7	6,7	6,7	52
54										4,7			5,9	7,4	4,4	6,3	7,3	7,3		6,5	6,5	6,5	54
56													5,7	6,7	3	6,1	6,6	6,7		6,3	6,3	6,4	56
58													4,9	5,4		5,8	6	4,5		6,1	6,1	6,3	58
60																5,5	5,9	3,3		5,6	5,8	5,9	60
62																4,5	4,9	2,1		4,7	4,9	4,7	62
64																3				4,1	4,2	3,7	64
66																				4,1	4,2	2,5	66
68																				3	3,3		68

# Traglasten

# TK/TNZK

Lifting capacities • Forces de levage • Portate • Tablas de carga • Грузоподъемность

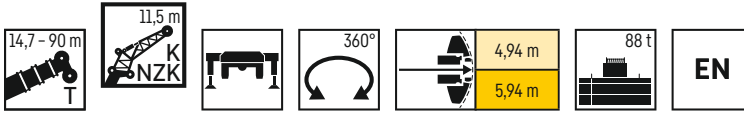

	64,3 m			69,2 m			74,2 m			79,1 m			84 m			89,1 m			90 m			
	K/NZK 11,5 m																					
	0°	20°	40°	0°	20°	40°	0°	20°	40°	0°	20°	40°	0°	20°	40°	0°	20°	40°	0°	20°	40°*	
11	11,5																					11
12	14,2			11,7																		12
13	14,1			11,6																		13
14	13,9			11,6			9,8															14
15	13,8			11,6			9,8			7,7												15
16	13,7	12,1		11,5			9,8			7,7			6,2									16
18	13,4	11,8	9,2	11,4	10,6		9,7			7,7			6,2			4,9				4,7		18
20	13,1	11,5	9	11,3	10,4	9,1	9,6	9,2		7,7	7,6		6,2			4,9			4,7			20
22	12,8	11,1	8,7	11,1	10,2	8,9	9,6	9,1	8,5	7,6	7,4		6,2	5,9		4,9			4,7			22
24	12,5	10,7	8,5	11	10	8,7	9,5	9	8,4	7,5	7,3	7,2	6,1	5,8		4,8	4,7		4,7	4,6		24
26	12	10,3	8,3	10,7	9,8	8,6	9,4	8,9	8,2	7,3	7,1	6,9	5,9	5,8	5,9	4,7	4,6	4,7	4,6	4,5		26
28	11,5	10	8,2	10,4	9,5	8,4	9,3	8,7	8,1	7,2	6,9	6,7	5,8	5,7	5,8	4,6	4,6	4,7	4,5	4,5	4,6	28
30	11	9,7	8	10	9,2	8,3	9	8,5	8	7	6,7	6,5	5,6	5,6	5,6	4,6	4,6	4,7	4,5	4,4	4,6	30
32	10,5	9,4	7,9	9,6	8,9	8,1	8,7	8,2	7,9	6,8	6,5	6,3	5,5	5,4	5,4	4,5	4,5	4,6	4,4	4,4	4,5	32
34	10	9,1	7,8	9,3	8,6	8	8,4	8	7,7	6,6	6,2	6,1	5,3	5,2	5,2	4,4	4,4	4,5	4,3	4,4	4,4	34
36	9,6	8,7	7,7	9	8,3	7,9	8	7,8	7,5	6,4	6	5,9	5,1	5	5	4,3	4,3	4,4	4,3	4,3	4,3	36
38	9,2	8,4	7,6	8,6	8	7,7	7,7	7,5	7,3	6,2	5,8	5,7	5	4,9	4,9	4,2	4,2	4,2	4,2	4,2	4,2	38
40	8,9	8,1	7,5	8,3	7,8	7,5	7,4	7,3	7,1	6	5,7	5,6	4,8	4,7	4,8	4,1	4,1	4,1	4,1	4,1	4,1	40
42	8,4	7,8	7,4	7,9	7,5	7,3	7,1	7	7	5,8	5,5	5,4	4,7	4,6	4,6	4	4	4	4	3,9	4	42
44	8	7,6	7,3	7,6	7,3	7,1	6,7	6,8	6,8	5,6	5,3	5,2	4,5	4,5	4,5	3,9	3,9	3,9	3,9	3,8	3,9	44
46	7,7	7,3	7,2	7,1	7,1	7	6,4	6,5	6,6	5,4	5,2	5,1	4,4	4,3	4,4	3,8	3,8	3,8	3,8	3,8	3,7	46
48	7,4	7,1	7	6,6	6,8	6,8	6,1	6,2	6,3	5,2	5,1	5	4,3	4,2	4,2	3,7	3,7	3,7	3,7	3,6	3,7	48
50	7,1	6,8	6,8	6,1	6,4	6,5	5,7	5,9	6	5,1	4,9	4,9	4,2	4,1	4,1	3,6	3,6	3,6	3,6	3,5	3,6	50
52	6,8	6,6	6,6	5,7	6	6,1	5,3	5,5	5,7	4,9	4,8	4,8	4	4	4	3,5	3,5	3,5	3,5	3,4	3,5	52
54	6,6	6,4	6,5	5,4	5,5	5,7	4,9	5,2	5,3	4,7	4,7	4,7	3,9	3,9	3,9	3,4	3,4	3,4	3,4	3,4	3,4	54
56	6,3	6,2	6,3	5,2	5,3	5,4	4,6	4,8	5	4,4	4,5	4,6	3,8	3,8	3,8	3,2	3,3	3,3	3,2	3,3	3,3	56
58	5,9	6	6,1	5	5	5,1	4,4	4,5	4,6	4,2	4,3	4,4	3,7	3,7	3,7	3,1	3,2	3,2	3,1	3,1	3,2	58
60	5,4	5,6	5,8	4,8	4,8	4,9	4,3	4,3	4,4	3,9	4,1	4,2	3,6	3,6	3,6	3	3	3,1	2,9	3	3,1	60
62	4,9	5,1	5,2	4,6	4,6	4,7	4,1	4,2	4,2	3,7	3,9	4	3,5	3,5	3,5	2,8	2,9	3	2,8	2,9	3	62
64	4,5	4,7	4,7	4,4	4,5	4,5	4	4	4,1	3,5	3,6	3,7	3,3	3,4	3,4	2,7	2,8	2,9	2,6	2,8	2,8	64
66	4,2	4,3	4,3	4,3	4,3	4,4	3,8	3,8	3,9	3,3	3,4	3,5	3,1	3,2	3,3	2,5	2,6	2,7	2,5	2,6	2,7	66
68	4	4,1	3,6	4	4,1	4,2	3,7	3,7	3,8	3,2	3,2	3,3	2,8	3	3,1	2,4	2,5	2,6	2,3	2,5	2,5	68
70	3,7	3,8	2,7	3,6	3,8	3,8	3,5	3,6	3,6	3	3,1	3,1	2,6	2,8	2,9	2,2	2,3	2,4	2,2	2,3	2,4	70
72	2,9	3,1		3,2	3,4	3,4	3,2	3,4	3,4	2,9	2,9	3	2,4	2,6	2,6	2,1	2,2	2,2	2	2,1	2,2	72
74				3	3,1	2,8	3	3,1	3,1	2,8	2,8	2,9	2,2	2,3	2,4	1,9	2	2,1	1,8	1,9	2	74
76				2,4	2,6	2,1	2,7	2,8	2,8	2,6	2,7	2,8	2	2,1	2,2	1,8	1,9	1,9	1,6	1,7	1,8	76
78				1,3	1,6		2,5	2,5	2,5	2,3	2,5	2,5	1,7	1,9	1,9	1,6	1,7	1,7	1,4	1,6	1,6	78
80							2	2,3	2,2	2	2,2	2,2	1,4	1,6	1,6	1,4	1,5	1,5	1,2	1,4	1,4	80
82								1,2		1,8	1,9	1,9	1,1	1,3	1,3	1,1	1,3	1,3	1	1,2	1,2	82
84										1,2	1,5	1,4			1			1,1				84

\*nur bei TNZK-Betrieb möglich - only possible in TNZK mode - uniquement possible en cas de fonctionnement de la pointe pliante hydraulique de la flèche télescopique (TNZK)  
 possibile solo con modalità TNZK - solo es posible si se utiliza el plumín abatible hidráulico (TNZK) - Эксплуатация возможна только в режиме работы TNZK

# Traglasten

# TK/TNZK

Lifting capacities • Forces de levage • Portate • Tablas de carga • Грузоподъемность

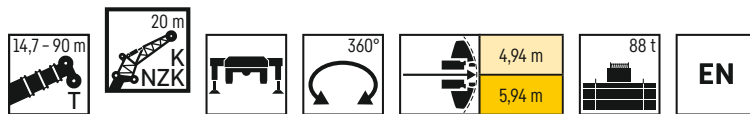

	14,7 m			34,6 m			39,5 m			44,5 m			49,5 m			54,5 m			59,4 m				
	0°	20°	40°	0°	20°	40°	0°	20°	40°	0°	20°	40°	0°	20°	40°	0°	20°	40°	0°	20°	40°		
7	9,5			9			8,8															7	
8	9,2			9			8,9			8,7												8	
9	8,9			9			8,9			8,7			8									9	
10	8,5	6,6		9			8,9			8,7			8			7,7						10	
11	8	6,3		8,9			8,8			8,6			8			7,7				7,3		11	
12	7,6	6		8,7			8,7			8,6			8			7,6				7,3		12	
13	7,2	5,8		8,6	6,2		8,6			8,5			7,9			7,6				7,2		13	
14	6,9	5,5		8,4	6,1		8,4	6,1		8,4			7,8			7,5				7,2		14	
15	6,6	5,3	4,4	8,1	5,9		8,2	6		8,2	6		7,7			7,5				7,2		15	
16	6,2	5,1	4,3	7,9	5,7		8,1	5,8		8,1	5,8		7,6	5,7		7,4				7,1		16	
18	5,4	4,7	4,1	7,4	5,4	4,2	7,6	5,5		7,7	5,5		7,4	5,4		7,2	5,3			6,9	5,2	18	
20	4,8	4,5	3,9	6,9	5,1	4,1	7,2	5,2	4,1	7,4	5,3	4,1	7,1	5,1		7	5,1			6,8	5,1	20	
22	4,3	4,2	3,8	6,5	4,9	4	6,8	5	4	7	5	4	6,8	4,9	4	6,7	4,9	4		6,5	4,9	22	
24	3,9	4	3,6	6,1	4,7	3,9	6,4	4,8	3,9	6,6	4,8	3,9	6,4	4,8	3,9	6,4	4,8	3,9		6,3	4,7	3,9	24
26	3,5	3,8	3,6	5,7	4,5	3,8	6,1	4,6	3,8	6,3	4,7	3,9	6,1	4,6	3,8	6,1	4,6	3,8		6	4,6	3,8	26
28	3,2	3,7	3,5	5,3	4,3	3,7	5,7	4,4	3,8	5,9	4,5	3,8	5,8	4,5	3,7	5,8	4,5	3,7		5,8	4,5	3,7	28
30	3	3,6	3,5	4,9	4,2	3,6	5,3	4,3	3,7	5,6	4,4	3,7	5,6	4,3	3,7	5,6	4,4	3,7		5,5	4,4	3,7	30
32	2,8	3,5		4,5	4,1	3,6	4,9	4,2	3,6	5,3	4,2	3,6	5,3	4,2	3,6	5,3	4,2	3,6		5,3	4,3	3,6	32
34				4,2	4	3,5	4,6	4	3,6	5	4,1	3,6	5	4,1	3,6	5,1	4,1	3,6		5,1	4,1	3,6	34
36				4	3,8	3,5	4,3	3,9	3,5	4,7	4	3,5	4,8	4	3,5	4,9	4	3,5		4,9	4,1	3,5	36
38				3,7	3,7	3,5	4,1	3,8	3,5	4,4	3,9	3,5	4,6	3,9	3,5	4,7	4	3,5		4,8	4	3,5	38
40				3,5	3,7	3,5	3,9	3,8	3,5	4,2	3,8	3,5	4,3	3,8	3,5	4,5	3,9	3,5		4,6	3,9	3,4	40
42				3,3	3,6	3,5	3,7	3,7	3,5	3,9	3,8	3,4	4,1	3,8	3,4	4,3	3,8	3,4		4,4	3,8	3,4	42
44				3,2	3,5	3,5	3,5	3,6	3,4	3,8	3,7	3,4	3,9	3,7	3,4	4,1	3,7	3,4		4,2	3,7	3,4	44
46				3	3,5	3,5	3,3	3,5	3,4	3,6	3,6	3,4	3,7	3,6	3,4	3,9	3,7	3,4		4,1	3,7	3,4	46
48				2,9	3,5	3,5	3,2	3,5	3,4	3,4	3,6	3,4	3,6	3,6	3,4	3,8	3,6	3,4		3,9	3,6	3,4	48
50				2,8	3,5		3	3,5	3,4	3,3	3,5	3,4	3,4	3,5	3,4	3,6	3,5	3,4		3,8	3,6	3,4	50
52				2,7	3,5		2,9	3,5	3,4	3,1	3,5	3,4	3,3	3,5	3,4	3,5	3,5	3,4		3,6	3,5	3,3	52
54							2,8	3,5	3,4	3	3,4	3,4	3,2	3,4	3,4	3,3	3,5	3,4		3,5	3,5	3,3	54
56							2,7	3,5		2,9	3,4	3,4	3,1	3,4	3,4	3,2	3,4	3,4		3,4	3,4	3,3	56
58										2,8	3,4	3,4	3	3,4	3,4	3,1	3,4	3,4		3,2	3,4	3,3	58
60										2,7	3,4		2,9	3,4	3,4	3	3,4	3,4		3,1	3,4	3,3	60
62										2,6			2,8	3,4	3,4	2,9	3,4	3,4		3,1	3,4	3,3	62
64													2,7	3,4		2,8	3,4	3,4		3	3,4	3,3	64
66													2,6	3,4		2,8	3,4	3,4		2,9	3,4	3,3	66
68																2,7	3,4	3,4		2,8	3,4	3,3	68
70																2,6	3,4			2,8	3,4	3,3	70
72																2,6				2,7	3,4	3,3	72
74																				2,6	3,3		74
76																				2,5	2,9		76



Lifting capacities • Forces de levage • Portate • Tablas de carga • Грузоподъемность

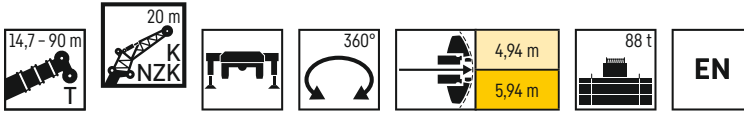

	64,3 m			69,2 m			74,2 m			79,1 m			84 m			89,1 m			90 m			
	K/NZK 20 m																					
	0°	20°	40°	0°	20°	40°	0°	20°	40°	0°	20°	40°	0°	20°	40°	0°	20°	40°	0°	20°*	40°*	
12	6,6																					12
13	6,5			6																		13
14	6,5			6																		14
15	6,4			5,9			5,3															15
16	6,4			5,9			5,3			4,6												16
18	6,3			5,8			5,2			4,6			3,9									18
20	6,2	4,9		5,7			5,1			4,5			3,9			2,6			2,4			20
22	6	4,7		5,6	4,6		5	4,4		4,5			3,9			2,6			2,4			22
24	5,8	4,6	3,8	5,4	4,4		5	4,3		4,4	4		3,9			2,6			2,4			24
26	5,6	4,5	3,7	5,3	4,3	3,7	4,9	4,2		4,4	3,9		3,8	3,6		2,6			2,4			26
28	5,4	4,3	3,7	5,1	4,2	3,6	4,8	4,1	3,5	4,3	3,9		3,7	3,6		2,6	3		2,4	2,9		28
30	5,2	4,2	3,6	5	4,1	3,6	4,7	4	3,5	4,3	3,8	3,4	3,7	3,6		2,6	3		2,4	2,9		30
32	5,1	4,1	3,6	4,9	4,1	3,5	4,6	3,9	3,4	4,2	3,7	3,3	3,6	3,5	3,2	2,6	3		2,4	2,9		32
34	4,9	4,1	3,5	4,7	4	3,5	4,5	3,9	3,4	4,2	3,7	3,3	3,6	3,5	3,2	2,6	3	3	2,4	2,9		34
36	4,8	4	3,5	4,6	3,9	3,4	4,4	3,8	3,4	4,1	3,6	3,3	3,6	3,4	3,2	2,6	3	3	2,4	2,9	2,9	36
38	4,6	3,9	3,4	4,5	3,8	3,4	4,3	3,7	3,3	4	3,6	3,3	3,5	3,4	3,2	2,6	3	3	2,4	2,9	2,9	38
40	4,5	3,8	3,4	4,4	3,8	3,4	4,2	3,7	3,3	4	3,5	3,2	3,5	3,4	3,1	2,6	2,9	3	2,4	2,9	2,9	40
42	4,3	3,7	3,4	4,3	3,7	3,3	4,1	3,6	3,3	3,9	3,5	3,2	3,5	3,3	3,1	2,6	2,9	3	2,4	2,9	2,9	42
44	4,2	3,7	3,3	4,2	3,6	3,3	4,1	3,6	3,3	3,8	3,4	3,2	3,5	3,3	3,1	2,6	2,9	3	2,4	2,9	2,9	44
46	4,1	3,6	3,3	4	3,6	3,3	4	3,5	3,3	3,8	3,4	3,2	3,5	3,3	3,1	2,6	2,9	3	2,4	2,9	2,9	46
48	3,9	3,6	3,3	3,9	3,5	3,3	3,9	3,5	3,2	3,7	3,4	3,2	3,4	3,2	3,1	2,6	2,9	3	2,4	2,9	2,9	48
50	3,8	3,5	3,3	3,8	3,5	3,3	3,8	3,4	3,2	3,6	3,3	3,2	3,3	3,2	3,1	2,6	2,9	3	2,4	2,9	2,9	50
52	3,6	3,5	3,3	3,7	3,4	3,3	3,6	3,4	3,2	3,5	3,3	3,2	3,3	3,2	3,1	2,6	2,8	2,9	2,4	2,8	2,9	52
54	3,5	3,4	3,3	3,6	3,4	3,3	3,5	3,4	3,2	3,4	3,3	3,2	3,2	3,1	3,1	2,6	2,8	2,8	2,4	2,7	2,8	54
56	3,4	3,4	3,3	3,5	3,4	3,3	3,5	3,3	3,2	3,4	3,2	3,2	3,1	3,1	3,1	2,6	2,7	2,8	2,4	2,7	2,7	56
58	3,3	3,4	3,3	3,4	3,3	3,3	3,4	3,3	3,2	3,3	3,2	3,2	3	3	3	2,6	2,6	2,7	2,4	2,6	2,7	58
60	3,2	3,3	3,3	3,3	3,3	3,3	3,3	3,3	3,2	3,2	3,2	3,2	2,9	2,9	3	2,5	2,5	2,6	2,4	2,5	2,6	60
62	3,1	3,3	3,3	3,2	3,3	3,3	3,2	3,3	3,2	3,1	3,2	3,2	2,8	2,9	2,9	2,4	2,5	2,5	2,4	2,5	2,5	62
64	3	3,3	3,3	3,1	3,3	3,3	3,1	3,2	3,2	3,1	3,2	3,2	2,8	2,8	2,9	2,3	2,4	2,5	2,3	2,4	2,5	64
66	3	3,3	3,3	3	3,3	3,3	3	3,2	3,2	3	3,1	3,2	2,7	2,7	2,8	2,2	2,3	2,4	2,2	2,3	2,4	66
68	2,9	3,3	3,3	2,9	3,3	3,3	2,9	3,1	3,2	2,8	3,1	3,2	2,6	2,6	2,7	2,1	2,2	2,3	2,1	2,2	2,3	68
70	2,8	3,3	3,3	2,9	3,3	3,3	2,9	3,1	3,2	2,7	3	3,1	2,6	2,6	2,7	1,9	2,1	2,2	1,9	2,1	2,2	70
72	2,8	3,3	3,3	2,8	3,3	3,3	2,8	3	3,1	2,6	2,9	3	2,4	2,5	2,6	1,8	2	2,1	1,8	2	2,1	72
74	2,7	3,3	3,3	2,8	3,2	3,3	2,8	2,9	3	2,4	2,6	2,8	2,2	2,4	2,5	1,7	1,9	2	1,7	1,9	2	74
76	2,6	3,1	3,2	2,7	3,1	3,1	2,7	2,9	3	2,4	2,4	2,5	2	2,3	2,4	1,6	1,8	1,9	1,6	1,7	1,8	76
78	2,6	3	2,8	2,6	2,9	3	2,6	2,8	2,9	2,3	2,3	2,4	1,8	2,1	2,2	1,5	1,6	1,7	1,4	1,6	1,7	78
80	2,3	2,5		2,5	2,6	2,6	2,3	2,6	2,7	2,2	2,3	2,3	1,6	1,9	2	1,3	1,5	1,6	1,3	1,5	1,6	80
82				2,3	2,4	2,4	2,2	2,3	2,4	2	2,2	2,2	1,4	1,7	1,7	1,2	1,4	1,5	1,1	1,3	1,4	82
84				1,8	2,1		1,9	2,1	2,1	1,8	2	2,1	1,2	1,5	1,5	1,1	1,2	1,3		1,1	1,2	84
86							1,8	1,9	1,9	1,6	1,8	1,9		1,2	1,3		1,1	1,2				86
88							1,4	1,8		1,3	1,5	1,6			1,1							88
90										1,1	1,3	1,3										90
92													1									92

\*nur bei TNZK-Betrieb möglich • only possible in TNZK mode • uniquement possible en cas de fonctionnement de la pointe pliante hydraulique de la flèche télescopique (TNZK)  
 posible solo con modalidad TNZK • solo es posible si se utiliza el plumín abatible hidráulico (TNZK) • Эксплуатация возможна только в режиме работы TNZK

# Hubhöhen

# TVK/TVNZK

Lifting heights - Hauteurs de levage - Altezze di sollevamento - Alturas de elevación - Высота подъема

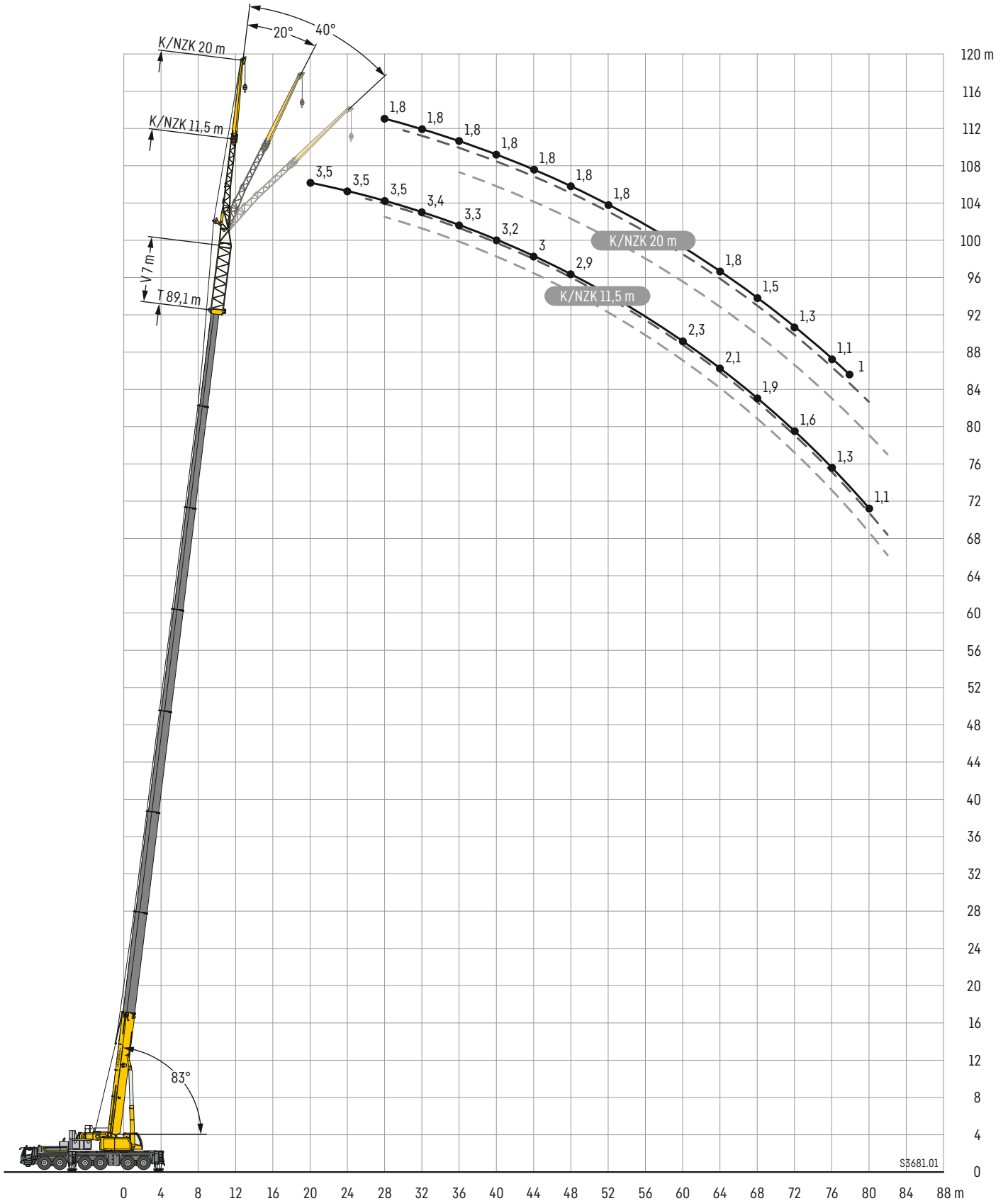

Lifting capacities • Forces de levage • Portate • Tablas de carga • Грузоподъемность

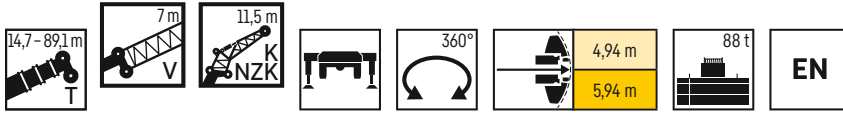

	14,7 m + V7 m			34,6 m + V7 m			39,5 m + V7 m			44,5 m + V7 m			49,5 m + V7 m			54,5 m + V7 m			59,4 m + V7 m			
	K/NZK 11,5 m																					
	0°	20°	40°	0°	20°	40°	0°	20°	40°	0°	20°	40°	0°	20°	40°	0°	20°	40°	0°	20°	40°	
5	24,3																					5
6	24,3																					6
7	23,7	18,8																				7
8	22,2	18,1		22,9																		8
9	20,8	17		21,5																		9
10	19,4	16	11	20,9																		10
11	18,2	15,1	10,5	20,1	16,5																	11
12	16,9	14,2	10,2	19,4	16																	12
13	15,9	13,5	9,8	18,6	15,4	10,5																13
14	15	12,8	9,5	17,8	14,8	10,2																14
15	14,1	12,2	9,2	17,1	14,3	10																15
16	13,2	11,6	9	16,5	13,8	9,8																16
18	11,6	10,5	8,5	15,2	12,9	9,4																18
20	10,2	9,5	8,2	14,1	12,1	9,1																20
22	9,1	8,6	7,9	13,2	11,4	8,8																22
24	8,1	7,8	7,6	12,3	10,7	8,5																24
26	7,3	7,2	7,1	11,5	10,1	8,3																26
28	6,6	6,7	6,6	10,8	9,4	8,1																28
30	6	6,2	4,4	10,1	8,9	7,9																30
32				9,5	8,4	7,7																32
34				8,9	8	7,5																34
36				8,3	7,6	7,2																36
38				7,8	7,2	7																38
40				7,4	6,9	6,7																40
42				6,9	6,6	6,5																42
44				6,6	6,3	6,4																44
46				6,2	6,1	6,2																46
48				5,9	6	4,2																48
50				5,7	5,8																	50
52																						52
54																						54
56																						56
58																						58
60																						60
62																						62
64																						64
66																						66
68																						68
70																						70
72																						72
74																						74
76																						76

Lifting capacities • Forces de levage • Portate • Tablas de carga • Грузоподъемность

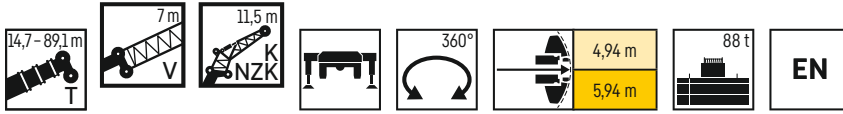

	64,3 m + V7 m			69,2 m + V7 m			74,2 m + V7 m			79,1 m + V7 m			84 m + V7 m			89,1 m + V7 m			
	K/NZK 11,5 m																		
	0°	20°	40°	0°	20°	40°	0°	20°	40°	0°	20°	40°	0°	20°	40°	0°	20°	40°	
12	10,2																		12
13	10,1																		13
14	10			8,5															14
15	9,9			8,5			7,2												15
16	9,8			8,4			7,1			5,5									16
18	9,5	9		8,3			7,1			5,5			4,6						18
20	9,3	8,8	8,1	8,1	7,8		7	6,8		5,5			4,6			3,5			20
22	9,1	8,5	7,8	8	7,6	7,2	6,9	6,7		5,4	5,4		4,5			3,5			22
24	8,8	8,1	7,5	7,8	7,4	7	6,8	6,6	6,1	5,4	5,2		4,5	4,4		3,5			24
26	8,3	7,7	7,2	7,5	7,1	6,8	6,7	6,4	6	5,2	5,1	5	4,4	4,3	4,3	3,5	3,5		26
28	8	7,4	6,9	7,3	6,8	6,5	6,5	6,2	5,9	5,1	5	4,9	4,3	4,3	4,3	3,5	3,5	3,5	28
30	7,6	7	6,7	7	6,5	6,3	6,3	6	5,8	5	4,9	4,8	4,3	4,3	4,3	3,5	3,4	3,5	30
32	7,3	6,7	6,4	6,7	6,3	6	6,1	5,8	5,6	4,9	4,7	4,7	4,2	4,2	4,2	3,4	3,4	3,5	32
34	6,9	6,4	6,2	6,4	6	5,8	5,9	5,6	5,4	4,7	4,6	4,5	4,1	4,1	4,1	3,4	3,4	3,5	34
36	6,6	6,2	6	6,2	5,8	5,6	5,7	5,4	5,2	4,6	4,5	4,4	4	4	4	3,3	3,4	3,4	36
38	6,4	5,9	5,7	5,9	5,6	5,4	5,5	5,2	5,1	4,5	4,3	4,3	3,9	3,9	3,9	3,3	3,3	3,3	38
40	6,1	5,7	5,5	5,7	5,4	5,3	5,3	5,1	5	4,4	4,2	4,2	3,8	3,8	3,8	3,2	3,2	3,3	40
42	5,8	5,5	5,3	5,5	5,2	5,1	5,1	4,9	4,8	4,2	4,1	4,1	3,7	3,6	3,7	3,1	3,1	3,2	42
44	5,6	5,3	5,1	5,3	5	5	5	4,8	4,7	4,1	4	3,9	3,6	3,5	3,6	3	3	3,1	44
46	5,4	5,1	5	5,1	4,9	4,8	4,9	4,7	4,6	4	3,9	3,9	3,5	3,4	3,5	2,9	3	3	46
48	5,2	4,9	4,8	5	4,8	4,7	4,7	4,6	4,5	3,9	3,8	3,8	3,3	3,3	3,4	2,9	2,9	2,9	48
50	5	4,8	4,7	4,8	4,6	4,6	4,6	4,5	4,4	3,8	3,7	3,7	3,2	3,2	3,3	2,8	2,8	2,8	50
52	4,8	4,6	4,6	4,7	4,5	4,5	4,5	4,4	4,3	3,7	3,6	3,6	3,1	3,1	3,2	2,7	2,7	2,7	52
54	4,7	4,5	4,5	4,6	4,4	4,4	4,4	4,3	4,2	3,6	3,5	3,5	3,1	3,1	3,1	2,6	2,6	2,7	54
56	4,5	4,4	4,4	4,4	4,3	4,3	4,2	4,1	4,2	3,5	3,4	3,4	3	3	3	2,5	2,6	2,6	56
58	4,4	4,3	4,3	4,2	4,2	4,2	4	4	4,1	3,4	3,3	3,3	2,9	2,9	2,9	2,4	2,5	2,5	58
60	4,2	4,2	4,2	4,1	4	4,1	3,8	3,8	3,9	3,3	3,3	3,3	2,8	2,8	2,8	2,3	2,4	2,4	60
62	4,1	4	4,1	3,9	3,9	4	3,6	3,7	3,8	3,2	3,2	3,2	2,7	2,7	2,7	2,2	2,3	2,3	62
64	4	3,9	4	3,8	3,8	3,9	3,3	3,5	3,6	3,2	3,1	3,1	2,6	2,6	2,7	2,1	2,2	2,2	64
66	3,9	3,9	3,9	3,6	3,7	3,7	3,1	3,3	3,3	3	3,1	3,1	2,5	2,5	2,6	2	2,1	2,1	66
68	3,8	3,8	3,9	3,5	3,5	3,6	3	3	3,1	2,8	2,9	3	2,4	2,5	2,5	1,9	2	2	68
70	3,5	3,7	3,7	3,3	3,4	3,5	2,9	2,9	3	2,5	2,7	2,8	2,3	2,4	2,4	1,7	1,8	1,9	70
72	3,2	3,3	3,4	3,1	3,2	3,3	2,8	2,9	2,9	2,3	2,5	2,5	2,1	2,3	2,3	1,6	1,7	1,8	72
74	2,9	3	3	2,9	2,9	3	2,7	2,8	2,8	2,3	2,3	2,3	1,9	2,1	2,2	1,5	1,6	1,6	74
76	2,8	2,8	2,8	2,7	2,8	2,9	2,6	2,7	2,7	2,2	2,2	2,3	1,7	1,9	1,9	1,3	1,4	1,5	76
78	2,3	2,5	2,1	2,4	2,5	2,5	2,3	2,4	2,5	2,1	2,1	2,2	1,5	1,7	1,7	1,2	1,3	1,4	78
80	1,5	1,6		2,3	2,3	2,3	2,1	2,1	2,2	2	2,1	2,1	1,3	1,5	1,5	1,1	1,2	1,2	80
82				1,9	2	1,9	1,8	2	2	1,8	1,9	2	1,1	1,3	1,3		1	1,1	82
84				1,2	1,5		1,8	1,8	1,8	1,5	1,6	1,7		1	1,1				84
86							1,4	1,6	1,6	1,3	1,4	1,4							86
88										1	1,1	1,1							88

Lifting capacities • Forces de levage • Portate • Tablas de carga • Грузоподъемность

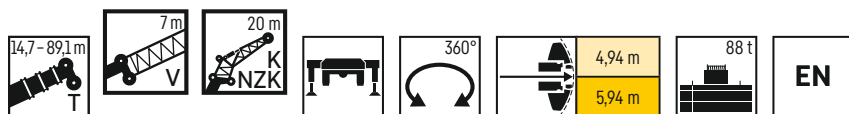

	14,7 m + V7 m			34,6 m + V7 m			39,5 m + V7 m			44,5 m + V7 m			49,5 m + V7 m			54,5 m + V7 m			59,4 m + V7 m				
	K/NZK 20 m																						
	0°	20°	40°	0°	20°	40°	0°	20°	40°	0°	20°	40°	0°	20°	40°	0°	20°	40°	0°	20°	40°		
7	8,7			7,9																		7	
8	8,8			8,2			8,1																8
9	8,7			8,2			8,1			7,9													9
10	8,6			8,2			8,1			7,9			7,1										10
11	8,4	6,4		8,1			8			7,8			7,1			6,8							11
12	8,1	6,2		8,1			8			7,8			7,1			6,7			6,4				12
13	7,7	6		8			7,9			7,7			7			6,7			6,3				13
14	7,4	5,7		7,9			7,8			7,6			7			6,7			6,3				14
15	7,2	5,5		7,8	5,9		7,7	5,9		7,6			6,9			6,6			6,3				15
16	6,9	5,3		7,6	5,7		7,6	5,7		7,5	5,7		6,9			6,6			6,2				16
18	6,4	5	4,2	7,3	5,4		7,4	5,5		7,3	5,5		6,7	5,2		6,5	5,1		6,1				18
20	5,8	4,7	4	7	5,1	4,1	7	5,2	4,1	7,1	5,2		6,6	5		6,3	5		6	4,9			20
22	5,2	4,5	3,9	6,6	4,9	4	6,7	5	4	6,8	5	4	6,4	4,9	4	6,2	4,8		5,9	4,8			22
24	4,7	4,3	3,8	6,2	4,8	3,9	6,4	4,8	3,9	6,5	4,8	3,9	6,1	4,7	3,9	5,9	4,7	3,8	5,7	4,6			24
26	4,3	4,1	3,7	5,9	4,6	3,8	6,1	4,7	3,8	6,2	4,7	3,9	5,9	4,6	3,8	5,7	4,5	3,8	5,6	4,5	3,7		26
28	4	4	3,6	5,6	4,4	3,8	5,8	4,5	3,8	5,9	4,6	3,8	5,6	4,5	3,7	5,5	4,4	3,7	5,4	4,4	3,7		28
30	3,7	3,8	3,6	5,3	4,3	3,7	5,5	4,4	3,7	5,6	4,4	3,7	5,4	4,3	3,7	5,3	4,3	3,7	5,2	4,3	3,6		30
32	3,4	3,7	3,5	5	4,2	3,6	5,2	4,3	3,6	5,4	4,3	3,7	5,2	4,2	3,6	5,1	4,2	3,6	5,1	4,2	3,6		32
34	3,2	3,6	3,5	4,7	4,1	3,6	5	4,1	3,6	5,2	4,2	3,6	5	4,1	3,6	5	4,1	3,6	4,9	4,1	3,5		34
36	3	3,5	3,5	4,4	4	3,5	4,7	4	3,5	4,9	4,1	3,6	4,8	4	3,5	4,8	4	3,5	4,8	4	3,5		36
38	2,8	3,5		4,2	3,9	3,5	4,4	3,9	3,5	4,7	4	3,5	4,7	3,9	3,5	4,7	3,9	3,5	4,6	3,9	3,5		38
40	2,7			3,9	3,8	3,5	4,2	3,9	3,5	4,5	3,9	3,5	4,5	3,9	3,5	4,5	3,9	3,4	4,5	3,8	3,4		40
42				3,7	3,7	3,5	4	3,8	3,5	4,3	3,8	3,5	4,3	3,8	3,4	4,4	3,8	3,4	4,4	3,8	3,4		42
44				3,6	3,6	3,4	3,8	3,7	3,4	4,1	3,7	3,4	4,1	3,7	3,4	4,2	3,7	3,4	4,3	3,7	3,4		44
46				3,4	3,6	3,4	3,7	3,6	3,4	3,9	3,7	3,4	4	3,7	3,4	4,1	3,7	3,4	4,1	3,7	3,4		46
48				3,2	3,5	3,4	3,5	3,6	3,4	3,7	3,6	3,4	3,8	3,6	3,4	3,9	3,6	3,4	4	3,6	3,3		48
50				3,1	3,5	3,4	3,4	3,5	3,4	3,6	3,6	3,4	3,7	3,6	3,4	3,8	3,6	3,4	3,9	3,6	3,3		50
52				3	3,5	3,4	3,2	3,5	3,4	3,4	3,5	3,4	3,5	3,5	3,4	3,6	3,5	3,4	3,7	3,5	3,3		52
54				2,9	3,5	3,4	3,1	3,5	3,4	3,3	3,5	3,4	3,4	3,5	3,4	3,5	3,5	3,4	3,6	3,5	3,3		54
56				2,8	3,5	3,4	3	3,4	3,4	3,2	3,4	3,4	3,3	3,4	3,4	3,4	3,4	3,4	3,5	3,4	3,3		56
58				2,7	3,5		2,9	3,4	3,4	3,1	3,4	3,4	3,2	3,4	3,4	3,3	3,4	3,4	3,4	3,4	3,3		58
60							2,8	3,4	3,4	3	3,4	3,4	3,1	3,4	3,4	3,2	3,4	3,4	3,3	3,4	3,3		60
62							2,7	3,4		2,9	3,4	3,4	3	3,4	3,4	3,1	3,4	3,4	3,2	3,3	3,3		62
64							2,6			2,8	3,4	3,4	2,9	3,4	3,4	3	3,4	3,4	3,1	3,3	3,3		64
66										2,7	3,4	3,4	2,8	3,4	3,4	2,9	3,4	3,4	3	3,3	3,3		66
68										2,7	3,4		2,8	3,4	3,4	2,9	3,4	3,4	3	3,3	3,3		68
70													2,7	3,4	3,4	2,8	3,4	3,4	2,9	3,2	3,3		70
72													2,6	3,4		2,7	3,4	3,4	2,8	3,1	3,3		72
74													2,5			2,7	3,4	3,4	2,7	2,8	2,9		74
76																2,6	2,8		2,6	2,6	2,8		76
78																2,1	2,5		2,6	2,6	2,8		78
80																		2,4	2,6	2,6			80
82																			2	2,2			82
84																			1,3				84

# Traglasten

# TVK/TVNZK

Lifting capacities • Forces de levage • Portate • Tablas de carga • Грузоподъемность

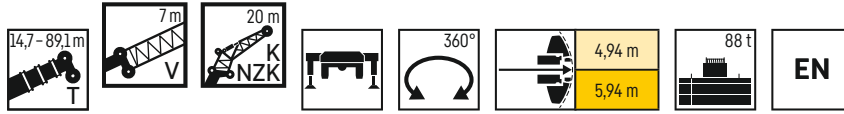

	64,3 m + V7 m			69,2 m + V7 m			74,2 m + V7 m			79,1 m + V7 m			84 m + V7 m			89,1 m + V7 m				
	K/NZK 20 m																			
	0°	20°	40°	0°	20°	40°	0°	20°	40°	0°	20°	40°	0°	20°	40°	0°	20°*	40°*		
13	5,5																		13	
14	5,5																		14	
15	5,5			4,9															15	
16	5,4			4,9			4,4												16	
18	5,4			4,8			4,4			3,6									18	
20	5,3			4,8			4,3			3,6									20	
22	5,2	4,5		4,7			4,3			3,6			2,8						22	
24	5,1	4,4		4,7	4,2		4,2			3,6			2,8						24	
26	5	4,3	3,6	4,6	4,1		4,2	3,9		3,5	3,3		2,8						26	
28	4,9	4,2	3,6	4,6	4	3,5	4,2	3,8		3,4	3,3		2,8	2,8			1,8		28	
30	4,8	4,1	3,5	4,5	4	3,5	4,1	3,8	3,4	3,4	3,3		2,8	2,8			1,8	2,2	30	
32	4,7	4	3,5	4,4	3,9	3,4	4,1	3,7	3,3	3,3	3,3	3,1	2,8	2,8			1,8	2,2	32	
34	4,6	3,9	3,5	4,3	3,8	3,4	4	3,6	3,3	3,3	3,3	3,1	2,8	2,8	2,6		1,8	2,2	34	
36	4,5	3,9	3,4	4,3	3,7	3,4	4	3,6	3,3	3,3	3,2	3,1	2,7	2,7	2,6		1,8	2,2	2,2	36
38	4,4	3,8	3,4	4,2	3,7	3,3	3,9	3,6	3,3	3,3	3,2	3,1	2,7	2,7	2,6		1,8	2,2	2,2	38
40	4,3	3,7	3,4	4,1	3,6	3,3	3,9	3,5	3,2	3,2	3,2	3,1	2,7	2,7	2,6		1,8	2,2	2,2	40
42	4,2	3,7	3,3	4	3,6	3,3	3,8	3,5	3,2	3,2	3,2	3,1	2,7	2,7	2,6		1,8	2,2	2,2	42
44	4,1	3,6	3,3	3,9	3,5	3,3	3,7	3,4	3,2	3,2	3,1	3,1	2,7	2,7	2,6		1,8	2,2	2,2	44
46	4	3,6	3,3	3,9	3,5	3,3	3,7	3,4	3,2	3,1	3	3	2,6	2,7	2,6		1,8	2,2	2,2	46
48	3,9	3,5	3,3	3,8	3,4	3,2	3,6	3,3	3,2	3,1	3	2,9	2,6	2,7	2,6		1,8	2,2	2,2	48
50	3,8	3,5	3,3	3,7	3,4	3,2	3,5	3,3	3,2	3	2,9	2,9	2,6	2,7	2,6		1,8	2,2	2,2	50
52	3,7	3,4	3,3	3,6	3,4	3,2	3,4	3,2	3,2	2,9	2,8	2,8	2,6	2,6	2,6		1,8	2,2	2,2	52
54	3,6	3,4	3,3	3,5	3,3	3,2	3,4	3,2	3,1	2,8	2,7	2,7	2,5	2,5	2,6		1,8	2,1	2,2	54
56	3,5	3,3	3,3	3,4	3,2	3,2	3,3	3,1	3,1	2,8	2,7	2,7	2,4	2,4	2,5		1,8	2,1	2,2	56
58	3,4	3,2	3,2	3,3	3,2	3,1	3,2	3,1	3,1	2,7	2,6	2,6	2,3	2,4	2,4		1,8	2	2,1	58
60	3,3	3,2	3,2	3,2	3,1	3,1	3,1	3	3	2,6	2,5	2,5	2,3	2,3	2,4		1,8	2	2	60
62	3,2	3,1	3,1	3,1	3	3	3	2,9	3	2,5	2,5	2,5	2,2	2,2	2,3		1,8	1,9	2	62
64	3,1	3	3	3	3	3	3	2,9	2,9	2,5	2,4	2,4	2,1	2,2	2,2		1,8	1,8	1,9	64
66	3	2,9	3	3	2,9	2,9	2,9	2,8	2,9	2,4	2,4	2,4	2,1	2,1	2,2		1,7	1,8	1,8	66
68	2,9	2,9	2,9	2,9	2,8	2,9	2,8	2,8	2,8	2,4	2,3	2,3	2	2	2,1		1,5	1,7	1,8	68
70	2,9	2,8	2,9	2,8	2,8	2,8	2,6	2,7	2,8	2,3	2,3	2,3	1,9	2	2		1,4	1,6	1,7	70
72	2,8	2,7	2,8	2,7	2,7	2,8	2,4	2,6	2,7	2,2	2,2	2,2	1,8	1,9	2		1,3	1,5	1,6	72
74	2,7	2,7	2,8	2,7	2,6	2,7	2,2	2,4	2,6	2,1	2,2	2,2	1,8	1,8	1,9		1,2	1,4	1,5	74
76	2,6	2,6	2,7	2,6	2,6	2,7	2,1	2,2	2,4	1,9	2,1	2,2	1,7	1,8	1,8		1,1	1,3	1,4	76
78	2,6	2,6	2,7	2,5	2,5	2,7	2,1	2,1	2,2	1,7	1,9	2	1,5	1,7	1,8		1	1,2	1,3	78
80	2,4	2,5	2,6	2,2	2,4	2,6	2,1	2	2,1	1,7	1,8	1,8	1,4	1,6	1,7			1,1	1,2	80
82	2,3	2,3	2,3	2	2,2	2,3	2	2	2,1	1,6	1,6	1,7	1,2	1,4	1,6				1,1	82
84	2	2,2	2,2	1,9	2	2,1	1,8	1,9	2	1,5	1,6	1,6	1	1,2	1,4					84
86	1,7	1,9		1,8	1,9	1,9	1,5	1,8	1,9	1,4	1,5	1,6		1,1	1,2					86
88	1	1		1,7	1,8	1,7	1,4	1,5	1,6	1,3	1,4	1,5								88
90				1,2	1,5		1,2	1,4	1,4	1,1	1,3	1,4								90
92					1,1		1,1	1,2	1,2			1,1								92
94								1,1												94

\*nur bei TNZK-Betrieb möglich - only possible in TNZK mode - uniquement possible en cas de fonctionnement de la pointe pliante hydraulique de la flèche télescopique (TNZK)  
 possibile solo con modalità TNZK - solo es posible si se utiliza el plumin abatible hidráulico (TNZK) - Эксплуатация возможна только в режиме работы TNZK

# Hubhöhen

# TVK/TVNZK

Lifting heights • Hauteurs de levage • Altezze di sollevamento • Alturas de elevación • Высота подъема

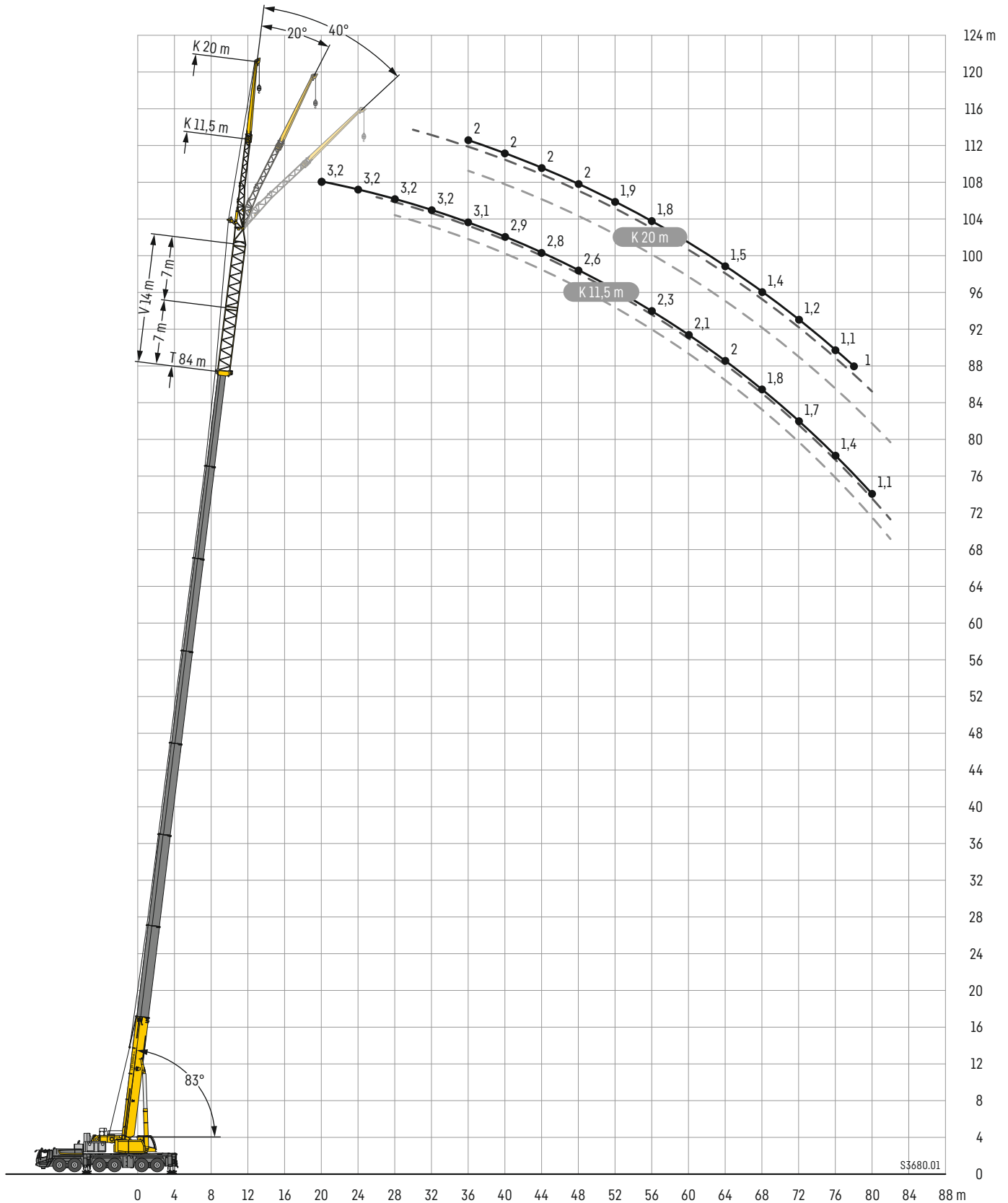

Lifting capacities • Forces de levage • Portate • Tablas de carga • Грузоподъемность

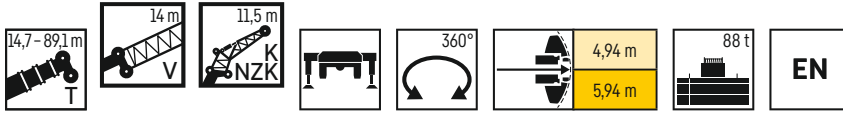

	14,7 m + V14 m			34,6 m + V14 m			39,5 m + V14 m			44,5 m + V14 m			49,5 m + V14 m			54,5 m + V14 m			59,4 m + V14 m			
	K/NZK 11,5 m																					
	0°	20°	40°	0°	20°	40°	0°	20°	40°	0°	20°	40°	0°	20°	40°	0°	20°	40°	0°	20°	40°	
7	18,4																					7
8	17,2	15,5		16,3																		8
9	16,2	14,6		15,7			15,4			14,7												9
10	15,2	13,7		15,2			14,9			14,3			11,2									10
11	14,3	12,9	10,8	14,6			14,4			13,9			10,9			10						11
12	13,4	12,1	10,4	14,1	12,4		13,9			13,4			10,7			9,8						12
13	12,5	11,4	10,1	13,5	11,9		13,4	11,9		13	11,6		10,5			9,6			8,8			13
14	11,7	10,8	9,9	13	11,4		13	11,4		12,7	11,3		10,2	9,5		9,4			8,7			14
15	10,9	10,2	9,5	12,5	11	9,9	12,5	11	9,9	12,3	10,9		10	9,2		9,3			8,5			15
16	10,4	9,6	9	12	10,6	9,6	12,1	10,6	9,6	11,9	10,5	9,5	9,7	9		9,1	8,5		8,4			16
18	9,2	8,5	8,1	11,1	9,8	9	11,2	9,9	9	11,1	9,9	8,9	9,3	8,5	7,9	8,7	8,1		8,1	7,6		18
20	8,2	7,6	7,3	10,2	9,2	8,4	10,4	9,3	8,5	10,4	9,3	8,4	8,8	8,1	7,5	8,3	7,7	7,2	7,8	7,3	6,9	20
22	7,2	6,8	6,6	9,5	8,5	7,9	9,7	8,7	8	9,8	8,7	8	8,4	7,7	7,2	7,9	7,4	6,9	7,5	7	6,6	22
24	6,5	6,1	6	8,8	8	7,4	9,1	8,2	7,5	9,2	8,2	7,6	8	7,3	6,9	7,6	7	6,6	7,2	6,7	6,4	24
26	5,8	5,6	5,4	8,2	7,5	6,9	8,5	7,6	7,1	8,6	7,8	7,2	7,6	7	6,5	7,3	6,7	6,4	6,9	6,4	6,1	26
28	5,3	5,1	5	7,7	7	6,5	8	7,2	6,7	8,1	7,3	6,8	7,2	6,7	6,2	6,9	6,4	6,1	6,6	6,2	5,9	28
30	4,8	4,7	4,7	7,2	6,5	6,1	7,5	6,8	6,3	7,7	6,9	6,4	6,9	6,4	5,9	6,7	6,2	5,8	6,4	5,9	5,7	30
32	4,5	4,4	4,4	6,7	6,1	5,7	7	6,4	6	7,2	6,5	6,1	6,6	6	5,7	6,4	5,9	5,6	6,1	5,7	5,5	32
34	4,2	4,1	4,1	6,2	5,7	5,4	6,6	6	5,7	6,8	6,2	5,8	6,2	5,7	5,4	6,1	5,7	5,4	5,9	5,5	5,3	34
36	3,9	3,9	3,9	5,8	5,3	5,1	6,1	5,7	5,4	6,4	5,9	5,5	6	5,5	5,2	5,8	5,4	5,1	5,7	5,3	5,1	36
38	3,7	3,7		5,4	5	4,9	5,8	5,3	5,1	6	5,6	5,3	5,7	5,3	5	5,6	5,2	5	5,4	5,1	4,9	38
40				5,1	4,8	4,7	5,4	5	4,9	5,7	5,3	5	5,4	5	4,8	5,4	5	4,8	5,3	5	4,8	40
42				4,8	4,6	4,5	5,1	4,8	4,7	5,4	5	4,9	5,2	4,8	4,7	5,2	4,8	4,7	5,1	4,8	4,6	42
44				4,6	4,4	4,3	4,9	4,6	4,5	5,1	4,8	4,7	5	4,7	4,5	5	4,7	4,5	4,9	4,7	4,5	44
46				4,4	4,2	4,2	4,6	4,4	4,4	4,8	4,6	4,5	4,8	4,5	4,4	4,8	4,5	4,4	4,8	4,5	4,4	46
48				4,2	4,1	4,1	4,4	4,3	4,2	4,7	4,4	4,4	4,6	4,4	4,3	4,6	4,4	4,3	4,6	4,4	4,3	48
50				4	3,9	3,9	4,3	4,1	4,1	4,5	4,3	4,2	4,4	4,2	4,2	4,5	4,3	4,2	4,5	4,3	4,2	50
52				3,8	3,8	3,8	4,1	4	4	4,3	4,1	4,1	4,3	4,1	4,1	4,4	4,1	4,1	4,3	4,2	4,1	52
54				3,7	3,7	3,8	3,9	3,9	3,9	4,1	4	4	4,1	4	4	4,2	4	4	4,2	4,1	4	54
56				3,6	3,6	2,9	3,8	3,7	3,8	4	3,9	3,9	4	3,9	3,9	4,1	3,9	3,9	4,1	4	3,9	56
58				3,5	3,5		3,7	3,6	3,7	3,8	3,7	3,8	3,9	3,8	3,8	4	3,8	3,8	4	3,8	3,8	58
60							3,5	3,5	3,3	3,7	3,7	3,7	3,8	3,7	3,7	3,8	3,7	3,7	3,9	3,8	3,7	60
62							3,5	3,5		3,6	3,6	3,7	3,7	3,6	3,6	3,7	3,7	3,7	3,8	3,7	3,7	62
64										3,5	3,5	3,5	3,6	3,5	3,6	3,6	3,6	3,6	3,6	3,6	3,6	64
66										3,4	3,4	2,3	3,5	3,5	3,6	3,6	3,5	3,6	3,5	3,5	3,6	66
68										2,5			3,4	3,4	3,5	3,5	3,4	3,5	3,2	3,3	3,4	68
70													3,2	3,4	2,6	3,4	3,4	3,5	2,9	3,1	3,1	70
72													2,5	2,5		3,2	3,3	3,4	2,6	2,7	2,8	72
74																2,5	2,8	2,6	2,6	2,5	2,6	74
76																2,3	2,4		2,5	2,5	2,6	76
78																1,3			2,4	2,4	2,5	78
80																			2,1	2,1	2,1	80
82																			1,3	1,4		82



# Traglasten

# TVK/TVNZK

Lifting capacities • Forces de levage • Portate • Tablas de carga • Грузоподъемность

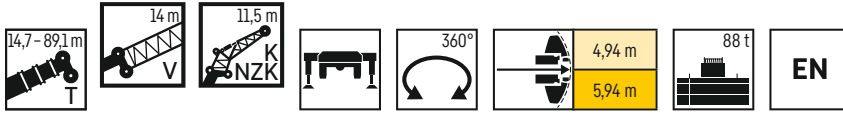

	64,3 m + V14 m			69,2 m + V14 m			74,2 m + V14 m			79,1 m + V14 m			84 m + V14 m			89,1 m + V14 m				
	K/NZK 11,5 m																			
	0°	20°	40°	0°	20°	40°	0°	20°	40°	0°	20°	40°	0°	20°	40°	0°	20°*	40°*		
14	7																		14	
15	6,9			5,9															15	
16	6,8			5,8															16	
18	6,6	6,3		5,7			4,9			4									18	
20	6,4	6,1		5,6	5,4		4,8			4				3,2					20	
22	6,2	5,9	5,7	5,4	5,2		4,7	4,7		4				3,2					22	
24	6	5,7	5,5	5,3	5,1	5	4,7	4,6		4	3,9			3,2					24	
26	5,8	5,5	5,3	5,2	5	4,9	4,6	4,5	4,5	3,9	3,9			3,2	3,3				26	
28	5,6	5,3	5,1	5	4,9	4,8	4,5	4,4	4,4	3,9	3,8	3,8		3,2	3,2	3,2			28	
30	5,4	5,1	4,9	4,9	4,8	4,6	4,4	4,3	4,3	3,8	3,8	3,8		3,2	3,2	3,2		2,5	30	
32	5,2	4,9	4,7	4,8	4,6	4,5	4,3	4,2	4,2	3,7	3,7	3,7		3,2	3,2	3,2	2,4	2,5	2,5	32
34	5	4,8	4,6	4,7	4,5	4,4	4,3	4,2	4,1	3,6	3,6	3,5		3,2	3,2	3,2	2,4	2,5	2,5	34
36	4,8	4,6	4,4	4,5	4,3	4,2	4,2	4,1	4	3,5	3,5	3,4		3,1	3,1	3,1	2,4	2,5	2,5	36
38	4,6	4,4	4,3	4,4	4,2	4,1	4,1	3,9	3,9	3,4	3,4	3,3		3	3	3	2,4	2,5	2,5	38
40	4,5	4,3	4,2	4,2	4,1	4	4	3,8	3,8	3,3	3,3	3,2		2,9	3	3	2,4	2,4	2,5	40
42	4,3	4,1	4	4,1	3,9	3,9	3,8	3,7	3,7	3,2	3,2	3,1		2,9	2,9	2,9	2,4	2,4	2,5	42
44	4,2	4	3,9	4	3,8	3,8	3,7	3,6	3,6	3,1	3,1	3		2,8	2,8	2,8	2,3	2,3	2,4	44
46	4	3,9	3,8	3,8	3,7	3,7	3,6	3,5	3,5	3	3	3		2,7	2,7	2,7	2,2	2,3	2,3	46
48	3,9	3,7	3,7	3,7	3,6	3,6	3,5	3,4	3,4	2,9	2,9	2,9		2,6	2,6	2,7	2,2	2,2	2,2	48
50	3,7	3,6	3,6	3,6	3,5	3,5	3,4	3,3	3,3	2,9	2,8	2,8		2,5	2,5	2,6	2,1	2,1	2,2	50
52	3,6	3,5	3,5	3,5	3,4	3,4	3,3	3,2	3,2	2,8	2,7	2,7		2,4	2,5	2,5	2	2	2,1	52
54	3,5	3,4	3,4	3,4	3,3	3,3	3,2	3,2	3,1	2,7	2,6	2,6		2,4	2,4	2,4	1,9	2	2	54
56	3,4	3,3	3,3	3,3	3,2	3,2	3,1	3,1	3,1	2,6	2,6	2,6		2,3	2,3	2,3	1,8	1,9	2	56
58	3,3	3,2	3,2	3,2	3,1	3,1	3,1	3	3	2,5	2,5	2,5		2,2	2,2	2,2	1,8	1,8	1,9	58
60	3,2	3,1	3,1	3,1	3	3	3	2,9	2,9	2,5	2,4	2,4		2,1	2,1	2,2	1,7	1,8	1,8	60
62	3,1	3	3	3	3	2,9	2,9	2,9	2,9	2,4	2,4	2,4		2,1	2,1	2,1	1,6	1,7	1,7	62
64	3	2,9	2,9	2,9	2,9	2,9	2,8	2,8	2,8	2,3	2,3	2,3		2	2	2	1,6	1,6	1,7	64
66	2,9	2,8	2,9	2,8	2,8	2,8	2,7	2,7	2,7	2,3	2,2	2,3		1,9	1,9	2	1,4	1,5	1,6	66
68	2,8	2,8	2,8	2,7	2,7	2,7	2,6	2,6	2,7	2,2	2,2	2,2		1,8	1,9	1,9	1,3	1,4	1,5	68
70	2,7	2,7	2,7	2,6	2,6	2,7	2,3	2,5	2,6	2,1	2,1	2,1		1,8	1,8	1,8	1,2	1,3	1,4	70
72	2,6	2,6	2,7	2,6	2,6	2,6	2,1	2,3	2,3	2	2,1	2,1		1,7	1,7	1,8	1,1	1,2	1,3	72
74	2,5	2,5	2,6	2,5	2,5	2,5	2,1	2,1	2,1	1,8	1,9	2		1,6	1,6	1,7		1,1	1,2	74
76	2,5	2,5	2,5	2,4	2,5	2,5	2	2	2	1,6	1,7	1,8		1,4	1,5	1,6			1,1	76
78	2,3	2,4	2,5	2,2	2,3	2,4	1,9	1,9	2	1,6	1,6	1,6		1,3	1,4	1,5				78
80	2,2	2,2	2,2	1,9	2	2,1	1,9	1,9	1,9	1,5	1,5	1,5		1,1	1,2	1,3				80
82	2	2,1	2,1	1,8	1,9	1,9	1,7	1,8	1,9	1,4	1,4	1,5			1	1,1				82
84	1,7	1,8	1,8	1,7	1,7	1,8	1,4	1,6	1,6	1,3	1,4	1,4								84
86	1	1,3		1,6	1,6	1,6	1,3	1,4	1,4	1,2	1,3	1,3								86
88				1,2	1,3	1,3	1,1	1,2	1,2		1,1	1,2								88
90								1	1											90

\*nur bei TNZK-Betrieb möglich - only possible in TNZK mode - uniquement possible en cas de fonctionnement de la pointe pliante hydraulique de la flèche télescopique (TNZK)  
 possibile solo con modalità TNZK - solo es posible si se utiliza el plumín abatible hidráulico (TNZK) - Эксплуатация возможна только в режиме работы TNZK

Lifting capacities • Forces de levage • Portate • Tablas de carga • Грузоподъемность

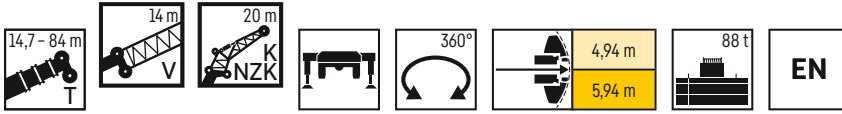

	14,7 m + V14 m			34,6 m + V14 m			39,5 m + V14 m			44,5 m + V14 m			49,5 m + V14 m			54,5 m + V14 m			59,4 m + V14 m			c	
	K/NZK 20 m																						
	0°	20°	40°	0°	20°	40°	0°	20°	40°	0°	20°	40°	0°	20°	40°	0°	20°	40°	0°	20°	40°		
8	8,1			7,2																		8	
9	8			7,4			7,2																9
10	8			7,3			7,2			6,9													10
11	7,9			7,3			7,1			6,9			6,1										11
12	7,7			7,2			7,1			6,9			6,1			5,7							12
13	7,6	6		7,2			7			6,8			6,1			5,7							13
14	7,4	5,8		7,1			7			6,8			6			5,7				5,3			14
15	7,2	5,6		7			6,9			6,7			6			5,6				5,3			15
16	7	5,5		6,9	5,6		6,9			6,7			6			5,6				5,2			16
18	6,6	5,1	4,2	6,8	5,3		6,7	5,3		6,6	5,3		5,8			5,4				5,1			18
20	6,2	4,9	4,1	6,5	5,1		6,5	5,1		6,4	5,1		5,6	4,9		5,3	4,8			5			20
22	5,7	4,7	3,9	6,2	4,9	4	6,2	4,9	4	6,1	4,9		5,4	4,7		5,1	4,6			4,9	4,5		22
24	5,3	4,5	3,8	5,9	4,8	3,9	5,9	4,8	3,9	5,9	4,8	3,9	5,2	4,6	3,8	5	4,5			4,7	4,4		24
26	4,9	4,3	3,7	5,6	4,6	3,8	5,6	4,6	3,8	5,6	4,6	3,8	5	4,5	3,7	4,8	4,4	3,7		4,6	4,3		26
28	4,5	4,2	3,7	5,3	4,5	3,8	5,4	4,5	3,8	5,4	4,5	3,8	4,9	4,4	3,7	4,7	4,3	3,6		4,5	4,2	3,6	28
30	4,2	4	3,6	5	4,3	3,7	5,1	4,4	3,7	5,1	4,4	3,7	4,7	4,3	3,6	4,5	4,2	3,6		4,4	4,1	3,6	30
32	3,9	3,8	3,5	4,8	4,2	3,6	4,9	4,3	3,7	4,9	4,3	3,7	4,5	4,2	3,6	4,4	4,1	3,6		4,2	4	3,5	32
34	3,6	3,5	3,5	4,6	4,1	3,6	4,7	4,2	3,6	4,7	4,2	3,6	4,4	4	3,5	4,3	4	3,5		4,1	3,9	3,5	34
36	3,4	3,3	3,3	4,3	4	3,5	4,5	4	3,6	4,5	4,1	3,6	4,2	3,9	3,5	4,1	3,9	3,5		4	3,8	3,4	36
38	3,2	3,1	3,1	4,1	3,8	3,5	4,3	3,9	3,5	4,3	4	3,5	4,1	3,8	3,5	4	3,7	3,4		3,9	3,7	3,4	38
40	3	2,9	3	3,9	3,7	3,5	4,1	3,8	3,5	4,2	3,9	3,5	3,9	3,7	3,4	3,9	3,6	3,4		3,8	3,6	3,4	40
42	2,8	2,8	2,8	3,7	3,5	3,4	3,9	3,6	3,4	4	3,7	3,4	3,8	3,5	3,4	3,7	3,5	3,4		3,7	3,4	3,3	42
44	2,6	2,6	2,7	3,6	3,4	3,3	3,7	3,5	3,4	3,8	3,6	3,4	3,6	3,4	3,3	3,6	3,4	3,3		3,5	3,3	3,2	44
46	2,5	2,5		3,4	3,3	3,2	3,6	3,4	3,3	3,7	3,4	3,3	3,5	3,3	3,2	3,5	3,3	3,2		3,4	3,2	3,1	46
48				3,2	3,1	3,1	3,4	3,2	3,2	3,5	3,3	3,2	3,4	3,2	3,1	3,4	3,2	3,1		3,3	3,1	3,1	48
50				3,1	3	3	3,3	3,1	3,1	3,4	3,2	3,1	3,3	3,1	3	3,3	3,1	3		3,2	3,1	3	50
52				3	2,9	2,9	3,1	3	3	3,2	3,1	3	3,1	3	3	3,2	3	2,9		3,1	3	2,9	52
54				2,8	2,8	2,8	3	2,9	2,9	3,1	3	2,9	3	2,9	2,9	3	2,9	2,9		3	2,9	2,8	54
56				2,7	2,7	2,7	2,9	2,8	2,8	3	2,9	2,9	2,9	2,8	2,8	2,9	2,8	2,8		3	2,8	2,8	56
58				2,6	2,6	2,6	2,8	2,7	2,7	2,9	2,8	2,8	2,8	2,7	2,7	2,9	2,7	2,7		2,9	2,7	2,7	58
60				2,5	2,5	2,6	2,7	2,6	2,7	2,8	2,7	2,7	2,8	2,7	2,7	2,8	2,7	2,7		2,8	2,7	2,7	60
62				2,4	2,4	2,6	2,6	2,5	2,6	2,7	2,6	2,7	2,7	2,6	2,6	2,7	2,6	2,6		2,7	2,6	2,6	62
64				2,4	2,4		2,5	2,5	2,5	2,6	2,5	2,6	2,6	2,5	2,6	2,6	2,5	2,6		2,6	2,5	2,5	64
66				2,3	2,4		2,4	2,4	2,5	2,5	2,5	2,5	2,5	2,5	2,5	2,5	2,5	2,5		2,5	2,5	2,5	66
68							2,3	2,4	2,5	2,4	2,4	2,5	2,4	2,4	2,5	2,5	2,4	2,5		2,5	2,4	2,4	68
70							2,3	2,3		2,4	2,4	2,5	2,4	2,3	2,4	2,4	2,3	2,4		2,4	2,4	2,4	70
72										2,3	2,3	2,5	2,3	2,3	2,4	2,3	2,3	2,4		2,4	2,3	2,4	72
74										2,2	2,3		2,2	2,2	2,4	2,3	2,3	2,4		2,3	2,3	2,3	74
76										1,8			2,2	2,2	2,4	2,2	2,2	2,3		2,2	2,2	2,3	76
78													2,2	2,2		2,2	2,2	2,3		2	2,2	2,3	78
80													1,7	1,9		2,1	2,2	2,3		1,8	2	2,1	80
82																1,8	2,1	2		1,7	1,7	1,8	82
84																1,1	1,7			1,7	1,7	1,8	84
86																				1,6	1,7	1,8	86
88																				1,5	1,5		88

Lifting capacities • Forces de levage • Portate • Tablas de carga • Грузоподъемность

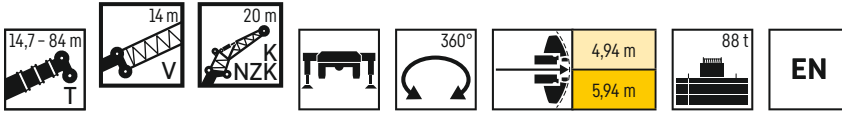

	64,3 m + V 14 m			69,2 m + V 14 m			74,2 m + V 14 m			79,1 m + V 14 m			84 m + V 14 m			
	0°	20°	40°	0°	20°	40°	0°	20°	40°	0°	20°	40°	0°	20°	40°	
15	4,5															15
16	4,5															16
18	4,4			3,9			3,4									18
20	4,3			3,9			3,4									20
22	4,2			3,8			3,4									22
24	4,1	4		3,7			3,4									24
26	4,1	3,9		3,7	3,6		3,3			2,6						26
28	4	3,8		3,6	3,5		3,3	3,1		2,6	2,5					28
30	3,9	3,7	3,4	3,5	3,4		3,2	3,1		2,6	2,5			2		30
32	3,8	3,6	3,4	3,5	3,4	3,2	3,1	3,1	2,9	2,6	2,5			2		32
34	3,7	3,5	3,4	3,4	3,3	3,2	3,1	3	2,9	2,6	2,5	2,4		2		34
36	3,6	3,4	3,3	3,3	3,2	3,1	3	3	2,9	2,5	2,5	2,4	2	2	2	36
38	3,5	3,3	3,2	3,2	3,1	3,1	3	2,9	2,8	2,5	2,5	2,4	2	2	2	38
40	3,4	3,2	3,1	3,2	3,1	3	2,9	2,8	2,8	2,5	2,5	2,4	2	2	2	40
42	3,3	3,1	3	3,1	3	2,9	2,9	2,8	2,7	2,5	2,5	2,4	2	2	2	42
44	3,2	3	2,9	3	2,9	2,8	2,8	2,7	2,7	2,4	2,4	2,4	2	2	2	44
46	3,1	2,9	2,8	3	2,8	2,7	2,7	2,7	2,6	2,4	2,4	2,4	2	2	2	46
48	3	2,8	2,8	2,9	2,7	2,7	2,7	2,6	2,6	2,3	2,3	2,3	2	2	2	48
50	2,9	2,8	2,7	2,8	2,7	2,6	2,6	2,5	2,5	2,3	2,2	2,2	1,9	2	2	50
52	2,8	2,7	2,6	2,7	2,6	2,5	2,6	2,5	2,4	2,2	2,1	2,2	1,9	2	2	52
54	2,7	2,6	2,6	2,7	2,5	2,5	2,5	2,4	2,4	2,1	2,1	2,1	1,8	1,9	1,9	54
56	2,6	2,5	2,5	2,6	2,5	2,4	2,4	2,4	2,3	2,1	2	2	1,8	1,8	1,9	56
58	2,6	2,5	2,4	2,5	2,4	2,4	2,4	2,3	2,3	2	2	2	1,7	1,8	1,8	58
60	2,5	2,4	2,4	2,4	2,3	2,3	2,3	2,3	2,2	1,9	1,9	1,9	1,6	1,7	1,8	60
62	2,4	2,3	2,3	2,3	2,3	2,3	2,3	2,2	2,2	1,9	1,9	1,9	1,6	1,6	1,7	62
64	2,3	2,3	2,3	2,3	2,2	2,2	2,2	2,1	2,2	1,8	1,8	1,8	1,5	1,6	1,7	64
66	2,3	2,2	2,2	2,2	2,1	2,2	2,1	2,1	2,1	1,8	1,7	1,8	1,4	1,5	1,6	66
68	2,2	2,1	2,1	2,1	2,1	2,1	2,1	2	2	1,7	1,7	1,7	1,4	1,4	1,5	68
70	2,1	2,1	2,1	2,1	2	2,1	2	2	2	1,7	1,6	1,7	1,3	1,4	1,5	70
72	2	2	2	2	2	2	2	1,9	2	1,6	1,6	1,6	1,2	1,3	1,4	72
74	2	2	2	2	1,9	2	1,9	1,9	1,9	1,5	1,5	1,6	1,2	1,3	1,3	74
76	1,9	1,9	1,9	1,9	1,9	1,9	1,7	1,8	1,9	1,5	1,5	1,5	1,1	1,2	1,3	76
78	1,9	1,9	1,9	1,8	1,8	1,9	1,5	1,7	1,8	1,4	1,5	1,5	1	1,1	1,2	78
80	1,8	1,8	1,9	1,8	1,8	1,8	1,4	1,6	1,7	1,3	1,4	1,4		1,1	1,2	80
82	1,7	1,7	1,8	1,7	1,7	1,8	1,4	1,4	1,5	1,1	1,3	1,4			1,1	82
84	1,7	1,7	1,8	1,6	1,7	1,8	1,3	1,3	1,4		1,2	1,3				84
86	1,6	1,7	1,8	1,4	1,6	1,7	1,3	1,3	1,4			1,1				86
88	1,5	1,6	1,6	1,3	1,4	1,5	1,2	1,3	1,3							88
90	1,3	1,5	1,4	1,2	1,3	1,3		1,2	1,3							90
92	1,1	1,2		1,1	1,1	1,1		1	1,1							92
94					1											94

# Hubhöhen

TS

Lifting heights - Hauteurs de levage - Altezze di sollevamento - Alturas de elevación - Высота подъема

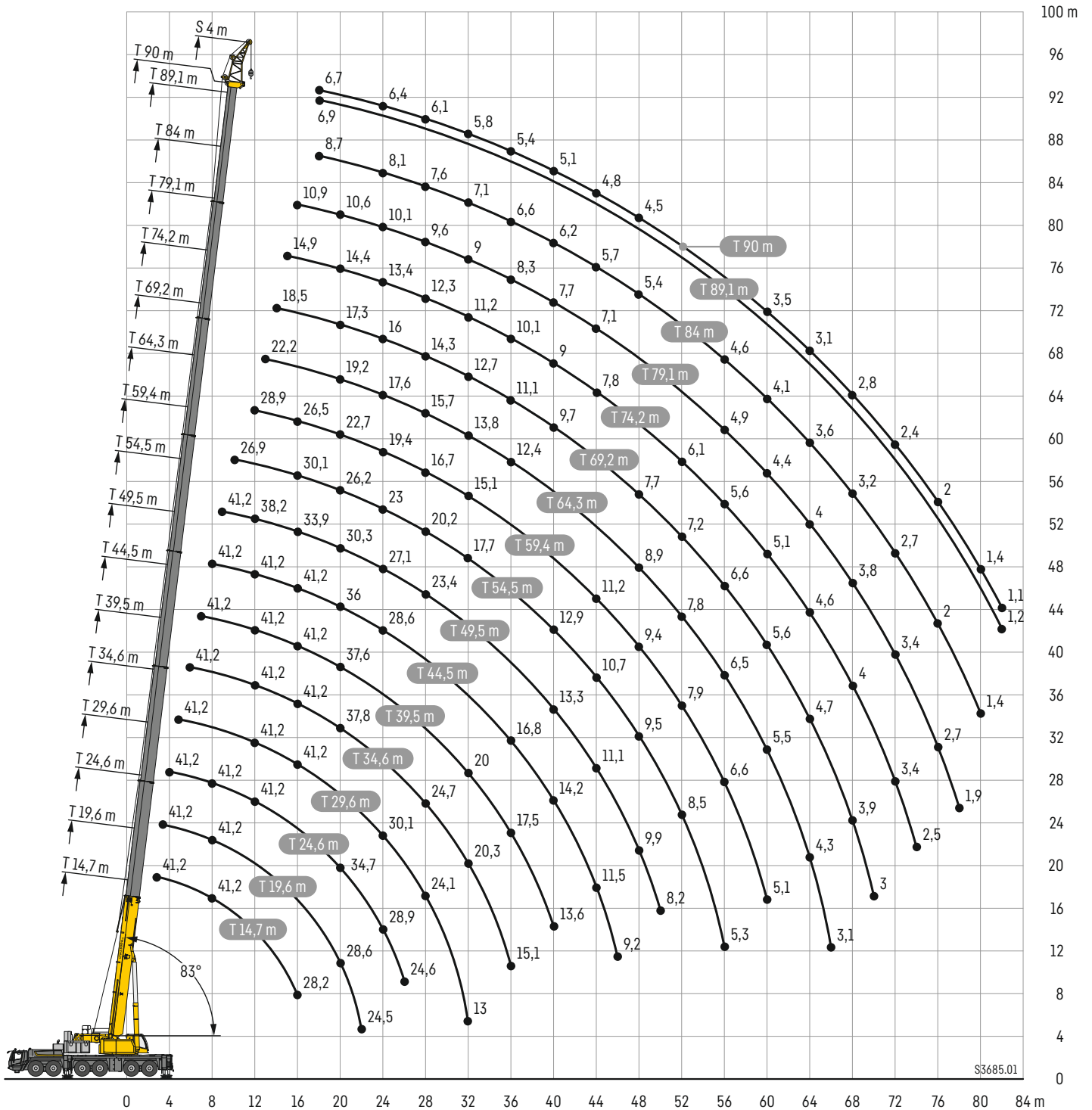

# Traglasten

# TS 4 m

Lifting capacities • Forces de levage • Portate • Tablas de carga • Грузоподъемность

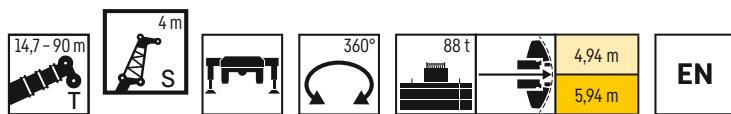

	14,7 m	19,6 m	24,6 m	29,6 m	34,6 m	39,5 m	44,5 m	49,5 m	54,5 m	59,4 m	64,3 m	69,2 m	74,2 m	79,1 m	84 m	89,1 m	90 m	
S 4 m																		
3	41,2																	3
3,5	41,2	41,2																3,5
4	41,2	41,2	41,2															4
4,5	41,2	41,2	41,2															4,5
5	41,2	41,2	41,2	41,2														5
6	41,2	41,2	41,2	41,2	41,2													6
7	41,2	41,2	41,2	41,2	41,2	41,2												7
8	41,2	41,2	41,2	41,2	41,2	41,2	41,2											8
9	41,2	41,2	41,2	41,2	41,2	41,2	41,2	41,2										9
10	41,2	41,2	41,2	41,2	41,2	41,2	41,2	40,6	26,9									10
11	41,2	41,2	41,2	41,2	41,2	41,2	41,2	39,4	35,5									11
12	40,1	41,2	41,2	41,2	41,2	41,2	41,2	38,2	34,6	28,9								12
13	33,8	41,2	41,2	41,2	41,2	41,2	41,2	37	33,5	28,9	22,2							13
14	31	41,2	41,2	41,2	41,2	41,2	41,2	35,9	32,2	28,4	21,7	18,5						14
15	29,4	40,1	41,2	41,2	41,2	41,2	41,2	34,9	31,1	27,5	21,2	18,5	14,9					15
16	28,2	37,4	41,2	41,2	41,2	41,2	41,2	33,9	30,1	26,5	20,8	18,3	14,9	10,9				16
18		30,8	39,4	41,1	41,1	40,5	40,7	32,1	28,1	24,5	20	17,8	14,8	10,8	8,7	6,9	6,7	18
20		28,6	34,7	38,6	37,8	37,6	36	30,3	26,2	22,7	19,2	17,3	14,4	10,6	8,5	6,8	6,6	20
22		24,5	30,7	33,9	33,3	33,6	32	28,7	24,6	21	18,4	16,6	14	10,4	8,3	6,7	6,5	22
24			28,9	30,1	30,5	30	28,6	27,1	23	19,4	17,6	16	13,4	10,1	8,1	6,6	6,4	24
26			24,6	26,9	27,5	26,8	25,7	25,6	21,6	18	16,6	15,2	12,9	9,9	7,9	6,4	6,3	26
28				24,1	24,7	24	23,5	23,4	20,2	16,7	15,7	14,3	12,3	9,6	7,6	6,2	6,1	28
30				22,3	22,3	22	22,1	21,4	18,9	15,7	14,7	13,5	11,7	9,3	7,3	6,1	6	30
32				13	20,3	20	20,3	19,4	17,7	15,1	13,8	12,7	11,2	9	7,1	5,9	5,8	32
34					18,5	18,6	18,4	17,6	16,6	14,5	13	11,9	10,7	8,6	6,9	5,7	5,6	34
36					15,1	17,5	16,8	16	15,5	13,8	12,4	11,1	10,1	8,3	6,6	5,5	5,4	36
38						16,1	15,4	14,5	14,2	13,2	11,7	10,4	9,6	8	6,4	5,3	5,3	38
40						13,6	14,2	13,3	12,9	12,6	11,1	9,7	9	7,7	6,2	5,2	5,1	40
42							13	12,1	11,7	11,9	10,5	9	8,4	7,4	5,9	5	5	42
44							11,5	11,1	10,7	11,2	10	8,5	7,8	7,1	5,7	4,8	4,8	44
46							9,2	10,3	10	10,3	9,4	8,1	7,2	6,8	5,6	4,7	4,7	46
48								9,9	9,5	9,4	8,9	7,7	6,7	6,4	5,4	4,5	4,5	48
50								8,2	9	8,6	8,4	7,5	6,4	6	5,2	4,4	4,3	50
52									8,5	7,9	7,8	7,2	6,1	5,6	5	4,2	4,2	52
54									7,1	7,2	7,1	6,9	5,8	5,2	4,8	4	4	54
56									5,3	6,6	6,5	6,6	5,6	4,9	4,6	3,8	3,8	56
58										5,9	5,9	6,2	5,3	4,5	4,4	3,7	3,6	58
60										5,1	5,5	5,6	5,1	4,4	4,1	3,5	3,5	60
62											5,3	5,1	4,9	4,2	3,9	3,3	3,3	62
64											4,3	4,7	4,6	4	3,6	3,2	3,1	64
66											3,1	4,3	4,4	3,9	3,4	3	3	66
68												3,9	4	3,8	3,2	2,9	2,8	68
70													3	3,7	3,6	3	2,7	70
72														3,4	3,4	2,7	2,5	72
74														2,5	3	2,4	2,3	74
76															2,7	2	2,1	76
78															1,9	1,7	1,8	78
80																1,4	1,5	80
82																	1,2	82

# Hubhöhen

TS

Lifting heights - Hauteurs de levage - Altezze di sollevamento - Alturas de elevación - Высота подъема

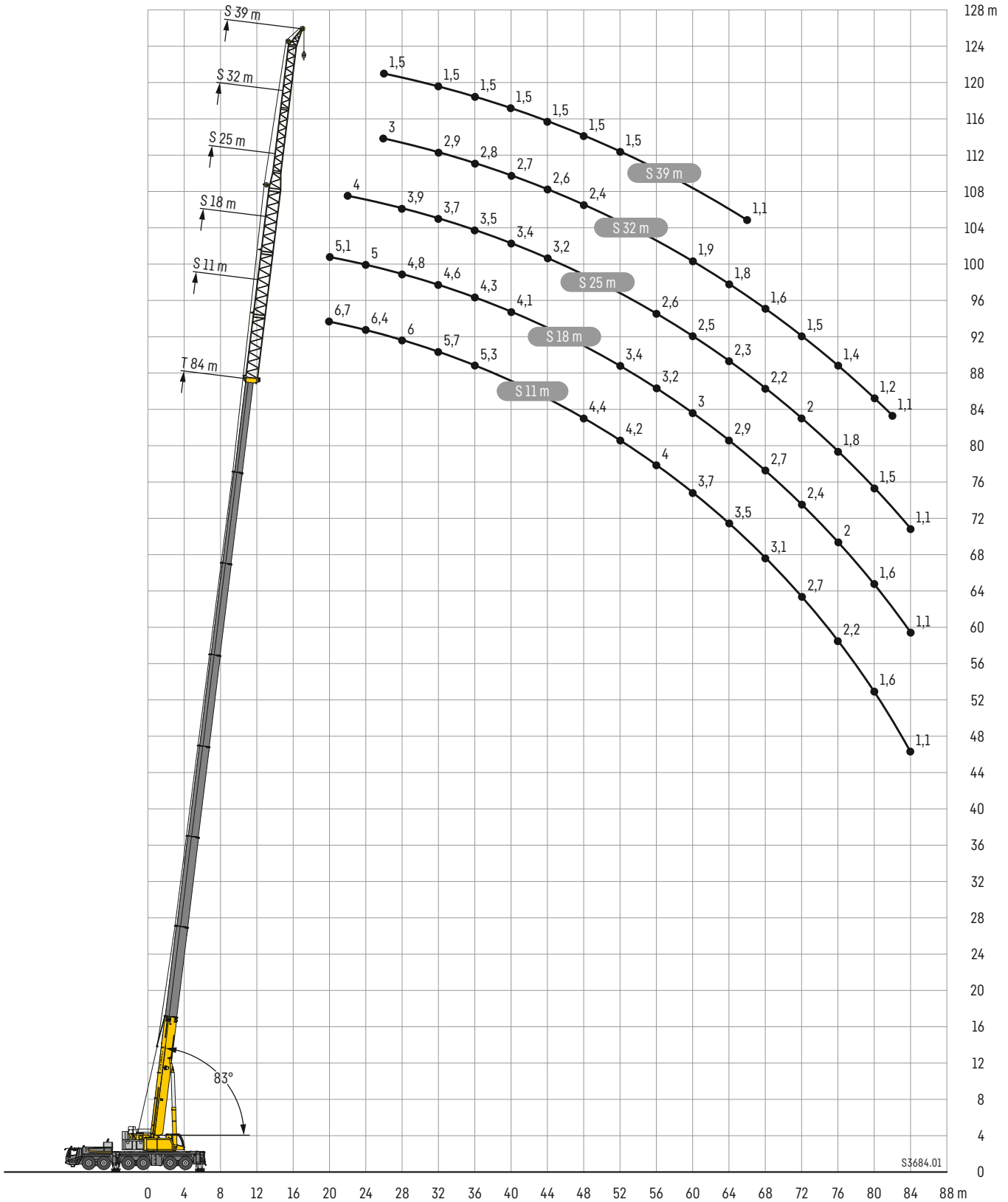

# Traglasten

# TS 11 m

Lifting capacities • Forces de levage • Portate • Tablas de carga • Грузоподъемность

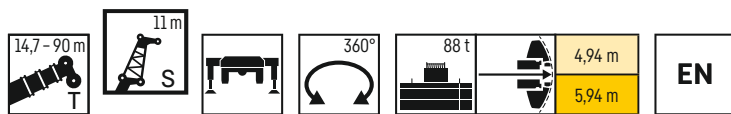

	14,7 m	34,6 m	39,5 m	44,5 m	49,5 m	54,5 m	59,4 m	64,3 m	69,2 m	74,2 m	79,1 m	84 m	89,1 m	90 m	
S 11 m															
3,5	41,2														3,5
4	40,8														4
4,5	38,7														4,5
5	37														5
6	33,8														6
7	30,1	34													7
8	26,8	32,5	32,2												8
9	24	30,6	30,7	29,9											9
10	21,6	29	29	28,7	25										10
11	19,7	27,1	27,6	27,3	24,2	22,7									11
12	18	25,7	26,3	26,1	23,3	22,1									12
13	16,5	24,4	24,9	25	22,5	21,5	20,1								13
14	15,2	23,2	23,8	24	21,7	20,9	19,6	15,6							14
15	14,2	22	22,7	23	21	20,3	19,2	15,2	13,7						15
16	13,2	21	21,8	22,1	20,4	19,8	18,8	14,9	13,5	10,8					16
18	11,5	19	20,1	20,5	19,1	18,7	17,9	14,3	13,1	10,7	8,3				18
20	10,2	17,3	18,4	19,1	18	17,8	17,1	13,7	12,6	10,5	8,1	6,7	5,3	5,2	20
22	9,1	15,8	16,9	17,7	16,9	16,9	16,4	13,1	12,1	10,3	8	6,6	5,3	5,1	22
24	8,2	14,5	15,7	16,4	15,9	16	15,6	12,5	11,6	10	7,8	6,4	5,2	5,1	24
26		13,4	14,5	15,4	14,9	15,1	14,9	11,9	11,1	9,8	7,6	6,2	5,1	5	26
28		12,5	13,5	14,4	14,1	14,3	14,2	11,4	10,7	9,5	7,4	6	5	4,9	28
30		11,6	12,6	13,5	13,3	13,6	13,5	10,9	10,3	9,2	7,2	5,9	4,8	4,8	30
32		10,9	11,8	12,6	12,6	13	13	10,4	9,9	8,9	6,9	5,7	4,7	4,7	32
34		10,2	11,2	11,9	12	12,3	12,3	10	9,5	8,6	6,7	5,5	4,6	4,6	34
36		9,7	10,5	11,3	11,4	11,8	11,7	9,6	9,2	8,3	6,5	5,3	4,5	4,4	36
38		9,1	10	10,7	10,9	11,3	11	9,2	8,9	7,9	6,3	5,1	4,4	4,3	38
40		8,7	9,5	10,2	10,4	10,9	10,3	8,8	8,5	7,6	6,1	4,9	4,3	4,2	40
42		8,3	9	9,8	10	10,5	9,6	8,5	8,2	7,3	5,9	4,8	4,2	4,1	42
44			8,7	9,3	9,6	10	8,8	8,1	7,8	7	5,7	4,7	4,1	4	44
46			8,3	8,9	9,2	9,7	8,2	7,8	7,4	6,6	5,5	4,5	3,9	3,9	46
48			8	8,6	8,9	9,3	7,5	7,5	6,9	6,3	5,4	4,4	3,8	3,8	48
50				8,2	8,6	8,7	7,3	7,3	6,3	6	5,2	4,3	3,7	3,7	50
52				7,5	8,3	7,9	7,1	7	6	5,6	5	4,2	3,6	3,6	52
54					7,8	7,2	6,8	6,8	5,7	5,1	4,8	4,1	3,5	3,5	54
56					6,2	6,6	6,6	6,5	5,5	4,8	4,6	4	3,4	3,4	56
58					5	6,3	6,4	6,1	5,2	4,6	4,4	3,8	3,3	3,2	58
60						5,9	5,9	5,6	5	4,4	4,1	3,7	3,1	3,1	60
62						4,5	5,4	5,1	4,8	4,3	3,9	3,6	3	3	62
64							4,8	4,7	4,6	4,1	3,6	3,5	2,9	2,8	64
66							4,3	4,4	4,4	4	3,4	3,3	2,7	2,7	66
68							3,1	4,2	4,2	3,8	3,3	3,1	2,6	2,6	68
70								3,8	3,8	3,7	3,2	2,9	2,4	2,4	70
72								3	3,5	3,4	3,1	2,7	2,3	2,2	72
74									3,2	3,2	3	2,4	2,2	2	74
76									2,6	2,9	2,8	2,2	2	1,9	76
78									1,2	2,6	2,6	1,9	1,8	1,7	78
80										2,2	2,3	1,6	1,6	1,5	80
82											2	1,3	1,4	1,3	82
84												1,4	1,1	1,1	84

# Traglasten

# TS 18 m

Lifting capacities • Forces de levage • Portate • Tablas de carga • Грузоподъемность

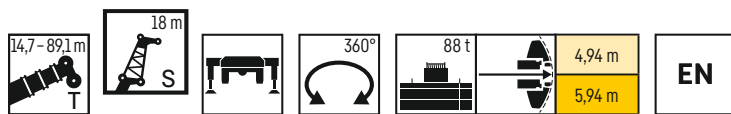

	14,7 m	34,6 m	39,5 m	44,5 m	49,5 m	54,5 m	59,4 m	64,3 m	69,2 m	74,2 m	79,1 m	84 m	89,1 m	
	S 18 m													
4,5	28,9													4,5
5	27,6													5
6	25,3													6
7	23,3													7
8	21,5	22,7												8
9	20,1	21,7	21,4											9
10	18,8	20,8	20,6	20										10
11	17,5	20	19,8	19,4	17,2									11
12	16,4	19,1	19,1	18,8	16,7									12
13	15,4	18,4	18,5	18,2	16,3	15,3								13
14	14,4	17,6	17,8	17,6	15,9	14,9	13,9							14
15	13,4	16,9	17,2	17,1	15,4	14,6	13,6	11,2						15
16	12,5	16,2	16,6	16,6	15	14,2	13,3	11	9,6					16
18	11,1	15	15,4	15,5	14,2	13,5	12,8	10,7	9,4	8,1				18
20	9,9	13,9	14,4	14,6	13,4	12,9	12,3	10,3	9,2	8	6,2	5,1		20
22	8,9	13	13,4	13,7	12,7	12,3	11,8	9,8	8,8	7,8	6,1	5,1	4,1	22
24	8,1	12,2	12,6	12,9	12,1	11,8	11,3	9,3	8,5	7,6	5,9	5	4,1	24
26	7,4	11,4	11,9	12,2	11,5	11,3	10,9	8,9	8,2	7,3	5,8	4,9	4,1	26
28	6,8	10,7	11,3	11,6	10,9	10,8	10,5	8,4	7,8	7,1	5,6	4,8	4	28
30	6,3	10	10,6	11	10,4	10,3	10,1	8,1	7,5	6,9	5,4	4,7	3,9	30
32		9,4	10	10,5	9,9	9,9	9,8	7,7	7,2	6,6	5,3	4,6	3,8	32
34		8,8	9,4	10	9,4	9,4	9,4	7,3	6,9	6,4	5,1	4,4	3,7	34
36		8,3	8,9	9,4	9	9,1	9	7	6,6	6,2	4,9	4,3	3,7	36
38		7,9	8,5	9	8,6	8,7	8,7	6,7	6,4	6	4,8	4,2	3,6	38
40		7,5	8,1	8,6	8,2	8,3	8,4	6,4	6,1	5,8	4,7	4,1	3,5	40
42		7,1	7,7	8,2	7,9	8,1	8,1	6,2	5,9	5,6	4,5	3,9	3,4	42
44		6,8	7,3	7,8	7,6	7,7	7,8	5,9	5,7	5,4	4,4	3,8	3,3	44
46		6,5	7	7,5	7,3	7,5	7,5	5,7	5,5	5,2	4,3	3,7	3,2	46
48		6,3	6,8	7,2	7	7,2	7,2	5,5	5,3	5,1	4,2	3,6	3,1	48
50		6,1	6,5	6,9	6,8	7	6,8	5,3	5,1	5	4,1	3,5	3	50
52			6,3	6,7	6,5	6,7	6,3	5,1	5	4,8	4	3,4	2,9	52
54			6,1	6,5	6,3	6,5	5,8	4,9	4,9	4,7	3,9	3,3	2,9	54
56				6,3	6,1	6,3	5,4	4,8	4,7	4,5	3,8	3,2	2,8	56
58				5,7	5,9	6,1	4,9	4,6	4,5	4,3	3,7	3,1	2,7	58
60				4,2	5,8	5,8	4,6	4,5	4,3	4	3,6	3	2,6	60
62					5,2	5,2	4,3	4,4	4,2	3,8	3,5	2,9	2,5	62
64					4	4,8	4,2	4,3	4	3,6	3,4	2,9	2,4	64
66						4,2	4,1	4,2	3,9	3,4	3,2	2,8	2,3	66
68						3,9	4	4,1	3,7	3,3	3	2,7	2,1	68
70						3	3,9	3,8	3,6	3,2	2,8	2,6	2	70
72							3,3	3,4	3,4	3,1	2,6	2,4	1,9	72
74							2,9	3,1	3,1	2,9	2,5	2,2	1,7	74
76								3	2,9	2,8	2,4	2	1,6	76
78									2,5	2,5	2,3	1,8	1,5	78
80									1,4	2,5	2,3	2,2	1,6	80
82										2,1	2,1	2	1,4	82
84										1,3	1,9	1,8	1,1	84
86											1,7	1,5		86
88												1,3		88



# Traglasten

# TS 25 m

Lifting capacities • Forces de levage • Portate • Tablas de carga • Грузоподъемность

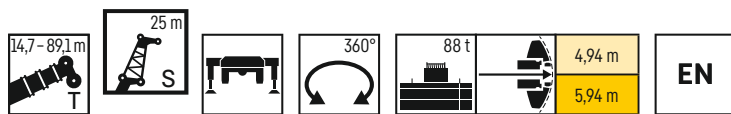

	14,7 m	34,6 m	39,5 m	44,5 m	49,5 m	54,5 m	59,4 m	64,3 m	69,2 m	74,2 m	79,1 m	84 m	89,1 m	
	S 25 m													
6	19,9													6
7	18,5													7
8	17,2													8
9	16,1	16,1												9
10	15	15,5	15,2											10
11	14,1	14,9	14,7	14,3										11
12	13,2	14,3	14,2	13,9	12,3									12
13	12,4	13,8	13,7	13,5	12	11								13
14	11,6	13,2	13,2	13	11,6	10,8								14
15	11	12,7	12,8	12,7	11,3	10,6	9,8							15
16	10,3	12,2	12,4	12,2	11	10,3	9,6	8,1						16
18	9,2	11,2	11,5	11,5	10,3	9,8	9,2	7,8	6,9					18
20	8,1	10,4	10,6	10,8	9,8	9,4	8,9	7,6	6,7	5,8				20
22	7,3	9,7	10	10,1	9,2	8,9	8,5	7,4	6,5	5,7	4,7	4		22
24	6,6	9	9,3	9,5	8,8	8,5	8,2	7,1	6,4	5,6	4,6	4	3	24
26	5,9	8,4	8,7	8,9	8,3	8,1	7,8	6,9	6,2	5,5	4,5	3,9	3	26
28	5,4	7,8	8,2	8,4	7,9	7,8	7,5	6,5	6	5,4	4,4	3,9	3	28
30	4,9	7,3	7,7	7,9	7,5	7,5	7,2	6,2	5,7	5,2	4,3	3,8	3	30
32	4,6	6,8	7,2	7,5	7,1	7,1	7	5,9	5,5	5	4,2	3,7	3	32
34	4,3	6,4	6,8	7,1	6,8	6,8	6,7	5,7	5,3	4,9	4,1	3,6	3	34
36	4,1	6	6,4	6,7	6,5	6,6	6,5	5,4	5,1	4,7	4	3,5	3	36
38	3,9	5,6	6	6,3	6,2	6,3	6,2	5,2	4,9	4,6	3,9	3,4	2,9	38
40		5,3	5,7	5,9	5,9	6	6	5	4,7	4,5	3,8	3,4	2,8	40
42		5	5,4	5,6	5,6	5,8	5,8	4,8	4,6	4,3	3,6	3,3	2,7	42
44		4,8	5,1	5,4	5,4	5,5	5,6	4,6	4,4	4,2	3,6	3,2	2,7	44
46		4,6	4,9	5,1	5,2	5,3	5,3	4,4	4,3	4,1	3,4	3,1	2,6	46
48		4,4	4,7	4,9	5	5,1	5,2	4,3	4,2	4	3,4	3	2,5	48
50		4,2	4,5	4,7	4,8	4,9	5	4,1	4	3,9	3,3	2,9	2,5	50
52		4,1	4,3	4,5	4,7	4,8	4,9	4	3,9	3,8	3,2	2,8	2,4	52
54		4	4,2	4,4	4,5	4,6	4,7	3,9	3,8	3,7	3,1	2,7	2,3	54
56		3,8	4,1	4,2	4,4	4,5	4,6	3,8	3,7	3,6	3	2,6	2,2	56
58			3,9	4,1	4,3	4,4	4,5	3,7	3,6	3,5	2,9	2,5	2,2	58
60			3,8	4	4,2	4,3	4,3	3,6	3,5	3,4	2,8	2,5	2,1	60
62			3,8	3,9	4,1	4,2	4,2	3,5	3,4	3,3	2,8	2,4	2	62
64				3,8	4	4,1	4	3,4	3,3	3,2	2,7	2,3	1,9	64
66				3,7	3,9	4	3,8	3,3	3,2	3,1	2,6	2,2	1,8	66
68					3,8	3,9	3,5	3,2	3,1	3	2,6	2,2	1,7	68
70					3,5	3,9	3,2	3,1	3	2,7	2,5	2,1	1,6	70
72					2,8	3,6	3	3	3	2,5	2,4	2	1,5	72
74						2,8	2,9	2,9	2,9	2,4	2,2	1,9	1,4	74
76						2,5	2,8	2,9	2,8	2,3	2	1,8	1,2	76
78							2,8	2,6	2,5	2,3	1,8	1,6	1,1	78
80								2,3	2,5	2,2	2,2	1,8	1,5	80
82								1,6	2,3	2,2	2,1	1,7	1,3	82
84									2	2	1,8	1,6	1,1	84
86									1,3	1,9	1,6	1,5		86
88										1,5	1,4	1,3		88
90										1,1	1,3	1,1		90
92											1,1			92

# Traglasten

# TS 32 m

Lifting capacities • Forces de levage • Portate • Tablas de carga • Грузоподъемность



	14,7 m	34,6 m	39,5 m	44,5 m	49,5 m	54,5 m	59,4 m	64,3 m	69,2 m	74,2 m	79,1 m	84 m	
S 32 m													
7	14,4												7
8	13,6												8
9	12,8												9
10	12,2	11,7											10
11	11,4	11,4	11,1										11
12	10,7	10,9	10,8	10,5									12
13	10,1	10,5	10,5	10,2	8,8								13
14	9,5	10,1	10,1	9,9	8,6								14
15	9	9,7	9,7	9,6	8,3	7,8							15
16	8,5	9,3	9,4	9,3	8,1	7,6	7,1						16
18	7,6	8,7	8,8	8,7	7,7	7,3	6,8	5,7					18
20	6,8	8	8,2	8,2	7,3	6,9	6,5	5,5	4,9	4,3			20
22	6	7,5	7,6	7,7	6,9	6,6	6,3	5,3	4,8	4,2	3,6		22
24	5,4	7	7,2	7,2	6,6	6,3	6	5,2	4,7	4,2	3,6		24
26	4,9	6,5	6,7	6,8	6,2	6	5,8	5	4,6	4,1	3,5	3	26
28	4,5	6,1	6,3	6,4	5,9	5,7	5,5	4,9	4,5	4	3,5	3	28
30	4,2	5,7	5,9	6	5,6	5,5	5,3	4,7	4,3	3,9	3,4	2,9	30
32	3,9	5,4	5,5	5,7	5,3	5,2	5,1	4,6	4,2	3,9	3,4	2,9	32
34	3,6	5	5,3	5,4	5,1	5	4,9	4,4	4,1	3,8	3,3	2,9	34
36	3,4	4,8	5	5,1	4,9	4,8	4,7	4,3	4	3,7	3,2	2,8	36
38	3,2	4,5	4,7	4,9	4,7	4,6	4,6	4,1	3,9	3,6	3,1	2,8	38
40	3	4,3	4,5	4,6	4,5	4,5	4,4	4	3,8	3,6	3	2,7	40
42	2,8	4,1	4,3	4,4	4,3	4,3	4,3	3,8	3,7	3,5	2,9	2,6	42
44	2,7	3,8	4,1	4,2	4,1	4,2	4,1	3,7	3,5	3,4	2,9	2,6	44
46		3,7	3,9	4	4	4	4	3,6	3,4	3,3	2,8	2,5	46
48		3,5	3,7	3,9	3,8	3,9	3,8	3,4	3,3	3,2	2,7	2,4	48
50		3,4	3,6	3,7	3,7	3,7	3,7	3,3	3,2	3,1	2,6	2,3	50
52		3,2	3,4	3,6	3,5	3,6	3,6	3,2	3,1	3	2,5	2,2	52
54		3,1	3,3	3,4	3,4	3,5	3,5	3,1	3	2,9	2,4	2,1	54
56		2,9	3,1	3,3	3,3	3,4	3,4	3	2,9	2,8	2,4	2,1	56
58		2,8	3	3,2	3,2	3,3	3,3	2,9	2,8	2,7	2,3	2	58
60		2,7	2,9	3,1	3,1	3,1	3,2	2,8	2,7	2,7	2,2	1,9	60
62		2,6	2,8	3	3	3,1	3,1	2,7	2,6	2,6	2,1	1,8	62
64		2,6	2,7	2,8	2,9	3	3	2,6	2,6	2,5	2,1	1,8	64
66			2,6	2,8	2,8	2,9	2,9	2,5	2,5	2,4	2	1,7	66
68			2,6	2,7	2,7	2,8	2,8	2,4	2,4	2,4	2	1,6	68
70				2,6	2,7	2,7	2,8	2,4	2,4	2,3	1,9	1,6	70
72				2,5	2,6	2,7	2,7	2,3	2,3	2,2	1,8	1,5	72
74				2,3	2,5	2,6	2,6	2,2	2,2	2,1	1,8	1,4	74
76					2,5	2,5	2,4	2,2	2,1	1,9	1,7	1,4	76
78					2	2,5	2,1	2,1	2,1	1,7	1,6	1,3	78
80						2,3	2	2	2	1,7	1,5	1,2	80
82						1,9	2	2	2	1,6	1,3	1,1	82
84						1,5	1,9	1,9	1,8	1,6	1,2		84
86							1,7	1,8	1,5	1,5	1,1		86
88							1,3	1,7	1,5	1,4	1,1		88
90								1,4	1,4	1,1			90
92									1,3				92

# Traglasten

# TS 39 m

Lifting capacities • Forces de levage • Portate • Tablas de carga • Грузоподъемность

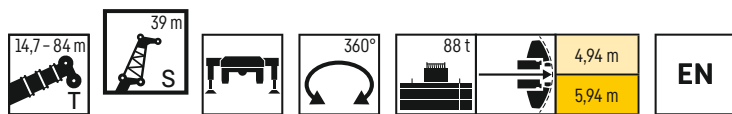

	14,7 m	34,6 m	39,5 m	44,5 m	49,5 m	54,5 m	59,4 m	64,3 m	69,2 m	74,2 m	79,1 m	84 m	
	S 39 m												
8	10,9												8
9	10,4												9
10	9,9												10
11	9,4												11
12	8,9	8,6	8,5										12
13	8,4	8,3	8,2	8									13
14	8	8	8	7,7									14
15	7,5	7,7	7,7	7,5	6,4								15
16	7,1	7,4	7,4	7,3	6,2	5,8							16
18	6,4	6,9	6,9	6,8	5,9	5,5	5,1						18
20	5,8	6,4	6,5	6,4	5,6	5,3	4,9	4,2	3,8				20
22	5,2	5,9	6	6	5,3	5	4,8	4,1	3,7	3,2			22
24	4,7	5,5	5,6	5,6	5	4,8	4,6	4	3,6	3,2			24
26	4,4	5,1	5,3	5,3	4,8	4,6	4,4	3,9	3,5	3,1	2,6	1,5	26
28	4	4,8	4,9	5	4,6	4,4	4,3	3,8	3,4	3	2,6	1,5	28
30	3,7	4,5	4,6	4,7	4,4	4,3	4,1	3,6	3,3	3	2,5	1,5	30
32	3,4	4,3	4,4	4,5	4,2	4,1	4	3,5	3,2	2,9	2,5	1,5	32
34	3,1	4	4,2	4,2	4	3,9	3,8	3,4	3,1	2,8	2,4	1,5	34
36	2,9	3,8	3,9	4	3,8	3,8	3,7	3,3	3,1	2,8	2,4	1,5	36
38	2,7	3,6	3,7	3,8	3,6	3,6	3,5	3,2	3	2,7	2,3	1,5	38
40	2,5	3,4	3,5	3,6	3,5	3,4	3,4	3,1	2,9	2,6	2,2	1,5	40
42	2,3	3,2	3,3	3,5	3,3	3,3	3,3	3	2,8	2,6	2,2	1,5	42
44	2,2	3	3,2	3,3	3,2	3,2	3,1	2,9	2,7	2,5	2,1	1,5	44
46	2	2,8	3	3,1	3	3	3	2,8	2,6	2,4	2	1,5	46
48	1,9	2,7	2,8	3	2,9	2,9	2,9	2,7	2,5	2,4	1,9	1,5	48
50	1,8	2,6	2,7	2,8	2,8	2,8	2,8	2,6	2,5	2,3	1,9	1,5	50
52	1,7	2,4	2,6	2,7	2,7	2,7	2,7	2,5	2,4	2,2	1,8	1,5	52
54		2,3	2,5	2,6	2,5	2,6	2,6	2,4	2,3	2,2	1,7	1,5	54
56		2,2	2,4	2,5	2,4	2,5	2,5	2,3	2,2	2,1	1,7	1,4	56
58		2,1	2,2	2,4	2,4	2,4	2,4	2,2	2,2	2	1,6	1,3	58
60		2	2,1	2,2	2,3	2,3	2,3	2,1	2,1	2	1,5	1,3	60
62		1,9	2	2,1	2,2	2,2	2,2	2	2	1,9	1,5	1,2	62
64		1,8	2	2,1	2,1	2,1	2,1	2	1,9	1,9	1,4	1,1	64
66		1,8	1,9	2	2	2,1	2,1	1,9	1,9	1,8	1,4	1,1	66
68		1,7	1,8	1,9	1,9	2	2	1,8	1,8	1,7	1,3		68
70		1,6	1,7	1,8	1,9	1,9	1,9	1,8	1,7	1,7	1,3		70
72			1,7	1,8	1,8	1,8	1,9	1,7	1,7	1,6	1,2		72
74			1,6	1,7	1,7	1,8	1,8	1,6	1,6	1,6	1,2		74
76			1,6	1,6	1,7	1,7	1,8	1,6	1,6	1,6	1,1		76
78				1,6	1,6	1,7	1,7	1,5	1,5	1,4	1,1		78
80				1,6	1,6	1,6	1,7	1,5	1,5	1,3	1		80
82					1,6	1,6	1,6	1,4	1,4	1,1			82
84					1,5	1,6	1,3	1,3	1,4				84
86					1,2	1,5	1,3	1,3	1,3				86
88						1,2	1,3	1,3	1,2				88
90							1,2	1,2	1				90
92								1,1	1,1				92
94									1				94



# Traglasten

# TNZF 8 m

Lifting capacities • Forces de levage • Portate • Tablas de carga • Грузоподъемность

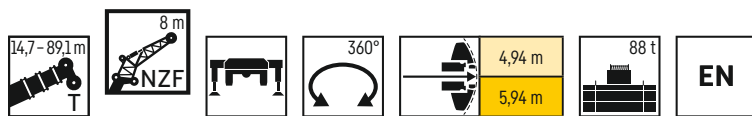

	14,7 m			34,6 m			39,5 m			44,5 m			49,5 m			54,5 m			59,4 m			
	0°	22,5°	45°	0°	22,5°	45°	0°	22,5°	45°	0°	22,5°	45°	0°	22,5°	45°	0°	22,5°	45°	0°	22,5°	45°	
3,5	41,2																					3,5
4	41,2																					4
4,5	41,2																					4,5
5	41,2																					5
6	39,3																					6
7	36,2	25,7		39,6																		7
8	33,4	24,4		38			37,5															8
9	31,1	23,2	18,7	36,3			36,2			35,1												9
10	29,2	22	18	34,9	24,2		34,9			34,1			29,2									10
11	27,3	20,9	17,3	33,5	23,5		33,7	23,6		33,1			28,5			25,9						11
12	25,5	19,8	16,8	32,2	22,8	17,9	32,5	23		32,1	23,1		27,5			25,5			22,6			12
13	23,7	18,8	16,2	30,9	22,2	17,6	31,4	22,4	17,7	31,1	22,6		26,7	20,5		24,9			22,4			13
14	22,1	17,9	15,8	29,8	21,6	17,2	30,2	21,8	17,4	30,2	22,1	17,8	25,8	20		24,3			22,1			14
15	20,7	17,2	15,4	28,7	21	16,9	29,1	21,3	17,1	29,3	21,6	17,5	24,9	19,6	16	23,6	19,5		21,8			15
16	19,5	16,5	15,1	27,6	20,5	16,6	28,2	20,8	16,8	28,5	21,1	17,2	24,2	19,2	15,8	23	18,7	15,6	21,6	18,4		16
18	17,4	15,3	14,7	25,8	19,4	16,1	26,4	19,9	16,3	26,9	20,3	16,7	22,8	18,4	15,4	21,9	18,1	15,2	20,9	17,8	15,3	18
20	15,8	14,6	14,7	24,2	18,4	15,6	24,9	19	15,8	25,3	19,5	16,3	21,5	17,7	15	20,9	17,4	14,9	20,1	17,2	15	20
22	14,5			22,7	17,5	15,2	23,6	18,1	15,4	24,1	18,8	15,8	20,3	16,9	14,7	19,8	16,6	14,6	18,9	16,5	14,7	22
24				21,3	16,8	14,9	22,4	17,3	15,1	23	18,1	15,5	19,1	16,1	14,4	18,9	16	14,3	17,6	15,8	14,5	24
26				20	16,1	14,6	21,2	16,7	14,8	22	17,5	15,2	18	15,4	14,1	17,9	15,3	14	16,4	15,2	14,1	26
28				18,9	15,6	14,4	20,1	16,1	14,5	21	16,9	15	17,1	14,7	13,6	17	14,7	13,6	15,3	14,7	13,7	28
30				17,8	15,1	14,3	19,1	15,6	14,4	20,1	16,3	14,7	16,3	14,1	13,2	16,2	14,2	13,2	14,2	14,2	13,4	30
32				16,9	14,7	14,3	18,1	15,1	14,3	18,6	15,8	14,6	15,5	13,6	12,9	15,4	13,7	12,9	13,2	13,5	13	32
34				16,1	14,4	14,3	17,3	14,8	14,2	16,8	15,4	14,5	14,8	13,1	12,5	14,6	13,2	12,6	12,3	12,7	12,6	34
36				15,4	14,2	14,3	16,4	14,4	14,2	15,2	15	14,4	14,1	12,6	12,3	13,8	12,8	12,3	11,4	11,8	12,1	36
38				14,8	14,1	14,3	14,6	14,2	14,2	13,8	14,2	14,3	13,5	12,2	12	13	12,4	12	10,6	10,9	11,2	38
40				12,8	13,5		13,3	13,6	13,6	12,5	12,9	13	12,9	11,9	11,8	12,2	12	11,8	9,7	10	10,3	40
42							12,2	12,4	12,3	11,9	11,6	11,7	11,8	11,6	11,6	11,4	11,5	11,5	8,9	9,2	9,5	42
44							10,8	11,3	11,4	11,4	11	11,5	10,8	11,1	11,2	10,3	10,7	10,8	8,5	8,5	8,6	44
46							8,3	8,5		10,7	10,8	10,9	9,8	10,1	10,2	9,4	9,7	9,8	8,2	7,8	7,9	46
48										9,8	10	9,8	9	9,2	9,2	8,5	8,8	8,9	7,9	7,5	7,6	48
50										7,3	7,7		8,2	8,4	8,4	7,7	7,9	8	7,6	7,3	7,5	50
52													7,6	7,7	7,6	7,1	7,2	7,2	7,3	7,1	7,3	52
54													6,6	6,7		6,8	6,8	7	6,8	6,9	7	54
56													4,8	4,7		6,5	6,6	6,7	6,2	6,3	6,4	56
58																5,6	5,9		5,6	5,7	5,7	58
60																4,2	4,4		5	5,1	5,1	60
62																			4,5	4,6	3,2	62
64																			4	4,1		64
66																			2,8			66

	64,3 m			69,2 m			74,2 m			79,1 m			84 m			89,1 m						
	0°	22,5°	45°	0°	22,5°	45°	0°	22,5°	45°	0°	22,5°	45°	0°	22,5°	45°	0°	22,5°	45°				
13	11,4																					13
14	16,6			10,6																		14
15	16,2			14,4			9,6															15
16	15,8			14,2			10,9															16
18	15,2	13,6		13,8	10,5		10,9			8,4				6,7								18
20	14,5	13	12	13,3	12		10,9	10,4		8,2				6,6				5,1				20
22	13,9	12,4	11,5	12,8	11,5	10,9	10,6	10,1	9,8	8,1	7,8			6,5	6,5			5,1				22
24	13,3	11,8	11,1	12,2	11,1	10,5	10,3	9,8	9,5	7,9	7,6	7,5		6,3	6,3			5	5			24
26	12,6	11,3	10,6	11,8	10,7	10,2	10	9,5	9,2	7,7	7,4	7,2		6,1	6,1	6,1		4,9	4,9			26
28	12	10,8	10,3	11,3	10,2	9,8	9,6	9,2	9	7,5	7,1	7		5,9	5,8	5,9		4,8	4,8	4,9		28
30	11,5	10,4	9,9	10,8	9,9	9,5	9,2	8,9	8,7	7,2	6,9	6,7		5,7	5,6	5,7		4,7	4,7	4,8		30
32	11	10	9,6	10,4	9,5	9,2	8,9	8,7	8,5	7	6,6	6,5		5,5	5,4	5,5		4,5	4,5	4,6		32
34	10,5	9,6	9,2	10	9,2	8,9	8,5	8,4	8,3	6,7	6,4	6,3		5,3	5,2	5,3		4,4	4,4	4,5		34
36	10,1	9,2	8,9	9,6	8,9	8,7	8,1	8,1	8	6,5	6,2	6,1		5,1	5	5,1		4,3	4,3	4,3		36
38	9,6	8,9	8,7	9,1	8,6	8,4	7,7	7,7	7,8	6,3	6	5,9		4,9	4,9	4,9		4,2	4,2	4,2		38
40	9,2	8,6	8,4	8,6	8,3	8,2	7,3	7,4	7,5	6,1	5,8	5,7		4,8	4,7	4,8		4,1	4	4,1		40
42	8,7	8,3	8,2	8	7,9	7,9	7	7,1	7,2	5,8	5,6	5,6		4,6	4,6	4,6		3,9	3,9	4		42
44	8,3	7,9	7,9	7,3	7,5	7,5	6,6	6,7	6,9	5,6	5,4	5,4		4,5	4,4	4,5		3,8	3,8	3,9		44
46	8	7,7	7,7	6,8	7	7,1	6,2	6,4	6,5	5,4	5,3	5,3		4,3	4,3	4,3		3,7	3,7	3,7		46
48	7,6	7,4	7,5	6,3	6,5	6,6	5,8	6	6,1	5,2	5,1	5,1		4,2	4,2	4,2		3,6	3,6	3,6		48
50	7,2	7,2	7,3	5,9	6	6,1	5,4	5,6	5,7	5	4,9	5		4,1	4	4,1		3,5	3,5	3,5		50
52	6,8	6,9	7	5,6	5,6	5,8	5	5,2	5,3	4,7	4,8	4,8		3,9	3,9	4		3,3	3,4	3,4		52
54	6,4	6,5	6,6	5,3	5,3	5,5	4,6	4,8	4,9	4,5	4,5	4,6		4,7	4,7	4,7		3,2	3,3	3,3		54
56	5,9	6,1	6,2	5	5,1	5,2	4,4	4,5	4,5	4,2	4,3	4,4		3,7	3,7	3,7		3	3,1	3,2		56
58	5,3	5,6	5,6	4,8	4,8	4,9	4,2	4,3	4,4	3,9	4,1	4,1		3,5	3,6	3,6		2,8	2,9	3		58
60	4,8	5	5	4,7	4,7	4,8	4,1	4,1	4,2	3,6	3,8	3,8		3,3	3,4	3,5		2,7	2,8	2,8		60
62	4,4	4,5	4,5	4,5	4,6	4,7	3,9	3,9	4	3,4	3,5	3,6		3,1	3,2	3,3		2,5	2,6	2,7		62
64	4,1	4,1	4,1	4,1	4,3	4,3	3,7	3,8	3,8	3,2	3,2	3,3		2,9	3	3,1		2,3	2,4	2,5		64
66	3,9	3,9	3,9	3,7	3,9	3,8	3,6	3,6	3,7	3	3,1	3,1		2,6	2,8	2,8		2,1	2,2	2,3		66
68	3,4	3,6		3,3	3,4	3,4	3,3	3,4	3,5	2,9	2,9	3		2,4	2,5	2,6		2	2,1	2,1		68
70				3	3,1	3,1	3	3,1	3,1	2,8	2,8	2,8		2,1	2,3	2,3		1,8	1,9	1,9		70
72				2,9	2,9		2,7	2,8	2,8	2,7	2,7	2,7		1,9	2	2		1,6	1,7	1,8		72
74				2,2	2,3		2,4	2,5	2,4	2,3	2,5											

# Traglasten

# TNZF 15 m

Lifting capacities • Forces de levage • Portate • Tablas de carga • Грузоподъемность

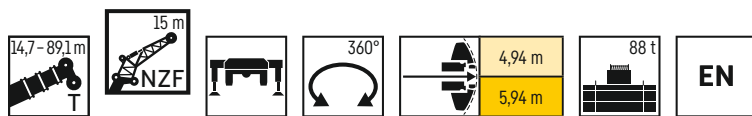

	14,7 m			34,6 m			39,5 m			44,5 m			49,5 m			54,5 m			59,4 m			
	0°	22,5°	45°	0°	22,5°	45°	0°	22,5°	45°	0°	22,5°	45°	0°	22,5°	45°	0°	22,5°	45°	0°	22,5°	45°	
4,5	32,5																					4,5
5	31,1																					5
6	28,2																					6
7	25,9																					7
8	24			25,5																		8
9	22,2			24,3			23,9															9
10	20,7	15		23,2			23			22,5												10
11	19,2	14		22,3			22,1			21,9			19,1									11
12	18	13,2		21,3			21,3			21,1			18,6			17,1						12
13	16,8	12,5		20,5			20,5			20,4			18,1			16,8			15,3			13
14	15,7	11,8	9,6	19,5	13,2		19,8	13,3		19,8			17,6			16,4			15			14
15	14,7	11,2	9,2	18,7	12,8		19,1	12,9		19,3	13,2		17,2			16			14,8			15
16	13,7	10,7	8,9	18	12,3		18,3	12,5		18,7	12,9		16,7			15,7			14,5			16
18	12,1	9,8	8,3	16,6	11,5	8,8	17,1	11,8	8,9	17,5	12,3		15,7	11,1		14,9	10,9		14			18
20	10,8	9	7,9	15,4	10,9	8,5	15,9	11,1	8,5	16,4	11,6	8,9	15	10,6		14,3	10,5		13,5	10,3		20
22	9,7	8,3	7,5	14,4	10,3	8,2	14,9	10,5	8,3	15,4	11,1	8,6	14,2	10,2	8,1	13,7	10,1	8	12,9	9,9		22
24	8,8	7,8	7,2	13,4	9,7	7,9	14	10	8	14,5	10,5	8,3	13,4	9,7	7,9	13,1	9,7	7,8	12,5	9,6	7,8	24
26	8	7,3	7,2	12,5	9,3	7,7	13,2	9,6	7,8	13,7	10,1	8,1	12,7	9,3	7,7	12,5	9,3	7,6	12,1	9,2	7,6	26
28				11,7	8,8	7,5	12,4	9,1	7,6	13	9,7	7,9	12,1	9	7,5	11,9	9	7,5	11,6	8,9	7,4	28
30				10,9	8,5	7,3	11,7	8,8	7,4	12,4	9,3	7,7	11,5	8,7	7,4	11,4	8,7	7,3	11,2	8,6	7,3	30
32				10,2	8,1	7,2	11	8,4	7,3	11,8	8,9	7,6	10,9	8,4	7,2	10,9	8,4	7,2	10,8	8,4	7,2	32
34				9,7	7,8	7,1	10,3	8,1	7,2	11,2	8,6	7,4	10,3	8,1	7,1	10,4	8,2	7,1	10,3	8,1	7,1	34
36				9,1	7,6	7	9,8	7,9	7,1	10,7	8,3	7,3	9,8	7,9	7	9,9	7,9	7	9,9	7,9	7	36
38				8,7	7,4	7	9,3	7,6	7	10,1	8,1	7,2	9,3	7,7	6,9	9,5	7,7	6,9	9,5	7,7	6,9	38
40				8,2	7,2	7	8,9	7,4	7	9,7	7,8	7,2	8,9	7,5	6,9	9	7,5	6,9	9	7,5	6,8	40
42				7,9	7	7	8,5	7,2	7	9,2	7,6	7,1	8,5	7,3	6,8	8,7	7,4	6,8	8,6	7,4	6,8	42
44				7,5	6,9	7	8,1	7,1	7	8,8	7,4	7,1	8,2	7,2	6,8	8,3	7,2	6,8	8	7,2	6,7	44
46				7,2	6,9		7,8	7	7	8,5	7,3	7,1	7,8	7	6,8	8	7,1	6,8	7,3	7,1	6,7	46
48				7,1	6,9		7,5	6,9	7	8,2	7,2	7,1	7,5	6,8	6,8	7,7	6,9	6,7	6,7	6,8	6,6	48
50							7,2	6,9	7	7,9	7,1	7,1	7,2	6,6	6,7	7,5	6,7	6,7	6,2	6,5	6,5	50
52							6,6	6,9		7,5	7	7,1	6,9	6,5	6,7	7,2	6,5	6,6	5,6	6,1	6,3	52
54										6,9	7	7	6,7	6,3	6,7	6,8	6,4	6,6	5,2	5,5	5,8	54
56										6,2	6,3		6,5	6,3	6,7	6,1	6,3	6,6	4,8	5,1	5,2	56
58										4,2			6	6,2	6,2	5,5	5,9	6	4,6	4,7	4,8	58
60													5	5,7		5	5,3	4,5	4,5	4,3	4,5	60
62													4,2	4,2		4,6	4,8	4,7	4,4	4,3	4,5	62
64																4,2	4,3	4,5	4,3	4,2	4,5	64
66																3,8	4		4	4,2	4,2	66
68																2,8			3,6	3,8	2,5	68
70																		3	3,4			70
72																		2,6	2,8			72

	64,3 m			69,2 m			74,2 m			79,1 m			84 m			89,1 m						
	0°	22,5°	45°	0°	22,5°	45°	0°	22,5°	45°	0°	22,5°	45°	0°	22,5°	45°	0°	22,5°	45°				
14	12,1																					14
15	11,9																					15
16	11,6			10,1																		16
18	11,2			9,8			8,2					6,3										18
20	10,7			9,5			7,9					6,1										20
22	10,3	8,5		9,2	8		7,7					5,9			4,8							22
24	9,8	8,2		8,9	7,7		7,6	7				5,8			4,6							24
26	9,3	7,9	6,7	8,5	7,3	6,5	7,4	6,8				5,7	5,4		4,5							26
28	8,9	7,5	6,5	8,1	7,1	6,3	7,3	6,5	6,1	5,6	5,2				4,4	4,5						28
30	8,4	7,2	6,4	7,8	6,8	6,2	7,1	6,3	5,9	5,5	5	4,9			4,4	4,5						30
32	8	6,9	6,2	7,5	6,5	6	6,8	6,1	5,8	5,3	4,9	4,7	4,3	4,4	4,4	4,4	3,4	3,6				32
34	7,7	6,6	6,1	7,2	6,3	5,9	6,6	5,9	5,6	5,1	4,7	4,6	4,3	4,3	4,3	3,4	3,5					34
36	7,3	6,4	5,9	6,9	6	5,7	6,3	5,7	5,4	4,9	4,6	4,5	4,2	4,1	4,2	3,4	3,5	3,6				36
38	7	6,1	5,8	6,6	5,8	5,6	6,1	5,5	5,3	4,8	4,5	4,4	4	4	4,1	3,3	3,4	3,5				38
40	6,7	5,9	5,6	6,3	5,6	5,4	5,9	5,4	5,2	4,6	4,3	4,2	3,9	3,9	3,9	3,3	3,3	3,4				40
42	6,4	5,7	5,4	6,1	5,5	5,2	5,7	5,2	5	4,5	4,2	4,1	3,8	3,7	3,8	3,2	3,2	3,3				42
44	6,1	5,5	5,3	5,9	5,3	5,1	5,5	5	4,9	4,4	4,1	4	3,7	3,6	3,7	3,1	3,1	3,2				44
46	5,9	5,3	5,2	5,7	5,1	5	5,3	4,9	4,9	4,2	4	3,9	3,9	3,5	3,5	3,6	3	3,1				46
48	5,6	5,1	5	5,4	5	4,9	5,1	4,8	4,8	4,1	3,9	3,9	3,4	3,4	3,5	2,9	2,9	3				48
50	5,4	5	4,9	5,2	4,9	4,8	4,9	4,7	4,7	4	3,8	3,8	3,3	3,3	3,4	2,8	2,8	2,9				50
52	5,2	4,8	4,8	5	4,7	4,7	4,7	4,6	4,6	3,9	3,7	3,7	3,2	3,2	3,3	2,7	2,7	2,8				52
54	5	4,7	4,8	4,7	4,6	4,7	4,4	4,5	4,5	3,8	3,6	3,6	3,1	3,1	3,2	2,6	2,6	2,7				54
56	4,8	4,6	4,7	4,4	4,5	4,6	4,1	4,4	4,4	3,7	3,5	3,6	3	3	3,1	2,5	2,5	2,6				56
58	4,7	4,5	4,6	4,2	4,4	4,4	3,9	4,1	4,3	3,5	3,5	3,5	2,9	2,9	3	2,3	2,5	2,5				58
60	4,6	4,4	4,5	4	4,1	4,3	3,6	3,9	4,1	3,3	3,4	3,4	2,8	2,8	2,9	2,2	2,4	2,5				60
62	4,4	4,3	4,5	3,9	3,9	4,1	3,4	3,6	3,8	3,1	3,2	3,3	2,7	2,7	2,8	2	2,2	2,4				62
64	4,3	4,2	4,4	3,7	3,8	3,9	3,2	3,3	3,4	2,9	3,1	3,2	2,5	2,6	2,7	1,9	2,1	2,2				64
66	3,8	4,1	4,2	3,5	3,6	3,7	3,1	3,1	3,2	2,7	2,9	3	2,3	2,5	2,6	1,7	1,9	2,1				66
68	3,4	3,7	3,7	3,3	3,5	3,6	3	3	3,1	2,5	2,7	2,8	2,2	2,3	2,5	1,6	1,8	1,9				68
70	3,1	3,3	3,3	3,1	3,2	3,3	2,8	2,9	3	2,4	2,4	2,5	2	2,2	2,3	1,4	1,6	1,7				70
72	3	3	2	2,8	3,1	3,1	2,7	2,8	2,9	2,3	2,3	2,4	1,7	2	2,1	1,3	1,5	1,6				72
74	2,8	2,9		2,5	2,7	2,7	2,4	2,6	2,7	2,1	2,2	2,3	1,5	1,8	1,9	1,2	1,3	1,4				74
76	2,2	2,2		2,3	2,4	2,4	2,1	2,3	2,3	2	2,1	2,2	1,3	1,5	1,6	1	1,2	1,2				76
78				2,2	2,2		1,9	2,1	2,1	1,8	2	2	1,1	1,3	1,3		1,1	1,1				78

# Traglasten

# TNZF 22 m

Lifting capacities • Forces de levage • Portate • Tablas de carga • Грузоподъемность

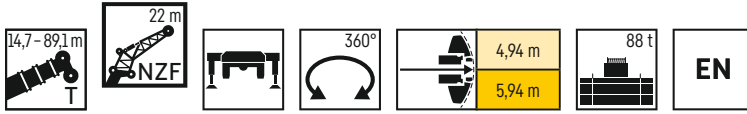

	14,7 m			34,6 m			39,5 m			44,5 m			49,5 m			54,5 m			59,4 m					
	0°	22,5°	45°	0°	22,5°	45°	0°	22,5°	45°	0°	22,5°	45°	0°	22,5°	45°	0°	22,5°	45°	0°	22,5°	45°			
6	22,3																					6		
7	20,6																						7	
8	19,2																						8	
9	17,8			18																			9	
10	16,6			17,2			16,9																10	
11	15,5			16,5			16,3			15,8													11	
12	14,5			15,8			15,7			15,3			13,4										12	
13	13,5			15,2			15,1			14,8			13,1			12,1							13	
14	12,6	9,4		14,7			14,6			14,3			12,7			11,8					10,9		14	
15	11,9	8,8		14			14,1			13,9			12,3			11,6					10,7		15	
16	11,2	8,4		13,5			13,6			13,5			12			11,3					10,5		16	
18	9,8	7,6		12,4	8,3		12,6	8,4		12,6			11,3			10,8					10		18	
20	8,7	6,9	5,6	11,4	7,8		11,7	7,9		11,8	8		10,7			10,3					9,7		20	
22	7,8	6,3	5,2	10,6	7,3		10,9	7,4		11,1	7,5		10,1	6,9		9,8	7,1				9,3		22	
24	7	5,8	4,9	9,9	6,9	5,2	10,2	7	5,2	10,4	7,1		9,5	6,5		9,4	6,8				8,9	6,7	24	
26	6,3	5,3	4,7	9,2	6,5	5	9,5	6,6	5	9,8	6,7	5	9	6,2	4,8	9	6,5				8,6	6,4	26	
28	5,7	4,9	4,5	8,5	6,1	4,8	9	6,3	4,9	9,2	6,4	4,9	8,5	6	4,7	8,6	6,2	4,9			8,2	6,1	28	
30	5,2	4,7	4,4	8	5,8	4,7	8,4	6	4,8	8,7	6,1	4,8	8,1	5,7	4,6	8,2	6	4,8			7,9	5,9	30	
32	4,8	4,4	4,3	7,4	5,5	4,6	7,9	5,7	4,6	8,2	5,9	4,7	7,7	5,5	4,5	7,8	5,7	4,7			7,6	5,7	32	
34	4,5	4,3		6,9	5,3	4,5	7,4	5,4	4,5	7,8	5,6	4,6	7,3	5,3	4,4	7,5	5,5	4,6			7,3	5,5	34	
36	4,3			6,5	5	4,4	7	5,2	4,4	7,4	5,4	4,5	6,9	5,1	4,3	7,2	5,4	4,5			7,1	5,3	36	
38				6,1	4,9	4,3	6,6	5	4,4	7	5,2	4,4	6,5	4,9	4,3	6,9	5,2	4,4			6,8	5,1	38	
40				5,7	4,7	4,3	6,2	4,8	4,3	6,6	5	4,3	6,3	4,8	4,2	6,6	5	4,4			6,5	5	40	
42				5,4	4,5	4,2	5,9	4,7	4,2	6,2	4,8	4,3	6	4,7	4,2	6,3	4,9	4,3			6,3	4,9	42	
44				5,1	4,4	4,2	5,5	4,6	4,2	5,9	4,7	4,2	5,7	4,6	4,1	6	4,8	4,3			6	4,8	4,3	44
46				4,9	4,3	4,2	5,3	4,5	4,2	5,6	4,6	4,2	5,4	4,5	4,1	5,8	4,7	4,2			5,8	4,7	4,2	46
48				4,7	4,2	4,2	5	4,4	4,2	5,4	4,5	4,2	5,2	4,4	4,1	5,6	4,6	4,2			5,6	4,6	4,2	48
50				4,5	4,2	4,2	4,8	4,3	4,2	5,1	4,4	4,2	5	4,3	4	5,4	4,5	4,2			5,4	4,5	4,2	50
52				4,4	4,2	4,2	4,7	4,2	4,2	4,9	4,3	4,2	4,9	4,2	4	5,2	4,4	4,2			5,2	4,4	4,1	52
54				4,3	4,2	4,2	4,5	4,2	4,2	4,8	4,2	4,2	4,7	4,1	4	5	4,3	4,2			5	4,3	4,1	54
56							4,4	4,1	4,2	4,6	4,2	4,2	4,6	4,1	4	4,8	4,3	4,2			4,7	4,3	4,1	56
58							4,3	4,1		4,5	4,1	4,2	4,5	4,1	4	4,7	4,2	4,2			4,4	4,2	4,1	58
60							4			4,3	4,1	4,2	4,4	4	4	4,6	4,2	4,2			4,2	4,2	4,1	60
62										4,2	4,1		4,2	4	4	4,5	4,1	4,2			3,9	4,1	4,1	62
64										4	4		4,4	4	4	4,4	4,1	4,2			3,6	3,8	4	64
66													4,2	4	4	4,1	4,1	4,2			3,3	3,6	3,7	66
68													4	4	4	4,1	4,1	4,2			3,1	3,3	3,3	68
70													3,1	3,8		3,6	4	3,9			3	2,9	3,2	70
72													2,6			3,2	3,5				2,8	2,9	3,2	72
74																2,1	3				2,8	2,9	3	74
76																					2,5	2,8		76
78																					2	2,1		78
80																					1,2			80

	64,3 m			69,2 m			74,2 m			79,1 m			84 m			89,1 m								
	0°	22,5°	45°	0°	22,5°	45°	0°	22,5°	45°	0°	22,5°	45°	0°	22,5°	45°	0°	22,5°	45°						
16	8,6																						16	
18	8,4						5,8																	18
20	8,1			7,2			5,7				4,4													20
22	7,9			6,8			5,5				4,3			3,4										22
24	7,5			6,7			5,4				4,2			3,4							2,5			24
26	7,2	5,5		6,4			5,3				4,1			3,3							2,5			26
28	6,8	5,2		6,2	5		5,2				4,1			3,3							2,5			28
30	6,4	5		5,9	4,8		5,1	4,6			4			3,2							2,5			30
32	6,1	4,9	4,2	5,6	4,7	4,1	5	4,5			4	3,8		3,2							2,5			32
34	5,8	4,7	4,1	5,4	4,6	4	4,9	4,4	3,9	3,9	3,7			3,1	3,2						2,4	2,5		34
36	5,5	4,6	4	5,2	4,4	3,9	4,8	4,3	3,8	3,9	3,6			3,1	3,2						2,4	2,5		36
38	5,3	4,5	3,9	5	4,3	3,8	4,7	4,2	3,8	3,8	3,5	3,3		3,1	3,2						2,4	2,5		38
40	5	4,3	3,8	4,8	4,2	3,8	4,5	4	3,7	3,7	3,4	3,2	3,1	3,1	3,1	3,1					2,4	2,5		40
42	4,8	4,2	3,8	4,6	4,1	3,7	4,4	3,9	3,6	3,6	3,3	3,2	3	3,1	3	3					2,3	2,5	2,7	42
44	4,6	4,1	3,7	4,5	4	3,7	4,2	3,8	3,6	3,5	3,2	3,1	3	3	3	3					2,3	2,5	2,6	44
46	4,5	4	3,7	4,3	3,8	3,6	4,1	3,7	3,5	3,4	3,1	3	2,9	2,9	2,9	2,8					2,3	2,4	2,5	46
48	4,3	3,9	3,6	4,2	3,7	3,6	4	3,6	3,5	3,3	3	2,9	2,9	2,8	2,8	2,8					2,2	2,3	2,4	48
50	4,2	3,7	3,6	4,1	3,6	3,5	3,9	3,5	3,4	3,2	2,9	2,8	2,7	2,7	2,7	2,7					2,2	2,2	2,4	50
52	4	3,6	3,5	3,9	3,6	3,4	3,8	3,4	3,4	3,4	3,1	2,8	2,8	2,6	2,6	2,6					2,1	2,2	2,3	52
54	3,9	3,5	3,4	3,8	3,5	3,4	3,7	3,4	3,3	3	2,8	2,7	2,5	2,5	2,6	2					2	2,1	2,2	54
56	3,8	3,4	3,4	3,7	3,4	3,3	3,6	3,3	3,3	3,3	2,9	2,7	2,7	2,4	2,4	2,5					1,9	2	2,1	56
58	3,6	3,4	3,3	3,6	3,3	3,3	3,4	3,2	3,2	3,2	2,8	2,6	2,6	2,3	2,3	2,4					1,8	1,9	2	58
60	3,5	3,3	3,3	3,5	3,2	3,2	3,2	3,2	3,2	3,2	2,7	2,6	2,5	2,2	2,2	2,3					1,7	1,8	2	60
62	3,4	3,2	3,2	3,3	3,2	3,2	3	3,1	3,1	3,1	2,6	2,5	2,5	2,2	2,2	2,2					1,6	1,7	1,9	62
64	3,3	3,1	3,2	3,2	3,1	3,1	2,8	3	3,1	3,1	2,5	2,4	2,4	2,1	2,1	2,2					1,5	1,7	1,8	64
66	3,2	3	3,1	3,1	3	3,1	2,6	2,8	3	2,3	2,4	2,4	2,4	2	2	2,1					1,3	1,6	1,7	66
68	3,1	3	3,1	2,9	2,9	3	2,4	2,7	2,8	2,2	2,3	2,4	2,4	1,9	1,9	2					1,2	1,5	1,6	68
70	3	2,9	3,1	2,8	2,9	3	2,4	2,5	2,6	2	2,2	2,3	2,3	1,7	1,9	2					1	1,3	1,5	70
72	2,8	2,9	3,1	2,7	2,8	2,9	2,3	2,2	2,4	1,8	2	2,2	2,2	1,5	1,8	1,9						1,2	1,4	72
74	2,5	2,8	2,9	2,4	2,7	2,8	2,2	2,2	2,3	1,7	1,9	2	2	1,3										

# Traglasten

# TNZF 29 m

Lifting capacities • Forces de levage • Portate • Tablas de carga • Грузоподъемность

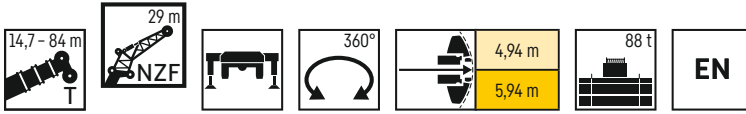

	14,7 m			34,6 m			39,5 m			44,5 m			49,5 m			54,5 m			59,4 m				
	0°	22,5°	45°	0°	22,5°	45°	0°	22,5°	45°	0°	22,5°	45°	0°	22,5°	45°	0°	22,5°	45°	0°	22,5°	45°		
7	16,3																					7	
8	15,4																						8
9	14,4																						9
10	13,5			13,1																			10
11	12,7			12,6			12,4																11
12	11,8			12,1			11,9					11,8											12
13	11,1			11,6			11,5					11,5			9,8								13
14	10,4			11,2			11,1					11,1			9,6			8,8					14
15	9,8			10,8			10,8					10,8			9,4			8,6			7,9		15
16	9,2			10,4			10,4					10,5			9,1			8,4			7,8		16
18	8,2	6,1		9,5			9,6					9,8			8,6			8,1			7,5		18
20	7,3	5,5		8,8			8,9					9,2			8,2			7,7			7,2		20
22	6,4	5		8,2	5,4		8,3	5,5				8,6			7,7			7,3			6,9		22
24	5,7	4,6		7,5	5,1		7,7	5,1				8,1	5,5		7,3	5		7			6,6		24
26	5,2	4,3	3,7	7	4,8		7,2	4,9				7,6	5,2		6,9	4,8		6,6	4,7		6,3		26
28	4,7	4	3,5	6,5	4,5		6,7	4,6				7,1	5		6,5	4,6		6,3	4,5		6	4,5	28
30	4,3	3,8	3,3	6,1	4,3	3,5	6,3	4,4	3,5			6,7	4,7		6,2	4,4		6	4,4		5,8	4,3	30
32	4	3,5	3,2	5,6	4,1	3,4	5,9	4,2	3,4	3,5		6,3	4,5	3,6	5,9	4,3	3,4	5,7	4,2		5,5	4,2	32
34	3,7	3,3	3	5,2	4	3,3	5,5	4,1	3,3	6		6	4,4	3,5	5,6	4,1	3,3	5,5	4,1	3,3	5,3	4,1	34
36	3,5	3,2	2,9	4,9	3,8	3,2	5,2	3,9	3,2	5,7	4,2	5,7	4,2	3,4	5,3	4	3,2	5,3	3,9	3,2	5,1	3,9	36
38	3,3	3	2,9	4,6	3,6	3,1	4,9	3,7	3,1	5,4	4	5,4	4	3,3	5,1	3,8	3,2	5	3,8	3,2	4,9	3,8	38
40	3,1	2,9	2,9	4,4	3,5	3	4,6	3,6	3,1	5,1	3,9	5,1	3,9	3,2	4,8	3,7	3,1	4,8	3,7	3,1	4,8	3,7	40
42	2,9	2,8		4,1	3,4	3	4,4	3,5	3	4,8	3,8	4,8	3,8	3,2	4,6	3,6	3	4,6	3,6	3	4,6	3,6	42
44				3,9	3,3	2,9	4,2	3,4	3	4,6	3,6	4,6	3,6	3,1	4,4	3,5	3	4,5	3,5	3	4,4	3,5	44
46				3,8	3,2	2,9	4	3,3	2,9	4,4	3,5	4,4	3,5	3	4,3	3,4	2,9	4,3	3,4	2,9	4,3	3,4	46
48				3,6	3,1	2,9	3,8	3,1	2,9	4,2	3,4	4,2	3,4	3	4,1	3,3	2,9	4,2	3,3	2,9	4,2	3,3	48
50				3,4	3	2,8	3,6	3,1	2,8	4	3,3	4	3,3	2,9	3,9	3,2	2,9	4	3,2	2,8	4	3,2	50
52				3,3	2,9	2,8	3,5	3	2,8	3,9	3,2	3,9	3,2	2,9	3,8	3,1	2,8	3,9	3,2	2,8	3,9	3,2	52
54				3,2	2,9	2,8	3,4	2,9	2,8	3,7	3,1	3,7	3,1	2,9	3,7	3,1	2,8	3,7	3,1	2,8	3,8	3,1	54
56				3,1	2,8	2,8	3,2	2,9	2,8	3,6	3,1	3,6	3,1	2,9	3,6	3	2,8	3,6	3	2,8	3,7	3	56
58				3	2,8	2,8	3,1	2,8	2,8	3,4	3	3,4	3	2,9	3,4	2,9	2,8	3,5	3	2,8	3,5	3	58
60				2,9	2,8	2,8	3	2,8	2,8	3,3	2,9	3,3	2,9	2,9	3,3	2,9	2,8	3,4	2,9	2,8	3,4	2,9	60
62				2,8	2,8	2,8	3	2,8	2,7	3,2	2,9	3,2	2,9	2,9	3,2	2,8	2,8	3,3	2,8	2,8	3,3	2,9	62
64					2,9	2,8	2,9	2,8	2,8	3,1	2,8	3,1	2,8	2,9	3,1	2,8	2,8	3,2	2,8	2,8	3,2	2,8	64
66						2,8	2,8	2,8	2,8	3	2,8	3	2,8	2,9	3	2,8	2,8	3,1	2,8	2,8	3,1	2,8	66
68										2,9	2,8	2,9	2,8	2,9	3	2,7	2,8	3	2,7	2,8	3	2,7	68
70										2,8	2,8	2,8	2,8	2,8	2,9	2,7	2,8	3	2,7	2,8	2,8	2,7	70
72										2	2,8	2,8	2,8	2,8	2,8	2,7	2,8	2,9	2,7	2,8	2,4	2,7	72
74															2,7	2,7		2,8	2,7	2,8	2,1	2,6	74
76															1,9			2,5	2,7	2,8	2,1	2,3	76
78																		1,9	2,5		2	2	78
80																		1,9	2		2	2	80
82																		1,2			1,8	2	82
84																					1,4	1,8	84

	64,3 m			69,2 m			74,2 m			79,1 m			84 m			
	0°	22,5°	45°	0°	22,5°	45°	0°	22,5°	45°	0°	22,5°	45°	0°	22,5°	45°	
18	6,1			5,3												18
20	6			5,1			4,3									20
22	5,8			5			4,2					3,2				22
24	5,6			4,9			4,1					3,2				24
26	5,4			4,8			4					3,1			2,4	26
28	5,2			4,7			3,9					3,1			2,4	28
30	5	3,9		4,6			3,9					3			2,4	30
32	4,8	3,7		4,5	3,6		3,8					3			2,3	32
34	4,6	3,6		4,3	3,5		3,8	3,3				2,9			2,3	34
36	4,4	3,5		4,1	3,4		3,7	3,2				2,9	2,9		2,3	36
38	4,2	3,4	2,8	4	3,3		3,7	3,1				2,9	2,8		2,2	38
40	4	3,3	2,8	3,8	3,2	2,7	3,6	3,1				2,8	2,7		2,2	40
42	3,9	3,2	2,7	3,7	3,1	2,7	3,5	3				2,8	2,6		2,2	42
44	3,7	3,1	2,7	3,6	3	2,6	3,4	2,9	2,6			2,8	2,5	2,4	2,2	44
46	3,6	3	2,6	3,4	2,9	2,6	3,3	2,8	2,5	2,6		2,7	2,4	2,3	2,2	46
48	3,5	2,9	2,6	3,3	2,8	2,5	3,2	2,8	2,5	2,6		2,7	2,3	2,3	2,1	48
50	3,3	2,8	2,5	3,2	2,8	2,5	3,1	2,7	2,4	2,4		2,5	2,3	2,2	2	50
52	3,2	2,8	2,5	3,1	2,7	2,4	3	2,6	2,4	2,4		2,4	2,2	2,1	2	52
54	3,1	2,7	2,4	3	2,6	2,4	2,9	2,6	2,4	2,4		2,3	2,1	2,1	1,9	54
56	3	2,6	2,4	2,9	2,6	2,4	2,8	2,5	2,3	2,3		2,3	2,1	2	1,8	56
58	2,9	2,5	2,4	2,8	2,5	2,4	2,7	2,4	2,3	2,2		2,2	2	2	1,7	58
60	2,7	2,5	2,4	2,7	2,4	2,3	2,6	2,4	2,3	2,1		2	1,9	1,9	1,6	60
62	2,7	2,4	2,3	2,6	2,4	2,3	2,5	2,3	2,3	2		2	1,9	1,9	1,6	62
64	2,6	2,3	2,3	2,5	2,3	2,3	2,4	2,3	2,2	2		2	1,8	1,8	1,5	64
66	2,5	2,3	2,3	2,5	2,3	2,2	2,3	2,2	2,2	1,9		1,9	1,8	1,8	1,4	66
68	2,4	2,2	2,2	2,3	2,2	2,2	2,2	2,1	2,2	1,8		1,8	1,7	1,7	1,3	68
70	2,3	2,2	2,2	2,3	2,2	2,2	2,2	1,9	2,1	1,7		1,7	1,7	1,7	1,3	70
72	2,3	2,1	2,2	2,2	2,1	2,2	1,7	2	2,1	1,5		1,6	1,6	1,7	1,3	72
74	2,1	2,1	2,2	2,1	2	2,1	1,7	1,9	2	1,4		1,6	1,6	1,6	1,1	74
76	2,1	2	2,2	2,1	2	2,1	1,6	1,8	1,9	1,2		1,5	1,6	1,6	1,2	76
78	2	2	2,2	1,9	2	2,1	1,5	1,6	1,7	1		1,4	1,5	1,5	1,1	78
80	1,8	1,9	2,2	1,6	1,9	2,1	1,5	1,5	1,6			1,2	1,4	1,4		80
82	1,6	1,9	1,9	1,5	1,8	2	1,3	1,4	1,5				1,2	1,2		82
84	1,5	1,6	1,6	1,3	1,5	1,6	1,2	1,4	1,5				1			84
86	1,3	1,4		1,1	1,4	1,2		1,3	1,4							86
88	1	1,4			1,2			1,1	1,2							88



# Traglasten

# TNZF 36 m

Lifting capacities • Forces de levage • Portate • Tablas de carga • Грузоподъемность

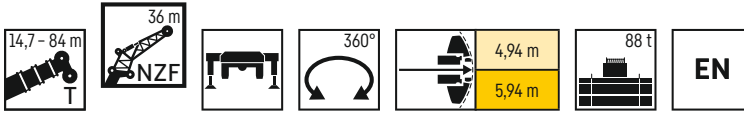

	14,7 m			34,6 m			39,5 m			44,5 m			49,5 m			54,5 m			59,4 m			
	TNZF 36 m																					
	0°	22,5°	45°	0°	22,5°	45°	0°	22,5°	45°	0°	22,5°	45°	0°	22,5°	45°	0°	22,5°	45°	0°	22,5°	45°	
8	12,1																					8
9	11,6																					9
10	11,1																					10
11	10,5			9,8																		11
12	9,9			9,5			9,3															12
13	9,4			9,2			9,1			8,7												13
14	8,8			8,9			8,8			8,5			7,1									14
15	8,3			8,6			8,5			8,3			7			6,4						15
16	7,9			8,2			8,2			8			6,8			6,3						16
18	7,1			7,6			7,6			7,5			6,4			6			5,5			18
20	6,3			7,1			7,1			7			6,1			5,7			5,3			20
22	5,7	4,5		6,5			6,6			6,6			5,8			5,4			5,1			22
24	5,1	4,2		6,1			6,1			6,2			5,5			5,2			4,9			24
26	4,6	3,8		5,6	4,1		5,7	4,1		5,8			5,2			4,9			4,7			26
28	4,3	3,5		5,2	3,8		5,3	3,9		5,4	3,9		4,9			4,7			4,5			28
30	3,9	3,3		4,9	3,6		5	3,7		5,1	3,7		4,7	3,4		4,5	3,4		4,4			30
32	3,6	3,1	2,7	4,6	3,5		4,8	3,5		4,8	3,6		4,5	3,3		4,4	3,3		4,2	3,2		32
34	3,3	2,9	2,5	4,4	3,3		4,5	3,3		4,6	3,4		4,3	3,2		4,2	3,1		4,1	3,1		34
36	3,1	2,7	2,4	4,1	3,1	2,5	4,3	3,2	2,5	4,4	3,2		4,1	3		4	3		3,9	3		36
38	2,9	2,5	2,3	3,9	3	2,4	4	3,1	2,4	4,2	3,1	2,4	3,9	2,9		3,9	2,9		3,8	2,9		38
40	2,7	2,4	2,2	3,7	2,8	2,3	3,8	2,9	2,3	4	3	2,3	3,8	2,8	2,2	3,7	2,8	2,2	3,6	2,8		40
42	2,5	2,2	2,1	3,5	2,7	2,2	3,6	2,8	2,3	3,8	2,9	2,3	3,6	2,7	2,2	3,6	2,7	2,2	3,5	2,7	2,2	42
44	2,3	2,1	2	3,3	2,6	2,2	3,5	2,7	2,2	3,6	2,7	2,2	3,5	2,6	2,1	3,4	2,6	2,1	3,4	2,6	2,1	44
46	2,2	2	2	3,1	2,5	2,1	3,3	2,6	2,1	3,4	2,6	2,1	3,3	2,5	2,1	3,3	2,5	2,1	3,3	2,5	2,1	46
48	2	1,9		2,9	2,4	2	3,1	2,5	2,1	3,2	2,5	2,1	3,2	2,4	2	3,2	2,4	2	3,1	2,4	2	48
50	1,9			2,8	2,3	2	3	2,4	2	3,1	2,4	2	3	2,4	2	3	2,4	2	3	2,4	2	50
52				2,7	2,2	2	2,8	2,3	2	3	2,4	2	2,9	2,3	2	2,9	2,3	1,9	2,9	2,3	1,9	52
54				2,5	2,2	1,9	2,7	2,2	1,9	2,8	2,3	2	2,8	2,2	1,9	2,8	2,2	1,9	2,8	2,2	1,9	54
56				2,4	2,1	1,9	2,6	2,1	1,9	2,7	2,2	1,9	2,7	2,2	1,9	2,7	2,2	1,9	2,7	2,2	1,9	56
58				2,3	2	1,9	2,4	2,1	1,9	2,6	2,1	1,9	2,6	2,1	1,9	2,6	2,1	1,9	2,6	2,1	1,9	58
60				2,2	2	1,9	2,3	2	1,9	2,5	2,1	1,9	2,5	2	1,8	2,5	2,1	1,9	2,5	2,1	1,8	60
62				2,1	1,9	1,9	2,2	2	1,9	2,4	2	1,9	2,4	2	1,8	2,4	2	1,8	2,4	2	1,8	62
64				2	1,9		2,2	1,9	1,9	2,3	2	1,9	2,3	1,9	1,8	2,3	2	1,8	2,3	2	1,8	64
66				1,9	1,8		2,1	1,9	1,9	2,2	1,9	1,9	2,2	1,9	1,8	2,2	1,9	1,8	2,3	1,9	1,8	66
68				1,9	1,8		2	1,8	1,9	2,1	1,9	1,9	2,1	1,9	1,8	2,2	1,9	1,8	2,2	1,9	1,8	68
70							1,9	1,8		2	1,8	1,9	2,1	1,8	1,8	2,1	1,8	1,8	2,1	1,8	1,8	70
72							1,9	1,8		1,9	1,8	1,9	2	1,8	1,8	2	1,8	1,8	2,1	1,8	1,8	72
74							1,8			1,9	1,8		1,9	1,8	1,8	2	1,8	1,8	2	1,8	1,8	74
76										1,8	1,8		1,9	1,8	1,8	1,9	1,7	1,8	1,9	1,7	1,8	76
78										1,8			1,8	1,8		1,9	1,7	1,8	1,6	1,7	1,8	78
80													1,8	1,8		1,8	1,7	1,8	1,4	1,7	1,8	80
82													1,4	1,8		1,8	1,7		1,4	1,6	1,7	82
84													1			1,4	1,7		1,3	1,3	1,4	84
86																1,2	1,5		1,3	1,2		86
88																			1,2	1,2		88
90																				1,2		90

# Traglasten

# TNZF 36 m

Lifting capacities • Forces de levage • Portate • Tablas de carga • Грузоподъемность

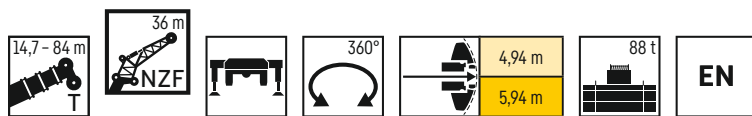

	64,3 m			69,2 m			74,2 m			79,1 m			84 m			
	TNZF 36 m															
	0°	22,5°	45°	0°	22,5°	45°	0°	22,5°	45°	0°	22,5°	45°	0°	22,5°	45°	
18	4,6															18
20	4,4			3,9												20
22	4,3			3,8			3,2									22
24	4,2			3,8			3,1			2,1						24
26	4,1			3,7			3			2,1			1,3			26
28	4			3,6			3			2,1			1,3			28
30	3,9			3,5			2,9			2,1			1,3			30
32	3,7			3,4			2,9			2,1			1,3			32
34	3,6	2,8		3,3			2,8			2,1			1,3			34
36	3,5	2,7		3,2	2,6		2,8			2,1			1,3			36
38	3,4	2,6		3,1	2,5		2,8	2,4		2,1			1,3			38
40	3,3	2,5		3,1	2,4		2,7	2,3		2			1,3			40
42	3,1	2,4		3	2,3		2,7	2,2		2	2		1,3			42
44	3	2,3	1,9	2,8	2,2		2,6	2,2		2	1,9		1,3	1,6		44
46	2,9	2,2	1,9	2,7	2,2	1,8	2,6	2,1		1,9	1,8		1,3	1,6		46
48	2,8	2,2	1,8	2,6	2,1	1,8	2,5	2	1,7	1,9	1,7		1,3	1,5		48
50	2,6	2,1	1,8	2,5	2	1,7	2,4	2	1,7	1,8	1,7		1,3	1,5		50
52	2,5	2	1,7	2,4	2	1,7	2,3	1,9	1,7	1,7	1,6	1,6	1,3	1,4		52
54	2,4	2	1,7	2,3	1,9	1,7	2,2	1,9	1,6	1,7	1,5	1,5	1,3	1,4	1,4	54
56	2,3	1,9	1,7	2,2	1,9	1,6	2,2	1,8	1,6	1,6	1,5	1,5	1,2	1,3	1,4	56
58	2,2	1,8	1,6	2,2	1,8	1,6	2,1	1,8	1,6	1,5	1,4	1,4	1,1	1,3	1,3	58
60	2,2	1,8	1,6	2,1	1,8	1,6	2	1,7	1,5	1,5	1,4	1,4	1	1,2	1,3	60
62	2,1	1,7	1,6	2	1,7	1,5	1,9	1,7	1,5	1,4	1,3	1,3		1,1	1,3	62
64	2	1,7	1,5	1,9	1,7	1,5	1,9	1,6	1,5	1,3	1,2	1,3		1	1,2	64
66	1,9	1,7	1,5	1,9	1,6	1,5	1,8	1,6	1,5	1,3	1,2	1,3			1,2	66
68	1,8	1,6	1,5	1,8	1,6	1,5	1,7	1,5	1,5	1,2	1,1	1,2			1,1	68
70	1,8	1,6	1,5	1,7	1,5	1,5	1,6	1,5	1,4	1,2	1,1	1,2			1,1	70
72	1,7	1,5	1,5	1,6	1,5	1,5	1,5	1,5	1,4	1,1	1,1	1,1				72
74	1,6	1,5	1,5	1,6	1,4	1,5	1,3	1,4	1,4	1	1	1,1				74
76	1,6	1,4	1,5	1,5	1,4	1,4	1,2	1,4	1,4			1,1				76
78	1,5	1,4	1,4	1,5	1,4	1,4		1,3	1,4			1				78
80	1,4	1,4	1,4	1,4	1,3	1,4		1,2	1,3			1				80
82	1,4	1,3	1,4	1,3	1,3	1,4		1,1	1,2							82
84	1,3	1,3	1,4	1,2	1,3	1,4			1,1							84
86	1,1	1,2	1,4		1,2	1,4										86
88		1,2	1,4		1,2	1,3										88
90		1				1,1										90

# Traglasten

# TNZF 43 m

Lifting capacities • Forces de levage • Portate • Tablas de carga • Грузоподъемность

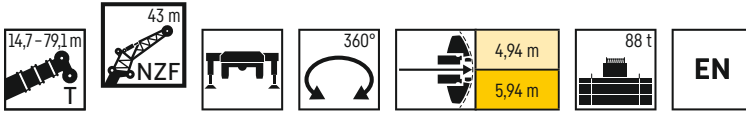

	TNZF 43 m																																	
	14,7 m			34,6 m			39,5 m			44,5 m			49,5 m			54,5 m			59,4 m			64,3 m			69,2 m				74,2 m			79,1 m		
	0°	22,5°	45°	0°	22,5°	45°	0°	22,5°	45°	0°	22,5°	45°	0°	22,5°	45°	0°	22,5°	45°	0°	22,5°	45°	0°	22,5°	45°	0°	22,5°	45°		0°	22,5°	45°			
9	9,2																														9			
10	8,8																														10			
11	8,4																														11			
12	8,1			7,3																											12			
13	7,7			7,1			6,9																								13			
14	7,3			6,9			6,7			6,5																					14			
15	6,9			6,7			6,5			6,3			5,2																		15			
16	6,5			6,4			6,4			6,1			5,1																		16			
18	5,8			6			5,9			5,8			4,9			4,6															18			
20	5,3			5,5			5,5			5,4			4,7			4,4															20			
22	4,7			5,1			5,2			5,1			4,5			4,2															22			
24	4,4			4,8			4,8			4,8			4,3			4,1															24			
26	4	3,3		4,5			4,6			4,5			4,1			3,9															26			
28	3,7	3		4,2			4,3			4,3			3,9			3,7															28			
30	3,3	2,8		4	2,9		4,1	2,9		4,1			3,7			3,6															30			
32	3,1	2,5		3,8	2,7		3,9	2,7		3,9	2,7		3,5			3,4															32			
34	2,8	2,3		3,5	2,6		3,6	2,6		3,7	2,6		3,4	2,4		3,3															34			
36	2,6	2,2		3,3	2,4		3,4	2,5		3,5	2,5		3,2	2,3		3,1	2,3														36			
38	2,4	2	1,7	3,1	2,3		3,2	2,3		3,3	2,3		3,1	2,2		3	2,2														38			
40	2,2	1,9	1,6	2,9	2,2		3	2,2		3,1	2,2		2,9	2,1		2,9	2,1														40			
42	2	1,8	1,5	2,7	2,1	1,6	2,8	2,1	1,6	2,9	2,1		2,8	2		2,7	2														42			
44	1,9	1,6	1,4	2,6	1,9	1,5	2,7	2	1,5	2,8	2	1,5	2,6	1,9		2,6	1,9														44			
46	1,7	1,5	1,3	2,4	1,8	1,5	2,5	1,9	1,5	2,6	1,9	1,5	2,5	1,8	1,4	2,5	1,8	1,4													46			
48	1,6	1,4	1,2	2,2	1,7	1,4	2,4	1,8	1,4	2,5	1,8	1,4	2,4	1,8	1,4	2,4	1,7	1,3	2,3	1,7	1,3										48			
50	1,5	1,3	1,1	2,1	1,7	1,3	2,2	1,7	1,4	2,3	1,7	1,4	2,3	1,7	1,3	2,3	1,7	1,3	2,2	1,6	1,3	1,9	1,4	1,8	1,4	1,6	1,2				50			
52	1,4	1,2	1,1	2	1,6	1,3	2,1	1,6	1,3	2,2	1,7	1,3	2,1	1,6	1,3	2,2	1,6	1,3	2,1	1,6	1,3	1,8	1,4	1,7	1,3	1,5	1,2				52			
54	1,3	1,1		1,9	1,5	1,2	2	1,6	1,3	2,1	1,6	1,3	2,1	1,5	1,2	2	1,5	1,2	2	1,5	1,2	1,7	1,3	1,6	1,2	1,5	1,1				54			
56	1,2	1,1		1,8	1,4	1,2	1,9	1,5	1,2	2	1,5	1,2	2	1,5	1,2	2	1,5	1,2	1,9	1,5	1,2	1,6	1,3	1,5	1,2	1,4	1,1				56			
58				1,7	1,4	1,2	1,8	1,4	1,2	1,9	1,5	1,2	1,9	1,4	1,2	1,9	1,4	1,1	1,9	1,4	1,2	1,6	1,2	1,5	1,1	1,3	1				58			
60				1,6	1,3	1,1	1,7	1,4	1,2	1,8	1,4	1,2	1,8	1,4	1,1	1,8	1,4	1,1	1,8	1,4	1,1	1,5	1,1	1,4	1,1	1,3					60			
62				1,5	1,2	1,1	1,6	1,3	1,1	1,7	1,3	1,2	1,7	1,3	1,1	1,7	1,3	1,1	1,7	1,3	1,1	1,4	1,1	1,3	1	1,2					62			
64				1,4	1,2	1,1	1,5	1,2	1,1	1,6	1,3	1,1	1,6	1,3	1,1	1,6	1,3	1,1	1,6	1,3	1,1	1,3	1	1,3	1	1,3					64			
66				1,3	1,1	1,1	1,4	1,2	1,1	1,5	1,2	1,1	1,5	1,2	1,1	1,6	1,2	1,1	1,6	1,2	1,1	1,3									66			
68				1,3	1,1	1,1	1,4	1,2	1,1	1,5	1,2	1,1	1,5	1,2	1,1	1,5	1,2	1,1	1,5	1,2	1,1	1,2									68			
70				1,2	1,1	1,1	1,3	1,1	1,1	1,4	1,1	1,1	1,4	1,1	1,1	1,4	1,1	1	1,4	1,1	1	1,1									70			
72				1,1	1		1,2	1,1	1,1	1,3	1,1	1,1	1,3	1,1	1,1	1,4	1,1	1	1,4	1,1	1	1									72			
74				1,1	1		1,2	1	1,1	1,3	1,1	1,1	1,3	1,1	1,1	1,3	1,1	1	1,3	1,1	1										74			
76				1			1,1	1	1,1	1,2	1	1,1	1,2	1	1,1	1,3	1	1	1,3	1	1										76			
78							1,1	1	1,1	1,2	1	1,1	1,2	1	1	1,2	1	1	1,2	1	1										78			
80							1,1	1		1,1	1		1,1	1	1,1	1,2		1	1,2		1										80			
82							1	1		1,1	1		1,1	1	1,1	1,1		1	1,1		1										82			
84								1		1			1		1	1		1		1		1									84			
86										1			1		1		1		1		1										86			
88													1		1		1		1		1										88			

# Ausstattung

## Kranfahrgestell

<b>Rahmen</b>	Eigengefertigte, gewichtsoptimierte und verwindungssteife Kastenkonstruktion aus hochfestem Feinkorn-Baustahl.
<b>Abstützungen</b>	4-Punkt-Abstützung, horizontal und vertikal vollhydraulisch ausschierbar. Automatische Abstütznivellierung. Elektronische Neigungsanzeige.
<b>Motor</b>	8-Zylinder-Diesel, Fabrikat Liebherr, wassergekühlt, Leistung 455 kW (619 PS), max. Drehmoment 3067 Nm. Abgasemission entsprechend (EU) 2016/1628 und EPA/CARB oder ECE-R.96, Funkenfänger. Kraftstoffbehälter: 810 l.
<b>Getriebe</b>	Automatisches Getriebesystem mit Drehmomentwandler und Intarder, Fabrikat ZF, 12 Vorwärtsgänge und 2 Rückwärtsgänge, Verteilergetriebe mit Verteilerdifferential.
<b>Achsen</b>	Wartungsarme Kranfahrzeugachsen, alle 6 Achsen gelenkt. Achsen 3, 5 und 6 sind Planetenachsen, alle angetriebene Achsen mit Querdifferentialsperren.
<b>Federung</b>	Alle Achsen sind hydropneumatisch gefedert „Niveaumatik-Federung“ – und hydraulisch blockierbar.
<b>Bereifung</b>	12fach. Reifengröße: 385/95 R 25 (14.00 R 25).
<b>Lenkung</b>	2-Kreisanlage mit hydraulischer Servolenkung. Aktive, geschwindigkeitsabhängige Hinterachsenlenkung, spezielle Lenkprogramme für unterschiedliche Fahrsituationen.
<b>Bremsen</b>	Betriebsbremse: Allrad-Servo-Druckluftbremse, alle Achsen sind mit Scheibenbremsen ausgestattet, 2-Kreisanlage. Handbremse: Federspeicher auf die Räder der 2. bis 6. Achse wirkend. Zusatzbremsen: Auspuffklappenbremse, Intarder am Getriebe, Telma-Wirbelstrombremse (Option).
<b>Fahrerhaus</b>	Großräumige korrosionsbeständige Kabine mit Komfortausstattung, gummielastisch aufgehängt, Sicherheitsverglasung.
<b>Elektr. Anlage</b>	Moderne Datenbus-Technik, 24 Volt Gleichstrom.

## Kranoberwagen

<b>Rahmen</b>	Eigengefertigte, verwindungssteife Schweißkonstruktion aus hochfestem Feinkorn-Baustahl. 3-reihige Rollendrehverbindung.
<b>Kranantrieb</b>	Mechanischer Antrieb der Kranhydraulik durch das Kranfahrgestell. Axialkolben-Verstellpumpen mit Servosteuerung und Leistungsregelung.
<b>Steuerung</b>	Zwei 4fach Handsteuerhebel, selbstzentrierend. Stufenlose Regulierung aller Kranbewegungen durch Verstellen der Hydraulikpumpen, zusätzliche Geschwindigkeitsregelung durch Verstellen der Dieselmotor-Drehzahl.
<b>Hubwerk</b>	Axialkolben-Verstellmotor, Seilwinde mit eingebautem Planetengetriebe und federbelasteter Haltebremse, Antrieb im geschlossenen Ölkreislauf.
<b>Wippwerk</b>	1 Differentialzylinder mit vorgesteuertem Bremsventil.
<b>Drehwerk</b>	Axialkolben-Konstantmotor, Planetengetriebe, federbelastete Haltebremse, Antrieb im geschlossenen Ölkreislauf.
<b>Kranfahrer kabine</b>	Großes Sichtfeld, Sicherheitsverglasung, Komfortausstattung, Kabine um 20° nach hinten neigbar.
<b>Sicherheitseinrichtungen</b>	LICCON3-Überlastanlage, Testsystem, Hubendbegrenzung, Sicherheitsventile gegen Rohr- und Schlauchbrüche.
<b>Teleskopausleger</b>	1 Anlenkstück und 7 Teleskopteile. Alle Teleskope separat ausschierbar über das Schnelltakt-Teleskopiersystem TELEMATIK. Auslegerlänge: 14,7 m – 90 m.
<b>Ballast</b>	68 t
<b>Elektr. Anlage</b>	Moderne Datenbus-Technik, 24 Volt Gleichstrom.

## Zusatzrüstung

<b>K</b>	Doppelklappspitze 11,5 m – 20 m Mechanische Verstellung 0°, 20°, 40°.
<b>NZK</b>	Doppelklappspitze 11,5 m – 20 m Hydraulische Verstellung 0° – 40°
<b>V</b>	Teleskopauslegerverlängerung 2 x 7 m
<b>NZF</b>	Feste Gitterspitze 8 m – 43 m Hydraulische Verstellung 0° – 45°
<b>S</b>	Starke Spitze 4 m – 39 m
<b>2. Hubwerk</b>	Für den 2-Hakenbetrieb oder bei Betrieb mit Klappspitze, wenn Haupthubseil eingesichert bleiben soll.
<b>Bereifung</b>	12fach. Reifengröße: 445/95 R 25 (16.00 R 25) und 525/80 R 25 (20.5 R 25).
<b>Antrieb 12 x 8</b>	Zusätzlich wird die 4. Achse angetrieben, alle angetriebene Achsen mit Querdifferentialsperren.
<b>Zusatzballast</b>	20 t für einen Gesamtballast von 88 t.

Weitere Zusatzrüstung auf Anfrage.

# Equipment

## Crane carrier

<b>Frame</b>	Self-manufactured, weight-optimized and torsion resistant box-type design of high-tensile structural steel.
<b>Outriggers</b>	4-point supporting system, hydraulically telescopic into horizontal and vertical direction. Automatic levelling of crane. Electronic inclination indicator.
<b>Engine</b>	8-cylinder Diesel, make Liebherr, watercooled, output 455 kW (619 h.p.), max. torque 3067 Nm. Exhaust emissions to (EU 2016/1628 and EPA/CARB or ECE-R.96, spark arrestor. Fuel reservoir: 810 L.
<b>Transmission</b>	Automatic transmission system with torque converter and intarder, make ZF, 12 forward speeds and 2 reverse speeds, transfer case with transfer differential.
<b>Axles</b>	Low maintenance carrier axles, all 6 axles steered. Axle 3, 5 and 6 are equipped with planetary gears, all driven axles with transverse differential locks.
<b>Suspension</b>	All axles are mounted on hydropneumatic suspension - "Niveumatik suspension" and are lockable hydraulically.
<b>Tyres</b>	12 tyres. Size of tyres: 385/95 R 25 (14.00 R 25).
<b>Steering</b>	2-circuit system with hydraulic servo steering. Active speed depending rear axle steering, special steering programs for various driving situations.
<b>Brakes</b>	Service brake: all-wheel servo-air brake, all axles are equipped with disc brakes, dual circuit. Parking brake: Spring brake actuator, acting on the wheels of the 2 <sup>nd</sup> to 6 <sup>th</sup> axle. Additional brakes: exhaust flap brake, intarder in gearbox, Telma Eddy current brake (optional).
<b>Driver's cab</b>	Spacious corrosion resistant with comfort furnishings, mounted on rubber shock absorbers, safety glazing.
<b>Electrical system</b>	Modern data bus technique, 24 Volt DC.

## Crane superstructure

<b>Frame</b>	Liebherr-manufactured, torsionally rigid steel construction made from high-tensile fine-grain steel. Triple-roller slewing rim.
<b>Crane drive</b>	Mechanical drive of the crane hydraulic from the chassis. Variable axial piston pumps with servo control and power regulation.
<b>Control</b>	Two self-centering control levers (joy-sticks). Pedal switches for telescoping. Infinitely variable crane motions through displacement control of the hydraulic pumps. Additional working speed control by variation of the Diesel engine speed.
<b>Hoist gear</b>	Axial piston variable displacement motor, hoist drum with integrated planetary gear and spring-loaded static brake. Actuation by closed regulated oil circuit.
<b>Luffing gear</b>	1 differential ram with pilot-controlled brake valve.
<b>Slewing gear</b>	Axial piston fixed displacement motor, planetary gear, spring-loaded static brake. Actuation by closed regulated oil circuit.
<b>Crane cab</b>	Large screen area, compound glass, comfort furnishing, cabin tiltable 20° to rear.
<b>Safety devices</b>	LICCON3 safe load indicator, test system, hoist limit switch, safety valves to prevent pipe and hose ruptures.
<b>Telescopic boom</b>	1 base section and 7 telescopic sections. All telescopic sections extendable individually by means of the rapid-cycle telescoping system TELEMATIK. Boom length 14.7 m to 90 m.
<b>Counterweight</b>	68 t
<b>Electrical system</b>	Modern data bus technique, 24 Volt DC.

## Additional equipment

<b>K</b>	Double swing-away jib 11.5 m - 20 m Mechanical adjustment 0°, 20°, 40°.
<b>NZK</b>	Double swing-away jib 11.5 m - 20 m Hydraulically adjustment 0° - 40°
<b>V</b>	Telescopic boom extension 2 x 7 m
<b>NZF</b>	Fixed lattice jib 8 m - 43 m Hydraulic adjustment 0° - 45°
<b>S</b>	Powerful jib 4 m - 39 m
<b>2nd hoist gear</b>	For two-hook operation or for operation with swing-away jib if the hoist rope shall remain reeved.
<b>Tyres</b>	12 tyres, size 445/95 R 25 (16.00 R 25) and 525/80 R 25 (20.5 R 25).
<b>Drive 12 x 8</b>	Additional drive of the 4 <sup>th</sup> axle, all driven axles with transverse differential locks.
<b>Additional counterweight</b>	20 t for a total counterweight of 88 t.
<b>Other items of equipment available on request.</b>	

# Équipement

## Châssis porteur

<b>Cadre</b>	Construction en caisse résistante à la torsion et optimisée en poids réalisée par Liebherr en acier de construction à grain fin très rigide.
<b>Calage</b>	Dispositif de calage horizontal et vertical en 4 points, entièrement déployable hydrauliquement. Nivellement automatique du calage. Indicateurs électroniques d'inclinaison.
<b>Moteur</b>	Moteur diesel, 8 cylindres, fabriqué par Liebherr, à refroidissement par eau, de 455 kW (619 ch), couple max. 3067 Nm. Emissions des gaz d'échappement conformes aux directives (EU) 2016/1628 et EPA/CARB ou ECE-R.96, pare-étincelles. Capacité du réservoir à carburant: 810 l.
<b>Boîte de vitesse</b>	Boîte automatique avec convertisseur de couple et ralentisseur, marque ZF, 12 marches AV et 2 marches AR, boîte de transfert avec différentiel répartiteur.
<b>Essieux</b>	Essieux nécessitant peu d'entretien, les 6 essieux sont directeurs. Les essieux 3, 5 et 6 sont des essieux planétaires, tous les essieux moteurs avec différentiel transversal.
<b>Suspension</b>	Suspension hydropneumatique «Niveumatik» - sur tous les essieux. Chaque essieu peut être bloqué hydrauliquement.
<b>Pneumatiques</b>	12 pneus. Taille: 385/95 R 25 (14.00 R 25).
<b>Direction</b>	2 circuits avec direction assistée hydraulique. Direction active des essieux arrière et dépendante de la vitesse, programmes de direction spéciaux pour les différents modes de déplacement.
<b>Freins</b>	Freins de service : servofrein à air comprimé, tous les essieux sont munis de freins à disque, à 2 circuits. Frein à main : ressort accumulé agissant sur les roues des essieux 2 à 6. Freins auxiliaire : par clapet sur échappement, ralentisseur monté sur boîte de vitesse, frein Telma (option).
<b>Cabine</b>	Spacieuse cabine, traitement anticorrosion, équipement «grand confort», suspension par silentblocs, vitrage de sécurité.
<b>Installation électrique</b>	Technique moderne de transmission de données par BUS de données, courant continu 24 Volts.

## Partie tournante

<b>Cadre</b>	Fabrication Liebherr, construction soudée indéformable, en acier à grain fin haute résistance. Couronne d'orientation à triple rangée de rouleaux.
<b>Entraînement</b>	Entraînement mécanique de l'hydraulique de la grue par le châssis de la grue. Pompes réglables à pistons axiaux avec servocommande et réglage de puissance.
<b>Commande</b>	2 leviers à 4 directions avec rappel automatique au point mort. Commande des mouvements progressive en continu par variation de l'inclinaison des pompes et augmentation du régime moteur.
<b>Mécanisme de levage</b>	Moteur hydraulique à cylindrée variable, treuil avec réducteur planétaire à frein d'arrêt à lamelles intégrées, en circuit hydraulique ferme.
<b>Mécanisme de relevage</b>	1 vérin différentiel avec clapet de frein commandé.
<b>Dispositif de rotation</b>	Moteur à cylindrée constante à pistons axiaux, engrenage planétaire, frein d'arrêt commandé par ressort en circuit hydraulique ferme.
<b>Cabine de grue</b>	Construction en tôle d'acier entièrement zinguée avec peinture par poudrage et cuisson au four, avec glaces de sécurité, appareils de commande et de contrôle, équipement confortable. Cabine inclinable vers l'arrière.
<b>Dispositif de sécurité</b>	Contrôleur de charge, «LICCON3», système test, limitation de la course pour le levage, soupape de sûreté contre la rupture de tubes et de tuyaux.
<b>Flèche télescopique</b>	Un élément de base et de 7 télescopes. Chaque partie peut être télescopée individuellement à l'aide du système de télescopage séquentiel rapide TELEMATIK. Longueur de flèche: 14,7 m - 90 m.
<b>Contrepoids</b>	68 t
<b>Installation électrique</b>	Technique moderne de transmission de données. Courant continu 24 Volts.

## Équipement supplémentaire

<b>K</b>	Double fléchette pliante 11,5 m - 20 m. Réglage mécanique 0° ; 20° ; 40°.
<b>NZK</b>	Double fléchette pliante 11,5 m - 20 m. Positionnement hydraulique à 0° - 40°
<b>V</b>	Rallonge flèche télescopique 2 x 7 m
<b>NZF</b>	Fléchette treillis fixe 8 m - 43 m. Positionnement hydraulique à 0° - 45°
<b>S</b>	Fléchette particulièrement puissante 4 m - 39 m
<b>2ème mécanisme de levage</b>	Pour l'utilisation du deuxième crochet, ou bien pour une utilisation avec fléchette pliante lorsque le câble de levage principal rest mouflé.
<b>Pneumatiques</b>	12 pneus. Taille: 445/95 R 25 (16.00 R 25) et 525/80 R 25 (20.5 R 25).
<b>Entraînement 12 x 8</b>	Essieu 4 est entraîné additionnellement, tous les essieux moteurs avec différentiel transversal.
<b>Contrepoids additionnel</b>	20 t pour un contrepoids total de 88 t.

Autres équipements supplémentaires sur demande.

# Equipaggiamento

## Autotelaio

<b>Telaio</b>	Produzione Liebherr, struttura a scatola antitorsione in acciaio a grana fine ad elevato grado snervamento, con ottimizzazione del peso.
<b>Stabilizzatori</b>	4 stabilizzatori, estraibili in orizzontale e verticale in modo completamente idraulico. Livellamento automatico della stabilizzazione. Indicazione elettronica dell'inclinazione.
<b>Motore</b>	Diesel a 8 cilindri, marca Liebherr, raffreddato ad acqua, potenza 455 kW (619 CV), coppia massima 3067 Nm. Emissioni gas di scarico in base alla direttiva (UE) 2016/1628 ed EPA/CARB o ECE-R.96, parascintille. Capacità del serbatoio carburante: 810 l.
<b>Cambio</b>	Cambio automatico con convertitore di coppia e Intarder, marca ZF, 12 marce avanti e 2 retromarce, ripartitore-riduttore con differenziale.
<b>Assi</b>	Assi del carro esenti da manutenzione, tutti e sei sterzanti. Assi 3, 5 e 6 hanno riduttore epicicloidale, tutti traenti con blocco differenziale trasversale.
<b>Sospensioni</b>	Tutti gli assi a sospensione idraulica «Niveaumatik» e bloccabili idraulicamente.
<b>Pneumatici</b>	12 gomme. Dimensione: 385/95 R 25 (14.00 R 25).
<b>Sterzo</b>	Servosterzo a doppio circuito con servosterzo idraulico. Sistema sterzata attiva degli assi posteriori in base alla velocità, per le più diverse situazioni di guida.
<b>Freni</b>	Freno di servizio: pneumatico servoassistito su tutte le ruote, tutti gli assi sono equipaggiati con i freni a disco, a doppio circuito. Freno a mano: accumulatore a molla agente sulle ruote del 2° fino al 6° asse. Freno aggiuntivo: valvola agente su impianto di scarico, intarder sul cambio, Freno Telma (opzionale).
<b>Cabina di guida</b>	Cabina spaziosa e confortevole, resistente alla corrosione, montata su ammortizzatori in gomma, con vetratura di sicurezza.
<b>Impianto elettrico</b>	Moderna tecnica di trasmissione «data bus», corrente continua di 24 Volt.

## Torretta

<b>Telaio</b>	Di produzione Liebherr, struttura di tipo scatolato, in acciaio a grana fine ad alta rigidità torsionale. Ralla a 3 file di cuscinetti.
<b>Impianto idraulico</b>	Azionamento meccanico dell'impianto idraulico dal carro della gru. Pompe a pistoni assiali con servosterzo e regolazione potenza.
<b>Comando</b>	Per mezzo di due manipolatori a ritorno automatico in posizione neutra. Interruttore a pedale per il telescopaggio. Infinite possibilità di azionamento della gru attraverso il dispositivo di controllo delle pompe idrauliche. Comando ausiliare velocità di lavoro dipendente la velocità dal motore Diesel.
<b>Argano di sollevamento</b>	Motore a cilindrata variabile e pistoni assiali, tamburo dell'argano con riduttore epicicloidale incorporato, pignone di rotazione e freno di arresto multidisco meccanico, comando in circuito ad olio chiuso.
<b>Meccanismo d'inclinazione</b>	1 cilindro differenziale con valvola d'arresto prepilolata.
<b>Meccanismo di rotazione</b>	Motore a portata costante a pistone assiale, ingranaggio epicicloidale, freno d'arresto caricato a molla, comando in circuito ad olio chiuso.
<b>Cabina del gruista</b>	Ampia visuale, vetratura di sicurezza, equipaggiamento confortevole, cabina reclinabile di 20°.
<b>Dispositivi di sicurezza</b>	Limitatore di carico LICCON3, Testsystem, interruttori di finecorsa sollevamento, valvole di sicurezza contro la rottura dei tubi e tubi flessibili.
<b>Braccio telescopico</b>	1 sezione base e 7 sezioni telescopiche. Tutte le sezioni telescopiche sono estendibili individualmente per mezzo del nuovo sistema TELEMATIK. Lunghezza braccio da 14,7 m a 90 m.
<b>Zavorra</b>	68 t
<b>Impianto elettrico</b>	Moderna tecnica di trasmissione «data bus», corrente continua 24 Volt.

## Equipaggiamento aggiuntivo

<b>K</b>	Falcone a volata variabile doppio 11,5 - 20 m Regolazione meccanica 0°, 20°, 40°.
<b>NZK</b>	Falcone a volata variabile doppio 11,5 - 20 m Regolazione idraulica 0 - 40°
<b>V</b>	Prolunga del braccio telescopico 2 x 7 m
<b>NZF</b>	Falcone tralicciato fisso 8 m - 43 m Regolazione idraulica 0 - 45°
<b>S</b>	Falcone particolarmente potente 4 m - 39 m
<b>2° argano</b>	Per l'esercizio a 2 ganci, o per l'esercizio con falcone ribaltabile, se la fune di sollevamento principale deve rimanere infilata.
<b>Pneumatici</b>	12 gomme. Dimensione: 445/95 R 25 (16.00 R 25) e 525/80 R 25 (20.5 R 25).
<b>Trazione 12 x 8</b>	Trazione anche del 4° asse, tutti traenti con blocco differenziale trasversale.
<b>Zavorra aggiuntiva</b>	20 t per una zavorra totale di 88 t.

Altri equipaggiamenti fornibili a richiesta.

# Equipamiento

## Chasis

<b>Bastidor</b>	Tipo cajón, fabricación propia en acero estructural de grano fino de alta resistencia, de peso óptimo y resistente a la torsión.
<b>Estabilizadores</b>	4 puntos de apoyo, con movilidad horizontal y vertical totalmente hidráulica. Nivelación automática. Indicador de inclinación electrónico.
<b>Motor</b>	Diesel de 8 cilindros, marca Liebherr, refrigerado por agua, potencia 455 kW (619 CV), par de giro máximo 3067 Nm. Según norma (EU) 2016/1628 y EPA/CARB o ECE-R.96, receptor de radio. Depósito de combustible: 810 l.
<b>Caja de cambios</b>	Caja de cambios automática con convertidor e intarder, marca ZF, 12 marchas adelante y 2 marchas atrás. Engranaje de distribución con diferencial.
<b>Ejes</b>	Ejes libres de mantenimiento, dirección en todos los ejes. Ejes 3, 5 y 6 son ejes planetarios, todos los ejes tractores con bloqueo transversal diferencial.
<b>Suspensión</b>	Suspensión hidroneumática en todos los ejes, «Suspensión Niveumatik», con bloqueo hidráulico.
<b>Cubiertas</b>	12 cubiertas. Tamaño: 385/95 R 25 (14.00 R 25).
<b>Dirección</b>	Sistema de dos circuitos con servomecanismo hidráulico. Dirección trasera activa en función de la velocidad, programas de dirección especiales para diferentes situaciones o modo de conducción.
<b>Frenos</b>	Freno de servicio: servofreno neumático con actuación a todas las ruedas, todos los ejes están dotados con frenos de discos, sistema de 2 circuitos. Freno de mano: por acumuladores de muelle con actuación a las ruedas de los ejes 2 a 6. Frenos adicionales: Freno de chapaleta de escape, intarder integrado en caja de cambios, freno eléctrico TELMA (opcional).
<b>Cabina</b>	Cabina espaciosa resistente a la corrosión provista de equipación confortable, suspendida a través de soportes elásticos, acristalamiento de seguridad.
<b>Sistema eléctrico</b>	Moderna tecnología de bus de datos, 24 voltios de corriente continua.

## Superestructura

<b>Bastidor</b>	Fabricado por Liebherr en acero de grano fino de alta resistencia, resistente a la torsión. Corona de giro de 3 hileras de rodillos.
<b>Accionamiento de grúa</b>	Accionamiento mecánico del sistema hidráulico de la grúa a través del chasis del camión. Bombas variables de pistones axiales con servo pilotaje y regulador de potencia.
<b>Mando</b>	Mediante dos mandos de control autocentrantes con movimiento en cuatro direcciones. Regulación continua de todos los movimientos de la grúa mediante el ajuste de las bombas hidráulicas, regulación adicional de la velocidad mediante el ajuste de las revoluciones del motor Diesel.
<b>Cabrestante</b>	Motor de desplazamiento variable de pistones axiales, cabrestante con engranaje planetario incorporado y freno de retención accionado por muelle. Accionamiento en circuito de aceite cerrado.
<b>Inclinación pluma</b>	1 cilindro diferencial con válvula de freno con mando previo.
<b>Mecanismo de giro</b>	Motor de pistones axiales de desplazamiento constante, engranaje planetario, freno de retención accionado por muelle. Accionamiento en circuito de aceite cerrado.
<b>Cabina</b>	Amplio campo de visión, acristalamiento de seguridad, confortable puesto de mando, cabina inclinable 20° hacia atrás.
<b>Dispositivos de seguridad</b>	Limitador de cargas LICCON3, sistema de comprobación, limitador de fin de carrera de elevación, válvulas de seguridad contra la rotura de tuberías y latiguillos.
<b>Pluma telescópica</b>	1 tramo base y 7 tramos telescópicos. Todos los tramos telescópicos pueden telescoparse de forma independiente mediante el sistema de telescopaje de tacto rápido TELEMATIK. Longitud de pluma: 14,7 m - 90 m.
<b>Lastre</b>	68 t
<b>Sistema eléctrico</b>	Moderna tecnología de bus de datos, 24 voltios de corriente continua.

## Equipamiento adicional/alternativo

<b>K</b>	Plumín lateral doble 11,5 m - 20 m. Ajuste mecánico a 0°, 20°, 40°.
<b>NZK</b>	Plumín lateral doble 11,5 m - 20 m. Regulable hidráulicamente 0° - 40°
<b>V</b>	Prolongación de pluma telescópica 2 x 7 m
<b>NZF</b>	Plumín de celosía fijo 8 m - 43 m. Regulable hidráulicamente 0° - 45°
<b>S</b>	Plumín especialmente fuerte 4 m - 39 m
<b>Cabrestante auxiliar</b>	Para operación con dos ganchos o con plumín lateral, en caso de que el cable del cabrestante principal haya de permanecer en reenvío.
<b>Cubiertas</b>	12 cubiertas de tamaño 445/95 R 25 (16.00 R 25) y 525/80 R 25 (20.5 R 25).
<b>Tracción 12 x 8</b>	Motricidad adicional en el 4° eje, todos los ejes tractores con bloqueo transversal diferencial.
<b>Contrapeso adicional</b>	20 t para un contrapeso total de 88 t.
<b>Otro equipamiento bajo pedido.</b>	



# Оснащение

## Шасси крана

Рама	Собственного производства, оптимизированная по весу и стойкая к кручению коробчатая конструкция, изготовленная из высокопрочной мелкозернистой конструкционной стали.
Выносные опоры	4-х точечная опорная база, полностью гидравлическое выдвигание в горизонтальной и вертикальной плоскости. Автоматическое нивелирование опор. Электронная индикация наклона.
Двигатель	8-цилиндровый дизельный двигатель Liebherr, с водяным охлаждением, мощность 455 кВт (619 л/с), макс. крутящий момент 3067 Нм. Выбросы ОГ соответствуют требованиям директивы (ЕС) 2016/1628 и EPA/CARB или ECE-R.96, Искрогасители. Топливный бак: 810 л.
Коробка передач	Автоматическая система трансмиссии с преобразователем крутящего момента и тормозом-замедлителем, производства ZF, 12 передних передач и 2 задние передачи, раздаточная коробка с распределительным дифференциалом
Мосты крана	Не требующие большого технического обслуживания, все 6 мостов управляемые. Ведущие мосты 3, 5 и 6 имеют планетарные редукторы, все приводные мосты оснащены поперечной блокировкой дифференциалов.
Подвеска	Все мосты оснащены гидропневматической подвеской Niveaumatik и гидравлической блокировкой.
Комплект шин	12 шт. Размер шины: 385/95 R 25 (14.00 R 25).
Рулевое управление	Двухконтурная система с гидроусилителем руля. Активное, зависящее от скорости управление задними мостами, специальные программы рулевого управления для различных ситуаций при движении.
Тормоза	Рабочий тормоз: двухконтурная тормозная система с пневматическим сервоприводом для всех колес, все мосты оснащены дисковыми тормозами. Ручной тормоз: пружинный энергоаккумулятор с воздействием на все колеса мостов: со второго по пятый. Дополнительные тормоза: тормоз с клапаном свободного выпуска, тормоз-замедлитель на коробке передач, вихревой тормоз Telma (опция).
Кабина водителя	Просторная комфортабельная кабина из коррозионностойкой листовой стали, на резиновой упругой подвеске, с защитным остеклением.
Электрооборудование	Современная технология шины данных, 24 В постоянного тока.

## Крановая установка

Рама	Собственного производства, стойкая к кручению коробчатая конструкция, изготовленная из высокопрочной мелкозернистой конструкционной стали. Трехрядное роликовое опорно-поворотное устройство.
Привод крана	Механический привод гидравлики крана от шасси. Аксиально-поршневой регулируемый насос с сервоуправлением и регулированием мощности.
Система управления	Два самоцентрирующихся контроллера с возможностью четырех крестообразных движений. Бесступенчатое регулирование всех движений крана с помощью гидронасосов, возможность дополнительного регулирования скорости установкой числа оборотов двигателя.
Механизм подъема	Осевой поршневой двигатель регулируемого рабочего объема, канатная лебедка со встроенным планетарным редуктором и подпружиненным стопорным тормозом, привод в замкнутом масляном контуре.
Механизм изменения вылета стрелы	1 дифференциальный цилиндр с управляемым тормозным клапаном
Механизм поворота	Осевых поршневых двигателя фиксированного рабочего объема, планетарный редуктор, подпружиненный стопорный тормоз, привод в замкнутом масляном контуре.
Кабина крановщика	Большой обзор, защитное остекление, комфортабельное оснащение, кабина отклоняется назад на 20°.
Предохранительные устройства	Система контроля перегрузки LICCON3, система тестирования, концевые ограничители хода, предохранительные клапаны на случай разрыва трубо- и шлангопроводов.
Телескопическая стрела	1 шарнирная секция и 7 телескопических секций. Все телескопические стрелы выдвигаются отдельно с помощью быстродействующей телескопической системы TELEMATIK. Длина стрелы: 14,7 м – 90 м.
Противовес	68 т
Электрооборудование	Современная технология шины данных, 24 В постоянного тока.

## Дополнительное оборудование

K	Двойной откидной удлинитель 11,5 м – 20 м. Механическое перемещение 0°, 20°, 40°.
NZK	Двойной откидной удлинитель 11,5 м – 20 м с гидравлической регулировкой под углом 0 – 40°
V	Удлинение телескопической стрелы 2 x 7 м
NZF	Фиксированный решетчатый удлинитель 8 м – 43 м с гидравлической регулировкой под углом 0 – 45°
S	Опорный удлинитель 4 м – 39 м
2-й механизм подъема	Для работы с 2 крюками или откидным удлинителем, если основной грузовой канат должен оставаться запасованным.
Комплект шин	12 шт. Размер шины: 445/95 R 25 (16.00 R 25) и 525/80 R 25 (20.5 R 25).
Привод 12 x 8	Дополнительно приводится в движение 4-й ведущий мост, все приводные мосты оснащены поперечной блокировкой дифференциалов.
Дополнительный противовес	20 т для общего противовеса 88 т.
Другое дополнительное оснащение по запросу.	

# Symbolerklärung

Description of symbols - Explication des symboles - Legenda simboli  
 Descripción de los símbolos - Объяснение символов

	<b>Max. Tragkraft</b> Max. capacity Capacité max. Capacità max. Máx. capacidad de carga Макс. грузоподъемность		<b>Abstützungen vorne</b> Outriggers front Calage avant Stabilizzatori davanti Estabilizadores delante Выносные опоры спереди		<b>Ausladung</b> Radius Portée Raggio di lavoro Radio de trabajo Вылет стрелы
	<b>Max. Hubhöhe</b> Max. hoist height Hauteur de levage max. Altezza di sollevamento max. Altura de elevación máx. Макс. высота подъема		<b>Abstützungen hinten</b> Outriggers rear Calage arrière Stabilizzatori dietro Estabilizadores detrás Выносные опоры сзади		<b>Teleskopausleger</b> Telescopic boom Flèche télescopique Braccio telescopico Pluma telescópica Телескопическая стрела
	<b>Max. Ausladung</b> Max. radius Portée max. Max. raggio di lavoro Radio de trabajo máx. Макс. вылет стрелы		<b>Kranoberwagen</b> Crane superstructure Partie tournante de la grue Torretta Superestructura Поворотная платформа крана		<b>Mechanisch/hydraulisch verstellbare Klappspitze</b> Mechanically/hydraulically adjustable folding jib Pointe pliante réglable mécaniquement/hydrauliquement Punta pieghevole regolabile meccanicamente/idraulicamente Plumín abatible ajustable mecanica o hidráulicamente Механически/гидравлически перемещаемая надставка крана (гусек)
	<b>Bereifung</b> Tyres Pneumatiques Pneumatici c Cubiertas Шины		<b>stufenlos</b> infinitely variable en continu continuo regulable sin escalonamiento бесступенчато		<b>Teleskopauslegerverlängerung</b> Telescopic boom extension Rallonge flèche télescopique Prolunga del braccio telescopico Prolongación de pluma telescópica Жесткая вставка для удлинения телескопа
	<b>Hakenflasche/Traglast</b> Hookblock/Capacity Moufle à crochet/Capacité de charge Bozzello/Portata Pasteca/Caracidad de carga Крюковая подвеска/грузоподъемность		<b>Seildurchmesser</b> Rope diameter Diamètre Diámetro Диаметр Диаметр		<b>Starke Spitze</b> Powerful jib Fléchette particulièrement puissante Falcone particolarmente potente Plumín especialmente fuerte Усиленный гусек
	<b>Rollen</b> No. of sheaves Poules Pulegge Poleas Канатных блоков		<b>Seillänge</b> Rope length Longueur du câble Lunghezza fune Longitud cable Длина каната		<b>Hydraulische Gitterspitze</b> Hydraulic lattice jib Fléchette treillis hydraulique Falcone tralicciato idraulica Plumín de celosía hidráulica Гидравлически управляемый рёшетчатый удлинитель
	<b>Stränge</b> No. of lines Brins Tratti portanti Reenvios Запасовка		<b>Max. Seilzug</b> Max. single line pull Effort au brin maxi. Mass. tiro diretto fune Tiro máx. en cable Макс. тяговое усилие		
	<b>Gewicht</b> Weight Poids Peso Peso Собст. вес		<b>Hubwerk</b> Hoist gear Trebail de levage Argano Cabrestante Механизм подъема		
	<b>Kranfahrgestell</b> Crane carrier Châssis porteur Autotelaio Chasis Шасси		<b>Drehgeschwindigkeiten</b> Slewing speeds Vitesses d'orientation Velocità di rotazione Velocidades de giro Скорости вращения		
	<b>Fahrgeschwindigkeit</b> Driving speed Vitesse de translation Velocità su strada Velocidad Скорость передвижения		<b>Auslegerlänge</b> Boom length Longueur de la flèche Lunghezza braccio Longitud de pluma Длина стрелы		
	<b>Steigfähigkeit</b> Gradability Aptitude à gravir les pentes Pendenza Capacidad motriz de ascensión Преодолеваемый угол подъема		<b>Auslegerstellung</b> Boom position Position de la flèche Posizionamento braccio Inclinación de pluma Положение стрелы		
	<b>Getriebe</b> Transmission Boîte de vitesse Cambio Caja de cambios Коробка передач		<b>Ballast</b> Counterweight Contrepoids Contrappeso Contrapeso Противовес		
	<b>Gang</b> Gear Vitesse Velocità Marcha Скорость		<b>Ballastradius</b> Counterweight radius Rayon de contrepoids Raggio zavorra Radio de contrapeso Радиус закругления		
	<b>Straßengang</b> Onroad gear Vitesse de route Andatura su strada Velocidad en carretera Передача для движения по дороге		<b>Abstützungen</b> Outriggers Calage Stabilizzatori Estabilizadores Выносные опоры		
	<b>Kriechgang</b> Crawl speed Marche lente Andatura da cantiere Marcha sangrejo Пониженная		<b>Drehwerk / Arbeitsbereich</b> Slewing gear / Working area Mécanisme d'orientation / Plage de travail Rotazione / Raggio di lavoro Mecanismo de giro / Área de trabajo Механизм поворота / Рабочая область		
	<b>Max. Stützkkräfte</b> Max. supporting forces Forces d'appui max. Max forze di supporto Fuerzas de apoyo máx. Макс. сила реакции опоры		<b>Norm</b> Standard Norme Normativa Norma Стандарт		

## Anmerkungen

1. Die Traglasttabellen sind berechnet nach EN 13000.
2. Bei der Berechnung der Traglasttabellen ist mindestens eine Windgeschwindigkeit von 9 m/s (33 km/h) und bezüglich der Last eine Windfläche von 1 m<sup>2</sup> pro Tonne Last und ein Windwiderstandsbeiwert der Last von 1,2 berücksichtigt. Beim Heben von Lasten mit großer Windangriffsfläche und/oder hohen Windwiderstandsbeiwerten muss die in den Traglasttabellen angegebene max. Windgeschwindigkeit reduziert werden.
3. Traglasten für Einsatz als Montagekran (entspricht Kraneinstufung nach ISO 4301-1, Krangruppe A1).
4. Die Traglasten sind in Tonnen angegeben.
5. Das Gewicht des Lasthakens bzw. der Hakenflasche ist Teil der Last und ist daher von den Traglasten abzuziehen.
6. Die Ausladungen sind von der Drehmitte aus gemessen.
7. Die angegebenen Längen des Teleskopauslegers sind Maximalwerte und können geringfügig abweichen.
8. Die Traglasten für den Teleskopausleger gelten bei demontierter Klappspitze.
9. Traglaständerungen vorbehalten.
10. Traglasten über 155,7 t/170 t nur mit Zusatzflasche/-einrichtung.
11. Die Daten dieser Broschüre dienen zur allgemeinen Information. Sämtliche Angaben erfolgen ohne Gewähr. Anweisungen zur ordnungsgemäßen Inbetriebnahme des Krans entnehmen Sie bitte der Betriebsanleitung und dem Traglasttabellenbuch.
12. Die Abbildungen enthalten auch Zubehör und Sonderausstattungen, die nicht zum serienmäßigen Lieferumfang gehören.

## Remarques

1. Les tableaux des charges sont calculés selon EN 13000.
2. Une vitesse de vent de 9 m/s (33 km/h) minimum, une surface de prise au vent de 1 m<sup>2</sup> par tonne ainsi qu'un coefficient de résistance au vent de la charge 1,2 sont pris en compte pour le calcul des tableaux de charge. Lorsque des charges ayant une surface de prise au vent et/ou un coefficient de résistance au vent plus élevé(e)s sont levées, la vitesse de vent maximale indiquée dans les tableaux de charge doit être réduite.
3. Forces de levage pour application de grue de montage (correspond à la classification de grues selon ISO 4301-1, groupe de grues A1).
4. Les charges sont indiquées en tonnes.
5. Le poids du crochet de levage resp. de la moufle à crochet est une partie de la charge et doit donc être déduit de la capacité de charge.
6. Les portées sont calculées à partir de l'axe de rotation.
7. Les longueurs indiquées pour la flèche télescopique sont des valeurs maximales et peuvent légèrement varier dans la réalité.
8. Les charges indiquées pour la flèche télescopique sont valables lorsque la fléchette pliante est démontée.
9. Charges données sous réserve de modification.
10. Forces de levage plus de 155,7 t/170 t seulement avec moufle additionnel/equipement supplémentaire.
11. Les données de cette brochure sont données à titre informatif. Ces renseignements sont sans garantie. Les consignes relatives à la bonne mise en service de la grue sont disponibles dans le manuel d'utilisation et le manuel de tableaux de charge.
12. Les figures contiennent également des accessoires et des équipements spéciaux non inclus de série dans la livraison.

## Observaciones

1. Las tablas de carga se calculan según EN 13000.
2. En el cálculo de las tablas de carga se ha tenido en cuenta una velocidad del viento mínima de 9 m/s (33 km/h) y con respecto a la carga una superficie expuesta al viento de 1 m<sup>2</sup> por tonelada de carga y un coeficiente de la resistencia del viento de la carga de 1,2. A la hora de elevar cargas con superficies grandes expuestas al viento y/o coeficientes altos de la resistencia al viento hay que reducir las velocidades máx. del viento indicadas en las tablas de cargas.
3. Capacidades de carga para uso como grúa de montaje (de acuerdo con la clasificación de grúas conforme a la norma ISO 4301-1, grupo de grúas A1).
4. Las capacidades de carga se indican en toneladas.
5. El peso del gancho o de la pasteca está incluido en la carga y debe de ser restado de la capacidad de carga.
6. Los radios de trabajo deben de ser medidos desde el centro.
7. Las longitudes indicadas de la pluma son valores máximos y pueden diferir ligeramente.
8. Las capacidades de carga para la pluma telescópica son válidas con el plumin lateral desmontado.
9. Las capacidades de carga están sujetas a modificaciones.
10. Capacidades de carga superiores a 155,7 t/170 t solo con polipasto/equipo adicional.
11. Los datos de este folleto sirven de información general y están sujetos a modificaciones. Rogamos consulten las instrucciones sobre el correcto funcionamiento de la grúa en el manual y el listado de tablas de carga.
12. Las ilustraciones incluyen equipamiento adicional y especial, que no vienen de serie.

## Remarks

1. The load charts are calculated according to EN 13000.
2. For the calculation of the load charts at least a wind speed of 9 m/s (33 km/h) and regarding the load a sail area of 1 m<sup>2</sup> per ton load and a wind resistance coefficient of 1.2 on the load have been taken into account. For lifting of loads with large sail areas and/or high wind resistance coefficients the maximum wind speed as stated in the load charts has to be reduced.
3. The lifting capacities stated are valid for lifting operation only (corresponding with crane classification according to ISO 4301-1, crane group A1).
4. Lifting capacities are given in metric tons.
5. The weight of the hook blocks and hooks is part of the load and therefore it must be deducted from the lifting capacities.
6. Working radii are measured from the slewing centre.
7. The stated lengths of the telescopic boom are maximum values and may deviate slightly.
8. The lifting capacities given for the telescopic boom apply if the folding jib is removed.
9. Subject to modification of lifting capacities.
10. Lifting capacities above 155.7 t/170 t only with additional pulley block/special equipment.
11. The data of this brochure serves only for general information. All information is provided without warranty. Instructions for the correct commissioning of the crane please take from the operation manual and the load chart book.
12. The pictures contain also accessories and special equipment not included in the standard scope of delivery.

## Note

1. Le tabelle sono calcolate secondo la norma EN 13000.
2. Per il calcolo delle tabelle di portata bisogna considerare una velocità minima del vento di 9 m/s (33 km/h) e relativamente al carico, una superficie esposta al vento di 1 m<sup>2</sup> per tonnellata sollevata e un coefficiente di resistenza al vento di 1,2 sul carico. Durante il sollevamento del carico con superficie esposta al vento molto vasta e/o coefficienti di resistenza del vento molto alti, la velocità massima del vento indicata nelle tabelle di portata deve essere ridotta.
3. Carichi massimi per l'impiego come gru da montaggi (corrisponde alla classificazione ISO 4301-1, gruppo A1).
4. Le portate sono indicate in tonnellate.
5. Il peso del gancio e/o del bozzello sono da considerarsi parte del carico, per cui sono da sottrarre dalle tabelle.
6. I raggi di lavoro sono misurati dal centro ralla.
7. Le lunghezze del braccio telescopico indicate sono valori di massima e possono discostarsi di poco.
8. Le tabelle di carico per il braccio telescopico sono valide con il falcone smontato.
9. Con riserva di modifiche delle portate.
10. Portate superiori a 155,7 t/170 t. solo con bozzello addizionale/equipaggiamento supplementare.
11. I dati di questo prospetto sono utili come informazione generale. Tutte le indicazioni vengono fornite senza garanzia. Si prega di desumere le istruzioni per la messa in servizio della gru dal manuale di istruzioni per l'uso e dal manuale delle tabelle di carico.
12. Le illustrazioni contengono anche accessori ed equipaggiamento speciale che non appartengono alle dotazioni di serie.

## Замечания

1. Таблицы грузоподъемности рассчитаны согласно EN 13000.
2. При расчете таблиц грузоподъемности приняты минимальная скорость ветра 9 м/с (33 км/час), парусность (ветровая площадь) груза 1 кв. м на тонну поднимаемого груза и коэффициент воздушного сопротивления груза 1,2. При подъеме грузов с большей парусностью и/или с высоким коэффициентом воздушного сопротивления необходимо уменьшить указанное в таблицах грузоподъемности значение максимальной скорости ветра.
3. При использовании в качестве монтажного крана таблицы грузоподъемности отвечают требованиям ИСО 4301-1, группа крана А1.
4. Значения грузоподъемности даны в тоннах.
5. Вес грузового крюка и/или крюковой подвески является частью груза и поэтому должен быть вычтен из значения грузоподъемности.
6. Вылет измерен от центра вращения.
7. Указанные длины телескопической стрелы являются максимальными значениями и могут незначительно отличаться.
8. Грузоподъемность для телескопической стрелы действительна при демонтированном откидном удлинителе.
9. Возможно изменение значений грузоподъемности.
10. Грузоподъемность свыше 155,7 Т/170 Т возможна только с дополнительной крюковой обоймой/канатным блоком.
11. Данная брошюра предназначена для общего информирования. Все без исключения данные приведены без обязательств по их соблюдению. Инструкции по надлежащему вводу крана в эксплуатацию находятся в руководстве по эксплуатации и в таблицах грузоподъемности.
12. На иллюстрациях изображены комплектующие узлы и специальное оборудование, не относящееся к объему серийных поставок.

# MyLiebherr

Ihr einfacher Zugang in die digitale Liebherr-Servicewelt ist unser MyLiebherr-Portal.  
Profitieren Sie sofort von umfangreichen Service- und Zusatzleistungen für Ihre Mobil- und Raupenkrane.

Our MyLiebherr portal is the easy way for you to access Liebherr's digital service world.  
Take advantage of extensive basic and additional services for your mobile and crawler cranes.

Avec notre portail MyLiebherr, accédez facilement à l'univers numérique du service de Liebherr.  
Bénéficiez dès maintenant d'un service global et de prestations complémentaires pour vos grues mobiles et sur chenilles.

Il vostro accesso semplice al mondo dell'assistenza Liebherr digitale è il nostro portale MyLiebherr.  
Approfittate subito dei numerosi servizi e prestazioni aggiuntive per le vostre gru mobili e cingolate.

Su acceso al universo de servicios de Liebherr digital es muy fácil con el portal MyLiebherr.  
Disfrute de un servicio completo y de servicios adicionales para sus grúas móviles y sobre orugas.

Портал MyLiebherr – простой доступ к цифровому миру сервиса Liebherr. Пользуйтесь преимуществами широкого спектра сервисных и дополнительных услуг для мобильных и гусеничных подъемных кранов уже сейчас.



## One portal, all services

# MyLiebherr



Planning

**Crane Finder**



Operations

**Performance**



Planning

**Crane Planner 2.0**



Operations

**Documents**



Maintenance

**Spare Parts Catalogue**



Planning

**LICCON Work Planner**



Training

**Digital Crane Operator**



Maintenance

**Parts Shop**

Änderungen vorbehalten · Subject to modification · Sous réserve de modifications · Con riserva di modifiche · Salvo modificaciones · Возможны изменения

Liebherr-Werk Ebingen GmbH · Postfach 1361 · 89582 Ebingen, Germany  
Phone +49 73 91 5 02-0 · www.liebherr.com

MyLiebherr



Printed in Germany (1)  
lwe-tg-318-01-defisr11-2025