

ICNe 5103

Combinado integrable con EasyFresh y NoFrost

○ Pure



 Made
in Germany

LIEBHERR

Aparato empotrable

LIEBHERR

ICNe 5103

Combinado integrable con
EasyFresh y NoFrost

○ Pure

G Made
in Germany



↑
178
↓



| | |
|---|--|
| Tipo | Puerta fija / Aparato integrable |
| Clase de eficiencia energética | |
| Consumo eléctrico 365 días/24h | 227 / 0,621 kWh |
| Volumen total | 253 l¹ |
| Capacidad útil | Refrigerador: 183,3 l / Congelador: 70 l |
| Nivel de ruido | 34 dB(A) |
| Clase climática | SN-T (+10 °C a +43 °C) |
| Dimensiones de apertura en cm (alto / ancho / fdo.) | 177,2-178,8 / 56-57 / mins. 55 |
| Controles | |
| Tipo de mando | Pantalla táctil monocromática con panel Touch Pantalla digital de temperatura para frigorífico y congelador |
| Interface | Dispositivo SmartDevice: accesorio opcional |
| Alarma de la puerta | visual y acústica |
| Alarma en caso de fallo | visual y acústica |
| Frigorífico | |
| Ventilador | PowerCooling con filtro de carbón activo FreshAir |
| Contrapuerta | Estantes de plástico en la contrapuerta, Bandeja para huevos |
| Iluminación | Iluminación de techo LED |
| Cajones para verdura | 1 compartimento EasyFresh con guías integradas |
| Congelador | |
| Número de estrellas | **** |
| Iluminación | - |
| Guías telescópicas | 3 cajones, VarioSpace |
| Capacidad congeladora en 24 horas | 6 kg |
| Tiempo de almac. en caso d. | 9 h |
| Ventajas de la dotación | |
| Sentido de apertura de puerta | Bisagra de la puerta reversible |
| Junta de la puerta reemplazable | sí |
| EAN-Nr. | 4016803116875 |

¹ Conforme al Reglamento UE 2019/2016, indicamos el volumen total como número entero (redondeado) y el volumen de los compartimentos de congelación y de conservación fresca de alimentos, con una posición decimal.

Características



EasyFresh

Nuestro cajón EasyFresh es una garantía para mantener los productos tan frescos como en el mercado. Tanto fruta como verdura o fruta sin envasar: aquí se puede guardar todo de forma óptima. Con los alimentos, aumenta la humedad del aire del cajón gracias a su cierre estanco. De esta forma, los alimentos se conservan frescos mas tiempo.



NoFrost

Cuando abre su congelador, desea ver alimentos congelados, y no hielo ni escarcha. NoFrost protege el congelador de la formación indeseada de escarcha, ya que esto consume mucha energía y puede resultar muy caro. NoFrost significa: no tener que volver a descongelar el congelador de forma laboriosa e invirtiendo mucho tiempo, lo que le deja tiempo para otras cosas y le permite ahorrar dinero.



DuoCooling

DuoCooling se encarga de que no se intercambie aire entre el compartimento congelador y el compartimento frigorífico gracias a dos circuitos de frío completamente separados. Los alimentos no se secan ni se transmiten olores. Y eso significa: tirar menos productos, comprar menos a menudo, ahorrar y disfrutar más.



SmartDeviceBox reequippable

¿Desea estar equipado para el futuro de las smart homes? Su Liebherr le ayuda encantado: le puede añadir un SmartDeviceBox que conecta su Liebherr a Internet. El SmartDeviceBox se puede montar en pocos pasos y le proporcionará acceso inmediato a todo un mundo de posibilidades digitales.



Pantalla táctil

Realmente sensible: mediante la pantalla táctil puede controlar su Liebherr de forma sencilla e intuitiva. Todas las funciones están ordenadas con claridad en la pantalla. Pulsando ligeramente con un dedo puede seleccionar funciones sin esfuerzo o verificar la temperatura actual de su frigorífico, por ejemplo.



Espacio para la bandeja del horno

¿Desea mantener fresco el bizcocho de frutas que ha hecho? ¿O la pizza que ha preparado y que va a meter después en el horno? Solo tiene que introducir la bandeja del horno en su Liebherr, que le ofrece mucho espacio para guardarla. Especialmente práctico: puede introducir y sacar la bandeja del horno abriendo la puerta 90°.

Dibujo técnico

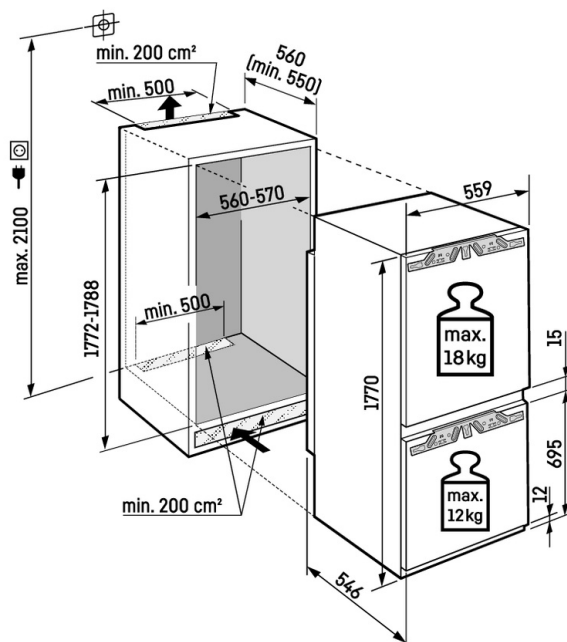

Peso máximo por puerta de armario:
Compartimento frigorífico: 18 kg
Congelador: 12 kg

Los productos y sus datos se especifican con fines publicitarios. Liebherr se reserva el derecho a realizar modificaciones sin previo aviso. En caso de que las dimensiones, especificaciones y rendimiento reales del aparato sean de importancia crítica, le recomendamos que compruebe las instrucciones de instalación que acompañan al aparato en cuestión. Liebherr no se hace responsable de posibles daños. (24.02.2026)

