

# Istruzione d'uso

Congelatore

Prima di mettere in funzione l'apparecchio leggere le istruzioni d'uso

Pagina 2

IT

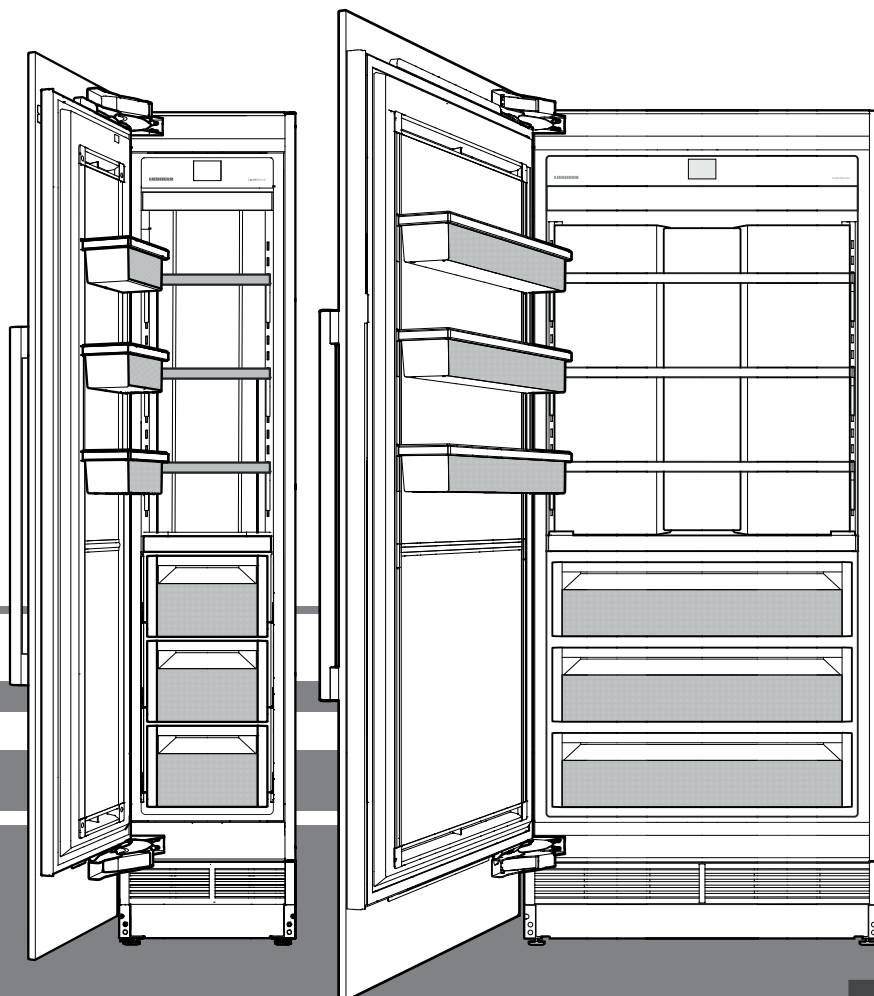

**7085 977-01**

EGN 91 / EGN 92 / EGN 94 / EGN 96  
EFN.. 94.. / EFN.. 96.. / EFN.. 97.. / EFN.. 99..

**LIEBHERR**

## Indicazioni e avvertenze per la sicurezza

- **AVVERTENZA:** non ostruire le aperture di aerazione del corpo dell'apparecchio o della nicchia da incasso.
- **AVVERTENZA:** per accelerare lo sbrinamento non utilizzare dispositivi meccanici o mezzi diversi da quelli raccomandati dal produttore.
- **AVVERTENZA:** non danneggiare il circuito raffreddante.
- **AVVERTENZA:** non si deve danneggiare il cavo di rete, quando si posa l'apparecchio.
- **AVVERTENZA:** le ciabatte di distribuzione/multiprese e altri apparecchi elettronici (ad es. trasformatori alogeni) non possono essere piazzati e utilizzati sulla parte posteriore degli apparecchi.
- **AVVERTENZA:** pericolo di lesioni per scossa elettrica! Sotto la copertura si trovano elementi a conduzione elettrica. Far sostituire o riparare l'illuminazione interna a LED solo dal Servizio di assistenza tecnica o da personale specializzato e formato a tale scopo.
- **AVVERTENZA:** assicurarsi che i tubi del circuito raffreddante non vengano danneggiati.
- **AVVERTENZA:** non utilizzare dispositivi elettrici all'interno dell'apparecchio.
- L'apparecchio dovrebbe venire sballato e installato da quattro persone allo scopo di evitare danni a persone o a cose.
- In caso di danni all'apparecchio, informare immediatamente la ditta fornitrice prima di procedere all'allacciamento.
- Per garantire il sicuro funzionamento, installare e collegare l'apparecchio solo secondo le indicazioni riportate nella presente istruzione d'uso.
- In caso di guasti, staccare l'apparecchio dalla rete di alimentazione. Estrarre la spina oppure staccare/svitare il fusibile.
- Per staccare l'apparecchio dalla rete di alimentazione, estrarre la spina, non tirare il cavo di alimentazione.
- Far eseguire le riparazioni dell'apparecchio solo dal Servizio di assistenza tecnica. In caso contrario l'utente potrà incorrere in seri pericoli. Lo stesso vale per la sostituzione dei cavi di allacciamento alla rete.
- Evitare fuochi o scintille all'interno dell'apparecchio. Assicurarsi che il circuito raffreddante non venga danneggiato durante il trasporto o la pulizia dell'apparecchio. Evitare assolutamente la formazione di scintille in caso di guasti e arieggiare bene i locali.
- Non usare come predellino o come appoggio gli zoccoli, i cassetti e gli sportelli.
- Il presente apparecchio può essere utilizzato da bambini di età pari o superiore a 8 anni e da persone con ridotte capacità fisiche, sensoriali o mentali o mancanza di esperienza e conoscenza a condizione che siano sorvegliati e istruiti in merito all'utilizzo sicuro dell'apparecchio e ai pericoli connessi. I bambini non possono giocare con l'apparecchio. I bambini senza sorveglianza non possono eseguire la pulizia e la manutenzione che spetta all'utente. I bambini di età compresa fra i 3 e gli 8 anni possono caricare e scaricare l'apparecchio.
- Evitare il contatto prolungato con superfici fredde o prodotti refrigerati/congelati. Ciò può causare dolori, insensibilità e assideramento. In caso di contatto prolungato prendere provvedimenti adeguati, ad es. utilizzare dei guanti.
- Non consumare generi alimentari la cui data di conservazione sia scaduta, potrebbero causare intossicazione.
- Non riporre nell'apparecchio materiali a rischio di esplosione come ad esempio contenitori spray con gas propellente combustibile.
- Non conservare nell'apparecchio materiali esplosivi o bombolette spray a base di sostanze infiammabili come ad es. butano, propano, pentano ecc. A contatto con le parti elettriche, le eventuali perdite di gas possono infiammarsi. Le bombolette spray contenenti tali sostanze sono riconoscibili dal simbolo della fiamma o dai dati riportati sull'etichetta del prodotto.
- Se l'apparecchio è munito di chiavi, non conservare queste ultime nelle vicinanze dell'apparecchio o alla portata dei bambini.
- L'apparecchio è progettato per l'utilizzo in ambienti chiusi. Non utilizzare l'apparecchio all'aperto o in ambienti umidi e caratterizzati da spruzzi d'acqua.
- L'illuminazione a LED nell'apparecchio serve per illuminarne il vano interno e non è idonea all'illuminazione della stanza.

## Indice

Indicazioni e avvertenze per la sicurezza .....	2
Indice.....	3
Classe climatica .....	3
Database EPREL .....	3
Simboli sull'apparecchio: .....	3
Indicazioni per lo smaltimento.....	4
Descrizione dell'apparecchio .....	4
Campo d'impiego dell'apparecchio.....	4
Pannello di controllo.....	5
Accesso rapido alle informazioni .....	5
Inserimento dell'apparecchio .....	5
Cambio della lingua e dell'unità di temperatura .....	5
Menu principale.....	6
Regolazione della temperatura .....	6
SuperFrost.....	7
Indicazioni per la congelazione.....	7
Indicazioni di sicurezza e avvertenze per l'IceMaker .....	8
Descrizione dell'IceMaker .....	8
Uso corretto del contenitore dei cubetti di ghiaccio .....	8
Attivazione dell'IceMaker .....	8
Disattivazione dell'IceMaker .....	9
Commutazione dell'IceMaker sulla produzione di ghiaccio mas- sima.....	9
PartyMode.....	10
SabbathMode.....	10
Disinserimento dell'apparecchio .....	11
Segnalazione di manutenzione .....	11
Conferma di manutenzione .....	12
Menu Set-up.....	12
SmartDeviceBox (non fornito in dotazione in tutti i Paesi) .....	14
Descrizione del display SmartDevice .....	15
Segnalazioni di allarme .....	15
Dotazione .....	18
Illuminazione interna .....	18
Pulizia.....	19
Menu di manutenzione.....	20
Manutenzione.....	21
Funzioni supplementari.....	22
Risparmio energetico .....	25
Guasto.....	25
Messa fuori servizio .....	25



### PERICOLO!

L'indicazione Pericolo! segnala una situazione di pericolo imminente che, in caso di mancato rispetto, provoca gravi lesioni personali o morte.



### AVVERTENZA!

L'indicazione Avvertenza! segnala una situazione di pericolo che, in caso di mancato rispetto, può provocare morte o gravi lesioni personali.



### CAUTELA!

L'indicazione Cautela! segnala una situazione di potenziale pericolo che, in caso di mancato rispetto, può provocare lesioni personali lievi o moderate.

### IMPORTANTE

Qui si seguito sono riportate informazioni molto importanti per un'installazione e un utilizzo senza difficoltà.

## Classe climatica

La classe climatica indica la temperatura ambiente a cui può funzionare l'apparecchio per raggiungere la potenza di raffreddamento totale.

La classe climatica è indicata sulla targhetta dati.

La posizione della targhetta dati è indicata nel capitolo **Descrizione dell'apparecchio**.

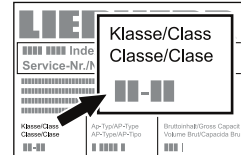

### Classe climatica Temperatura ambiente

SN	da +10 °C a +32 °C
N	da +16 °C a +32 °C
ST	da +16 °C a +38 °C
T	da +16 °C a +43 °C
SN-ST	da +10 °C a +38 °C
SN-T	da +10 °C a +43 °C

**Non far funzionare l'apparecchio a temperature ambiente diverse da quelle indicate!**

## Database EPREL

Dal 1° marzo 2021 i dati relativi alla classe di consumo energetico e ai requisiti della progettazione ecocompatibile sono disponibili nel database europeo dei prodotti (EPREL). Il database dei prodotti è consultabile al seguente link <https://eprel.ec.europa.eu/>. Viene richiesto di inserire l'identificativo del modello. L'identificativo del modello è riportato sulla targhetta di identificazione

### IMPORTANTE

Tutti i tipi e i modelli sono sottoposti a un miglioramento costante. Il produttore si riserva di diritto di apportare modifiche alla forma, alle dotazioni e alla tecnologia.

## Simboli sull'apparecchio:

	il simbolo può trovarsi sul compressore. Si riferisce all'olio presente nel compressore e avverte del seguente pericolo: Può essere letale in caso di ingestione e di penetrazione nelle vie respiratorie. Questa avvertenza ha valore solo per il riciclaggio. Nel funzionamento normale non sussiste alcun pericolo.
	Il simbolo si trova nel compressore e segnala il pericolo di sostanze infiammabili. Non rimuovere l'adesivo.
	Questo adesivo o uno simile si può trovare sul lato posteriore dell'apparecchiatura. Indica che nella porta e/o nel corpo sono presenti pannelli isolanti sottovuoto o pannelli in perlite. Questa avvertenza vale solo per il riciclaggio. Non rimuovere l'adesivo.

## Indicazioni per lo smaltimento

L'apparecchio contiene materiali utili e non va smaltito nella raccolta indifferenziata dei rifiuti, ma portato in appositi centri. Gli apparecchi fuori uso devono essere smaltiti a regola d'arte, conformemente alle norme e alle leggi locali in vigore.



Durante il trasporto non danneggiare il circuito raffreddante dell'apparecchio fuori uso per evitare che il refrigerante in esso contenuto (dati riportati sulla targhetta dati) e l'olio possano fuoriuscire senza controllo.

- Mettere fuori uso l'apparecchio.
- Estrarre la spina di rete.
- Tagliare il cavo di alimentazione.

### AVVERTENZA

Pericolo di soffocamento a causa del materiale da imballaggio e della pellicola!

Non lasciare giocare i bambini con il materiale da imballaggio. Conferire il materiale da imballaggio presso un centro di raccolta autorizzato.

## Campo d'impiego dell'apparecchio

L'apparecchio si presta esclusivamente alla refrigerazione di alimenti in ambito domestico o in ambiti analoghi. Si intende ad esempio l'utilizzo

- in angoli cucina di aziende, pensioni con prima colazione,
- da parte di ospiti in case di campagna, hotel, motel e altre sistemazioni,
- in caso di catering e servizi simili nella grande distribuzione.

Utilizzare l'apparecchio esclusivamente in un contesto domestico. Non è ammesso alcun altro tipo di utilizzo. L'apparecchio non è idoneo alla conservazione e alla refrigerazione di medicinali, plasma sanguigno, preparazioni di laboratorio o sostanze e prodotti simili in base alla Direttiva sui Dispositivi Medici 2007/47/CE. Un uso improprio dell'apparecchio può provocare danni ai prodotti conservati o il loro deterioramento. Inoltre, l'apparecchio non è idoneo all'uso in ambienti potenzialmente esplosivi.

## Descrizione dell'apparecchio

EGN91../EFN..94..

EGN 92.. / EFN.. 96..

EGN94../EFN..97..

EGN 96.. / EFN.. 99..

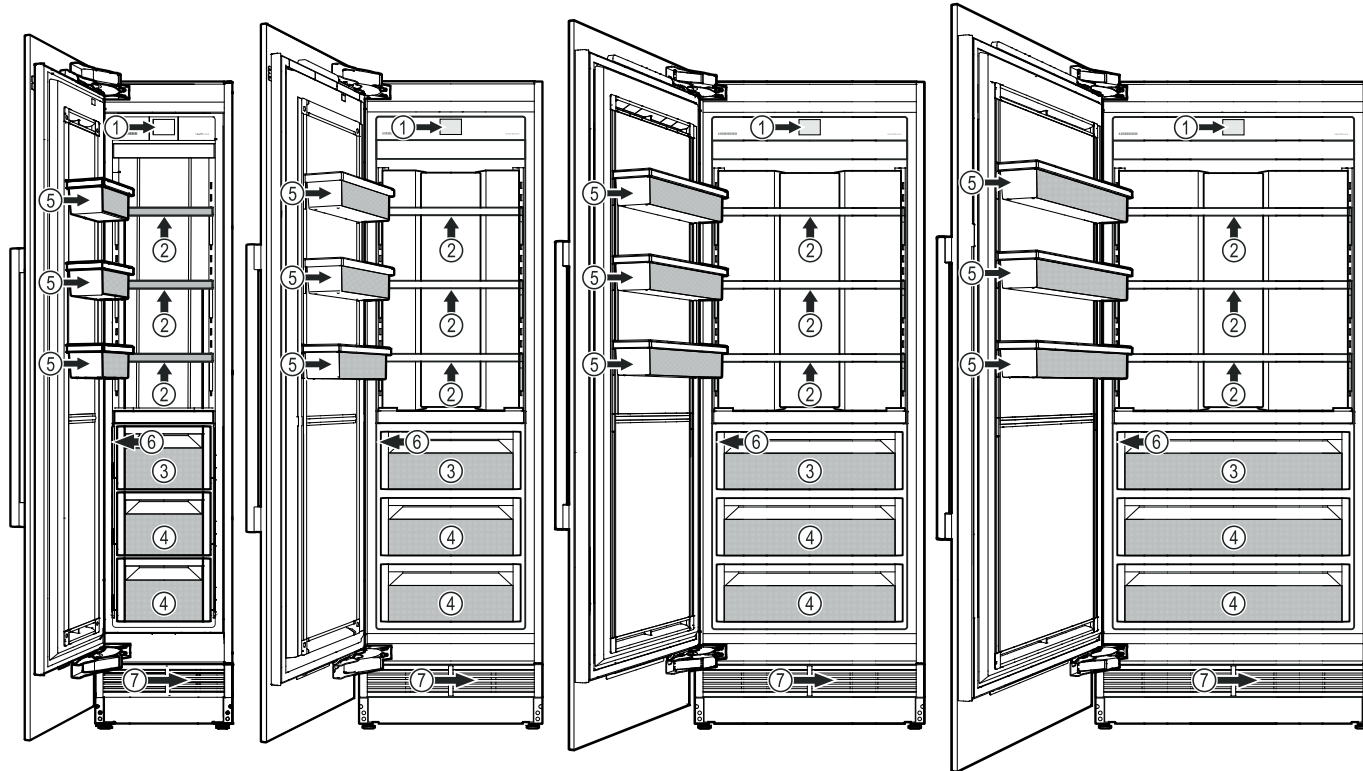

- (1) Pannello di controllo
- (2) Ripiani spostabili (max 20 kg)
- (3) IceMaker (all'interno del cassetto)
- (4) Cassetto congelatore

- (5) Mensola spostabile  
EGN 91.. / EFN.. 94.. (max 15 kg)  
EGN 92.. / EFN.. 96.. (max 20 kg)  
EGN 94.. / EFN.. 97.. (max 25 kg)  
EGN 96.. / EFN.. 99.. (max 30 kg)

- (6) Targhetta dati (dietro il cassetto sinistro)
- (7) Filtro dell'acqua (dietro la griglia di aerazione)

## Pannello di controllo

Tre diversi modi di agire per l'utilizzo del pannello di controllo.



### Sfiorare

Sfiorare per attivare funzioni.

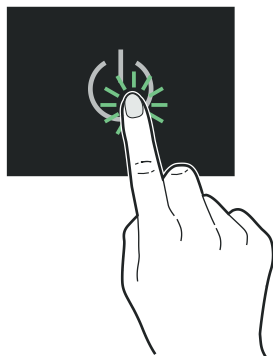

### Premere

Per attivare delle funzioni premere per ca. 2 secondi.

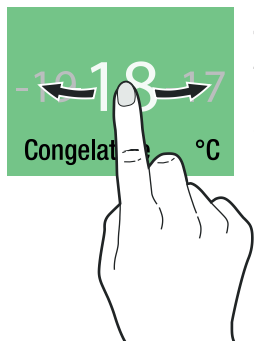

### Trascinare

Trascinare a destra o a sinistra per navigare nel menù o per cercare dei valori.

## Accesso rapido alle informazioni

(solo modelli contrassegnati con EFN.. ....)



### Istruzioni per l'uso

È necessario il codice di servizio, vedi targhetta dati - capitolo Descrizione dell'apparecchio.

### Servizio di assistenza tecnica

Informazioni di contatto

### Consigli di stoccaggio

in base al tipo di apparecchio

### Shop accessori

Filtro, SmartDeviceBox ...

## Inserimento dell'apparecchio

Sfiorare

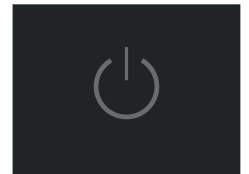

Trascinare sulla lingua e sfiorare



### Lingue disponibili:

- Tedesco
- Portoghese (Brasile)
- Francese
- Spagnolo
- Italiano
- Inglese (GB)
- Inglese (US)
- Cinese
- Russo

Trascinare sull'unità di temperatura desiderata e sfiorare



Sfiorare per confermare o trascinare a destra per modificare di nuovo le impostazioni precedenti.

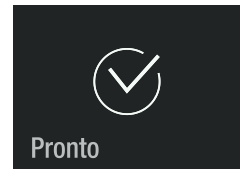







## Cambio della lingua e dell'unità di temperatura

Per futuri cambiamenti della lingua e dell'unità di temperatura è necessario spegnere e riaccendere l'apparecchio (le impostazioni del cliente non vengono cancellate).

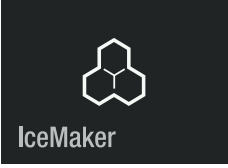
## Menu principale

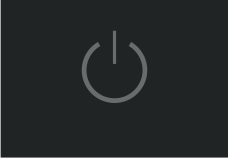
Navigare nel menu principale. Sono disponibili le seguenti funzioni.

	Indicazione della temperatura nel vano congelatore e regolazione della temperatura.
	Gli alimenti freschi vanno congelati il più in fretta possibile per garantirne l'integrità del valore nutrizionale, dell'aspetto e del gusto.
	Per inserire e disinserire l'IceMaker e per la produzione di ghiaccio massima.
	Per raffreddamento massimo costante.
	Tipo di funzionamento dell'apparecchio per il Sabbat e i giorni di festa. È conforme alla certificazione STAR-K Kosher.
	Inserimento e disinserimento dell'apparecchio.
	Descrive la sostituzione dei filtri e la pulizia del filtro per la polvere.
	Consente di regolare la luminosità del display e comprende le informazioni sull'apparecchio (codice di servizio, nome del modello, numero di serie).

## Regolazione della temperatura

L'impostazione standard è su -18 °C.

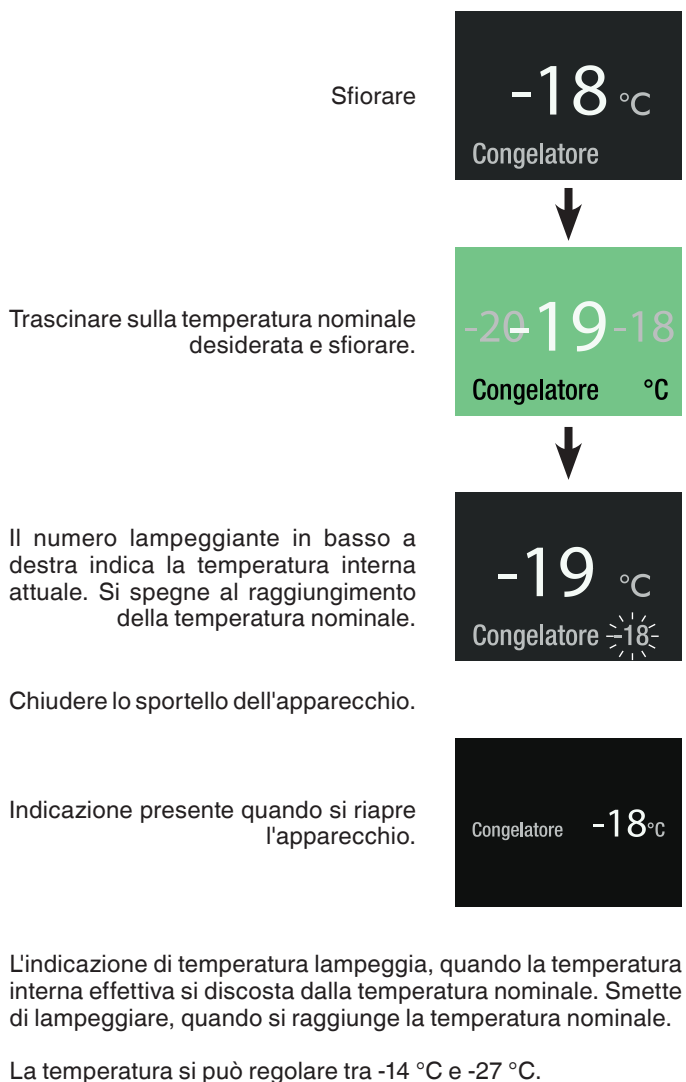

## SuperFrost

Gli alimenti freschi dovrebbero essere congelati nel modo più rapido possibile. La funzione SuperFrost consente di farlo garantendo l'integrità del valore nutrizionale, dell'aspetto e del gusto degli alimenti.

Nel giro di 24 ore è possibile congelare solo la quantità in kg di alimenti freschi indicata sulla targhetta dati, al punto **Capacità di congelazione**.

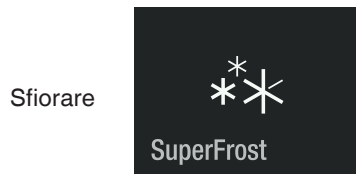

SuperFrost è attivato.  
Attendere 24 ore. Riporre gli alimenti e chiudere lo sportello dell'apparecchio.

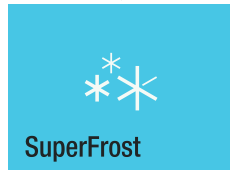

Indicazione presente quando si riapre l'apparecchio.

La funzione SuperFrost si disattiva automaticamente tra le 30 e le 65 ore, in funzione della quantità di alimenti riposti.

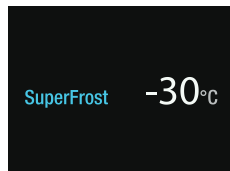

Per disattivare SuperFrost con anticipo, sfiorare il display.

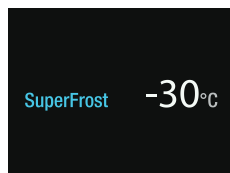

Sfiorare

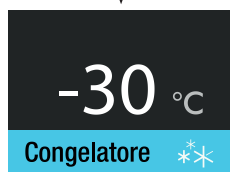

Sfiorare

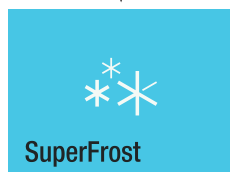

SuperFrost è disattivato.

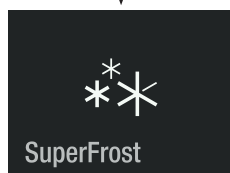

## Indicazioni per la congelazione

- Conservare insieme i surgelati dello stesso tipo.
- Gli alimenti da congelare vanno sempre confezionati in porzioni adeguate al proprio fabbisogno. Per consentire una rapida congelazione integrale non superare le seguenti quantità per confezione:

frutta, verdura fino ad 1 kg,

carne fino a 2,5 kg.

- Come materiale per confezionare si adattano i sacchetti da congelazione normalmente reperibili in commercio, contenitori riutilizzabili di plastica, metallo e alluminio.
- Evitare che i prodotti da congelare vengano a contatto con quelli già surgelati. Introdurre sempre confezioni asciutte per evitare che più confezioni, congelandosi, formino un unico blocco.
- Evidenziare sempre sulle confezioni la data e il contenuto, non superare la data di conservazione consigliata per i surgelati.
- Non congelare bottiglie o lattine con bevande contenenti acido carbonico. Queste potrebbero esplodere.
- Per scongelare, prelevare solo il quantitativo veramente necessario. Cuocere il più rapidamente possibile gli alimenti scongelati.

I surgelati possono essere scongelati nei modi seguenti:

- nel forno ad aria calda
- nel forno a microonde
- a temperatura ambiente
- in frigorifero

## Indicazioni di sicurezza e avvertenze per l'IceMaker

- L'IceMaker serve esclusivamente alla produzione di cubetti di ghiaccio in quantità destinate all'uso domestico.
- Tutte le riparazioni o gli interventi sull'IceMaker devono essere eseguiti esclusivamente dal centro di assistenza tecnica o da personale specializzato.
- **Le prime tre produzioni di cubetti di ghiaccio non devono essere consumate ovvero utilizzate. Ciò vale sia per la prima messa in funzione, sia dopo un lungo periodo di interruzione del funzionamento dell'apparecchio.**
- **Il produttore non si assume alcuna responsabilità per danni provocati dagli apparecchi o dalle condutture idriche poste tra la valvola elettromagnetica e l'erogazione dell'acqua.**

## Descrizione dell'IceMaker

L'IceMaker è situato nel cassetto superiore dell'apparecchio.

I cubetti cadono dall'IceMaker nel cassetto.

Al raggiungimento di una certa quantità di riempimento, la produzione di cubetti di ghiaccio si interrompe automaticamente.

Dopo aver avviato l'IceMaker per la prima volta, ci possono volere fino a 24 ore per la produzione del primo cubetto di ghiaccio.

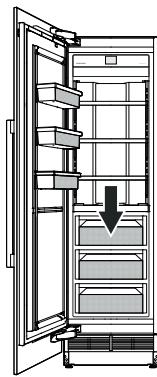

### IMPORTANTE

Le prime tre produzioni di cubetti di ghiaccio non devono essere consumate ovvero utilizzate.

## Uso corretto del contenitore dei cubetti di ghiaccio

- Non inserire oggetti aggiuntivi nel contenitore dei cubetti di ghiaccio, ad esempio palette per ghiaccio.
- Oggetti aggiuntivi nella macchina per i cubetti di ghiaccio possono compromettere la distribuzione uniforme dei cubetti.
- Per un funzionamento ottimale di IceMaker, distribuire regolarmente i cubetti in modo uniforme all'interno del contenitore.

## Attivazione dell'IceMaker

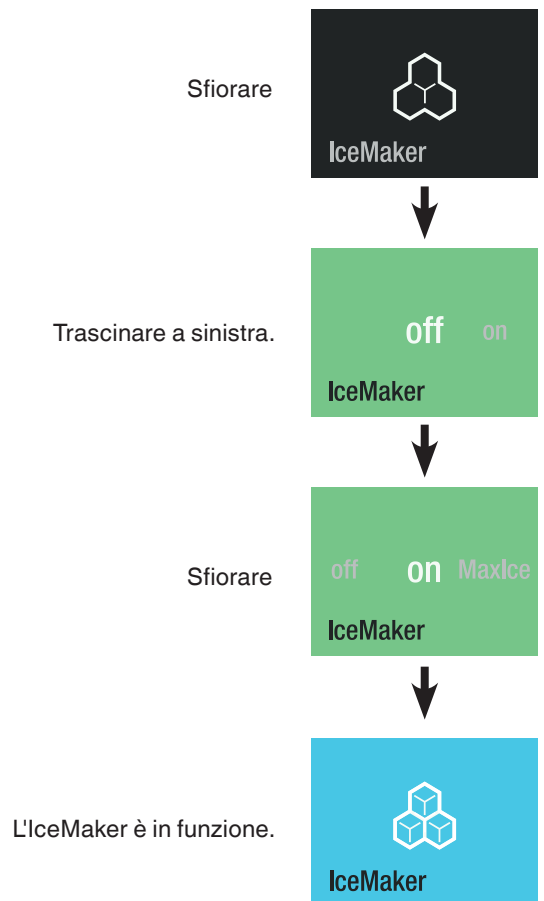

La capacità produttiva è di 100 - 120 cubetti di ghiaccio in 24 ore a una temperatura di -18 °C nel vano congelatore.

## Disattivazione dell'IceMaker

### IMPORTANTE

Operazioni supplementari per la messa fuori servizio dell'apparecchio o per assenza prolungata!

- Chiudere l'afflusso dell'acqua.
- Attendere 24 ore oppure finché non appare l'errore Allarme acqua.
- Disattivare l'IceMaker.

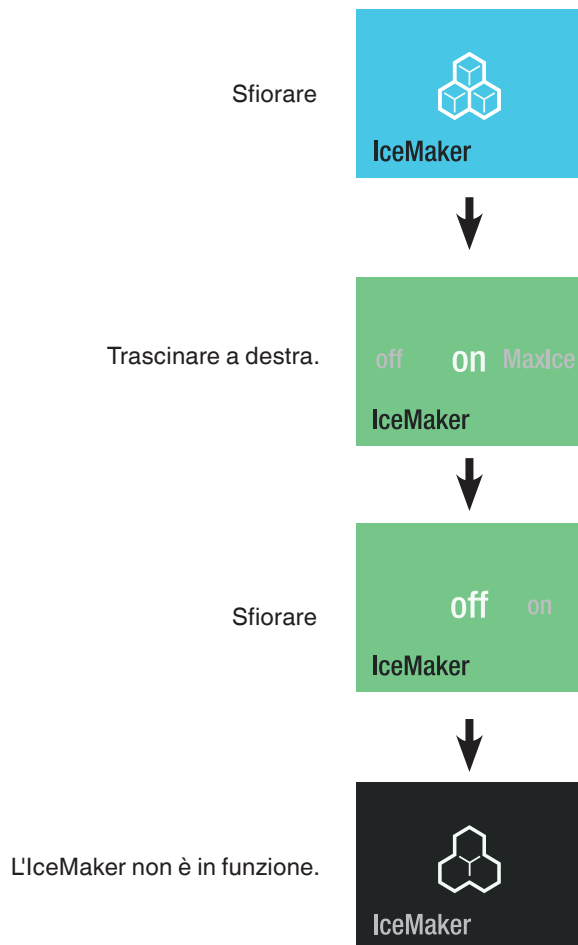

## Commutazione dell'IceMaker sulla produzione di ghiaccio massima

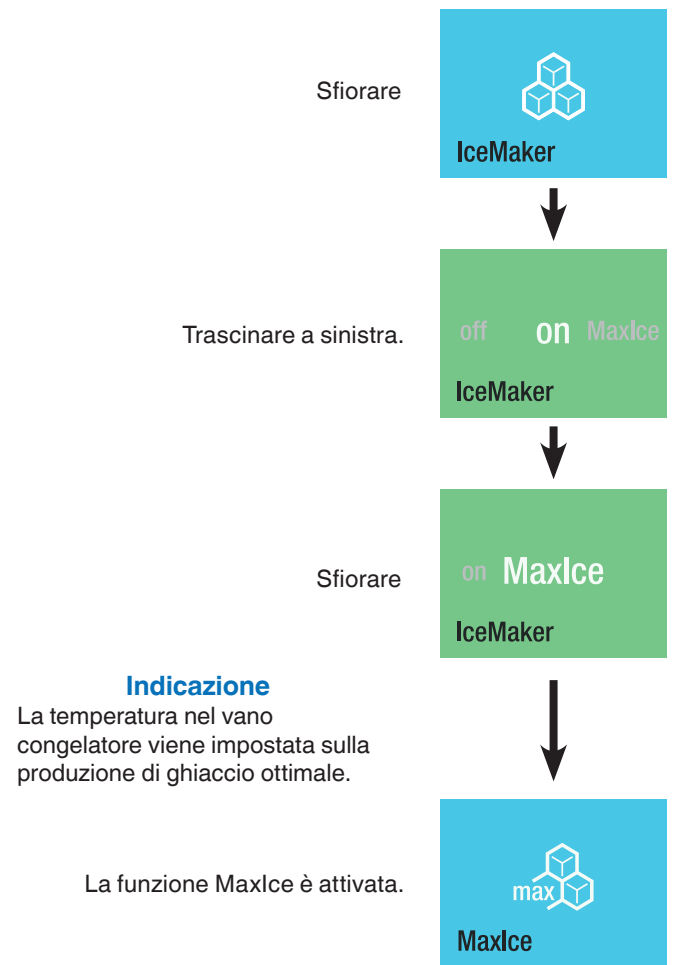

### Indicazione

La temperatura nel vano congelatore viene impostata sulla produzione di ghiaccio ottimale.

### Indicazione

La produzione di ghiaccio massimo viene disattivata dopo 36 ore.

La capacità produttiva è di ca. 150 cubetti di ghiaccio in 24 ore.

**Si tenga presente che questa funzione ha un consumo energetico leggermente superiore.**

## PartyMode

Quando si ha necessità di una grande quantità di cubetti di ghiaccio o si programma il raffreddamento spontaneo delle bevande. Attivare il PartyMode un giorno prima. Le bevande non devono restare nel vano congelatore per più di un'ora.



PartyMode è attivato. Deve essere disattivato manualmente. Chiudere lo sportello dell'apparecchio.



Indicazione presente quando si riapre l'apparecchio. Il display della temperatura lampeggia.

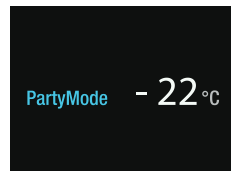

Per modificare la temperatura, il PartyMode deve essere disattivato. Sfiorare il display.

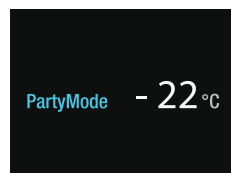

Sfiorare

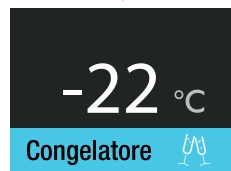

Sfiorare

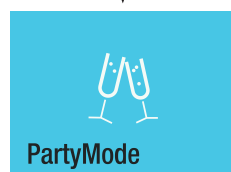

Vedi capitolo **Regolazione della temperatura**



## SabbathMode

Quando il SabbathMode è attivo, alcune funzioni elettroniche vengono disattivate conformemente alla certificazione STAR-K Kosher.

- L'illuminazione rimane spenta.
- Non c'è l'allarme sportello aperto.
- Non c'è l'allarme temperatura.
- I cicli di sbrinamento non dipendono dalla frequenza e dalla durata delle aperture dello sportello.
- Dopo un'interruzione di corrente, l'apparecchio ritorna in SabbathMode.

Sfiorare



Tenere premuto il tasto ca. 2 sec. per attivare il SabbathMode o sfiorare brevemente per ritornare alla modalità di funzionamento standard.

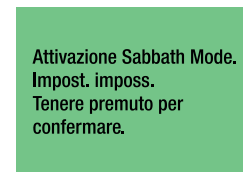

SabbathMode è attivato. SabbathMode si disinserisce automaticamente dopo 120 ore di funzionamento. Per disattivare il SabbathMode con anticipo, sfiorare il display.



SabbathMode è disattivato.



## Disinserimento dell'apparecchio

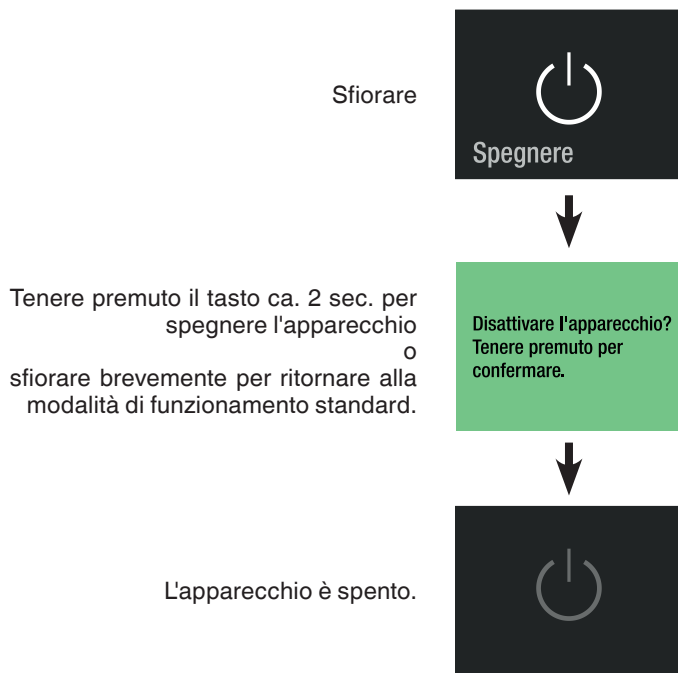

## Segnalazione di manutenzione

La segnalazione di manutenzione scatta a intervalli regolari nel corso del funzionamento dell'apparecchio (6 mesi). Il filtro dell'acqua deve essere sostituito. Il filtro dell'acqua deve essere pulito.

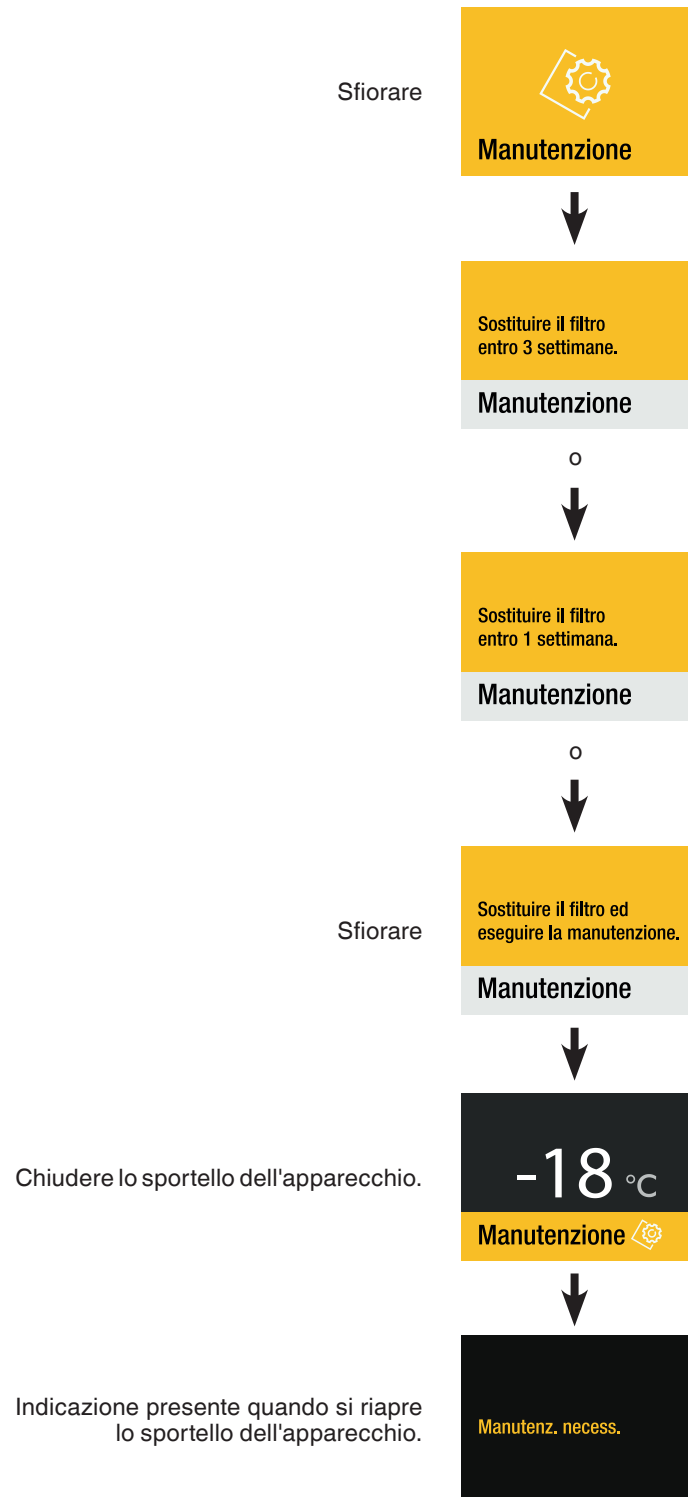

Procurarsi il filtro dell'acqua dal rivenditore ed eseguire la manutenzione.

## Conferma di manutenzione

### Indicazione

Prima di procedere alla manutenzione togliere i cubetti di ghiaccio dall'IceMaker.



Sostituire il filtro dell'acqua come descritto nel capitolo **Manutenzione**. Infine tenere premuto ca. 2 sec. per proseguire.

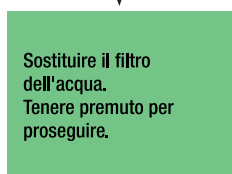

Pulire il filtro per la polvere come descritto nel capitolo **Manutenzione**. Infine tenere premuto ca. 2 sec. per proseguire.

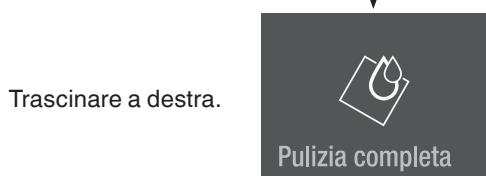
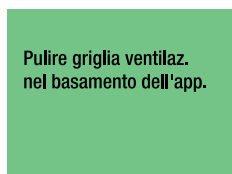

Sfiorare per terminare la manutenzione.



### Indicazione

I primi tre quantitativi di ghiaccio non devono essere consumati o utilizzati, appare un avviso.

Avvisi di manutenzione dopo 3 cicli.

Sfiorare



Rimuovere i cubetti di ghiaccio dai cassettei e smaltirli.

Sfiorare

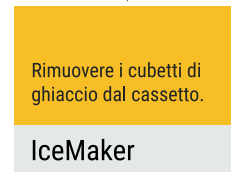

## Menu Set-up

Comprende la regolazione della luminosità del display, lingua, unità, l'attivazione dello SmartDeviceBox e le informazioni sull'apparecchio.

Sfiorare

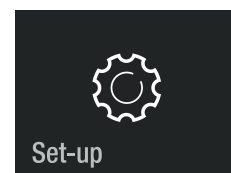

Trascinare a sinistra.



Trascinare a sinistra.



Trascinare a sinistra.



Trascinare a sinistra.

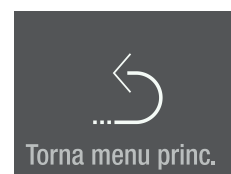

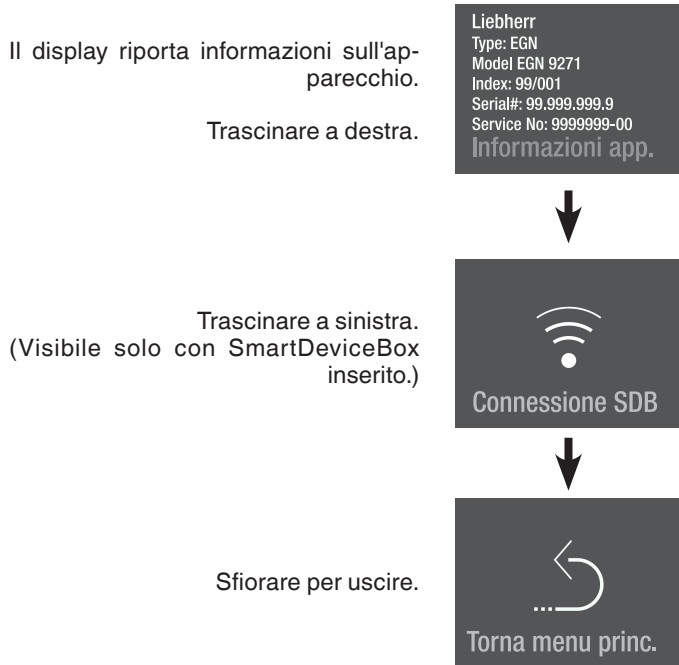

**Luminosità del display**

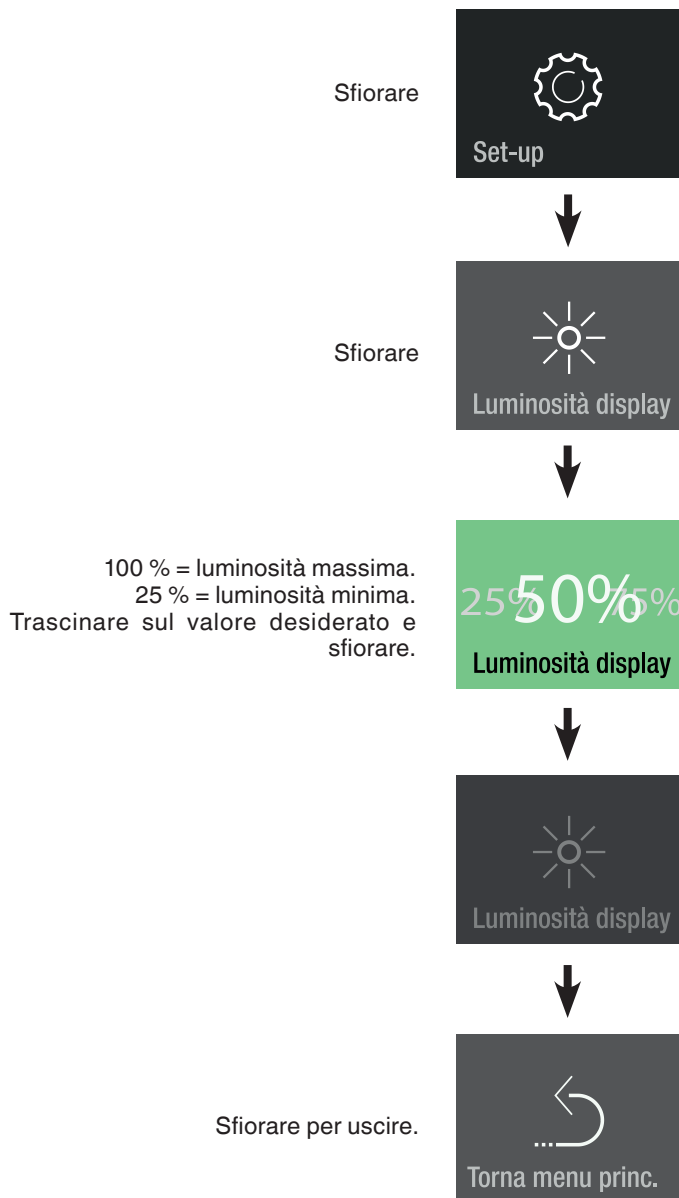

**Lingua**

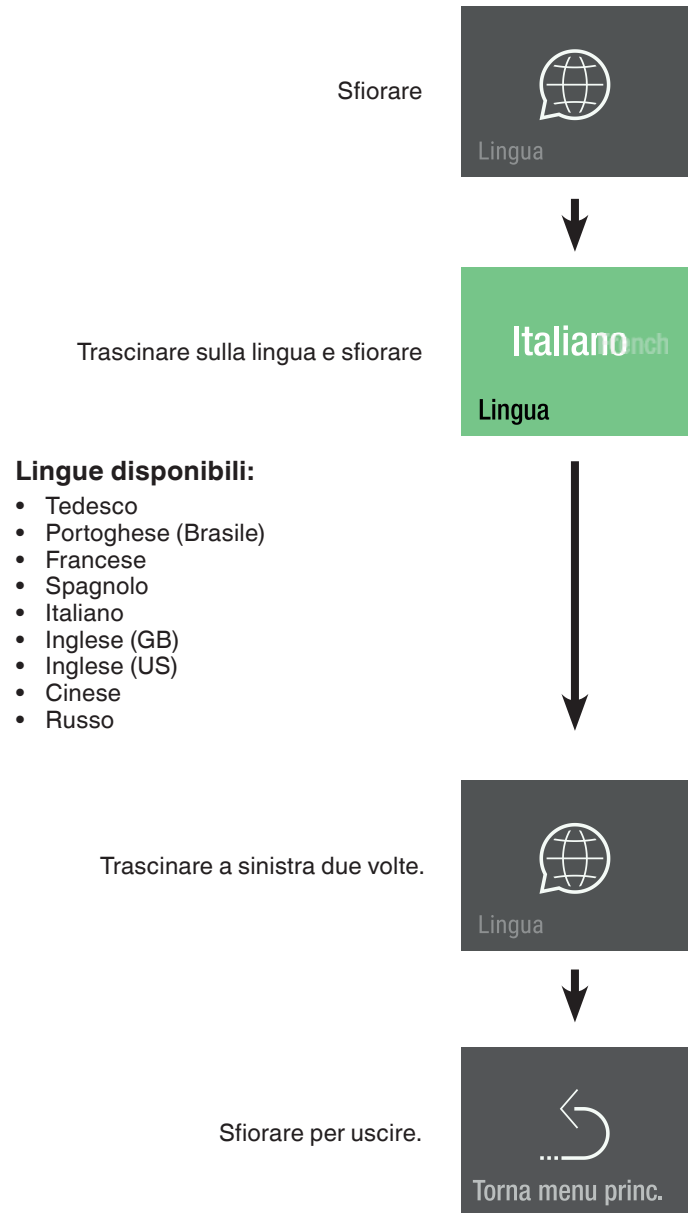

Unità

Sfiorare



Trascinare sull'unità di temperatura desiderata e sfiorare



Trascinare a sinistra.

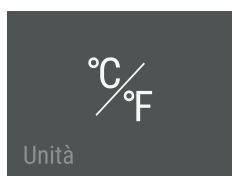

Sfiorare per uscire.

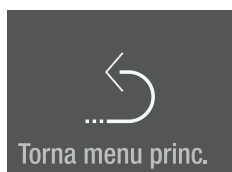

## SmartDeviceBox (non fornito in dotazione in tutti i Paesi)

L'apparecchio è predisposto per l'integrazione in un sistema Smart Home e per prestazioni avanzate.

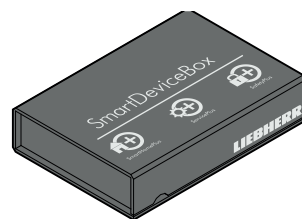

Ulteriori informazioni sulla disponibilità e sui requisiti, nonché le singole possibilità sono reperibili sulla pagina web [smartdevice.liebherr.com](http://smartdevice.liebherr.com).

Scaricare l'app "SmartDevice" sul dispositivo mobile.

Avviare l'app sul dispositivo mobile e seguire le istruzioni.

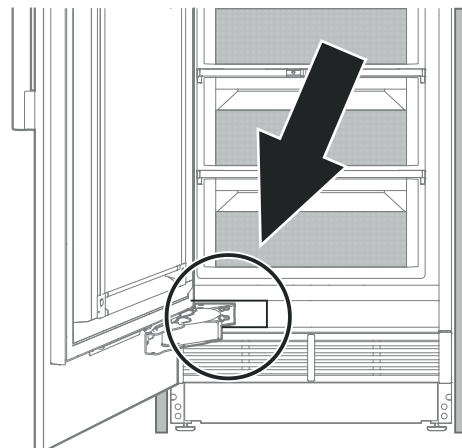

**Le funzioni SmartDevice non sono disponibili in tutti i Paesi.**

## Descrizione del display SmartDevice

Lo SmartDeviceBox è inserito.	 
Indicazione per l'avvio del collegamento wi-fi.	
Il simbolo lampeggia. Il collegamento al wi-fi è in corso.	
Vengono visualizzati i dati di registrazione del router.	
L'apparecchio è collegato al wi-fi.	
Reset del collegamento.	
Questo messaggio informa su eventuali problemi del router o di Internet.	

## Segnalazioni di allarme

### Allarme sportello aperto

Lo sportello dell'apparecchio è stato aperto per oltre 180 secondi.

**Azione**  
Chiudere lo sportello dell'apparecchio.



### Allarme temperatura

Sfiorare



La temperatura interna era troppo elevata.

Sfiorare



Sfiorare



**Azione**  
Controllare la qualità degli alimenti riposti.

La segnalazione di allarme si disattiva, appena si raggiunge la temperatura impostata.

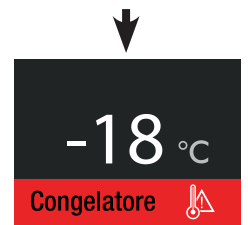

## Allarme acqua



Acqua assente nell'impianto.

Sfiorare

Impianto senza acqua.  
Controllare l'afflusso dell'acqua.

Allarme acqua

Acqua assente nell'impianto.

**Azione**

Aprire la valvola di chiusura dell'acqua.

-18 °C

Congelatore

## Allarme corrente

Sfiorare



L'alimentazione di corrente è stata interrotta.

Sfiorare

Interrompere l'alimentazione di corrente.

Allarme corrente

Se la temperatura interna era troppo elevata.

Sfiorare

Temperatura del Congelatore ha raggiunto -2°C.

Allarme temperat.

Sfiorare

Allarme temperat.

**Azione**

Controllare la qualità degli alimenti riposti.

La segnalazione di allarme si disattiva, appena si raggiunge la temperatura impostata.

-18 °C

Congelatore

## Allarme errore sistema elettronico

Errore sistema elettronico.

Sfiorare



Guasto appar.

**Azione**  
Contattare il Servizio di assistenza tecnica e comunicare il codice errore indicato.

Sfiorare

Errore XX0000  
Contattare il servizio di assistenza.

Guasto appar.

Sfiorare

Guasto appar.

Premere per ca. 2 secondi per leggere di nuovo il codice errore.

-18 °C

Congelatore

## Allarme IceMaker

Sfiorare



**Azione**

Contattare il Servizio di assistenza tecnica e comunicare il codice errore indicato.

Sfiorare



L'IceMaker è disattivato.  
Non è necessario trasferire i prodotti conservati.



Nel menu continua a essere visualizzato Errore IceMaker, finché non interviene l'assistenza.



## Errore di connessione

Sfiorare



**Azione**

Contattare il Servizio di assistenza tecnica e comunicare il codice errore indicato.

Sfiorare



La connessione è disattivata.  
Non è necessario trasferire i prodotti conservati.

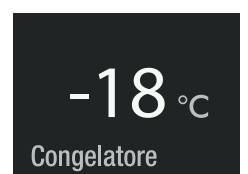

Dans le menu, l'erreur "Défaut raccord." continue à être affichée jusqu'à qu'elle soit corrigée par le S.A.V.



## Dotazione

All'occorrenza regolare nuovamente in altezza i ripiani spostabili e le mensole dello sportello.



**Pericolo di infortunio e di danneggiamento.**

**Non provare a spostare un ripiano o una mensola con alimenti sopra.**

**Spostare solo un ripiano vuoto o una mensola vuota.**

### Spostamento dei ripiani

#### Estrazione

Sollevarlo ed estrarlo il ripiano.

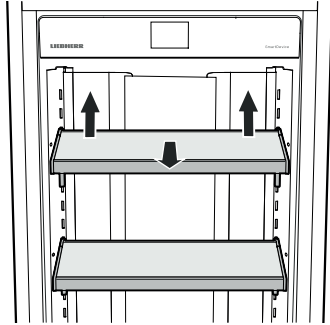

#### Inserimento

Inserire i ganci del ripiano nelle fessure della guida di agganciamento, all'altezza desiderata, e spingere verso il basso.

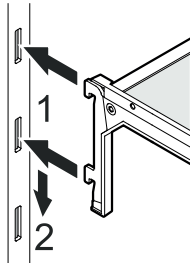

### Spostamento delle mensole dello sportello

#### Estrazione

Sollevarlo ed estrarre la mensola.

#### Inserimento

Inserire i ganci della mensola nelle fessure della guida di agganciamento, all'altezza desiderata, e spingere verso il basso.

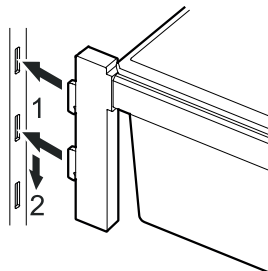
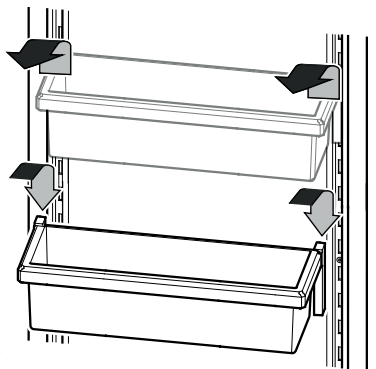

## Illuminazione interna

L'illuminazione interna si trova a sinistra e a destra nel vano congelatore. Si accende, quando si apre lo sportello dell'apparecchio.

L'intensità della luce dell'illuminazione a LED corrisponde alla classe laser 1/1M.

### IMPORTANTE

Il diffusore può essere rimosso solo dal Servizio di assistenza tecnica.



**Ne potrebbero derivare lesioni agli occhi.**

**Se il diffusore viene rimosso, non guardare direttamente l'illuminazione da vicino con lenti ottiche.**

Illuminazione	
Classe di efficienza energetica <sup>1</sup>	Fonte luminosa
Questo prodotto comprende una fonte luminosa della classe di efficienza energetica G	LED
<sup>1</sup> L'apparecchio può contenere fonti luminose con classi di efficienza energetica differenti. È indicata la classe di efficienza energetica più bassa.	

## Pulizia

### **AVVERTENZA!**

- Per evitare possibili lesioni dovute a scossa elettrica, prima di pulire l'apparecchio estrarre la spina di rete o disinserire il fusibile.
- Per evitare lesioni o danni, non utilizzare apparecchi di pulizia a vapore per pulire l'apparecchio.
- Per evitare corto circuiti, pulire l'apparecchio facendo attenzione che nessun acqua penetri nei componenti elettrici. Non utilizzare spugne o panni troppo umidi.
- Le superfici che possono entrare in contatto con alimenti e con dispositivi di scarico accessibili, vanno pulite regolarmente!
- Lavare ovvero pulire l'impianto dell'acqua dopo 5 giorni di mancato utilizzo, vedi capitolo „Menu di manutenzione“.
- Togliere gli alimenti dall'apparecchio e riporli in un luogo fresco.
- Togliere le lastre di vetro e le mensole dello sportello. Vedi capitolo **Dotazione**.

- Estrarre i cassetti.

Estrarre completamente il cassetto, sollevarlo nella parte posteriore e toglierlo.

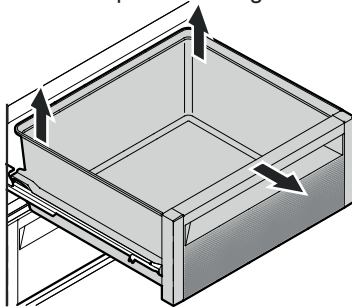

- Pulire l'interno e le parti in dotazione usando acqua tiepida alla quale è stata aggiunta una piccola dose di detersivo per stoviglie.

### **IMPORTANTE**

Non utilizzare spugne abrasive/ruvide, detersivi concentrati e, in nessun caso, detersivi granulari, a base di acidi o di cloruro o solventi chimici.

- Pulire le guide di scorrimento solo con un panno leggermente umido.

### **IMPORTANTE**

Durante la pulizia nessun acqua deve penetrare nel sistema di guide.

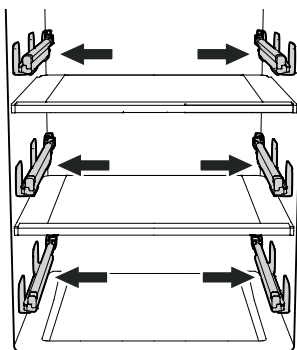

- Asciugare tutto bene con un panno.
- Non danneggiare e non togliere la targhetta dati sulla parte interna dell'apparecchio - è importante per il Servizio di assistenza tecnica.

- Reinserrire i cassetti.

Estrarre completamente le guide di scorrimento. Posizionare il cassetto sulle guide e reinserirlo.

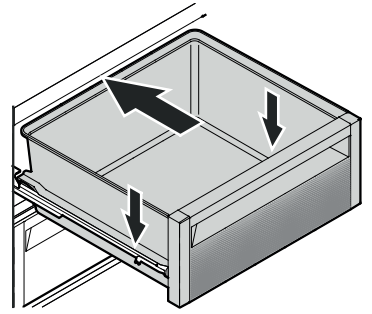

- Reinserrire tutti i pezzi e posare di nuovo gli alimenti. Vedi capitolo **Dotazione**.
- Accendere l'apparecchio.

## Menu di manutenzione

La manutenzione si può effettuare indipendentemente dagli intervalli regolari indicati. Il menu di manutenzione comprende i seguenti step.



**Pulizia completa**  
Per la manutenzione completa dell'apparecchio.



Sostituire il filtro dell'acqua.  
Tenere premuto per proseguire.

Pulire griglia ventilaz.  
nel basamento dell'app.

**Nuovo filtro dell'acqua**  
Per ripristinare l'intervallo di manutenzione.



Sostituire il filtro dell'acqua.  
Tenere premuto per proseguire.

Torna al menu principale.



## Manutenzione

### Nuovo filtro dell'acqua

Il filtro dell'acqua integrato raccoglie eventuali depositi e riduce il gusto di cloro.

### Indicazione

Quando si toglie o si inserisce il filtro, non è necessario chiudere l'alimentazione dell'acqua.

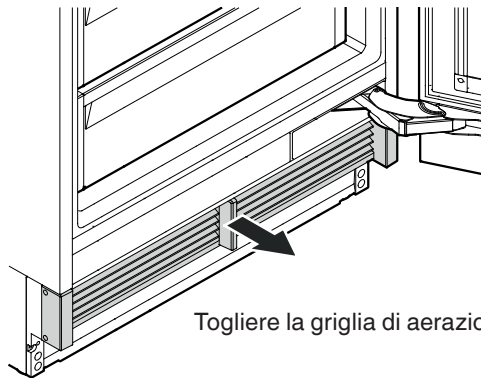

Togliere la griglia di aerazione.

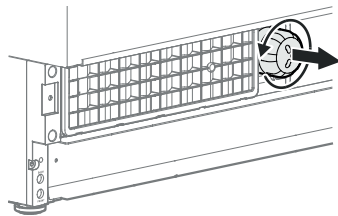

Ruotare il filtro dell'acqua in senso antiorario ed estrarlo.

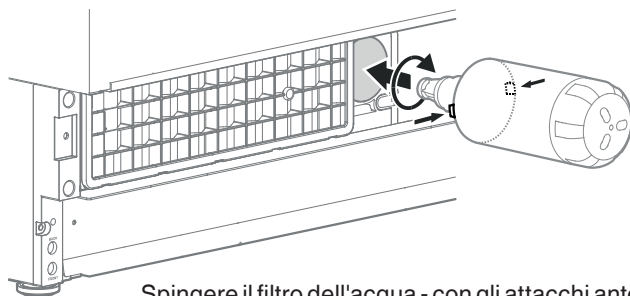

Spingere il filtro dell'acqua - con gli attacchi anteriori in posizione orizzontale - fino all'arresto, poi ruotarlo in senso orario, finché non si aggancia.

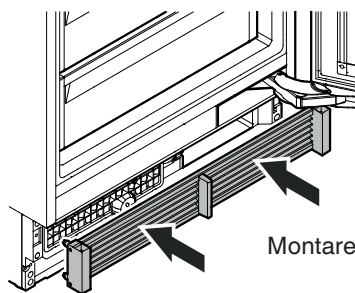

Montare la griglia di aerazione.

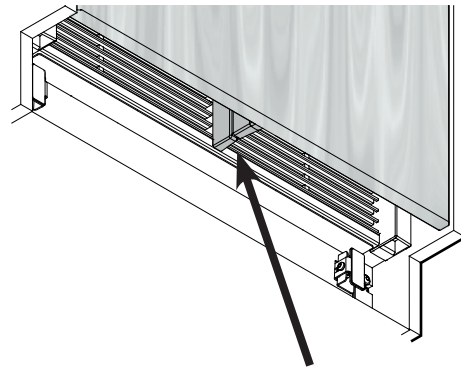

Controllare che non si siano fessure tra il separatore dell'aria dell'apparecchio e il separatore dell'aria dello sportello.

### IMPORTANTE

Se la griglia di aerazione non è montata correttamente si crea una fessura.

Sfiorare



Nuovo filtro acqua



Premere per ca. 2 sec.

Sostituire il filtro dell'acqua. Tenere premuto per proseguire.



Trascinare a sinistra.



Nuovo filtro acqua



Sfiorare per uscire dal menu.



Torna menu princ.

### Pulizia del filtro per la polvere

Pulire il filtro per la polvere, presente nello zoccolo, almeno agli intervalli di manutenzione previsti.

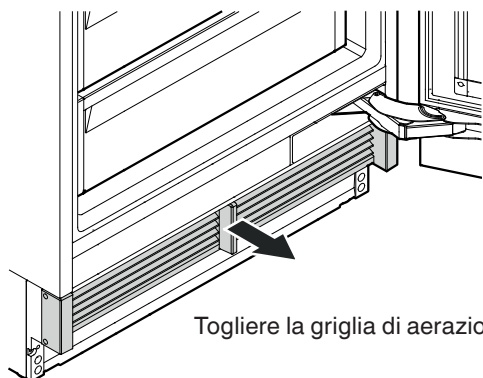

Togliere la griglia di aerazione.

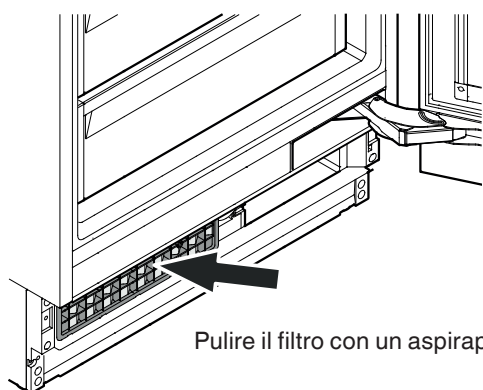

Pulire il filtro con un aspirapolvere.

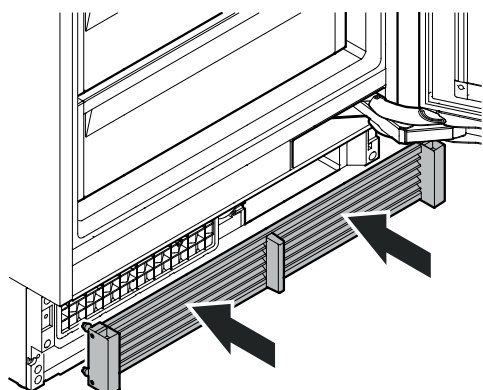

Montare la griglia di aerazione.

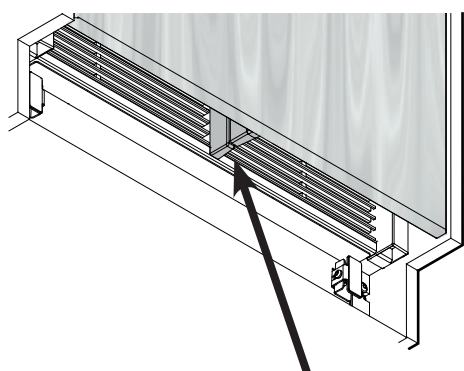

Controllare che non si siano fessure tra il separatore dell'aria dell'apparecchio e il separatore dell'aria dello sportello.

### IMPORTANTE

Se la griglia di aerazione non è montata correttamente si crea una fessura.

## Funzioni supplementari

Regolazione della pressione dell'acqua  
Attivazione manuale della funzione di sbrinamento  
Ripristino delle impostazioni di fabbrica  
DemoMode

Sfiorare

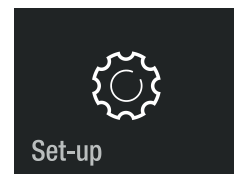

Trascinare a destra.



Premere per ca. 2 sec.

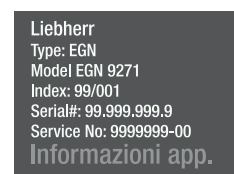

Trascinare a sinistra o a destra.  
Inserire il codice **151**.  
Se viene inserito un codice errato, il display torna alle informazioni sull'apparecchio.



Navigare nel menu.



### Pressione dell'acqua

Se i cubetti di ghiaccio prodotti dall'IceMaker sono troppo piccoli (le prime produzioni sono sempre ridotte), si può regolare la quantità di flusso dell'acqua.

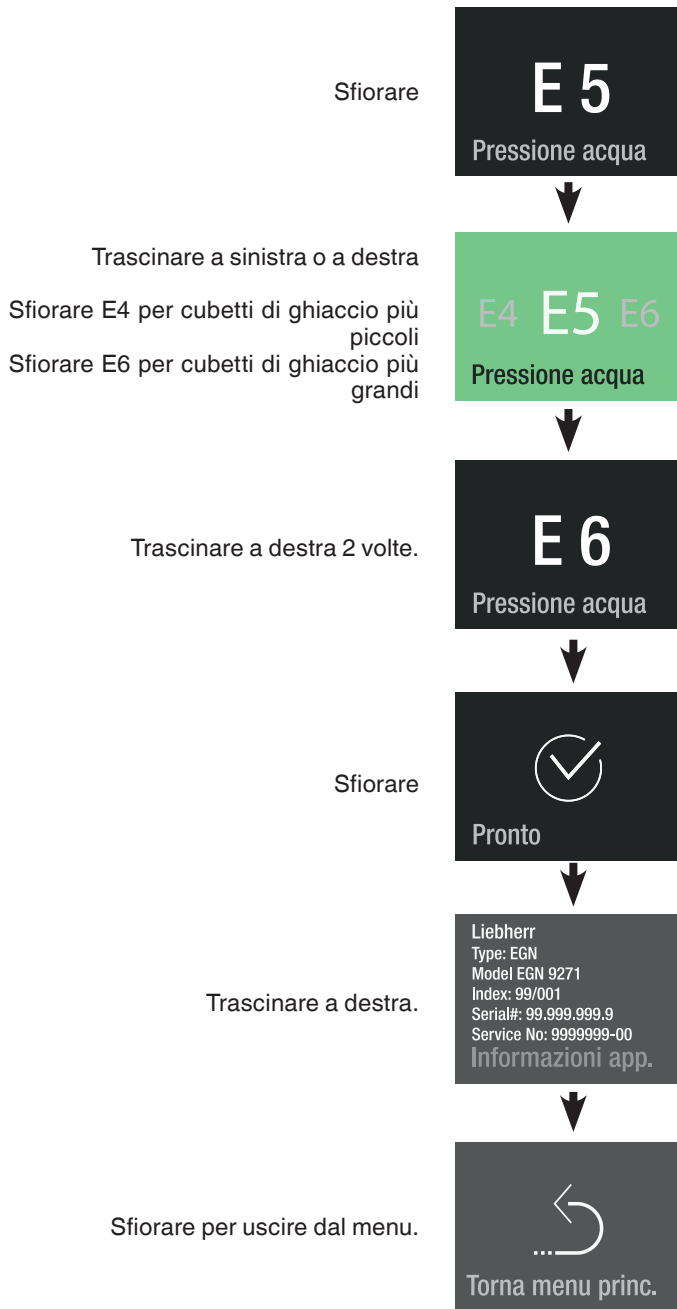

### IMPORTANTE

Non aumentare più di un livello. Se il valore impostato è troppo elevato, la bacinella dei cubetti di ghiaccio dell'IceMaker può traboccare.

Nei giorni successivi controllare la grandezza dei cubetti di ghiaccio. Se i cubetti sono ancora più piccoli di quanto si desidera, aumentare di nuovo il valore di un livello.

### Sbrinamento manuale

L'apparecchio si sbrina automaticamente. Per necessità di assenza si può attivare manualmente la funzione di sbrinamento.

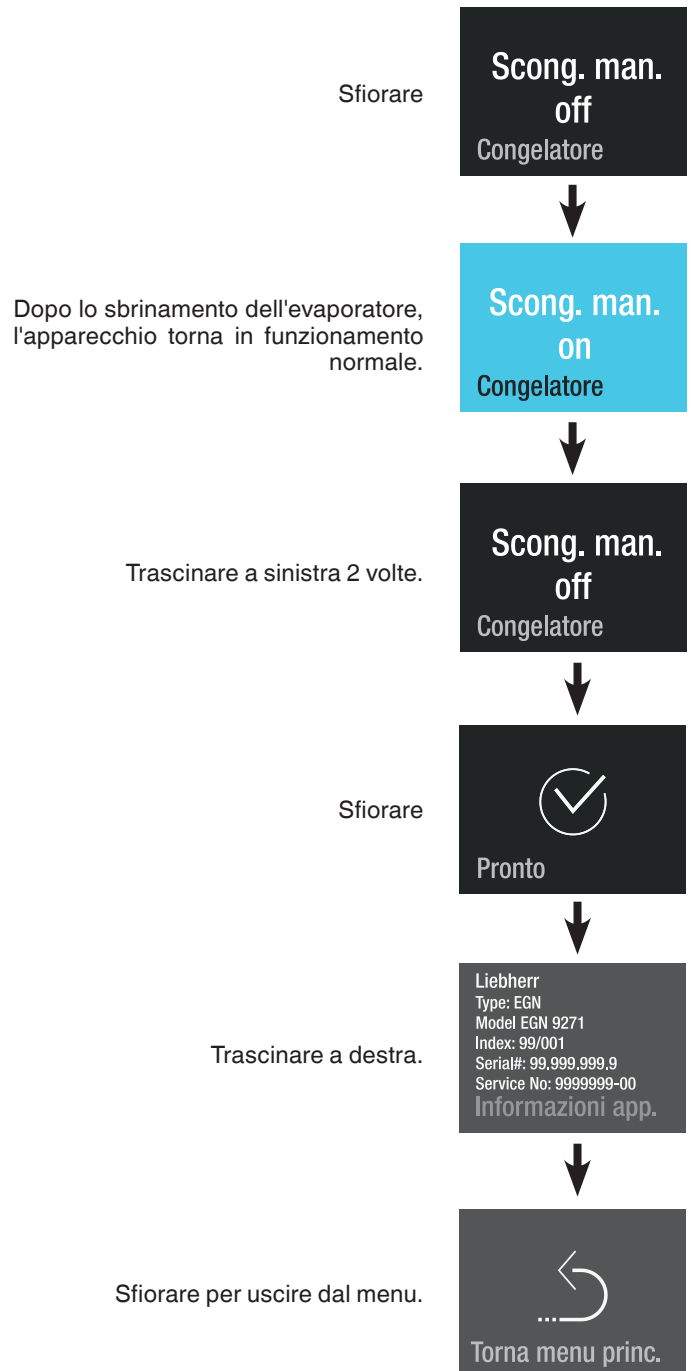

## Reset

Con questa funzione si possono ripristinare le impostazioni di fabbrica nel comando elettronico.

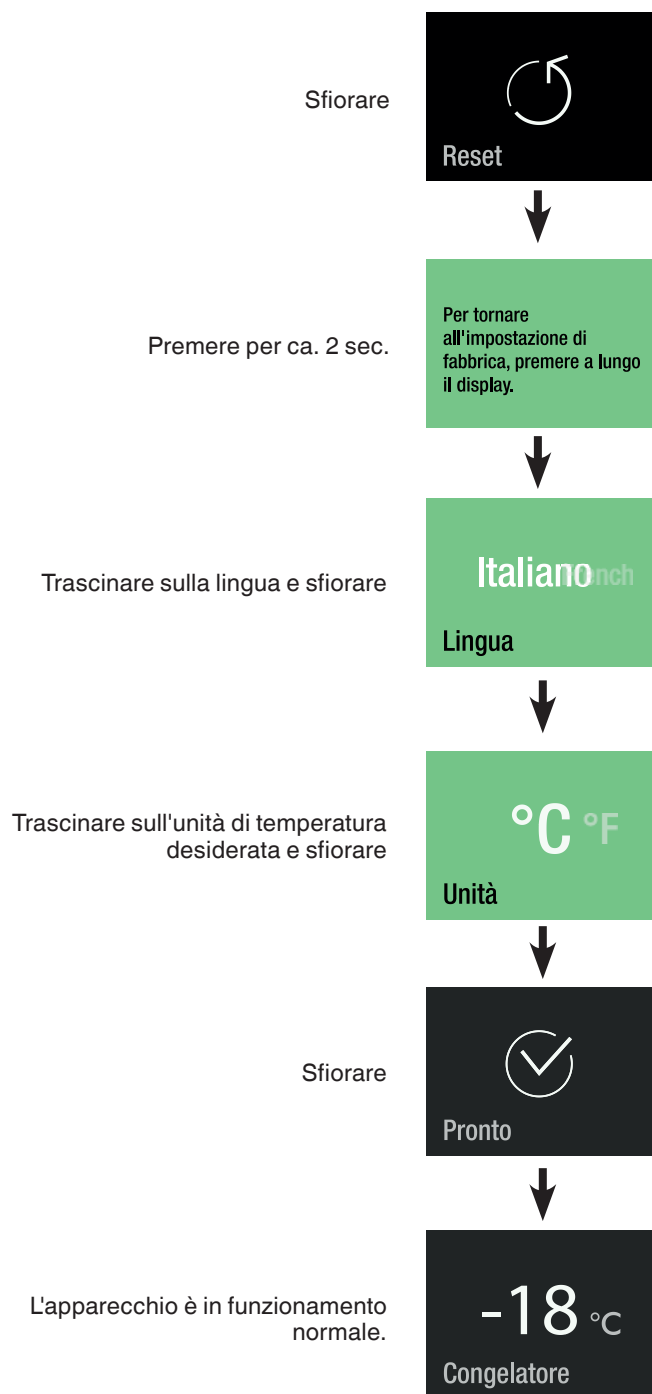

## DemoMode

Il DemoMode si può attivare per presentare il funzionamento standard dell'apparecchio in occasione di fiere o in spazi vendita.

### Attivazione DemoMode

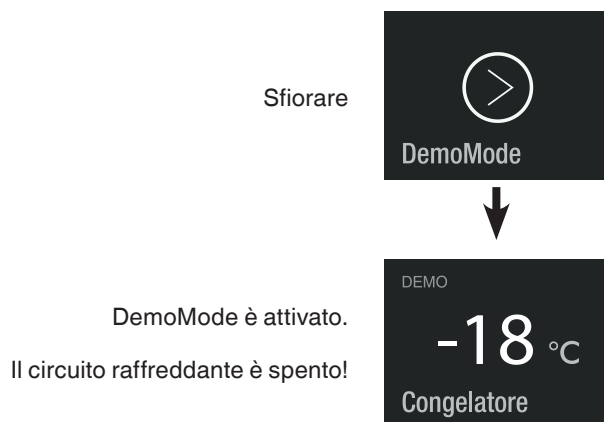





**Liebherr Hausgeräte Lienz GmbH**

Dr.-Hans-Liebherr-Strasse 1

A-9900 Lienz

Österreich

[www.liebherr.com](http://www.liebherr.com)

