



Инструкция по монтажу

Quality, Design and Innovation



[home.liebherr.com/fridge-manuals](http://home.liebherr.com/fridge-manuals)









# LIEBHERR

## Содержание

<b>1</b>	<b>Условия установки.....</b>	<b>3</b>
1.1	Место установки.....	3
1.2	Подключение к электросети.....	3
<b>2</b>	<b>Габаритные размеры устройства.....</b>	<b>3</b>
<b>3</b>	<b>Размеры ниши.....</b>	<b>4</b>
<b>4</b>	<b>Мебельный фасад.....</b>	<b>4</b>
4.1	Вес мебельного фасада.....	4
4.2	Мебельная дверь.....	4
4.3	Размер мебельного фасада панели декоративной двери.....	4
4.4	Размер мебельного фасада.....	5
4.5	Настройка зазора без столкновения.....	5
<b>5</b>	<b>Транспортировка устройства.....</b>	<b>5</b>
<b>6</b>	<b>Распаковка устройства.....</b>	<b>5</b>
<b>7</b>	<b>Установка устройства.....</b>	<b>6</b>
<b>8</b>	<b>Выравнивание устройства.....</b>	<b>6</b>
<b>9</b>	<b>Установка нескольких устройств.....</b>	<b>6</b>
<b>10</b>	<b>После установки.....</b>	<b>6</b>
<b>11</b>	<b>Упаковку утилизируйте надлежащим образом.....</b>	<b>6</b>
<b>12</b>	<b>Изменение направления открывания дверей с шарниром опорного кронштейна.....</b>	<b>7</b>
12.1	Указания по технике безопасности.....	7
12.2	Инструмент.....	7
12.3	Снятие крышек.....	7
12.4	Снятие двери.....	7
12.5	Демонтаж шарнира.....	8
12.6	Перестановка шарнира.....	8
12.7	Перестановка верхней крышки.....	9
12.8	Перестановка нижней крышки.....	9
12.9	Перестановка ограничителя хода двери.....	9
12.10	Монтаж шарниров.....	10
12.11	Перестановка верхнего уголка.....	10
12.12	Перестановка нижнего уголка.....	11
12.13	Монтаж двери.....	11
12.14	Установка крышек.....	12
<b>13</b>	<b>Изменение направления открывания дверей с многозвенным шарниром (с декоративной отделкой).....</b>	<b>12</b>
13.1	Указания по технике безопасности.....	12
13.2	Инструмент.....	12
13.3	Снятие крышек.....	13
13.4	Снятие двери.....	13
13.5	Демонтаж шарнира.....	14
13.6	Перестановка ограничителя хода двери.....	14
13.7	Монтаж шарниров.....	15
13.8	Перестановка верхнего уголка.....	15
13.9	Перестановка нижнего уголка.....	16
13.10	Монтаж двери.....	16
13.11	Установка крышек.....	16
<b>14</b>	<b>Монтаж в нишу.....</b>	<b>17</b>
14.1	Инструмент.....	17
14.2	Подготовка устройства.....	17
14.3	Потолочное крепление.....	18
14.4	Боковое крепление.....	18
14.5	Выравнивание устройства.....	18
14.6	Монтаж цоколя.....	19
14.7	Закрепление устройства в нише.....	19
<b>15</b>	<b>Монтаж мебельной двери.....</b>	<b>19</b>
<b>16</b>	<b>Подключение устройства к электропитанию....</b>	<b>21</b>

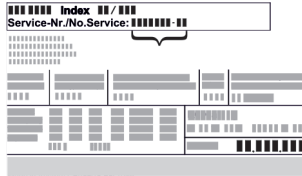
Изготовитель постоянно работает над дальнейшим развитием всех типов и моделей. Поэтому мы рассчитываем

на понимание в том, что мы оставляем за собой право изменять форму, оборудование и технику.

Символ	Расшифровка
	<p><b>Прочтите руководство</b></p> <p>Чтобы познакомиться со всеми полезными возможностями данного нового устройства, пожалуйста, прочитайте внимательно указания в этом руководстве.</p>
	<p><b>Дополнительную информацию см. в Интернете</b></p> <p>Цифровое руководство с дополнительной информацией можно посмотреть в Интернете, отсканировав QR-код на внешней стороне данного руководства или введя сервисный номер на странице <a href="http://home.liebherr.com/fridge-manuals">home.liebherr.com/fridge-manuals</a>.</p> <p>Сервисный номер указан на заводской табличке:</p>  <p><i>Fig. Примерное отображение</i></p>
	<p><b>Проверьте устройство</b></p> <p>Проверить все детали на повреждения при транспортировке. В случае замечаний обратитесь к своему дилеру или в сервисную службу.</p>
	<p><b>Отклонения</b></p> <p>Данное руководство действительно для множества моделей, поэтому для конкретной модели возможны некоторые отклонения. Разделы, относящиеся только к определенным устройствам, помечены знаком "звездочка" (*).</p>
	<p><b>Указания к действиям и результаты действий</b></p> <p>Указания к действиям обозначены знаком ▶. Результаты действий обозначены знаком ▷.</p>
	<p><b>Видеоролики</b></p> <p>Видеоролики об устройствах доступны на YouTube-канале компании Liebherr-Hausgeräte.</p>

### Лицензии на ПО с открытым исходным кодом:

Устройство включает в себя программные компоненты, которые используют лицензии на ПО с открытым исходным кодом. Информацию об используемых лицензиях на ПО с открытым исходным кодом см.: [home.liebherr.com/open-source-licences](http://home.liebherr.com/open-source-licences)

## 1 Условия установки



### ПРЕДУПРЕЖДЕНИЕ

Опасность возгорания из-за влажности!\*

Если токоведущие узлы или сетевой кабель становятся влажными, то это может привести к короткому замыканию.

- ▶ Устройство предназначено для использования в закрытых помещениях. Запрещается использовать устройство на открытом воздухе или во влажных помещениях и в зоне разбрызгивания воды.



### ПРЕДУПРЕЖДЕНИЕ

Опасность возгорания из-за влажности!\*

Если токоведущие узлы или сетевой кабель становятся влажными, то это может привести к короткому замыканию.

- ▶ Место установки устройства и в особенности сетевого кабеля необходимо защитить от накопления влаги и экстремальных погодных условий.

### 1.1 Место установки



### ПРЕДУПРЕЖДЕНИЕ

Выделение хладагента и масла!

Пожар. Содержащийся в устройстве хладагент не опасен для окружающей среды, но является горючим материалом. Содержащееся в устройстве масло также является горючим материалом. Вытекающий хладагент или масло при соответствующей высокой концентрации и при контакте с внешним источником тепла могут воспламениться.

- ▶ Не повредите трубопроводы контура хладагента и компрессор.

- Избегайте устанавливать устройство в зоне прямых солнечных лучей, рядом с плитой, системой отопления и т. п.
- Оптимальное место установки – сухое и хорошо вентилируемое помещение.
- Если устройство установлено в очень влажном помещении, то на внешней его стороне может образоваться конденсат. Всегда следите за хорошим притоком и оттоком воздуха на месте установки.
- Чем больше хладагента находится в устройстве, тем больше должно быть помещение, в котором расположено это устройство. Если объем помещения небольшой, то при вытекании хладагента может образоваться горючая газо-воздушная смесь. На 8 г хладагента должно приходиться не менее 1 м<sup>3</sup> площади помещения. Данные об используемом хладагенте приведены на заводской табличке внутри устройства.
- Пол на месте установки должен быть горизонтальным и ровным.
- Место установки должно иметь достаточную грузоподъемность для веса устройства с учетом максимального заполнения.
- Не допускается использование во взрывоопасных зонах.

## 1.2 Подключение к электросети



### ПРЕДУПРЕЖДЕНИЕ

Опасность пожара из-за неправильной установки!

Если сетевой кабель или вилка соприкасается с задней стенкой устройства, то вибрация устройства может привести к повреждению сетевого кабеля или вилки, что вызовет короткое замыкание.

- ▶ Проследите за тем, чтобы сетевой кабель не был зажат под устройством, когда производится его установка.
- ▶ Устанавливайте устройство таким образом, чтобы оно не соприкасалось с вилками или сетевыми кабелями.
- ▶ Не подключайте устройства к розеткам в области задней стенки.
- ▶ Планки штепсельных розеток или многоместных блоков зажимов и другие электронные устройства (как, например, галогенные трансформаторы) **нельзя** размещать и эксплуатировать на задней стенке устройства.

## 2 Габаритные размеры устройства

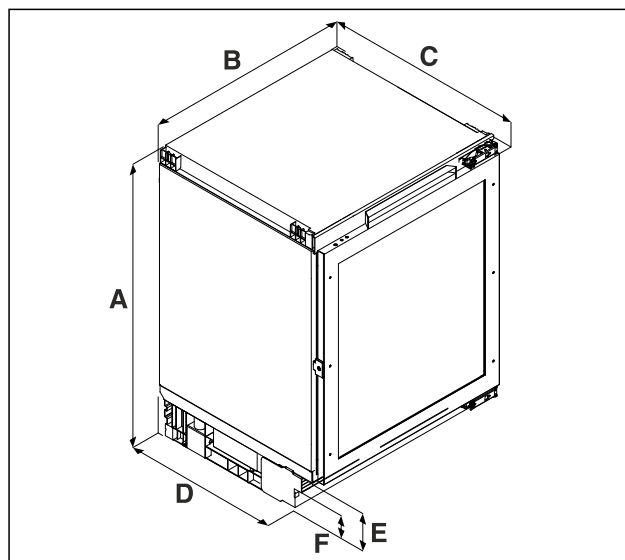

Fig. 1 Примерное изображение

- (A) Высота устройства вместе с опорами
- (B) Ширина устройства
- (C) Глубина устройства

	.. 36..	.. 37..
A	820 мм - 880 мм	860 мм - 920 мм
B	597 мм	
C	580 мм	
D	459 мм	
E	104 мм - 164 мм	
F	61,5 мм - 121,5 мм	

- A) Обозначение типа устройства

# Размеры ниши

## 3 Размеры ниши

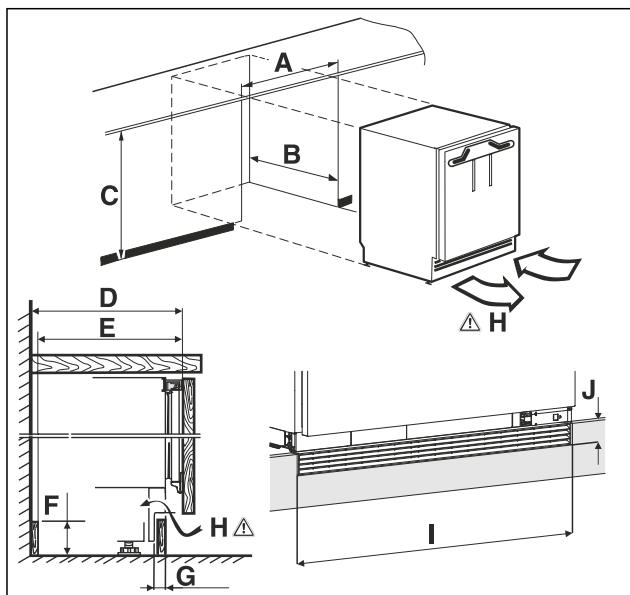

Fig. 2 Примерное изображение

- (A) Ширина ниши  
(B) Глубина ниши  
(C) Высота ниши  
(H) Поперечное сечение воздушного канала

A	600 мм	
B	..pr:* мин. 560 мм* ..gb: мин. 575 мм	
C	.. 36..: 820 мм - 880 мм	.. 37..: 860 мм - 920 мм
D	550 мм	
E	540 мм	
F	140 мм	
G	22 мм - 77 мм	
H	150 см <sup>2</sup>	
I	600 мм	
J	40 мм	

A) Обозначение типа устройства

## 4 Мебельный фасад

### 4.1 Вес мебельного фасада

#### ВНИМАНИЕ

Опасность повреждения из-за слишком тяжелой мебельной двери!

Если мебельная дверь слишком тяжелая, то не исключены повреждения шарниров и, как результат, нарушение функционирования.

► Перед монтажом мебельной двери убедитесь, что ее допустимый вес не превышен.

Высота ниши	Максимальный вес мебельной двери
.. 36.. A)	10 кг

Высота ниши	Максимальный вес мебельной двери
.. 37.. A)	10 кг

A) Обозначение типа устройства

### 4.2 Мебельная дверь

- Для кухонной мебели необходима одна дверь.
- Толщина двери должна быть не меньше 16 мм и не больше 19 мм.
- Ширина зазора между дверью и находящейся над ней дверью шкафа (если есть) должна составлять не менее 3 мм.
- Ширина мебельной двери зависит от стиля кухни и размера зазора между панелями дверей шкафа. Как правило, между мебельными дверями нужно оставить вертикальный зазор 3 мм.
- Если имеются еще шкафы, то верхняя кромка мебельной двери должна находиться на одном уровне с дверьми примыкающей мебели.
- Мебельная дверь должна быть ровной и установлена без внутренних напряжений.

#### ВНИМАНИЕ

Опасность повреждения из-за слишком тяжелой мебельной двери!

Если мебельная дверь слишком тяжелая, то не исключены повреждения шарниров и, как результат, нарушение функционирования.

► Перед монтажом мебельной двери убедитесь, что ее допустимый вес не превышен.

### 4.3 Размер мебельного фасада панели декоративной двери

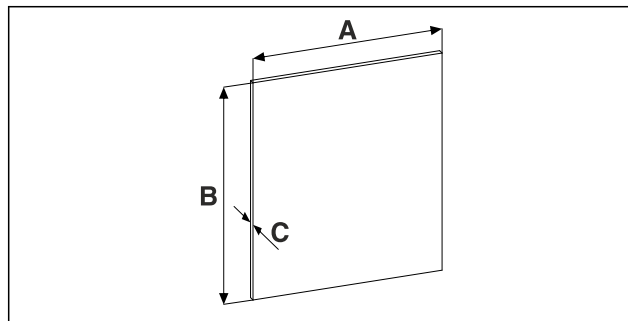

Fig. 3

Высота ниши	.. 36..
A	585 мм
B	678 мм
C	макс. 4 мм

A) Обозначение типа устройства

## 4.4 Размер мебельного фасада

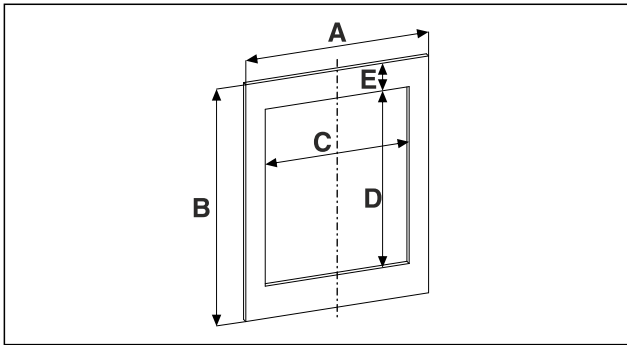

Fig. 4

Высота ниши	.. 36..	.. 37..
A	595 мм	
B	717 мм	776 мм
C	458 мм	
D	524 мм	568,5 мм
E	96,5 мм	

Для устройств без стеклянной двери не используются значения C, D и E.

A) Обозначение типа устройства

## 4.5 Настройка зазора без столкновения

После монтажа мебельного(ых) фасада(ов) необходимо проверить, чтобы мебельные фасады не сталкивались.

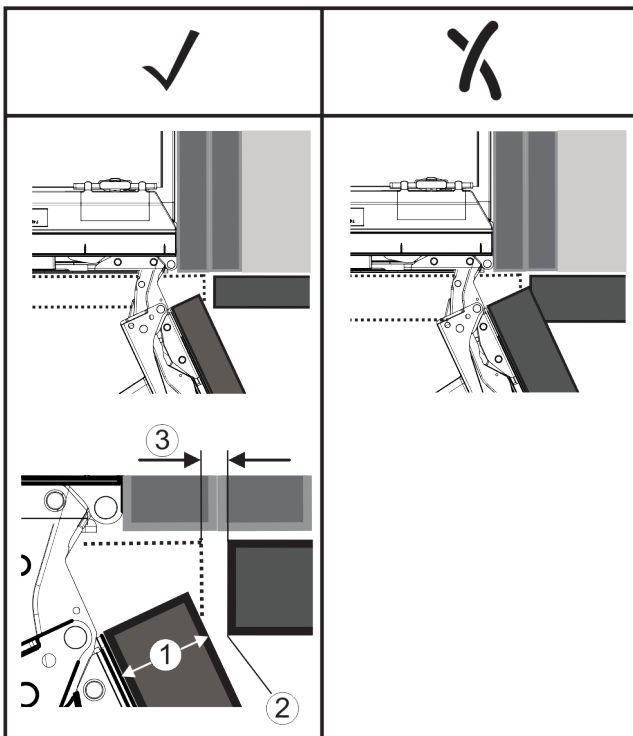

Fig. 5

- (1) Толщина фасада (FD) (2) Радиус скругления кромки (R) (3) Величина зазора (S)

FD(1) (mm)	R (2) = 0 mm		R = 1,2 mm		R = 2 mm		R = 3 mm	
	G <sub>min</sub>	G <sub>max</sub>	G <sub>min</sub>	G <sub>max</sub>	G <sub>min</sub>	G <sub>max</sub>	G <sub>min</sub>	G <sub>max</sub>
16	0,3	0,9	0,1	0,4	0,1	0,2	0,1	0,2
19	0,7	2,4	0,3	1,9	0,23	3,25	0,1	0,8
20	2	4,3	1,5	3,6	1	3,1	0,6	2,7
22	3,5	6,3	3	5,6	2,6	5,3	2,1	4,6
24	5,5	8,3	5	7,8	4,5	7,4	4	6,9
26	7,6	10,7	7	10,3	6,6	9,9	6,2	9,4

Fig. 6 Таблица предельных значений величины зазора

G<sub>мин</sub> = нижний предел величины зазора в мм

G<sub>макс</sub> = верхний предел величины зазора в мм

### Указание

При корректировках всегда следите за тем, чтобы мебельный фасад был согласован с общим внешним видом фасада.

### Проверьте характеристики в отношении столкновения и скорректируйте их соответствующим образом:

- Определите толщину фасада и радиус скругления кромок.
- Посмотрите в таблице Fig. 6 () предел величины зазора.
- Сравните величину зазора со значениями из таблицы.
- Выполните одно из следующих действий согласно определенной величине зазора.

Величина зазора	Описание
$S > G_{\text{макс}}$	Если величина зазора больше обоих предельных значений, корректировка не требуется.
$S < G_{\text{мин}}$	Если величина зазора меньше предельных значений, необходимо увеличить величину зазора. Дополнительную возможность предоставляет увеличение радиуса скругления кромок.
$G_{\text{мин}} \leq S \leq G_{\text{макс}}$	Если величина зазора находится между двумя предельными значениями, необходимо выполнить точную работу. В таких случаях быстрым последствием может стать столкновение.

## 5 Транспортировка устройства

При транспортировке устройства соблюдайте следующее:

- Транспортировка устройства должна производиться вертикально.
- Транспортировка устройства должна производиться силами двух человек.

При первом вводе в эксплуатацию:

- Транспортировка устройства должна производиться в упаковке.

При транспортировке устройства после первого ввода в эксплуатацию (например, при переезде или очистке):

- опорожните устройство.
- Зафиксируйте дверь от самопроизвольного открытия.

## 6 Распаковка устройства

- Проверьте устройство и упаковку на предмет транспортных повреждений, полученных при доставке. Немедленно обратитесь к поставщику, если предполагаете какие-нибудь повреждения. Не подключайте устройство к электропитанию.

## Установка устройства

- ▶ Уберите с обратной стороны устройства или с его боковых стенок все без исключения упаковочные материалы, которые могут препятствовать надлежащему размещению или приточно-вытяжной вентиляции.

## 7 Установка устройства



### ОСТОРОЖНО

Опасность травмирования и повреждения!

- ▶ Устанавливайте устройство с привлечением 2 лица.



### ОСТОРОЖНО

Опасность травмирования и повреждения!

Дверь может удариться о стену, что приведет к ее повреждению. Если дверь стеклянная, то поврежденное стекло может нанести травмы!

- ▶ Защитите дверь от удара о стену. Установите на стену стопор двери, например, войлочный стопор.
- ▶ Все требуемые конструктивные элементы (например, сетевой кабель) подключайте на обратной стороне устройства и выводите в сторону.

### Указание

Кабели могут получить повреждения!

- ▶ Не зажмите кабели при сдвиге устройства назад.

## 8 Выравнивание устройства

### ВНИМАНИЕ

Деформация корпуса устройства и дверь не закрывается.

- ▶ Выполните выравнивание устройства по горизонтали и по вертикали.
- ▶ Выровняйте неровности пола с помощью опорных ножек.



### ПРЕДУПРЕЖДЕНИЕ

Ненадлежащая настройка высоты опорной ножки!

Тяжелые травмы, вплоть до смертельных. Из-за неправильной настройки высоты нижняя часть опорной ножки может отсоединиться, что приведет к опрокидыванию устройства.

- ▶ Не выкручивайте опорную ножку слишком сильно.

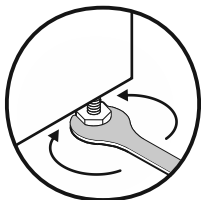

Fig. 7

### Подъем устройства:

- ▶ Поверните опорную ножку по часовой стрелке.

### Опускание устройства:

- ▶ Поверните опорную ножку против часовой стрелки.

## 9 Установка нескольких устройств

### ВНИМАНИЕ

Опасность повреждения вследствие конденсата между боковыми стенками!

- ▶ Не разрешается устанавливать данное устройство в непосредственной близости к другому холодильнику.
- ▶ Устанавливайте устройства на расстоянии 3 см друг от друга.
- ▶ Устанавливайте несколько устройств рядом друг с другом только до значений температуры климатического класса CC2 (32,2 °C, влажность воздуха 65 %).
- ▶ При наличии более высокой влажности увеличьте расстояние между устройствами.

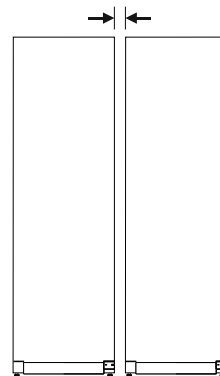

Fig. 8 Установка Side-by-Side («бок о бок»)

### Указание

Комплект для установки Side-by-Side можно заказать в качестве допоборудования в сервисной службе Liebherr.

## 10 После установки

- ▶ Снимите защитную пленку.\*
- ▶ Очистите устройство.
- ▶ При необходимости: Прозедезинфицируйте устройство.
- ▶ Сохраните счет, чтобы при необходимости иметь информацию о данных устройства и дилера.

## 11 Упаковку утилизируйте надлежащим образом



### ПРЕДУПРЕЖДЕНИЕ

Опасность удушья упаковочным материалом и пленкой!

- ▶ Не разрешайте детям играть с упаковочным материалом.

Упаковка изготовлена из материалов, пригодных для вторичного использования:

- Гофрированный картон / картон
- Детали из вспененного полистирола
- Пленки и мешки из полиэтилена
- Обвязочные ленты из полипропилена
- сбита гвоздями деревянная рама со вставкой из полиэтилена\*
- ▶ Упаковочный материал отнесите в официальное место сбора вторсырья.

# Изменение направления открывания дверей с шарниром опорного кронштейна

## 12 Изменение направления открывания дверей с шарниром опорного кронштейна

### 12.1 Указания по технике безопасности



#### ПРЕДУПРЕЖДЕНИЕ

Опасность получения травмы из-за неквалифицированного перевешивания двери!

- ▶ Направление открывания дверей может изменить специалист.



#### ПРЕДУПРЕЖДЕНИЕ

Опасность физического и материального ущерба из-за веса двери!

- ▶ Менять направление открывания дверей разрешается только при возможности подъема груза весом 15 кг.
- ▶ Для замены направления дверей потребуется два человека.

#### ВНИМАНИЕ

Токопроводящие детали!

Повреждение электрических конструктивных элементов.

- ▶ Перед перевешиванием двери извлеките электрическую вилку из розетки электросети.

### 12.2 Инструмент

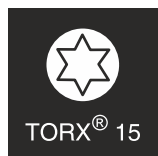
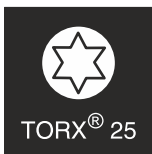

### 12.3 Снятие крышек

- ▶ Откройте дверь.

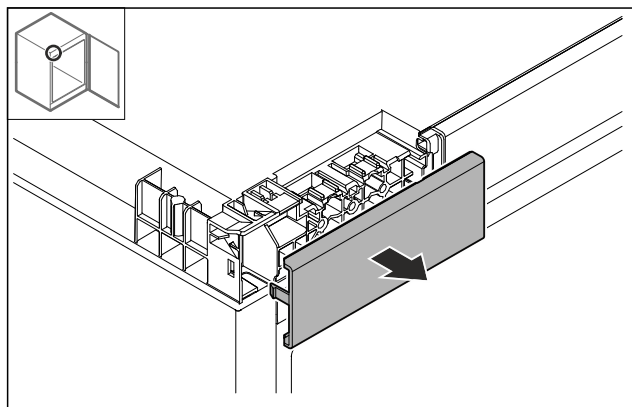

Fig. 9

- ▶ Снимите крышку.

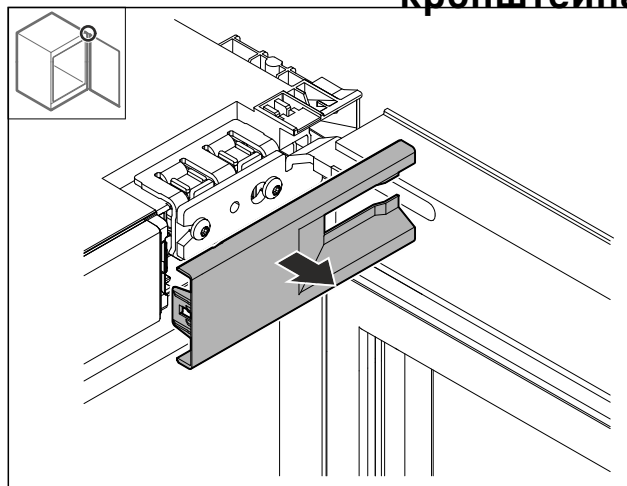

Fig. 10

- ▶ Снимите крышку.

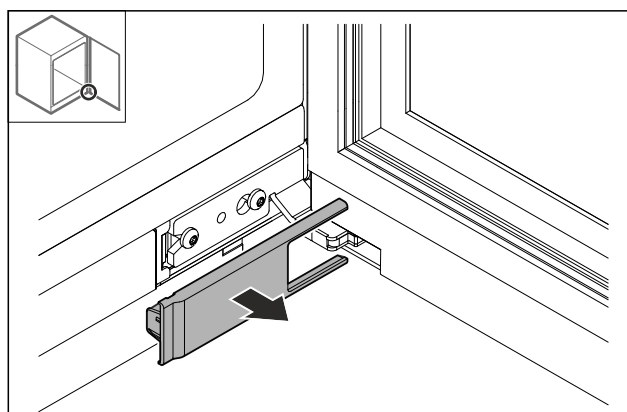

Fig. 11

- ▶ Снимите крышку.

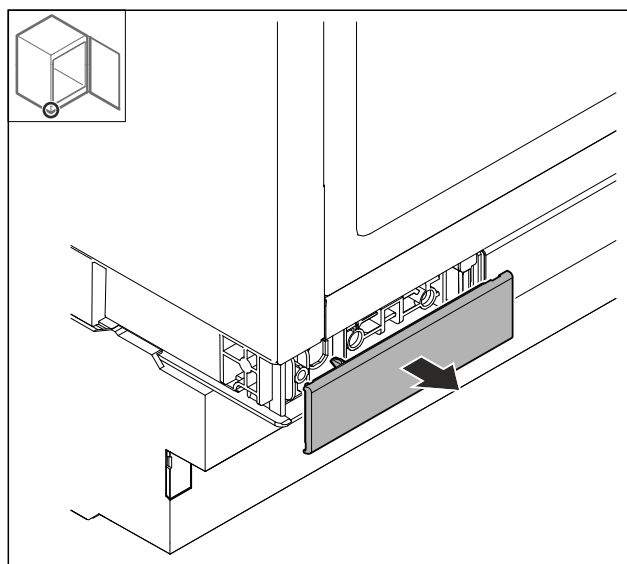

Fig. 12

- ▶ Снимите крышку.

### 12.4 Снятие двери

#### ВНИМАНИЕ

Опасность травмы при опрокидывании двери!

- ▶ Зафиксируйте дверь.

# Изменение направления открывания дверей с шарниром опорного кронштейна

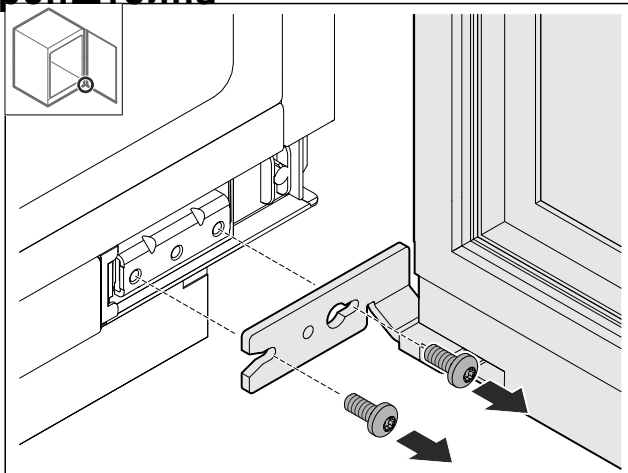

Fig. 13

- ▶ Открутите винты снизу.

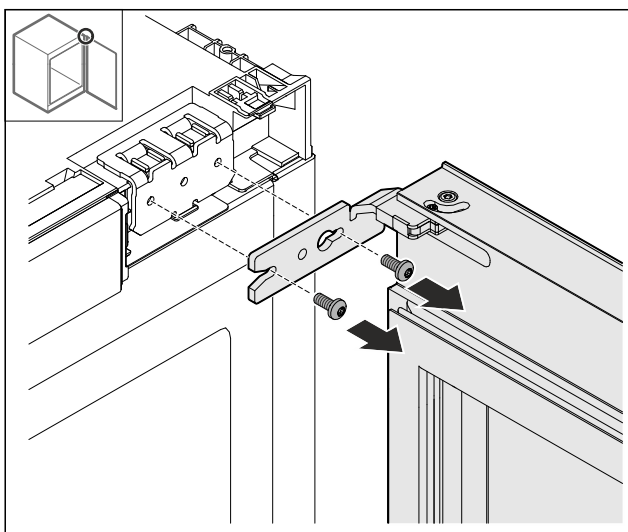

Fig. 14

- ▶ Открутите винты сверху.
- ▶ Снимите дверь.
- ▶ Уложите дверь на мягкую подкладку.

## 12.5 Демонтаж шарнира

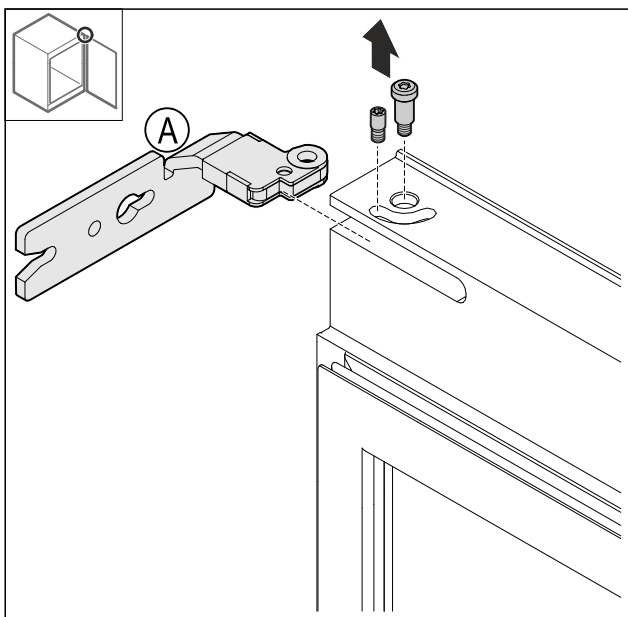

Fig. 15

- ▶ Выкрутите палец.

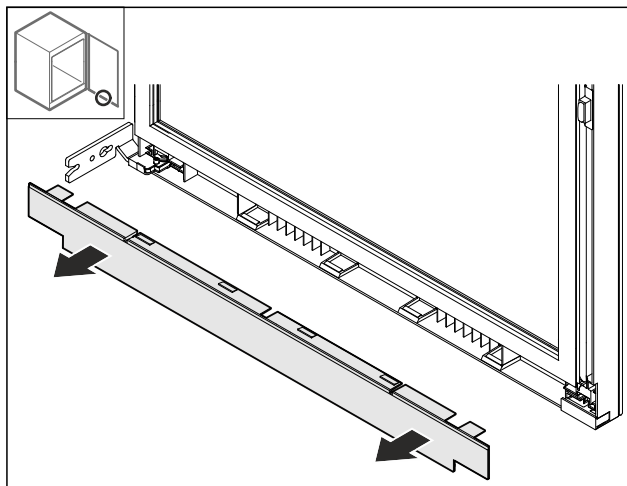

Fig. 16

- ▶ Снимите крышку.

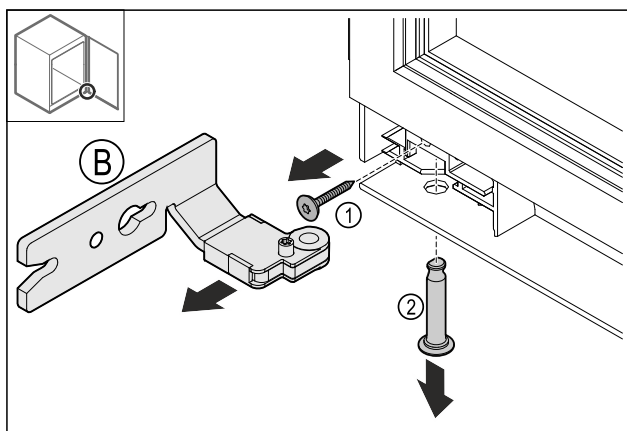
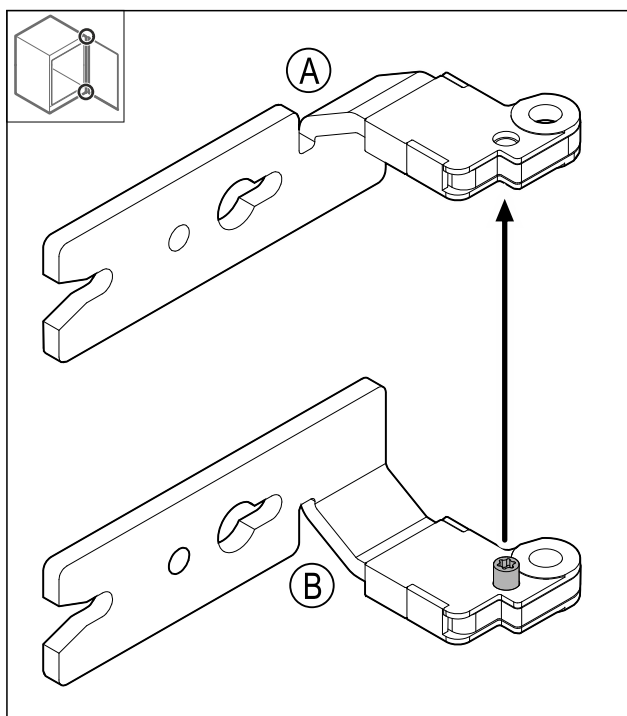

Fig. 17

- ▶ Извлеките винт Fig. 17 (1).
- ▶ Извлеките палец Fig. 17 (2).
- ▶ Извлеките шарнир Fig. 17 (B).

## 12.6 Перестановка шарнира



# Изменение направления открывания дверей с шарниром опорного кронштейна

Fig. 18

- ▶ Переставьте винт.

## 12.7 Перестановка верхней крышки

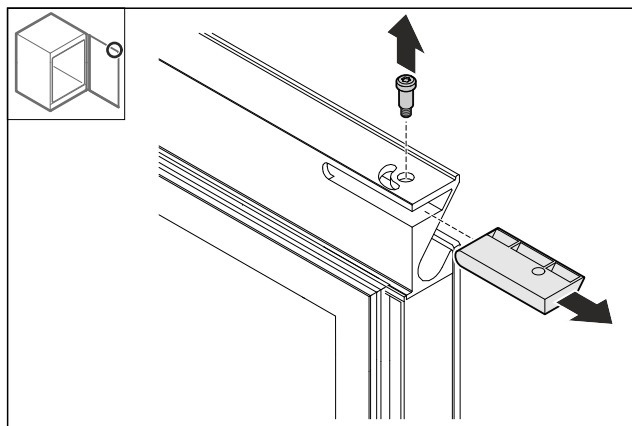

Fig. 19

- ▶ Извлеките палец.
- ▶ Снимите крышку.
- ▶ Рекомендация: Сохраните крышку для дальнейшего применения.

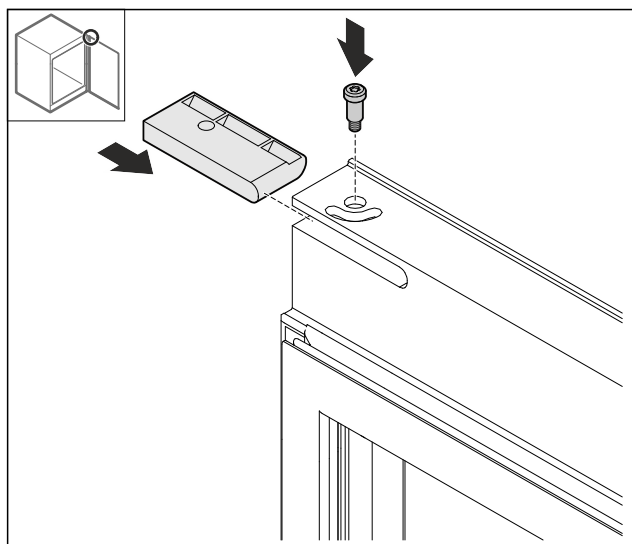

Fig. 20

- ▶ Установите крышку из набора принадлежностей.
- ▶ Прикрутите палец.

## 12.8 Перестановка нижней крышки

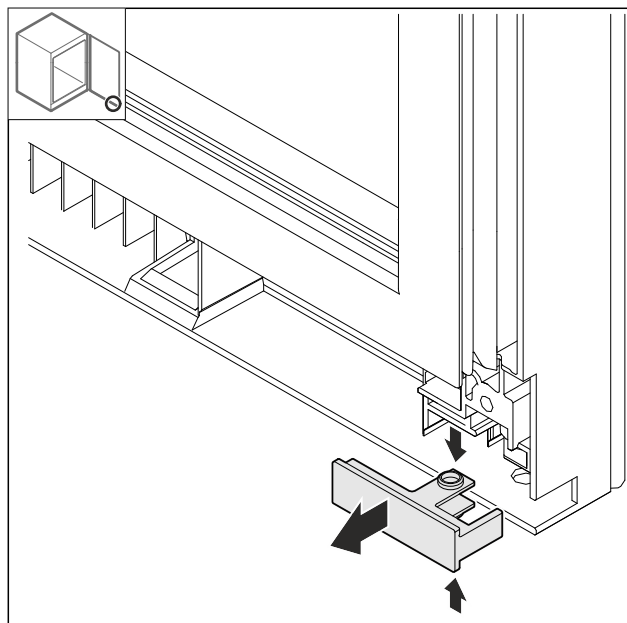

Fig. 21

- ▶ Слегка сожмите крышку сверху и снизу и извлеките ее движением вперед.

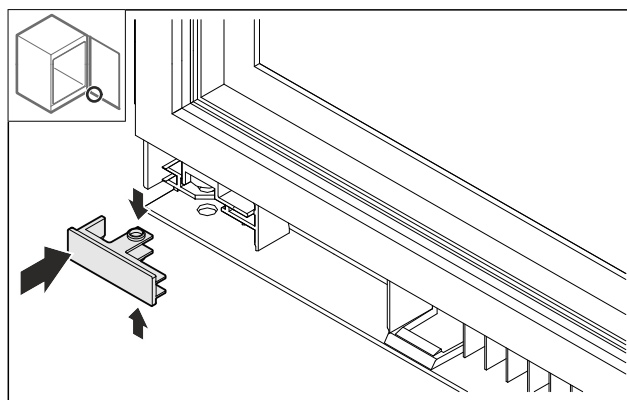

Fig. 22

- ▶ Установите крышку на противоположной стороне, повернув ее на 180°.

## 12.9 Перестановка ограничителя хода двери

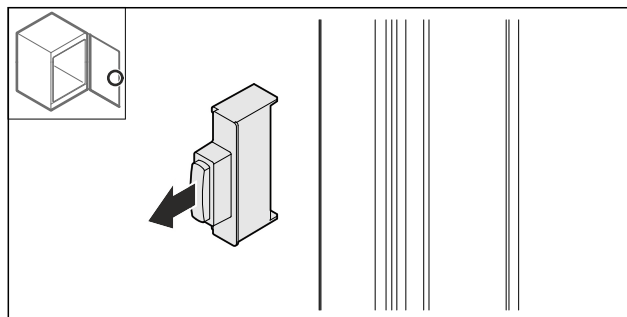

Fig. 23

- ▶ Извлеките ограничитель хода двери.

# Изменение направления открывания дверей с шарниром опорного кронштейна

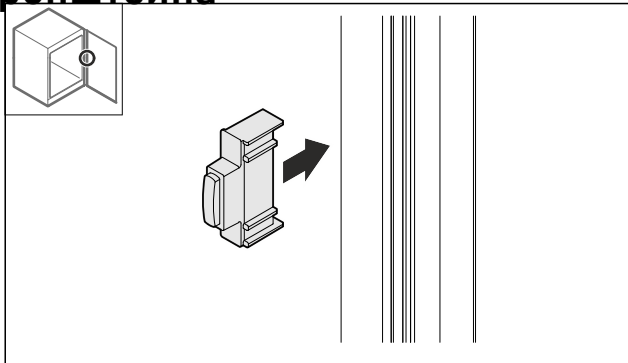

Fig. 24

- ▶ Установите ограничитель хода двери на противоположной стороне, повернув его на 180°.

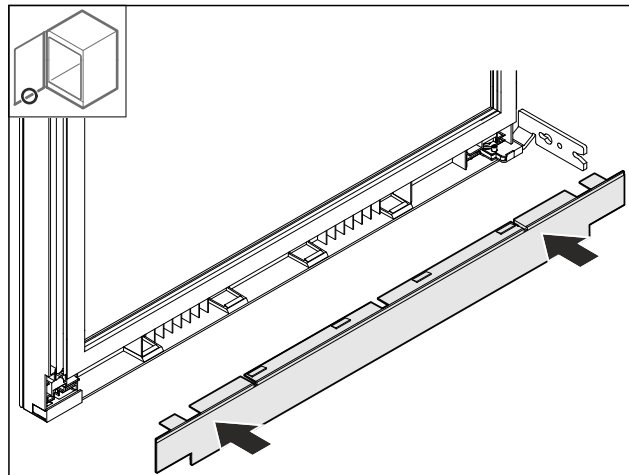

Fig. 27

- ▶ Установите крышку.

## 12.10 Монтаж шарниров

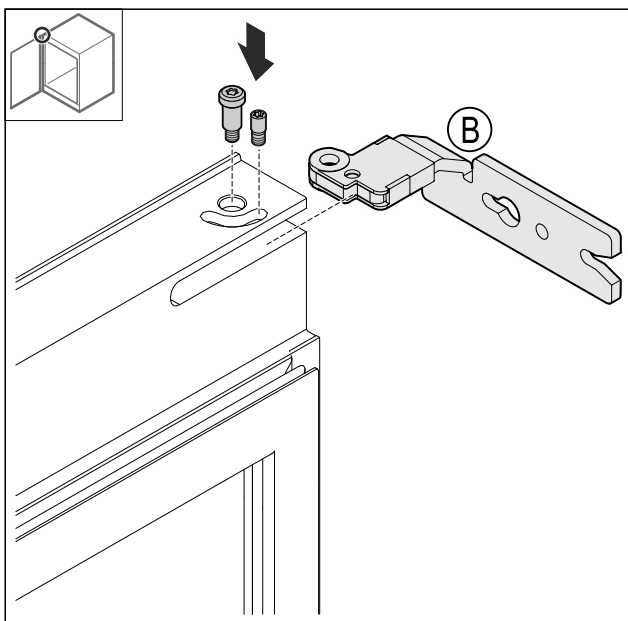

Fig. 25

- ▶ Смонтируйте верхний шарнир.

## 12.11 Перестановка верхнего уголка

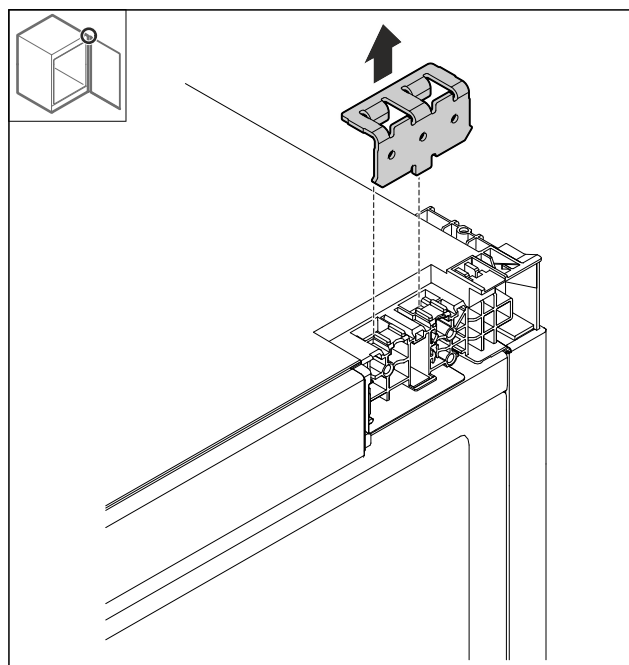

Fig. 28

- ▶ Демонтируйте уголок.

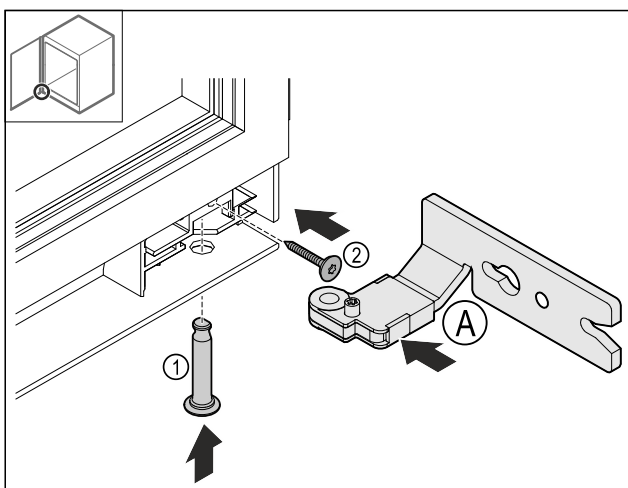

Fig. 26

- ▶ Установите нижний шарнир Fig. 26 (A).
- ▶ Вставьте и зафиксируйте палец Fig. 26 (1).
- ▶ Затяните винт Fig. 26 (2).

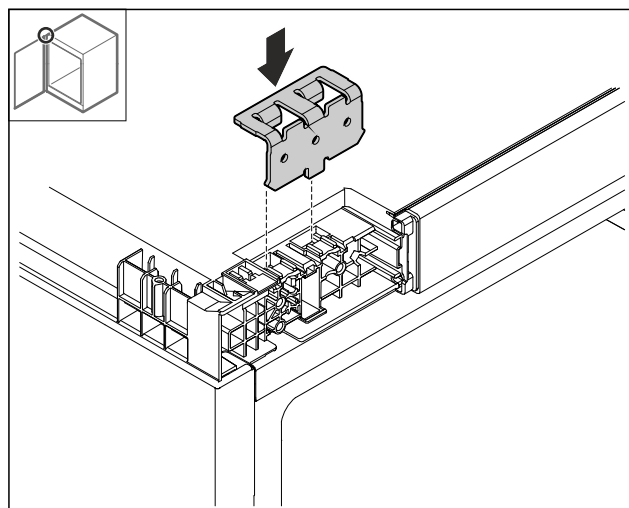

Fig. 29

- ▶ Установите уголок.

# Изменение направления открывания дверей с шарниром опорного кронштейна

## 12.12 Перестановка нижнего уголка

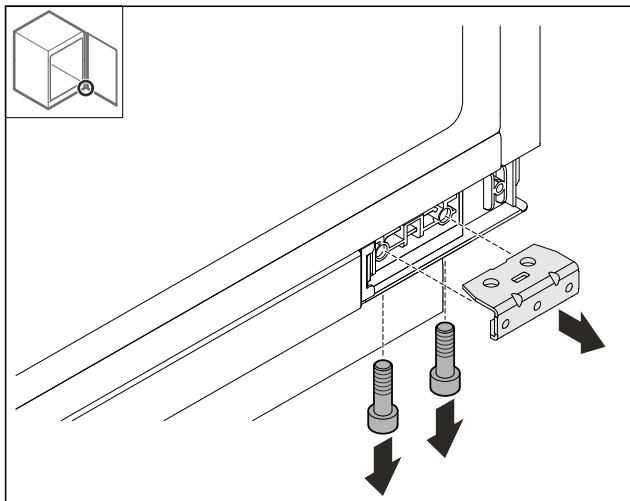

Fig. 30

- Демонтируйте уголок.

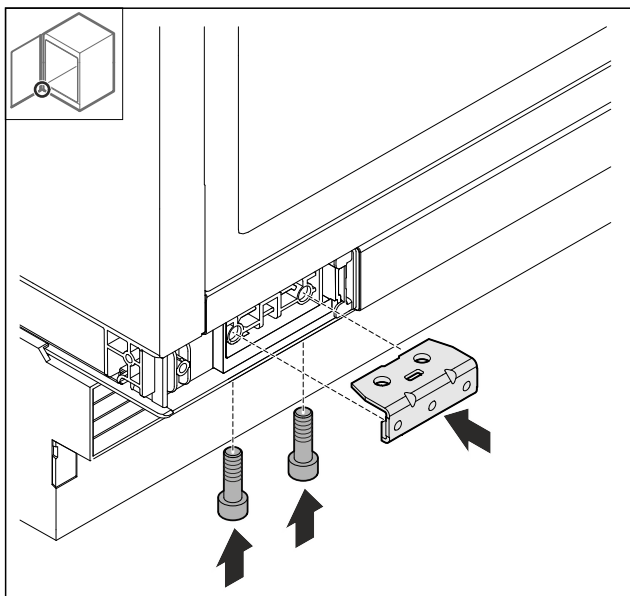

Fig. 31

- Смонтируйте уголок.

## 12.13 Монтаж двери

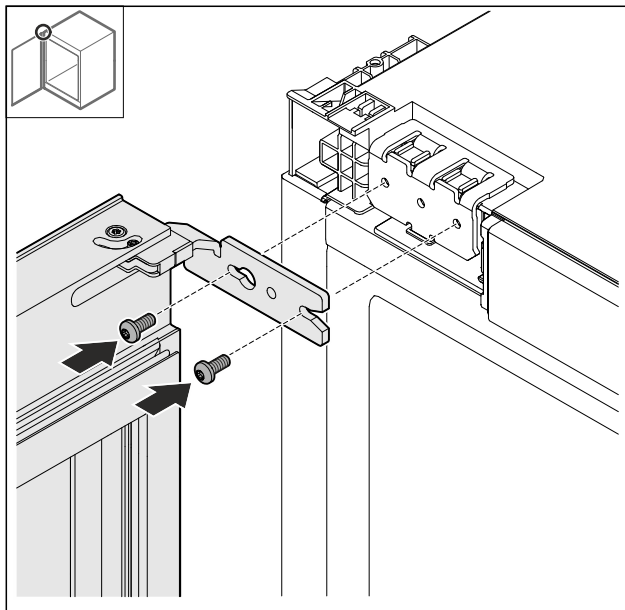

Fig. 32

- Привинтите дверь сверху.

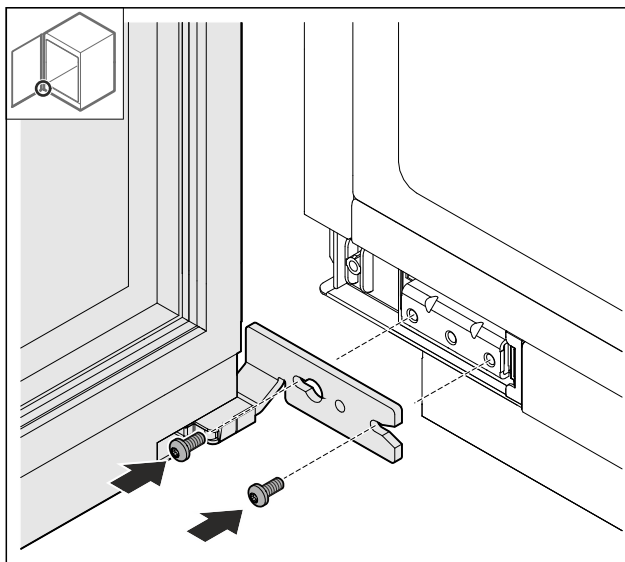

Fig. 33

- Привинтите дверь снизу.

# Изменение направления открывания дверей с многозвенным шарниром (с декоративной отделкой)

## 12.14 Установка крышек

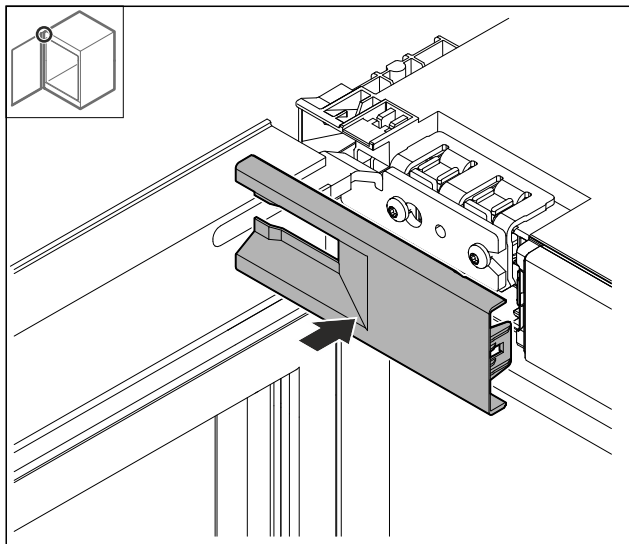

Fig. 34

- ▶ Установите крышку.

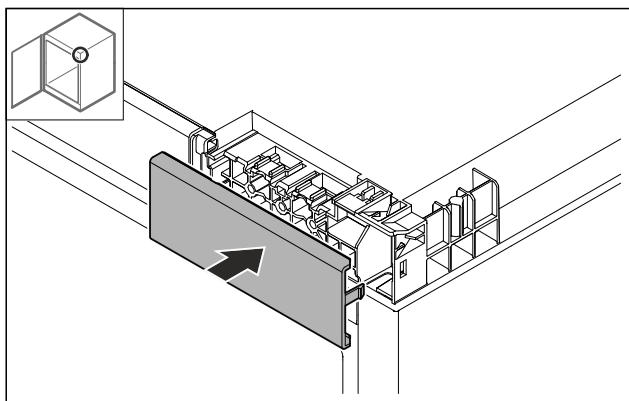

Fig. 35

- ▶ Установите крышку.

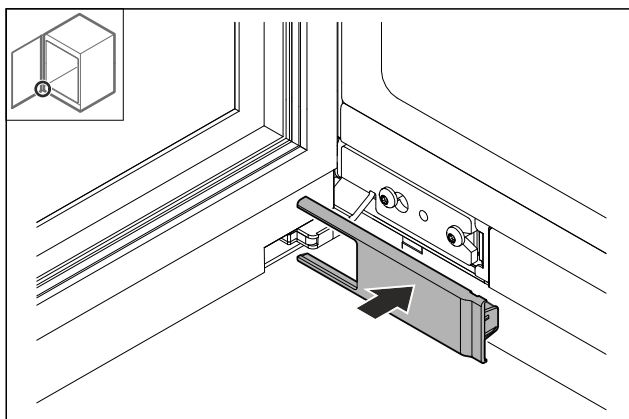

Fig. 36

- ▶ Установите крышку.

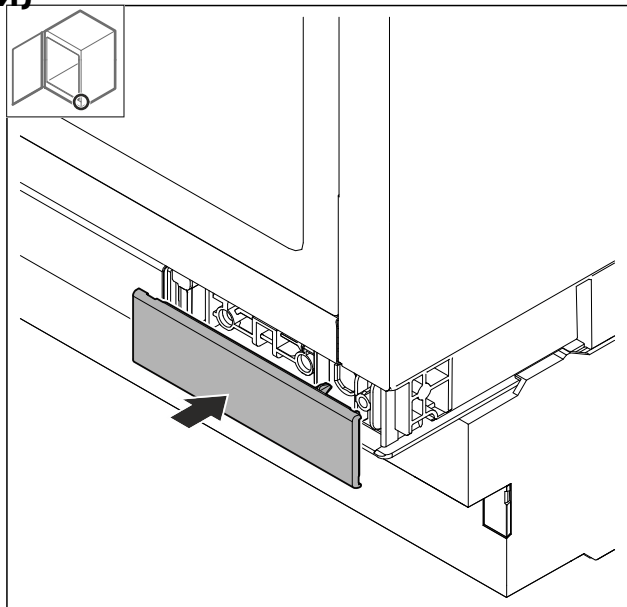

Fig. 37

- ▶ Установите крышку.

## 13 Изменение направления открывания дверей с многозвенным шарниром (с декоративной отделкой)

### 13.1 Указания по технике безопасности



#### ПРЕДУПРЕЖДЕНИЕ

Опасность получения травмы из-за неквалифицированного перевешивания двери!

- ▶ Направление открывания дверей может изменить специалист.



#### ПРЕДУПРЕЖДЕНИЕ

Опасность физического и материального ущерба из-за веса двери!

- ▶ Менять направление открывания дверей разрешается только при возможности подъема груза весом 15 кг.
- ▶ Для замены направления дверей потребуется два человека.

#### ВНИМАНИЕ

Токопроводящие детали!

Повреждение электрических конструктивных элементов.

- ▶ Перед перевешиванием двери извлеките электрическую вилку из розетки электросети.

### 13.2 Инструмент

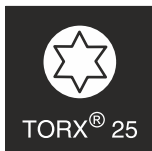
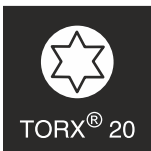
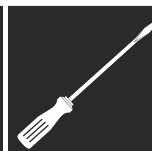

# Изменение направления открывания дверей с многозвенным шарниром (с декоративной отделкой)

## 13.3 Снятие крышек

- ▶ Откройте дверь.

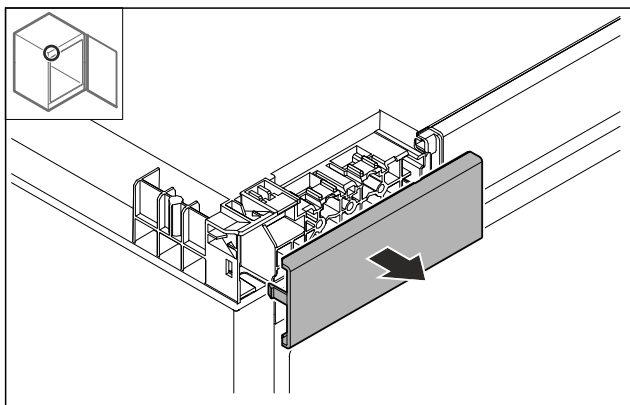

Fig. 38

- ▶ Снимите крышку.

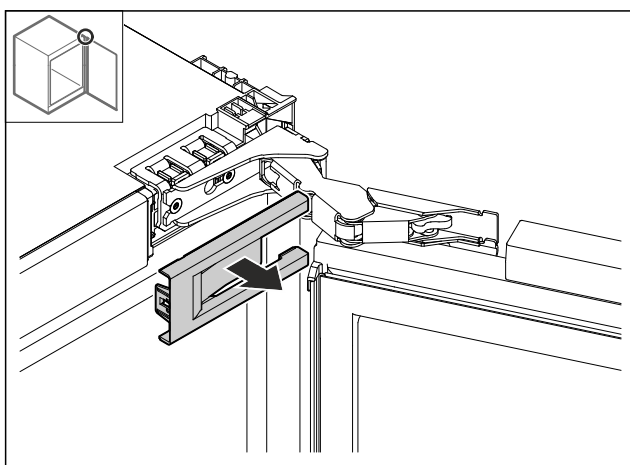

Fig. 39

- ▶ Снимите крышку.

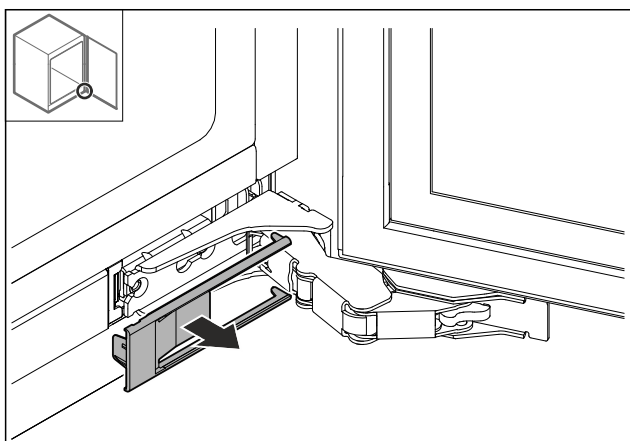

Fig. 40

- ▶ Снимите крышку.

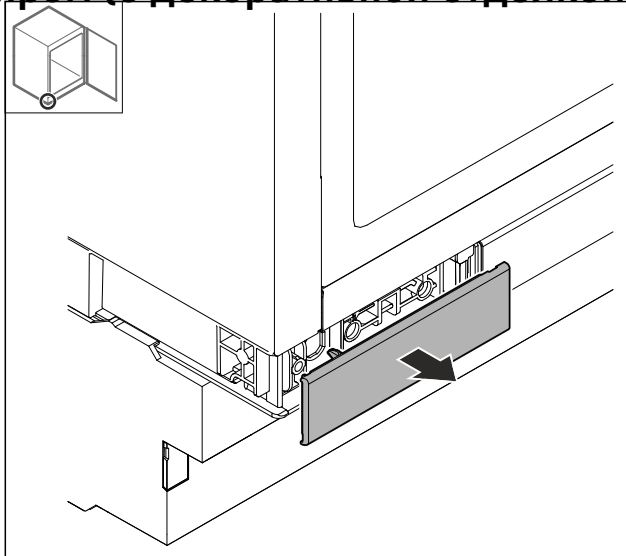

Fig. 41

- ▶ Снимите крышку.

## 13.4 Снятие двери

### ВНИМАНИЕ

Опасность травмы при опрокидывании двери!

- ▶ Зафиксируйте дверь.

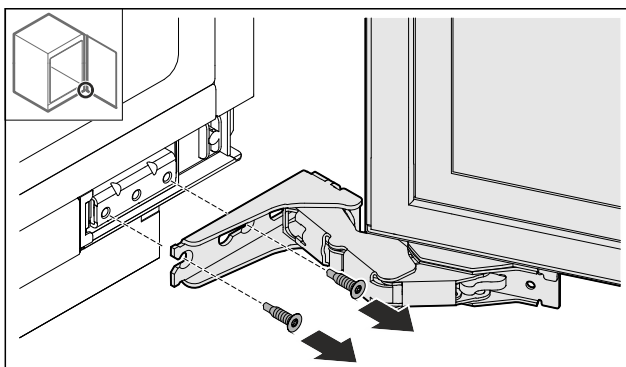

Fig. 42

- ▶ Открутите винты снизу.

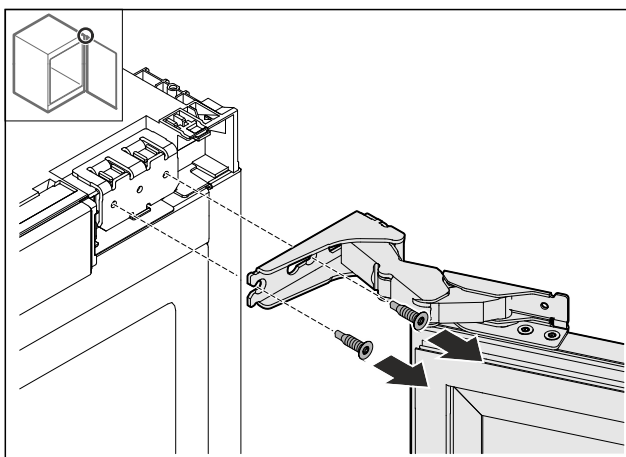

Fig. 43

- ▶ Открутите винты сверху.
- ▶ Снимите дверь.
- ▶ Уложите дверь на мягкую подкладку.

# Изменение направления открывания дверей с многозвенным шарниром (с декоративной отделкой)

## 13.5 Демонтаж шарнира

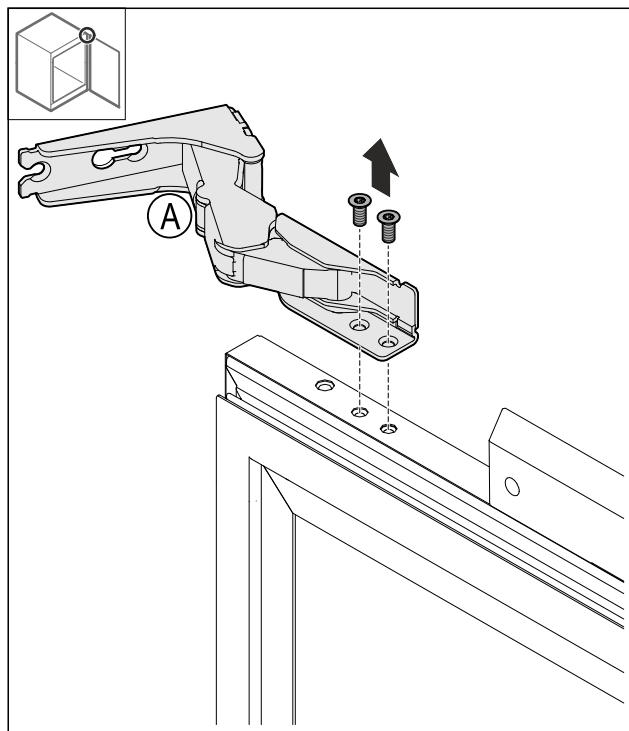

Fig. 44

- ▶ Выкрутите винты.

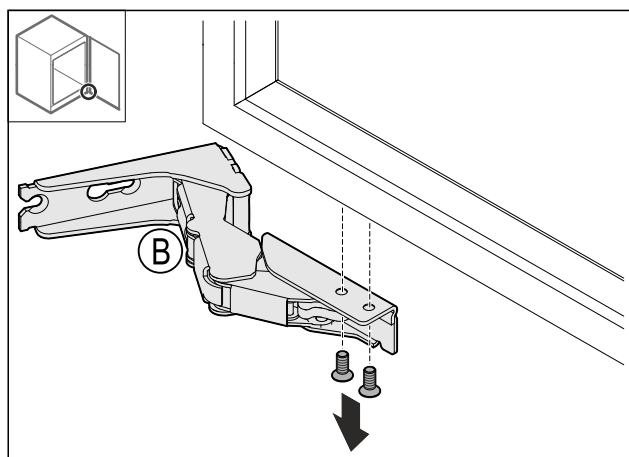

Fig. 45

- ▶ Выкрутите винты.

## 13.6 Перестановка ограничителя хода двери

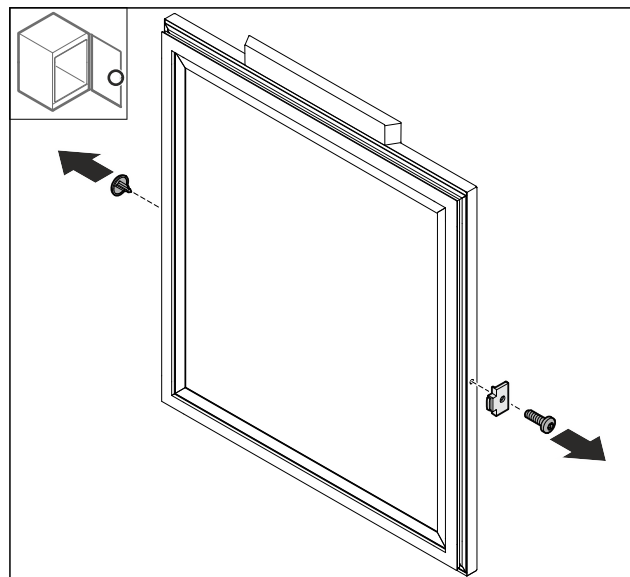

Fig. 46

- ▶ Снимите крышку Fig. 46 (1).
- ▶ Демонтируйте ограничитель хода двери Fig. 46 (2).

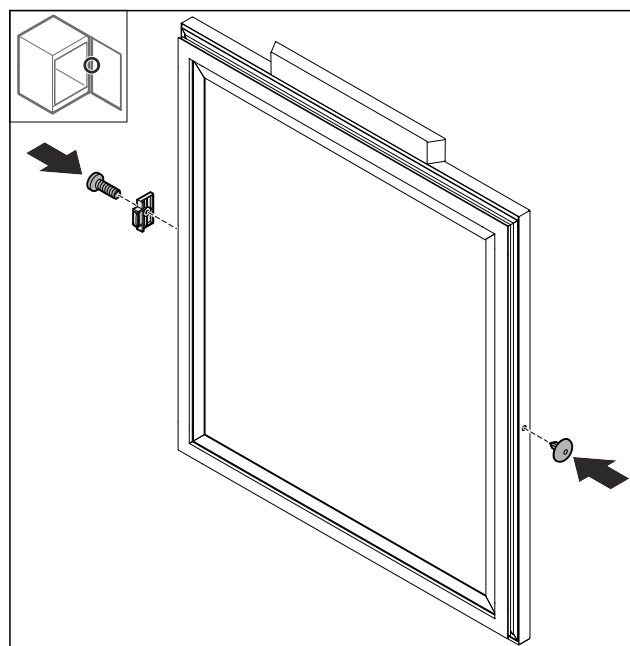

Fig. 47

- ▶ Смонтируйте ограничитель хода двери Fig. 47 (1) на противоположной стороне, повернув его на 180°.
- ▶ Установите крышку Fig. 47 (2) на противоположной стороне.

# Изменение направления открывания дверей с многозвенным шарниром (с декоративной отделкой)

## 13.7 Монтаж шарниров

## 13.8 Перестановка верхнего уголка

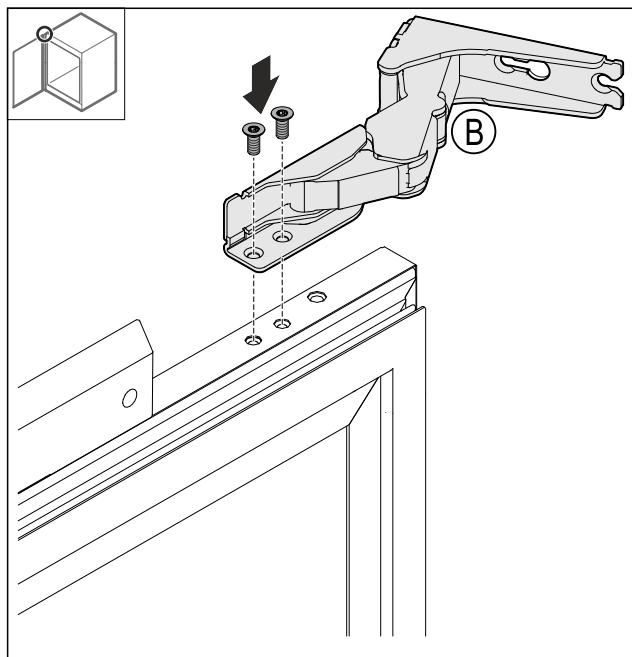

Fig. 48

- ▶ Смонтируйте верхний шарнир.

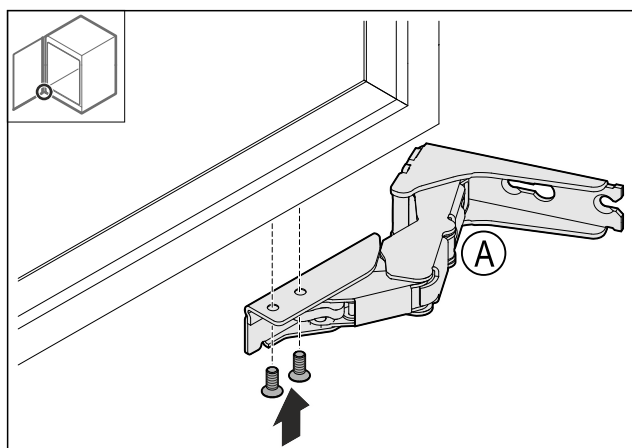

Fig. 49

- ▶ Смонтируйте нижний шарнир.

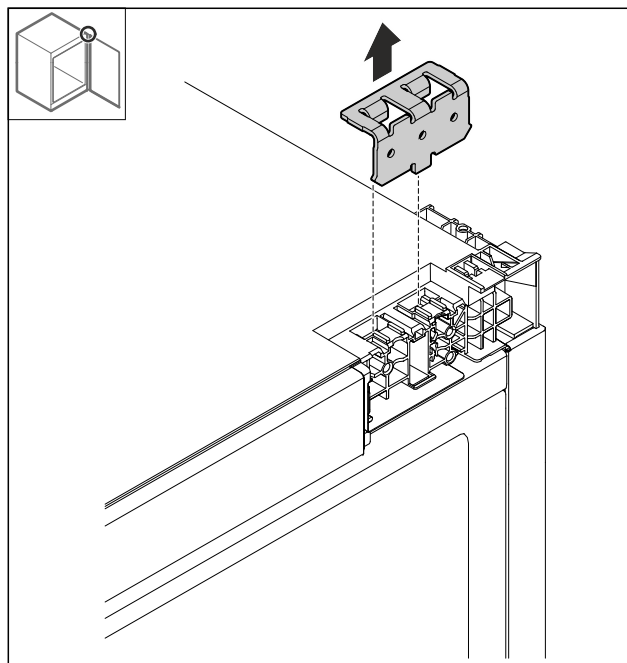

Fig. 50

- ▶ Демонтируйте уголок.

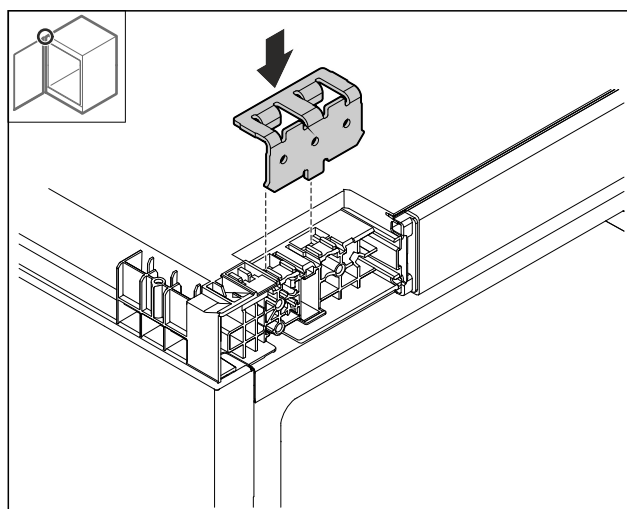

Fig. 51

- ▶ Установите уголок.

# Изменение направления открывания дверей с многозвенным шарниром (с декоративной отделкой)

## 13.9 Перестановка нижнего уголка

## 13.10 Монтаж двери

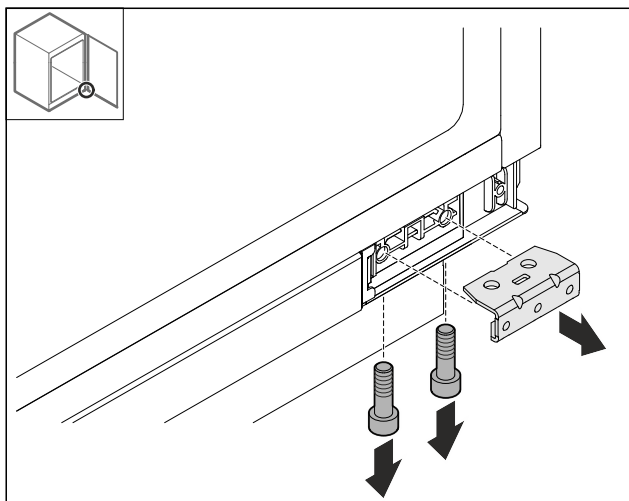

Fig. 52

► Демонтируйте уголок.

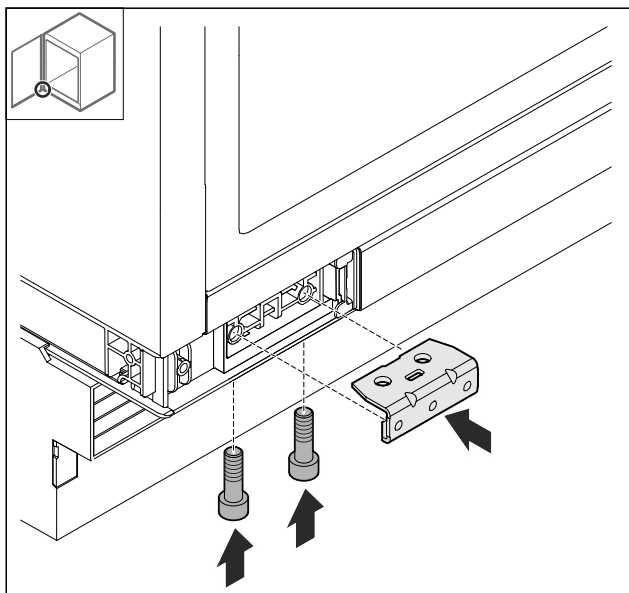

Fig. 53

► Смонтируйте уголок.

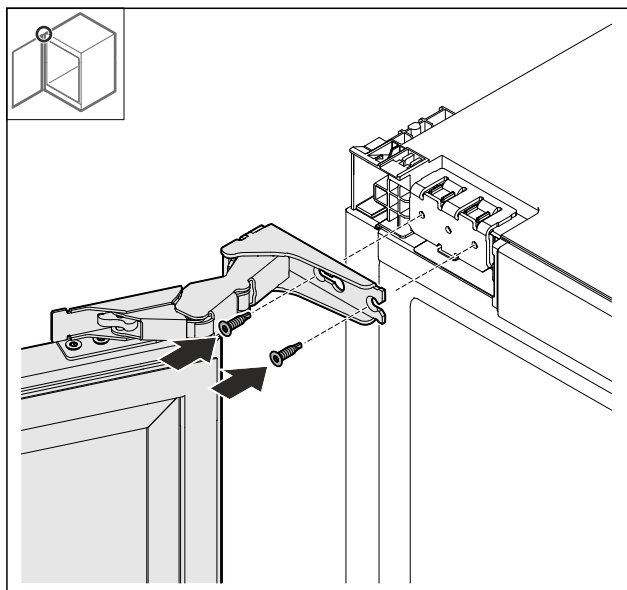

Fig. 54

► Привинтите дверь сверху.

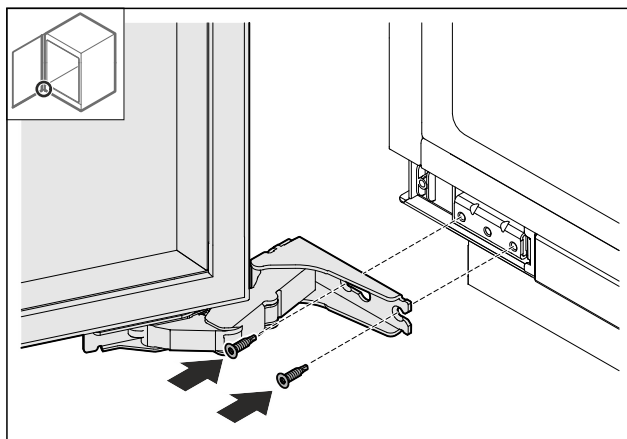

Fig. 55

► Привинтите дверь снизу.

## 13.11 Установка крышек

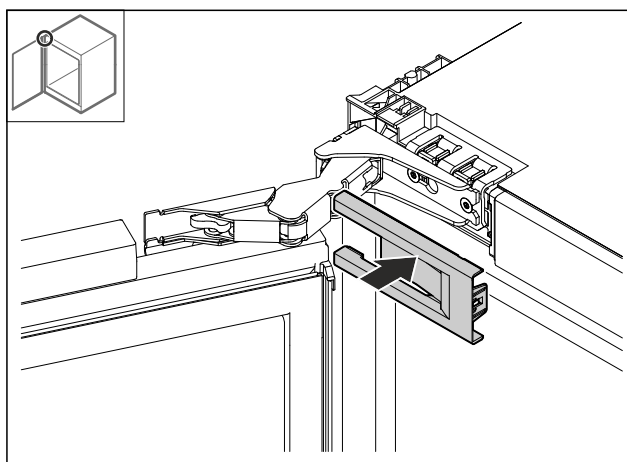

Fig. 56

► Установите крышку.

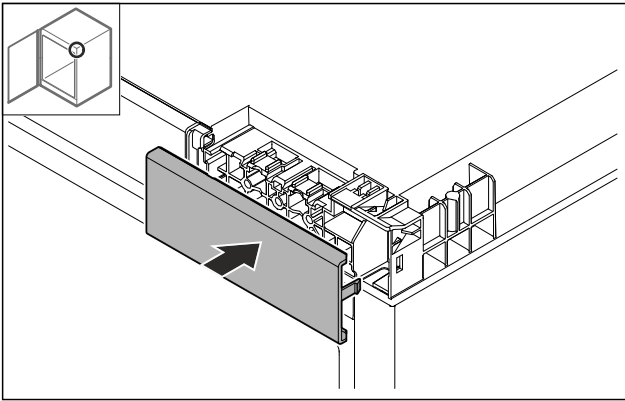

Fig. 57

- ▶ Установите крышку.

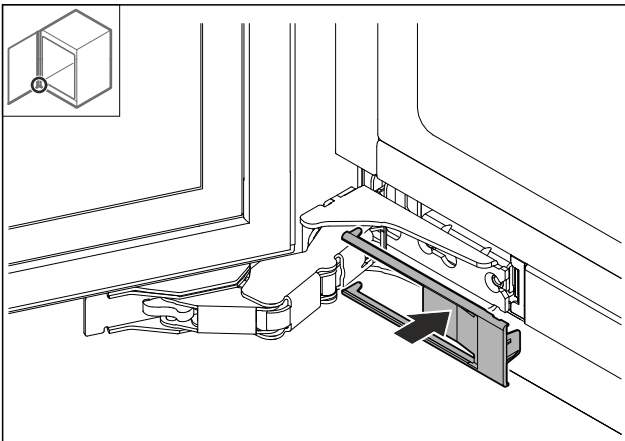

Fig. 58

- ▶ Установите крышку.

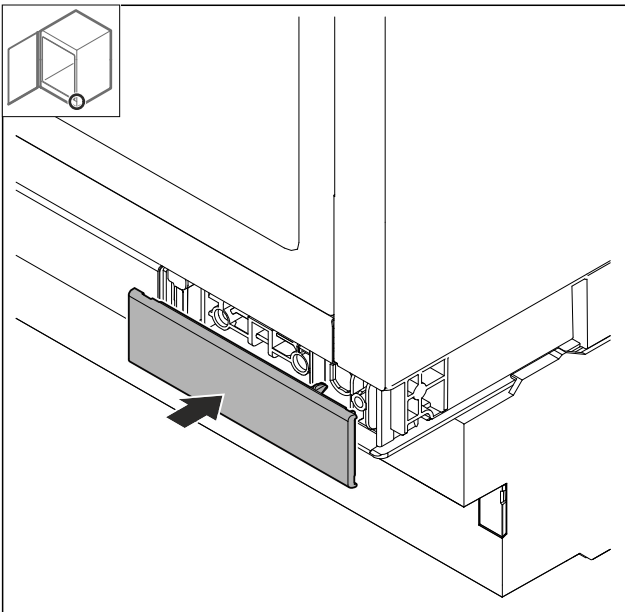

Fig. 59

- ▶ Установите крышку.

- Рулетка
- Карандаш
- Шнур
- Водяной уровень

## Боковое крепление

- Установка под твердую столешницу, например, из гранита.
- При полностью выкрученных установочных опорах устройство расположено ниже кухонной столешницы.
- Исходное условие: Боковая стенка мебели доступна для привинчивания.

## Потолочное крепление

- При полностью выдвинутых ножках устройство слегка зажато под столешницей.
- Без гранитной столешницы.

## 14.2 Подготовка устройства

### Указание

Перевешивать дверь можно только в том случае, если вверху имеется достаточно места, чтобы извлечь крепежный уголок шарнира и установить его на противоположную сторону. Как правило, после установки в нишу это сделать не возможно.

- ▶ Перевесить дверь перед установкой устройства в нишу.

- ▶ Полностью вставьте разъем сетевого кабеля, предназначенный для устройств, не выделяющих тепла, в штекер устройства с задней стороны устройства. Следите за прочностью крепления разъема сетевого кабеля, предназначенного для устройств, не выделяющих тепла.

- ▶ Проложите сетевой штекер с помощью шнура к доступной розетке.

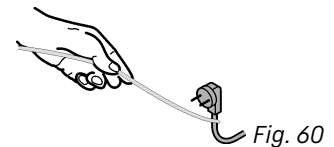

Fig. 60

### ВНИМАНИЕ

Опасность повреждений из-за перемещения устройства! При перемещении устройства возникает опасность повреждения днища или регулируемых опор устройства.

Перед перемещением:

- ▶ Полностью вкрутите регулируемые опоры.
- ▶ Подложите по одной полоске из картона (например, из упаковочного материала) размером прим. 100 мм x 600 мм под регулируемые опоры.

При перемещении:

- ▶ Осторожно перемещайте устройство.
- ▶ При перемещении по неровному полу: Осторожно поднимите устройство.

После перемещения:

- ▶ Уберите полоски из картона.

## 14 Монтаж в нишу

### 14.1 Инструмент

Убедитесь, что подготовлен следующий инструмент:

- Torx® 20
- Шлицевая отвертка

## 14.3 Потолочное крепление

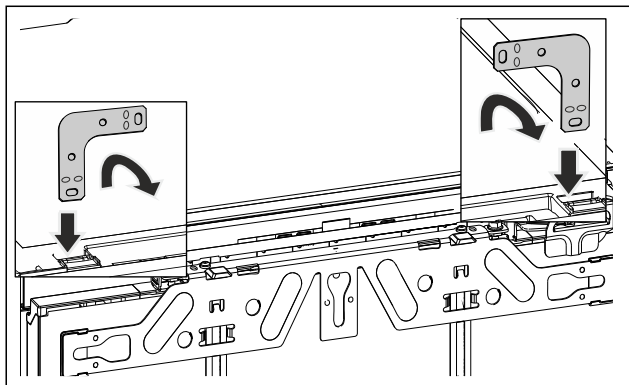

Fig. 61 Примерное изображение

- ▶ Вставьте угол в приемное отверстие крышки устройства и отогните вперед.



### ПРЕДУПРЕЖДЕНИЕ

Опасность возгорания вследствие короткого замыкания!

- ▶ Если устройство устанавливается в нишу: Предотвратите перегибание, защемление или повреждение сетевого кабеля.
- ▶ Не используйте устройство с поврежденным сетевым кабелем.
- ▶ Вдвиньте устройство в нишу и выровняйте, см. пункт (см. 14.5 Выравнивание устройства).

## 14.4 Боковое крепление:

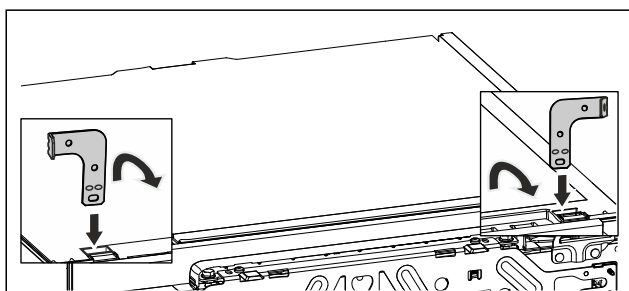

Fig. 62 Примерное изображение

- ▶ Оба угла отогнуть на соответствующем конце перед монтажом. Вставить прямую сторону в приемное отверстие крышки устройства и отогнуть вперед.



### ПРЕДУПРЕЖДЕНИЕ

Опасность возгорания вследствие короткого замыкания!

- ▶ Если устройство устанавливается в нишу: Предотвратите перегибание, защемление или повреждение сетевого кабеля.
- ▶ Не используйте устройство с поврежденным сетевым кабелем.
- ▶ Вдвиньте устройство в нишу и выровняйте, см. пункт (см. 14.5 Выравнивание устройства).

## 14.5 Выравнивание устройства

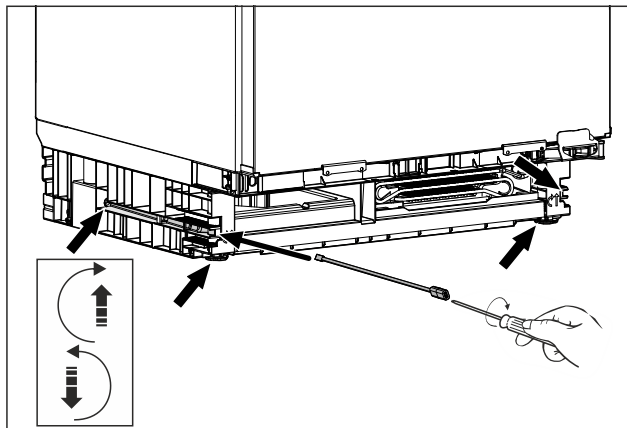

Fig. 63 Примерное изображение

- ▶ Выкрутите регулируемые опоры до столешницы.
- ▶ Устройство выровняйте с помощью водяного уровня прямо в стоячем положении.

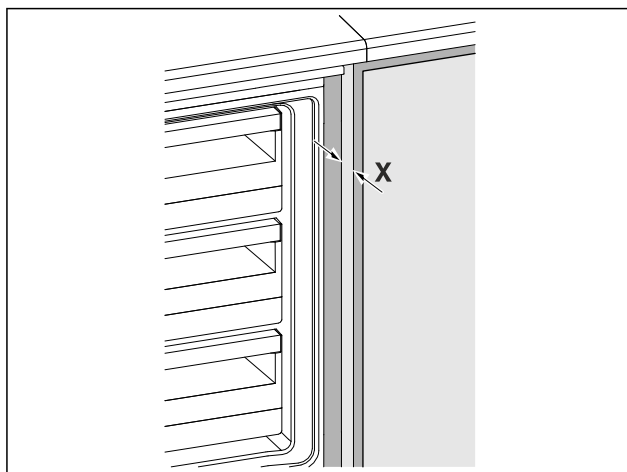

Fig. 64 Примерное изображение

- ▷ Расстояние от передней кромки боковой стенки мебели до корпуса устройства составляет  $X = 41,5$  мм с обеих сторон.
- ▷ При отсутствии боковой стенки мебели ориентируйтесь на столешницу.
- Для мебели с упорными элементами дверей (утолщения, уплотнения и т. д.):**
- ▶ Конструктивный размер (глубина упорных элементов дверей) вычитите из глубины установки 41,5 мм.
- ▶ Попеременно выкрутите регулируемые опоры на максимум. Ход перестановки составляет максимум 60 мм.
- ▷ Устройство выровнено по вертикали
- ▷ Устройство слегка зажато в нише между полом и столешницей.

## 14.6 Монтаж цоколя

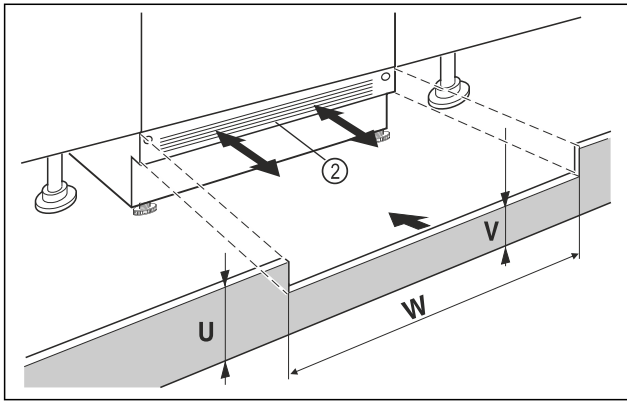

Fig. 65 Примерное изображение

- ▶ Установите цокольную панель устройства Fig. 65 (2), но еще не фиксируйте ее.
- ▶ Установите мебельную дверь и цокольную панель мебели для проверки
- ▶ Если цокольную панель Fig. 65 (2) видно, потяните её вперед настолько, пока передний край вентиляционной решетки не станет вровень с цокольной панелью мебели.
- или-
- ▶ Если цокольная панель Fig. 65 (2) скрыта, сдвиньте её назад как можно дальше.
- ▶ Вентиляционное отверстие должно быть полностью открытым: При необходимости следует подрезать цокольную панель мебели по высоте Fig. 65 (U)!
- ▷ Подгоните высоту перемычки Fig. 65 (W) по всей ширине ниши Fig. 65 (V) под цокольную панелью устройства Fig. 65 (2).

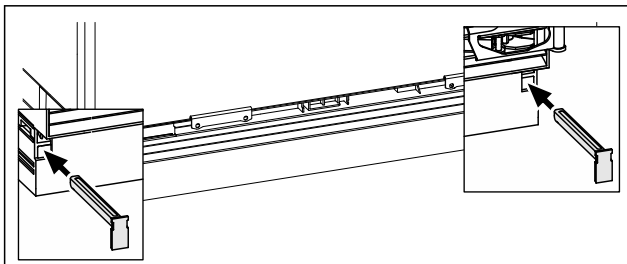

Fig. 66 Примерное изображение

- ▶ Зафиксируйте цокольную панель устройства: вставьте фиксатор, при этом придерживайте цокольную панель устройства.
- ▶ Закрепить цокольную панель мебели.

## 14.7 Закрепление устройства в нише

Потолочное крепление:

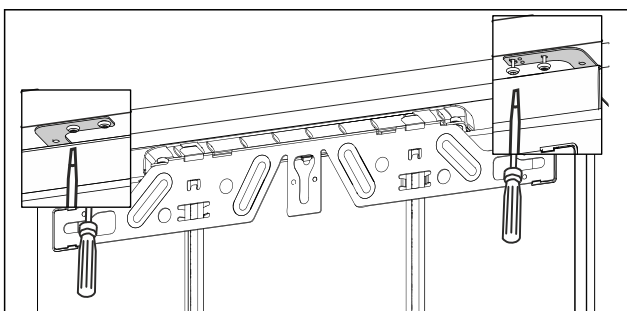

Fig. 67 Примерное изображение

- ▶ Для крепления под столешницей прикрутить крепежные уголки соответственно двумя винтами под столешницей.

Боковое крепление:

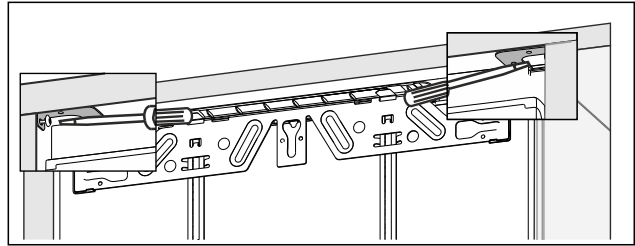

Fig. 68 Примерное изображение

- ▶ Для бокового крепления прикрутить крепежный уголок соответственно одним винтом справа и слева в нише.

## 15 Монтаж мебельной двери

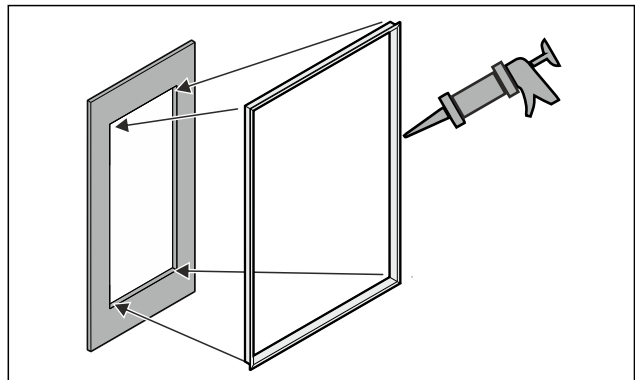
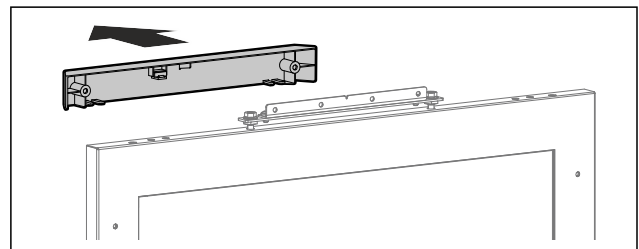
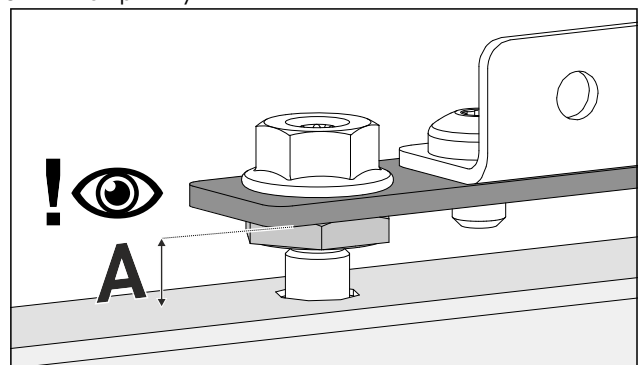

Fig. 69

- ▶ Вклейте опциональную профильную раму в паз.\*
- ▶ Смонтируйте ручку на мебельной двери, в противном случае монтаж в более поздний момент будет невозможен.



- ▶ Снимите крышку.



- ▶ Проверьте предварительную настройку (A) 8 мм (расстояние между дверью устройства и нижним краем монтажной пластины).
- ▶ При необходимости скорректируйте расстояние.

# Монтаж мебельной двери

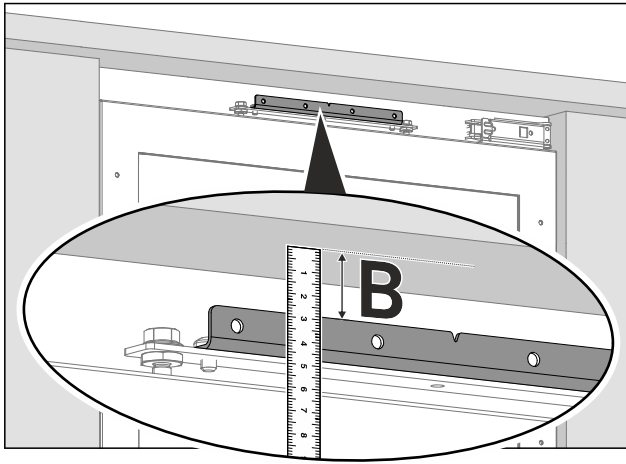

- Измерьте расстояние (B) между нижним краем столешницы и верхним краем монтажного уголка.

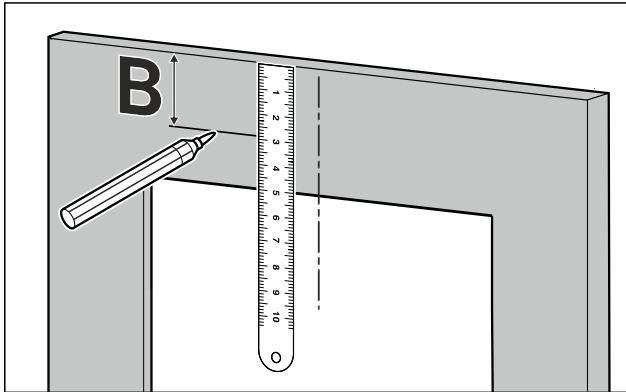

- Перенесите и отметьте это расстояние (B) на заднюю часть мебельной двери.

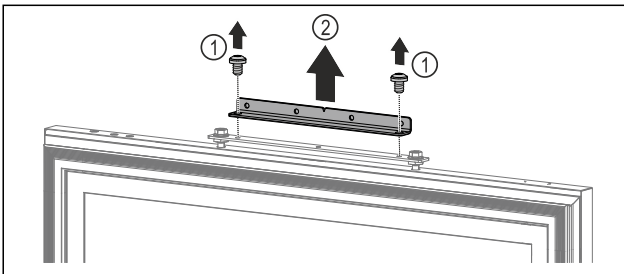
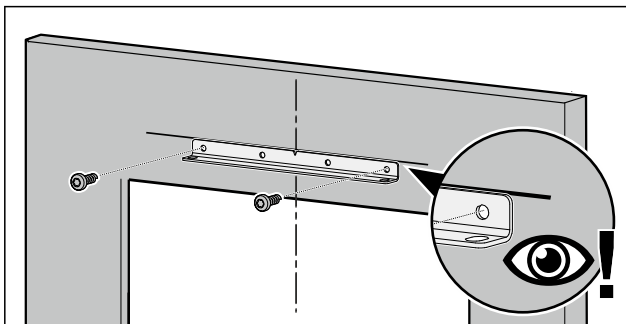

Fig. 70

- Удалите винты. Fig. 70 (1)
- Снимите монтажный уголок. Fig. 70 (2)

## Указание

Обратите внимание на длину винтов!



- Выровняйте монтажный уголок относительно отмеченного расстояния и прикрутите мебельная дверь по центру.

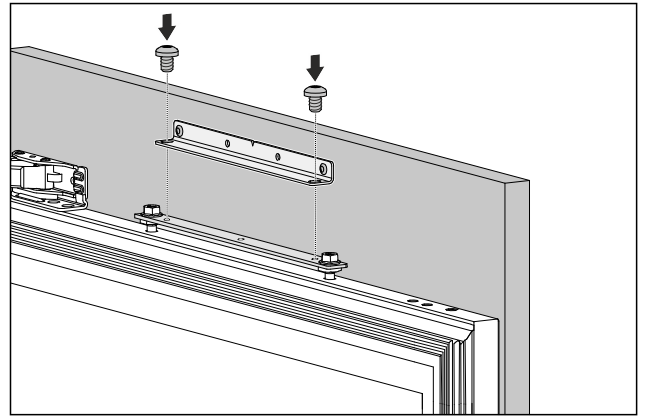

- Закрепите мебельная дверь на устройстве.
- Закройте дверь.

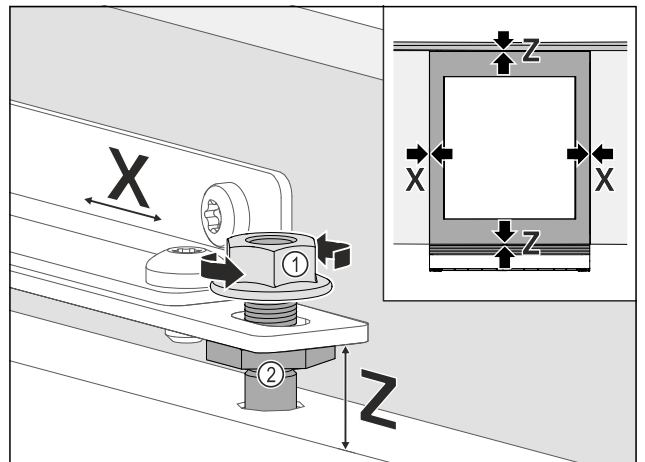

Fig. 71

- Проверьте расстояние от двери устройства до мебельных дверей, расположенных рядом.
- Выравнивание бокового положения мебельной двери: отпустите контргайку Fig. 71 (1), сдвиньте мебельную дверь в направлении X.
- Затяните контргайки Fig. 71 (1).
- Выровняйте мебельную дверь по высоте Z и боковому наклону: Отрегулируйте регулировочные болты Fig. 71 (2).
- Мебельная дверь установлена заподлицо и в одну линию с расположенными рядом мебельными фасадами.

## Указание

Обратите внимание на длину винтов!

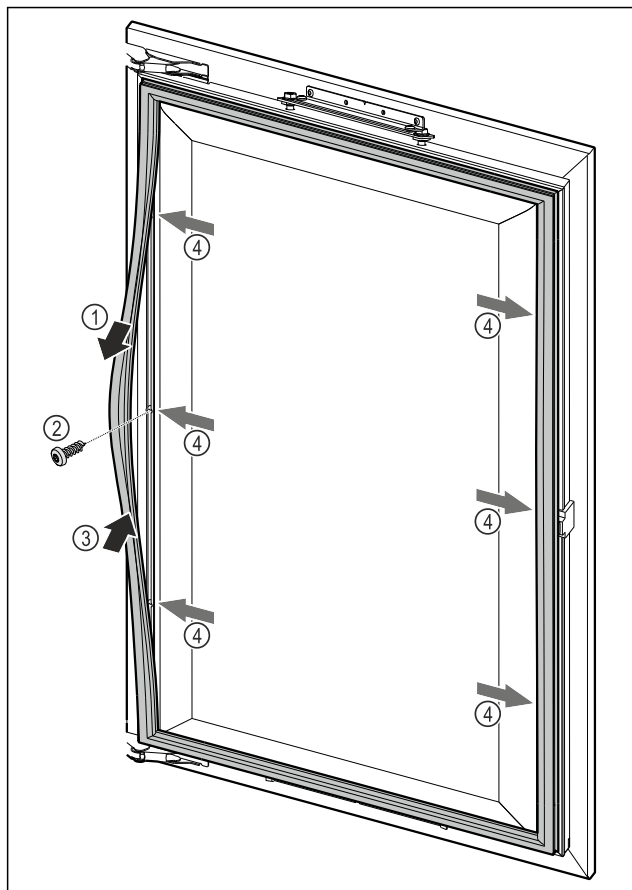
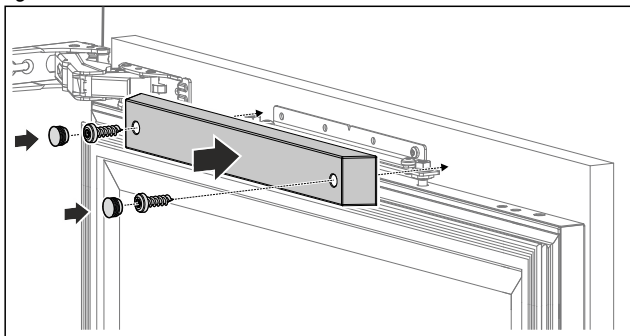

Fig. 72

- ▶ Точно отсоедините магнитное уплотнение двери Fig. 72 (1), прикрутите мебельную дверь через находящее под уплотнением отверстие Fig. 72 (2) и снова зафиксируйте магнитное уплотнение двери Fig. 72 (3).
- ▶ Повторите действия на всех крепежных точках Fig. 72 (4).



- ▶ Установите верхнюю крышку и прикрутите ее так, чтобы обеспечить надлежащую функцию закрытия.

## 16 Подключение устройства к электропитанию



### ПРЕДУПРЕЖДЕНИЕ

Опасность поражения электрическим током и получения травм из-за повреждения устройства или сетевого шнура!

Опасность для жизни и риск получения резаных ран. Повреждение устройства или сетевого шнура во время транспортировки может стать причиной смертельного поражения электрическим током. Кроме того, можно порезаться о поврежденные части корпуса устройства.

- ▶ После транспортировки проверьте устройство и сетевой шнур на наличие повреждений.
- ▶ Категорически запрещается эксплуатация при повреждении устройства или сетевого шнура.
- ▶ Свяжитесь с сервисной службой.

К сети электропитания вы подключаете ваше устройство при помощи отдельно поставляемого сетевого кабеля. Сетевой кабель на одном конце располагает гнездом «холодного подключения», а на другом конце штепсельной вилкой.

Убедитесь, что выполнены следующие исходные условия:

- Устройство и сетевой кабель не повреждены.
- Устройство смонтировано надлежащим образом. (см. 14 Монтаж в нишу)
- Требования в отношении подключения к электросети соблюдены. (см. 1 Условия установки)
- Величины для осуществления надлежащего подключения известны и соблюдены.
- Сетевое напряжение и частота соответствуют данным, приведенным на заводской табличке.
- Розетка надлежащим образом заземлена и снабжена электрическим предохранителем.
- Ток срабатывания предохранителя составляет от 10 А до 16 А.

### ВНИМАНИЕ

Опасность материального ущерба из-за неправильной эксплуатации!

Повреждение электрических компонентов устройства.

- ▶ Используйте исключительно прилагаемый к изделию сетевой шнур.



### ПРЕДУПРЕЖДЕНИЕ

Опасность пожара из-за неправильного подключения! Ожоги.

Повреждения на устройстве.

- ▶ Не использовать удлинители кабеля.
- ▶ Не использовать электрические разветвители.

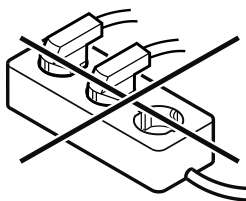

### ВНИМАНИЕ

Опасность материального ущерба из-за неправильного подключения!

Повреждения на устройстве.

- ▶ Не подключайте устройство к автономным инверторам, как, например, установки солнечной энергии, бензиновые генераторы.

## Подключение устройства к электропитанию

---

- ▶ Подключите штепсельную вилку сетевого кабеля к сети подачи напряжения. Следите за прочностью крепления штепсельной вилки в розетке.
- ▷ Если в течение 60 секунд не будут производиться никакие действия: символ режима ожидания потускнеет или исчезнет.\*
- ▷ Устройство подключено. Информацию о первом вводе в эксплуатацию см. в главах далее или в инструкции по эксплуатации.



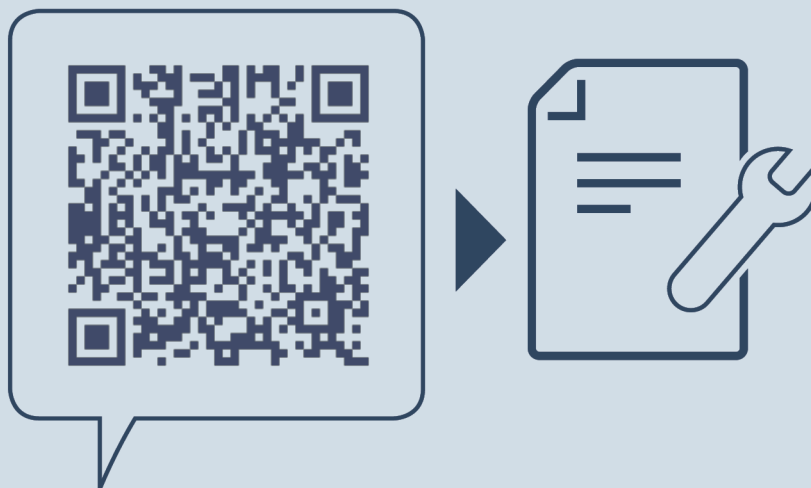

[home.liebherr.com/fridge-manuals](https://home.liebherr.com/fridge-manuals)

**RU** Холодильные и морозильные устройства, встраиваемые под столешницу

Дата выдачи: 20250313

**Индекс  
артикульных  
номеров: 7083879-00**

Liebherr-Hausgeräte GmbH  
Memminger Straße 77-79  
88416 Ochsenhausen  
Deutschland