L 507-L 518 Stereo

LIEBHERR

Chargeuses sur pneus



Génération

6

Moteur

Phase V

Charge de basculement

3 750 kg-6 550 kg

Performance

Compacte et maniable – le meilleur partenaire dans les espaces restreints

Rentabilité

Concept unique – de faibles coûts pour une plus grande performance de transbordement

Fiabilité

Un partenaire fiable – des machines robustes et durables

Confort

Conception compacte – quand la technologie allie confort et sécurité

Facilité d'entretien

Gain de temps et d'argent – grâce à une maintenance simple et rapide



L 507 Stereo

Charge de basculement

3 750 kg

Capacité du godet

0,9 m³

Poids en ordre de marche

5 550 kg

Puissance moteur

50 kW/68 ch



L 509 Stereo

Charge de basculement

4 430 kg

Capacité du godet

1,2 m³

Poids en ordre de marche

6 390 kg

Puissance moteur

54 kW/73 ch

L 514 Stereo

Charge de basculement

5 750 kg

Capacité du godet

1,5 m³

Poids en ordre de marche

8 860 kg

Puissance moteur

76 kW/103 ch

L 518 Stereo

Charge de basculement

6 550 kg

Capacité du godet

1,7 m³

Poids en ordre de marche

9 190 kg

Puissance moteur

76 kW/103 ch

Performance



Compacte et maniable – Le meilleur partenaire dans les espaces restreints

Le système de direction spécifique des chargeuses Stereo permet des manœuvres rapides et efficaces. Même les espaces restreints ne posent pas de problème à ces machines polyvalentes et stables. Des cycles de travail plus rapides, des charges utiles élevées et une haute disponibilité des machines se traduisent par une excellente productivité.



Un concept de machine unique en son genre

- Système de direction stereo spécialement conçu pour une maniabilité et une flexibilité extrêmes
- La combinaison de l'articulation et de l'essieu arrière directeur permet d'obtenir un angle d'articulation réduit de seulement 30°
- Manoeuvrabilité maximale grâce à un rayon de braquage réduit
- Travail rapide et efficace même dans des espaces restreints



Compacte et stable

- Stabilité maximale sur tous les terrains
- Grâce à un angle d'articulation réduit
- La construction compacte permet d'obtenir un centre de gravité bas pour une faible masse en service
- La conception de la machine permet de transporter des charges utiles élevées avec une faible masse en service



Bras de levage optimisé

- La cinématique en Z fonctionne avec une force maximale dans toutes les applications
- Des forces de cavage élevées en partie basse et des forces de maintien importantes en partie haute augmentent la productivité dans tous les domaines d'application
- Guidage optimisé de la charge en mode fourche sur toute la zone de levage pour un travail sûr, délicat et précis



Utilisation polyvalente

- Des équipements de travail différents augmentent les possibilités d'utilisation et font des chargeuses Stereo des machines polyvalentes performantes et rentables
- Des équipements de travail remplacés rapidement augmentent la productivité
- La machine idéale pour tous les domaines d'application tels que la construction de routes - les services communaux et sur les chantiers les plus divers

Rentabilité



Concept unique – de faibles coûts pour une plus grande performance de transbordement

Sûres, pratiques et compactes, les chargeuses Stereo contribuent à la rentabilité de vos chantiers. Le ventilateur piloté réduit les besoins en carburant et diminue durablement les nuisances sonores, tant pour le conducteur que pour l'environnement. La version Speeder assure vivacité et rapidité.



Transmission performante

- Transmission hydrostatique Liebherr
- Excellente traction même en cas de sols difficiles
- Stereo : accélération progressive sans interruption de la force de traction
- Speeder : accélération puissante à l'aide d'une transmission automatique à 2 plages de vitesse



Refroidissement piloté en fonction des besoins

- Le refroidissement est commandé en fonction des besoins, ce qui permet d'économiser du carburant et de réduire les nuisances sonores
- L'entraînement du ventilateur met automatiquement à disposition la puissance de refroidissement réellement nécessaire
- Contribue à la réduction des coûts d'exploitation et à l'augmentation de la rentabilité



Version Speeder pour une plus grande rapidité

- Idéal pour les longues distances
- Les modèles L 507 et L 509 speeder atteignent une vitesse maximale de 38 km/h
- Les modèles L 514 et L 518 atteignent une vitesse maximale de 40 km/h
- Le gain de temps augmente la rentabilité



LIKUFIX

- Attache rapide hydraulique avec système d'accouplement hydraulique automatique intégré (disponible en option pour L 507-L 509)
- Changement en quelques secondes des outils de travail hydrauliques directement depuis la cabine
- Le changement est entièrement automatique, sûr et sans fuite d'huile
- Le gain de temps grâce au confort augmente la productivité et économise du temps et des coûts

Fiabilité



Un partenaire fiable – des machines robustes et durables

Testé depuis des décennies et jugé excellent, le « concept Stereo », qui a fait ses preuves depuis 1994, reste unique en son genre pour les chargeuses sur pneus. Des composants spécialement développés, une technologie éprouvée et une qualité élevée offrent un maximum de fiabilité et de disponibilité.



Composants puissants et durables

- Des décennies d'expérience dans le développement, la construction et la fabrication de composants se reflètent dans la robustesse et la longévité de ceux-ci
- Coordination idéale des composants pour des performances maximales
- Les normes de qualité élevées Liebherr garantissent la fiabilité même dans les conditions d'utilisation les plus difficiles

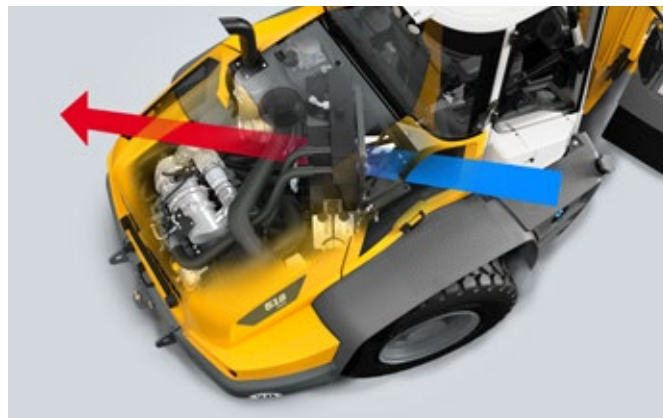

Refroidissement optimale

- L'air est aspiré derrière la cabine du conducteur et circule dans tout le compartiment moteur
- Les L 507 et L 509 ont un ventilateur installé transversalement (l'air traverse le compartiment moteur de manière transversale)
- Les L 514 et L 518 ont un ventilateur installé en diagonale (l'air traverse le compartiment moteur en diagonale)
- Refroidissement piloté en fonction des besoins



Équipements optionnels pour la protection

- Les équipements tels que le ventilateur réversible, le filtre à peluches pour le radiateur et le radiateur à grosses mailles protègent efficacement le circuit de refroidissement contre les impuretés
- Particulièrement recommandés dans les opérations très poussiéreuses
- Améliorent la performance de refroidissement tout en minimisant le nettoyage
- Les temps de maintenance réduits améliorent la rentabilité



Travail sans interruption

- Le catalyseur (DOC) et le filtre à particules (DPF) traitent les gaz d'échappement et réduisent les émissions de gaz
- Réduction catalytique sélective (SCR) supplémentaire sur les L 514 et L 518
- Travail sans interruption grâce à la régénération passive du filtre à particules pendant le fonctionnement
- De longs intervalles de temps entre les régénérations permettent d'économiser du carburant et de réduire les coûts d'exploitation

Confort



Conception compacte – quand la technologie allie confort et sécurité

Une cabine confortable : le design moderne de la cabine est parfaitement adapté aux besoins quotidiens du conducteur. La cabine spacieuse, ergonomique et la facilité d'utilisation des commandes offrent des conditions parfaites pour un travail confortable et productif.



L 507 / L 509

Cabine moderne pour une plus grande productivité

- L'ergonomie de la cabine réduit la fatigue et permet une meilleure concentration
- Les affichages, les commandes et le siège constituent un ensemble parfaitement ergonomique
- De nombreux espaces de rangement sont disponibles en cabine
- L'utilisation simple et intuitive permet une grande flexibilité dans le quotidien



L 514 / L 518

Visibilité parfaite pour un travail sans risques

- La grande surface vitrée de la cabine offre une excellente vue panoramique sur l'équipement et la zone de travail
- Le design optimisé du capot moteur et la caméra de recul disponible en option garantissent une excellente vue arrière
- Sécurité maximale garantie même dans des espaces restreints



Précision et finesse : le levier de commande Liebherr

- Le levier de commande Liebherr permet de contrôler avec précision et sécurité toutes les fonctions de travail et de conduite de la machine
- La commande proportionnelle de l'outil hydraulique est assurée par le levier de commande Liebherr avec minijoystick
- La commande de l'équipement hydraulique peut ainsi être très précise et ergonomique



Un design bien pensé pour plus de confort

- Circulation de l'air améliorée dans la cabine et communication simplifiée avec l'extérieur grâce à une fenêtre latérale s'ouvrant à 180°
- Le palier oscillant articulé amorti compense les inégalités du terrain et assure une excellente stabilité et un confort de conduite maximal

Facilité d'entretien



Économie de temps et de coûts grâce à un entretien simple et rapide

Un positionnement optimisé des composants, un accès rapide et facile au compartiment moteur et une efficacité maximale sont essentiels pour un entretien efficace. Toutes les composants sont facilement accessibles depuis le sol en toute sécurité. Pour économiser du temps et de l'argent.



Maintenance facile et sécurisé

- En ouvrant un seul capot, on peut facilement accéder à l'ensemble du compartiment moteur
- Tous les points d'entretien quotidiens sont accessibles depuis le sol
- Les temps d'arrêt peuvent ainsi être réduits



Besoin d'entretien réduit

- L'entretien simple et sécurisé réduit le nombre d'arrêts prolongés
- La position du radiateur derrière la cabine permet de réduire l'encrassement



Efficacité augmentée jusque dans les moindres détails

- Efficacité maximale grâce à l'adéquation du moteur Diesel avec les différents composants
- L'accessibilité du bouchon de réservoir permet un remplissage rapide
- Tous les points de contrôle et les niveaux de liquide sont immédiatement visibles lors d'une inspection de la machine



Service 24h Liebherr

- Assistance efficace et rapide grâce à un réseau dense de service après-vente
- Service de pièces de rechange avec mise à disposition pour expédition en 24 heures
- Maintenance rapide et sécurisée par des spécialistes de service qualifiés

Priorité à la sécurité et au confort

Bras de levage

Puissante et robuste – la puissante cinématique en Z se distingue par des composants hydrauliques de haute qualité, un bras de levage robuste et durable et une structure en acier. Une construction en acier solide. Le levage parallèle de la charge, sans compensation manuelle et sans perte de chargement, un positionnement rapide et excellent de la charge sont toujours garantis. Le concept de la machine garantit un transport sans risque de la charge, même sur des terrains accidentés.



Stabilité et sécurité au basculement

Résistant et maniable, le palier oscillant articulé unique en son genre compense les inégalités du sol et permet une conduite confortable et stable. La direction Stereo unique en son genre avec un angle d'articulation de seulement 30° offre une stabilité supplémentaire et une maniabilité remarquable grâce à un faible rayon de braquage. Une productivité maximale est garantie par un rapport optimal entre la masse en service et la charge de basculement.



Cabine du conducteur

Optimisée pour la vue et le confort : l'ergonomie optimale de la cabine permet un travail confortable et sans fatigue. La proportion importante de vitrage et le design optimisé du capot offrent une vue dégagée dans toutes les directions. Grâce à la manipulation simple et rapide de la chargeuse Stereo, la machine peut être utilisée très rapidement. Cela fait gagner du temps et accroît la flexibilité.

Systèmes d'assistance

Systèmes d'assistance – Les systèmes d'assistance innovants disponibles pour les modèles L 514 et L 518 offrent des solutions globales permettant d'optimiser la sécurité et le confort, de faciliter le travail du conducteur et donc d'améliorer les performances. La commande simple et l'utilisation intuitive permettent un fonctionnement sûr, efficace et donc plus économique de la machine.

Technique

Polyvalente et efficace, la transmission hydrostatique permet une utilisation axée sur la performance et optimisée en termes de coûts. Les versions Speeder permettent une vitesse de translation nettement plus élevée et une exécution plus rapide des travaux. Un grand choix d'équipements de travail permet une utilisation polyvalente de la machine. Pour garantir la sécurité d'utilisation, tous les points d'entretien sont visibles de manière sûre et rapide depuis le sol.

Caractéristiques techniques

Moteur diesel

	L 507 Stereo	L 507 Speeder L 509 Stereo L 509 Speeder
Moteur diesel	4TNV98C	4TNV98CT
Conception	Moteur diesel en ligne refroidi par eau	Moteur diesel en ligne refroidi par eau, suralimenté par turbocompresseur
Cylindres en ligne	4	4
Procédure d'injection	Common Rail électronique à injection haute pression	
Puissance selon ISO 9249 - SAE J1349	48 / 65 kW / ch à tr/min	52 / 71 kW / ch à tr/min
Puissance nominale selon ISO 14396 / ECE-R.120	50 / 68 kW / ch à tr/min	54 / 73 kW / ch à tr/min
Régime nominal	2 400	2 400
Couple max. selon ISO 14396	235 Nm	280 Nm
Cylindrée	1 560 litre	1 800 litre
Alésage / Course	3,32 mm	3,32 mm
Phase V	Selon la réglementation (EU) 2016 / 1628	
Emissions polluantes	Selon la réglementation (EU) 2016 / 1628	
Technologie de dépollution	Filtre à particules diesel fermé	
Filtre à air	Filtre à air sec avec cartouche primaire et élément de sécurité	
Circuit électrique		
Tension	V 12	12
Capacité	Ah 100	100
Alternateur	V/A 12 / 80	12 / 80
Démarrreur	V/kW 12 / 3	12 / 3

Transmission

	L 507 Stereo L 509 Stereo	L 507 Speeder L 509 Speeder
Transmission hydrostatique		
Conception	En continue, pompe à débit variable, à plateau oscillant, et moteur hydraulique à pistons axiaux, en circuit fermé	Transmission automatique à deux vitesses, pompe à débit variable, à plateau oscillant, et moteur hydraulique à pistons axiaux, en circuit fermé
Filtration	Filtre sur circuit d'alimentation du circuit fermé	
Commande	Commande de la transmission par la pédale d'accélérateur et par la pédale d'approche lente. La pédale d'approche lente permet une réduction continue et progressive de la force de traction et de la vitesse au haut régime du moteur. Le manipulateur Liebherr permet de sélectionner le sens de marche	
Plages de vitesses	Plage 1 : 0-6 km/h Plage A1-2: 0-20 km/h	Plage 1 : 0-18 km/h Plage A1-2: 0-38 km/h*
	marche avant et arrière Valable pour les pneus standard indiqués pour chaque type de chargeuse.	

*La configuration, les pneus et les outils de montage peuvent influencer la vitesse maximale.

Freins

	L 507 Stereo L 509 Stereo	L 507 Speeder L 509 Speeder
Freins de service	Freinage « hydrostatique » inusable agissant sur les 4 roues. Frein à tambour additionnel avec commande hydraulique	Freinage « hydrostatique » inusable agissant sur les 4 roues. Double circuit de freinage additionnel : frein à tambour et frein multidisque à bain d'huile dans l'essieu avant
Frein de stationnement	Système de freinage négatif agissant sur le frein à tambour	Système de freinage négatif dans l'essieu avant, agissant sur les freins multidisques à bain d'huile

Le système de freinage est conforme à StVZO.

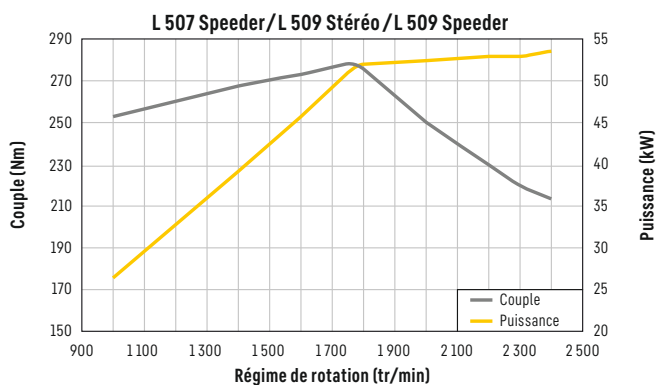
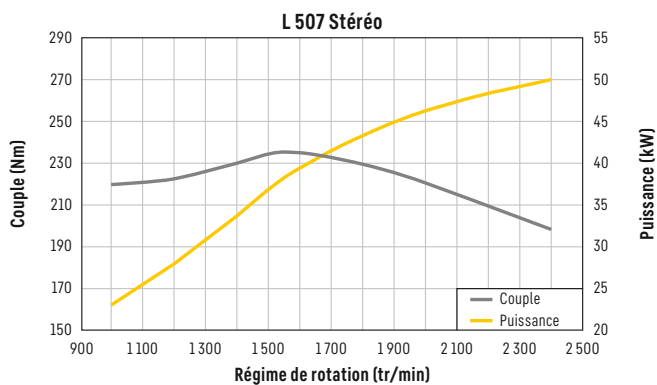

Essieux

	L 507 Stereo L 509 Stereo	L 507 Speeder L 509 Speeder
4 roues motrices		
Essieu avant	Rigide	
Essieu arrière	Oscillant et avec roues directrices, rigide	
Hauteur d'obstacle franchissable	mm	370
		les 4 roues restant au contact du sol
Différentiels	Différentiels à glissement limité automatique à 45 % dans les essieux avant et arrière	Blocage de différentiels à 100% pour les essieux avant, enclenchement manuel
Réducteurs de roues	Réducteurs à trains planétaires intégrés dans les moyeux des roues	
Voie	1 510 mm avec les pneus standard (L 507) 1 630 mm avec les pneus standard (L 509)	

Direction

Conception	Direction Stereo, articulation centrale oscillante avec élément d'amortissement, en combinaison avec les roues arrière directrices
Angle d'articulation	30° de chaque côté
Angle d'oscillation	8° de chaque côté
Pression max.	bar 180

Hydraulique d'équipement

	L 507	L 509
Conception	Pompe à engrenages pour l'alimentation de l'hydraulique de travail et de la direction (par clapet de priorité)	
Refroidissement	Refroidissement de l'huile hydraulique assuré par ventilateur à régulation thermostatique	
Filtration	Filtre sur circuit d'alimentation au réservoir hydraulique	
Commande	Servo-commande hydraulique avec manipulateur à fonctions multiples, 1ère et 2ème fonction hydraulique supplémentaire à commande électrique proportionnelle	
Fonction levage	Levage, neutre, descente Position flottante par verrouillage du manipulateur Liebherr, interrupteur automatique de fin de course levage en option	
Fonction cavage	Cavage, neutre, déversement Retour automatique du godet en option	
Débit max.	l/min. 70	93
Pression max.	bar 230	210

Equipements

	L 507	L 509
Cinématique	Cinématique en Z puissante avec un vérin de godet, dispositif d'attache rapide hydraulique de série	
Temps de cycles avec charge nominale	CZ	CZ
Levage	s 4,9	5,6
Déversement	s 1,7	2,0
Descente (à vide)	s 3,5	4,1

Cabine du conducteur

Conception	Cabine insonorisée suspendue par paliers élastiques. Structure ROPS (protection en cas de renversement) conforme aux normes EN ISO 3471 / EN 474-1 Structure FOPS (protection contre les chutes d'objets) conforme aux normes EN ISO 3449 / EN 474-1, cat. II Porte conducteur à angle d'ouverture de 180° avec vitre fixe, vitre entrouvrante avec arrêt d'ouverture de 12° ou ouverture de 180° à droite, verre sékurit trempé, vitre arrière dégivrante, toutes les vitres sont teintées. Colonne de direction réglable en continu en option
Siège Liebherr	Siège conducteur « Standard » à 5 fonctions, suspendu et amorti (suspension mécanique, réglable en fonction de la corpulence du conducteur), manipulateur Liebherr de série monté sur le siège
Chauffage et ventilation	Système d'air pulsé et de recyclage, refroidissement / chauffage de l'eau, ventilation par buses réglables assurant le dégivrage et le désembuage rapide sur les vitres, vitre arrière dégivrante électrique
Émissions de vibrations	Système main / bras ≤ 2,5 m/s ² , selon ISO 5349-1:2001 Corps entier ≤ 0,5 m/s ² , conforme au rapport technique ISO/TR 25398:2006
Incertitude de mesure	Selon norme EN 12096:1997

Niveau sonore

	L 507	L 509
Niveau de pression acoustique selon ISO 6396		
L _{PA} (intérieur) dB(A)	73	73
Niveau de puissance acoustique selon 2000/14/EG		
L _{WA} (extérieur) dB(A)	101	101

Contenances

	L 507 Stereo	L 507 Speeder	L 509 Stereo	L 509 Speeder
Réservoir à carburant	l 90	90	90	90
Huile moteur (avec changement de filtre)	l 10,2	10,2	10,2	10,2
Boîte de transfert	l 0,8	1,3	0,8	1,3
Liquide de refroidissement	l 9	9	9	9
Essieu avant / Différentiel	l 4,7	3,7	6,3	6,8
Essieu arrière / Différentiel	l 3,5	4,3	5,7	6
Essieu avant / Moyeux de roue	l 1,4	1,4	1,4	1,4
Essieu arrière / Moyeux de roue	l 1,4	1,4	1,4	1,4
Réservoir hydraulique	l 65	65	65	65
Total circuit hydraulique	l 102	102	102	102

Dimensions

Cinématique en Z

L 507 - L 509

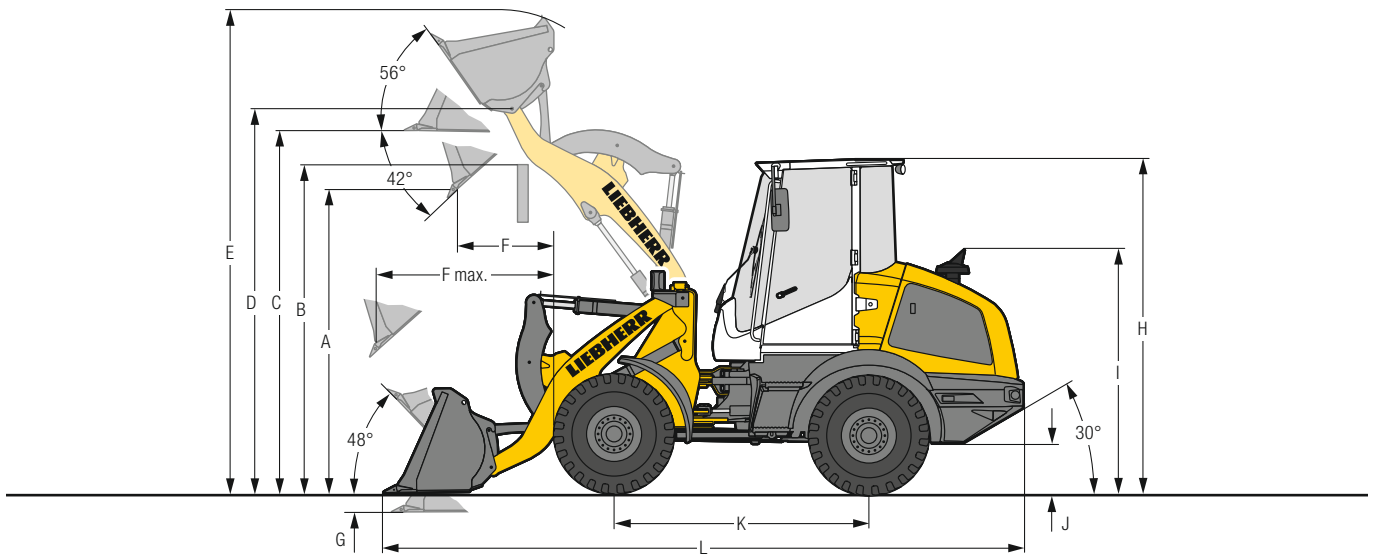

Godet de terrassement

	L 507		L 509	
	STD	CZ-AR	STD	HL
Cinématique		CZ-AR		CZ-AR
Outil d'attaque au sol	D	D	D	D
Longueur du bras de levage	mm	2 150	2 250	2 560
Capacité du godet suivant ISO 7546**	m³	0,9	1,2	1,0
Masse spécifique max. (densité)	t/m³	1,8	1,8	1,8
Largeur du godet	mm	2 050	2 330	2 100
A Hauteur de déversement max., godet basculé à 42°	mm	2 550	2 645	3 145
B Hauteur max. d'obstacle	mm	2 870	3 000	3 450
C Hauteur max. fond de godet horizontal	mm	3 015	3 145	3 585
D Hauteur max. axe du godet	mm	3 215	3 345	3 785
E Hauteur totale	mm	4 040	4 260	4 680
F Portée au levage max., godet basculé à 42°	mm	815	910	875
F max. Portée max., godet basculé à 42°	mm	1 500	1 645	1 935
G Profondeur de creusement	mm	80	95	110
H Hauteur sur cabine du conducteur	mm	2 780	2 810	2 810
I Hauteur sur échappement	mm	2 030	2 060	2 060
J Garde au sol	mm	285	295	295
K Empattement	mm	2 150	2 300	2 300
L Longueur totale	mm	5 495	5 815	6 170
Rayon de braquage aux pneus	mm	3 520	3 760	3 760
Rayon de dégagement godet en position transport	mm	3 885	4 225	4 325
Force de cavage (arrachement) (SAE)	kN	48	55	59
Charge de basculement statique, en ligne*	kg	4 070	4 850	4 100
Charge de basculement complètement articulée*	kg	3 750	4 430	3 750
Poids en ordre de marche*	kg	5 550	6 390	6 630
Dimensions des pneus		365/70R18 L2	405/70R18 L2	

* Les valeurs indiquées s'entendent avec le plein de carburant et d'huiles ; pneus indiqués ci-dessus, cabine ROPS/FOPS et conducteur. La dimension des pneus et les équipements additionnels modifient le poids en ordre de marche et la charge de basculement statique. (Charge de basculement complètement articulée selon ISO 14397-1)

** En pratique, la capacité du godet peut être supérieure de 10% à la valeur théorique définie par la Norme ISO 7546. Le taux de remplissage du godet dépend de la nature du matériau transporté - voir annexe pages 22.

STD = Longueur de bras de levage standard

HL = High Lift

CZ-AR = Cinématique en Z y compris attache rapide

D = Porte-dents soudés à pointes rapportées

Equipements

Godet pour matériaux légers

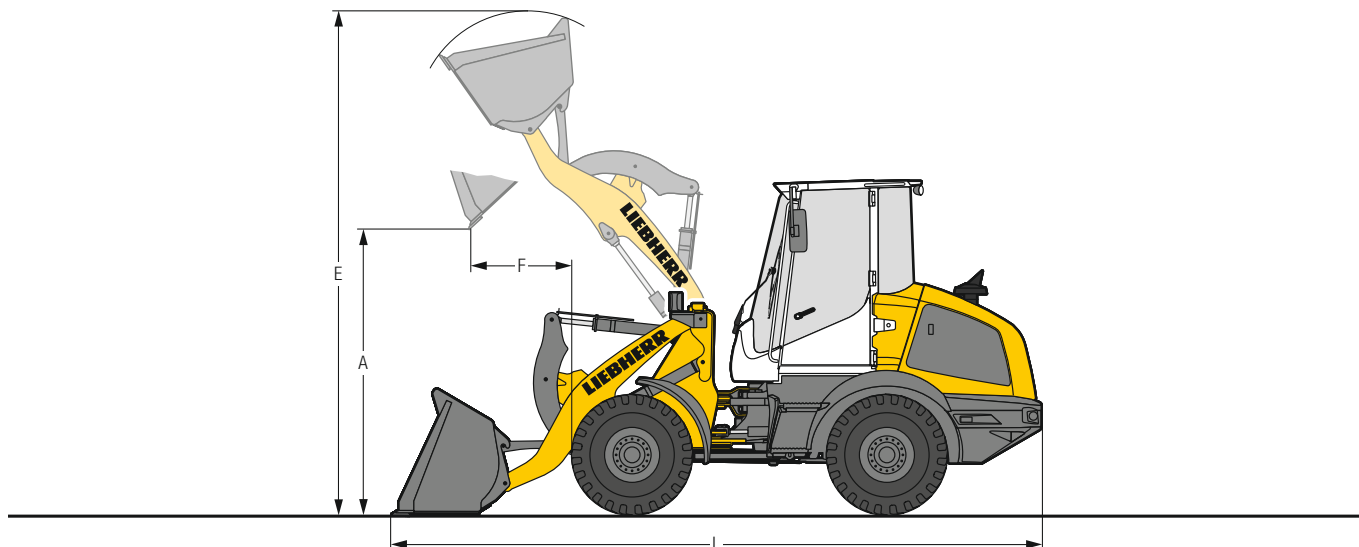

L 507 - L 509



Matériaux densité élevée

	L 507			L 509	
	STD	STD	STD	STD	HL
Cinématique	CZ-AR	CZ-AR	CZ-AR	CZ-AR	CZ-AR
Outil d'attaque au sol	LU	LU	LU	LU	LU
Capacité du godet	m ³ 1,2	1,6	1,6	2,0	1,6
Masse spécifique max. (densité)	t/m ³ 1,4	1,0	1,3	1,0	1,0
Largeur du godet	mm 2 330	2 400	2 400	2 400	2 400
A Hauteur de déversement max.	mm 2 510	2 420	2 550	2 465	3 005
E Hauteur totale	mm 4 130	4 205	4 330	4 485	4 780
F Portée au levage max.	mm 840	870	935	1 040	950
L Longueur totale	mm 5 465	5 580	5 820	5 960	6 210
Charge de basculement statique, en ligne*	kg 3 920	3 825	4 700	4 620	3 955
Charge de basculement complètement articulée*	kg 3 575	3 490	4 275	4 200	3 600
Poids en ordre de marche*	kg 5 675	5 730	6 455	6 465	6 765
Dimensions des pneus	365/70R18 L2			405/70R18 L2	

* Les valeurs indiquées s'entendent avec le plein de carburant et d'huiles ; pneus indiqués ci-dessus, cabine ROPS / FOPS et conducteur. La dimension des pneus et les équipements additionnels modifient le poids en ordre de marche et la charge de basculement statique. (Charge de basculement complètement articulée selon ISO 14397-1)

STD = Longueur de bras de levage standard

HL = High Lift

CZ-AR = Cinématique en Z y compris attache rapide

LU = Lame d'usure

Equipements

Godet 4 en 1

L 507 - L 509

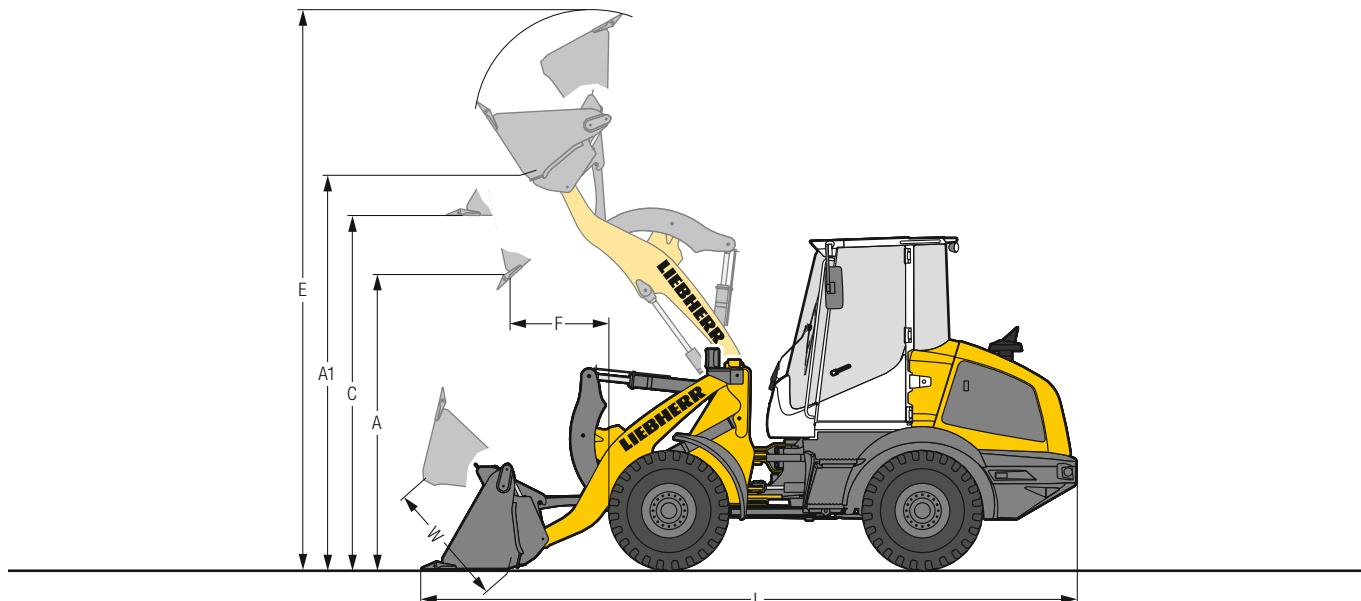

Godet 4 en 1

	L 507	L 509	
	STD	STD	HL
	CZ-AR	CZ-AR	CZ-AR
Cinématique			
Outil d'attaque au sol	D	D	D
Capacité du godet	0,8 m ³	1,1 m ³	0,9 m ³
Masse spécifique max. (densité)	1,8 t/m ³	1,8 t/m ³	1,8 t/m ³
Largeur du godet	2 100 mm	2 200 mm	2 100 mm
A Hauteur de déversement max., godet basculé à 42°	2 545 mm	2 630 mm	3 155 mm
A1 Hauteur de déversement max., godet ouvert	3 230 mm	3 360 mm	3 800 mm
C Hauteur max. fond de godet horizontal	2 950 mm	3 080 mm	3 520 mm
E Hauteur totale	4 720 mm	4 930 mm	5 285 mm
F Portée au levage max., godet basculé à 42°	880 mm	990 mm	930 mm
L Longueur totale	5 585 mm	5 905 mm	6 205 mm
W Ouverture godet max.	960 mm	960 mm	960 mm
Rayon de dégagement godet en position transport	3 975 mm	4 220 mm	4 310 mm
Charge de basculement statique, en ligne*	3 550 kg	4 270 kg	3 740 kg
Charge de basculement complètement articulée*	3 240 kg	3 885 kg	3 400 kg
Poids en ordre de marche*	5 835 kg	6 660 kg	6 875 kg
Dimensions des pneus	365/70R18 L2	405/70R18 L2	

* Les valeurs indiquées s'entendent avec le plein de carburant et d'huiles ; pneus indiqués ci-dessus, cabine ROPS / FOPS et conducteur. La dimension des pneus et les équipements additionnels modifient le poids en ordre de marche et la charge de basculement statique. (Charge de basculement complètement articulée selon ISO 14397-1)

STD = Longueur de bras de levage standard

HL = High Lift

CZ-AR = Cinématique en Z y compris attache rapide

D = Porte-dents soudés à pointes rapportées

Equipements

Fourche

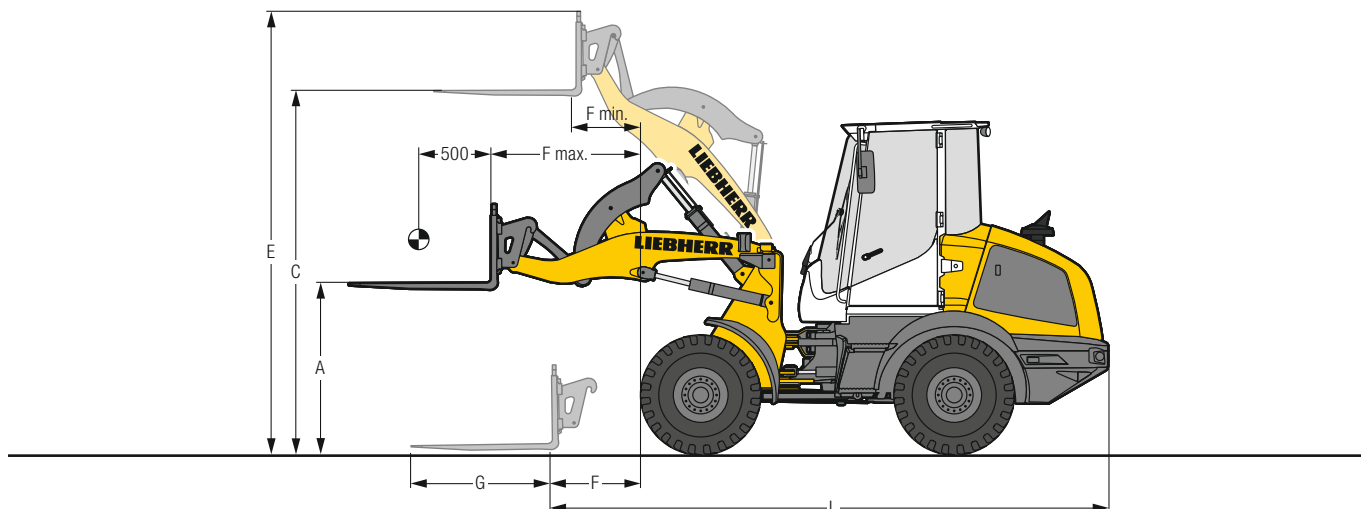

Fourche FEM II

		L 507	L 509
		STD	STD HL
		CZ-AR	CZ-AR
Cinématique			
A	Hauteur des fourches à portée max.	mm 1 450	1 500 1 490
C	Hauteur max. des fourches	mm 3 045	3 175 3 615
E	Hauteur totale	mm 3 715	3 840 4 280
F	Portée au sol en fond de fourche	mm 740	810 1 200
F max.	Portée max. en fond de fourche	mm 1 235	1 330 1 640
F min.	Portée en fond de fourche à hauteur max.	mm 525	570 500
G	Longueur fourche	mm 1 200	1 200 1 200
L	Longueur machine en fond de fourche au sol	mm 4 825	5 040 5 425
	Charge de basculement statique, en ligne*	kg 3 215	3 840 3 400
	Charge de basculement complètement articulée*	kg 2 930	3 500 3 090
	Coefficient de sécurité pour la détermination de la charge nominale sur terrain accidenté = 60% de la charge de basculement articulé ¹⁾	kg 1 820	2 100 1 850
	Coefficient de sécurité pour la détermination de la charge nominale sur terrain plat et dur = 80% de la charge de basculement articulé ³⁾	kg 2 300 ¹⁾	2 500 ²⁾ 2 470
	Poids en ordre de marche*	kg 5 445	6 175 6 490
	Dimensions des pneus	365/70R18 L2	405/70R18 L2

* Les valeurs indiquées s'entendent avec le plein de carburant et d'huiles ; pneus indiqués ci-dessus, cabine ROPS/FOPS et conducteur. La dimension des pneus et les équipements additionnels modifient le poids en ordre de marche et la charge de basculement statique. (Charge de basculement complètement articulée selon ISO 14397-1)

¹⁾ Charge utile limitée par la protection tige de vérin - Charge maximale de la fourche FEM II à 2 500 kg

²⁾ Charge utile limitée par porte-fourches et fourches FEM II à 2 500 kg

³⁾ Selon EN 474-3

STD = Longueur de bras de levage standard

HL = High Lift

CZ-AR = Cinématique en Z y compris attache rapide

Choix du godet

L 507 - L 509

L 507

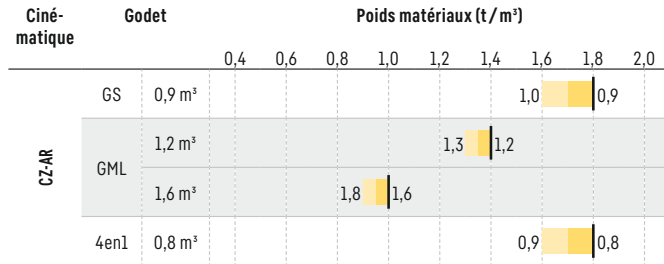

L 509

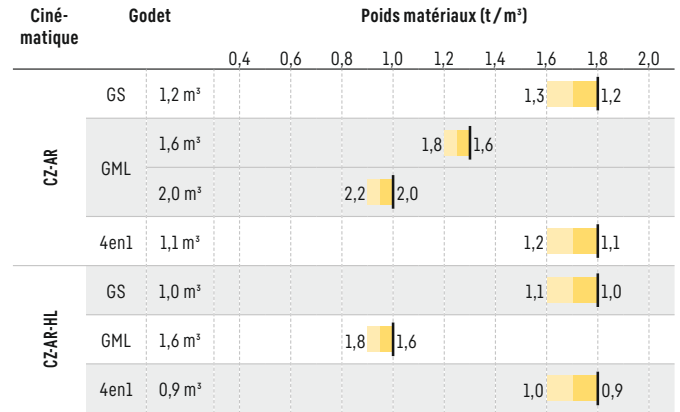

Remplissage godet

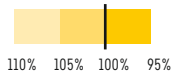

Cinématique

CZ-AR	Cinématique en Z avec dispositif d'attache rapide, longueur standard
CZ-AR-HL	Cinématique en Z avec dispositif d'attache rapide, High Lift

Godet

GS	Godet standard (Godet de terrassement)
GML	Godet pour matériaux légers
4en1	Godet 4 en 1

Masses spécifiques et valeurs indicatives du taux de remplissage

	t/m³	%		t/m³	%		t/m³	%			
Gravier	humide	1,9	105	Terre	sèche	1,3	115	Déchets de verre	brisé	1,4	100
	sec	1,6	105		mouillée après extraction	1,6	110		entier	1,0	100
	concassé	1,5	100	Terre végétale		1,1	110		Composte	sec	0,8
Sable	sec	1,5	105	Basalte		1,95	100	humide	1,0	110	
	mouillé	1,9	110	Granit		1,8	95	Plaquettes / Sciure		0,5	110
Sable et Gravier	sec	1,7	105	Grès		1,6	100	Papier	broyé / en vrac	0,6	110
	mouillé	2,0	100	Schiste		1,75	100	vieux papier / carton	1,0	110	
Sable / Argile		1,6	110	Bauxite		1,4	100	Charbon	lourd	1,2	110
Argile	en couche naturelle	1,6	110	Roche calcaire		1,6	100		léger	0,9	110
	dure	1,4	110	Gypse	fragmenté	1,8	100	Déchet	déchets ménagers	0,5	100
Argile / Gravier	sec	1,4	110	Coke		0,5	110		déchets encombrants	1,0	100
	mouillé	1,6	100	Laitier	concassé	1,8	100				

Pneumatiques



Types de pneumatiques

	Dimensions et code profil		Variation poids en ordre de marche	Largeur sur pneus	Modifications des dimensions verticales*	Applications
			kg	mm	mm	
L 507						
Goodyear	405/70R20	Powerload L2	111	1.960	47	Sable, Gavier, Ballast, Asphalte (toutes les conditions de terrains)
Goodyear	405/70R18	Powerload L2	56	1.950	14	Sable, Gavier, Ballast, Asphalte (toutes les conditions de terrains)
Goodyear	365/80R20	Powerload L2	60	1.910	46	Sable, Gavier, Ballast, Asphalte (toutes les conditions de terrains)
Goodyear	365/70R18	Powerload L2	- 4	1.910	- 3	Sable, Gavier, Ballast, Asphalte (toutes les conditions de terrains)
Dunlop	15.5/55R18	SP PG7 L2	- 32	1.920	- 28	Sable, Gavier, Ballast, Asphalte (toutes les conditions de terrains)
Firestone	340/80R18	Duraforce UT L3	21	1.900	15	Gavier, Ballast, Asphalte, Industrie (toutes les conditions de terrains)
Firestone	405/70R18	Duraforce UT L3	92	1.960	23	Gavier, Ballast, Asphalte, Industrie (toutes les conditions de terrains)
Firestone	365/80R20	Duraforce UT L3	80	1.920	53	Gavier, Ballast, Asphalte, Industrie (toutes les conditions de terrains)
Firestone	400/70R20	Duraforce UT L3	122	1.950	43	Gavier, Ballast, Asphalte, Industrie (toutes les conditions de terrains)
Firestone	400/70R20	R8000 UT L2	99	1.950	43	Terrassement, Aménagement des espaces verts (toutes les conditions de terrains)
Michelin	400/70R20	BIBLOAD L3	96	1.950	38	Gavier, Asphalte, Industrie (sol stabilisé)
Michelin	400/70R20	XMCL L2	112	1.960	44	Terrassement, Aménagement des espaces verts (toutes les conditions de terrains)
Mitas	365/70R18	EM-01 L2	0	1.920	0	Gavier, Ballast, Asphalte (toutes les conditions de terrains)
Mitas	365/80R20	EM-01 L2	72	1.920	52	Gavier, Ballast, Asphalte (toutes les conditions de terrains)
Mitas	405/70R18	EM-01 L2	56	1.960	25	Gavier, Ballast, Asphalte (toutes les conditions de terrains)
Mitas	405/70R20	EM-01 L2	92	1.960	50	Gavier, Ballast, Asphalte (toutes les conditions de terrains)
Nokian	400/70R20	Hakkapeliitta TRI L2	112	1.950	48	Pneus d'hiver, Gavier, Ballast, Asphalte (toutes les conditions de terrains)
Trelleborg	400/70R20	TH400 L2	106	1.950	38	Terrassement, Aménagement des espaces verts (toutes les conditions de terrains)
L 509						
Goodyear	405/70R20	Powerload L2	55	2.090	22	Sable, Gavier, Ballast, Asphalte (toutes les conditions de terrains)
Goodyear	405/70R18	Powerload L2	0	2.080	- 11	Sable, Gavier, Ballast, Asphalte (toutes les conditions de terrains)
Goodyear	365/80R20	Powerload L2	4	2.040	21	Sable, Gavier, Ballast, Asphalte (toutes les conditions de terrains)
Dunlop	15.5/55R18	SP PG7 L2	- 88	2.050	- 53	Sable, Gavier, Ballast, Asphalte (toutes les conditions de terrains)
Firestone	365/80R20	Duraforce UT L3	24	2.050	28	Gavier, Ballast, Asphalte, Industrie (toutes les conditions de terrains)
Firestone	400/70R20	Duraforce UT L3	66	2.080	18	Gavier, Ballast, Asphalte, Industrie (toutes les conditions de terrains)
Firestone	405/70R18	Duraforce UT L3	36	2.090	- 2	Gavier, Ballast, Asphalte, Industrie (toutes les conditions de terrains)
Firestone	400/70R20	R8000 UT L2	43	2.080	18	Terrassement, Aménagement des espaces verts (toutes les conditions de terrains)
Michelin	400/70R20	BIBLOAD L3	40	2.080	13	Gavier, Asphalte, Industrie (sol stabilisé)
Michelin	400/70R20	XMCL L2	56	2.090	19	Terrassement, Aménagement des espaces verts (toutes les conditions de terrains)
Mitas	405/70R18	EM-01 L2	0	2.090	0	Gavier, Ballast, Asphalte (toutes les conditions de terrains)
Mitas	365/80R20	EM-01 L2	16	2.050	27	Gavier, Ballast, Asphalte (toutes les conditions de terrains)
Mitas	405/70R20	EM-01 L2	36	2.090	25	Gavier, Ballast, Asphalte (toutes les conditions de terrains)
Nokian	400/70R20	Hakkapeliitta TRI L2	56	2.080	23	Pneus d'hiver, Gavier, Ballast, Asphalte (toutes les conditions de terrains)
Trelleborg	400/70R20	TH400 L2	50	2.080	13	Terrassement, Aménagement des espaces verts (toutes les conditions de terrains)

* Les valeurs indiquées sont théoriques et peuvent varier dans la réalité.

L'utilisation de pneumatiques gonflés à la mousse ou l'utilisation de chaînes doivent faire l'objet d'un accord préalable de l'usine Liebherr de Bischofshofen.

Caractéristiques techniques

Moteur diesel

	L 514	L 518
Moteur diesel	4045HB551	4045HB551
Conception	Moteur en ligne refroidi par eau, suralimenté par turbocompresseur, refroidissement de l'air de combustion	
Cylindres en ligne	4	4
Procédure d'injection	Common Rail électronique à injection haute pression	
Puissance selon ISO 9249 - SAE J1349	76 / 103 kW / ch à tr/min	76 / 103 kW / ch à tr/min
Puissance nominale selon ISO 14396 / ECE-R.120	76 / 103 kW / ch à tr/min	76 / 103 kW / ch à tr/min
Régime nominal	2 400 à tr/min	2 400 à tr/min
Couple max. selon ISO 14396	420 Nm à tr/min	420 Nm à tr/min
Cylindrée	4,5 litre	4,5 litre
Alésage / Course	106 / 127 mm	106 / 127 mm
Phase V		
Emissions polluantes	Selon la réglementation (EU) 2016 / 1628	
Technologie de dépollution	Technologie SCR et filtre à particules diesel fermé	
Filtre à air	Filtre à air sec avec cartouche primaire et élément de sécurité	
Circuit électrique		
Tension	V 12	V 12
Capacité	Ah 100	Ah 100
Alternateur	V/A 12 / 120	V/A 12 / 120
Démarrateur	V/kW 12 / 4,2	V/kW 12 / 4,2

Transmission

	L 514 Stereo L 518 Stereo	L 514 Speeder L 518 Speeder
Transmission hydrostatique		
Conception	En continue, pompe à débit variable, à plateau oscillant, et moteur hydraulique à pistons axiaux, en circuit fermé	Transmission automatique à deux vitesses, pompe à débit variable, à plateau oscillant, et moteur hydraulique à pistons axiaux, en circuit fermé
Filtration	Filtre sur circuit d'alimentation du circuit fermé	
Commande	Commande de la transmission par la pédale d'accélérateur et par la pédale d'approche lente. La pédale d'approche lente permet une réduction continue et progressive de la force de traction et de la vitesse au haut régime du moteur. Le manipulateur Liebherr permet de sélectionner le sens de marche	
Plages de vitesses	Plage 1 : 0-8 km/h Plage A1-2: 0-25 km/h marche avant et arrière avec pneus 17.5R25 Valable pour les pneus standard indiqués pour chaque type de chargeuse.	Plage 1 : 0-18 km/h Plage A1-2: 0-40 km/h*

*La configuration, les pneus et les outils de montage peuvent influencer la vitesse maximale.

Freins

	L 514 Stereo L 518 Stereo	L 514 Speeder L 518 Speeder
Freins de service	Freinage « hydrostatique » inusable agissant sur les 4 roues. Frein à tambour additionnel avec commande hydraulique	Freinage « hydrostatique » inusable agissant sur les 4 roues. Double circuit de freinage additionnel : frein à tambour et frein multidisque à bain d'huile dans l'essieu avant
Frein de stationnement	Système de freinage négatif agissant sur le frein à tambour	Système de freinage négatif dans l'essieu avant, agissant sur les freins multidisques à bain d'huile

Le système de freinage est conforme à StVZO.

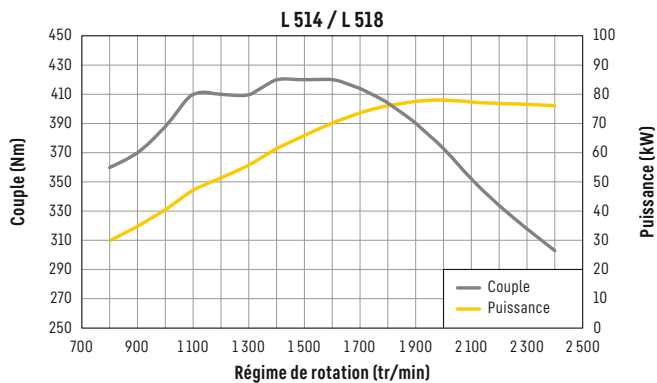

Essieux

	L 514	L 518
4 roues motrices		
Essieu avant	Rigide	
Essieu arrière	Oscillant et avec roues directrices. Oscillation de 5° de chaque côté	
Hauteur d'obstacle franchissable	mm	600
		les 4 roues restant au contact du sol
Différentiels	Différentiels à glissement limité automatique à 45 %, dans les essieux avant et arrière	
Réducteurs de roues	Réducteurs à trains planétaires intégrés dans les moyeux des roues	
Voie	1 870 mm avec les pneus standard	

Direction

Conception	Direction Stereo, articulation centrale oscillante avec élément d'amortissement, en combinaison avec les roues arrière directrices	
Angle d'articulation	30° de chaque côté	
Angle d'oscillation	5° de chaque côté	
Pression max.	bar	180

Hydraulique d'équipement

	L 514	L 518
Conception	Pompe à engrenages pour l'alimentation de l'hydraulique de travail et de la direction (par clapet de priorité)	
Refroidissement	Refroidissement de l'huile hydraulique assuré par ventilateur à régulation thermostatique	
Filtration	Filtres dans les circuits de retour au réservoir hydraulique	
Commande	Servo-commande hydraulique avec manipulateur à fonctions multiples, avec répartition de débit indépendante de la charge, 1ère et 2ème fonction hydraulique supplémentaire à commande électrique proportionnelle	
Fonction levage	Levage, neutre, descente Position flottante par verrouillage du manipulateur Liebherr, interrupteur automatique de fin de course levage en option	
Fonction cavage	Cavage, neutre, déversement Retour automatique du godet	
Débit max.	l/min.	115
Pression max.	bar	240

Equipements

	L 514	L 518
Cinématique	Cinématique unique en Z puissante avec un vérin de godet, dispositif d'attache rapide hydraulique en option	
Paliers	Etanches	
Temps de cycles avec charge nominale	CZ	CZ
Levage	s	6,9
Déversement	s	3,0
Descente (à vide)	s	4,9

Cabine du conducteur

Conception	Cabine insonorisée suspendue par paliers élastiques. Structure ROPS (protection en cas de renversement) conforme aux normes EN ISO 3471 / EN 474-1 Structure FOPS (protection contre les chutes d'objets) conforme aux normes EN ISO 3449 / EN 474-3, cat. II Porte conducteur à angle d'ouverture de 180° avec vitre fixe, vitre entrouvrante avec arrêt d'ouverture de 12° ou ouverture de 180° à droite, verre sécurit trempé, vitre arrière dégivrante, toutes les vitres sont teintées. Colonne de direction réglable en continu
Siège Liebherr	Siège conducteur « Standard » à 5 fonctions, suspendu et amorti (suspension mécanique, réglable en fonction de la corpulence du conducteur), manipulateur Liebherr de série monté sur le siège
Chauffage et ventilation	Système d'air pulsé et de recyclage, refroidissement / chauffage de l'eau, ventilation par buses réglables assurant le dégivrage et le désembuage rapide sur les vitres, vitre arrière dégivrante électrique
Émissions de vibrations	Système main / bras $\leq 2,5 \text{ m/s}^2$, selon ISO 5349-1:2001 Corps entier $\leq 0,5 \text{ m/s}^2$, conforme au rapport technique ISO/TR 25398:2006
Incertitude de mesure	Selon norme EN 12096:1997

Niveau sonore

	L 514	L 518
Niveau de pression acoustique selon ISO 6396		
L_{pA} (intérieur) dB(A)	70	70
Niveau de puissance acoustique selon 2000/14/CE		
L_{WA} (extérieur) dB(A)	101	101

Contenances

	L 514 Stereo	L 514 Speeder	L 518 Stereo	L 518 Speeder
Réservoir à carburant	l	155	155	155
Réservoir d'urée	l	18	18	18
Huile moteur (avec changement de filtre)	l	14	14	14
Boîte de vitesse / Essieu arrière	l	1	1	2
Liquide de refroidissement	l	21	21	21
Essieu avant / Différentiel	l	7,5	7,5	7,5
Essieu arrière / Différentiel	l	7,5	7,5	7,5
Essieu avant / Moyeux de roue	l	1,5	1,5	4
Essieu arrière / Moyeux de roue	l	1,5	1,5	4
Réservoir hydraulique	l	72	72	72
Total circuit hydraulique	l	115	115	115

Dimensions

Cinématique en Z

L 514 - L 518

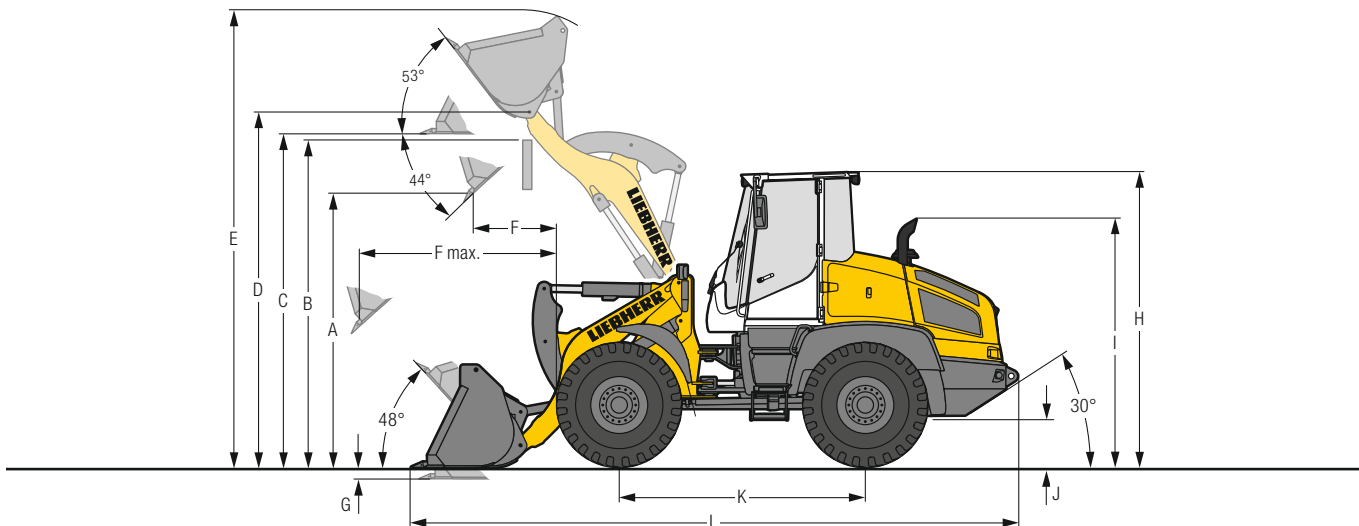

Godet de terrassement

	L 514			L 518		
	STD	HL	CZ-AR	STD	HL	CZ-AR
Cinématique	CZ	CZ-AR	CZ-AR	CZ	CZ-AR	CZ-AR
Outil d'attaque au sol	D	D	D	D	D	D
Longueur du bras de levage	mm 2 400	mm 2 400	mm 2 645	mm 2 400	mm 2 400	mm 2 645
Capacité du godet suivant ISO 7546**	m ³ 1,5	m ³ 1,4	m ³ 1,3	m ³ 1,7	m ³ 1,5	m ³ 1,4
Masse spécifique max. (densité)	t/m ³ 1,8	t/m ³ 1,8	t/m ³ 1,6	t/m ³ 1,8	t/m ³ 1,8	t/m ³ 1,6
Largeur du godet / Poids du godet	mm 2 400 / 620	mm 2 400 / 590	mm 2 400 / 540	mm 2 400 / 655	mm 2 400 / 565	mm 2 400 / 590
A Hauteur de déversement max., godet basculé à 44°	mm 2 915	mm 2 915	mm 3 170	mm 2 875	mm 2 835	mm 3 140
B Hauteur max. d'obstacle	mm 3 350	mm 3 370	mm 3 645	mm 3 350	mm 3 370	mm 3 645
C Hauteur max. fond de godet horizontal	mm 3 490	mm 3 500	mm 3 785	mm 3 485	mm 3 480	mm 3 780
D Hauteur max. axe du godet	mm 3 720	mm 3 720	mm 4 010	mm 3 720	mm 3 720	mm 4 010
E Hauteur totale	mm 4 735	mm 4 795	mm 5 020	mm 4 770	mm 4 805	mm 5 085
F Portée au levage max., godet basculé à 44°	mm 820	mm 785	mm 860	mm 865	mm 905	mm 860
F max. Portée max., godet basculé à 44°	mm 1 640	mm 1 630	mm 1 915	mm 1 680	mm 1 725	mm 1 935
G Profondeur de creusage	mm 75	mm 70	mm 125	mm 80	mm 70	mm 125
H Hauteur sur cabine du conducteur	mm 3 080	mm 3 080	mm 3 080	mm 3 080	mm 3 080	mm 3 080
I Hauteur sur échappement	mm 2 575	mm 2 575	mm 2 575	mm 2 575	mm 2 575	mm 2 575
J Garde au sol	mm 430	mm 430	mm 430	mm 430	mm 430	mm 430
K Empattement	mm 2 600	mm 2 600	mm 2 600	mm 2 600	mm 2 600	mm 2 600
L Longueur totale	mm 6 400	mm 6 360	mm 6 750	mm 6 445	mm 6 500	mm 6 775
Rayon de braquage aux pneus	mm 4 200	mm 4 200	mm 4 200	mm 4 200	mm 4 200	mm 4 200
Rayon de dégagement godet en position transport	mm 4 510	mm 4 450	mm 4 675	mm 4 560	mm 4 565	mm 4 725
Force de cavage (arrachement) (SAE)	kN 73	kN 68	kN 70	kN 80	kN 75	kN 67
Charge de basculement statique, en ligne*	kg 6 280	kg 6 095	kg 5 275	kg 7 160	kg 6 860	kg 5 720
Charge de basculement complètement articulée*	kg 5 750	kg 5 575	kg 4 825	kg 6 550	kg 6 280	kg 5 230
Poids en ordre de marche*	kg 8 860	kg 9 070	kg 9 120	kg 9 190	kg 9 320	kg 9 440
Dimensions des pneus	17.5R25 L3			17.5R25 L3		

* Les valeurs indiquées s'entendent avec le plein de carburant et d'huiles ; pneus indiqués ci-dessus, cabine ROPS / FOPS et conducteur. La dimension des pneus et les équipements additionnels modifient le poids en ordre de marche et la charge de basculement statique. (Charge de basculement complètement articulée selon ISO 14397-1)

** En pratique, la capacité du godet peut être supérieure de 10% à la valeur théorique définie par la Norme ISO 7546. Le taux de remplissage du godet dépend de la nature du matériau transporté - voir annexe pages 30.

STD = Longueur de bras de levage standard

HL = High Lift

CZ = Cinématique en Z

CZ-AR = Cinématique en Z y compris attache rapide

D = Porte-dents soudés à pointes rapportées

Equipements

Godet pour matériaux légers

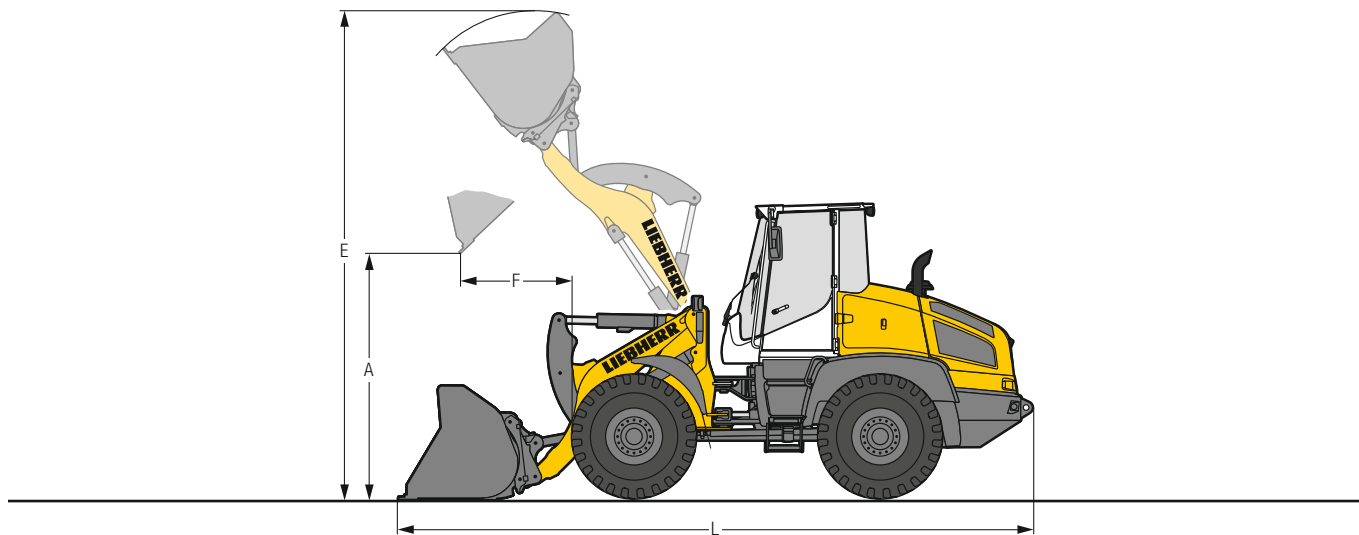

L 514 - L 518



Matériaux densité élevée

	L 514		L 518	
	STD	HL	STD	HL
Cinématique	CZ-AR	CZ-AR	CZ-AR	CZ-AR
Outil d'attaque au sol	LU	LU	LU	LU
Capacité du godet	2,0 m ³	2,0 m ³	2,5 m ³	2,0 m ³
Masse spécifique max. (densité)	1,3 t/m ³	1,0 t/m ³	1,1 t/m ³	1,2 t/m ³
Largeur du godet	2 500 mm	2 500 mm	2 500 mm	2 500 mm
A Hauteur de déversement max.	2 745 mm	3 020 mm	2 630 mm	3 020 mm
E Hauteur totale	4 970 mm	5 265 mm	5 105 mm	5 265 mm
F Portée au levage max.	1 010 mm	1 020 mm	1 130 mm	1 020 mm
L Longueur totale	6 540 mm	6 865 mm	6 730 mm	6 865 mm
Charge de basculement statique, en ligne*	5 680 kg	4 955 kg	6 395 kg	5 370 kg
Charge de basculement complètement articulée*	5 200 kg	4 535 kg	5 850 kg	4 915 kg
Poids en ordre de marche*	9 250 kg	9 350 kg	9 610 kg	9 625 kg
Dimensions des pneus	17.5R25 L3		17.5R25 L3	

* Les valeurs indiquées s'entendent avec le plein de carburant et d'huiles ; pneus indiqués ci-dessus, cabine ROPS / FOPS et conducteur. La dimension des pneus et les équipements additionnels modifient le poids en ordre de marche et la charge de basculement statique. (Charge de basculement complètement articulée selon ISO 14397-1)

Pour les chargeuses sur pneus équipées d'accessoires volumineux tels que les godets pour matériaux légers, godets à haut déversement ou de grappes à grumes, les chargeuses seront équipées de séries de systèmes d'aide à la vision de la zone avant (rétroviseurs ou de caméras) qui répondent aux exigences de la norme ISO 5006:2017.

STD = Longueur de bras de levage standard
 HL = High Lift
 CZ-AR = Cinématique en Z y compris attache rapide
 LU = Lame d'usure

Equipements

Godet à double déversement

L 514 - L 518

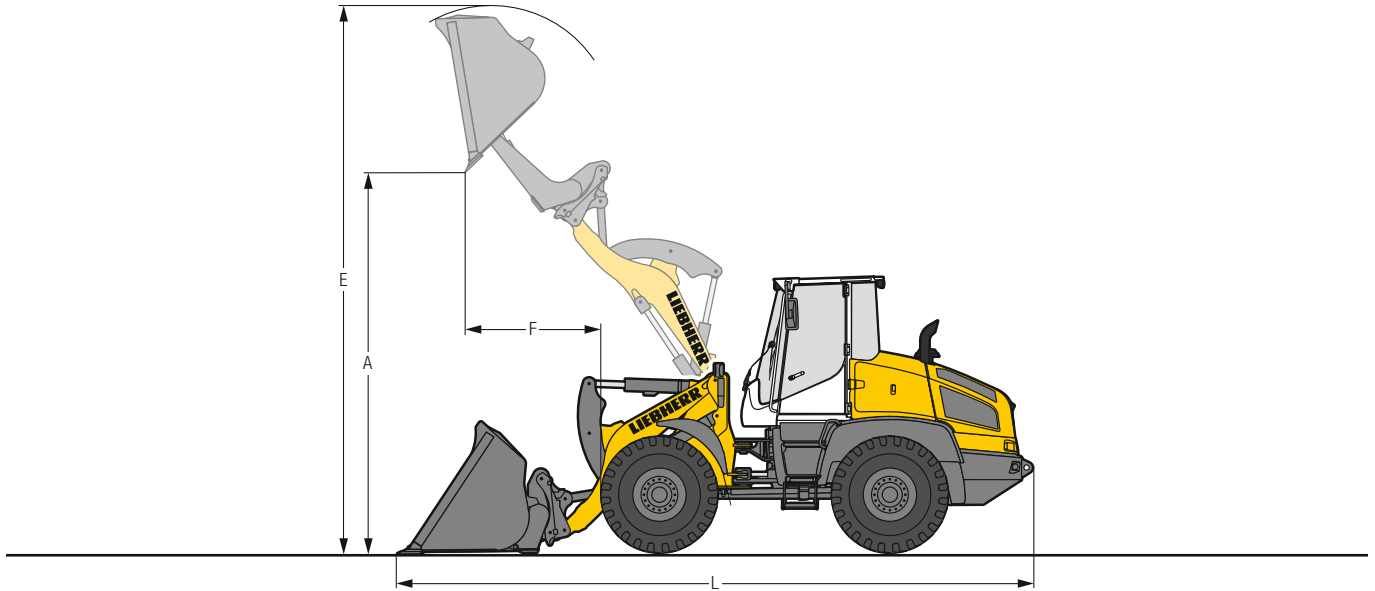

Matériaux densité élevée

	L 514		L 518	
	STD	HL	STD	HL
Cinématique	CZ-AR	CZ-AR	CZ-AR	CZ-AR
Outil d'attaque au sol	LU	LU	LU	LU
Capacité du godet	m ³ 2,2	1,8	2,5	2,0
Masse spécifique max. (densité)	t/m ³ 1,0	1,0	1,0	1,0
Largeur du godet	mm 2 500	2 200	2 500	2 490
A Hauteur de déversement max.	mm 4 200	4 580	4 200	4 560
E Hauteur totale	mm 5 760	6 060	5 850	5 970
F Portée au levage max.	mm 1 400	1 470	1 380	1 490
L Longueur totale	mm 6 965	7 300	6 965	7 240
Charge de basculement statique, en ligne*	kg 4 655	4 150	5 600	4 550
Charge de basculement complètement articulée*	kg 4 260	3 800	5 120	4 160
Poids en ordre de marche*	kg 9 985	9 870	10 280	10 050
Dimensions des pneus	17.5R25 L3		17.5R25 L3	



Matériaux faible densité

	L 514		L 518	
	STD	HL	STD	HL
Cinématique	CZ-AR	CZ-AR	CZ-AR	CZ-AR
Outil d'attaque au sol	LU	LU	LU	LU
Capacité du godet	m ³ 3,5	3,0	4,0	3,5
Masse spécifique max. (densité)	t/m ³ 0,5	0,5	0,5	0,5
Largeur du godet	mm 2 700	2 700	2 700	2 700
A Hauteur de déversement max.	mm 4 295	4 410	4 275	4 615
E Hauteur totale	mm 6 045	6 115	6 200	6 355
F Portée au levage max.	mm 1 540	1 400	1 525	1 560
L Longueur totale	mm 7 170	7 235	7 170	7 500
Charge de basculement statique, en ligne*	kg 4 455	4 125	5 495	4 230
Charge de basculement complètement articulée*	kg 4 075	3 770	5 025	3 870
Poids en ordre de marche*	kg 9 935	9 930	10 445	10 305
Dimensions des pneus	17.5R25 L3		17.5R25 L3	

* Les valeurs indiquées s'entendent avec le plein de carburant et d'huiles ; pneus indiqués ci-dessus, cabine ROPS / FOPS et conducteur. La dimension des pneus et les équipements additionnels modifient le poids en ordre de marche et la charge de basculement statique. (Charge de basculement complètement articulée selon ISO 14397-1)

Pour les chargeuses sur pneus équipées d'accessoires volumineux tels que les godets pour matériaux légers, godets à haut déversement ou de grappins à grumes, les chargeuses seront équipées de séries de systèmes d'aide à la vision de la zone avant (rétroviseurs ou de caméras) qui répondent aux exigences de la norme ISO 5006:2017.

STD = Longueur de bras de levage standard
 HL = High Lift
 CZ-AR = Cinématique en Z y compris attache rapide
 LU = lame d'usure

Equipements

Fourche

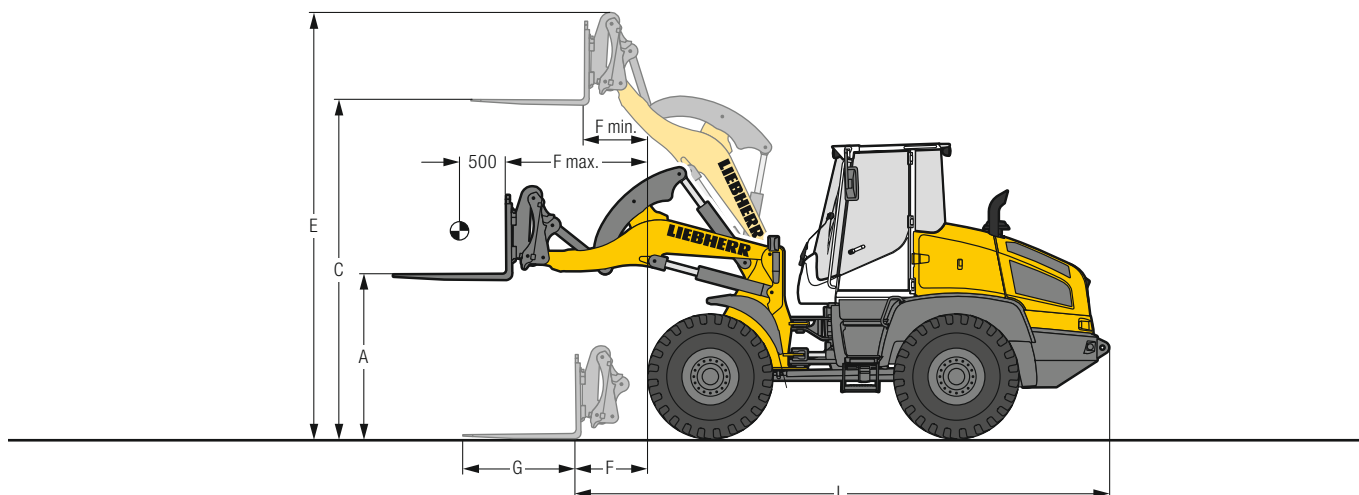

L 514 - L 518

Fourche FEM III

	L 514		L 518	
	STD	HL	STD	HL
Cinématique	CZ-AR	CZ-AR	CZ-AR	CZ-AR
A Hauteur des fourches à portée max.	mm	1 745	1 725	1 725
C Hauteur max. des fourches	mm	3 575	3 865	3 865
E Hauteur totale	mm	4 495	4 785	4 785
F Portée au sol en fond de fourche	mm	765	1 095	765
F max. Portée max. en fond de fourche	mm	1 460	1 705	1 460
F min. Portée en fond de fourche à hauteur max.	mm	615	645	615
G Longueur fourche	mm	1 200	1 200	1 200
L Longueur machine en fond de fourche au sol	mm	5 640	5 970	5 970
Charge de basculement statique, en ligne*	kg	4 500	3 980	5 145
Charge de basculement complètement articulée*	kg	4 120	3 640	4 700
Coefficient de sécurité pour la détermination de la charge nominale sur terrain accidenté = 60% de la charge de basculement articulé¹⁾	kg	2 475	2 185	2 825
Coefficient de sécurité pour la détermination de la charge nominale sur terrain plat et dur = 80% de la charge de basculement articulé¹⁾	kg	3 300	2 900	3 765
Poids en ordre de marche*	kg	8 930	9 030	9 200
Dimensions des pneus		17.5R25 L3		17.5R25 L3

* Les valeurs indiquées s'entendent avec le plein de carburant et d'huiles ; pneus indiqués ci-dessus, cabine ROPS/FOPS et conducteur. La dimension des pneus et les équipements additionnels modifient le poids en ordre de marche et la charge de basculement statique. (Charge de basculement complètement articulée selon ISO 14397-1)

¹⁾ Selon EN 474-3

STD = Longueur de bras de levage standard

HL = High Lift

CZ-AR = Cinématique en Z y compris attache rapide

Choix du godet

L 514 - L 518

L 514

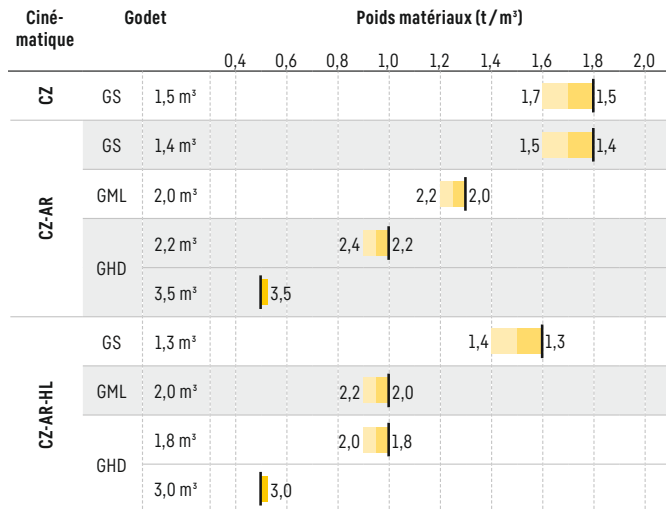

L 518

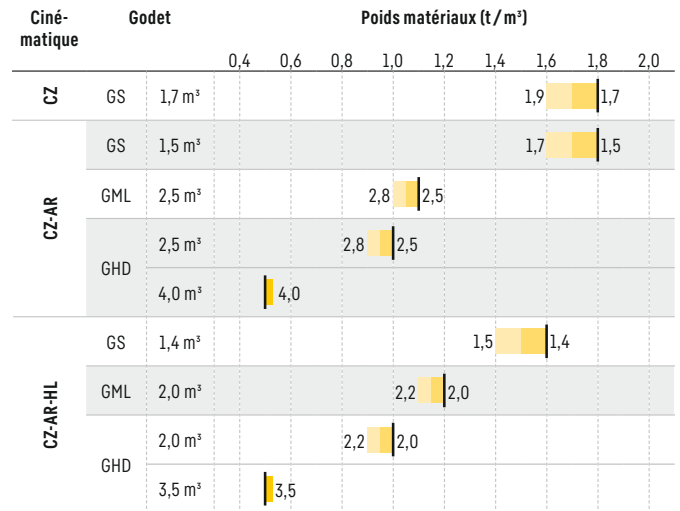

Remplissage godet

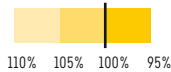

Cinématique

CZ	Cinématique en Z, longueur standard
CZ-AR	Cinématique en Z avec dispositif d'attache rapide, longueur standard
CZ-AR-HL	Cinématique en Z avec dispositif d'attache rapide, High Lift

Godet

GS	Godet standard (Godet de terrassement)
GML	Godet pour matériaux légers
GHD	Godet à double déversement

Pour les chargeuses sur pneus équipées d'accessoires volumineux tels que les godets pour matériaux légers, godets à haut déversement ou de grappins à grumes, les chargeuses seront équipées de séries de systèmes d'aide à la vision de la zone avant (rétroviseurs ou de caméras) qui répondent aux exigences de la norme ISO 5006:2017.

Masses spécifiques et valeurs indicatives du taux de remplissage

		t/m³	%			t/m³	%			t/m³	%
Gravier	humide	1,9	105	Terre	sèche	1,3	115	Déchets de verre	brisé	1,4	100
	sec	1,6	105		mouillée après extraction	1,6	110		entier	1,0	100
	concassé	1,5	100	Terre végétale		1,1	110	Composte	sec	0,8	105
Sable	sec	1,5	105	Basalte		1,95	100	humide	1,0	110	
	mouillé	1,9	110	Granit		1,8	95	Plaquettes / Sciure		0,5	110
Sable et Gravier	sec	1,7	105	Grès		1,6	100	Papier	broyé / en vrac	0,6	110
	mouillé	2,0	100	Schiste		1,75	100	vieux papier / carton	1,0	110	
Sable / Argile		1,6	110	Bauxite		1,4	100	Charbon	lourd	1,2	110
Argile	en couche naturelle	1,6	110	Roche calcaire		1,6	100	léger	0,9	110	
	dure	1,4	110	Gypse	fragmenté	1,8	100	Déchet	déchets ménagers	0,5	100
Argile / Gravier	sec	1,4	110	Coke		0,5	110	déchets encombrants	1,0	100	
	mouillé	1,6	100	Laitier	concassé	1,8	100				

Pneumatiques



Types de pneumatiques

	Dimensions et code profil		Variation poids en ordre de marche kg	Largeur sur pneus mm	Modifications des dimensions verticales* mm	Applications
L 514						
Bridgestone	550/65R25 VTS	L3	420	2.470	11	Gavier, Ballast (toutes les conditions de terrains)
Goodyear	17.5R25 RL-4K	L4	588	2.370	41	Gavier, Industrie, Roche (sol stabilisé)
Goodyear	17.5R25 RL-5K	L5	712	2.370	41	Roche, Déchets, Recyclage (sol stabilisé)
Michelin	17.5R25 XLD D2A	L5	396	2.370	36	Roche, Mine souterraine (sol stabilisé)
L 518						
Bridgestone	550/65R25 VTS	L3	434	2.470	11	Gavier, Ballast (toutes les conditions de terrains)
Goodyear	17.5R25 RL-4K	L4	602	2.370	41	Gavier, Industrie, Roche (sol stabilisé)
Goodyear	17.5R25 RL-5K	L5	726	2.370	41	Roche, Déchets, Recyclage (sol stabilisé)
Michelin	17.5R25 XLD D2A	L5	410	2.370	36	Roche, Mine souterraine (sol stabilisé)
L 514 / L 518						
Bridgestone	17.5R25 VJT	L3	134	2.360	17	Matériaux en vrac (sol stabilisé)
Bridgestone	17.5R25 VUT	L2	- 4	2.360	3	Gavier, Terrassement, Argile (toutes les conditions de terrains)
Goodyear	17.5R25 TL-3A+	L3	276	2.380	22	Sable, Gavier, Terrassement, Argile (toutes les conditions de terrains)
Michelin	17.5R25 XHA	L3	43	2.370	- 1	Sable, Gavier, Ballast (toutes les conditions de terrains)
Michelin	17.5R25 XHA2	L3	0	2.380	0	Sable, Gavier, Ballast (toutes les conditions de terrains)
Nokian	17.5R25 Hakkapeliitta Loader	L2	40	2.370	10	Pneus d'hiver, Gavier, Ballast, Asphalte (toutes les conditions de terrains)

* Les valeurs indiquées sont théoriques et peuvent varier dans la réalité.

L'utilisation de pneumatiques gonflés à la mousse ou l'utilisation de chaînes doivent faire l'objet d'un accord préalable de l'usine Liebherr de Bischofshofen.

La charge de basculement, pourquoi est-elle importante ?



Qu'est ce que la charge de basculement ?

Charge au centre de gravité du godet ou de la fourche, provoquant le basculement de la chargeuse autour de l'essieu avant ! La chargeuse se trouvant dans la position statique la plus défavorable : équipement à l'horizontale et châssis complètement articulé.

La charge nominale.

La charge nominale ne doit pas dépasser 50% de la charge de basculement, châssis articulé !

Cette valeur correspond à un facteur de sécurité de 2,0.

Capacité de godet maximale pouvant être montée.

La capacité de godet maximale est calculée sur la base de la charge de basculement et de la charge nominale !

$$\text{Charge nominale} = \frac{\text{Charge de basculement articulée}}{2}$$

$$\text{Capacité du godet} = \frac{\text{Charge nominale (t)}}{\text{Poids du matériau (t/m}^3\text{)}}$$

Les chargeuses sur pneus Liebherr

Chargeuse sur pneus



		L 504 Compact	L 506 Compact	L 507 Stereo	L 508 Compact	L 509 Stereo	L 514 Stereo
Charge de basculement	kg	3 000	3 500	3 750	3 900	4 430	5 750
Capacité du godet	m ³	0,7	0,8	0,9	1,0	1,2	1,5
Poids en ordre de marche	kg	4 600	4 970	5 550	5 700	6 390	8 860
Puissance du moteur	kW / ch	34 / 46	47,5 / 64	50 / 68	47,5 / 64	54 / 73	76 / 103

Chargeuse sur pneus



		L 518 Stereo	L 526	L 538	L 546	L 550 XPower
Charge de basculement	kg	6 550	8 730	9 650	11 010	12 500
Capacité du godet	m ³	1,7	2,2	2,6	3,0	3,4
Poids en ordre de marche	kg	9 190	13 170	14 520	15 410	18 550
Puissance du moteur	kW / ch	76 / 103	116 / 158	129 / 175	138 / 188	163 / 222

Chargeuse sur pneus



		L 556 XPower	L 566 XPower	L 576 XPower	L 580 XPower	L 586 XPower
Charge de basculement	kg	13 750	15 900	17 600	19 200	21 600
Capacité du godet	m ³	3,7	4,2	4,7	5,2	6,0
Poids en ordre de marche	kg	19 600	23 900	25 700	27 650	32 600
Puissance du moteur	kW / ch	183 / 249	203 / 276	218 / 296	233 / 317	263 / 358

02.22



Composition machine

 Chargeuse sur pneus de base	L 507	L 509	L 514	L 518
Adaptation de la force de traction	+	+	●	●
Chape d'attelage	●	●	●	●
Chauffage stationnaire (Chauffage additionnel avec préchauffage moteur)	+	+	+	+
Connexion pour équipement électrique de 7 plots	+	+	+	+
Coupe batterie (verrouillable)	●	●	●	●
Différentiels à glissement limité dans les deux essieux	●	●	●	●
Dispositif de chargement	●	●	●	●
Entraînement de ventilateur réversible	+	+	+	+
Feu d'éclairage plaque d'immatriculation arrière	+	+	+	+
Filtre à particules diesel	●	●	-	-
Frein de stationnement	●	●	●	●
Graissage centralisé automatique	+	+	+	+
Grilles de protection pour projecteurs de route	+	+	+	+
La technologie SCR avec filtre à particules	-	-	●	●
Limitation de vitesse 20 km/h réglée en usine	●	●	+	+
Limitation de vitesse réglable à l'aide d'un bouton	+	+	+	+
Outils de base de la chargeuse	●	●	●	●
Pare-chocs arrière	-	-	+	+
Pédale combinée d'approche lente et de freinage	●	●	●	●
Peinture spécial	+	+	+	+
Portes et capot moteur verrouillables à clé	●	●	●	●
Préchauffage de l'eau de refroidissement 220V	+	+	+	+
Préfiltre	+	+	+	+
Préfiltre à carburant	●	●	●	●
Préfiltre à carburant avec préchauffage	-	-	+	+
Prise de courant arrière (13 pôles, 12V)	+	+	+	+
Protection complète des arbres de transmission	-	-	+	+
Radiateur grosses mailles	-	-	+	+
Remplissage avec huile Bio Liebherr	+	+	+	+
Réservoir d'urée	-	-	●	●
Système antitangage	+	+	+	+
Système de préchauffage pour démarrage à froid	●	●	●	●
Tamis pour radiateur	-	-	+	+
Version Speeder	+	+	+	+

 Equipement	L 507	L 509	L 514	L 518
1ère et 2ème fonction électro-hydraulique proportionnelle supplémentaire	+	+	+	+
1ère fonction électro-hydraulique proportionnelle supplémentaire	+	+	+	+
Arrêt automatique de fin de course levage	+	+	+	+
Blocage de l'hydraulique de travail	●	●	●	●
Bras de levage cinématique en Z	●	●	●	●
Bras de levage cinématique en Z High Lift	-	+	+	+
Chargeuse sur pneus télescopique (Pour plus de détails, veuillez consulter la brochure « L 509 Télé »)	-	+	-	-
Dispositif d'attache rapide hydraulique	●	●	+	+
Dispositif d'attache rapide hydraulique LIKUFIX	+	+	-	-
Dispositif de sécurité de rupture de flexibles	+	+	+	+
Godet à double déversement	+	+	+	+
Godet pour matériaux légers	+	+	+	+
Godets avec divers outils d'attaque au sol	+	+	+	+
Hydraulique High-Flow	+	+	-	-
Interrupteur automatique de fin de course abaissement	+	+	●	●
Porte-fourches et fourches	+	+	+	+
Position équipement flottant	●	●	●	●
Préparation dispositif d'attache rapide hydraulique LIKUFIX (dispositif d'attache rapide sans LIKUFIX bloc)	+	+	-	-
Protection tige de vérin de cavage	+	+	+	+
Système de pesage	-	-	+	+
Tuyauteries hydrauliques arrières	+	+	+	+
Verrouillage du levier de commande	+	+	+	+

● = Standard
+ = Option
- = non disponible

Composition machine

 Cabine du conducteur	L 507	L 509	L 514	L 518	 Cabine du conducteur	L 507	L 509	L 514	L 518
Antivol électronique à clé	+	+	+	+	Projecteurs arrière simples halogène / LED	+	+	+	+
Antivol électronique avec code	+	+	+	+	Projecteurs avant doubles LED	+	+	+	+
Boîte de rangement	●	●	●	●	Projecteurs avant simples halogène	●	●	●	●
Cabine ROPS / FOPS insonorisée	●	●	●	●	Projecteurs avant simples LED	+	+	+	+
Chauffage alimenté par l'eau de refroidissement du moteur avec dégivreur et système de recyclage d'air	●	●	●	●	Radio Liebherr « Confort » (DAB+ / USB / AUX / BLUETOOTH / kit main libres)	+	+	+	+
Climatisation	+	+	+	+	Radio Liebherr « Standard » (USB / AUX)	+	+	+	+
Colonne de direction réglable en articulation	+	+	●	●	Rétroviseur grand angle	+	+	+	+
Colonne de direction réglable en continu sur 3 niveaux (hauteur, inclinaison, articulation)	+	+	+	+	Rétroviseur intérieur	●	●	●	●
Colonne de manutention fixe	●	●	-	-	Rétroviseurs extérieurs, rabattables	●	●	●	●
Compteur horaire (intégré dans l'unité d'affichage)	●	●	●	●	Rétroviseurs extérieurs, rabattables et chauffants	+	+	+	+
Crochet portemanteau	●	●	●	●	Siège Comfort Grammer avec suspension longitudinale, chauffage de siège et ceinture 2 points	+	+	+	+
Dispositif de freinage manuel	+	+	+	+	Siège Standard Grammer avec suspension mécanique et ceinture 2 points	●	●	●	●
Éclairage de travail adaptatif	-	-	+	+	Store avant / arrière	+	+	+	+
Écran pivotant et réglable en hauteur	●	●	●	●	Tapis de sol dans la cabine	●	●	●	●
Essuie-glace avant / arrière	●	●	●	●	Trousse de secours	+	+	+	+
Extincteur dans cabine 2kg	+	+	+	+	Vide-poches	●	●	●	●
Fenêtre coulissante droite 180°	●	●	●	●	Vitre arrière dégivrante électrique	●	●	●	●
Fenêtre coulissante gauche	+	+	+	+					
Filtre à pollen F5	●	●	●	●					
Grille de protection pare-brise	+	+	+	+					
Gyrophare LED	+	+	+	+					
Issue de secours	●	●	●	●					
Liebherr Connect									
MyLiebherr Maintenance	+	+	+	+					
MyLiebherr Performance	+	+	+	+					
MyLiebherr Portal*	●	●	●	●					
Manipulateur Liebherr avec mini-joystick pour 1ère et 2ème fonction hydraulique proportionnelle supplémentaire oscillant sur le siège	+	+	+	+					
Manipulateur Liebherr oscillant sur le siège (y compris sélection du sens de marche)	●	●	●	●					
Porte-bouteilles	●	●	●	●					
Prémontage radio	+	+	+	+					
Prise de courant 12V	●	●	●	●					
Projecteurs arrière doubles LED	+	+	+	+					

 Sécurité	L 507	L 509	L 514	L 518
Avertisseur de marche arrière sonore / optique	+	+	+	+
Exécutions spécifiques au pays	+	+	+	+
Surveillance zone arrière par caméra (intégré dans l'unité d'affichage)	+	+	+	+
Système de reconnaissance de la présence de personnes arrière	-	-	+	+

● = Standard
 + = Option
 - = non disponible
 * = activation gratuite requise

Vous pouvez télécharger ici nos brochures pour chargeuses sur pneus :



Liebherr-Werk Bischofshofen GmbH

Postfach 49 • 5500 Bischofshofen, Austria • Phone +43 50809-10

info.lbh@liebherr.com • www.liebherr.com • www.facebook.com/LiebherrConstruction