

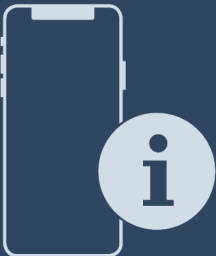

Instrukcja obsługi

Quality, Design and Innovation



home.liebherr.com/fridge-manuals









LIEBHERR

Zawartość

1	Informacje dotyczące bezpieczeństwa i ostrzeżenia	3
1.1	Użytkowanie zgodne z przeznaczeniem	3
1.2	Klasy klimatyczne	3
1.3	Grupa użytkowników	3
1.4	Instalacja i uruchomienie	3
1.5	Bezpieczna obsługa urządzenia	3
1.6	Czyszczenie	4
1.7	Usterki, uszkodzenia i naprawy	4
1.8	Utylizacja	4
1.9	Zgodność	4
1.10	Substancje SVHC zgodnie z rozporządzeniem REACH	4
1.11	Baza danych produktów EPREL	4
1.12	Licencje open-source	4
1.13	Części zamienne	4
1.14	Symbole na urządzeniu	4
1.15	Stopnie ostrzegawcze	4
2	Prezentacja urządzenia	5
2.1	Zakres dostawy	5
2.2	Przegląd urządzenia i wyposażenia	5
3	Sposób działania wyświetlacza	5
3.1	Nawigacja przy pomocy pola dotykowego i objaśnienie symboli	5
3.2	Menu	5
4	Uruchomienie	7
4.1	Włączanie urządzenia (pierwsze uruchomienie)	7
5	Przechowywanie	7
5.1	Wskazówki dotyczące przechowywania	7
5.2	Komora zamrażalnika	7
5.3	Okresy przechowywania	8
6	Oszczędzanie energii	8
7	Obsługa	8
7.1	Elementy obsługi i wyświetlacza	8
7.1.1	Wskaźnik temperatury/wskazanie stanu	9
7.1.2	Zachowanie LED	9
7.1.3	Sygnały dźwiękowy	9
7.2	Funkcje urządzenia	9
7.2.1	Wskazówki dotyczące funkcji urządzenia	9
	Włączanie i wyłączenie urządzenia	9
	Temperatura	10
	SuperFrost	10
	SabbathMode	10
	Blokada wprowadzania	11
	Tryb demo	11
	Resetowanie do ustawień fabrycznych	11
7.3	Komunikaty	12
7.3.1	Zamykanie komunikatów	12
8	Wyposażenie	12
8.1	Szuflady	12
9	Konserwacja	13
9.1	Rozkładanie/montaż systemów wysuwania	13
9.2	Rozmrażanie urządzenia	13
9.3	Czyszczenie urządzenia	13
10	Wsparcie klienta	14

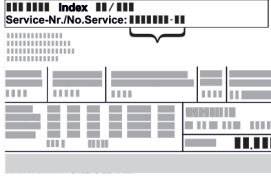
10.1	Dane techniczne	14
10.2	Odgłosy towarzyszące pracy	14
10.3	Zakłócenie techniczne	14
10.4	Punkt serwisowy	15
10.5	Tabliczka znamionowa	16
11	Wyłączenie urządzenia	16
12	Utylizacja	16
12.1	Przygotowanie urządzenia do utylizacji	16
12.2	Utylizacja urządzenia w sposób przyjazny dla środowiska	16

Producent stale pracuje nad ulepszaniem wszystkich typów i modeli urządzeń. Prosimy Państwa o zrozumienie, że jesteśmy zmuszeni zastrzec sobie prawo wprowadzenia zmian kształtu, wyposażenia i rozwiązań technicznych.

Symbol	Objaśnienie
	Przeczytać instrukcję W celu zapoznania się ze wszystkimi zaleceniami nowego urządzenia zalecamy uważne przeczytanie wskazówek zawartych w niniejszej instrukcji.
	Dodatkowe informacje w internecie Cyfrową instrukcję z dodatkowymi informacjami w różnych językach można znaleźć w internecie za pomocą kodu QR umieszczonego na przedniej stronie tej instrukcji, pod adresem home.liebherr.com/fridge-manuals lub po wprowadzeniu numeru serwisowego. Numer serwisowy jest podany na tabliczce znamionowej:  Fig. Przykładowa prezentacja
	Kontrola urządzenia Sprawdzić wszystkie części pod kątem uszkodzeń transportowych. W przypadku jakichkolwiek reklamacji, należy skontaktować się z dealerem lub placówką serwisową.
	Odchylenia Instrukcja została opracowana dla kilku modeli urządzeń. Mogą zatem występować pewne różnice pomiędzy opisem i urządzeniem. Fragmenty dotyczące tylko określonych urządzeń są zaznaczone gwiazdką (*).
	Instrukcje robocze i wyniki działań Instrukcje robocze są wyróżnione symbolem ▶. Wyniki działań są wyróżnione symbolem ▷.
	Filmy Filmy dotyczące urządzeń są dostępne na kanale YouTube urządzeń Liebherr-Hausgeräte.

Licencje open-source:

Urządzenie zawiera komponenty oprogramowania, które są objęte licencjami open-source. Informacje o stosowanych licencjach open-source można sprawdzić tutaj: home.liebherr.com/open-source-licences

Niniejsza instrukcja użytkownika obowiązuje dla:

S(D)UF..	36..
SUF..	37..

1 Informacje dotyczące bezpieczeństwa i ostrzeżenia

Niniejszą kartę informacyjną dla użytkownika należy starannie przechowywać, aby zawsze mieć do niej dostęp.

W przypadku przekazania urządzenia należy również przekazać niniejszą kartę informacyjną następnemu użytkownikowi.

W celu prawidłowego i bezpiecznego użytkowania urządzenia należy zapoznać się z niniejszą kartą informacyjną przed rozpoczęciem instalacji i eksploatacji. Stosować się stale do zawartych w niej instrukcji, wskazówek bezpieczeństwa i wskazówek ostrzegawczych. Są one istotne, aby prawidłowo i bezpiecznie zainstalować i eksploatować urządzenie.

1.1 Użytkowanie zgodne z przeznaczeniem

- Urządzenie to jest przeznaczone do zastosowania w gospodarstwach domowych i w podobnych obszarach, np.:
 - w strefach kuchennych dla personelu w sklepach, biurach i innych obszarach pracowniczych
 - w gospodarstwach agroturystycznych oraz przez gości w hotelach, motelach i innych miejscach noclegowych
 - w pensjonatach ze śniadaniem
 - przy cateringach oraz podobnych usługach w handlu hurtowym
- Inne możliwości zastosowania:
 - Urządzenie to może być wbudowywane w szafki pod płytą roboczą kuchni.
 - Każde inne zastosowanie jest niedopuszczalne.

1.2 Klasy klimatyczne

Zależnie od klasy klimatycznej urządzenie jest przeznaczone do pracy w obrębie wskazanych granic temperatury otoczenia. Klasa klimatyczna obowiązująca dla danego urządzenia podana jest na tabliczce znamionowej.

Wskazówka

- ▶ Aby zagwarantować prawidłową pracę, przestrzegać podanych temperatur otoczenia.

Klasa klimatyczna	Temperatura otoczenia
SN	10 °C do 32 °C
N	16 °C do 32 °C
ST	16 °C do 38 °C
T	16 °C do 43 °C
SN-ST	10 °C do 38 °C
SN-T	10 °C do 43 °C

1.3 Grupa użytkowników

- Urządzenie to może być używane przez dzieci w wieku od 8 lat oraz przez osoby z ograniczonymi zdolnościami fizycznymi, sensorycznymi i mentalnymi lub przez osoby posiadające niedostateczne doświadczenie oraz wiedzę,

gdy znajdują się one pod nadzorem lub jeśli zostały poinformowane o bezpiecznym stosowaniu urządzenia oraz o możliwych niebezpieczeństwach.

- Dzieci nie mogą się bawić urządzeniem.
- Dzieci nie mogą wykonywać czyszczenia ani czynności konserwacyjnych bez nadzoru.
- Dzieci w wieku 3-8 lat mogą umieszczać produkty w urządzeniu oraz je z niego wyjmować.

1.4 Instalacja i uruchomienie

- Montować i podłączać urządzenie tylko zgodnie ze wskazówkami zawartymi w karcie informacyjnej dla użytkownika.
- Montować urządzenie zgodnie ze wskazówkami zawartymi w karcie informacyjnej dla użytkownika, aby uniknąć przechylenia się urządzenia.
- Nie zakrywać otworów wentylacyjnych w obudowie urządzenia, jak również w meblach kuchennych.
- Nie uszkodzić przewodu zasilającego. Nie eksploatować urządzenia z uszkodzonym przewodem zasilającym.
- Nie umieszczać przenośnych listew zasilających lub zasilaczy z tyłu urządzenia.
- Gniazdko sieciowe musi być zawsze łatwo dostępne, aby w sytuacji awaryjnej możliwe było jak najszybsze odłączenie urządzenia od zasilania elektrycznego. Musi się znajdować poza obszarem tylnej ściany urządzenia.

Urządzenia z zabezpieczeniem przed przechyleniem:

- Zamocować urządzenie z zabezpieczeniem przed przechyleniem zgodnie ze wskazówkami zawartymi w karcie informacyjnej dla użytkownika, aby uniknąć przechylenia się urządzenia.

1.5 Bezpieczna obsługa urządzenia

- Nie przechowywać w urządzeniu żadnych materiałów wybuchowych, jak np. pojemniki aerozolowe z gazem pędym. Takie puszki z aerozolami można rozpoznać na podstawie nadrukowanego opisu zawartości lub symbolu płomienia na puszcze. Ewentualnie ulatniające się gazy mogłyby zapalić się w zetknięciu z częściami elektrycznymi.
- Pałace się świece, lampy i inne przedmioty z otwartym płomieniem trzymać z dala od urządzenia, aby go nie podpalić.
- Butelki z napojami alkoholowymi lub inne pojemniki z alkoholem należy przechowywać wyłącznie szczelnie zamknięte. Ewentualnie wyciekający alkohol mógłby zapalić się w zetknięciu z częściami elektrycznymi.
- Należy unikać dłuższego kontaktu skóry z zimnymi powierzchniami lub schłodzonymi / mrożonymi produktami. Do ochrony używać np. rękawic.
- Zawarty w urządzeniu czynnik chłodniczy (dane na tabliczce znamionowej) jest przyjazny dla środowiska, ale łatwopalny. Wyciekający czynnik chłodniczy może ulec zapłonowi.
 - Nie uszkodzić obiegu chłodniczego.
 - Wewnątrz urządzenia nie wolno używać żadnych źródeł zapłonu.
 - Wewnątrz urządzenia nie wolno używać żadnych urządzeń elektrycznych (np. myjek parowych, grzejników).
 - Jeżeli wydostaje się czynnik chłodniczy: Usunąć ogień lub źródła zapłonu, znajdujące się w pobliżu miejsca nieuszczelnienia. Dobrze przewietrzyć pomieszczenie. Powiadomić punkt serwisowy.
- Otwierać drzwi tylko na chwilę. W ten sposób zapobiega się wzrostowi temperatury we wnętrzu urządzenia.

Informacje dotyczące bezpieczeństwa i ostrzeżenia

- Nie sięgać pomiędzy drzwi i urządzenia podczas otwierania i zamykania. Może dojść do zakleszczenia się palców.
- Wartość temperatury w najcieplejszym obszarze urządzenia może być większa od ustawionej wartości temperatury.

1.6 Czyszczenie

- Powierzchnie, które stykają się z produktami spożywczymi, należy regularnie czyścić.
- Należy regularnie czyścić odpływ wody z odraszania.
- Do przyspieszenia procesu rozmrażania nie wolno używać urządzeń elektrycznych do ogrzewania, urządzeń do czyszczenia parą pod ciśnieniem, otwartego ognia ani sprayów rozmrażających.
- Nie używać ostrych przedmiotów do usuwania lodu.

1.7 Usterki, uszkodzenia i naprawy

- Jeżeli przewód zasilający urządzenia jest uszkodzony, należy go wymienić.
- Naprawy i ingerencje w urządzenie powierzać wyłącznie serwisowi klienta lub odpowiednio wykwalifikowanemu personelowi.
- W razie usterek i błędów urządzenia wyciągnąć wtyczkę sieciową lub wyłączyć bezpiecznik. Przy wyciąganiu wtyczki sieciowej zawsze chwytać za wtyczkę. Nie ciągnąć kabla.

1.8 Utylizacja

- Urządzenie zawiera cenne materiały i jest oznaczone jednym z odpowiednich symboli. (patrz 1.14 Symbole na urządzeniu)
 - Nie utylizować urządzenia z odpadami komunalnymi.
 - Urządzenie zutylizować bezpłatnie korzystając z pojemników klasy 1 w lokalnych centrach recyklingu i materiałów.
 - Przy zakupie nowego urządzenia, stare urządzenie można bezpłatnie zwrócić do punktów sprzedaży detalicznej.
 - Poinformować o możliwościach zwrotu.
- W urządzeniu występuje czynnik chłodniczy (dane na tabliczce znamionowej) i olej. Zawarty w urządzeniu czynnik chłodniczy jest przyjazny dla środowiska, ale łatwopalny. Zawarty w urządzeniu olej jest również palny. Wyciekający czynnik chłodniczy i olej mogą ulec zapaleniu, jeżeli stężenie będzie wystarczająco wysokie lub zetkną się z zewnętrznymi źródłami ciepła.
 - Nie uszkodzić obiegu chłodniczego.
 - Utylizować urządzenie tylko zgodnie ze wskazówkami w karcie informacyjnej dla użytkownika.

1.9 Zgodność

Szczelność obiegu czynnika chłodniczego została poddana kontroli. Po wbudowaniu urządzenie spełnia odpowiednie przepisy bezpieczeństwa oraz właściwe dyrektywy.

Pełny tekst deklaracji zgodności UE jest dostępny pod następującym adresem: www.Liebherr.com

1.10 Substancje SVHC zgodnie z rozporządzeniem REACH

- W poniższym linku można sprawdzić, czy urządzenia zawiera substancje SVHC zgodnie z rozporządzeniem REACH:

home.liebherr.com/de/deu/de/liebherr-erleben/nachhaltigkeit/umwelt/scip/scip.html

1.11 Baza danych produktów EPREL

- Od 1 marca 2021 informacje odnośnie etykietowania energetycznego oraz wymagań dotyczących ekoprojektu można znaleźć w europejskiej bazie danych produktów (EPREL). Baza danych produktów jest dostępna pod adresem <https://eprel.ec.europa.eu/>. Po wejściu na stronę wyświetli się polecenie wpisania identyfikatora modelu. Identyfikator modelu jest podany na tabliczce znamionowej.

1.12 Licencje open-source

- Urządzenie zawiera komponenty oprogramowania, które są objęte licencjami open-source. Informacje o stosowanych licencjach open-source można sprawdzić tutaj: home.liebherr.com/open-source-licences



1.13 Części zamienne

- Dostępność części zamiennych i funkcyjnych oraz części zapasowych wyposażenia wynosi 15 lat.

1.14 Symbole na urządzeniu

	Symbol ten może się znajdować na sprężarce. Odnosi się do oleju umieszczonego w sprężarce i wskazuje na następujące niebezpieczeństwo: Może być śmiertelny w przypadku potknięcia i przedostania się do dróg oddechowych. Wskazówka ta jest istotna jedynie w przypadku recyklingu. Brak niebezpieczeństwa w trakcie normalnej eksploatacji. Nie usuwać tego symbolu.
	Ostrzeżenie: Niebezpieczeństwo pożaru z powodu łatwopalnych materiałów. Symbol ten znajduje się na sprężarce i może być umieszczony dodatkowo w innych miejscach na urządzeniu. Symbol ten ostrzega przed łatwopalnymi materiałami. Nie usuwać tego symbolu.
	Taki lub podobny symbol może znajdować się z tyłu urządzenia. Wskazuje on na to, że na drzwiach i/lub w obudowie znajdują się próżniowe panele izolacyjne (VIP) lub panele perlitowe. Wskazówka ta jest istotna jedynie w przypadku recyklingu. Nie usuwać tego symbolu.
	Symbol ten znajduje się na tabliczce znamionowej. Wskazuje on na to, że urządzenie zawiera wartościowe materiały i nie wolno go utylizować z odpadami komunalnymi. (patrz 1.8 Utylizacja)

1.15 Stopnie ostrzegawcze

 NIEBEZPIECZEŃSTWO	Informuje o bezpośrednio niebezpiecznej sytuacji, która w razie zlekceważenia spowoduje śmierć lub ciężkie obrażenia ciała.
 OSTRZEŻENIE	Informuje o niebezpiecznej sytuacji, która w razie zlekceważenia może spowodować śmierć lub ciężkie obrażenia ciała.

 OSTROŻNIE	Informuje o niebezpiecznej sytuacji, która w razie zlekceważenia może spowodować lekkie lub średnie obrażenia ciała.
UWAGA	Informuje o niebezpiecznej sytuacji, która w razie zlekceważenia może spowodować szkody rzeczowe.
Wskazówka	Oznacza ogólne użyteczne wskazówki i porady.

2 Prezentacja urządzenia

2.1 Zakres dostawy

Sprawdzić wszystkie części pod kątem uszkodzeń transportowych. W przypadku jakichkolwiek reklamacji, należy skontaktować się z dealerem lub Działem Obsługi Klienta. (patrz 10.4 Punkt serwisowy)

Zakres dostawy składa się z następujących części:

- Urządzenie do zabudowy
- Wyposażenie (w zależności od modelu)
- Materiał montażowy (w zależności od modelu)
- „Quick Start Guide“
- „Installation Guide“*
- Broszura serwisowa

2.2 Przegląd urządzenia i wyposażenia

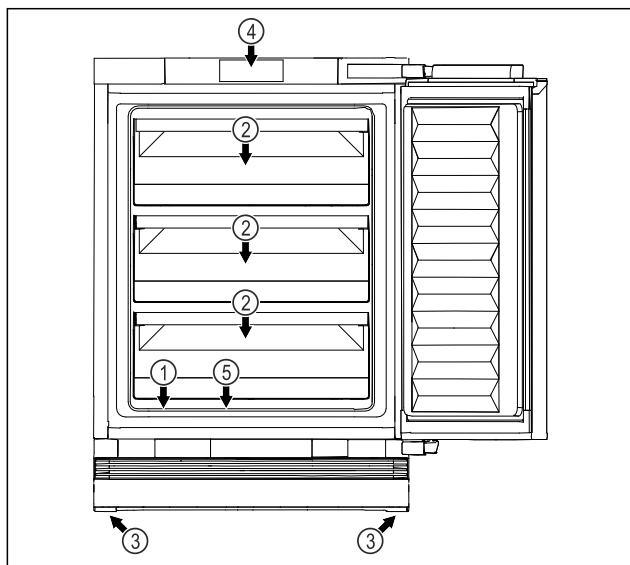

Fig. 1 Przykładowa prezentacja strony przedniej

Wyposażenie



- | | |
|--------------------------|--|
| (1) Tabliczka znamionowa | (4) Elementy obsługi i wskaźniki temperatury |
| (2) Szuflada | (5) Odptyw wody z odparowania |
| (3) Nóżka | |

3 Sposób działania wyświetlacza

Urządzenie można obsługiwać przy pomocy pola dotykowego.

3.1 Nawigacja przy pomocy pola dotykowego i objaśnienie symboli

Na rysunkach użyto różnych symboli dla nawigacji przy pomocy pola dotykowego. W poniższej tabeli znajduje się opis tych symboli.

Symbol	Opis
	Krótko dotknąć palcem pola dotykowego: Nawiguj przez menu główne i podmenu. Jeżeli na symbolu ręki widoczna jest liczba: Na podstawie liczby można rozpoznać, jak często trzeba dotknąć kolejno pola dotykowego, aby przejść do określonej funkcji.
	Dotykać palcem pole dotykowe przez 3 sekundy: Włączyć urządzenie. W menu głównym: Wyłączyć urządzenie. W podmenu: Przejść do menu głównego. Dezaktywować funkcję podmenu.
	Dotykać palcem pole dotykowe przez 7 sekund: W menu głównym: Otworzyć podmenu.
	Strzałka z zegarem: Upływa więcej niż 10 sekund, aż kolejny wskaźnik wyświetli się na wyświetlaczu.
	Strzałka z podanym czasem: Upływa podany czas, aż poniższy wskaźnik wyświetli się na wyświetlaczu.



3.2 Menu

Funkcje urządzenia zostały podzielone na różne menu.



Menu	Opis
Menu główne	Po włączeniu urządzenia następuje automatyczne przełączenie na menu główne. Z tego poziomu można przechodzić do funkcji urządzenia lub podmenu.
Podmenu	Podmenu zawiera dodatkową funkcję urządzenia do ustawienia urządzenia.

3.2.1 Menu główne

W menu głównym można aktywować/dezaktywować następujące funkcje:

Dioda LED	Opis
	Temperatura -16 °C
	Temperatura -18 °C

Sposób działania wyświetlacza

Dioda LED	Opis
	Temperatura -20 °C
	Temperatura -28 °C
	SuperFrost

Znaczenie diod LED w menu głównym

3.2.1 Otwieranie menu głównego

Po włączeniu urządzenia następuje automatyczne przełączenie na menu główne.

W przypadku przechodzenia z podmenu do menu głównego:

- ▶ Wykonać czynności (patrz 3.2.2 Wyjście z podmenu) .

3.2.1 Nawigowanie w menu głównym

Podczas nawigowania w menu głównym po diodzie LED 5 zapali się ponownie LED 1.



Fig. 2

- ▶ Tyle razy naciskać krótko pole dotykowe, aż zacznie świecić LED wymaganej funkcji.
- ▷ Funkcja jest aktywowana.

3.2.1 Tryb uśpienia wyświetlacza

Jeżeli pole dotykowe nie będzie dotykane przez 10 sekund, wyświetlacz przełączy się w tryb uśpienia. Tryb uśpienia zapobiega zmianom ustawienia temperatury poprzez przypadkowe dotknięcie pola dotykowego.

Kończenie trybu uśpienia:

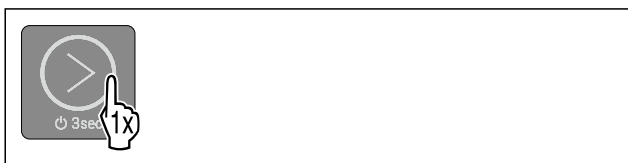
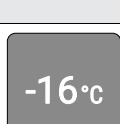



Fig. 3

- ▶ Dotknąć krótko pola dotykowego.
- ▷ Rozbrzmiewa dźwięk potwierdzenia.
- ▷ Ustawiona temperatura miga raz.
- ▷ Tryb uśpienia zostaje zakończony.

3.2.2 Podmenu

W podmenu można aktywować/dezaktywować następujące funkcje:

Dioda LED	Opis	Położenie diody LED
	Blokada wprowadzania	Dioda LED 1
	SabbathMode	Dioda LED 2
	Resetowanie do ustawień fabrycznych	Dioda LED 3

Znaczenie diod LED w podmenu

3.2.2 Otwieranie podmenu



Fig. 4

- ▶ Wykonać czynności zgodnie z ilustracją, po 7 sekundach pojawi się dwukrotny dźwięk potwierdzenia.
- ▷ Świecą się diody LED 1-5: Użytkownik znajduje się w podmenu.
- ▷ Jeżeli przez 5 sekund na wyświetlaczu nie zostanie podjęte żadne działanie, wskaźnik przełączy się na menu główne.

3.2.2 Wyjście z podmenu

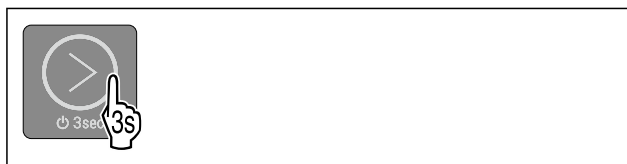

Fig. 5

- ▶ Wykonać czynności zgodnie z ilustracją.
- lub-
- ▶ Nie dotykać palcem pola dotykowego przez 5 sekund.
- ▷ Użytkownik znajduje się w menu głównym.

3.2.2 Nawigowanie w podmenu

Podczas nawigowania w podmenu po diodzie LED ostatniej funkcji podmenu zapali się ponownie LED 1.

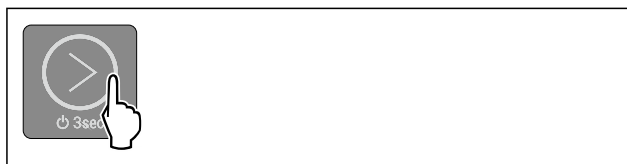

Fig. 6

- ▶ Tyle razy naciskać krótko pole dotykowe, aż zacznie świecić LED wymaganej funkcji.
- ▷ Po 5 sekundach braku aktywności wybrana funkcja zostanie automatycznie aktywowana.

4 Uruchomienie

4.1 Włączanie urządzenia (pierwsze uruchomienie)

Zagwarantować, aby spełnione zostały następujące warunki:

- ❑ Urządzenie jest instalowane i podłączane zgodnie z instrukcją montażu.
- ❑ Wszystkie taśmy klejące, folie klejące i ochronne oraz zabezpieczenia transportowe w urządzeniu i na nim są zdjęte.
- ❑ Wszystkie wkładki reklamowe z szuflad zostały usunięte.
- ❑ Sposób działania wyświetlacza jest znany. (patrz 3 Sposób działania wyświetlacza)

Włączyć urządzenie:

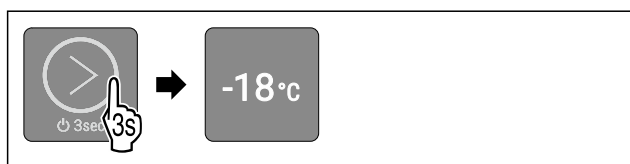

Fig. 7

- ▶ Nacisnąć pole dotykowe zgodnie z ilustracją i przytrzymać przez 3 sekundy do momentu pojawienia się sygnału potwierdzenia.
- ▶ Urządzenie jest włączone.
- ▶ Świeci się dioda LED 2: Temperatura jest ustawiona fabrycznie na -18 °C.
- ▶ Urządzenie schładza się do temperatury ustawionej fabrycznie.

Urządzenie uruchamia się w trybie demo:

Jeżeli urządzenie uruchamia się w trybie demo:

- ▶ Dezaktywować tryb demo. (patrz Dezaktywacja trybu demo)

Wyświetlacz przechodzi w tryb uśpienia:

Jeżeli wyświetlacz przechodzi w tryb uśpienia:

- ▶ Dotknąć krótko pola dotykowego. (patrz 3.2.1 Tryb uśpienia wyświetlacza)

Wskazówka

Producent zaleca:

- ▶ **Mrożone produkty** umieszczać przy temperaturze -18 °C lub niższej.
- ▶ Przestrzegać wskazówek dotyczących przechowywania. (patrz 5.1 Wskazówki dotyczące przechowywania)

Wskazówka

Akcesoria można nabyć w sklepie Liebherr-Hausgeräte na stronie internetowej home.liebherr.com/shop/de/deu/zubehor.html.

5 Przechowywanie

5.1 Wskazówki dotyczące przechowywania



OSTRZEŻENIE

Niebezpieczeństwo pożaru spowodowane przez urządzenia elektryczne!

Jeżeli w strefie urządzenia, gdzie znajdują się produkty spożywcze używane są przyrządy elektryczne, może to spowodować pożar.

- ▶ O ile producent nie zalecił inaczej, w strefie urządzenia, gdzie znajdują się produkty spożywcze, nie wolno używać żadnych elektrycznych przyrządów.

Wskazówka

Przy niewystarczającej wentylacji wzrasta zużycie energii, a wydajność chłodzenia spada.

- ▶ Nie blokować szczelin wentylacyjnych.

Przestrzegać następujących wskazówek dotyczących przechowywania:

- Artykuły spożywcze należy odpowiednio zapakować.
- Surową rybę lub surowe mięso zapakować do czystych, zamkniętych pojemników. W ten sposób można zapobiec stykaniu się mięsa lub ryby z innymi produktami spożywczymi lub kapania na nie.
- Płyny przechowywać w zamkniętych pojemnikach.
- Produkty spożywcze układać z odstępem, aby zapewnić dobrą cyrkulację powietrza.
- Produkty spożywcze przechowywać zgodnie z informacjami umieszczonymi na opakowaniu.
- Zawsze obowiązuje data przydatności do spożycia podana na opakowaniu.

Wskazówka

Niezastosowanie się do tych wymogów może prowadzić do psucia się żywności.

5.2 Komora zamrażalnika

Tutaj, suchy, mroźny klimat do przechowywania ustawia się na -18 °C. Mroźny klimat przechowywania jest odpowiedni do przechowywania żywności głęboko mrożonej i produktów mrożonych przez kilka miesięcy, do wytwarzania kostek lodu lub zamrażania świeżej żywności.

5.2.1 Zamrażanie żywności

Ilość mrożonej żywności

W ciągu 24 godzin można zamrozić maksymalnie taką ilość świeżych produktów spożywczych, jaka podana jest na tabliczce znamionowej (patrz 10.5 Tabliczka znamionowa) w punkcie „Zdolność zamrażania ... kg/24 h”.

Aby produkty spożywcze szybko się zamroziły, nie należy przestrzegać następujących ilości na opakowanie:

- Owoce i warzywa do 1 kg
- Mięso do 2,5 kg

Zamrażanie żywności przy pomocy SuperFrost

W zależności od ilości zamrażanej żywności, przed zamrażaniem można aktywować SuperFrost, aby osiągnąć niższe temperatury zamrażania. (patrz SuperFrost)

Moment aktywacji SuperFrost zależy od ilości mrożonej żywności:

Oszczędzanie energii

Ilość mrożonej żywności	Moment aktywacji SuperFrost
brak ilości zamrażanej żywności	SuperFrost aktywować 6 godzin przed rozpoczęciem zamrażania. Zanim urządzenie automatycznie dezaktywuje funkcję SuperFrost należy posortować żywność.
Maksymalna ilość mrożonej żywności	SuperFrost aktywować 24 godzin przed rozpoczęciem zamrażania. Zanim urządzenie automatycznie dezaktywuje funkcję SuperFrost należy posortować żywność.

Sortowanie żywności



OSTROŻNIE

Niebezpieczeństwo poranienia przez odłamki szkła!
Butelki i puszki z napojami mogą zostać rozerwane w razie zamrażania. Dotyczy to zwłaszcza napojów, zawierających dwutlenek węgla.

- ▶ Nie zamrażać butelek ani puszek z napojami!

Ilość mrożonej żywności	Sortowanie żywności
brak ilości zamrażanej żywności	Zapakowaną żywność umieścić we wszystkich szufladach. W razie możliwości żywność z tyłu szuflady bliżej tylnej ściany.
Maksymalna ilość mrożonej żywności	Zapakowaną żywność umieścić we wszystkich szufladach. W razie możliwości żywność z tyłu szuflady bliżej tylnej ściany.

5.2.2 Rozmrażanie żywności



OSTRZEŻENIE

Niebezpieczeństwo zatrucia żywnością!

- ▶ Nie zamrażać ponownie rozmrożonych produktów spożywczych.
- ▶ Rozmrożoną żywność należy zużyć możliwie jak najszybciej.

Żywność można rozmrozić na kilka różnych sposobów:

- w chłodziarce
 - w kuchence mikrofalowej
 - w piekarniku lub w piekarniku z termoobiegiem
 - w temperaturze pokojowej
- ▶ Wyjąć tylko potrzebną ilość produktów.

5.3 Okresy przechowywania

Podane okresy przechowywania są wartościami orientacyjnymi.

W przypadku produktów spożywczych z datą przydatności do spożycia, podaną na opakowaniu, obowiązuje zawsze ta data.

Orientacyjne okresy przechowywania różnych produktów		
lody	w temperaturze -18 °C	2 do 6 miesięcy
kiełbasa, szynka	w temperaturze -18 °C	2 do 3 miesięcy

Orientacyjne okresy przechowywania różnych produktów		
chleb, pieczywo	w temperaturze -18 °C	2 do 6 miesięcy
dziczyzna, wieprzowina	w temperaturze -18 °C	6 do 9 miesięcy
ryby, tłuste	w temperaturze -18 °C	2 do 6 miesięcy
ryby, chude	w temperaturze -18 °C	6 do 8 miesięcy
Ser	w temperaturze -18 °C	2 do 6 miesięcy
drób, wołowina	w temperaturze -18 °C	6 do 12 miesięcy
warzywa, owoce	w temperaturze -18 °C	6 do 12 miesięcy

6 Oszczędzanie energii

- Należy zawsze dbać o dobrą wentylację. Nie zakrywać otworów wentylacyjnych wzgl. kratki wentylacyjnych.
- Nie należy montować urządzenia w miejscach narażonych na bezpośrednie działanie promieni słonecznych, ani obok grzejnika, itp.
- W przypadku montażu urządzenia bezpośrednio przy piekarniku zużycie energii może się nieco zwiększyć. Jest to uzależnione od okresu i intensywności użytkowania piekarnika.
- Zużycie energii jest zależne od warunków w miejscu ustawienia np. od temperatury otoczenia. W przypadku podwyższonej temperatury otoczenia zużycie energii może być większe.
- Otwierać urządzenie na możliwie jak najkrótszy czas.
- Im ustawiona będzie niższa temperatura, tym zużycie energii będzie wyższe.
- Wszystkie produkty spożywcze przechowywać dobrze zapakowane lub pod przykryciem. Pozwoli to uniknąć powstania szronu.
- Wkładanie ciepłych potraw: odczekać aż ostygną do temperatury pokojowej.
- Jeżeli w urządzeniu wytworzyła się gruba warstwa szronu: rozmrozić urządzenie.

7 Obsługa

7.1 Elementy obsługi i wyświetlacza

Wyświetlacz umożliwia szybki przegląd aktualnego stanu urządzenia, ustawienia temperatury, stanu funkcji oraz komunikatów.

Urządzenie można obsługiwać przy pomocy pola dotykowego.

- (1) Pole dotykowe (element obsługi)
- (2) Wskaźnik temperatury/wskazanie stanu
- (3) LED WLAN

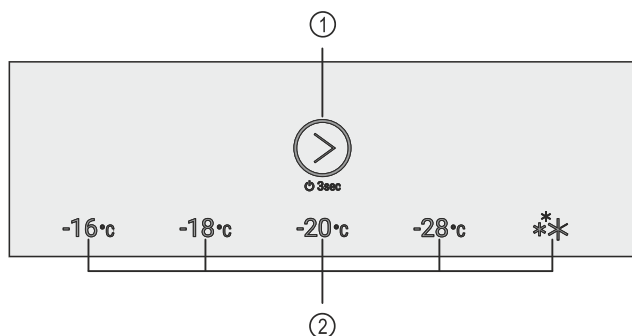

Fig. 9 Przykładowa prezentacja: Wyświetlacz

- (1) Pole dotykowe (element obsługi) (2) Wskaźnik temperatury/wskazanie stanu

7.1.1 Wskaźnik temperatury/wskazanie stanu

Wskaźnik temperatury/wskazanie stanu posiada pięć diod LED:

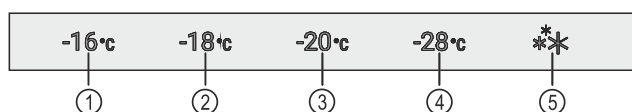

Fig. 10 Przykładowa prezentacja

- (1) Dioda LED 1 (2) Dioda LED 2 (3) Dioda LED 3 (4) Dioda LED 4 (5) Dioda LED 5

Diody LED wskazują w menu głównym ustawienia temperatury (patrz 3.2.1 Menu główne) i w podmenu funkcje (patrz 3.2.2 Podmenu).

7.1.2 Zachowanie LED

Stan urządzenia można rozpoznać na podstawie świecących się lub migających diod LED:

Zachowanie LED (przykładowa prezentacja)	Opis
	Dioda LED nie świeci się: Dioda LED niewybrana. Funkcja nie jest aktywna.
	Świeci się dioda LED: Dioda LED jest wybrana i funkcja jest aktywna.
	Dioda LED wskaźnika temperatury/wskaźnika stanu miga: Dioda LED miga po awarii zasilania lub alarmie temperatury do momentu osiągnięcia ustawionej temperatury. Kilka diod LED miga jednocześnie: Wystąpił błąd. (patrz 7.3 Komunikaty)

Zachowanie LED

7.1.3 Sygnały dźwiękowe

Sygnał dźwiękowy pojawia się w następujących przypadkach:

Sygnał dźwiękowy	Opis
Dźwięki potwierdzenia	Rozbrzmiewa po dotknięciu pola dotykowego.

Sygnał dźwiękowy	Opis
Dźwięk alarmu	Rozbrzmiewa po wystąpieniu błędu. (patrz 7.3 Komunikaty)
Dźwięk błędu	Rozbrzmiewa po dotknięciu pola dotykowego, ale nie jest możliwa żadna aktywność.

7.2 Funkcje urządzenia

7.2.1 Wskazówki dotyczące funkcji urządzenia

Funkcje urządzenia zostały ustawione fabrycznie tak, aby urządzenie było w pełni sprawne.

Przed zmianą, aktywacją lub dezaktywacją funkcji urządzenia należy się upewnić, czy spełnione zostały następujące warunki:

- Przeczytano i zrozumiano opisy na temat działania wyświetlacza. (patrz 3 Sposób działania wyświetlacza)
- Zapoznano się z elementami obsługowymi i wskaźnikowymi urządzenia. (patrz 7.1 Elementy obsługi i wyświetlacza)



Włączanie i wyłączanie urządzenia

Ta funkcja pozwala na włączenie i wyłączenie całego urządzenia.

Wyłączanie urządzenia

Jeżeli urządzenie zostanie wyłączone, dokonane wcześniej ustawienia zostaną zapisane.

Zagwarantować, aby spełnione zostały następujące warunki:

- Wykonano odpowiednie procedury (patrz 11 Wyłączenie urządzenia).
- Użytkownik znajduje się w menu głównym. (patrz 3.2.2 Wyjście z podmenu)



Fig. 11

- ▶ Wykonać czynności zgodnie z ilustracją, powinien pojawić się dźwięk potwierdzenia.
- ▶ Diody LED na wyświetlaczu nie świecą już.
- ▶ Urządzenie jest wyłączone.

Włączanie urządzenia

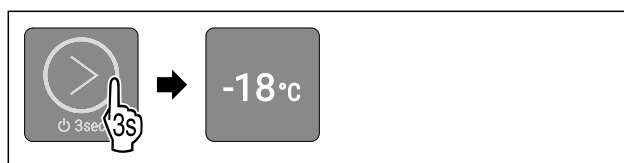

Fig. 13 Przykładowa prezentacja: W urządzeniach bez SmartModule

- ▶ Wykonać czynności zgodnie z ilustracją, powinien pojawić się dźwięk potwierdzenia.
- ▶ Urządzenie jest włączone.
- ▶ W przypadku pierwszego uruchomienia: Urządzenie schładza się do temperatury ustawionej fabrycznie.

Obsługa

- ▶ Jeżeli urządzenie było wcześniej już w trakcie eksploatacji: Urządzenie schładza się do ustawionej wcześniej temperatury.

Temperatura

Przy pomocy tej funkcji można ustawić temperaturę.

Temperatura zależy od następujących czynników:

- częstotliwości otwierania drzwi
- czasu otwierania drzwi
- temperatury pomieszczenia w miejscu ustawienia
- rodzaju, temperatury i ilości żywności

Zalecane ustawienie: -18 °C

Ustawianie temperatury

Funkcja znajduje się w menu głównym na pozycjach diod LED 1-4.

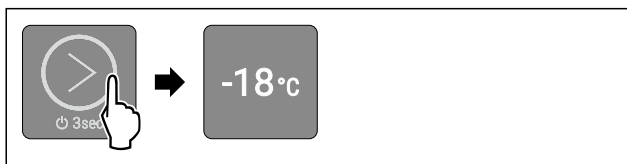

Fig. 16 Przykładowa prezentacja

- ▶ Naciskać krótko pole dotykowe zgodnie z ilustracją, aż zaświeci się żądana temperatura.
- ▶ Temperatura jest ustawiona.
- ▶ Urządzenie schładza się do ustawionej temperatury docelowej.



SuperFrost

Za pomocą tej funkcji można aktywować lub dezaktywować tryb SuperFrost. Po aktywacji SuperFrost następuje zwiększenie wydajności mrożenia przez urządzenie. Pozwala to na osiągnięcie niższych temperatur zamrażania.

Zastosowanie:

- Szybkie całkowite zamrażanie świeżych produktów spożywczych. Zapewnia to zachowanie wartości odżywczych, wyglądu i smaku produktów spożywczych.
- Zwiększyć zapasy zimna w przechowywanych mrożonkach przed rozmrożeniem urządzenia.

Aktywacja SuperFrost

Funkcja znajduje się w menu głównym na pozycji diody LED 5.

Zagwarantować, aby spełnione zostały następujące warunki:

- Uwzględniona jest ilość mrożonych produktów i moment aktywacji SuperFrost. (patrz Zamrażanie żywności przy pomocy SuperFrost)

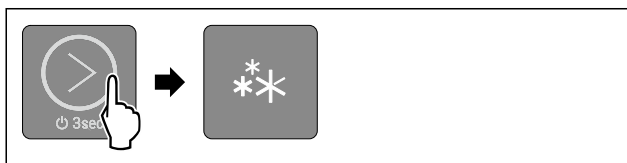

Fig. 18

- ▶ Naciskać krótko pole dotykowe zgodnie z ilustracją, aż zaświeci się dioda LED 5.
- ▶ Świeci się dioda LED 5: Funkcja SuperFrost jest aktywna.
- ▶ Urządzenie schładza się do temperatury docelowej.

Dezaktywacja SuperFrost

SuperFrost zostanie dezaktywowany automatycznie po 56 do 72 godzinach. Funkcję SuperFrost można również dezaktywować ręcznie w dowolnym momencie poprzez ustawienie temperatury:

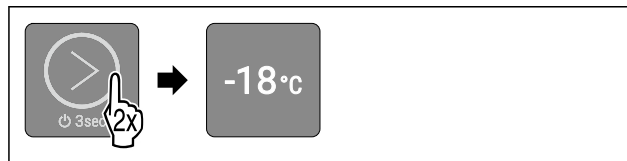

Fig. 19 Przykładowa prezentacja

- ▶ Naciskać krótko pole dotykowe zgodnie z ilustracją, aż zaświeci się żądana temperatura.
- ▶ Temperatura jest ustawiona i SuperFrost jest dezaktywowany.
- ▶ Urządzenie pracuje dalej w trybie normalnym.
- ▶ Urządzenie schładza się do ustawionej temperatury docelowej.



SabbathMode

Za pomocą tej funkcji można aktywować lub dezaktywować tryb SabbathMode. W przypadku aktywacji tej funkcji następuje wyłączenie niektórych funkcji elektronicznych. Dzięki temu urządzenia spełnia religijne wymogi w okresie świąt żydowskich, jak np. szabat i odpowiada certyfikatowi koszerności STAR-K.

Stan urządzenia przy aktywnym trybie SabbathMode
Świecą się diody LED 1-5.
Na wyświetlaczu wszystkie funkcje poza funkcją Dezaktywacja SabbathMode są zablokowane.
Aktywne funkcje pozostają aktywne.
Komunikaty nie są wyświetlane.
Brak alarmu otwartych drzwi.
Brak alarmu temperatury.
Cykl rozmrażania pracuje przez zadany czas bez uwzględnienia użytkownika urządzenia.
Po awarii zasilania urządzenie powraca do trybu SabbathMode.

Stan urządzenia

Wskazówka

Urządzenie to posiada certyfikat Instytutu „Institute for Science and Halacha”. (www.machonhalacha.co.il)

Listę urządzeń z certyfikatem STAR-K zamieszczono na stronie www.star-k.org/appliances.

Aktywacja SabbathMode



OSTRZEŻENIE

Niebezpieczeństwo zatrucia wskutek spożycia zepsutej żywności!

Jeżeli po aktywacji SabbathMode wystąpiła awaria zasilania elektrycznego, na wskaźniku statusu nie wyświetlił się żaden komunikat na temat awarii. Po usunięciu awarii zasilania elektrycznego urządzenie kontynuuje pracę w SabbathMode. W wyniku wystąpienia awarii zasilania elektrycznego może dojść do zepsucia żywności, a ich spożycie może być przyczyną zatrucia.

Po awarii zasilania elektrycznego:

- ▶ Nie spożywać żywności, która była zamrożona i doszło do jej rozmrożenia.

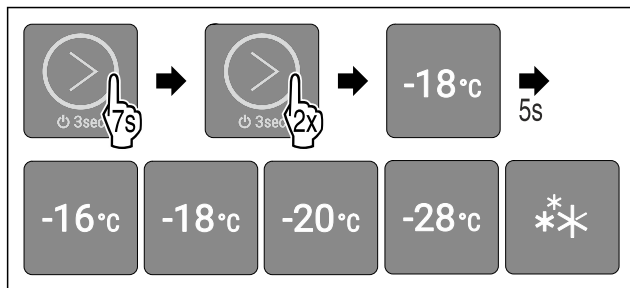

Fig. 20

- ▶ Wykonać czynności zgodnie z ilustracją.
- ▶ Świeci się dioda LED 2.
- ▶ Po 5 sekundach braku aktywności funkcja SabbathMode zostanie aktywowana. Świecą się diody LED 1-5.

Dezaktywacja SabbathMode

Tryb SabbathMode zostanie dezaktywowany automatycznie po 80 godzinach. Funkcję SabbathMode można również dezaktywować ręcznie w dowolnym momencie:

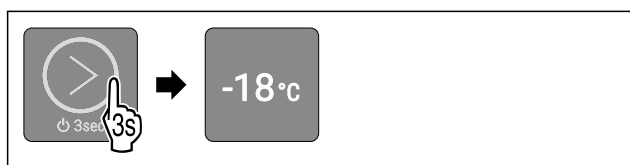

Fig. 21 Przykładowa prezentacja w zależności od ustawionej wcześniej temperatury

- ▶ Wykonać czynności zgodnie z ilustracją, powinien pojawić się dźwięk potwierdzenia.
- ▶ SabbathMode jest dezaktywowany.
- ▶ Urządzenie pracuje dalej w trybie normalnym. Świeci się dioda LED ustawionej wcześniej temperatury.
- ▶ Użytkownik znajduje się w menu głównym.

Blokada wprowadzania

Za pomocą tej funkcji można aktywować lub dezaktywować blokadę wprowadzania. Za pomocą blokady wprowadzania można zapobiegać przypadkowej obsłudze urządzenia, np. przez dzieci.

Zastosowanie:

- Należy unikać niezamierzonych zmian funkcji.
- Unikać niezamierzonego wyłączenia urządzenia.
- Unikać niezamierzonego ustawiania temperatury.

Aktywacja blokady wprowadzania

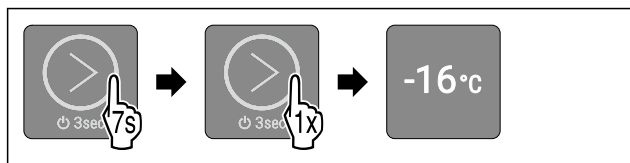

Fig. 22

- ▶ Wykonać czynności zgodnie z ilustracją.
- ▶ Świeci się dioda LED 1.
- ▶ Po 5 sekundach braku aktywności wybrana blokada wprowadzania zostanie aktywowana.

Dezaktywacja blokady wprowadzania



Fig. 23

- ▶ Wykonać czynności zgodnie z ilustracją, powinien pojawić się dźwięk potwierdzenia.
- ▶ Blokada wprowadzania jest dezaktywowana.
- ▶ Użytkownik znajduje się w menu głównym.

Tryb demo

Tryb demo jest specjalną funkcją dla sprzedawców, którzy chcą dysponować funkcjami urządzenia. W przypadku aktywacji trybu demo następuje dezaktywacja wszystkich funkcji chłodzenia i nie można otworzyć podmenu.

W przypadku aktywacji i dezaktywacji trybu demo następuje przywrócenie ustawień fabrycznych urządzenia. (patrz Resetowanie do ustawień fabrycznych)

Aktywacja trybu demo

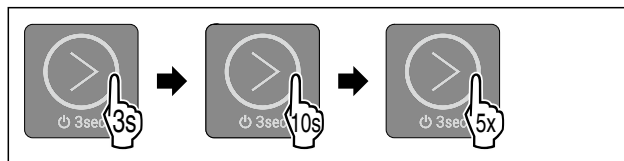

Fig. 24

- ▶ Nacisnąć pole dotykowe zgodnie z ilustracją i przytrzymać przez 3 sekundy do momentu pojawienia się sygnału potwierdzenia.
- ▶ Urządzenie jest wyłączone.
- ▶ Nacisnąć pole dotykowe zgodnie z ilustracją i przytrzymać przez 10 sekund do momentu pojawienia się sygnału potwierdzenia po 10 sekundach.
- ▶ Dotknąć krótko pola dotykowego pięć razy.
- ▶ Wszystkie diody LED temperatury zaświecą się krótko dwa razy: Tryb demo jest aktywny.
- ▶ Urządzenie jest wyłączone.
- ▶ Włączyć urządzenie. (patrz Włączanie urządzenia)
- ▶ Urządzenie znajduje się w trybie demo.

Dezaktywacja trybu demo

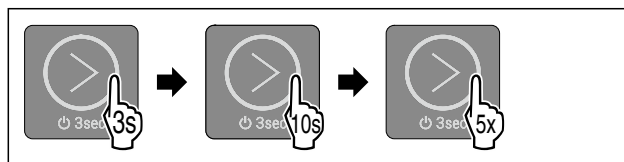

Fig. 25

- ▶ Nacisnąć pole dotykowe zgodnie z ilustracją i przytrzymać przez 3 sekundy do momentu pojawienia się sygnału potwierdzenia.
- ▶ Urządzenie jest wyłączone.
- ▶ Nacisnąć pole dotykowe zgodnie z ilustracją i przytrzymać przez 10 sekund do momentu pojawienia się sygnału potwierdzenia po 10 sekundach.
- ▶ Dotknąć krótko pola dotykowego pięć razy.
- ▶ Wszystkie diody LED temperatury zaświecą się krótko cztery razy: Tryb demo dezaktywowany.
- ▶ Urządzenie jest wyłączone.
- ▶ Włączyć urządzenie. (patrz Włączanie urządzenia)

Resetowanie do ustawień fabrycznych

Ta funkcja umożliwia przywrócenie wszystkich ustawień do domyślnych ustawień fabrycznych. Wszystkie dotychczasowe ustawienia (np. dane logowania) zostaną przywrócone do ustawień oryginalnych.

Zastosowanie:

- Resetowanie urządzenia

Wyposażenie

Wykonanie resetowania

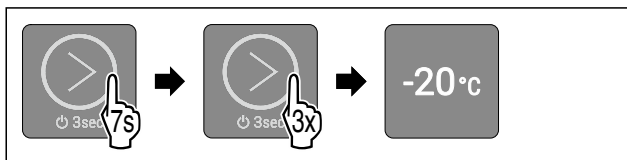

Fig. 26 Przykładowa prezentacja

- ▶ Wykonać czynności zgodnie z ilustracją.
- ▶ Świeci się dioda LED 3.
- ▶ Po 5 sekundach braku aktywności urządzenie zostanie zresetowane.
- ▶ Urządzenie jest wyłączone.
- ▶ Włączyć urządzenie. (patrz 4.1 Włączanie urządzenia (pierwsze uruchomienie))
- ▶ Dane logowania są zresetowane.

7.3 Komunikaty

Komunikaty są sygnalizowane akustycznie za pomocą dźwięku alarmu i wizualnie poprzez miganie diody LED na wyświetlaczu. W zależności od rodzaju komunikatu migają różne diody LED.

Poniższe komunikaty można zamykać samodzielnie. W przypadku wszystkich pozostałych komunikatów należy skontaktować się z serwisem klienta. (patrz 10.4 Punkt serwisowy)

Komunikat	Przyczyna	Zamykanie komunikatu
Alarm rozlega się coraz głośniej. Alarm otwartych drzwi	Komunikat pojawia się, jeżeli drzwi są otwarte przez ponad 60 sekund.	Wykonać czynności (patrz Alarm otwartych drzwi).
Migają diody LED 1-5. Rozbrzmiewa dźwięk alarmu. Alarm awarii zasilania	Komunikat wyświetla się, jeżeli wystąpiła awaria zasilania i temperatura zamrażania uległa zmianie.	Wykonać czynności (patrz Alarm awarii zasilania).
Migają diody LED 1-5. Rozbrzmiewa dźwięk alarmu. Alarm temperatury	Komunikat pojawia się, jeśli temperatura nie odpowiada temperaturze zadanej.	Wykonać czynności (patrz Alarm temperatury).

Przegląd komunikatów

7.3.1 Zamykanie komunikatów

Alarm otwartych drzwi

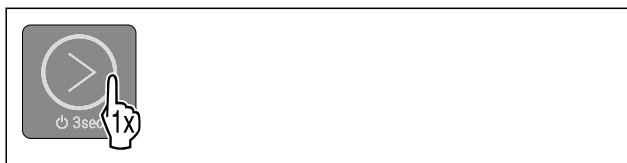

Fig. 27

- ▶ Zakończyć alarm: Wykonać czynności zgodnie z ilustracją.
- lub-
- ▶ Zamknąć drzwi.
- ▶ Alarm jest zakończony.
- ▶ Jeżeli drzwi nie zostaną zamknięte: Komunikat wyświetli się po 3 minutach.

Alarm awarii zasilania

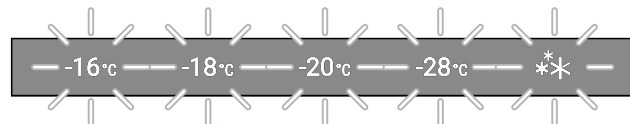

Fig. 28 Wyświetlacz przy awarii prądu



Fig. 29

- ▶ Zakończyć alarm: Wykonać czynności zgodnie z ilustracją.
- ▶ Urządzenie pracuje dalej w trybie normalnym.
- ▶ Dioda LED ustawionej wcześniej temperatury miga do momentu osiągnięcia temperatury.
- ▶ **LED miga raz na sekundę:** Temperatura zamrażania w czasie awarii zasilania wynosiła poniżej -9°C . Żywność pozostaje przydatna do spożycia.
- ▶ **Dioda LED miga dwa razy na sekundę:** Temperatura zamrażania wzrosła w czasie awarii zasilania powyżej -9°C .
Jeżeli dioda LED miga dwa razy na sekundę:
- ▶ Sprawdzić żywność.

Alarm temperatury

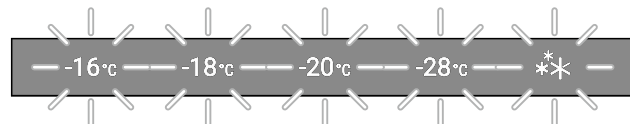

Fig. 30 Wyświetlacz przy alarmie temperatury

Możliwe przyczyny różnicy temperatur:

- Włożono ciepłą, świeżą żywność.
- Podczas układania i wyjmowania produktów zbyt duża ilość ciepłego powietrza przedostała się do wnętrza.
- Dłuższa awaria zasilania prądem.
- Urządzenie jest uszkodzone.
- ▶ Usunąć przyczynę.



Fig. 31

- ▶ Zakończyć alarm: Wykonać czynności zgodnie z ilustracją.
- ▶ Urządzenie pracuje dalej w trybie normalnym.
- ▶ Dioda LED ustawionej wcześniej temperatury miga do momentu osiągnięcia temperatury.
- ▶ **LED miga raz na sekundę:** Temperatura zamrażania w czasie alarmu temperatury wynosiła poniżej -9°C . Żywność pozostaje przydatna do spożycia.
- ▶ **Dioda LED miga dwa razy na sekundę:** Temperatura zamrażania wzrosła w czasie alarmu temperatury powyżej -9°C .
Jeżeli dioda LED miga dwa razy na sekundę:
- ▶ Sprawdzić żywność.

8 Wyposażenie

8.1 Szuflady

Szuflady można wyjąć do czyszczenia.

Szuflady można wyjmować, aby skorzystać z VarioSpace. Wyjmowanie i wkładanie szuflad różni się w zależności od systemu wysuwania. Państwa urządzenie może zawierać różne systemy szuflad.

Wskazówka

Przy niewystarczającej wentylacji wzrasta zużycie energii, a wydajność chłodzenia spada.

- ▶ Nie zatykać szczelin wentylacyjnych wewnątrz na ścianie tylnej urządzenia.

8.1.1 Szuflada prowadzona na żebrze pojemnika

Szuflada jest prowadzona bezpośrednio na żebrze pojemnika. Szyny nie występują.

Wyjmowanie szuflady

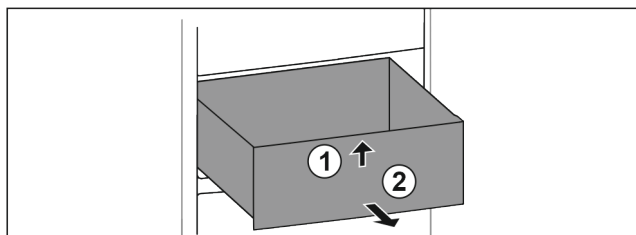

Fig. 32

- ▶ Wysunąć szufladę do oporu.
- ▶ Unieść szufladę z przodu. Fig. 32 (1)
- ▶ Wyjąć szufladę do przodu. Fig. 32 (2)

Wkładanie szuflady

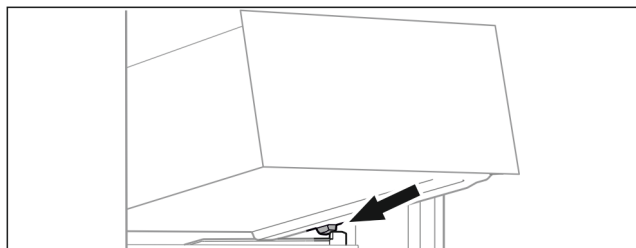

Fig. 33

- ▶ Założyć szufladę pod skosem za stoperami na żebro pojemnika. (patrz Fig. 33)
- ▶ Opuścić szufladę.
- ▶ Wsunąć szufladę do tyłu.

9 Konserwacja

9.1 Rozkładanie/montaż systemów wysuwania

9.1.1 Wskazówki dotyczące demontażu

Niektóre systemy wysuwania można rozkładać do czyszczenia. Państwa urządzenie może zawierać różne systemy szuflad.

Następujące systemy wysuwania można rozkładać lub nie:

System wysuwania	rozkładany / nierozkładany
Szuflada prowadzona na żebrze pojemnika	nierozkładany

9.2 Rozmrażanie urządzenia



OSTRZEŻENIE

Nieprawidłowe rozmrażanie urządzenia!
Zranienia i uszkodzenia.

- ▶ W celu przyspieszenia procesu rozmrażania nie należy używać żadnych przyrządów mechanicznych lub innych środków poza tymi zalecanymi przez producenta.
- ▶ Nie używać urządzeń elektrycznych do ogrzewania, urządzeń do czyszczenia parą pod ciśnieniem, otwartego ognia ani sprayów rozmrażających.
- ▶ Nie używać ostrych przedmiotów do usuwania lodu.

9.2.1 Ręczne rozmrażanie

Po dłuższym okresie eksploatacji tworzy się warstwa szronu lub lodu.

Następujące czynniki przyspieszają powstawanie szronu lub lodu:

- Urządzenie jest często otwierane.
 - Wkładana jest ciepła żywność.
- Na dzień przed rozmrażaniem:
- ▶ Aktywować SuperFrost. (patrz 7.2 Funkcje urządzenia)
 - ▶ Zamrożone produkty otrzymują „rezerwę zimna”.
 - ▶ Wyłączyć urządzenie.
 - ▶ Wyciągnąć wtyczkę z gniazda bądź wyłączyć bezpiecznik.
 - ▶ Wyjąć zamrożone produkty, owinać papierem gazetowym lub kocami i przechować w chłodnym miejscu.
 - ▶ Umieścić garnek z gorącą, nie wrzącą wodą na środkowej płycie.

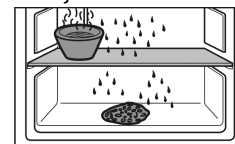

- ▶ Rozmrażanie zostanie przyspieszone.
- ▶ Podczas rozmrażania drzwi urządzenia muszą być stale otwarte.
- ▶ Należy wyjąć luźne kawałki lodu.
- ▶ Należy upewnić się, że do obudowy meblowej nie przedostaje się woda z rozmrażania.
- ▶ Wodę z rozmrażania zebrać gąbką lub szmatą.
- ▶ Oczyszczyć urządzenie. (patrz 9.3 Czyszczenie urządzenia)

9.3 Czyszczenie urządzenia

9.3.1 Przygotowywanie



OSTRZEŻENIE

Niebezpieczeństwo porażenia prądem elektrycznym!

- ▶ Wyciągnąć wtyczkę chłodziarki lub odciąć doływ prądu.



OSTRZEŻENIE

Zagrożenie pożarowe

- ▶ Nie uszkodzić układu obiegowego czynnika chłodniczego.
- ▶ Opróżnić urządzenie.
- ▶ Wyjąć wtyczkę sieciową.

Wsparcie klienta

9.3.2 Czyszczenie wnętrza

UWAGA

Niewłaściwe czyszczenie!
Uszkodzenia urządzenia.

- ▶ Należy używać tylko miękkich ściereczek do czyszczenia i neutralnych pod względem pH uniwersalnych środków czyszczących.
 - ▶ Nie stosować gąbek szorujących lub drapiących lub wetny stalowej.
 - ▶ Nie stosować ostrych, szorujących środków do czyszczenia, zawierających piasek, chlorki lub kwasy.
-
- ▶ Powierzchnie z tworzywa sztucznego: czyścić ręcznie miękką, czystą ściereczką, letnią wodą i odrobiną płynu do mycia naczyń.
 - ▶ Powierzchnie metalowe: czyścić ręcznie miękką, czystą ściereczką, letnią wodą i odrobiną płynu do mycia naczyń.
 - ▶ Otwór odpływowy: usunąć osady za pomocą cienkiego przedmiotu, np. wacika kosmetycznego.

9.3.3 Czyszczenie wyposażenia

UWAGA

Niewłaściwe czyszczenie!
Uszkodzenia urządzenia.

- ▶ Należy używać tylko miękkich ściereczek do czyszczenia i neutralnych pod względem pH uniwersalnych środków czyszczących.
- ▶ Nie stosować gąbek szorujących lub drapiących lub wetny stalowej.
- ▶ Nie stosować ostrych, szorujących środków do czyszczenia, zawierających piasek, chlorki lub kwasy.

Czyszczenie miękką, czystą ściereczką, letnią wodą i odrobiną płynu do mycia naczyń:

- Szuflada

Czyszczenie w zmywarce do 60 °C:

- Pojemnik na kostki lodu
- ▶ Rozłożyć wyposażenie, patrz dany rozdział.
- ▶ Oczyszczyć wyposażenie.

9.3.4 Po czyszczeniu

- ▶ Wyrządzić sucha urządzenie i elementy wyposażenia.
 - ▶ Podłączyć urządzenie i włączyć go.
 - ▶ Aktywować funkcję SuperFrost (patrz 7.2 Funkcje urządzenia).
- Gdy temperatura jest wystarczająco niska:
- ▶ Włożyć artykuły spożywcze.
 - ▶ Powtarzać czyszczenie regularnie.

10 Wsparcie klienta

10.1 Dane techniczne

Zakres temperatury	
Zamrażanie	-28 °C do -16 °C

Maksymalna ilość zamrażania / 24 godziny	
Zamrażalnik	patrz tabliczka znamionowa przy „wydajności zamrażania .../ 24 h“

Wyposażenie	Maksymalny ciężar załadunku
Najwyższa szuflada	20 kg
Środkowa szuflada	20 kg

Wyposażenie	Maksymalny ciężar załadunku
Dolna szuflada	10 kg

10.2 Odgłosy towarzyszące pracy

Urządzenie powoduje różne odgłosy użytkownika podczas pracy.

- W przypadku **niskiej wydajności chłodzenia**, urządzenie pracuje energooszczędnie, ale dłużej. Głośność jest **mniejsza**.
- W przypadku **wysokiej wydajności chłodzenia**, żywność jest szybciej schładzana. Głośność jest **większa**.

Przykłady:

- aktywowane funkcje (patrz 7.2 Funkcje urządzenia)
- świeżo włożona żywność
- wysoka temperatura otoczenia
- długo otwarte drzwi

Hałas	Możliwa przyczyna	Rodzaj hałasu
Bulgotanie i szemranie	Czynnik chłodniczy przepływa w obiegu chłodniczym.	normalny hałas roboczy
Prychanie i syczenie	Czynnik chłodniczy rozpryskuje się w obiegu chłodniczym.	normalny hałas roboczy
Buczenie	Urządzenie chłodzi. Głośność zależy od wydajności chłodzenia.	normalny hałas roboczy
Klikanie	Komponenty są włączane i wyłączone.	normalny hałas przetaczania
Grzechotanie lub buczenie	Zawory lub klapy są aktywne.	normalny hałas przetaczania

Hałas	Możliwa przyczyna	Rodzaj hałasu	Usuwanie
wibracji	Nieodpowiednia instalacja	Błędny hałas	Sprawdzić instalację. Wyrównać urządzenie.
Stukotanie	Wyposażenie Przedmioty we wnętrzu urządzenia	Błędny hałas	Zamocować części sprzętu. Zostawić przestrzeń pomiędzy przedmiotami.

10.3 Zakończenie techniczne

Urządzenie zostało skonstruowane i wyprodukowane w sposób zapewniający jego bezawaryjne działanie i dużą żywotność. Jeżeli jednak podczas użytkowania wystąpi zakończenie, należy upewnić się najpierw, czy nie wystąpiło ono na skutek niewłaściwej obsługi. W takim przypadku będziemy zmuszeni do obciążenia Państwa kosztami naprawy także w okresie gwarancyjnym.

Następujące zakończenia można usuwać samemu.

10.3.1 Funkcja urządzenia

Błąd	Przyczyna	Usunięcie
Urządzenie nie pracuje.	→ Urządzenie nie jest włączone.	▶ Włączyć urządzenie.
	→ Wtyk sieciowy nie jest dobrze wetknięty do gniazda.	▶ Sprawdzić wtyk sieciowy.
	→ Bezpiecznik gniazda nie jest sprawny.	▶ Sprawdzić bezpiecznik.
	→ Awaria zasilania	▶ Trzymać urządzenie zamknięte. ▶ Chronić żywność: Ułożyć akumulatory chłodnicze od góry na żywności lub skorzystać z innej zamrażarki, jeżeli awaria zasilania utrzymuje się przez dłuższy czas. ▶ Nie zamrażać ponownie rozmrożonych produktów spożywczych.
	→ Złącze IEC nie jest osadzone prawidłowo w urządzeniu.	▶ Skontrolować złącze IEC.
Temperatura nie jest wystarczająco niska.	→ Drzwi urządzenia nie są dobrze zamknięte.	▶ Zamknąć drzwi urządzenia.
	→ Wentylacja jest niewystarczająca.	▶ Odstąpić i wyczyścić kratkę wentylacyjną.
	→ Temperatura otoczenia jest za wysoka.	▶ Rozwiązanie problemu: (patrz 1.2 Klasy klimatyczne)
	→ Urządzenie było zbyt często otwierane lub było otwarte przez dłuższy czas.	▶ Odczekać, aż wymagana temperatura ustawi się automatycznie. W przeciwnym razie zwrócić się do punktu serwisowego. (patrz 10.4 Punkt serwisowy)
	→ Włożona została za duża ilość świeżej żywności bez włączenia funkcji SuperFrost.	▶ Rozwiązanie problemu: (patrz SuperFrost)
	→ Temperatura jest nieprawidłowo ustawiona.	▶ Ustawić niższą temperaturę i sprawdzić po 24 godzinach.
	→ Urządzenie stoi za blisko źródła ciepła (piec, ogrzewanie itd.).	▶ Zmienić miejsce ustawienia urządzenia lub źródła ciepła.
	→ Urządzenia nie zamontowano prawidłowo we wnęce.	▶ Sprawdzić, czy urządzenie jest prawidłowo zamontowane we wnęce i prawidłowo zamknąć drzwi.
Uszczelka drzwi jest uszkodzona lub należy ją wymienić z innych powodów.	→ Uszczelka drzwi jest wymienna. Można ją wymienić bez stosowania jakichkolwiek narzędzi.	▶ Zwrócić się do punktu serwisowego. (patrz 10.4 Punkt serwisowy)
Urządzenie jest oblodzone lub skrapla się w nim woda.	→ Uszczelka drzwiowa mogła się wysunąć z rowka.	▶ Sprawdzić, czy uszczelka drzwi znajduje się w rowku.

10.4 Punkt serwisowy

W pierwszej kolejności sprawdzić, czy błąd można usunąć samodzielnie (patrz 10 Wsparcie klienta) . W przeciwnym razie należy zwrócić się do punktu serwisowego.

Adres znajduje się w załączonej broszurze „serwisowej firmy Liebherr” lub na stronie internetowej home.liebherr.com/service.



OSTRZEŻENIE

Niefachowa naprawa!
Obrażenia ciała.

- ▶ Naprawy i ingerencje w urządzenie lub przewód zasilający, które nie zostały wyraźnie opisane (patrz 9 Konserwacja) , należy zlecać wyłącznie placówce serwisowej.
- ▶ Uszkodzony przewód zasilający może być wymieniany wyłącznie przez producenta lub serwis klienta, bądź osobę o zbliżonych kwalifikacjach.
- ▶ W przypadku urządzeń z wtyczką do urządzeń nieemitujących ciepła wymianę może przeprowadzić klient.

Wyłączenie urządzenia

10.4.1 Kontakt z punktem serwisowym

Upewnić się, że następujące informacje o urządzeniu zostały udostępnione:

- Nazwa urządzenia (model i indeks)
- Nr serwisowy (serwis)
- Nr seryjny (nr ser.)
- ▶ Informacje o urządzeniu znajdują się na tabliczce znamionowej. (patrz 10.5 Tabliczka znamionowa)
- ▶ Informacje te należy zanotować.
- ▶ Powiadomić punkt serwisowy: Należy zgłaszać błędy i informacje o urządzeniu.
- ▶ Umożliwi to szybką i sprawną naprawę.
- ▶ Przestrzegać kolejnych wskazówek przekazanych przez punkt serwisowy.

10.5 Tabliczka znamionowa

Tabliczka znamionowa znajduje się na dole wewnątrz urządzenia.

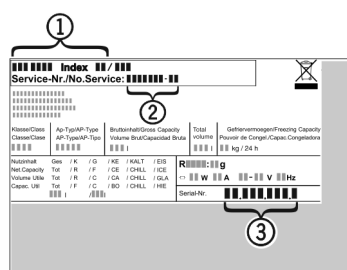

Fig. 34

- (1) Nazwa urządzenia
 - (2) Nr serwisowy
 - (3) Nr seryjny
- ▶ Odczytać informacje z tabliczki znamionowej.

11 Wyłączenie urządzenia

- ▶ Opróżnić urządzenie.
- ▶ Wyłączyć urządzenie. (patrz Włączanie i wyłączenie urządzenia)
- ▶ Wyciągnąć osłonę z gniazda.
- ▶ W razie potrzeby usunąć złącze IEC: Wyjąć złącze IEC z wtyczki i jednocześnie poruszać od strony lewej do prawej.
- ▶ Oczyszczyć urządzenie. (patrz 9.3 Czyszczenie urządzenia)
- ▶ Pozostawić otwarte drzwi, aby zapobiec powstawaniu nieprzyjemnych zapachów.

12 Utylizacja

Zagwarantować, aby spełnione zostały następujące warunki:

- Znane jest znaczenie symboli na urządzeniu. (patrz 1.14 Symbole na urządzeniu)
- Znane są wskazówki dotyczące utylizacji. (patrz 1.8 Utylizacja)

12.1 Przygotowanie urządzenia do utylizacji

- ▶ Wycofywanie urządzenia z użytku. (patrz 11 Wyłączenie urządzenia)

12.2 Utylizacja urządzenia w sposób przyjazny dla środowiska



OSTRZEŻENIE

Wyciekający czynnik chłodniczy i olej!
Pożar. Zawarty w urządzeniu czynnik chłodniczy jest przyjazny dla środowiska, ale łatwopalny. Zawarty w urządzeniu olej jest również palny. Wyciekający czynnik chłodniczy i olej mogą ulec zapaleniu, jeżeli stężenie będzie wystarczająco wysokie lub zetkną się z zewnętrznymi źródłami ciepła.

- ▶ Nie uszkadzać przewodów rurowych obiegu środka chłodniczego i kompresora.

- ▶ Przestrzegać wskazówek dotyczących transportu urządzenia.
- ▶ Przetransportować urządzenie w taki sposób, aby go nie uszkodzić.
- ▶ Zutyliżować urządzenie zgodnie z wytycznymi.



home.liebherr.com/fridge-manuals

PL Zamrażarka podblatowa

Data wydania: 20260212

Nr artykułu-indeks: 7083744-00

Liebherr-Hausgeräte GmbH
Memminger Straße 77-79
88416 Ochsenhausen
Deutschland