



500 t



132 m

84 m +
84 m

Powerful, smart, compact

LR 1500

Raupenkran · Crawler crane · Grue sur chenilles
Gru cingolata · Grúa sobre orugas · Гусеничный кран

LIEBHERR

Mobile and crawler cranes



Technische Daten

Technical Data · Caractéristiques technique · Dati tecnici · Datos técnicos · Технические данные

Raupenkran

Crawler crane · Grue sur chenilles · Gru cingolata · Grúa sobre orugas · Гусеничный кран 3

Technische Beschreibung

Technical description · Description techniques · Descrizione tecnica · Descripción técnica · Технические данные 4-9

Maße

Dimensions · Encombremet · Dimensioni · Dimensiones · Габариты крана 10-14

Krandaten

Crane data · Dates de la grue · Dati gru · Características · Технические характеристики крана 15

Transportplan

Transportation plan · Plan de transport · Piano di trasporto · Esquema de transporte · Транспортна 16

Auslegersysteme

Boom/jib combinations · Configurations de flèche · Sistema braccio · Sistemas de pluma · Стреловые системы 17-19

SL6 20-21

SL2DB/BW 22-24

S 25-26

SDB/BW 27-28

SW 29-37

SDWB/BW 38-56

Beispiel Wmax

Example · Exemple · Esempio · Ejemplo · Пример 57

SL6F 58-71

SL3F 72-79

SL4DFB 80-106

SL8F 107-109

SL9 110-111

Symbolerklärung

Description of symbols · Explication des symboles · Legenda simboli

Descripción de los símbolos · Объяснение символов 112

Anmerkungen

Remarks · Remarques · Note · Observaciones · Примечани 113

LR 1500

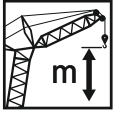

164 m



144 m



190 t

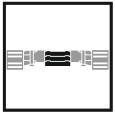

55 t

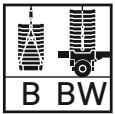

280 t

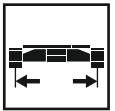

7,6 m



330 kW (449 PS)

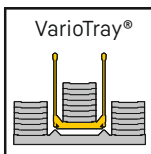

Ausstattung

Max. Tragkraft	400 t bei 12 m Ausladung, SDB-System mit S 36 m. 500 t bei 7,5 m Ausladung, S2DB-System mit S2 34,5 m.
Max. Lastmoment	5.896 tm, 294,8 t bei 20 m Ausladung. SDB-System mit S 36 m.

Raupenfahrwerk

Fahrwerk	Liebherr-Raupenfahrwerk, bestehend aus einem Mittelstück und zwei Raupenträgern mit Raupenplatten 1,5 m und 4-fach Antrieb (2-fach Option).
Zentralballast	Gesamtzentralballast 55 t. 2 x 12,5 t Laufsteg, 2 x 15 t (optional).

Kranoberwagen

Drehbühnenrahmen	Liebherr-Drehbühnenrahmen, bestehend aus Drehbühne mit Winde IV und abnehmbaren A-Bock, verbunden mit dem Raupenmittelteil über eine Rollendrehverbindung.
Motor	6-Zylinder-Diesel, Fabrikat Liebherr, wassergekühlt, Leistung 330 kW (449 PS), max. Drehmoment 2335 Nm. Abgasemissionen entsprechend Richtlinien 97/68/EG, EPA/CARB, ECE-R.96. Kraftstoffbehälter: 1220 l.
Winde I	Standard Hubwinde, hydraulisch angetrieben mit Axialkolben-Verstellmotoren mit integriertem Planetengetriebe.
Winde IV	Einziehwerk
Einscherwinde	Hilfswinde zum Einscheren der Seile.
Drehwerk	2 Drehwerke, hydraulisch angetrieben durch Axialkolben-Verstellmotoren mit integriertem Planetengetriebe.
Krankabine	Klimatisierte Krankabine nach hinten neigbar mit Sicherheitsverglasung, wärmedämmendes Glas, Dachfenster mit Panzerglas, genormte Steuereinheiten ergonomisch angeordnet. Thermostatisch geregelte Warmwasser-Zusatzheizung.
Kransteuerung	Eingabe der Konfigurationsdaten durch einfache interaktive Funktionen. Alle Kranbewegungen werden durch zwei 4-Wege Meisterschalter sowie zwei 2-Wege Hand-/Fußhebel gesteuert. Alle Arbeitsbewegungen können unabhängig voneinander angesteuert werden.
Sicherheitseinrichtungen	Hubendschalter, Sicherheitsventile gegen Schlauch- und Rohrbruch. Seiltrommel-Endschaltung mit 3 Sicherheitswindungen. Windwarnanlage. Elektronische Neigungsanzeige. Flugwarnleuchte.
Kamera-Überwachung	2 Farbmonitore, 3 Kameras für Winden- und Heckbereich.
Gegengewicht	2 Konsolen mit je 5 t. Gesamtgegengewicht 190 t. 18 Ballastplatten à 10 t (Option).

Auslegersysteme

Hauptausleger S	System 2822 mit Kopfstück für max. Tragkraft von 400 t. Auslegerlänge S 24 m – S 96 m. Auslegerlänge SDB 36 m – SDB 114 m mit Derricksystem.
Wippbare Gitterspitze W	System 2418 mit Kopfstück für max. Tragkraft von 250 t. Wippspitzenlängen 18 m – 84 m. Für Wippspitzenbetrieb ist Winde V erforderlich.
Feste Gitterspitze F	System 1812 mit Kopfstück für max. Tragkraft von 123 t anbaubar unter 10°, 15° und 30°. Auslegerlänge F 12 m – F 42 m mit integrierter Mastnase 12 t.
Derricksystem D	System 2420 einschließlich Abspannstangen. Für Derrickbetrieb ist die Winde III erforderlich. Länge 30 m.
Ballastpalette B	Für max. Derrickballast von 280 t und stufenlos variable Radien von 9 m – 16 m.
Ballastwagen BW	Für max. Derrickballast von 280 t bei max. Radius von 16 m, für stufenlos variable Radien von 12 m – 16 m.
Derrickballast	Platten mit Gesamtgewicht von 280 t.
Schwerlastspitze WV	Verwendung von vorhandenen Teilen des Hauptauslegers und der Wippspitze. Länge 18 m – 84 m.
Winde II	2. Hubwinde.
Winde III	Verstellung Hauptausleger/Derrickbetrieb.
Winde V	Verstellung wippbare Gitterspitze.
Mastnase 25 t	Zum Anbau am S und L-Kopf.
Hilfsspitze 70 t	Zum Anbau am L-Kopf.

Zusatzrüstung

Mech. Zusatzabstützung	Zum Aufrichten von langen Auslegerkombinationen ohne Derrickballast.
Hydr. Montageabstützung	Anheben des Grundgeräts zum Auf-/Abbau. Bestehend aus 4 Abstützzyklindern einschließlich Abstützplatten, angebaut am Mittelteil.
Hydr. Montagezylinder	Zur Selbstmontage/Demontage der Raupenträger befindet sich im SA-Bock.
Bolzenzieheinrichtung	Einschließlich mobilem Hydraulikaggregat. Für das Verbolzen des Grundgeräts und der S- und L-Zwischenstücke.

Weitere Zusatzausrüstungen auf Anfrage.

Equipment

Max. capacity	400 t at 12 m radius, SDB-system with S 36 m. 500 t at 7.5 m radius, S2DB-system with S2 34.5 m.
Max. load moment	5.896 tm, 294.8 t at 20 m radius, SDB-system with S 36 m.

Crawler travel gear

Crawler chassis	Liebherr crawler chassis consisting of one centre section and two crawler carriers with crawler plates 1.5 m and quadruple drive (double drive optional).
Central ballast	Total central ballast 55 t. 2 x 12.5 t walk, 2 x 15 t (optional).



Crane superstructure

Superstructure frame	Liebherr-slewing platform frame, consisting of slewing platform with winch IV and removable A-frame, connected to the centre section by a roller slewing bearing.
Engine	6-cylinder Diesel, make Liebherr, watercooled, output 330 kW (449 h.p.), max. torque 2335 Nm. Exhaust emissions acc. to 97/68/EG, EPA/CARB, ECE-R.96. Fuel reservoir: 1220 l.
Winch I	Standard hoist winch, hydraulically driven by variable axial piston motors with integrated planetary gears.
Winch IV	Boom hoist.
Reeving winch	Auxiliary winch for the reeving of ropes.
Slewing gear	2 slewing gears, hydraulically driven by variable axial piston motors with integrated planetary gears.
Crane cabin	Air conditioned crane cabin tiltable to the rear with safety glazing, heat insulating glass, roof window with bullet proof glass, standardized control units ergonomically positioned. Additional thermostatically controlled hot water heating.
Crane control	Setting of configuration data by convenient interactive functions. All crane movements are initiated by means of two 4-way joystick hand levers and two 2-way hand/foot levers. All working movements are independently controllable.
Safety devices	Hoist limit switch. Safety valves against hose and pipe rupture. Drum switch limit at 3 rest layers. Wind speed gauge. Electronic inclination indicator. Aircraft warning control light.
Camera observation	2 colour-screens, 3 cameras for winches and rear area.
Counterweight	2 brackets 5 t each. Total counterweight at superstructure 190 t. 18 ballast plates 10 t each (option).



Boom system

Main boom S	System 2822 with head section for max. load capacity of 400 t. Boom length S 24 m – S 96 m, boom length SDB 36 m – SDB 114 m with derrick system.
Lattice type luffing fly jib W	System 2418 with head section for max. 250 t load capacity. Luffing jib lengths 18 m – 84 m. Winch V is needed for all luffing jib operations.
Fixed lattice fly jib F	System 1812 with head section for max. capacity of 123 t, attachable at 10°, 15° and 30°, jib lengths F 12 m – F 42 m with integral whip line 12 t.
Derrick system D	System 2420 including guy rods. Winch III is needed for all derrick operations. Length 30 m.
Counterweight frame B	For max. derrick counterweight of 280 t, for infinitely variable radius from 9 m – 16 m.
Counterweight trailer BW	For max. derrick counterweight of 280 t at max. radius of 16 m, infinitely variable radii from 12 m – 16 m.
Derrick-Counterweight	Plates for a total of 280 t.
Heavy duty jib WV	Using existing parts of main boom and luffing jib. Length 18 m – 84 m.
Winch II	Second hoist winch.
Winch III	Reeving main boom / Derrick operation.
Winch V	Luffing for W-jib configuration.
Whip line 25 t	To be mounted on the S and L-boom head.
Auxiliary jib 70 t	For mounting on L head.

Additional equipment

Mechanical outriggers	For erection of long boom combinations without derrick-counterweight.
Hydraulic assembly jacks	Lifting of the basic machine for assembly/disassembly. Consisting of 4 lifting cylinders with supporting pads, installed on the centre part.
Hydraulic assembly cylinder	The crawler carrier is in the AS frame for self-assembly/dismantling.
Pin pulling device	Including mobile hydraulic power pack. For pinning of the basic unit and the S- and L- intermediate sections.

Other items of equipment available on request.

Équipement

Capacité max.	400 t pour une portée de 12 m. Système SDB avec S 36 m. 500 t pour une portée de 7,5 m. Système S2DB avec S2 34,5 m.
Couple de charge max.	9.650 tm – 439 t pour une portée de 22 m. Système HSDBW avec HS 42 m et D 36 m.

Train de chenilles

Mécanisme de translation	Le train de chenilles Liebherr est composé d'une partie centrale et de deux longerons avec patins de chenilles 1,5 m et un entraînement à 4 positions (2 positions en option).
Contrepoids central	Contrepoids central total 55 t. 2 x 12,5 t passerelle, 2 x 15 t (en option).



Partie tournante

Cadre de la partie tournante	Le cadre de la partie tournante Liebherr est composé de la partie tournante avec treuil IV et du chevalet démontable A, il est relié à la partie centrale du train de roulement par une couronne d'orientation à rouleaux.
Moteur	Moteur diesel, 6 cylindres, fabriqué par Liebherr, à refroidissement par eau, de 330 kW (449 ch), couple max. 2335 Nm. Emissions des gaz d'échappement conformes aux directives 97/68/EG, EPA/CARB, ECE-R.96. Capacité du réservoir à carburant: 1220 l.
Treuil I	Treuil de levage standard, commande hydraulique avec moteurs à cylindrée variable et pistons axiaux, réducteur planétaire intégré.
Treuil IV	Mécanisme de relevage.
Treuil de mouflage	Treuil auxiliaire pour le mouflage des câbles.
Mécanisme d'orientation	2 mécanismes d'orientation, commande hydraulique avec moteurs à cylindrée variable et pistons axiaux, réducteur planétaire intégré.
Cabine du grutier	La cabine du grutier est climatisée, inclinable vers l'arrière, possède un vitrage de sécurité, un vitrage isolant thermiquement, une fenêtre de toit en verre blindé, des unités de commande normalisées disposées de façon ergonomique. Chauffage d'appoint et chauffage de l'eau régulé thermostatiquement.
Commande de la grue	Entrée des données de configuration par des fonctions interactives simples. Tous les mouvements de la grue sont commandés par deux manipulateurs à 4 voies et deux pédale/levier à 2 voies. Tous les mouvements de travail peuvent être commandés indépendamment.
Dispositifs de sécurité	Interrupteur de fin de course. Clapets de sécurité contre les ruptures de tuyaux et de flexibles. Coupure de fin de course du tambour avec 3 enroulements de sécurité. Anémomètre de sécurité. Inclinomètre électronique. Balise aérienne.
Surveillance vidéo	2 écrans couleur, 3 caméras pour la zone de treuils et la partie arrière.
Contrepoids	2 consoles de 5 t chacune. Contrepoids total 190 t. 18 plaques de lest à 10 t (option).



Système de flèche

Flèche principale S	Système 2822 avec élément de tête pour une capacité de charge max. de 400 t. Longueur de flèche S 24 m – S 96 m. Longueur de flèche SDB 36 m – SDB 114 m avec système derrick.
Fléchette treillis à volée variable W	Système 2418 avec élément de tête pour une capacité max. de 250 t. Longueurs de flèche treillis 18 m – 84 m. Le treuil V est nécessaire pour fonctionnement fléchette treillis.
Fléchette treillis fixe F	Système 1812 avec élément de tête pour une capacité max. de 123 t, montage possible sous 10°, 15° et 30°. Longueurs de flèche F 12 m – F 42 m avec extrémité de mât intégrée 12 t.
Système derrick D	Le système 2420 comprend des tirants. Le treuil III est nécessaire au mode derrick. Longueur 30 m.
Palette de lest B	Pour un contrepoids derrick max. de 280 t et rayons variables progressivement de 9 m – 16 m.
Remorque à contrepoids BW	Pour un contrepoids derrick max. de 280 t pour un rayon max. de 16 m, pour des rayons variables progressivement de 12 m – 16 m.
Contrepoids derrick	Plaques de poids total de 280 t.
Fléchette pour charge lourde WV	Utilisation des parties disponibles de la flèche principale et de la fléchette treillis. Longueur 18 m – 84 m.
Treuil II	2. treuil de levage.
Treuil III	Réglage flèche principale/mode derrick.
Treuil V	Réglage fléchette treillis à volée variable.
Poulie en extrémité de mât 25 t	Elle sert au montage au niveau de la tête S et L.
Pointe auxiliaire 70 t	Pour le montage sur la tête en L.

Équipement additionnel

Stab. additionnel mécanique	Il sert au relevage de longues combinaisons de flèche sans contrepoids derrick.
Stabilisateurs hydrauliques de montage	Ils soulèvent l'engin de base pour le montage/démontage. Ils sont constitués de 4 vérins de calage dont les patins de calage montés sur l'élément central.
Vérin hydraulique de montage	Pour le montage/démontage autonome des chenilles se trouve dans le chevalet SA.
Dispositif d'extraction des axes	Avec groupe hydraulique mobile. Pour le verrouillage de la machine de base et des éléments intermédiaires S et L.

D'autres équipements additionnels sont disponibles sur demande.

Equipaggiamento

Capacità max.	400 t a 12 m di raggio di lavoro. Sistema SDB con S 36 m. 500 t a 7,5 m di raggio di lavoro. Sistema S2DB con S2 34,5 m.
Momento di carico max.	5.896 tm - 294,8 t a 20 m di raggio di lavoro. Sistema SDB con S 36 m.

Carro cingolato

Carro	Carro cingolato Liebherr, costituito da una sezione centrale, due traverse con cingoli da 1,5 m e 4 motori di traslazione (2 motori di traslazione optional).
Zavorra centrale	Zavorra centrale totale 55 t. 2 x 12,5 t passerella, 2 x 15 t optional.

Torretta

Telaio ralla di rotazione	Telaio ralla di rotazione Liebherr, costituito da ralla di rotazione con IV argano e cavalletto per montaggio del braccio asportabile. Collegato alla sezione centrale cingolata grazie a ralla di rotazione.
Motore	Diesel a 6 cilindri, marca Liebherr, raffreddato ad acqua, potenza 330 kW (449 CV), coppia massima 2335 Nm. Emissioni gas di scarico in base alle direttive 97/68/EG, EPA/CARB, ECE-R.96. Capacità del serbatoio carburante: 1220 l.
Argano I	Argano standard, gestito idraulicamente da motore a pistoni assiali e cilindrata variabile con rotismo epicicloidale integrato.
Argano IV	Argano per impennamento del braccio.
Verricello per armare le funi	Verricello ausiliario per armamento funi.
Meccanismo di rotazione	2 gruppi rotazione, gestito idraulicamente da motore a pistoni assiali e cilindrata variabile con rotismo epicicloidale integrato.
Cabina gru	Cabina gru climatizzata, reclinabile con vetratura di sicurezza, vetri a isolamento termico, tettuccio con vetro di sicurezza, unità comandi standard e ergonomiche. Riscaldamento addizionale ad acqua regolabile termostaticamente.
Comandi gru	Inserimento dei dati configurazione grazie a semplici funzioni interattive. Tutte le movimentazioni gru vengono comandate da due manipolatori principali a 4 movimenti e due pedali a 2 movimenti. Tutte le movimentazioni di lavoro possono essere eseguiti indipendentemente.
Dispositivi di sicurezza	Interruttore fine corsa. Valvola di sicurezza per evitare rottura dei tubi. 3 avvolgimenti di sicurezza della fune sui tamburi argani. Anemometro. Indicatori elettronici di inclinazione. Dispositivo segnalazione luci aeree.
Telecamera controllo	2 telecamere con monitor a colori. 3 telecamere per gli argani e per la parte posteriore.
Contrappeso	2 piastre da 5 t cadauna. Contrappeso totale 190 t. 18 piastre zavorra da 10 t cadauna (optional).

Sistemi braccio

Braccio principale S	Sistema 2822 con testa braccio portata max. di 400 t. Lunghezza braccio S 24 m - S 96 m. Lunghezza braccio SDB 36 m - SDB 114 m con sistema Derrick.
Falcone variabile W	Sistema 2418 con testa braccio per portata max. 250 t. Lunghezze braccio 18 m - 84 m. Per l'utilizzo del falcone variabile è necessario l'argano V.
Falcone fisso F	Sistema 1812 con testa braccio per portata max. 123 t regolabile a 10°, 15° e 30°. Lunghezze braccio F 12 m - F 42 m con estremità palo integrata 12 t.
Sistema Derrick D	Sistema 2420 inclusi gli stralli. Per l'utilizzo del braccio Derrick è necessario l'argano III. Lunghezza 30 m.
Telaio per contrappeso B	Per max. 280 t di zavorra Derrick e raggi variabili da 9 m a 16 m.
Carrello contrappeso BW	Per max. 280 t di zavorra Derrick con raggio max. di 16 m, per raggi variabili di 12 - 16 m.
Zavorra Derrick	Piastre con contrappeso totale di 280 t.
Falcone per carichi pesanti WV	Utilizzo delle sezioni esistenti del braccio principale e del variabile. Lunghezza 18 m - 84 m.
Argano II	2. argano.
Argano III	Regolazione braccio principale/utilizzo Derrick.
Argano V	Regolazione falcone variabile.
Runner 25 t	Per montaggio testa braccio S e L.
Punta ausiliaria 70 t	Per il montaggio sulla testa a L.

Equipaggiamento addizionale

Stabilizzazione meccanica addizionale	Per il sollevamento combinazioni braccio lunghe senza zavorra Derrick.
Pistoni idraulici di montaggio	Sollevamento della macchina base per montaggio e smontaggio. Consiste in 4 cilindri stabilizzatori incl. piatti di stabilizzazione, montati sulla sezione centrale.
Cilindro di montaggio idraulico	Per autoassemblaggio/smottaggio delle travi cingolate è nel telaio SA.
Dispositivo per estrazione perni	Incluso gruppo idraulico mobile. Per il fissaggio perni della macchina base e degli elementi intermedi S e L.

Ulteriore equipaggiamento su richiesta.

Equipamiento

Máx. capacidad de carga	400 t para 12 m de radio de trabajo. Sistema SDB - con 36 m de S. 500 t para 7,5 m de radio de trabajo. Sistema S2DB - con 34,5 m de S2.
Momento de carga máx.	5.896 tm - 294,8 t para 20 m de radio de trabajo. Sistema SDB - con 36 m de S.

Chasis sobre cadenas

Mecanismo de traslación	Sistema de traslación de Liebherr, compuesto por una estructura central, dos vigas centrales, y porta orugas con tejas de 1,5 m y 4 motores de traslación (2 motores de traslación opcional).
Contrapeso central	Contrapeso total 55 t. 2 x 12,5 t pasarelas, 2 x 15 t opcional.



Superestructura

Bastidor de superestructura	Bastidor de superestructura Liebherr, compuesto por superestructura con cabrestante IV y caballete A desmontable, unida a la estructura central mediante una corona de giro de rodillos.
Motor	Diesel de 6 cilindros, marca Liebherr, refrigerado por agua, potencia 330 kW (449 CV), par de giro máximo 2335 Nm. Según norma 97/68/CEE, EPA/CARB, ECE-R.96. Depósito de combustible: 1220 l.
Cabrestante I	Cabrestante estándar, accionado hidráulicamente, con bombas variables con pistones axiales con caja de transferencia integrada.
Cabrestante IV	Sistema de elevación.
Cabrestante de reenvíos	Cabrestante auxiliar para reenvíos.
Mecanismo de giro	Dos mecanismos de giro, accionado hidráulicamente con bomba variable de pistones axiales con caja de transferencia integrada.
Cabina de grúa	Cabina de grúa climatizada inclinable hacia atrás con acristalamiento de seguridad, cristal con sistema de reducción de calor, cristal antichoque en techo de grúa, sistema de mando normalizado y ergonómico. Calefacción adicional regulada con termostato.
Pilotaje de grúa	Los datos de configuración se introducen a través de funciones interactivas sencillas. Todos los movimientos se efectúan a través de dos joysticks de 4 movimientos así como también dos movimientos son accionables desde el mando o pedal. Todos los movimientos de trabajo son accionables de forma independiente.
Dispositivos de seguridad	Interruptor de fin de carrera de elevación, válvulas de seguridad contra rotura de tuberías y latiguillos. Final de carrera de cabrestante, con 3 vueltas de seguridad. Anemómetro. Dispositivo de inclinación electrónico. Baliza aérea.
Supervisión por cámara	2 monitores a color, 3 cámaras para zona de cabrestante y parte trasera.
Contrapeso	2 consolas con cada una de 5 t. Contrapeso total de 190 t. 18 placas de contrapeso a 10 t cada una (opción).



Sistemas de pluma

Pluma principal S	Sistema 2822 con cabezal para máx. capacidad de carga de 400 t. Longitud de pluma S 24 m - S 96 m. Longitud de la pluma SDB 36 m - SDB 114 m con sistema Derrick.
Plumín abatible W	Sistema 2418 con cabezal para capacidad de carga máx. de 250 t. Longitud del plumín abatible 18 m - 84 m. Para servicio del plumín abatible se precisa cabrestante V.
Plumín fijo F	Sistema 1812 con cabezal para capacidad de carga máx. de 123 t, montable bajo 10°, 15° y 30°. Longitud de la pluma F 12 m - F 42 m con mástil saliente integrado de 12 t.
Sistema Derrick D	Sistema 2420 incluidos tirantes de sujeción. Para el servicio del sistema Derrick se precisa el cabrestante III. Longitud 30 m.
Bandeja de contrapeso B	Para un contrapeso máx. Derrick de 280 t con radios variables radios escalonados de 9 m - 16 m.
Carro de contrapeso BW	Para un contrapeso Derrick de 280 t con un radio máx. 16 m, para radios variables escalonados de 12 m - 16 m.
Contrapeso Derrick	Placas con peso total de 280 t.
Cabezal de plumín WV	Aplicable a las partes de la pluma principal y del plumín abatible. Longitud de 18 m - 84 m.
Cabrestante II	Cabrestante II.
Cabrestante III	Abatimiento de la pluma principal / servicio Derrick.
Cabrestante V	Abatimiento del plumín abatible.
Nariz 25 t	Para montaje en cabezal S y L.
Punta auxiliar 70 t	Para la instalación en el cabezal L.

Equipamiento adicional

Apoyos adicionales mecánicos	Para montaje de plumas largas combinadas sin contrapeso Derrick.
Cilindros de montaje hidráulico	Para elevar la grúa para su montaje/desmontaje. Compuesto por 4 cilindros de apoyo, incluidas placas de apoyo, montadas en el chasis central.
Cilindro hidráulico de montaje	Para el automontaje/desmontaje de los soportes de oruga, se encuentra en el caballete SA.
Dispositivo para embulonamiento	Incluido un grupo hidráulico móvil. Para el embulonamiento del equipo base y de las extensiones intermedias S y L.

Otro equipamiento adicional bajo sugerencia.

Оснащение

Макс. грузоподъемность	400 т при вылете 12 м. SDB – система с S 36 м. 500 т при вылете 7,5 м. S2DB – система с S2 34,5 м.
Макс. грузовой момент	5.896 тм – 294,8 т при вылете 20 м. SDB-система с S 36 м.

Гусеничный механизм передвижения

Механизм передвижения	Гусеничный механизм передвижения Либхерр, состоящий из гусеничной тележки и двух гусеничных движителей с траками 1,5 м и 4-мя приводами (2-мя приводами опция).
Центральный балласт	Общий балласт 55 т. 2 x 12,5 т мостками, 2 x 15 т (опция).



Поворотная платформа крана

Рама поворотной платформы	Рама поворотной платформы Либхерр, состоящая из поворотной платформы с лебедкой IV и съемной А-стойки, соединена с гусеничной тележкой через роликовое опорно-поворотное устройство.
Двигатель	6-цилиндровый дизель, производство Либхерр, водяное охлаждение, мощность 330 кВт (449 л.с.), макс. крутящий момент 2335 нм. Эмиссии выхлопных газов в соответствии с Директивой 97/68/EG, EPA/CARB или ECE-R.96. Топливный бак: прим. 1220 л.
Лебедка I	Стандартная грузовая лебедка с приводом от аксиально-поршневого регулируемого гидромотора со встроенным планетарным редуктором.
Лебедка IV	Механизм натяжения.
Запасовочная лебедка	Вспомогательная лебедка для запасовки канатов.
Механизм поворота	2 механизма поворота с приводом от аксиально-поршневого регулируемого гидромотора со встроенным планетарным редуктором.
Кабина крана	Кабина крана с климат-контролем; отклоняется назад; защитное остекление, детермальное стекло, потолочное окно с броневым стеклом, стандартные устройства управления с эргономичным размещением. Дополнительное отопление горячей водой с управлением от термостата.
Управление крана	Ввод данных конфигурации через простые интерактивные функции. Всеми движениями крана можно управлять при помощи двух 4-ходовых коммандо-контроллеров, а также двух 2-ходовых рычагов ручного или ножного управления. Всеми движениями крана можно управлять независимо друг от друга.
Приборы безопасности	Концевой выключатель подъема, предохранительные клапаны против разрывов труб и шлангов. Отключение по конечному положению канатного барабана с 3-мя предохранительными витками. Предупредительная ветровая сигнализация. Электронная индикация наклона. Сигнальные маяки для самолетов.
Наблюдение через камеры	2 цветных монитора, 3 камеры заднего вида и контроля лебедок.
Противовес	2 консоли по 5 т. Общий вес противовеса 190 т. 18 плит балласта по 10 т (опция).



Стреловые системы

Основная стрела S	Система 2822 с головной секцией для макс. грузоподъемности 400 т. Длина стрелы S 24 м – S 96 м. Длина стрелы SDB 36 м – SDB 114 м с деррик-системой.
Качающийся решетчатый удлинитель W	Система 2418 с головной секцией для макс. грузоподъемности 250 т. Длина удлинителя с изменяемым вылетом 18 м – 84 м. Для работы удлинителя с изменяемым вылетом требуется лебедка V.
Жесткомонтируемый решетчатый удлинитель F	Система 1812 с головной секцией для макс. грузоподъемности 123 т, устанавливаемая под углами 10°, 15° и 30°. Длина стрелы F 12 м – F 42 м с встроенной дополнительной блочной головкой 12 т.
Деррик-система D	Система 2420, включая штанги расчала. Для работы в режиме деррика требуется лебедка III. Длина 30 м.
Основание противовеса B	Для макс. балласта деррика 280 т и плавного изменения радиуса 9 м – 16 м.
Балластная тележка BV	Для макс. балласта деррика 280 т при макс. радиусе 16 м, для плавного изменения радиуса 12 м – 16 м.
Деррик-балласт	Плиты общим весом 280 т.
Удлинитель большой грузоподъемности WV	Использование имеющихся частей главной стрелы и удлинителя с изменяемым вылетом. Длина 18 м – 84 м.
Лебедка II	2-я грузовая лебедка.
Лебедка III	Наклон главной стрелы / режим деррика.
Лебедка V	Наклон качающегося решетчатого удлинителя.
Дополнительная блочная головка 25 т	Для установки на оголовке S и L.
Вспомогательный гусек 70 т	Для установки на L-образной головке.

Дополнительное оборудование

Механическая дополнительная установка на опоры	Для установки длинных стреловых комбинаций без балласта деррика.
Монтажные гидравлические домкраты	Подъем базовой машины для монтажа / демонтажа. Состоит из 4 опорных цилиндров, включая опорные плиты, установленные гусеничной тележке.
Гидравлический монтажный цилиндр	Для самостоятельной сборки/демонтажа гусеничная тележка находится в стойке SA.
Устройство для вытягивания пальцев	В том числе мобильный гидравлический агрегат. Для пальцевых соединений базовой машины и промежуточных секций - S- и L.

Другое дополнительное оборудование – по запросу.

Maße

Dimensions • Encombrement • Dimensioni • Dimensiones • Габариты крана

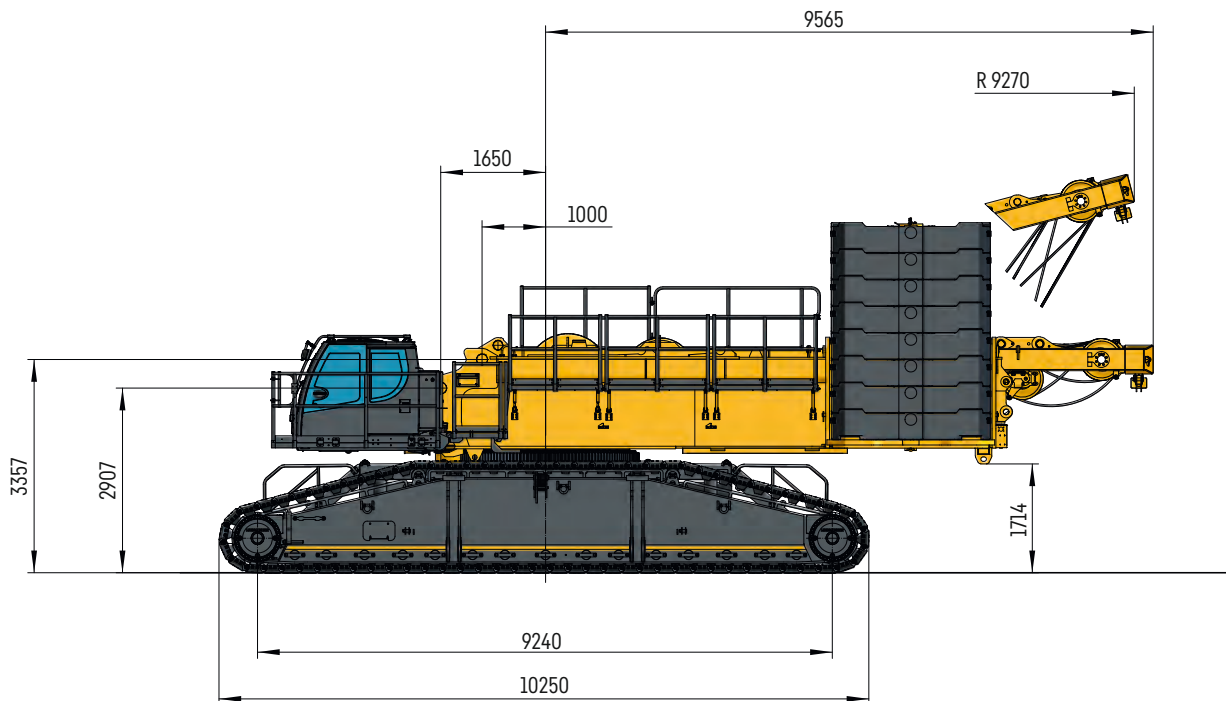
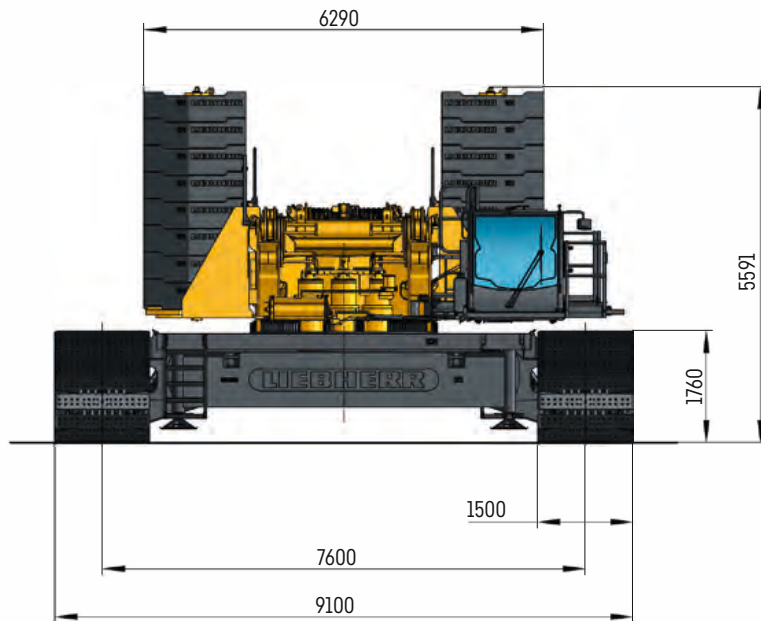

S252-0001.03

Maße

Dimensions · Encombrement · Dimensioni · Dimensiones · Габариты крана

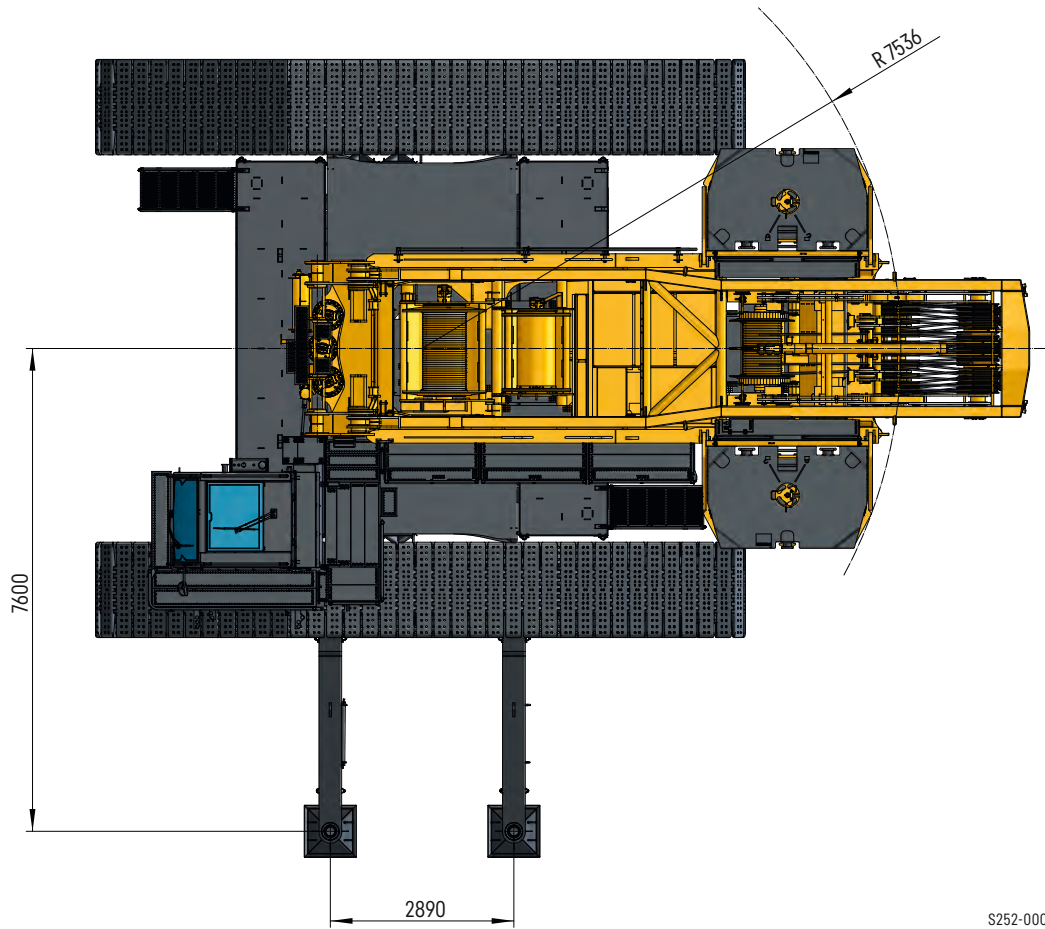

S252-0001.03

Maße

Dimensions · Encombrement · Dimensioni · Dimensiones · Габариты крана

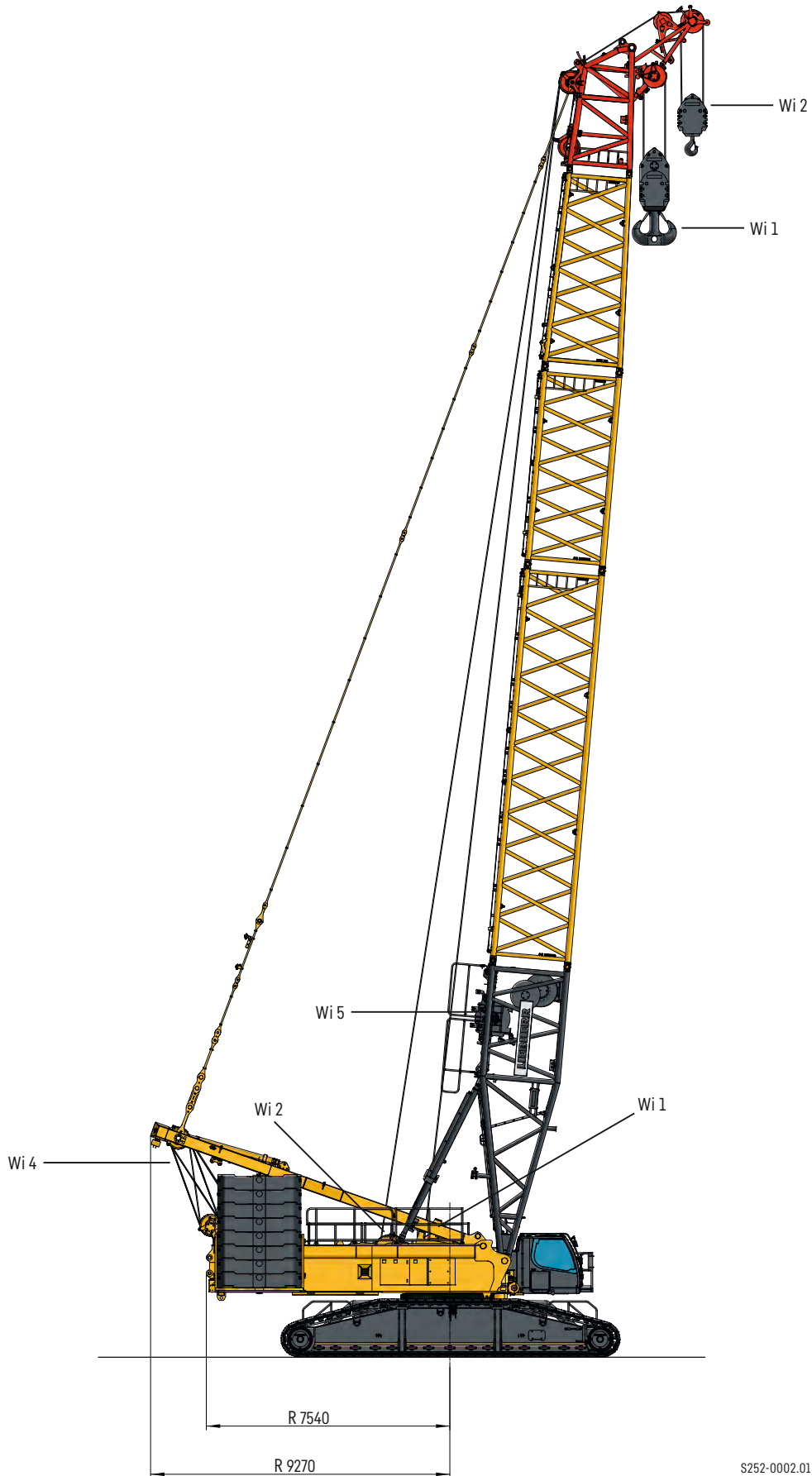

Wi = Winde · winch · treuil
argano · cabrestante · лебедка

S252-0002.01

Maße

Dimensions · Encombrement · Dimensioni · Dimensiones · Габариты крана

280 t Derrickballast optional VarioTray

280 t derrick counterweight optional VarioTray

VarioTray en option pour contrepoids derrick de 280 t

Contrappeso vario del derrick da 280 t scomponibile

Contrapeso Derrick de 280t - VarioTray opcional

Устанавливаемый по желанию заказчика
противовес деррика VarioTray 280 т

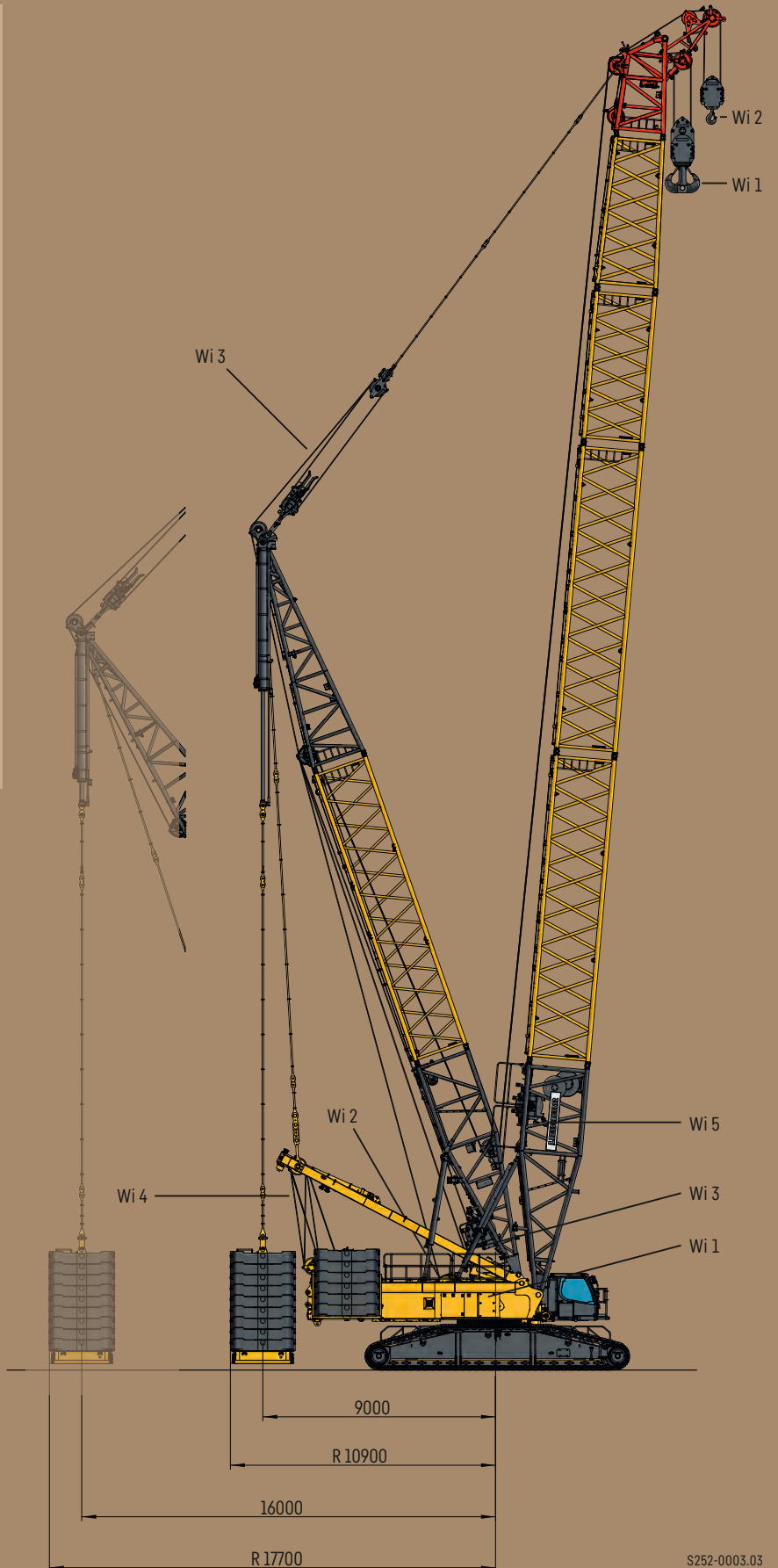
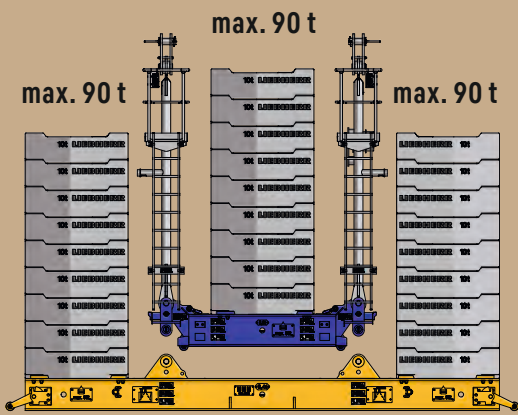

Wi = Winde · winch · treuil
argano · cabrestante · лебедка

S252-0003.03

Maße

Dimensions · Encombrement · Dimensioni
Dimensiones · Габариты крана

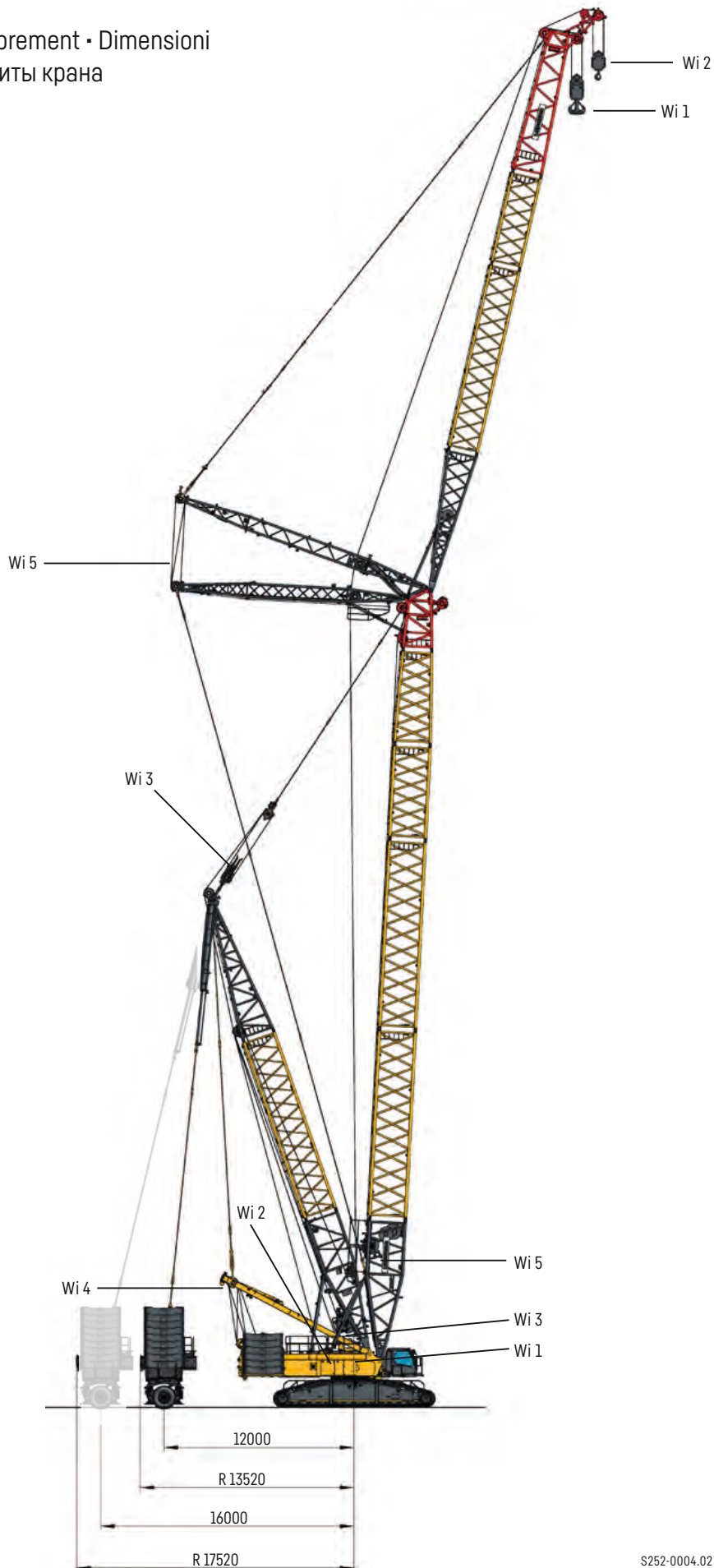

Wi = Winde · winch · treuil
argano · cabrestante · лебедка





S252-0004.02

Krandaten

Crane data · Dates de la grue · Dati gru · Características · Технические характеристики крана



Winden

Winches · Treuils · Argani · Cabrestantes · Лебедки

	V _{m/min}	 F		
1	0 - 147 m/min	180 kN	28 mm	1250 m
2	0 - 125 m/min	125 kN	25 mm	600 m
3	0 - 133 m/min	-	-	-
4	0 - 2 x 76 m/min	-	-	-
5	0 - 122 m/min	-	-	-







Geschwindigkeiten

Working speeds Vitesses · Velocità · Velocidades · Скорости

	Drehgeschwindigkeiten · Slewing speeds · Vitesses d'orientation · Velocità di rotazione · Velocidades de giro · Скорости вращения	0 - 0,54 $\frac{\text{min}^{-1}}{\text{MIN}}$
	Fahrgeschwindigkeiten · Travel speeds · Vitesses de translation · Velocità di trasferimento · Velocidades de traslación · Скорости хода	0 - 1,52 km/h



Hakenflaschen

Hook blocks · Moufles à crochet · Bozzello · Pastecas · Крюковые подвески

					
430 t	500 t	28 mm	13	27	5,5 / 11,5 t
315 t	320 t	28 mm	9	19	4,5 / 8,5 t
250 t	250 t	28 mm	7	15	4 - 7 t
190 t	200 t	28 mm	5	11	2 - 7 t
120 t	125 t	28 mm	3	7	1,5 - 5,5 t
50 t	63 t	28 mm	1	3	1 - 3 t
18 t	20 t	28 mm	-	1	1,1 t

Einscherplan

Reeving chart · Tableau de mouflage · Piano per armatura funi · Esquema de reenvíos · Схема запасовки

	1	2	3	4	5	6	7	8	9	10	11	12	13	14	15	16	17	18	19	20	21	22	23	24	25	26	27
	18	36	53	71	89	106	123	140	157	173	190	206	222	238	254	269	285	300	315	330	345	360	374	389	403	417	431
18 t																											
50 t																											
120 t																											
190 t																											
250 t																											
315 t																											
430 t																											

Transportplan

Transportation plan · Plan de transport · Piano di trasporto · Esquema de transporte · Транспортна

Teil · Part · Partie · Parte · Pieza · Часть

Winden 1 und 2
Winches 1 and 2
Treuils 1 et 2
Argani 1 e 2
Cabrestantes 1 y 2
Лебедки 1 и 2

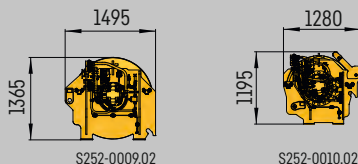

8,7 t + 4,3 t

SA-Bock, Winde 4 inkl. Seil und Rollensatz · SA-frame, winch 4 incl. rope and pulley block · Chevalet SA, treuil 4 incl. câble et bloc de poulies
Cavalletto SA, argano 4. incl. fune e set pulegge · Caballete SA, cabrestante 4 incl. cable y juego de poleas · SA-стойка, лебедка 4, включая канат и канатный блок

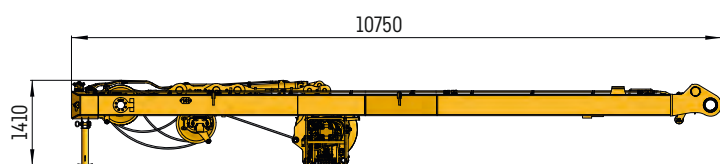

S252-0007.02

12,1 t

Drehbühne und Raupenmittelteil · Superstructure and crawler center section · Partie tournante et partie centrale du porteur
Ralla di rotazione e sezione centrale cingolata · Superestructura y chasis central · Поворотная платформа и гусеничная тележка

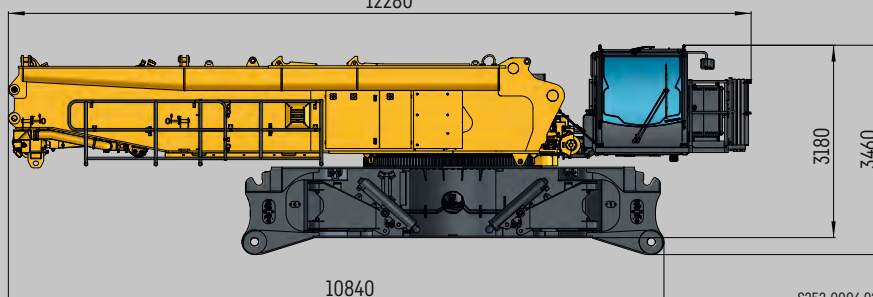

S252-0006.02

46,7 t*

Raupenträger mit Bodenplatten 1,5 m
Crawler with track pads 1,5 m
Chenille avec pains de chenille de 1,5 m
Traverse cingolate con piastre cingoli 1,5 m
Porta orugas con tejas 1,5 m
Гусеничный движитель с траками 1,5 м

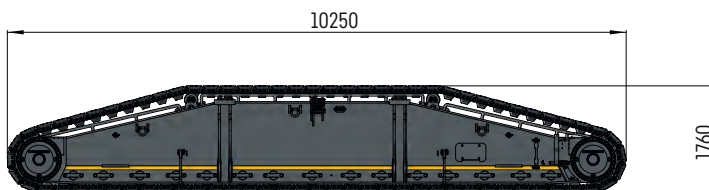

S252-0008.02

2 x 30 t

Gesamt · total · total · totale · total · всего:

131,8 t

58,8 t

59,7 t

71,8 t

+Transportkonsole
+Transport bracket
+Support de transport
+Staffa di trasporto
+Consola de transporte
+Транспортная консоль

*Option · option · option · optional · option · опция **Quick Connection 20 t + 32,5 t**

Auslegersysteme

Boom/jib combinations • Configurations de flèche • Sistema braccio • Sistemas de pluma • Стреловые системы

S	Hauptausleger, schwer • Main boom, heavy • Flèche principale, lourde • Braccio principale, per carichi pesanti • Pluma principal, pesada • Основная стрела, тяжелая
SL	Hauptausleger, schwer/leicht • Main boom, heavy/light • Flèche principale, lourde/légère • Braccio principale, pesante/leggero • Pluma principal, servicio pesado/ligero • Основная стрела, тяжелая/легкая
D	Derrickausleger • Derrick • Flèche derrick • Braccio Derrick • Pluma derrick • Деррик-стрела
W	Nadelausleger, schwer • Luffing jib, heavy • Fléchette, lourde • Argano per impennamento falcone, pesante • Plumin, servicio pesado • Удлинитель тяжелый
B	Schwebeballast • Suspended ballast • Lest suspendu • Zavorra sospesa • Contrapeso flotante • Подвесной противовес
F	Feste Gitterspitze F • Fixed lattice jib F • Flechette a treillis fixe F • Falcone tralicciato fisso F • Plumin fijo de celosia F • Неподвижный решетчатый удлинитель F

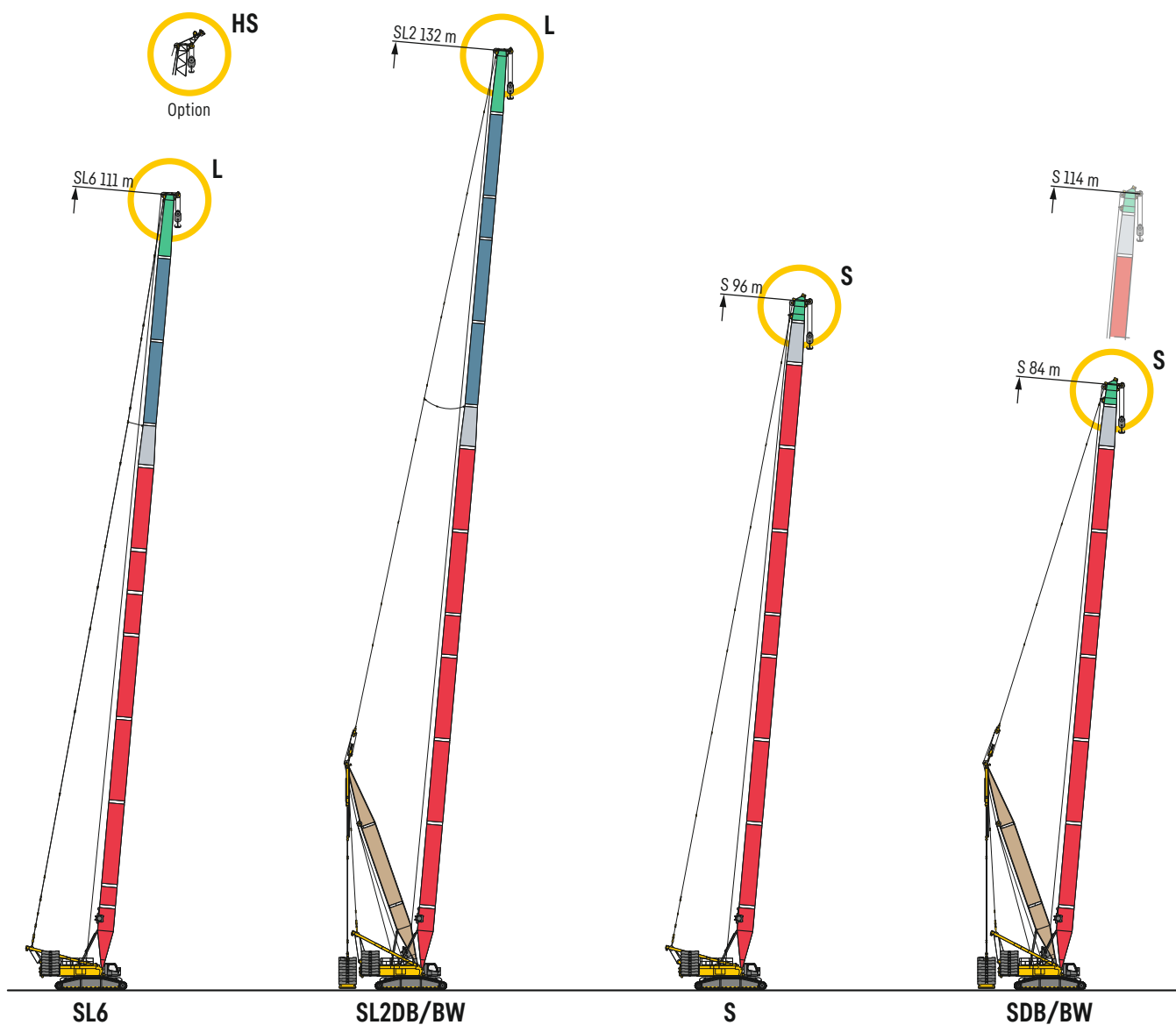

Auslegersysteme

Boom/jib combinations • Configurations de flèche • Sistema braccio • Sistemas de pluma • Стреловые системы

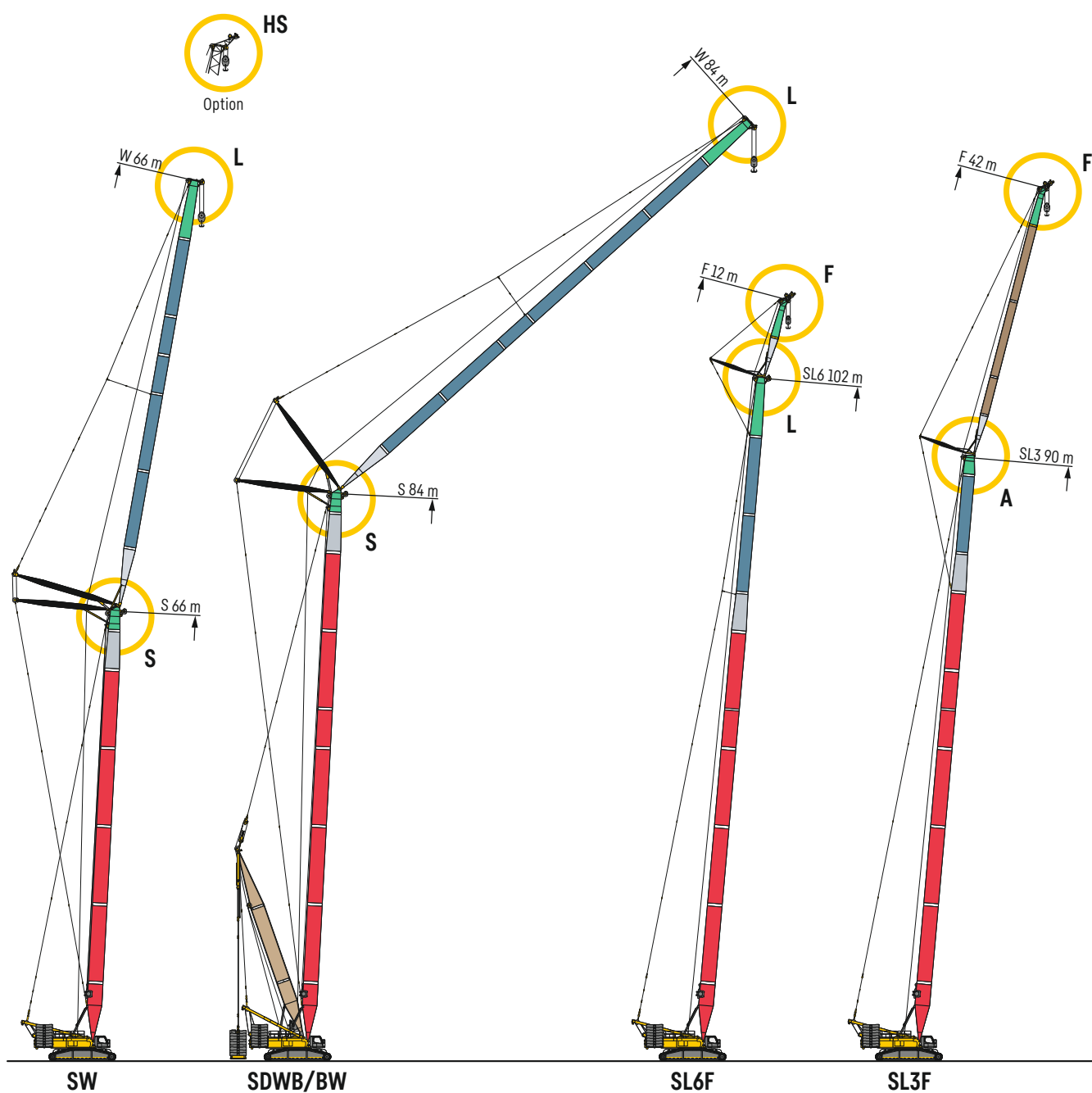

Auslegersysteme

Boom/jib combinations · Configurations de flèche · Sistema braccio · Sistemas de pluma · Стреловые системы

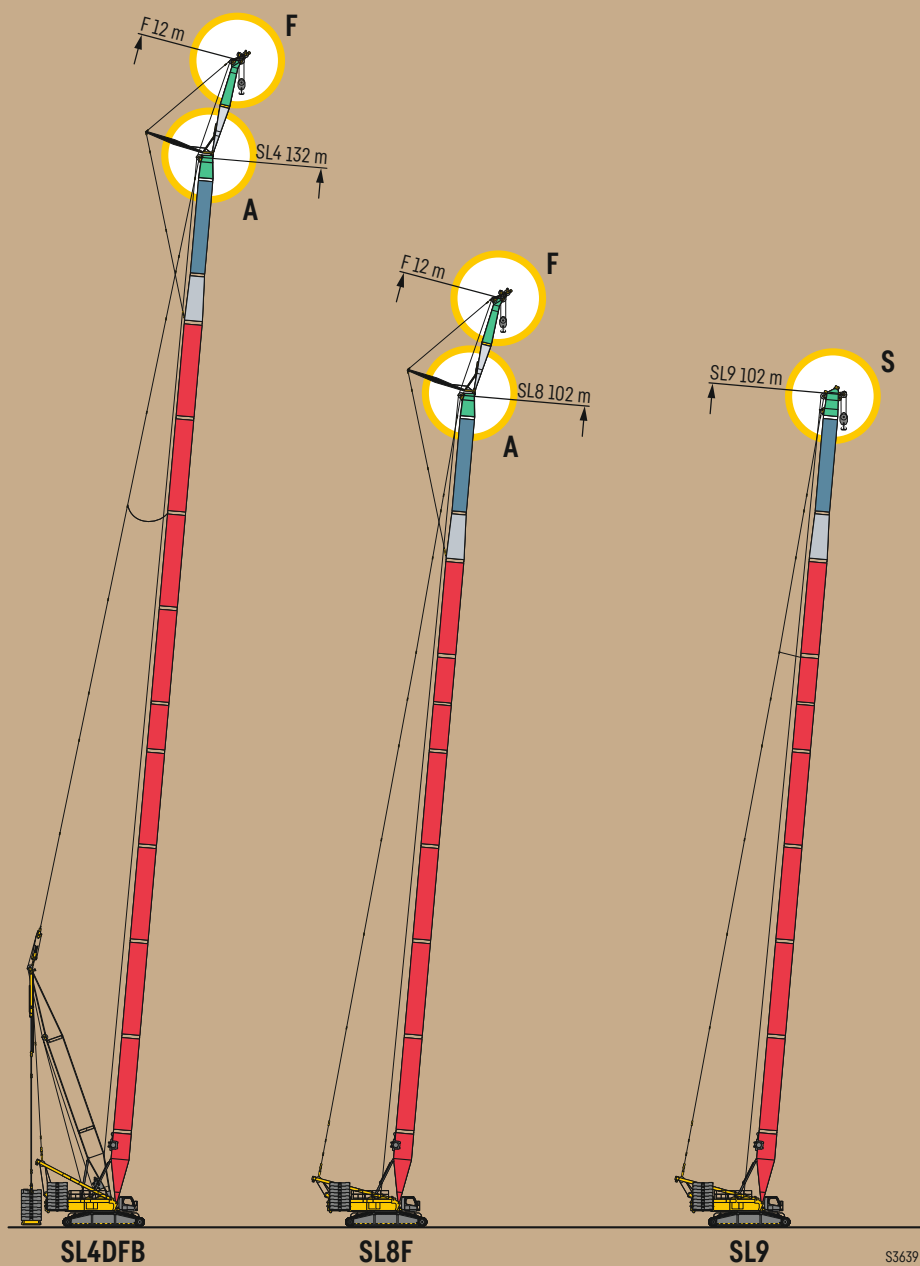

SL4DFB

SL8F

SL9

S3639

F-Kopfstück
F-Head section
F-Tête de flèche
F-Testa
F-Cabezal
F-Оголовок

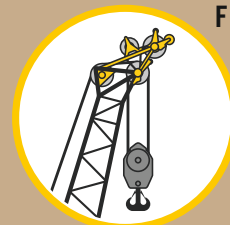

F

S-Kopfstück
S-Head section
S-Tête de flèche
S-Testa
S-Cabezal
S-Оголовок

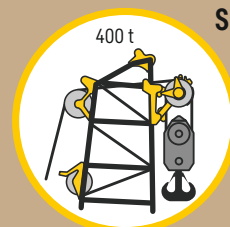

S

L-Kopfstück
L-Head section
L-Tête de flèche
L-Testa
L-Cabezal
L-Оголовок

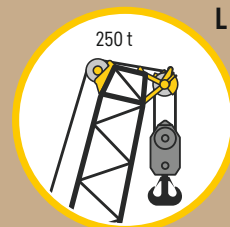

L

HS-Hilfsspitze
HS-Auxiliary jib
HS-Flechette auxiliaire
HS-Falcone ausiliario
HS-Plumin auxiliar
HS-вспомогательный
удлинитель

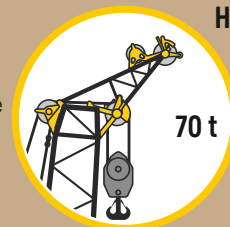

HS

F-Anschlusskopf
F-adapter head
F-Tête de flèche
F-Testa
F-Cabezal
F-Оголовок



A

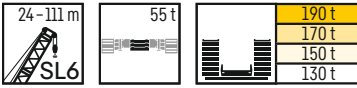

		SL6 24 - 111 m																																
		24 m	27 m	30 m	33 m	36 m	39 m	42 m	45 m	48 m	51 m	54 m	57 m	60 m	63 m	66 m	69 m	72 m	75 m	78 m	81 m	84 m	87 m	90 m	93 m	96 m	99 m	102 m	105 m	108 m	111 m			
5	250																																5	
6	250	250	250	250	250																												6	
7	250	250	250	250	250	250	250	250																									7	
8	250	250	250	250	250	250	250	250	250	250	250	250																					8	
9	250	250	250	250	250	250	250	250	250	250	248	243	239	231																			9	
10	250	250	250	250	250	250	250	248	247	242	224	231	213	220	215	199	204																	10
11	243	241	241	242	240	235	231	227	221	217	215	209	204	200	197	192	186	180	179	172														11
12	223	228	226	221	217	214	210	206	202	198	195	191	187	183	179	174	171	165	163	160	155	150	139											12
13	212	211	208	203	200	196	192	189	185	181	179	176	172	168	165	161	156	154	151	148	143	140	135	128	126	119	113							13
14	196	195	193	188	185	181	178	174	171	168	165	161	158	155	152	148	145	142	140	136	133	130	127	124	121	116	110	105	93,6	88,4			14	
15	180	179	179	176	172	168	165	162	159	156	153	150	147	144	141	139	135	132	131	127	124	121	120	117	114	111	107	103	92	86,6			15	
16	166	165	165	163	161	157	154	151	148	146	143	141	138	135	132	130	126	124	122	119	116	114	113	109	107	104	102	98,8	90,4	85			16	
17	152	152	152	151	150	148	145	142	139	136	134	131	129	126	124	121	119	116	115	112	110	107	105	103	101	98,1	96,7	93,3	88,2	83,1			17	
18	141	140	140	140	139	138	137	134	131	128	127	124	122	119	117	115	112	111	108	105	103	102	99,8	97,4	95,4	94	92,1	90,4	88,2	87,1	84,1	81,9	78,5	18
19	130	130	130	130	129	129	128	126	124	121	120	117	115	112	111	108	105	103	102	98,9	97,4	95,4	94	92,1	90,4	88,2	87,1	84,1	81,9	78,5			19	
20	122	121	121	121	121	120	119	118	117	115	114	111	109	106	104	102	100	97,4	95,9	93,7	92,2	90	89,2	86,8	85,8	83,5	82,3	80,1	77,5	75			20	
22	107	107	107	106	106	105	105	104	103	103	102	99,9	98,3	95,8	93,8	92,2	89,9	87,6	86,7	84,8	83	80,7	80,6	78,7	76,8	75,2	73,9	72,3	70,7	67,7			22	
24		94,7	94,8	94,3	94,1	93,4	92,8	92,2	91,5	90,8	91,2	90,2	88,8	87,2	85,7	84,1	81,6	79,7	78,8	76,7	75,4	73,6	73,3	71,3	69,8	68,3	67,4	65,2	64,1	61,9			24	
26			85,1	84,6	84,5	83,9	83,5	82,5	82	81,4	81,5	80,8	80,4	79,1	78,3	76,8	75,1	73	72,3	70	68,7	67,2	66,5	65,1	63,9	62,3	61,3	59,5	58,4	56,2			26	
28				76,7	76,3	75,8	75,3	74,6	74,1	73,2	73,6	72,8	72,5	71,3	71,2	70,2	68,8	67,2	66,3	64,4	63,2	61,6	61,4	60,1	58,8	57,2	56,5	54,7	53,5	51,7			28	
30				69,8	69,5	69	68,6	67,8	67,5	66,5	66,9	66,1	65,6	64,8	64,5	63,9	62,7	61,9	60,8	59,3	58,4	56,8	56,8	55,3	54	52,7	52	50,4	49,2	47,3			30	
32					63,8	63,1	62,7	62,2	61,6	61	61,2	60,4	59,7	59,2	58,6	58,3	57,2	56,5	55,8	54,7	53,9	52,5	52,3	51,3	50,1	48,6	47,8	46,2	45,3	43,5			32	
34						58,2	57,7	56,9	56,6	55,7	56,3	55,5	54,9	54,1	53,8	53,2	52,2	51,6	51,3	50,4	49,5	48,6	48,8	47,6	46,3	45,2	44,5	42,9	41,8	40,4			34	
36							53,3	52,6	52,1	51,5	51,8	51,2	50,5	49,6	49,2	48,8	47,9	47,3	47,1	46,2	45,9	44,9	45	44	43	42	41,3	39,6	38,8	37,4			36	
38								48,8	48,3	47,4	48	47,2	46,7	45,9	45,5	45	44	43,4	43,3	42,5	42	41,6	41,6	40,8	39,8	39	38,4	37	35,8	34,7			38	
40								45,4	44,9	44,1	44,5	43,9	43,3	42,6	42,1	41,5	40,5	39,9	39,8	39,1	38,6	38,1	38,4	37,9	36,8	36,2	35,7	34,4	33,5	32,2			40	
44										38,4	38,7	38,1	37,3	36,7	36,3	35,8	34,9	34,2	34	33,1	32,8	32,2	32,6	31,9	31,3	30,8	30,4	29,2	28,6	27,5			44	
48											34,1	33,4	32,6	31,9	31,5	31	30,1	29,5	29,2	28,2	27,9	27,4	27,5	27,1	26,4	26	25,6	24,6	24,1	22,9			48	
52												28,8	28	27,6	27	26,1	25,4	25	24,2	23,8	23,2	23,5	22,9	22,4	21,8	21,6	20,7	20,1	19			52		
56														24,4	23,7	22,7	22	21,7	20,8	20,4	19,8	19,8	19,6	18,9	18,4	18,2	17,4	16,8	15,8			56		
60															20,9	19,9	19,2	18,7	17,9	17,4	16,8	17,1	16,6	16	15,5	15,2	14,4	13,9	12,9			60		
64																	16,8	16,3	15,4	15	14,3	14,6	14,1	13,4	12,9	12,6	11,8	11,4	10,3			64		
68																			14,2	13,2	12,8	12,1	12,4	11,9	11,2	10,7	10,4	9,7	9,4	8,6			68	
72																					10,9	10,3	10,5	10	9,5	9	8,8	8,2	7,7	7			72	
76																							8,9	9,1	8,6	8,1	7,6	6,7	6,3	5,5			76	
80																									7,4	6,9	6,3	6,1	5,3	5	4,2			80
84																											4,9	4,8	4	3,6	2,9			84
88																												3,6	2,8					88

Hubhöhen

SL6

Lifting heights · Hauteurs de levage · Altezze di sollevamento · Alturas de elevación · Высота подъема

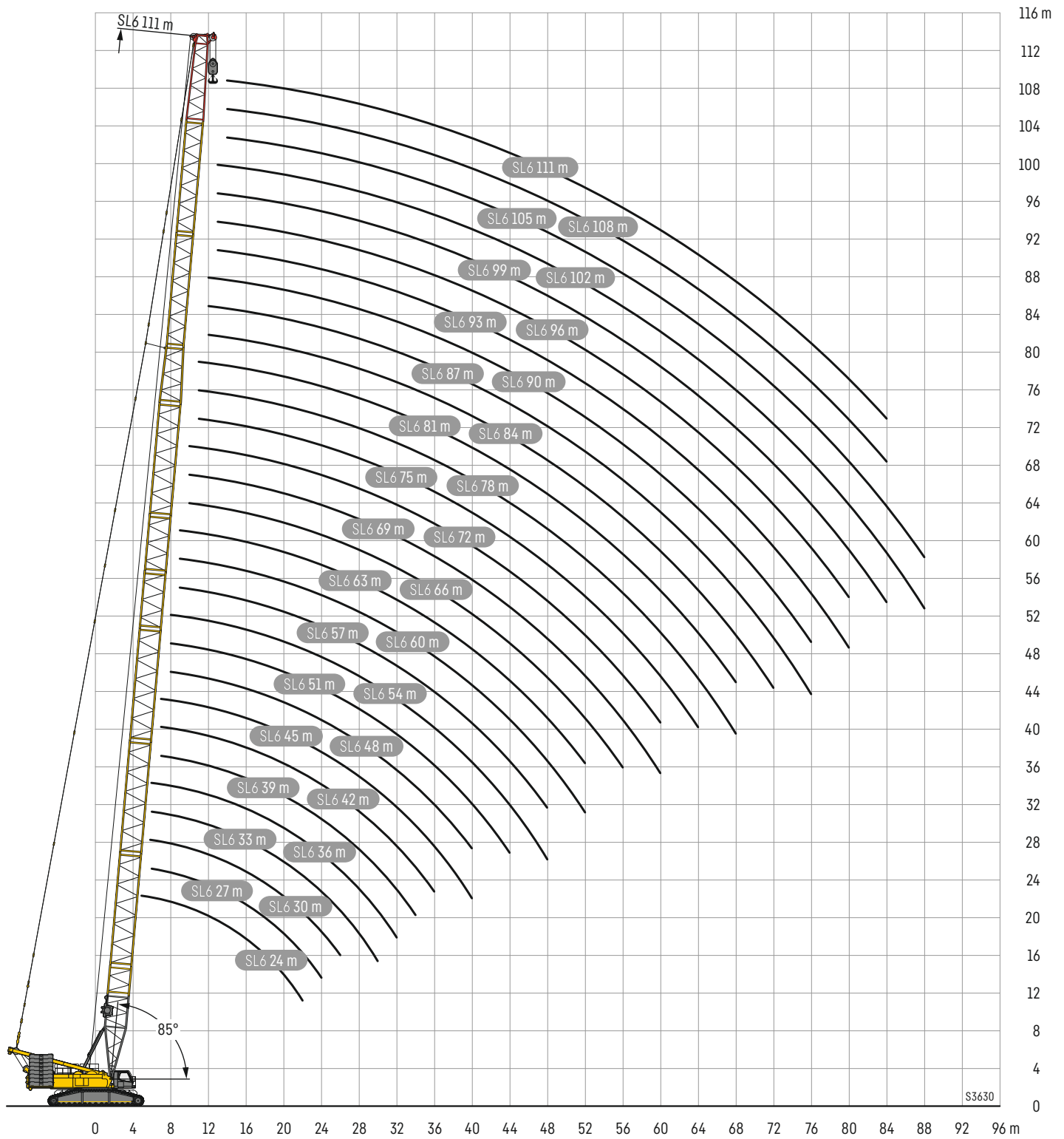

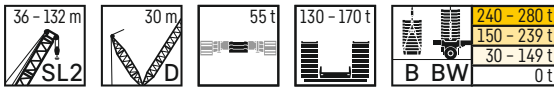

		SL2 36 - 132 m																
		36 m	42 m	48 m	54 m	60 m	66 m	72 m	78 m	84 m	90 m	96 m	102 m	108 m	114 m	120 m	126 m	132 m
7	Ot	250																
	B	250																
	BW	250																
8	Ot	250	250	250														
	B	250	250	250														
	BW	250	250	250														
9	Ot	250	250	241	227													
	B	250	250	250	250													
	BW	250	250	250	250													
10	Ot	236	224	219	207	197	183											
	B	250	250	250	250	250	250											
	BW	250	250	250	250	250	250											
12	Ot	194	185	177	170	163	156	172	165	157								
	B	250	250	250	250	250	250	250	228	200								
	BW	250	250	250	250	250	250	250	231	202								
14	Ot	162	155	149	143	137	132	147	143	139	133	131	121	103				
	B	250	250	250	250	250	250	250	226	199	167	148	131	115				
	BW	250	250	250	250	250	250	250	230	201	153	133	114					
16	Ot	138	133	128	123	119	113	131	127	123	119	114	111	107	99,2	85,3	75	
	B	250	250	250	249	249	250	250	224	197	166	147	130	114	101	87,4	75	
	BW	250	250	250	249	250	250	250	228	197	146	127	109	101	91,9	81,9		
18	Ot	117	115	112	107	103	99,7	115	112	109	107	103	100	96,9	93,9	86,8	74,3	64,6
	B	250	250	250	248	248	249	250	223	193	163	146	129	114	101	86,8	74,3	64,6
	BW	250	250	250	248	250	249	250	226	192	139	120	105	100	90,9	81,3	62,7	51,2
20	Ot	101	99,4	97,9	95	91,3	88	103	99,7	97,2	95,2	92,3	89,6	86,3	84	82,4	73,4	64,1
	B	244	250	249	248	248	249	248	217	192	160	144	128	113	99,9	86,1	73,6	64,1
	BW	245	250	249	248	248	249	243	221	188	139	114	103	99,9	90,2	80,8	62,4	50,9
22	Ot	88,3	86,9	85,7	84,3	81,5	78	91,5	89,5	87,2	85,6	82,3	80	78,1	75,7	73,8	70,7	63,3
	B	234	245	248	247	247	244	246	216	187	156	142	126	112	99,1	85,1	73,2	63,3
	BW	235	246	248	247	247	245	230	211	180	139	110	103	99,8	89,6	80,4	62,1	50,8
24	Ot	78,4	76,9	75,7	74,7	72,8	70,2	82,3	80,9	78,8	77,4	74,5	72,6	70,5	68,5	66,5	64,6	61,6
	B	227	237	237	236	233	231	232	212	184	154	139	125	110	97,9	83,8	72,6	62,4
	BW	228	236	238	236	233	232	216	201	175	139	108	103	99,5	88,8	80,1	61,8	50,7
26	Ot	70,2	68,8	67,6	66,4	65,3	63,6	75	73,6	71	69,8	67,8	65,7	63,9	61,7	60,2	58,7	57,7
	B	213	221	219	218	216	215	217	208	176	154	138	122	108	96,4	82,8	71,7	61,2
	BW	217	221	220	218	217	215	205	191	169	139	108	103	99,1	88	79,6	61,5	50,6
28	Ot	63,3	61,9	60,8	59,5	58,5	57,1	68,3	66,9	64,9	63,8	62	60,2	58,1	56,3	55,2	53,5	52,4
	B	192	204	203	201	200	198	202	199	176	149	135	121	107	94,8	82,2	70,7	60,1
	BW	200	205	203	202	201	199	195	182	164	139	108	103	98,7	87,4	79,3	61,1	50,6
30	Ot	57,5	56,1	55	53,9	52,6	51,4	61,7	61,1	59,5	58,6	56,5	54,9	53,1	51,6	50,3	48,5	47,8
	B	173	187	189	188	186	184	187	186	170	144	134	118	106	93,8	80,8	69,4	58,9
	BW	181	191	190	188	186	185	183	175	158	139	108	103	98,1	86,8	78,9	60,8	50,4
32	Ot	52,6	51,2	50	48,8	47,6	46,2	56	55,6	54,5	53,6	52	50,2	48,6	46,9	45,9	44,5	43,7
	B	155	171	177	175	173	172	175	173	167	137	134	117	104	92,9	79,6	68,3	57,7
	BW	164	178	177	176	174	172	170	167	155	139	108	103	97,9	86,2	78,5	60,7	50,4
34	Ot		46,9	45,7	44,5	43,3	42,1	51	50,7	49,7	49,6	47,7	46,4	44,6	43,2	42,1	40,5	40
	B		157	164	164	163	161	163	162	160	129	130	116	103	91	78,3	67,1	57,1
	BW		164	166	165	163	162	160	158	150	138	108	103	97,9	86,2	78,1	60,7	50,3
36	Ot		43,2	41,9	40,7	39,5	38,2	46,6	46,5	45,7	45,3	43,9	42,7	41,1	39,5	38,6	37,3	36,6
	B		144	152	154	153	151	153	153	152	122	127	114	101	89,7	76,6	66,1	56,5
	BW		150	156	155	154	152	150	150	144	138	108	103	97,9	86,2	77,5	60,6	50,3
38	Ot			38,7	37,4	36,2	34,9	42,8	42,7	41,6	41,6	40,3	39,4	37,6	36,5	35,5	34,3	33,5
	B			141	145	145	143	143	144	142	142	118	122	111	98,5	88,5	75,3	65,1
	BW			147	146	145	143	142	142	138	134	108	103	97,8	86,2	76,9	60,6	50,3
40	Ot			35,7	34,5	33,3	32	39,3	39,2	38,2	38,1	37	36,3	34,8	33,6	32,7	31,4	30,7
	B			131	136	137	135	135	135	134	114	116	108	97,5	86,9	74,5	64,1	54,3
	BW			137	138	137	136	134	134	131	129	108	103	97,8	86,2	76,1	60,6	50,3
44	Ot				29,6	28,2	27	33,5	33,3	32,4	32,4	31,2	30,4	29,4	28,6	27,8	26,5	25,9
	B				120	122	122	121	120	119	105	111	103	91,5	83,2	71,1	61,7	51,8
	BW				124	123	122	120	120	119	119	108	103	97,5	86,2	72,5	60,6	50,3

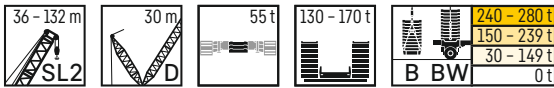

		SL2 36 - 132 m																		
		36 m	42 m	48 m	54 m	60 m	66 m	72 m	78 m	84 m	90 m	96 m	102 m	108 m	114 m	120 m	126 m	132 m		
48	Ot				25,5	24,2	22,9	28,8	28,5	27,6	27,4	26,4	25,7	24,7	23,9	23,3	22,3	21,7		
	B				104	109	110	109	109	108	99,4	105	95,4	87,6	79,9	67	59	49,7		
	BW				108	111	110	109	109	108	107	105	100	94,5	84,1	68,7	60,4	50,2		
52	Ot					20,9	19,6	24,8	24,5	23,6	23,5	22,5	21,8	20,7	20	19,4	18,7	18,3		
	B					95,7	98,9	98,4	98,1	97,7	95,2	96,7	92	82,4	75,5	63,9	57,7	47,8		
	BW					100	99,6	98,2	98,1	97,7	97,6	96,6	93,8	88,9	81,2	65,6	59	48,5		
56	Ot						16,8	21,4	21,2	20,3	20,1	19,1	18,4	17,3	16,6	16,1	15,3	15,1		
	B						87,4	89,2	89,6	88,9	88,6	88,1	86,9	79,2	72	59,7	55,2	45,7		
	BW						90,8	89,6	89,6	88,8	89,3	88,1	87,2	83,7	77,5	62,7	56,8	46,4		
60	Ot							18,7	18,4	17,4	17,2	16,3	15,5	14,4	13,7	13,3	12,4	12,3		
	B							80,8	82,1	81,2	81,5	80,9	80,1	76,4	68,4	57	52	43,8		
	BW							82,3	82,1	81,3	81,5	80,9	80,3	78,5	74,9	60,1	54,6	44,5		
64	Ot								16	15	14,8	13,7	13	12	11,2	10,7	10,1	9,8		
	B								75,4	74,5	75	74,1	73,6	72,3	66,1	54,3	50,2	41,8		
	BW								75,7	74,8	75	74,2	73,8	73	70,8	57,4	52,6	42,6		
68	Ot								14	12,8	12,6	11,6	10,8	9,9	9,2	8,8	8,1	8		
	B								68,2	68,2	68,9	68,4	67,7	66,7	63,1	51,7	48	40,2		
	BW								70,1	69	69,2	68,3	67,9	66,9	66,2	54,9	50,6	40,9		
72	Ot									11	10,8	9,8	9,1	8,2	7,6	7,2	6,5	6,3		
	B									61,9	63,3	63,3	62,5	61,8	59,7	49,5	45,5	38,5		
	BW									64	64,1	63,2	62,6	61,8	61,2	52,8	48,5	39,4		
76	Ot										9,3	8,3	7,7	6,8	6,2	5,7	4,8	4,6		
	B										58,1	58,3	57,4	57,2	55,8	47,9	44,2	36,3		
	BW										59,6	58,4	58,1	57,2	56,7	50,9	47	37,9		
80	Ot											7,1	6,3	5,4	4,8	4,3		3		
	B											52,4	52,3	52,7	51,4	46,2	42,8	35,3		
	BW											54,5	53,9	53,1	52,6	48,7	45,4	36,7		
84	Ot												5	3,9	3,3					
	B												48,4	48,3	47,5	45,3	40,8	34,2		
	BW												50,2	49,3	48,8	47,4	43,7	35,5		
88	Ot													3,8	2,7					
	B													44,7	44,5	44,1	43,3	40,3	32,8	
	BW													46,9	46	45,4	45,1	42,5	34,3	
92	Ot																			
	B														41,1	41,1	40,5	38,4	32,1	
	BW														43	42,4	42,1	40,6	33,4	
96	Ot																			
	B															37,8	37,2	35,2	31,2	
	BW															39,4	39,2	38,2	32,4	
100	Ot																			
	B																33,5	32,5	30,4	
	BW																36,6	35,9	31,6	
104	Ot																			
	B																	30,8	30,3	29,7
	BW																	34,2	33,6	30,9
108	Ot																			
	B																		28,1	27,8
	BW																		31,4	30,3
112	Ot																			
	B																			25,9
	BW																			29,3

Hubhöhen

SL2DB/BW

Lifting heights • Hauteurs de levage • Altezze di sollevamento • Alturas de elevación • Высота подъема

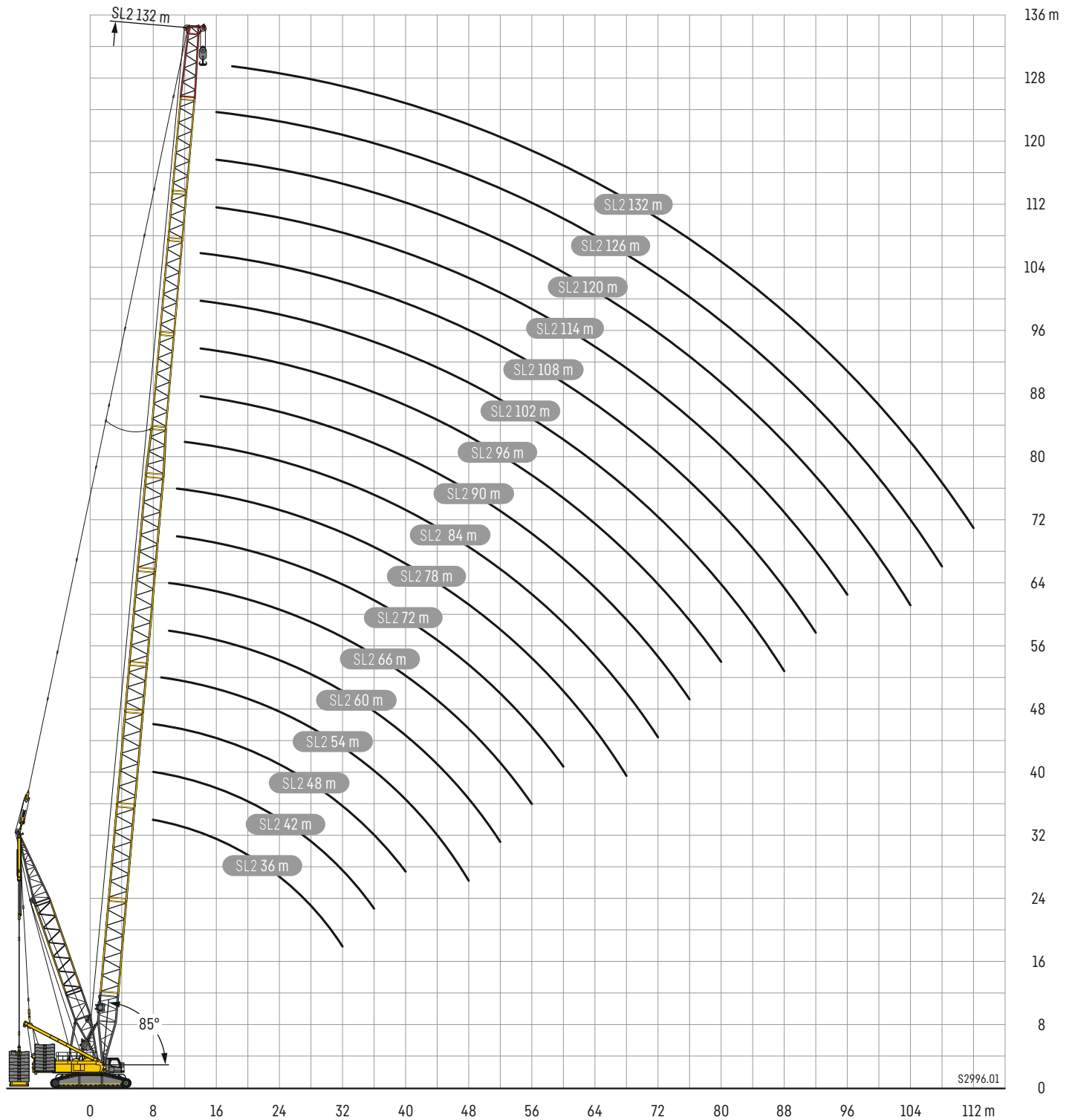

24 - 96 m	55 t	190 t
		170 t
		150 t
		130 t

m	S 24 - 96 m												m	
	24 m	30 m	36 m	42 m	48 m	54 m	60 m	66 m	72 m	78 m	84 m	90 m		96 m
6	400	400												6
7	372	368	365	359										7
8	327	325	331	324	314	233								8
9	292	298	293	282	274	264	251							9
10	271	264	257	249	243	233	223	213	204					10
11	248	235	230	224	216	209	202	194	186	173				11
12	226	215	206	202	195	189	183	177	170	160	151	131		12
13	209	201	188	183	178	174	167	161	154	148	140	125	101	13
14	192	188	175	168	164	159	155	148	142	136	130	119	96,3	14
15	177	174	165	156	151	147	142	137	132	127	121	113	91,5	15
16	163	161	156	146	140	136	132	128	123	118	113	105	86,8	16
17	149	148	146	139	131	127	123	120	115	111	105	99,3	82,5	17
18	138	136	135	131	124	119	115	112	108	103	98,9	93	78,6	18
19	127	126	125	124	118	112	108	105	101	97,1	93	88,1	74,9	19
20	119	118	117	115	112	106	101	98,7	95,6	91,1	87,7	82,6	71,2	20
22	104	103	102	101	99,8	97,5	92,1	88,2	84,9	81,4	78,4	74,1	64,8	22
24		91,1	90,1	89,1	87,9	87	84,9	80,5	76,1	73,3	70,6	66,7	59,2	24
26		81,5	80,5	79,6	78,6	77,7	76,5	74,6	70,7	66,1	63,8	60,4	53,3	26
28			72,5	71,7	70,6	69,8	68,8	67,8	65,6	61,5	58,1	54,9	49	28
30			65,8	64,9	64	62,7	62	61,5	59,8	57,1	53,9	50	45,1	30
32			60,1	59	58,1	57,2	56,4	55,6	54,7	52,5	50,6	46,7	41,9	32
34				54,1	53,1	52,2	51,2	50,8	49,8	48,3	46,9	43,7	40,1	34
36				49,8	48,7	47,8	46,9	46,3	45,4	44,2	43,3	41,2	38,2	36
38				45,9	44,9	44	43,1	42,4	41,5	40,5	39,7	38,1	36,1	38
40					41,5	40,5	39,5	39	38	36,9	36,4	35	33,8	40
44						34,7	33,7	33,2	32,3	30,9	30,6	29,3	28,8	44
48						30	28,9	28,3	27,5	26,2	25,6	24,4	23,9	48
52							25,1	24,4	23,4	22,1	21,4	20,3	19,8	52
56								21,1	20	18,7	18	16,8	16,4	56
60									17,1	15,7	15,1	13,9	13,3	60
64										13,2	12,5	11,3	10,7	64
68										11,1	10,4	9,3	8,8	68
72											8,8	7,7	7,1	72
76												6	5,4	76
80													3,9	80

Hubhöhen

S

Lifting heights · Hauteurs de levage · Altezze di sollevamento · Alturas de elevación · Высота подъема

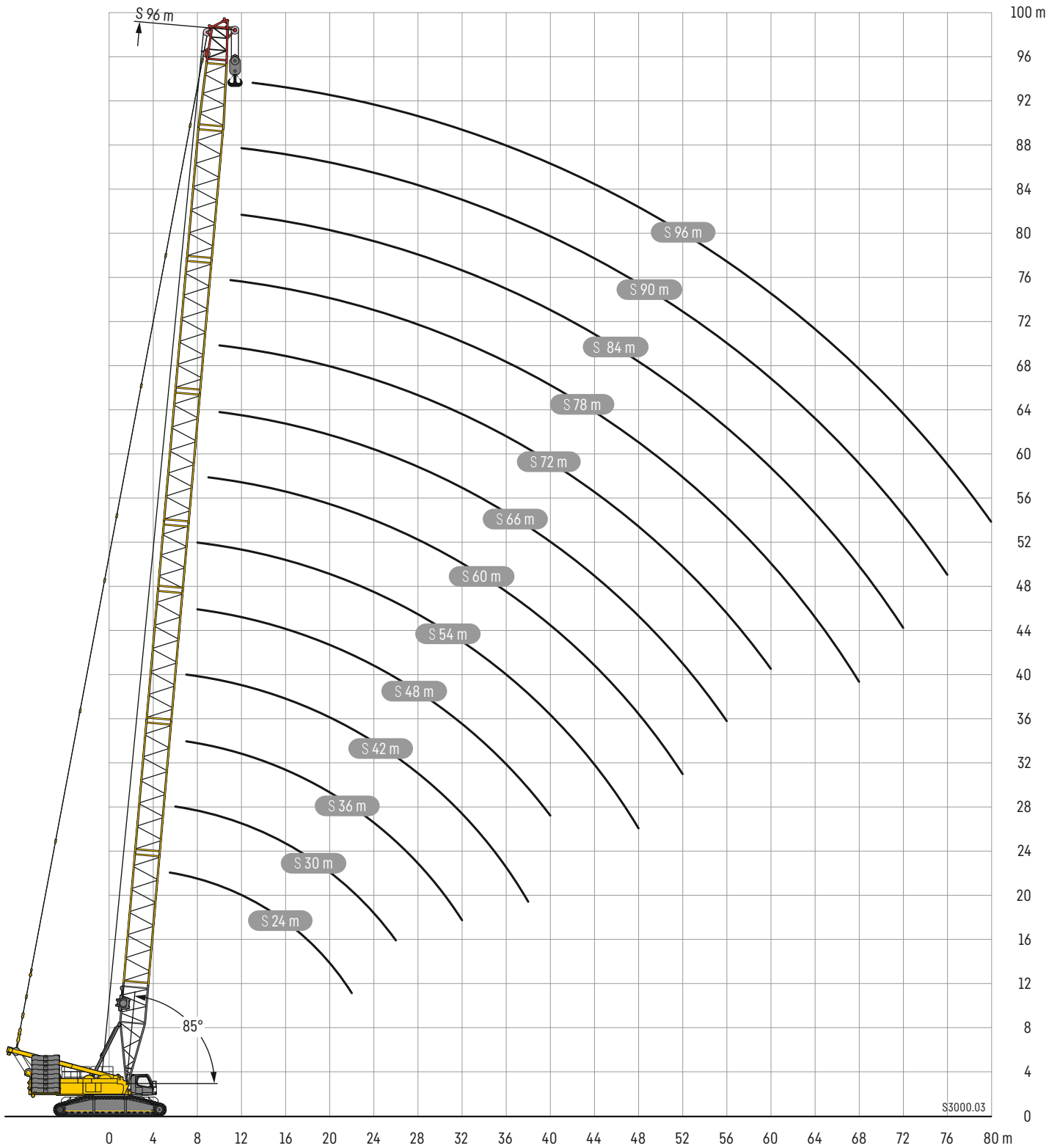

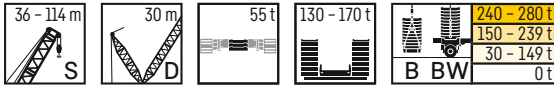

		S 36 - 114 m													
m		36 m	42 m	48 m	54 m	60 m	66 m	72 m	78 m	84 m	90 m	96 m	102 m	108 m	114 m
7	Ot	358													
	B	400													
	BW	400													
8	Ot	308	286												
	B	400	400												
	BW	400	400												
9	Ot	272	254	242	230										
	B	400	398	400	371										
	BW	400	400	400	371										
10	Ot	238	224	215	204	222	209								
	B	400	398	398	371	342	299								
	BW	400	399	398	371	343	299								
12	Ot	190	182	173	165	186	179	170	165	157					
	B	400	395	388	369	340	298	264	230	202					
	BW	400	396	395	369	341	298	268	233	204					
14	Ot	158	151	145	139	160	154	149	144	136	131	127	122		
	B	376	366	370	354	335	300	262	227	201	174	150	134		
	BW	399	391	381	361	337	297	265	231	203	172	147	126		
16	Ot	134	128	124	119	138	134	129	124	121	117	113	110	106	100
	B	346	344	338	329	319	296	257	226	199	172	148	133	116	100
	BW	358	354	348	338	324	296	261	230	201	169	143	124	104	90
18	Ot	114	111	107	103	120	117	113	109	106	103	99,5	96,8	93,1	91,1
	B	313	311	307	303	309	288	257	223	195	169	145	133	115	99,6
	BW	319	317	314	310	303	285	257	227	196	165	139	123	101	88,5
20	Ot	97,3	95,8	93,9	90,4	106	103	100	96,6	94	91,1	88,6	85,4	83,4	80,1
	B	286	283	279	277	284	278	250	219	194	165	141	132	115	98,7
	BW	287	284	284	280	277	263	242	220	192	160	134	122	99,8	87,1
22	Ot	84,8	83,4	82,3	80,5	94,4	92,4	89,2	86,3	83,9	81,5	79,4	76,6	74,4	71,7
	B	260	258	255	254	258	257	247	216	189	162	138	131	113	97,9
	BW	260	258	257	256	253	246	225	208	185	155	130	122	99	84,1
24	Ot	75,1	73,5	72,1	71,1	85	82,7	79,9	77,7	75,5	73,3	71,5	68,4	66,7	64,5
	B	235	236	234	232	238	235	231	213	187	157	134	130	113	96,9
	BW	239	236	235	233	232	230	212	196	179	150	125	122	98,4	85,1
26	Ot	66,9	65,4	64,2	63,1	76,2	75	72,7	69,9	68,3	66,3	64,1	62	60,1	58,3
	B	212	217	216	214	218	218	215	206	180	153	130	127	112	95,9
	BW	217	218	216	215	213	213	202	186	172	146	120	122	97,7	84,1
28	Ot	59,9	58,6	57,3	56,2	68,3	67,7	66	63,7	62,2	60,3	58,3	56	54,4	52,3
	B	191	201	199	198	202	201	200	196	179	148	125	126	110	94,5
	BW	195	202	200	199	197	196	192	178	165	142	116	122	97	83
30	Ot	54,1	52,9	51,5	50,3	61,3	61	59,7	57,9	56,4	54,6	53,3	51,1	49,3	47,6
	B	171	185	186	184	187	187	185	183	174	146	122	123	109	93,4
	BW	177	187	186	184	183	182	181	171	158	140	113	122	96,6	82,1
32	Ot	49,4	47,9	46,6	45,4	55,8	55	54,1	52,9	51,7	50	48,4	46,5	44,9	43,4
	B	153	168	173	172	175	174	173	171	167	142	119	121	108	92,3
	BW	160	174	174	172	171	170	169	163	152	137	111	121	96,3	81,2
34	Ot		43,7	42,3	41,1	50,6	50,2	49,1	48	47,3	45,6	44,1	42,3	40,9	39,2
	B		154	161	161	163	162	161	160	158	141	117	119	106	91,4
	BW		159	163	162	160	159	158	155	146	134	110	119	96,3	81
36	Ot		40	38,6	37,4	46,2	45,8	44,7	43,7	43,1	42,1	40,6	38,6	37,4	35,8
	B		141	150	151	152	152	151	150	149	138	116	114	104	90,9
	BW		146	153	151	150	149	148	147	140	131	109	117	96,3	81
38	Ot		36,8	35,4	34,1	42,4	41,8	40,8	39,9	39,3	38,4	37,3	35,3	34,2	32,5
	B		128	139	142	143	142	142	141	140	135	114	111	102	90,6
	BW		133	143	143	142	141	140	139	135	126	107	113	96,3	81
40	Ot			32,5	31,2	38,9	38,4	37,3	36,4	35,8	35	34,1	32,4	31	29,5
	B			128	134	134	134	133	132	132	130	111	108	101	89
	BW			133	135	134	133	132	131	129	122	105	110	96,3	81
44	Ot				26,3	33,1	32,5	31,5	30,4	30	29	28,4	27,1	26,1	24,6
	B				117	120	119	119	117	117	116	104	100	95,7	86
	BW				120	120	119	118	117	116	113	99,6	103	95,6	81
48	Ot				22,4	28,4	27,8	26,8	25,7	25,2	24,2	23,6	22,3	21,6	20,3
	B				101	107	107	107	106	105	104	96,2	95,8	91,9	83,5
	BW				105	108	107	107	106	105	104	92,7	96,5	90,1	81
52	Ot					24,6	23,8	22,8	21,7	21,1	20,3	19,5	18,3	17,7	16,6
	B					93,3	97,2	96,5	95,4	95,1	94,1	89,1	90,7	87,2	80,1
	BW					96,9	97,2	96,5	95,5	95,1	94,2	86,3	90,1	84,8	79,1
56	Ot						20,6	19,4	18,4	17,7	16,8	16,2	14,9	14,2	13,2
	B						86	87,7	86,8	86,3	85,5	82,2	84	81,6	76
	BW						88,6	87,7	86,8	86,3	85,6	80,9	83,6	79,4	74,7
60	Ot							16,7	15,5	14,9	14	13,2	12	11,3	10,3
	B							79,5	79,4	79	78,1	76	76,7	75,5	71,6
	BW							80,3	79,3	78,9	78,1	75,7	76,8	74,8	70,4
64	Ot								13,1	12,4	11,4	10,7	9,6	9	8,1
	B								72,3	72,3	71,4	70,1	70,3	69,7	66,2
	BW								72,8	72,3	71,4	70,4	70,3	69,8	66,2
68	Ot								11	10,3	9,4	8,8	7,8	7,2	6
	B								64,9	66,3	65,8	64,2	64,3	63,9	61,6
	BW								67,1	66,6	65,8	64,9	64,4	63,8	62
72	Ot									8,7	7,8	7,1	6	5,3	5,4
	B									60,5	60,5	59	59,3	58,6	57,4
	BW									61,6	60,6	59,9	59,3	58,7	57,5
76	Ot										6,1	5,4	4,3	3,6	3,6
	B										55,6	54,1	54,4	53,7	53
	BW										56,1	55,3	54,7	54	53,2
80	Ot											3,8	2,7		
	B											48,6	49,8	49,4	48,6
	BW											51,2	50,5	49,9	49,1
84	Ot													45,7	44,8
	B													47	45,4
	BW														
88	Ot													42	41,4
	B													43,6	42
	BW														
92	Ot														38,8
	B														39,8
	BW														
96	Ot														34,9
	B														36,2
	BW														

Hubhöhen

SDB/BW

Lifting heights • Hauteurs de levage • Altezze di sollevamento • Alturas de elevación • Высота подъема

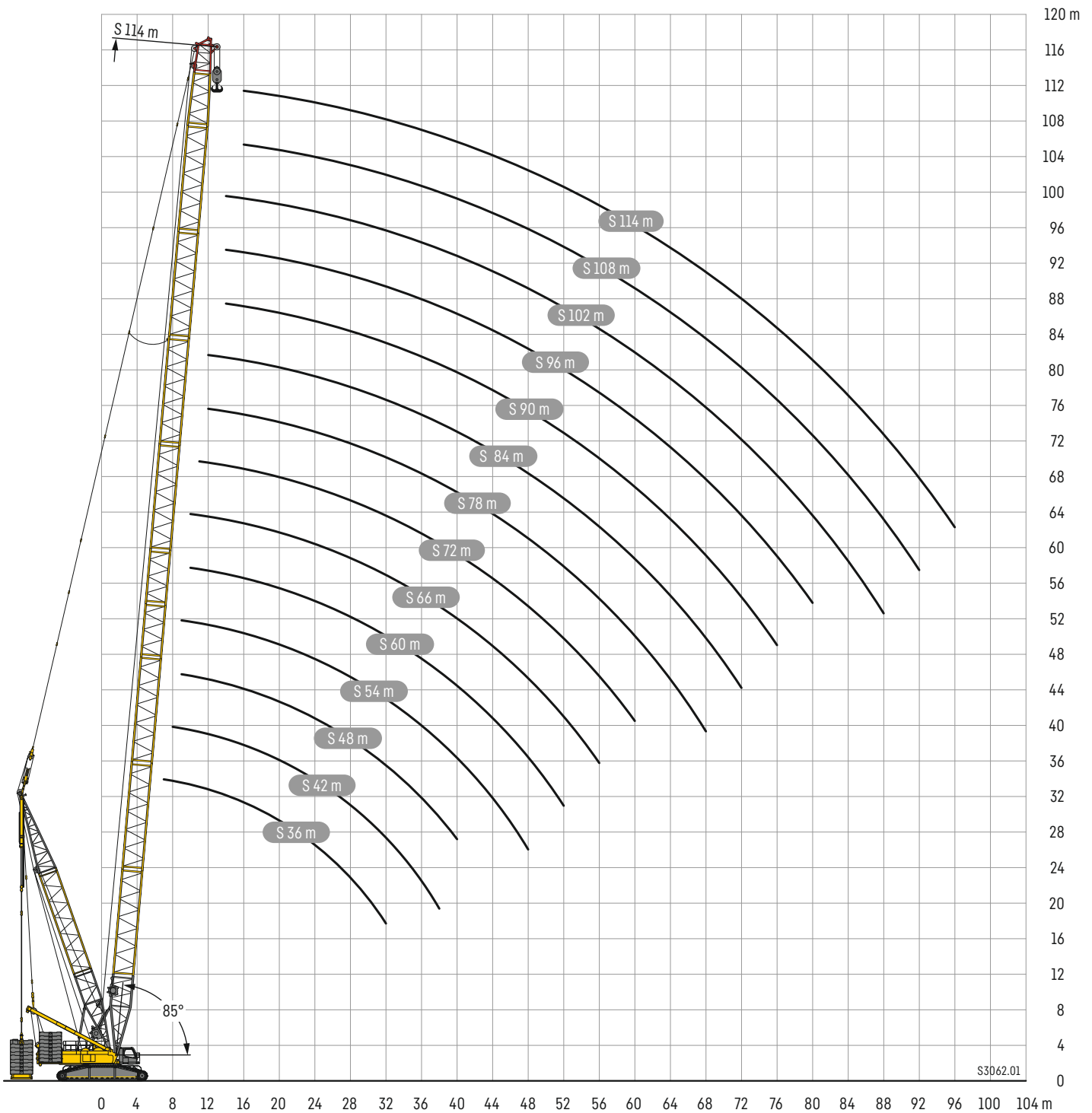



190 t
170 t
150 t
130 t

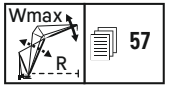

S 30 m													
m	W 18 m		W 24 m		W 30 m		W 36 m		W 42 m		W 48 m		m
	87/85	Wmax	87/85	Wmax	87/85	Wmax	87/85	Wmax	87/85	Wmax	87/85	Wmax	
10	250 ^(A)	250 ^(A)											10
11	240 ^(A)	240 ^(A)	229 ^(A)	229 ^(A)									11
12	217 ^(A)	218 ⁽²⁾	210 ^(A)	210 ^(A)									12
13	198 ^(A)	200 ⁽¹⁾	193 ^(A)	193 ^(A)	186 ^(A)	186 ^(A)							13
14	182 ^(A)	182 ⁽²⁾	178 ^(A)	178 ⁽²⁾	173 ^(A)	173 ^(A)	166 ^(A)	166 ^(A)					14
15	168 ^(A)	168 ⁽²⁾	165 ^(A)	165 ⁽¹⁾	161 ^(A)	161 ^(A)	155 ^(A)	155 ⁽¹⁾					15
16	156 ^(A)	156 ^(A)	153 ^(A)	153 ⁽³⁾	150 ^(A)	150 ^(A)	145 ^(A)	145 ^(A)	140 ^(A)	141 ⁽¹⁾			16
17	145 ^(A)	145 ^(A)	143 ^(A)	143 ⁽²⁾	140 ^(A)	140 ^(A)	137 ^(A)	137 ^(A)	132 ^(A)	132 ^(A)	129 ^(A)	129 ^(A)	17
18	136 ^(A)	136 ^(A)	134 ^(A)	134 ^(A)	131 ^(A)	131 ⁽³⁾	129 ^(A)	129 ^(A)	125 ^(A)	125 ^(A)	121 ^(A)	121 ⁽¹⁾	18
19	128 ^(A)	128 ^(A)	125 ^(A)	126 ⁽⁵⁾	123 ^(A)	123 ^(A)	121 ^(A)	121 ^(A)	118 ^(A)	118 ^(A)	115 ^(A)	115 ^(A)	19
20	120 ^(A)	120 ^(A)	118 ^(A)	118 ^(A)	116 ^(A)	116 ^(A)	114 ^(A)	114 ^(A)	112 ^(A)	112 ^(A)	109 ^(A)	109 ^(A)	20
22	107 ^(B)	107 ⁽¹⁾	106 ^(A)	106 ^(A)	104 ^(A)	104 ^(A)	102 ^(A)	102 ^(A)	100 ^(A)	100 ^(A)	98,2 ^(A)	98,3 ⁽²⁾	22
24		94,8 ⁽¹⁾	96,0 ^(A)	96,0 ^(A)	94,3 ^(A)	94,3 ^(A)	92,4 ^(A)	92,4 ^(A)	90,9 ^(A)	90,9 ^(A)	88,8 ^(A)	88,8 ^(A)	24
26		84,2 ⁽¹⁾	87,4 ^(A)	87,4 ^(A)	85,8 ^(A)	85,8 ⁽⁷⁾	84,3 ^(A)	84,3 ⁽⁵⁾	82,8 ^(A)	82,8 ^(A)	81,0 ^(A)	81,0 ⁽⁵⁾	26
28		75,3 ⁽⁷⁾	78,9 ^(B)	78,9 ^(B)	78,6 ^(A)	78,6 ^(A)	77,3 ^(A)	77,3 ^(A)	75,9 ^(A)	75,9 ^(A)	74,4 ^(A)	74,4 ^(A)	28
30		68,4 ⁽¹⁰⁾		71,1 ⁽¹¹⁾	72,5 ^(A)	72,5 ^(A)	71,0 ^(A)	71,0 ^(A)	69,9 ^(A)	69,9 ^(A)	68,5 ^(A)	68,5 ^(A)	30
32		61,8 ⁽¹⁰⁾		64,1 ⁽¹¹⁾	67,2 ^(A)	67,2 ^(A)	65,8 ^(A)	65,8 ^(A)	64,6 ^(A)	64,6 ^(A)	63,2 ^(A)	63,2 ^(A)	32
34		55,7 ⁽⁸⁾		57,8 ⁽¹⁰⁾	61,2 ⁽⁸⁾	61,2 ⁽⁸⁾	61,2 ^(A)	61,2 ^(A)	59,9 ^(A)	59,9 ^(A)	58,7 ^(A)	58,7 ^(A)	34
36		50,3 ⁽⁸⁾		53,2 ⁽¹⁰⁾		55,3 ⁽¹¹⁾	57,0 ^(A)	57,0 ^(A)	55,8 ^(A)	55,8 ^(A)	54,5 ^(A)	54,5 ⁽⁶⁾	36
38		45,0 ⁽⁶⁾		48,6 ⁽¹⁰⁾		50,4 ⁽¹¹⁾	53,1 ^(A)	53,1 ^(A)	52,2 ^(A)	52,2 ^(A)	50,9 ^(A)	50,9 ^(A)	38
40		41,0 ⁽⁶⁾		44,1 ⁽⁸⁾		45,9 ⁽¹¹⁾	48,8 ^(B)	48,8 ^(B)	49,0 ^(A)	49,0 ^(A)	47,7 ^(A)	47,7 ^(A)	40
44				36,1 ⁽⁶⁾		39,1 ⁽¹¹⁾		40,5 ⁽¹¹⁾	43,0 ^(A)	43,0 ^(A)	42,2 ^(A)	42,2 ^(A)	44
48						32,5 ⁽⁹⁾		34,5 ⁽¹¹⁾		35,7 ⁽¹¹⁾	37,2 ^(A)	37,2 ⁽¹¹⁾	48
52						26,7 ⁽⁷⁾		29,1 ⁽⁹⁾		30,3 ⁽⁹⁾	32,5 ^(B)	32,5 ^(B)	52
56								23,9 ⁽⁷⁾		26,1 ⁽¹¹⁾		26,8 ⁽¹¹⁾	56
60										21,5 ⁽⁹⁾		23,0 ⁽¹¹⁾	60
64										17,4 ⁽⁹⁾		19,1 ⁽⁹⁾	64
68												15,2 ⁽⁷⁾	68

S 30 m													
m	W 54 m		W 60 m		W 66 m		W 72 m		W 78 m		W 84 m		m
	87/85	Wmax	87/85	Wmax	87/85	Wmax	87/85	Wmax	87/85	Wmax	87/85	Wmax	
18	89,3 ^(A)	89,3 ^(A)											18
19	111 ^(A)	111 ⁽¹⁾											19
20	106 ^(A)	106 ^(A)	103 ^(A)	103 ^(A)									20
22	96,2 ^(A)	96,2 ^(A)	93,9 ^(A)	93,9 ^(A)	90,7 ^(A)	90,7 ^(A)							22
24	87,1 ^(A)	87,1 ^(A)	85,3 ^(A)	85,3 ^(A)	83,0 ^(A)	83,0 ^(A)	80,0 ^(A)	80,0 ^(A)	69,5 ^(A)	69,5 ^(A)			24
26	79,4 ^(A)	79,4 ^(A)	78,0 ^(A)	78,0 ^(A)	75,6 ^(A)	75,6 ^(A)	74,4 ^(A)	74,4 ^(A)	68,7 ^(A)	68,7 ^(A)	57,6 ^(A)	57,6 ^(A)	26
28	72,6 ^(A)	72,7 ⁽³⁾	71,4 ^(A)	71,4 ^(A)	69,5 ^(A)	69,5 ^(A)	68,2 ^(A)	68,2 ^(A)	66,5 ^(A)	66,5 ^(A)	56,6 ^(A)	56,8 ⁽¹⁾	28
30	66,9 ^(A)	66,9 ^(A)	65,8 ^(A)	65,8 ^(A)	63,9 ^(A)	63,9 ^(A)	62,8 ^(A)	62,8 ^(A)	61,4 ^(A)	61,4 ^(A)	56,0 ^(B)	56,0 ⁽¹⁾	30
32	61,9 ^(A)	61,9 ^(A)	61,0 ^(A)	61,0 ^(A)	59,1 ^(A)	59,1 ^(A)	58,1 ^(A)	58,1 ^(A)	56,6 ^(A)	56,7 ⁽²⁾	54,4 ^(A)	54,4 ^(A)	32
34	57,4 ^(A)	57,4 ^(A)	56,6 ^(A)	56,6 ^(A)	55,0 ^(A)	55,0 ^(A)	53,9 ^(A)	53,9 ^(A)	52,7 ^(A)	52,7 ^(A)	51,2 ^(A)	51,2 ^(A)	34
36	53,4 ^(A)	53,4 ⁽⁵⁾	52,7 ^(A)	52,7 ^(A)	51,1 ^(A)	51,1 ^(A)	50,3 ^(A)	50,3 ^(A)	49,2 ^(A)	49,2 ^(A)	47,5 ^(A)	47,5 ^(A)	36
38	49,8 ^(A)	49,8 ^(A)	49,1 ^(A)	49,1 ^(A)	47,6 ^(A)	47,6 ^(A)	46,8 ^(A)	46,8 ^(A)	45,8 ^(A)	45,8 ⁽³⁾	44,4 ^(A)	44,4 ^(A)	38
40	46,6 ^(A)	46,6 ^(A)	45,8 ^(A)	45,8 ⁽⁵⁾	44,5 ^(A)	44,5 ^(A)	43,6 ^(A)	43,6 ^(A)	42,8 ^(A)	42,8 ^(A)	41,5 ^(A)	41,5 ^(A)	40
44	41,1 ^(A)	41,1 ^(A)	40,4 ^(A)	40,4 ^(A)	39,1 ^(A)	39,1 ^(A)	38,4 ^(A)	38,4 ^(A)	37,4 ^(A)	37,4 ^(A)	36,4 ^(A)	36,4 ^(A)	44
48	36,5 ^(A)	36,5 ^(A)	35,9 ^(A)	35,9 ^(A)	34,6 ^(A)	34,6 ^(A)	34,0 ^(A)	34,0 ^(A)	33,0 ^(A)	33,0 ^(A)	32,0 ^(A)	32,0 ^(A)	48
52	32,4 ^(A)	32,4 ^(A)	31,9 ^(A)	31,9 ^(A)	30,8 ^(A)	30,8 ^(A)	30,2 ^(A)	30,2 ^(A)	29,4 ^(A)	29,4 ^(A)	28,4 ^(A)	28,4 ^(A)	52
56	28,9 ^(A)	28,9 ^(A)	28,5 ^(A)	28,5 ^(A)	27,4 ^(A)	27,4 ^(A)	27,0 ^(A)	27,0 ^(A)	26,2 ^(A)	26,2 ^(A)	25,3 ^(A)	25,3 ^(A)	56
60		23,9 ^(C)	25,4 ^(A)	25,4 ^(A)	24,4 ^(A)	24,4 ^(A)	24,1 ^(A)	24,1 ^(A)	23,4 ^(A)	23,4 ^(A)	22,5 ^(A)	22,5 ^(A)	60
64		20,1 ^(D)	22,3 ^(B)	22,3 ^(B)	21,8 ^(A)	21,8 ^(A)	21,4 ^(A)	21,4 ^(A)	20,7 ^(A)	20,7 ^(A)	20,1 ^(A)	20,1 ^(A)	64
68		17,1 ⁽¹¹⁾		17,8 ⁽¹¹⁾	19,5 ^(A)	19,5 ^(A)	19,1 ^(A)	19,1 ^(A)	18,4 ^(A)	18,4 ^(A)	17,7 ^(A)	17,7 ^(A)	68
72		13,7 ⁽⁹⁾		15,1 ⁽¹¹⁾		15,8 ⁽¹¹⁾	17,0 ^(A)	17,0 ^(A)	16,3 ^(A)	16,3 ^(A)	15,6 ^(A)	15,6 ^(A)	72
76		10,6 ⁽⁷⁾		12,2 ⁽⁹⁾		12,9 ^(D)	14,8 ^(B)	14,8 ^(B)	14,5 ^(A)	14,5 ^(A)	13,8 ^(A)	13,8 ^(A)	76
80				9,3 ⁽⁷⁾		10,7 ⁽¹¹⁾			11,1 ⁽¹¹⁾	12,8 ^(A)	12,1 ^(A)	12,1 ^(A)	80
84						8,4 ⁽⁹⁾			9,4 ⁽¹¹⁾		10,7 ^(A)	10,7 ^(A)	84
88						6,2 ⁽⁷⁾			7,5 ⁽⁹⁾		9,2 ^(B)	9,2 ^(B)	88
92									5,3 ⁽⁷⁾		6,7 ⁽¹¹⁾	6,6 ⁽¹¹⁾	92
96										4,6 ⁽⁹⁾		5,5 ⁽¹¹⁾	96
100												2,7 ^(A)	100

Zwischenwinkel · intermediate angle · angle intermédiaire · angolo intermedio · ángulo intermedio · промежуточный уклон 1) 12°; 2) 17°; 3) 22°; 4) 27°; 5) 32°; 6) 37°; 7) 42°; 8) 47°; 9) 52°; 10) 57°; 11) 62°
 Hauptauslegerwinkel · main boom angle · angle de la flèche principale · angolo del braccio principale · ángulo de la pluma principal · основной угол наклона стрелы A) 87°; B) 85°; C) 80°; D) 75°; E) 65°; F) 55°; G) 45°



190 t
170 t
150 t
130 t

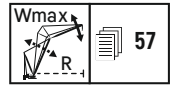

m	S 36 m												m	
	W 18 m		W 24 m		W 30 m		W 36 m		W 42 m		W 48 m			
	87/85	Wmax	87/85	Wmax	87/85	Wmax	87/85	Wmax	87/85	Wmax	87/85	Wmax		
10	250 ^(A)	250 ^(A)											10	
11	229 ^(A)	229 ^(A)											11	
12	209 ^(A)	209 ⁽²⁾	201 ^(A)	201 ^(A)									12	
13	193 ^(A)	193 ⁽³⁾	185 ^(A)	185 ^(A)	178 ^(A)	178 ^(A)							13	
14	179 ^(A)	179 ^(A)	172 ^(A)	172 ⁽²⁾	166 ^(A)	166 ^(A)							14	
15	166 ^(A)	166 ^(A)	161 ^(A)	161 ^(A)	155 ^(A)	155 ^(A)	150 ^(A)	150 ⁽¹⁾					15	
16	154 ^(A)	154 ⁽⁵⁾	151 ^(A)	151 ^(A)	145 ^(A)	145 ^(A)	141 ^(A)	141 ^(A)	136 ^(A)	136 ^(A)			16	
17	143 ^(A)	143 ^(A)	141 ^(A)	141 ^(A)	136 ^(A)	136 ^(A)	132 ^(A)	132 ^(A)	128 ^(A)	128 ^(A)	93.9 ^(A)	93.9 ^(A)	17	
18	134 ^(A)	134 ^(A)	132 ^(A)	132 ^(A)	129 ^(A)	129 ⁽³⁾	125 ^(A)	125 ⁽²⁾	121 ^(A)	121 ^(A)	117 ^(A)	117 ^(A)	18	
19	126 ^(A)	126 ^(A)	124 ^(A)	124 ⁽⁵⁾	122 ^(A)	122 ^(A)	118 ^(A)	118 ^(A)	115 ^(A)	115 ^(A)	111 ^(A)	111 ^(A)	19	
20	119 ^(A)	119 ^(A)	117 ^(A)	117 ^(A)	115 ^(A)	115 ^(A)	112 ^(A)	112 ^(A)	109 ^(A)	109 ^(A)	106 ^(A)	106 ^(A)	20	
22	107 ^(A)	107 ^(A)	105 ^(A)	105 ^(A)	103 ^(A)	103 ^(A)	101 ^(A)	101 ^(A)	98.5 ^(A)	98.5 ^(A)	95.7 ^(A)	95.7 ⁽²⁾	22	
24		94.3 ⁽¹¹⁾	95.2 ^(A)	95.2 ^(A)	93.0 ^(A)	93.0 ^(A)	91.3 ^(A)	91.3 ^(A)	89.5 ^(A)	89.5 ^(A)	87.6 ^(A)	87.6 ^(A)	24	
26		83.1 ⁽¹¹⁾	86.8 ^(A)	86.8 ^(A)	84.8 ^(A)	84.8 ^(A)	83.2 ^(A)	83.2 ⁽⁵⁾	81.6 ^(A)	81.6 ^(A)	79.7 ^(A)	79.7 ⁽³⁾	26	
28		74.5 ⁽¹¹⁾	79.4 ^(A)	79.4 ^(A)	77.7 ^(A)	77.8 ⁽⁸⁾	76.4 ^(A)	76.4 ^(A)	74.7 ^(A)	74.7 ^(A)	73.1 ^(A)	73.1 ^(A)	28	
30		66.9 ⁽⁸⁾			71.7 ^(A)	71.7 ^(A)	70.4 ^(A)	70.4 ^(A)	68.8 ^(A)	68.8 ^(A)	67.3 ^(A)	67.3 ^(A)	30	
32		60.9 ⁽¹⁰⁾		63.6 ^(C)	66.4 ^(A)	66.4 ⁽¹¹⁾	65.3 ^(A)	65.3 ^(A)	63.8 ^(A)	63.8 ^(A)	62.3 ^(A)	62.3 ^(A)	32	
34		55.2 ⁽¹⁰⁾		57.5 ⁽¹¹⁾	61.4 ^(A)	61.4 ^(A)	60.7 ^(A)	60.7 ^(A)	59.1 ^(A)	59.1 ^(A)	57.8 ^(A)	57.8 ^(A)	34	
36		49.5 ⁽⁸⁾		52.1 ⁽¹⁰⁾			54.9 ⁽¹¹⁾	54.9 ⁽¹¹⁾	55.1 ^(A)	55.1 ^(A)	53.8 ^(A)	53.8 ⁽⁶⁾	36	
38		45.0 ⁽⁸⁾		47.9 ⁽¹⁰⁾			49.9 ^(C)	49.9 ^(C)	53.0 ^(A)	53.0 ^(A)	51.6 ^(A)	51.6 ^(A)	38	
40		40.6 ⁽⁸⁾		43.8 ⁽¹⁰⁾			45.3 ⁽¹¹⁾	45.3 ⁽¹¹⁾	49.3 ^(A)	49.3 ^(A)	48.4 ^(A)	48.4 ^(A)	40	
44		33.1 ^(A)		36.2 ⁽⁸⁾			38.3 ⁽¹¹⁾	38.3 ⁽¹¹⁾	40.3 ^(C)	40.3 ^(C)	42.5 ^(A)	42.5 ^(A)	44	
48				29.4 ^(A)			31.9 ⁽⁹⁾	31.9 ⁽⁹⁾	33.6 ⁽¹¹⁾	33.6 ⁽¹¹⁾	35.3 ⁽¹¹⁾	35.3 ⁽¹¹⁾	48	
52				24.2 ^(A)			26.5 ⁽⁹⁾	26.5 ⁽⁹⁾	28.7 ⁽¹¹⁾	28.7 ⁽¹¹⁾	29.5 ⁽¹¹⁾	29.5 ⁽¹¹⁾	52	
56							21.5 ⁽⁷⁾	21.5 ⁽⁷⁾	23.7 ⁽⁹⁾	23.7 ⁽⁹⁾	25.1 ⁽¹¹⁾	25.1 ⁽¹¹⁾	56	
60									19.0 ⁽⁷⁾	19.0 ⁽⁷⁾	20.8 ⁽⁹⁾	20.8 ⁽⁹⁾	60	
64									15.4 ⁽⁷⁾	15.4 ⁽⁷⁾	17.0 ⁽⁹⁾	17.0 ⁽⁹⁾	64	
68											13.3 ⁽⁷⁾	13.3 ⁽⁷⁾	68	
72												11.5 ⁽⁷⁾	11.5 ⁽⁷⁾	72
76												9.0 ⁽⁷⁾	9.0 ⁽⁷⁾	76

m	S 36 m												m	
	W 54 m		W 60 m		W 66 m		W 72 m		W 78 m		W 84 m			
	87/85	Wmax	87/85	Wmax	87/85	Wmax	87/85	Wmax	87/85	Wmax	87/85	Wmax		
19	108 ^(A)	108 ^(A)											19	
20	102 ^(A)	102 ^(A)	98.5 ^(A)	98.5 ^(A)									20	
22	93.0 ^(A)	93.0 ^(A)	91.0 ^(A)	91.0 ^(A)	85.3 ^(A)	85.3 ^(A)							22	
24	85.0 ^(A)	85.1 ⁽²⁾	83.3 ^(A)	83.3 ^(A)	81.1 ^(A)	81.1 ^(A)	73.8 ^(A)	73.8 ^(A)					24	
26	77.8 ^(A)	77.8 ^(A)	76.4 ^(A)	76.4 ⁽²⁾	74.4 ^(A)	74.4 ^(A)	71.5 ^(A)	71.5 ^(A)	63.6 ^(A)	63.6 ^(A)	54.6 ^(A)	54.6 ^(A)	26	
28	71.5 ^(A)	71.5 ^(A)	70.3 ^(A)	70.3 ^(A)	68.7 ^(A)	68.7 ^(A)	66.6 ^(A)	66.6 ^(A)	62.0 ^(A)	62.0 ^(A)	53.6 ^(A)	53.6 ^(A)	28	
30	65.8 ^(A)	65.8 ^(A)	64.8 ^(A)	64.8 ^(A)	63.2 ^(A)	63.2 ^(A)	61.4 ^(A)	61.5 ⁽²⁾	59.8 ^(A)	59.8 ^(A)	52.7 ^(A)	52.7 ^(A)	30	
32	61.0 ^(A)	61.0 ^(A)	59.8 ^(A)	59.8 ^(A)	58.4 ^(A)	58.4 ^(A)	56.9 ^(A)	56.9 ^(A)	55.7 ^(A)	55.7 ^(A)	51.6 ^(B)	51.6 ^(B)	32	
34	56.7 ^(A)	56.7 ^(A)	55.7 ^(A)	55.7 ^(A)	54.4 ^(A)	54.4 ^(A)	52.9 ^(A)	52.9 ^(A)	51.7 ^(A)	51.7 ^(A)	50.0 ^(A)	50.0 ^(A)	34	
36	52.7 ^(A)	52.7 ^(A)	51.8 ^(A)	51.8 ^(A)	50.6 ^(A)	50.6 ^(A)	49.2 ^(A)	49.2 ⁽³⁾	48.1 ^(A)	48.1 ^(A)	46.8 ^(A)	46.8 ^(A)	36	
38	49.1 ^(A)	49.1 ^(A)	48.3 ^(A)	48.3 ^(A)	47.3 ^(A)	47.3 ^(A)	45.9 ^(A)	45.9 ^(A)	44.9 ^(A)	44.9 ^(A)	43.6 ^(A)	43.6 ^(A)	38	
40	45.9 ^(A)	45.9 ^(A)	45.2 ^(A)	45.2 ⁽⁵⁾	44.2 ^(A)	44.2 ^(A)	42.9 ^(A)	42.9 ^(A)	42.0 ^(A)	42.0 ^(A)	40.7 ^(A)	40.7 ^(A)	40	
44	40.6 ^(A)	40.6 ^(A)	39.8 ^(A)	39.8 ^(A)	38.8 ^(A)	38.8 ^(A)	37.7 ^(A)	37.7 ^(A)	36.9 ^(A)	36.9 ^(A)	35.7 ^(A)	35.7 ^(A)	44	
48	36.1 ^(A)	36.1 ^(A)	35.4 ^(A)	35.4 ^(A)	34.4 ^(A)	34.4 ^(A)	33.4 ^(A)	33.4 ^(A)	32.5 ^(A)	32.5 ^(A)	31.5 ^(A)	31.5 ^(A)	48	
52	32.0 ^(A)	32.0 ^(A)	31.6 ^(A)	31.6 ^(A)	30.7 ^(A)	30.7 ^(A)	29.7 ^(A)	29.7 ^(A)	28.9 ^(A)	28.9 ^(A)	27.8 ^(A)	27.8 ^(A)	52	
56	28.5 ^(A)	28.5 ^(A)	28.2 ^(A)	28.2 ^(A)	27.4 ^(A)	27.4 ^(A)	26.5 ^(A)	26.6 ⁽⁷⁾	25.7 ^(A)	25.7 ^(A)	24.7 ^(A)	24.7 ^(A)	56	
60		23.2 ⁽¹¹⁾	25.1 ^(A)	25.1 ^(A)	24.4 ^(A)	24.4 ^(A)	23.8 ^(A)	23.8 ^(A)	23.0 ^(A)	23.0 ^(A)	22.1 ^(A)	22.1 ^(A)	60	
64		19.3 ⁽¹¹⁾	22.5 ^(A)	22.5 ^(A)	21.8 ^(A)	21.8 ^(A)	21.1 ^(A)	21.1 ⁽⁹⁾	20.4 ^(A)	20.4 ^(A)	19.7 ^(A)	19.7 ^(A)	64	
68		16.3 ⁽¹¹⁾		18.0 ^(C)	19.5 ^(A)	19.5 ^(A)	18.8 ^(A)	18.8 ^(A)	18.1 ^(A)	18.1 ^(A)	17.4 ^(A)	17.4 ^(A)	68	
72		13.0 ⁽⁹⁾		14.3 ⁽¹¹⁾			15.2 ⁽¹¹⁾	15.2 ⁽¹¹⁾	16.8 ^(A)	16.8 ^(A)	15.3 ^(A)	15.3 ^(A)	72	
76		10.3 ⁽⁹⁾		11.9 ⁽¹¹⁾			12.3 ⁽¹¹⁾	12.3 ⁽¹¹⁾	15.1 ^(A)	15.1 ^(A)	14.2 ^(A)	14.2 ^(A)	76	
80		7.8 ⁽⁷⁾		9.3 ⁽⁹⁾			10.3 ⁽¹¹⁾	10.3 ⁽¹¹⁾	11.4 ^(C)	11.4 ^(C)	12.6 ^(A)	12.6 ^(A)	80	
84				6.8 ⁽⁷⁾			8.0 ⁽⁹⁾	8.0 ⁽⁹⁾	8.8 ⁽¹¹⁾	8.8 ⁽¹¹⁾	9.4 ^(C)	9.4 ^(C)	84	
88				4.9 ⁽⁷⁾			6.2 ⁽⁹⁾	6.2 ⁽⁹⁾	7.3 ⁽¹¹⁾	7.3 ⁽¹¹⁾	7.4 ⁽¹¹⁾	7.4 ⁽¹¹⁾	88	
92							3.8 ⁽⁷⁾	3.8 ⁽⁷⁾	5.2 ⁽⁹⁾	5.2 ⁽⁹⁾	6.1 ⁽¹¹⁾	6.1 ⁽¹¹⁾	92	
96											2.7 ⁽⁷⁾	2.7 ⁽⁷⁾	96	
100												3.6 ⁽¹¹⁾	3.6 ⁽¹¹⁾	100

Zwischenwinkel · intermediate angle · angle intermédiaire · angolo intermedio · ángulo intermedio · промежуточный угол 1) 12°; 2) 17°; 3) 22°; 4) 27°; 5) 32°; 6) 37°; 7) 42°; 8) 47°; 9) 52°; 10) 57°; 11) 62°
 Hauptauslegerwinkel · main boom angle · angle de la flèche principale · angolo del braccio principale · ángulo de la pluma principal · основной угол наклона стрелы A) 87°; B) 85°; C) 80°; D) 75°; E) 65°; F) 55°; G) 45°



190 t
170 t
150 t
130 t

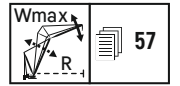

57

m	S 42 m												m	
	W 18 m		W 24 m		W 30 m		W 36 m		W 42 m		W 48 m			
	87/85	Wmax	87/85	Wmax	87/85	Wmax	87/85	Wmax	87/85	Wmax	87/85	Wmax		
11	218 ^(A)	218 ^(A)											11	
12	200 ^(A)	200 ^(A)	193 ^(A)	193 ^(A)									12	
13	185 ^(A)	185 ^(A)	178 ^(A)	178 ^(A)	171 ^(A)	171 ^(A)							13	
14	172 ^(A)	172 ^(A)	166 ^(A)	166 ^(A)	159 ^(A)	159 ^(A)							14	
15	161 ^(A)	161 ^(A)	155 ^(A)	155 ^(A)	149 ^(A)	149 ^(A)	144 ^(A)	144 ^(A)					15	
16	151 ^(A)	151 ^(A)	145 ^(A)	145 ^(A)	140 ^(A)	140 ^(A)	136 ^(A)	136 ^(A)	131 ^(A)	131 ^(A)			16	
17	142 ^(A)	142 ^(A)	137 ^(A)	137 ^(A)	132 ^(A)	132 ^(A)	128 ^(A)	128 ^(A)	124 ^(A)	124 ^(A)			17	
18	133 ^(A)	133 ^(A)	129 ^(A)	129 ^(A)	125 ^(A)	125 ^(A)	121 ^(A)	121 ^(A)	117 ^(A)	117 ^(A)	114 ^(A)	114 ^(A)	18	
19	125 ^(A)	125 ^(A)	122 ^(A)	122 ^(A)	118 ^(A)	118 ^(A)	115 ^(A)	115 ^(A)	111 ^(A)	111 ^(A)	108 ^(A)	108 ^(A)	19	
20	118 ^(A)	118 ^(A)	116 ^(A)	116 ^(A)	112 ^(A)	112 ^(A)	109 ^(A)	109 ^(A)	106 ^(A)	106 ^(A)	103 ^(A)	103 ^(A)	20	
22	106 ^(A)	106 ^(A)	104 ^(A)	104 ^(A)	101 ^(A)	101 ^(A)	99.0 ^(A)	99.0 ^(A)	96.0 ^(A)	96.0 ^(A)	93.0 ^(A)	93.0 ^(A)	22	
24	93.6 ^(B)	93.6 ^(B)	94.0 ^(A)	94.0 ^(A)	91.7 ^(A)	91.7 ^(A)	90.1 ^(A)	90.1 ^(A)	87.9 ^(A)	87.9 ^(A)	85.5 ^(A)	85.5 ^(A)	24	
26		83.0 ⁽¹¹⁾	85.6 ^(A)	85.6 ⁽¹⁰⁾	83.7 ^(A)	83.7 ^(A)	82.4 ^(A)	82.4 ^(A)	80.6 ^(A)	80.6 ^(A)	78.5 ^(A)	78.5 ⁽³⁾	26	
28		73.6 ⁽¹¹⁾	78.6 ^(A)	78.6 ^(A)	76.9 ^(A)	76.9 ^(A)	75.5 ^(A)	75.5 ^(A)	73.7 ^(A)	73.7 ^(A)	72.1 ^(A)	72.1 ^(A)	28	
30		65.9 ⁽¹¹⁾	70.8 ^(B)	70.8 ^(B)	71.1 ^(A)	71.1 ^(A)	69.7 ^(A)	69.7 ^(A)	68.1 ^(A)	68.1 ^(A)	66.4 ^(A)	66.4 ^(A)	30	
32		59.6 ⁽⁷⁾		63.3 ⁽¹¹⁾	65.8 ^(A)	65.8 ^(A)	64.7 ^(A)	64.7 ^(A)	63.0 ^(A)	63.0 ^(A)	61.6 ^(A)	61.6 ^(A)	32	
34		54.3 ⁽¹⁰⁾		57.0 ⁽¹¹⁾	61.0 ^(A)	61.0 ^(A)	60.2 ^(A)	60.2 ^(A)	58.5 ^(A)	58.5 ^(A)	57.2 ^(A)	57.2 ^(A)	34	
36		49.3 ⁽¹⁰⁾		51.4 ⁽¹¹⁾	55.4 ^(B)	55.4 ^(B)	56.1 ^(A)	56.1 ^(A)	54.7 ^(A)	54.7 ^(A)	53.3 ^(A)	53.3 ^(A)	36	
38		44.2 ⁽¹⁰⁾		46.7 ⁽¹⁰⁾			49.3 ⁽¹¹⁾	49.3 ⁽¹¹⁾	52.5 ^(A)	52.5 ^(A)	51.1 ^(A)	51.1 ^(A)	38	
40		40.1 ^(B)		43.0 ⁽¹⁰⁾			44.8 ⁽¹¹⁾	44.8 ⁽¹¹⁾	49.1 ^(A)	49.1 ^(A)	48.0 ^(A)	48.0 ^(A)	40	
44		32.6 ^(B)		35.6 ⁽¹⁰⁾			37.2 ⁽¹¹⁾	37.2 ⁽¹¹⁾	39.6 ⁽¹¹⁾	39.6 ⁽¹¹⁾	42.3 ^(A)	42.3 ^(A)	44	
48		26.5 ^(A)		29.3 ^(B)			31.4 ⁽¹¹⁾	31.4 ⁽¹¹⁾	32.9 ⁽¹¹⁾	32.9 ⁽¹¹⁾	36.4 ^(B)	36.4 ^(B)	48	
52				23.6 ^(A)			25.8 ⁽⁹⁾	25.8 ⁽⁹⁾	27.9 ⁽¹¹⁾	27.9 ⁽¹¹⁾	29.2 ⁽¹¹⁾	29.2 ⁽¹¹⁾	52	
56				19.1 ^(A)			20.9 ⁽⁹⁾	20.9 ⁽⁹⁾	23.2 ⁽¹¹⁾	23.2 ⁽¹¹⁾	24.3 ⁽¹¹⁾	24.3 ⁽¹¹⁾	56	
60							16.7 ⁽⁷⁾	16.7 ⁽⁷⁾	18.8 ⁽⁹⁾	18.8 ⁽⁹⁾	20.4 ⁽¹¹⁾	20.4 ⁽¹¹⁾	60	
64									14.7 ⁽⁷⁾	14.7 ⁽⁷⁾	16.4 ⁽⁹⁾	16.4 ⁽⁹⁾	64	
68									11.4 ⁽⁷⁾	11.4 ⁽⁷⁾	12.9 ⁽⁹⁾	12.9 ⁽⁹⁾	68	
72											9.9 ⁽⁷⁾	9.9 ⁽⁷⁾	72	
76												8.4 ⁽⁷⁾	8.4 ⁽⁷⁾	76
80												6.4 ⁽⁷⁾	6.4 ⁽⁷⁾	80

m	S 42 m												m
	W 54 m		W 60 m		W 66 m		W 72 m		W 78 m		W 84 m		
	87/85	Wmax	87/85	Wmax	87/85	Wmax	87/85	Wmax	87/85	Wmax	87/85	Wmax	
19	102 ^(A)	102 ^(A)											19
20	99.4 ^(A)	99.4 ^(A)											20
22	90.8 ^(A)	90.8 ^(A)	87.5 ^(A)	87.5 ^(A)	78.1 ^(A)	78.1 ^(A)							22
24	83.0 ^(A)	83.0 ^(A)	81.2 ^(A)	81.2 ^(A)	75.9 ^(A)	75.9 ^(A)	67.7 ^(A)	67.7 ^(A)					24
26	76.4 ^(A)	76.4 ^(A)	74.5 ^(A)	74.5 ^(A)	72.2 ^(A)	72.2 ^(A)	66.0 ^(A)	66.0 ^(A)	58.5 ^(A)	58.5 ^(A)			26
28	70.6 ^(A)	70.6 ^(A)	69.1 ^(A)	69.1 ^(A)	66.9 ^(A)	66.9 ^(A)	63.9 ^(A)	63.9 ^(A)	56.9 ^(A)	56.9 ^(A)	50.0 ^(A)	50.0 ^(A)	28
30	65.1 ^(A)	65.1 ^(A)	63.9 ^(A)	63.9 ^(A)	61.9 ^(A)	61.9 ^(A)	60.2 ^(A)	60.2 ^(A)	55.3 ^(A)	55.3 ^(A)	48.8 ^(A)	48.8 ^(A)	30
32	60.3 ^(A)	60.3 ^(A)	59.3 ^(A)	59.3 ^(A)	57.3 ^(A)	57.3 ^(A)	55.7 ^(A)	55.7 ^(A)	53.6 ^(A)	53.6 ^(A)	47.6 ^(A)	47.6 ^(A)	32
34	55.9 ^(A)	55.9 ^(A)	55.0 ^(A)	55.0 ^(A)	53.3 ^(A)	53.3 ^(A)	51.8 ^(A)	51.8 ^(A)	50.5 ^(A)	50.5 ^(A)	46.6 ^(B)	46.6 ^(B)	34
36	52.0 ^(A)	52.0 ^(A)	51.2 ^(A)	51.2 ^(A)	49.6 ^(A)	49.6 ^(A)	48.2 ^(A)	48.2 ^(A)	47.2 ^(A)	47.2 ^(A)	44.8 ^(A)	44.8 ^(A)	36
38	48.7 ^(A)	48.7 ^(A)	47.9 ^(A)	47.9 ^(A)	46.2 ^(A)	46.2 ^(A)	44.9 ^(A)	44.9 ^(A)	43.8 ^(A)	43.8 ^(A)	42.5 ^(A)	42.5 ^(A)	38
40	45.6 ^(A)	45.6 ^(A)	44.9 ^(A)	44.9 ⁽⁵⁾	43.4 ^(A)	43.4 ^(A)	42.0 ^(A)	42.0 ^(A)	41.1 ^(A)	41.1 ^(A)	39.7 ^(A)	39.7 ^(A)	40
44	40.2 ^(A)	40.2 ^(A)	39.5 ^(A)	39.5 ^(A)	38.2 ^(A)	38.2 ^(A)	37.0 ^(A)	37.0 ^(A)	36.2 ^(A)	36.2 ^(A)	35.0 ^(A)	35.0 ^(A)	44
48	35.8 ^(A)	35.8 ^(A)	35.1 ^(A)	35.1 ⁽⁷⁾	33.8 ^(A)	33.8 ^(A)	32.7 ^(A)	32.7 ^(A)	31.9 ^(A)	31.9 ^(A)	30.8 ^(A)	30.8 ^(A)	48
52	31.9 ^(A)	31.9 ⁽¹⁰⁾	31.4 ^(A)	31.4 ^(A)	30.1 ^(A)	30.1 ^(A)	29.1 ^(A)	29.1 ^(A)	28.3 ^(A)	28.3 ^(A)	27.2 ^(A)	27.2 ^(A)	52
56	28.4 ^(A)	28.4 ^(A)	28.1 ^(A)	28.1 ^(A)	27.0 ^(A)	27.0 ^(A)	26.0 ^(A)	26.0 ^(A)	25.2 ^(A)	25.2 ^(A)	24.2 ^(A)	24.2 ^(A)	56
60	24.6 ^(B)	24.6 ^(B)	25.1 ^(A)	25.1 ^(A)	24.1 ^(A)	24.1 ^(A)	23.3 ^(A)	23.3 ^(A)	22.5 ^(A)	22.5 ^(A)	21.6 ^(A)	21.6 ^(A)	60
64		19.0 ⁽¹¹⁾	22.5 ^(A)	22.5 ^(A)	21.4 ^(A)	21.4 ^(A)	20.8 ^(A)	20.8 ^(A)	20.1 ^(A)	20.1 ^(A)	19.2 ^(A)	19.2 ^(A)	64
68		15.6 ⁽¹¹⁾		17.4 ^(C)	19.2 ^(A)	19.2 ^(A)	18.5 ^(A)	18.5 ^(A)	17.8 ^(A)	17.8 ^(A)	17.0 ^(A)	17.0 ^(A)	68
72		12.8 ⁽¹¹⁾		13.8 ⁽¹¹⁾	16.5 ^(B)	16.5 ^(B)	16.5 ^(A)	16.5 ^(A)	15.8 ^(A)	15.8 ^(A)	15.0 ^(A)	15.0 ^(A)	72
76		9.9 ⁽⁹⁾		11.4 ⁽¹¹⁾			11.8 ⁽¹¹⁾	11.8 ⁽¹¹⁾	14.7 ^(A)	14.7 ^(A)	14.0 ^(A)	14.0 ^(A)	76
80		7.6 ⁽⁹⁾		9.1 ⁽¹¹⁾			9.5 ⁽¹¹⁾	9.5 ⁽¹¹⁾	10.6 ^(C)	10.6 ^(C)	12.4 ^(A)	12.4 ^(A)	80
84		5.2 ⁽⁷⁾		6.8 ⁽⁹⁾			7.8 ⁽¹¹⁾	7.8 ⁽¹¹⁾	8.2 ⁽¹¹⁾	8.2 ⁽¹¹⁾	10.4 ^(B)	10.4 ^(B)	84
88				3.4 ^(A)			5.5 ⁽⁹⁾	5.5 ⁽⁹⁾	6.7 ⁽¹¹⁾	6.7 ⁽¹¹⁾	7.0 ⁽¹¹⁾	7.0 ⁽¹¹⁾	88
92							3.7 ⁽⁹⁾	3.7 ⁽⁹⁾	5.2 ⁽¹¹⁾	5.2 ⁽¹¹⁾	5.4 ⁽¹¹⁾	5.4 ⁽¹¹⁾	92
96											4.1 ⁽¹¹⁾	4.1 ⁽¹¹⁾	96

Zwischenwinkel · intermediate angle · angle intermédiaire · angulo intermedio · промежуточный угол 1) 12°; 2) 17°; 3) 22°; 4) 27°; 5) 32°; 6) 37°; 7) 42°; 8) 47°; 9) 52°; 10) 57°; 11) 62°
 Hauptauslegerwinkel · main boom angle · angle de la flèche principale · angulo del braccio principale · ángulo de la pluma principal · основной угол наклона стрелы A) 87°; B) 85°; C) 80°; D) 75°; E) 65°; F) 55°; G) 45°



190 t
170 t
150 t
130 t

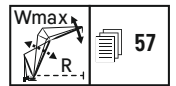

m	S 48 m												m	
	W 18 m		W 24 m		W 30 m		W 36 m		W 42 m		W 48 m			
	87/85	Wmax	87/85	Wmax	87/85	Wmax	87/85	Wmax	87/85	Wmax	87/85	Wmax		
11	208 ^(A)	208 ^(A)											11	
12	191 ^(A)	191 ^(A)	184 ^(A)	184 ^(A)									12	
13	177 ^(A)	177 ^(A)	171 ^(A)	171 ^(A)									13	
14	165 ^(A)	165 ^(A)	160 ^(A)	160 ^(A)	154 ^(A)	154 ^(A)							14	
15	154 ^(A)	154 ^(A)	149 ^(A)	149 ^(A)	144 ^(A)	144 ^(A)							15	
16	145 ^(A)	145 ^(A)	140 ^(A)	140 ^(A)	135 ^(A)	135 ^(A)	131 ^(A)	131 ^(A)					16	
17	136 ^(A)	136 ^(A)	132 ^(A)	132 ^(A)	127 ^(A)	127 ^(A)	124 ^(A)	124 ^(A)	120 ^(A)	120 ^(A)			17	
18	129 ^(A)	129 ^(A)	125 ^(A)	125 ^(A)	121 ^(A)	121 ^(A)	117 ^(A)	117 ^(A)	113 ^(A)	113 ^(A)			18	
19	122 ^(A)	122 ^(A)	119 ^(A)	119 ^(A)	114 ^(A)	114 ^(A)	111 ^(A)	111 ^(A)	108 ^(A)	108 ^(A)	104 ^(A)	104 ^(A)	19	
20	116 ^(A)	116 ^(A)	113 ^(A)	113 ^(A)	109 ^(A)	109 ^(A)	106 ^(A)	106 ^(A)	102 ^(A)	102 ^(A)	99.6 ^(A)	99.6 ^(A)	20	
22	104 ^(A)	104 ^(A)	102 ^(A)	102 ^(A)	99.0 ^(A)	99.0 ^(A)	96.3 ^(A)	96.3 ^(A)	93.4 ^(A)	93.4 ^(A)	90.8 ^(A)	90.8 ^(A)	22	
24	92.1 ^(B)	92.1 ^(B)	92.7 ^(A)	92.7 ^(B)	90.6 ^(A)	90.6 ^(A)	88.2 ^(A)	88.2 ^(A)	85.7 ^(A)	85.7 ^(A)	83.2 ^(A)	83.2 ^(A)	24	
26		82.3 ⁽¹¹⁾	84.7 ^(A)	84.7 ^(A)	82.6 ^(A)	82.6 ^(A)	81.3 ^(A)	81.3 ^(A)	79.0 ^(A)	79.0 ^(A)	76.5 ^(A)	76.5 ^(A)	26	
28		72.7 ⁽¹¹⁾	77.8 ^(A)	77.8 ^(A)	75.9 ^(A)	75.9 ^(A)	74.5 ^(A)	74.5 ^(A)	72.8 ^(A)	72.8 ^(A)	71.0 ^(A)	71.0 ^(A)	28	
30		65.2 ⁽¹³⁾	70.1 ^(B)	70.1 ^(B)	70.1 ^(A)	70.1 ^(A)	68.9 ^(A)	68.9 ^(A)	67.3 ^(A)	67.3 ⁽⁵⁾	65.7 ^(A)	65.7 ⁽⁴⁾	30	
32		58.0 ⁽¹¹⁾		63.0 ⁽¹¹⁾	65.0 ^(A)	65.0 ^(A)	63.8 ^(A)	63.8 ^(A)	62.3 ^(A)	62.3 ^(A)	60.8 ^(A)	60.8 ^(A)	32	
34		52.8 ⁽⁸⁾		56.3 ⁽¹¹⁾	60.5 ^(A)	60.5 ^(A)	59.3 ^(A)	59.3 ^(A)	57.8 ^(A)	57.8 ^(A)	56.6 ^(A)	56.6 ^(A)	34	
36		48.3 ⁽¹⁰⁾		51.0 ⁽¹¹⁾	54.8 ^(B)	54.8 ^(B)	55.6 ^(A)	55.6 ^(A)	54.1 ^(A)	54.1 ^(A)	52.8 ^(A)	52.8 ^(A)	36	
38		43.8 ⁽¹⁰⁾		45.8 ⁽¹¹⁾			49.1 ⁽¹¹⁾	52.1 ^(A)	52.1 ⁽¹¹⁾	50.7 ^(A)	50.7 ^(A)	49.5 ^(A)	49.5 ^(A)	38
40		39.3 ⁽¹⁰⁾		41.8 ⁽¹⁰⁾			44.3 ^(C)	48.7 ^(A)	48.7 ^(A)	47.6 ^(A)	47.6 ⁽⁹⁾	46.4 ^(A)	46.4 ^(A)	40
44		32.2 ⁽⁸⁾		35.0 ⁽¹⁰⁾			36.3 ⁽¹¹⁾		39.5 ⁽¹¹⁾	42.1 ^(A)	42.1 ^(A)	41.0 ^(A)	41.0 ^(A)	44
48		25.7 ⁽⁸⁾		28.5 ⁽⁸⁾			30.5 ⁽¹⁰⁾		32.6 ⁽¹¹⁾	35.9 ^(B)	35.9 ^(B)	36.5 ^(A)	36.5 ^(A)	48
52		20.7 ⁽⁶⁾		23.2 ⁽⁸⁾			25.1 ⁽¹⁰⁾		27.1 ⁽¹¹⁾	29.2 ^(C)	29.2 ^(C)	32.4 ^(A)	32.4 ^(A)	52
56				18.3 ⁽⁶⁾			20.4 ⁽⁹⁾		22.6 ⁽¹¹⁾		23.6 ⁽¹¹⁾		25.7 ⁽¹¹⁾	56
60				14.4 ⁽⁶⁾			16.0 ⁽⁹⁾		18.1 ⁽⁹⁾		19.8 ⁽¹¹⁾		21.1 ⁽¹¹⁾	60
64							12.4 ⁽⁷⁾		14.4 ⁽⁹⁾		16.1 ⁽¹¹⁾		17.3 ⁽¹¹⁾	64
68									11.0 ⁽⁷⁾		12.5 ⁽⁹⁾		14.1 ⁽¹¹⁾	68
72									8.4 ⁽⁷⁾		9.4 ⁽⁹⁾		10.9 ⁽⁹⁾	72
76											7.0 ⁽⁷⁾		8.4 ⁽⁹⁾	76
80													5.8 ⁽⁷⁾	80
84													3.7 ⁽⁷⁾	84

m	S 48 m												m	
	W 54 m		W 60 m		W 66 m		W 72 m		W 78 m		W 84 m			
	87/85	Wmax	87/85	Wmax	87/85	Wmax	87/85	Wmax	87/85	Wmax	87/85	Wmax		
22	87.7 ^(A)	87.7 ^(A)	83.0 ^(A)	83.0 ^(A)									22	
24	80.5 ^(A)	80.5 ^(A)	78.6 ^(A)	78.6 ^(A)	72.1 ^(A)	72.1 ^(A)							24	
26	74.2 ^(A)	74.2 ^(A)	72.5 ^(A)	72.5 ^(A)	69.6 ^(A)	69.6 ^(A)	62.6 ^(A)	62.6 ^(A)					26	
28	68.5 ^(A)	68.5 ^(A)	67.1 ^(A)	67.1 ^(A)	64.9 ^(A)	64.9 ^(A)	60.8 ^(A)	60.8 ^(A)	54.1 ^(A)	54.1 ^(A)	47.6 ^(A)	47.6 ^(A)	28	
30	63.7 ^(A)	63.7 ^(A)	62.3 ^(A)	62.3 ^(A)	60.2 ^(A)	60.2 ^(A)	58.4 ^(A)	58.4 ^(A)	52.6 ^(A)	52.6 ^(A)	46.5 ^(A)	46.5 ^(A)	30	
32	59.0 ^(A)	59.0 ^(A)	58.1 ^(A)	58.1 ^(A)	56.1 ^(A)	56.1 ^(A)	54.6 ^(A)	54.6 ^(A)	51.2 ^(A)	51.2 ^(A)	45.3 ^(A)	45.3 ^(A)	32	
34	54.9 ^(A)	54.9 ^(A)	53.9 ^(A)	53.9 ^(A)	52.3 ^(A)	52.3 ^(A)	50.6 ^(A)	50.6 ^(A)	49.0 ^(A)	49.0 ^(A)	44.4 ^(B)	44.4 ^(B)	34	
36	51.1 ^(A)	51.1 ^(A)	50.2 ^(A)	50.2 ^(A)	48.6 ^(A)	48.6 ^(A)	47.2 ^(A)	47.2 ^(A)	46.1 ^(A)	46.1 ^(A)	43.2 ^(A)	43.2 ^(A)	36	
38	47.8 ^(A)	47.8 ^(A)	47.0 ^(A)	47.0 ^(A)	45.5 ^(A)	45.5 ^(A)	44.0 ^(A)	44.0 ^(A)	43.0 ^(A)	43.0 ^(A)	41.4 ^(A)	41.4 ^(A)	38	
40	44.8 ^(A)	44.8 ^(A)	44.0 ^(A)	44.0 ^(A)	42.5 ^(A)	42.5 ^(A)	41.2 ^(A)	41.2 ^(A)	40.3 ^(A)	40.3 ^(A)	38.9 ^(A)	38.9 ^(A)	40	
44	39.6 ^(A)	39.6 ^(A)	38.9 ^(A)	38.9 ^(A)	37.5 ^(A)	37.5 ^(A)	36.3 ^(A)	36.3 ^(A)	35.3 ^(A)	35.3 ^(A)	34.1 ^(A)	34.1 ^(A)	44	
48	35.2 ^(A)	35.2 ^(A)	34.5 ^(A)	34.5 ^(A)	33.2 ^(A)	33.2 ^(A)	32.1 ^(A)	32.1 ^(A)	31.3 ^(A)	31.3 ^(A)	30.2 ^(A)	30.2 ^(A)	48	
52	31.5 ^(A)	31.5 ^(A)	30.9 ^(A)	30.9 ^(A)	29.6 ^(A)	29.6 ^(A)	28.5 ^(A)	28.5 ^(A)	27.7 ^(A)	27.7 ^(A)	26.6 ^(A)	26.6 ^(A)	52	
56	28.0 ^(A)	28.0 ^(A)	27.7 ^(A)	27.7 ^(A)	26.5 ^(A)	26.5 ^(A)	25.5 ^(A)	25.5 ^(A)	24.7 ^(A)	24.7 ^(A)	23.7 ^(A)	23.7 ^(A)	56	
60	24.0 ^(B)	24.0 ^(B)	24.7 ^(A)	24.7 ^(A)	23.7 ^(A)	23.7 ^(A)	22.9 ^(A)	22.9 ^(A)	22.0 ^(A)	22.0 ^(A)	21.1 ^(A)	21.1 ^(A)	60	
64		19.0 ^(C)	22.1 ^(A)	22.1 ^(A)	21.1 ^(A)	21.1 ^(A)	20.5 ^(A)	20.5 ^(A)	19.7 ^(A)	19.7 ^(A)	18.8 ^(A)	18.8 ^(A)	64	
68		14.8 ⁽¹¹⁾		16.6 ⁽¹¹⁾	18.8 ^(A)	18.8 ^(A)	18.2 ^(A)	18.2 ^(A)	17.5 ^(A)	17.5 ^(A)	16.6 ^(A)	16.6 ^(A)	68	
72		12.2 ⁽¹¹⁾		13.3 ⁽¹¹⁾	15.9 ^(B)	15.9 ^(B)	16.1 ^(A)	16.1 ^(A)	15.5 ^(A)	15.5 ^(A)	14.6 ^(A)	14.6 ^(A)	72	
76		9.6 ⁽¹¹⁾		10.7 ⁽¹¹⁾			12.0 ^(C)	14.4 ^(A)	14.4 ^(A)	13.7 ^(A)	13.7 ^(A)	12.9 ^(A)	12.9 ^(A)	76
80		7.1 ⁽⁹⁾		8.7 ⁽¹¹⁾			9.0 ^(B)		10.0 ^(C)	12.1 ^(A)	12.1 ^(A)	11.3 ^(A)	11.3 ^(A)	80
84		5.1 ⁽⁹⁾		6.2 ⁽⁹⁾			7.2 ⁽¹¹⁾		7.8 ⁽¹¹⁾	9.9 ^(B)	9.9 ^(B)	10.0 ^(A)	10.0 ^(A)	84
88				4.3 ⁽⁹⁾			5.5 ⁽¹¹⁾		6.1 ⁽¹¹⁾		7.4 ^(C)	9.0 ^(A)	9.0 ^(A)	88
92									4.6 ⁽¹¹⁾		5.1 ⁽⁹⁾		5.9 ^(C)	92
96													4.0 ⁽¹¹⁾	96

Zwischenwinkel · intermediate angle · angle intermédiaire · angulo intermedio · ángulo intermedio · промежуточный угол 1) 12°; 2) 17°; 3) 22°; 4) 27°; 5) 32°; 6) 37°; 7) 42°; 8) 47°; 9) 52°; 10) 57°; 11) 62°
 Hauptauslegerwinkel · main boom angle · angle de la flèche principale · angulo del braccio principale · ángulo de la pluma principal · основной угол наклона стрелы A) 87°; B) 85°; C) 80°; D) 75°; E) 65°; F) 55°; G) 45°



190 t
170 t
150 t
130 t

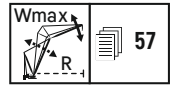

m	S 54 m												m
	W 18 m		W 24 m		W 30 m		W 36 m		W 42 m		W 48 m		
	87/85	Wmax	87/85	Wmax	87/85	Wmax	87/85	Wmax	87/85	Wmax	87/85	Wmax	
11	195 ^(A)	195 ^(A)											11
12	184 ^(A)	184 ^(A)											12
13	170 ^(A)	170 ^(A)	163 ^(A)	163 ^(A)									13
14	159 ^(A)	159 ^(B)	153 ^(A)	153 ^(A)									14
15	149 ^(A)	149 ^(A)	144 ^(A)	144 ^(A)	139 ^(A)	139 ^(A)							15
16	140 ^(A)	140 ^(A)	135 ^(A)	135 ^(A)	130 ^(A)	130 ^(A)	123 ^(A)	123 ^(A)					16
17	132 ^(A)	132 ^(A)	128 ^(A)	128 ^(A)	123 ^(A)	123 ^(A)	120 ^(A)	120 ^(A)					17
18	125 ^(A)	125 ^(A)	121 ^(A)	121 ^(A)	117 ^(A)	117 ^(A)	114 ^(A)	114 ^(A)	108 ^(A)	108 ^(A)			18
19	119 ^(A)	119 ^(A)	115 ^(A)	115 ^(A)	111 ^(A)	111 ^(A)	108 ^(A)	108 ^(A)	104 ^(A)	104 ^(A)	96.3 ^(A)	96.3 ^(A)	19
20	113 ^(A)	113 ^(A)	109 ^(A)	109 ^(B)	106 ^(A)	106 ^(A)	103 ^(A)	103 ^(A)	99.1 ^(A)	99.1 ^(A)	94.6 ^(A)	94.6 ^(A)	20
22	103 ^(A)	103 ⁽¹¹⁾	99.5 ^(A)	99.5 ^(A)	96.0 ^(A)	96.0 ^(A)	93.6 ^(A)	93.6 ^(A)	90.4 ^(A)	90.4 ^(A)	87.9 ^(A)	87.9 ^(A)	22
24	90.8 ^(B)	91.0 ⁽¹¹⁾	91.3 ^(A)	91.3 ^(A)	88.0 ^(A)	88.0 ^(A)	85.8 ^(A)	85.8 ^(A)	82.8 ^(A)	82.9 ⁽³⁾	80.6 ^(A)	80.6 ^(A)	24
26		81.7 ⁽¹¹⁾	83.6 ^(A)	83.6 ^(A)	81.3 ^(A)	81.3 ^(A)	79.2 ^(A)	79.2 ^(A)	76.3 ^(A)	76.3 ^(A)	74.3 ^(A)	74.3 ^(A)	26
28		72.7 ⁽¹¹⁾	76.8 ^(A)	76.8 ^(A)	74.9 ^(A)	74.9 ^(A)	73.5 ^(A)	73.5 ^(A)	70.9 ^(A)	70.9 ^(A)	68.8 ^(A)	68.8 ^(A)	28
30		64.5 ⁽¹¹⁾	69.0 ^(B)	69.0 ^(B)	69.2 ^(A)	69.2 ^(A)	67.9 ^(A)	67.9 ^(A)	65.8 ^(A)	65.8 ^(A)	63.9 ^(A)	63.9 ^(A)	30
32		57.9 ⁽¹¹⁾		62.4 ⁽¹¹⁾	64.1 ^(A)	64.1 ^(A)	63.1 ^(A)	63.1 ^(A)	61.1 ^(A)	61.1 ^(A)	59.6 ^(A)	59.6 ^(A)	32
34		51.3 ⁽⁷⁾		56.0 ⁽¹¹⁾	59.8 ^(A)	59.8 ^(A)	58.7 ^(A)	58.7 ^(A)	56.8 ^(A)	56.8 ^(A)	55.5 ^(A)	55.5 ^(A)	34
36		47.0 ⁽⁹⁾		50.3 ⁽¹¹⁾	54.1 ^(B)	54.1 ^(B)	54.9 ^(A)	54.9 ^(A)	53.1 ^(A)	53.1 ^(A)	51.7 ^(A)	51.7 ^(A)	36
38		42.9 ⁽¹⁰⁾		45.4 ⁽¹¹⁾			48.7 ⁽¹¹⁾	51.4 ^(A)	49.7 ^(A)	49.7 ^(A)	48.4 ^(A)	48.4 ^(A)	38
40		38.9 ⁽¹⁰⁾		40.5 ⁽¹¹⁾			43.8 ⁽¹¹⁾	48.3 ^(A)	46.6 ^(A)	46.6 ^(A)	45.4 ^(A)	45.4 ^(A)	40
44		31.1 ^(B)		34.1 ⁽¹⁰⁾			35.9 ⁽¹¹⁾		39.3 ⁽¹¹⁾	41.4 ^(A)	41.4 ^(A)	40.3 ^(A)	44
48		25.4 ^(B)		27.9 ⁽¹⁰⁾			29.5 ⁽¹⁰⁾		32.2 ⁽¹¹⁾	35.2 ^(B)	35.2 ^(B)	35.9 ^(A)	48
52		19.7 ^(A)		22.4 ^(B)			24.5 ⁽¹⁰⁾		26.2 ⁽¹¹⁾		28.1 ⁽¹¹⁾	32.0 ^(A)	52
56		15.6 ^(A)		17.7 ^(B)			19.3 ^(B)		21.9 ⁽¹¹⁾		23.0 ⁽¹¹⁾	25.3 ⁽¹¹⁾	56
60				13.7 ^(A)			15.4 ^(B)		17.7 ⁽¹¹⁾		18.9 ⁽¹¹⁾	20.5 ⁽¹¹⁾	60
64				10.3 ^(A)			11.4 ^(A)		13.8 ⁽⁹⁾		15.3 ⁽¹¹⁾	16.5 ^(B)	64
68							8.9 ⁽⁶⁾		10.5 ⁽⁹⁾		11.7 ⁽⁹⁾	13.4 ⁽¹¹⁾	68
72									7.6 ⁽⁷⁾		9.1 ⁽⁹⁾	10.4 ⁽¹¹⁾	72
76									5.3 ⁽⁷⁾		5.6 ⁽⁵⁾	7.7 ⁽⁹⁾	76
80											3.6 ⁽⁵⁾	5.5 ⁽⁹⁾	80

m	S 54 m												m
	W 54 m		W 60 m		W 66 m		W 72 m		W 78 m		W 84 m		
	87/85	Wmax	87/85	Wmax	87/85	Wmax	87/85	Wmax	87/85	Wmax	87/85	Wmax	
22	83.0 ^(A)	83.0 ^(A)											22
24	78.3 ^(A)	78.3 ^(A)	72.9 ^(A)	72.9 ^(A)	65.6 ^(A)	65.6 ^(A)							24
26	72.2 ^(A)	72.2 ^(A)	70.2 ^(A)	70.2 ^(A)	63.7 ^(A)	63.7 ^(A)	57.1 ^(A)	57.1 ^(A)					26
28	66.9 ^(A)	66.9 ^(A)	65.0 ^(A)	65.0 ^(A)	61.7 ^(A)	61.7 ^(A)	55.3 ^(A)	55.3 ^(A)	49.4 ^(A)	49.4 ^(A)			28
30	62.1 ^(A)	62.1 ^(A)	60.6 ^(A)	60.6 ^(A)	58.3 ^(A)	58.3 ^(A)	53.9 ^(B)	53.9 ^(B)	48.1 ^(A)	48.1 ^(A)	42.4 ^(A)	42.4 ^(A)	30
32	58.0 ^(A)	58.0 ^(A)	56.3 ^(A)	56.3 ^(A)	54.4 ^(A)	54.4 ^(A)	51.7 ^(A)	51.7 ^(A)	46.9 ^(B)	46.9 ^(B)	41.4 ^(A)	41.4 ^(A)	32
34	54.2 ^(A)	54.2 ^(A)	52.8 ^(A)	52.8 ^(A)	50.8 ^(A)	50.8 ^(A)	49.2 ^(A)	49.2 ^(A)	45.6 ^(A)	45.6 ^(A)	40.6 ^(B)	40.6 ^(B)	34
36	50.5 ^(A)	50.5 ^(A)	49.2 ^(A)	49.2 ^(A)	47.6 ^(A)	47.6 ^(A)	46.1 ^(A)	46.1 ^(A)	44.2 ^(A)	44.2 ^(A)	39.7 ^(B)	39.7 ^(B)	36
38	47.2 ^(A)	47.2 ^(A)	45.9 ^(A)	45.9 ^(A)	44.4 ^(A)	44.4 ^(A)	43.0 ^(A)	43.0 ^(A)	42.0 ^(A)	42.0 ^(A)	38.8 ^(A)	38.8 ^(A)	38
40	44.3 ^(A)	44.3 ^(A)	43.1 ^(A)	43.1 ^(A)	41.5 ^(A)	41.5 ^(A)	40.2 ^(A)	40.2 ^(A)	39.2 ^(A)	39.2 ^(A)	37.6 ^(A)	37.6 ^(A)	40
44	39.2 ^(A)	39.2 ^(A)	38.2 ^(A)	38.2 ^(A)	36.7 ^(A)	36.7 ^(A)	35.4 ^(A)	35.4 ^(A)	34.5 ^(A)	34.5 ^(A)	33.3 ^(A)	33.3 ^(A)	44
48	35.0 ^(A)	35.0 ^(A)	33.9 ^(A)	33.9 ^(A)	32.5 ^(A)	32.5 ^(A)	31.4 ^(A)	31.4 ^(A)	30.4 ^(A)	30.4 ^(A)	29.3 ^(A)	29.3 ^(A)	48
52	31.3 ^(A)	31.3 ^(A)	30.3 ^(A)	30.3 ^(B)	28.9 ^(A)	28.9 ^(A)	27.8 ^(A)	27.8 ^(A)	27.1 ^(A)	27.1 ^(A)	26.0 ^(A)	26.0 ^(A)	52
56	28.0 ^(A)	28.0 ^(A)	27.2 ^(A)	27.2 ^(A)	25.9 ^(A)	25.9 ^(A)	24.9 ^(A)	24.9 ^(A)	24.1 ^(A)	24.1 ^(A)	23.0 ^(A)	23.0 ^(A)	56
60	23.7 ^(B)	23.7 ^(B)	24.3 ^(A)	24.3 ^(A)	23.2 ^(A)	23.2 ⁽⁹⁾	22.3 ^(A)	22.3 ^(A)	21.5 ^(A)	21.5 ^(A)	20.4 ^(A)	20.4 ^(A)	60
64		18.4 ^(C)	21.6 ^(A)	21.6 ^(A)	20.7 ^(A)	20.7 ^(A)	20.1 ^(A)	20.1 ^(A)	19.2 ^(A)	19.2 ^(A)	18.2 ^(A)	18.2 ^(A)	64
68		14.5 ⁽¹¹⁾		16.2 ⁽¹¹⁾	18.5 ^(A)	18.5 ^(A)	17.8 ^(A)	17.8 ^(A)	17.1 ^(A)	17.1 ^(A)	16.3 ^(A)	16.3 ^(A)	68
72		11.6 ⁽¹¹⁾		12.8 ⁽¹¹⁾	15.4 ^(B)	15.4 ^(B)	15.8 ^(A)	15.8 ^(A)	15.1 ^(A)	15.1 ^(A)	14.3 ^(A)	14.3 ^(A)	72
76		9.3 ⁽¹¹⁾		10.0 ^(D)			11.2 ^(C)	14.0 ^(A)	14.0 ^(A)	13.3 ^(A)	13.3 ^(A)	12.5 ^(A)	76
80		6.5 ⁽⁹⁾		8.0 ⁽¹¹⁾			8.4 ⁽¹¹⁾		9.6 ⁽¹¹⁾	11.8 ^(A)	11.8 ^(A)	11.0 ^(A)	80
84		4.5 ⁽⁹⁾		6.1 ⁽¹¹⁾			6.5 ⁽¹¹⁾		7.4 ⁽¹¹⁾	9.5 ^(B)	9.5 ^(B)	9.7 ^(A)	84
88							4.8 ⁽¹¹⁾		5.7 ^(B)		6.7 ^(C)	8.8 ^(A)	88
92											4.5 ⁽¹¹⁾	5.3 ⁽¹¹⁾	92
96												3.6 ⁽¹¹⁾	96

Zwischenwinkel · intermediate angle · angle intermédiaire · angolo intermedio · ángulo intermedio · промежуточный угол 1) 12°; 2) 17°; 3) 22°; 4) 27°; 5) 32°; 6) 37°; 7) 42°; 8) 47°; 9) 52°; 10) 57°; 11) 62°
 Hauptauslegerwinkel · main boom angle · angle de la flèche principale · angolo del braccio principale · ángulo de la pluma principal · основной угол наклона стрелы A) 87°; B) 85°; C) 80°; D) 75°; E) 65°; F) 55°; G) 45°



190 t
170 t
150 t
130 t

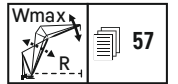

m	S 60 m												m
	W 18 m		W 24 m		W 30 m		W 36 m		W 42 m		W 48 m		
	87/85	Wmax	87/85	Wmax	87/85	Wmax	87/85	Wmax	87/85	Wmax	87/85	Wmax	
11	189 ^(A)	189 ^(A)											11
12	176 ^(A)	176 ^(A)											12
13	163 ^(A)	163 ^(A)	156 ^(A)	156 ^(A)									13
14	153 ^(A)	153 ^(A)	148 ^(A)	148 ^(A)									14
15	143 ^(A)	143 ^(A)	139 ^(A)	139 ^(A)	134 ^(A)	134 ^(A)							15
16	135 ^(A)	135 ^(A)	131 ^(A)	131 ^(A)	126 ^(A)	126 ^(A)							16
17	127 ^(A)	127 ^(A)	123 ^(A)	123 ^(A)	119 ^(A)	119 ⁽²⁾	115 ^(A)	115 ^(A)					17
18	121 ^(A)	121 ⁽⁶⁾	117 ^(A)	117 ^(A)	113 ^(A)	113 ^(A)	110 ^(A)	110 ^(A)	103 ^(A)	103 ^(A)			18
19	115 ^(A)	115 ^(A)	111 ^(A)	111 ^(A)	107 ^(A)	107 ^(A)	104 ^(A)	104 ^(A)	100 ^(A)	100 ^(A)			19
20	109 ^(A)	109 ^(A)	106 ^(A)	106 ^(A)	102 ^(A)	102 ^(A)	99.3 ^(A)	99.3 ^(A)	96.3 ^(A)	96.3 ^(A)	89.7 ^(A)	89.7 ^(A)	20
22	99.7 ^(A)	99.7 ^(A)	96.5 ^(A)	96.5 ^(A)	93.2 ^(A)	93.2 ^(A)	90.4 ^(A)	90.4 ⁽³⁾	87.8 ^(A)	87.8 ^(A)	85.0 ^(A)	85.0 ^(A)	22
24	88.1 ^(B)	89.3 ⁽¹¹⁾	88.6 ^(A)	88.6 ^(A)	85.6 ^(A)	85.6 ^(A)	83.1 ^(A)	83.1 ^(A)	80.6 ^(A)	80.6 ^(A)	78.0 ^(A)	78.0 ^(A)	24
26		80.3 ⁽¹¹⁾	82.0 ^(A)	82.0 ^(A)	79.1 ^(A)	79.1 ^(A)	76.7 ^(A)	76.7 ^(A)	74.3 ^(A)	74.3 ^(A)	71.9 ^(A)	71.9 ^(A)	26
28		72.0 ⁽¹¹⁾	75.8 ^(A)	75.8 ^(A)	73.4 ^(A)	73.4 ^(A)	71.2 ^(A)	71.2 ^(A)	69.1 ^(A)	69.1 ^(A)	66.6 ^(A)	66.6 ^(A)	28
30		63.7 ⁽¹¹⁾	67.9 ^(B)	68.0 ⁽¹¹⁾	68.2 ^(A)	68.2 ^(A)	66.3 ^(A)	66.3 ^(A)	64.3 ^(A)	64.3 ^(A)	62.0 ^(A)	62.0 ^(A)	30
32		57.2 ⁽¹¹⁾		61.8 ⁽¹¹⁾	63.4 ^(A)	63.4 ^(A)	61.8 ^(A)	61.8 ^(A)	60.0 ^(A)	60.0 ^(A)	57.8 ^(A)	57.8 ^(A)	32
34		51.1 ⁽¹¹⁾		55.6 ⁽¹¹⁾	59.0 ^(A)	59.0 ^(A)	57.7 ^(A)	57.7 ^(A)	56.1 ^(A)	56.1 ^(A)	54.2 ^(A)	54.2 ⁽⁵⁾	34
36		45.3 ^(B)		49.4 ⁽¹¹⁾	53.2 ^(B)	53.2 ^(B)	53.9 ^(A)	53.9 ^(A)	52.4 ^(A)	52.4 ⁽⁷⁾	50.6 ^(A)	50.6 ^(A)	36
38		41.5 ⁽¹⁰⁾		44.8 ⁽¹¹⁾		48.3 ⁽¹¹⁾	50.5 ^(A)	50.5 ^(A)	49.1 ^(A)	49.1 ^(A)	47.4 ^(A)	47.4 ^(A)	38
40		37.9 ⁽¹⁰⁾		40.3 ⁽¹¹⁾		43.6 ⁽¹¹⁾	47.5 ^(A)	47.5 ^(A)	46.1 ^(A)	46.1 ^(A)	44.5 ^(A)	44.5 ^(A)	40
44		30.4 ⁽¹⁰⁾		33.1 ⁽¹⁰⁾		35.5 ⁽¹¹⁾		38.8 ⁽¹¹⁾	40.9 ^(A)	40.9 ^(A)	39.4 ^(A)	39.4 ^(A)	44
48		24.3 ^(B)		27.3 ⁽¹⁰⁾		28.7 ⁽¹⁰⁾		31.7 ^(C)	34.8 ^(B)	34.8 ^(B)	35.2 ^(A)	35.2 ^(A)	48
52		19.3 ^(B)		21.3 ^(B)		23.7 ⁽¹⁰⁾		25.6 ⁽¹¹⁾		28.0 ⁽¹¹⁾	31.5 ^(A)	31.5 ^(A)	52
56		14.5 ⁽⁶⁾		17.1 ^(B)		19.0 ⁽¹⁰⁾		20.9 ⁽¹¹⁾		22.7 ⁽¹¹⁾		24.8 ⁽¹¹⁾	56
60		11.2 ⁽⁶⁾		12.9 ^(B)		14.7 ^(B)		16.9 ⁽¹¹⁾		18.3 ⁽¹⁰⁾		20.4 ^(C)	60
64				9.7 ⁽⁶⁾		11.3 ^(B)		12.8 ⁽⁹⁾		14.8 ⁽¹¹⁾		15.7 ⁽¹¹⁾	64
68				7.0 ⁽⁶⁾		7.9 ⁽⁶⁾		10.0 ⁽⁹⁾		11.4 ⁽¹¹⁾		12.7 ⁽¹¹⁾	68
72						5.5 ⁽⁶⁾		7.3 ⁽⁹⁾		8.3 ⁽⁹⁾		10.0 ⁽¹¹⁾	72
76								2.6 ⁽⁶⁾		6.0 ⁽⁹⁾		4.6 ⁽⁴⁾	76

m	S 60 m												m
	W 54 m		W 60 m		W 66 m		W 72 m		W 78 m		W 84 m		
	87/85	Wmax	87/85	Wmax	87/85	Wmax	87/85	Wmax	87/85	Wmax	87/85	Wmax	
22	78.3 ^(A)	78.3 ^(A)											22
24	75.5 ^(A)	75.5 ^(A)	68.5 ^(A)	68.5 ^(A)									24
26	70.0 ^(A)	70.0 ^(A)	66.5 ^(A)	66.5 ^(A)	59.6 ^(A)	59.6 ^(A)	53.3 ^(A)	53.3 ^(A)					26
28	64.9 ^(A)	64.9 ^(A)	63.1 ^(A)	63.1 ^(A)	57.7 ^(A)	57.7 ^(A)	51.7 ^(A)	51.7 ^(A)	46.2 ^(A)	46.2 ^(A)			28
30	60.2 ^(A)	60.2 ^(A)	58.6 ^(A)	58.6 ^(A)	55.5 ^(A)	55.5 ^(A)	50.1 ^(A)	50.1 ^(A)	44.9 ^(A)	44.9 ^(A)	39.7 ^(A)	39.7 ^(A)	30
32	56.2 ^(A)	56.2 ^(A)	54.6 ^(A)	54.6 ⁽³⁾	52.6 ^(A)	52.6 ^(A)	48.6 ^(A)	48.6 ^(A)	43.7 ^(A)	43.7 ^(A)	38.7 ^(A)	38.7 ^(A)	32
34	52.7 ^(A)	52.7 ^(A)	51.0 ^(A)	51.0 ^(A)	49.2 ^(A)	49.2 ^(A)	47.0 ^(A)	47.0 ^(A)	42.7 ^(B)	42.7 ^(B)	37.9 ^(B)	37.9 ^(B)	34
36	49.4 ^(A)	49.4 ^(A)	47.9 ^(A)	47.9 ^(A)	46.1 ^(A)	46.1 ^(A)	44.5 ^(A)	44.5 ^(A)	41.5 ^(A)	41.5 ^(A)	37.1 ^(B)	37.1 ^(B)	36
38	46.2 ^(A)	46.2 ^(A)	45.0 ^(A)	45.0 ^(A)	43.2 ^(A)	43.2 ^(A)	41.9 ^(A)	41.9 ^(A)	40.4 ^(A)	40.4 ^(A)	36.2 ^(B)	36.2 ^(B)	38
40	43.3 ^(A)	43.3 ^(A)	42.1 ^(A)	42.1 ^(A)	40.6 ^(A)	40.6 ^(A)	39.2 ^(A)	39.2 ^(A)	38.2 ^(A)	38.2 ^(A)	35.4 ^(A)	35.4 ^(A)	40
44	38.3 ^(A)	38.3 ^(A)	37.2 ^(A)	37.2 ^(A)	35.7 ^(A)	35.7 ^(A)	34.5 ^(A)	34.5 ^(A)	33.6 ^(A)	33.6 ^(A)	32.3 ^(A)	32.3 ^(A)	44
48	34.2 ^(A)	34.2 ^(A)	33.1 ^(A)	33.1 ^(A)	31.8 ^(A)	31.8 ^(A)	30.6 ^(A)	30.6 ^(A)	29.7 ^(A)	29.7 ^(A)	28.5 ^(A)	28.5 ^(A)	48
52	30.7 ^(A)	30.7 ^(A)	29.7 ^(A)	29.7 ^(A)	28.3 ^(A)	28.3 ^(A)	27.2 ^(A)	27.2 ^(A)	26.3 ^(A)	26.3 ^(A)	25.3 ^(A)	25.3 ^(A)	52
56	27.4 ^(A)	27.4 ^(A)	26.7 ^(A)	26.7 ^(A)	25.3 ^(A)	25.3 ^(A)	24.3 ^(A)	24.3 ^(A)	23.5 ^(A)	23.5 ^(A)	22.4 ^(A)	22.4 ^(A)	56
60	23.1 ^(B)	23.1 ^(B)	23.8 ^(A)	23.8 ^(A)	22.7 ^(A)	22.7 ^(A)	21.8 ^(A)	21.8 ^(A)	20.9 ^(A)	20.9 ^(A)	19.9 ^(A)	19.9 ^(A)	60
64		17.1 ⁽¹¹⁾	21.2 ^(A)	21.2 ^(A)	20.3 ^(A)	20.3 ^(A)	19.6 ^(A)	19.6 ^(A)	18.7 ^(A)	18.7 ^(A)	17.7 ^(A)	17.7 ^(A)	64
68		14.0 ⁽¹¹⁾		15.9 ⁽¹¹⁾	18.1 ^(A)	18.1 ^(A)	17.4 ^(A)	17.4 ^(A)	16.7 ^(A)	16.7 ^(A)	15.8 ^(A)	15.8 ^(A)	68
72		10.9 ^(B)		12.9 ^(C)	14.8 ^(B)	14.8 ^(B)	15.4 ^(A)	15.4 ^(A)	14.8 ^(A)	14.8 ^(A)	13.9 ^(A)	13.9 ^(A)	72
76		8.6 ⁽¹¹⁾		9.4 ⁽¹¹⁾		10.3 ⁽¹¹⁾	13.6 ^(A)	13.6 ^(A)	13.0 ^(A)	13.0 ^(A)	12.2 ^(A)	12.2 ^(A)	76
80		6.4 ⁽¹¹⁾		7.2 ⁽¹¹⁾		8.0 ⁽¹¹⁾		9.3 ⁽¹¹⁾	11.4 ^(A)	11.4 ^(A)	10.6 ^(A)	10.6 ^(A)	80
84				5.3 ⁽¹¹⁾		6.3 ^(D)		7.7 ^(C)	9.2 ^(B)	9.2 ^(B)	8.5 ^(A)	8.5 ^(A)	84
88								4.9 ⁽¹¹⁾		6.1 ^(C)		5.0 ⁽¹¹⁾	88
92										4.1 ⁽¹¹⁾		5.0 ⁽¹¹⁾	92
96										2.8 ^(D)		4.0 ^(C)	96

Zwischenwinkel · intermediate angle · angle intermédiaire · angulo intermedio · ángulo intermedio · промежуточный угол 1) 12°; 2) 17°; 3) 22°; 4) 27°; 5) 32°; 6) 37°; 7) 42°; 8) 47°; 9) 52°; 10) 57°; 11) 62°
 Hauptauslegerwinkel · main boom angle · angle de la flèche principale · angulo del braccio principale · ángulo de la pluma principal · основной угол наклона стрелы A) 87°; B) 85°; C) 80°; D) 75°; E) 65°; F) 55°; G) 45°



190 t
170 t
150 t
130 t

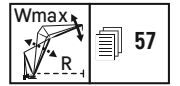

		S 66 m																			
		W 18 m		W 24 m		W 30 m		W 36 m		W 42 m		W 48 m		W 54 m		W 60 m		W 66 m			
		87/85	Wmax	87/85	Wmax	87/85	Wmax	87/85	Wmax	87/85	Wmax	87/85	Wmax	87/85	Wmax	87/85	Wmax	87/85	Wmax		
12		154 ^(A)	154 ^(A)																		12
13		149 ^(A)	149 ^(A)	134 ^(A)	134 ^(A)																13
14		144 ^(A)	144 ^(A)	130 ^(A)	130 ^(A)																14
15		138 ^(A)	138 ^(A)	126 ^(A)	126 ^(A)	115 ^(A)	115 ^(A)														15
16		131 ^(A)	131 ^(A)	122 ^(A)	122 ^(A)	112 ^(A)	112 ^(A)														16
17		124 ^(A)	124 ^(A)	118 ^(A)	118 ⁽³⁾	109 ^(A)	109 ^(A)	99.6 ^(A)	99.6 ^(A)												17
18		117 ^(A)	117 ^(A)	113 ^(A)	113 ^(A)	106 ^(A)	106 ^(A)	97.2 ^(A)	97.2 ^(A)	88.6 ^(A)	88.6 ^(A)										18
19		111 ^(A)	111 ^(A)	108 ^(A)	108 ^(A)	103 ^(A)	103 ^(A)	94.8 ^(A)	94.8 ^(A)	86.7 ^(A)	86.7 ^(A)										19
20		106 ^(A)	106 ^(A)	103 ^(A)	103 ^(A)	99.2 ^(A)	99.2 ^(A)	92.4 ^(B)	92.4 ^(B)	84.7 ^(A)	84.7 ^(A)	77.7 ^(A)	77.7 ^(A)								20
22		97.0 ^(A)	97.0 ⁽¹⁰⁾	93.6 ^(A)	93.6 ^(A)	90.5 ^(A)	90.5 ^(A)	87.5 ^(A)	87.5 ^(A)	81.2 ^(B)	81.2 ^(B)	74.5 ^(A)	74.5 ^(A)	68.2 ^(A)	68.2 ^(A)						22
24		85.4 ^(B)	87.5 ⁽¹¹⁾	86.2 ^(A)	86.2 ^(A)	83.3 ^(A)	83.3 ^(A)	81.0 ^(A)	81.0 ^(A)	77.3 ^(A)	77.3 ^(A)	71.9 ^(B)	71.9 ^(B)	65.8 ^(A)	65.8 ^(A)	60.0 ^(A)	60.0 ^(A)				24
26		79.4 ^(B)	79.4 ^(B)	79.8 ^(A)	79.8 ^(A)	77.0 ^(A)	77.0 ^(A)	74.7 ^(A)	74.7 ^(A)	72.0 ^(A)	72.0 ^(A)	68.5 ^(A)	68.5 ^(A)	64.0 ^(B)	64.0 ^(B)	57.8 ^(A)	57.8 ^(A)	52.1 ^(A)	52.1 ^(A)		26
28			71.0 ⁽¹¹⁾	74.3 ^(A)	74.3 ^(A)	71.5 ^(A)	71.5 ^(A)	69.5 ^(A)	69.5 ^(A)	66.9 ^(A)	66.9 ^(A)	64.4 ^(A)	64.4 ^(A)	60.3 ^(A)	60.3 ^(A)	56.2 ^(B)	56.2 ^(B)	50.2 ^(A)	50.2 ^(A)		28
30			63.5 ⁽¹¹⁾	66.3 ^(B)	67.2 ⁽¹¹⁾	66.8 ^(A)	66.8 ^(A)	64.7 ^(A)	64.7 ^(A)	62.3 ^(A)	62.3 ^(A)	60.1 ^(A)	60.1 ^(A)	57.7 ^(A)	57.7 ^(A)	53.7 ^(B)	53.7 ^(B)	48.9 ^(B)	48.9 ^(B)		30
32			56.6 ⁽¹¹⁾	61.9 ^(B)	61.9 ^(B)	62.5 ^(A)	62.5 ^(A)	60.6 ^(A)	60.6 ^(A)	58.3 ^(A)	58.3 ^(A)	56.1 ^(A)	56.1 ^(A)	54.5 ^(A)	54.5 ^(A)	51.0 ^(A)	51.0 ^(A)	47.2 ^(B)	47.2 ^(B)		32
34			51.0 ⁽¹¹⁾		55.2 ⁽¹¹⁾	58.2 ^(A)	58.2 ^(A)	56.9 ^(A)	56.9 ^(A)	54.6 ^(A)	54.6 ^(A)	52.5 ^(A)	52.5 ^(A)	51.0 ^(A)	51.0 ^(A)	49.0 ^(A)	49.0 ^(A)	44.9 ^(A)	44.9 ^(A)		34
36			45.3 ⁽¹¹⁾		49.4 ⁽¹¹⁾	52.3 ^(B)	52.5 ⁽¹¹⁾	53.2 ^(A)	53.2 ^(A)	51.2 ^(A)	51.2 ^(A)	49.3 ^(A)	49.3 ^(A)	47.9 ^(A)	47.9 ^(A)	46.4 ^(A)	46.4 ^(A)	43.4 ^(A)	43.4 ^(A)		36
38			40.5 ⁽⁹⁾		44.3 ⁽¹¹⁾	49.1 ^(B)	49.1 ^(B)	49.8 ^(A)	49.8 ^(A)	48.0 ^(A)	48.0 ^(A)	46.3 ^(A)	46.3 ^(A)	45.0 ^(A)	45.0 ^(A)	43.6 ^(A)	43.6 ^(A)	41.8 ^(A)	41.8 ^(A)		38
40			37.1 ⁽¹⁰⁾		40.0 ⁽¹¹⁾		43.4 ⁽¹¹⁾	46.8 ^(A)	46.8 ^(A)	45.1 ^(A)	45.1 ^(A)	43.4 ^(A)	43.4 ^(A)	42.2 ^(A)	42.2 ^(A)	41.1 ^(A)	41.1 ^(A)	39.4 ^(A)	39.4 ^(A)		40
44			30.4 ⁽¹⁰⁾		32.0 ⁽¹⁰⁾		35.1 ⁽¹¹⁾	39.6 ^(B)	39.6 ^(B)	40.1 ^(A)	40.1 ^(A)	38.6 ^(A)	38.6 ^(A)	37.4 ^(A)	37.4 ^(A)	36.3 ^(A)	36.3 ^(A)	34.7 ^(A)	34.7 ^(A)		44
48			23.7 ⁽¹⁰⁾		26.6 ⁽¹⁰⁾		28.2 ⁽¹¹⁾		31.2 ⁽¹¹⁾	34.1 ^(B)	34.1 ^(B)	34.4 ^(A)	34.4 ⁽¹⁰⁾	33.3 ^(A)	33.3 ^(B)	32.2 ^(A)	32.2 ^(A)	30.9 ^(A)	30.9 ^(A)		48
52			18.9 ^(B)		21.3 ⁽¹⁰⁾		23.1 ⁽¹⁰⁾		25.4 ⁽¹¹⁾		27.7 ⁽¹¹⁾	30.9 ^(A)	30.9 ^(A)	29.9 ^(A)	29.9 ^(A)	28.9 ^(A)	28.9 ^(A)	27.5 ^(A)	27.5 ^(A)		52
56			14.4 ^(B)		16.4 ^(B)		18.6 ⁽¹⁰⁾		20.3 ⁽¹¹⁾		22.2 ⁽¹¹⁾	25.9 ^(B)	25.9 ^(B)	26.9 ^(A)	26.9 ^(A)	26.0 ^(A)	26.0 ^(A)	24.7 ^(A)	24.7 ^(A)		56
60			10.5 ⁽⁶⁾		12.8 ^(B)		14.2 ⁽¹⁰⁾		16.5 ⁽¹¹⁾		17.5 ⁽¹¹⁾		19.4 ^(C)	22.5 ^(B)	22.5 ^(B)	23.3 ^(A)	23.3 ^(A)	22.1 ^(A)	22.1 ^(A)		60
64			7.7 ⁽⁶⁾		9.1 ^(B)		10.9 ^(B)		12.7 ⁽¹¹⁾		14.1 ⁽¹¹⁾		15.3 ⁽¹¹⁾		17.4 ⁽¹¹⁾	20.8 ^(A)	20.8 ^(A)	19.9 ^(A)	19.9 ^(A)		64
68					6.4 ⁽⁶⁾		8.0 ^(B)		9.3 ⁽⁹⁾		11.1 ⁽¹¹⁾		11.8 ⁽¹¹⁾		13.5 ⁽¹¹⁾	17.3 ^(B)	17.3 ^(B)	17.7 ^(A)	17.7 ^(A)		68
72					3.9 ⁽⁶⁾				6.8 ⁽⁹⁾		8.0 ⁽¹¹⁾		9.4 ⁽¹¹⁾		10.1 ⁽¹¹⁾		12.0 ^(C)	14.2 ^(B)	14.2 ^(B)		72
76									4.3 ⁽⁹⁾				6.9 ⁽¹¹⁾		7.7 ⁽¹¹⁾		9.1 ⁽¹¹⁾		10.1 ⁽¹¹⁾		76
80															5.5 ⁽¹¹⁾		2.7 ^(E)		7.7 ⁽¹¹⁾		80
84															3.4 ⁽¹¹⁾				5.4 ⁽¹¹⁾		84

Zwischenwinkel • intermediate angle • angle intermédiaire • angolo intermedio • ángulo intermedio • промежуточный угол 1) 12°; 2) 17°; 3) 22°; 4) 27°; 5) 32°; 6) 37°; 7) 42°; 8) 47°; 9) 52°; 10) 57°; 11) 62°
 Hauptauslegerwinkel • main boom angle • angle de la flèche principale • angolo del braccio principale • ángulo de la pluma principal • основной угол наклона стрелы A) 87°; B) 85°; C) 80°; D) 75°; E) 65°; F) 55°; G) 45°

Hubhöhen

Lifting heights · Hauteurs de levage · Altezze di sollevamento · Alturas de elevación · Высота подъема

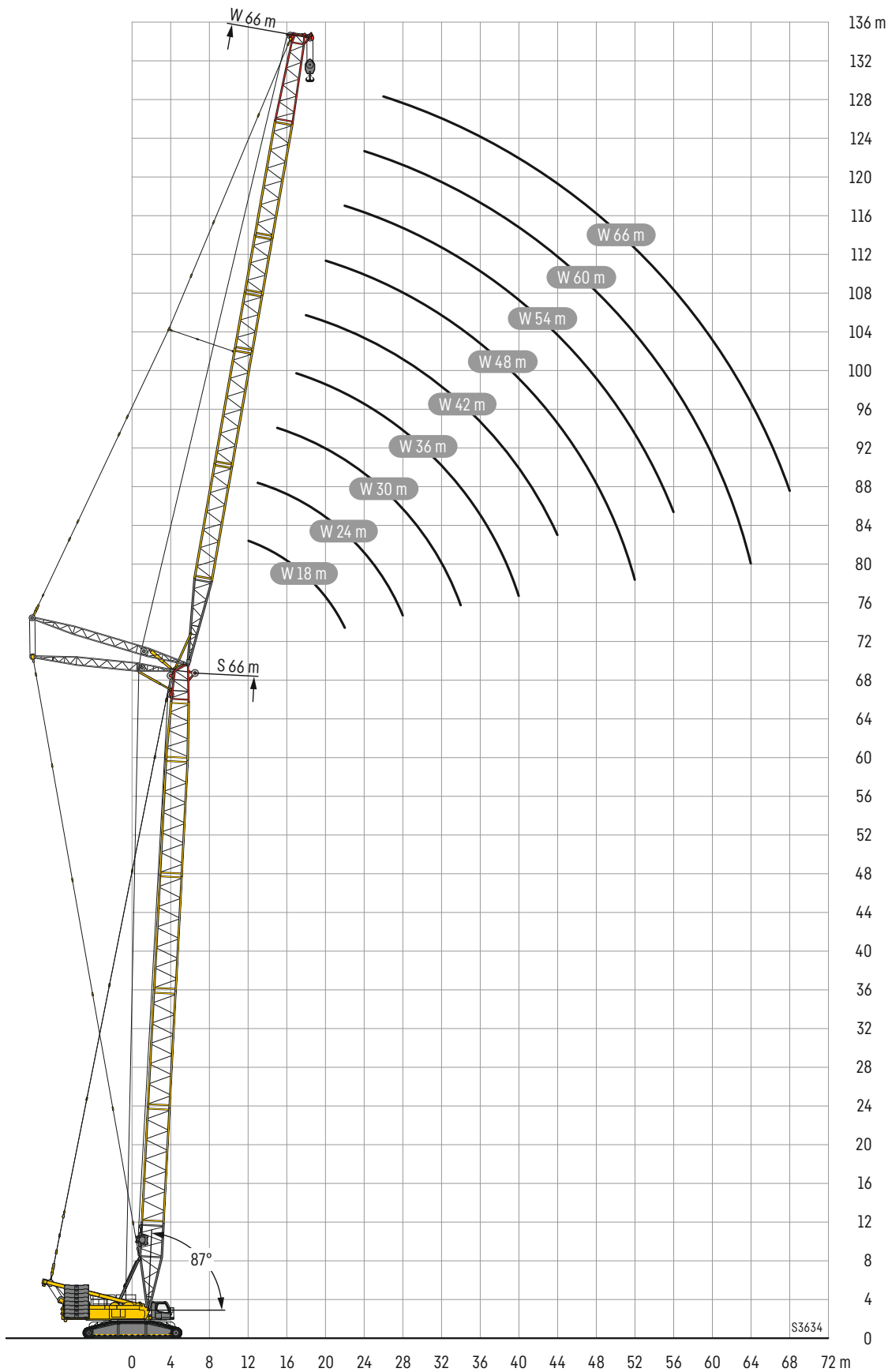

S3634

Hubhöhen

SW

Lifting heights • Hauteurs de levage • Altezze di sollevamento • Alturas de elevación • Высота подъема

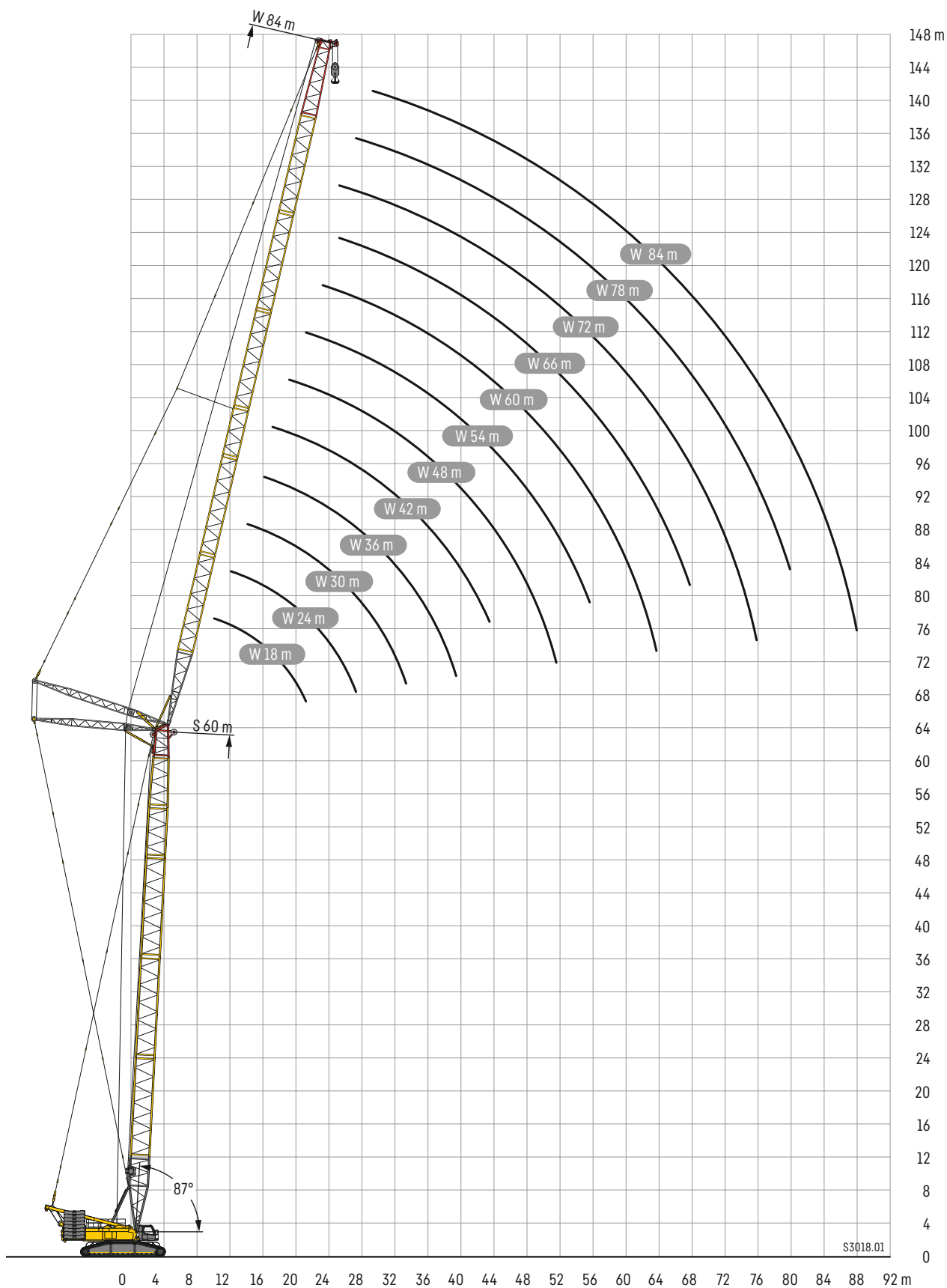

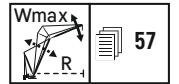
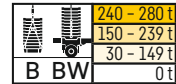

m		S 36 m																							
		W 18 m		W 24 m		W 30 m		W 36 m		W 42 m		W 48 m		W 54 m		W 60 m		W 66 m		W 72 m		W 78 m		W 84 m	
		87/85	Wmax	87/85	Wmax	87/85	Wmax	87/85	Wmax	87/85	Wmax	87/85	Wmax	87/85	Wmax	87/85	Wmax	87/85	Wmax	87/85	Wmax	87/85	Wmax	87/85	Wmax
12	Ot	176 ^(B)	176 ⁽¹⁾	172 ^(A)	172 ⁽¹⁾																				
	B	250 ^(B)	250 ^(B)	221 ^(A)	222 ⁽¹⁾																				
	BW	250 ^(B)	250 ^(B)	223 ^(B)	223 ^(B)																				
14	Ot	150 ^(B)	151 ⁽¹⁾	147 ^(A)	147 ⁽¹⁾	141 ^(A)	141 ^(A)	131 ^(A)	131 ^(A)																
	B	250 ^(B)	250 ⁽¹⁾	222 ^(B)	222 ^(B)	222 ^(A)	223 ⁽¹⁾	181 ^(A)	181 ^(A)																
	BW	250 ^(B)	250 ^(B)	223 ^(B)	223 ^(B)																				
16	Ot	131 ^(B)	131 ⁽³⁾	129 ^(A)	129 ^(A)	123 ^(A)	123 ^(A)	119 ^(A)	119 ^(A)	115 ^(A)	115 ^(A)														
	B	235 ^(B)	250 ⁽¹⁾	222 ⁽¹⁾	222 ^(B)	222 ^(B)	223 ⁽¹⁾	180 ^(A)	181 ⁽¹⁾	169 ^(A)	169 ^(A)														
	BW	235 ^(B)	250 ⁽¹⁾	223 ^(B)	223 ^(B)																				
18	Ot	116 ^(B)	116 ⁽⁵⁾	114 ^(A)	114 ^(A)	109 ^(A)	109 ^(A)	106 ^(A)	106 ^(A)	102 ^(A)	102 ^(A)	99.2 ^(A)	99.2 ^(A)												
	B	220 ^(B)	246 ⁽²⁾	221 ^(B)	223 ⁽¹⁾	213 ^(B)	223 ⁽¹⁾	182 ^(B)	182 ⁽¹⁾	165 ^(A)	169 ⁽¹⁾	140 ^(A)	140 ^(A)												
	BW	220 ^(B)	247 ⁽²⁾	221 ^(B)	223 ⁽¹⁾	209 ^(B)	222 ⁽¹⁾	183 ^(B)	184 ⁽¹⁾																
20	Ot	104 ^(B)	104 ^(B)	102 ^(A)	102 ^(A)	98.0 ^(A)	98.0 ^(A)	95.1 ^(A)	95.1 ^(A)	91.7 ^(A)	91.7 ^(A)	89.1 ^(A)	89.1 ^(A)	86.2 ^(A)	86.2 ⁽¹⁾	84.3 ^(A)	84.3 ^(A)								
	B	199 ^(B)	234 ⁽²⁾	212 ^(B)	223 ^(C)	200 ^(B)	223 ⁽¹⁾	181 ^(B)	183 ⁽¹⁾	167 ^(B)	167 ^(B)	140 ^(B)	140 ⁽¹⁾	123 ^(A)	123 ⁽¹⁾	104 ^(A)	104 ^(A)								
	BW	199 ^(B)	234 ⁽²⁾	207 ^(B)	223 ⁽²⁾	196 ^(B)	223 ⁽¹⁾	181 ^(B)	185 ⁽¹⁾	167 ^(B)	167 ^(B)	140 ^(B)	140 ^(B)												
22	Ot	93.0 ^(B)	93.0 ⁽¹⁰⁾	92.4 ^(A)	92.4 ^(A)	88.7 ^(A)	88.7 ^(A)	86.1 ^(A)	86.1 ^(A)	83.0 ^(A)	83.0 ^(A)	80.7 ^(A)	80.7 ⁽²⁾	78.2 ^(A)	78.2 ⁽¹⁾	76.4 ^(A)	76.4 ^(A)	74.2 ^(A)	74.2 ^(A)						
	B	173 ^(B)	222 ⁽³⁾	190 ^(B)	222 ^(C)	186 ^(B)	221 ^(C)	176 ^(B)	184 ⁽¹⁾	163 ^(B)	163 ^(B)	140 ^(B)	140 ^(B)	123 ^(B)	123 ^(B)	103 ^(A)	104 ⁽¹⁾	86.9 ^(A)	86.9 ^(A)						
	BW	173 ^(B)	222 ⁽³⁾	189 ^(B)	222 ^(C)	183 ^(B)	221 ^(C)	173 ^(B)	186 ⁽¹⁾	161 ^(B)	161 ^(B)	140 ^(B)	140 ^(B)	123 ^(B)	123 ^(B)										
24	Ot	82.2 ⁽¹⁾	83.8 ^(A)	83.8 ^(A)	80.9 ^(A)	80.9 ^(A)	78.4 ^(A)	78.4 ^(A)	75.8 ^(A)	75.8 ^(A)	73.8 ^(A)	73.8 ^(A)	71.3 ^(A)	71.4 ⁽²⁾	69.8 ^(A)	69.8 ^(A)	67.7 ^(A)	67.7 ^(A)	65.7 ^(A)	65.7 ^(A)					
	B	213 ⁽³⁾	168 ^(B)	215 ⁽³⁾	167 ^(B)	208 ⁽²⁾	165 ^(B)	185 ^(C)	156 ^(B)	159 ⁽²⁾	140 ^(B)	140 ^(B)	123 ^(B)	123 ^(B)	104 ^(B)	104 ⁽¹⁾	86.1 ^(A)	86.5 ⁽¹⁾	75.7 ^(A)	75.7 ^(A)					
	BW	213 ⁽³⁾	168 ^(B)	215 ⁽³⁾	166 ^(B)	207 ⁽²⁾	163 ^(B)	186 ^(C)	154 ^(B)	158 ⁽²⁾	140 ^(B)	140 ^(B)	123 ^(B)	123 ^(B)	104 ^(B)	104 ^(B)									
26	Ot	71.5 ⁽¹⁾	75.5 ^(A)	75.5 ^(A)	74.1 ^(A)	74.1 ^(A)	72.0 ^(A)	72.0 ^(A)	69.6 ^(A)	69.6 ^(A)	67.6 ^(A)	67.6 ^(A)	65.5 ^(A)	65.5 ^(A)	63.9 ^(A)	63.9 ^(A)	61.9 ^(A)	61.9 ^(A)	60.2 ^(A)	60.2 ^(A)	58.4 ^(A)	58.4 ⁽¹⁾	53.0 ^(A)	53.0 ^(A)	
	B	202 ⁽³⁾	153 ^(B)	209 ^(B)	149 ^(B)	197 ⁽²⁾	149 ^(B)	178 ^(C)	146 ^(B)	165 ^(C)	137 ^(B)	138 ⁽²⁾	120 ^(B)	120 ^(B)	104 ^(B)	104 ^(B)	86.2 ^(B)	86.2 ^(B)	74.2 ^(A)	74.8 ⁽¹⁾	62.9 ^(A)	63.0 ⁽¹⁾	53.1 ^(A)	53.1 ^(A)	
	BW	203 ⁽³⁾	153 ^(B)	209 ^(B)	149 ^(B)	197 ⁽²⁾	149 ^(B)	178 ^(C)	145 ^(B)	167 ^(C)	136 ^(B)	138 ⁽²⁾	121 ^(B)	121 ^(B)	104 ^(B)	104 ^(B)	86.5 ^(B)	86.5 ^(B)							
28	Ot	63.4 ⁽¹⁾	68.5 ^(A)	68.5 ^(A)	67.2 ^(A)	67.2 ^(A)	66.3 ^(A)	66.3 ^(A)	64.1 ^(A)	64.1 ^(A)	62.3 ^(A)	62.3 ^(A)	60.4 ^(A)	60.4 ^(A)	59.0 ^(A)	59.0 ^(A)	57.2 ^(A)	57.2 ⁽²⁾	55.4 ^(A)	55.4 ^(A)	53.9 ^(A)	53.9 ^(A)	51.6 ^(A)	51.6 ^(A)	
	B	192 ⁽³⁾	137 ^(B)	196 ⁽³⁾	135 ^(B)	190 ^(B)	135 ^(B)	169 ⁽²⁾	134 ^(B)	156 ^(C)	130 ^(B)	140 ^(C)	116 ^(B)	118 ⁽²⁾	103 ^(B)	103 ^(B)	85.3 ^(B)	85.3 ^(B)	73.7 ^(B)	73.7 ^(B)	62.1 ^(A)	62.4 ⁽¹⁾	52.1 ^(A)	52.3 ⁽¹⁾	
	BW	192 ⁽³⁾	137 ^(B)	197 ⁽³⁾	136 ^(B)	190 ^(B)	135 ^(B)	169 ⁽²⁾	134 ^(B)	156 ^(C)	129 ^(B)	140 ^(C)	117 ^(B)	118 ⁽²⁾	103 ^(B)	103 ^(B)	85.8 ^(B)	85.8 ^(B)	74.0 ^(B)	74.0 ^(B)					
30	Ot	56.0 ⁽⁰⁾		60.3 ⁽¹⁾	61.3 ^(A)	61.3 ^(A)	60.5 ^(A)	60.5 ^(A)	59.3 ^(A)	59.3 ^(A)	57.7 ^(A)	57.7 ^(A)	55.9 ^(A)	55.9 ^(A)	54.6 ^(A)	54.6 ^(A)	52.9 ^(A)	52.9 ^(A)	51.2 ^(A)	51.3 ⁽²⁾	49.9 ^(A)	49.9 ^(A)	48.2 ^(A)	48.2 ^(A)	
	B	182 ⁽³⁾		185 ⁽³⁾	125 ^(B)	177 ⁽²⁾	123 ^(B)	168 ^(B)	122 ^(B)	146 ⁽²⁾	121 ^(B)	137 ^(C)	111 ^(B)	115 ⁽²⁾	102 ^(B)	102 ^(B)	84.2 ^(B)	84.2 ^(B)	72.1 ^(B)	72.1 ^(B)	61.8 ^(B)	61.8 ^(B)	51.7 ^(B)	51.7 ⁽¹⁾	
	BW	182 ⁽³⁾		185 ⁽³⁾	125 ^(B)	177 ⁽²⁾	123 ^(B)	168 ^(B)	122 ^(B)	146 ⁽²⁾	121 ^(B)	137 ^(C)	112 ^(B)	116 ⁽²⁾	103 ^(B)	103 ⁽²⁾	84.7 ^(B)	84.7 ^(B)	72.4 ^(B)	72.4 ^(B)	61.9 ^(B)	61.9 ^(B)	51.8 ^(B)	51.8 ^(B)	
32	Ot	50.4 ⁽¹⁰⁾		53.5 ⁽¹⁾	56.3 ^(A)	56.3 ^(A)	55.6 ^(A)	55.6 ^(A)	54.5 ^(A)	54.5 ^(A)	53.6 ^(A)	53.6 ^(A)	52.0 ^(A)	52.0 ^(A)	50.6 ^(A)	50.6 ^(A)	49.1 ^(A)	49.1 ^(A)	47.6 ^(A)	47.6 ^(A)	46.2 ^(A)	46.2 ^(A)	44.7 ^(A)	44.7 ^(A)	
	B	171 ⁽³⁾		173 ⁽³⁾	114 ^(B)	168 ⁽²⁾	113 ^(B)	152 ⁽²⁾	112 ^(B)	139 ⁽²⁾	112 ^(B)	129 ⁽²⁾	106 ^(B)	114 ^(C)	100 ^(B)	101 ⁽²⁾	83.2 ^(B)	83.2 ^(B)	70.6 ^(B)	70.6 ^(B)	61.0 ^(B)	61.0 ^(B)	51.1 ^(B)	51.1 ^(B)	
	BW	172 ⁽³⁾		174 ⁽³⁾	114 ^(B)	168 ⁽²⁾	112 ^(B)	151 ⁽²⁾	112 ^(B)	139 ⁽²⁾	112 ^(B)	130 ⁽²⁾	107 ^(B)	115 ^(C)	101 ^(B)	102 ⁽²⁾	83.7 ^(B)	83.7 ^(B)	70.9 ^(B)	70.9 ^(B)	61.2 ^(B)	61.2 ^(B)	51.2 ^(B)	51.2 ^(B)	
34	Ot	44.8 ⁽¹⁰⁾		48.1 ⁽¹⁾	52.0 ^(A)	52.0 ^(A)	51.3 ^(A)	51.3 ^(A)	50.1 ^(A)	50.1 ^(A)	49.4 ^(A)	49.4 ^(A)	48.4 ^(A)	48.4 ^(A)	47.3 ^(A)	47.3 ^(A)	45.8 ^(A)	45.8 ^(A)	44.3 ^(A)	44.3 ^(A)	43.0 ^(A)	43.0 ^(A)	41.4 ^(A)	41.4 ^(A)	
	B	161 ⁽³⁾		162 ⁽³⁾	103 ^(B)	159 ⁽²⁾	104 ^(B)	146 ⁽²⁾	103 ^(B)	135 ^(B)	103 ^(B)	124 ⁽²⁾	100 ^(B)	110 ^(C)	97.8 ^(B)	101 ^(C)	82.4 ^(B)	83.0 ⁽²⁾	69.1 ^(B)	69.2 ⁽²⁾	60.5 ^(B)	60.5 ^(B)	50.4 ^(B)	50.4 ^(B)	
	BW	161 ⁽³⁾		163 ⁽³⁾	103 ^(B)	159 ⁽²⁾	104 ^(B)	145 ⁽²⁾	103 ^(B)	135 ^(B)	103 ^(B)	124 ⁽²⁾	101 ^(B)	111 ^(C)	98.4 ^(B)	102 ^(C)	83.0 ^(B)	83.6 ⁽²⁾	69.5 ^(B)	69.6 ⁽²⁾	60.7 ^(B)	60.7 ^(B)	50.5 ^(B)	50.5 ^(B)	
36	Ot	39.3 ⁽⁸⁾		42.9 ⁽¹⁰⁾		45.8 ⁽¹⁾	47.4 ^(A)	47.4 ^(A)	46.4 ^(A)	46.4 ^(A)	45.6 ^(A)	45.6 ^(A)	44.8 ^(A)	44.8 ^(A)	44.0 ^(A)	44.0 ^(A)	42.7 ^(A)	42.7 ^(A)	41.2 ^(A)	41.3 ⁽³⁾	40.1 ^(A)	40.1 ^(A)	38.8 ^(A)	38.8 ^(A)	
	B	151 ⁽³⁾		151 ⁽⁴⁾		150 ⁽²⁾	98.0 ^(B)	140 ⁽²⁾	95.4 ^(B)	126 ⁽²⁾	95.0 ^(B)	123 ^(B)	94.2 ^(B)	107 ⁽²⁾	93.8 ^(B)	101 ^(C)	81.7 ^(B)	82.7 ⁽²⁾	67.8 ^(B)	68.3 ⁽²⁾	60.1 ^(B)	60.1 ^(B)	49.9 ^(B)	49.9 ^(B)	
	BW	152 ⁽³⁾		152 ⁽⁴⁾		150 ⁽²⁾	97.9 ^(B)	140 ⁽²⁾	95.4 ^(B)	126 ⁽²⁾	95.0 ^(B)	123 ^(B)	94.2 ^(B)	107 ⁽²⁾	93.9 ^(B)	102 ^(C)	82.4 ^(B)	83.3 ⁽²⁾	68.2 ^(B)	68.8 ⁽²⁾	60.3 ^(B)	60.3 ^(B)	50.0 ^(B)	50.0 ^(B)	
38	Ot	35.5 ⁽⁸⁾		38.9 ⁽¹⁰⁾		41.3 ^(C)	44.1 ^(A)	44.1 ^(A) </																	

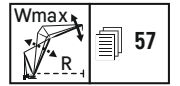
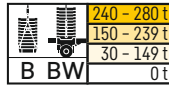

		S 36 m																								
		W 18 m		W 24 m		W 30 m		W 36 m		W 42 m		W 48 m		W 54 m		W 60 m		W 66 m		W 72 m		W 78 m		W 84 m		
		87/85	Wmax	87/85	Wmax	87/85	Wmax	87/85	Wmax	87/85	Wmax	87/85	Wmax	87/85	Wmax	87/85	Wmax	87/85	Wmax	87/85	Wmax	87/85	Wmax	87/85	Wmax	
56	Ot					15.1 ⁽⁷⁾		17.2 ⁽⁹⁾		19.2 ⁽¹¹⁾		21.4 ⁽¹³⁾	23.1 ⁽¹⁴⁾	23.1 ⁽¹⁴⁾	22.5 ⁽¹⁴⁾	22.5 ⁽¹⁴⁾	21.7 ⁽¹⁴⁾	21.7 ⁽¹⁴⁾	20.9 ⁽¹⁴⁾	20.9 ⁽¹⁴⁾	20.2 ⁽¹⁴⁾	20.2 ⁽¹⁴⁾	19.3 ⁽¹⁴⁾	19.3 ⁽¹⁴⁾		
	B BW					82.1 ⁽⁷⁾		84.1 ⁽⁵⁾		83.3 ⁽²⁾		79.9 ⁽²⁾	51.6 ⁽⁸⁾	74.1 ⁽²⁾	52.2 ⁽⁸⁾	72.5 ⁽³⁾	50.5 ⁽⁸⁾	67.0 ⁽²⁾	50.0 ⁽⁸⁾	58.0 ⁽³⁾	49.6 ⁽⁸⁾	55.3 ⁽³⁾	45.2 ⁽⁸⁾	46.2 ⁽²⁾		
60	Ot							13.1 ⁽⁷⁾		14.8 ⁽⁹⁾		17.0 ⁽¹¹⁾	18.3 ⁽¹¹⁾	20.0 ⁽¹⁴⁾	20.0 ⁽¹⁴⁾	19.2 ⁽¹⁴⁾	19.2 ⁽¹⁴⁾	18.5 ⁽¹⁴⁾	18.5 ⁽¹⁴⁾	17.7 ⁽¹⁴⁾	17.7 ⁽¹⁴⁾	16.9 ⁽¹⁴⁾	16.9 ⁽¹⁴⁾			
	B BW							76.9 ⁽⁷⁾		76.8 ⁽⁶⁾		76.0 ⁽⁷⁾	69.6 ⁽²⁾	46.8 ⁽⁸⁾	65.2 ⁽²⁾	46.8 ⁽⁸⁾	63.4 ⁽³⁾	45.0 ⁽⁸⁾	55.3 ⁽²⁾	44.4 ⁽⁸⁾	52.4 ⁽³⁾	43.1 ⁽⁸⁾	45.4 ⁽⁴⁾			
64	Ot							10.1 ⁽⁷⁾		11.5 ⁽⁹⁾		13.5 ⁽¹¹⁾	14.9 ⁽¹¹⁾	18.0 ⁽¹⁴⁾	18.0 ⁽¹⁴⁾	17.1 ⁽¹⁴⁾	17.1 ⁽¹⁴⁾	16.3 ⁽¹⁴⁾	16.3 ⁽¹⁴⁾	15.6 ⁽¹⁴⁾	15.6 ⁽¹⁴⁾	14.8 ⁽¹⁴⁾	14.8 ⁽¹⁴⁾			
	B BW							66.7 ⁽⁷⁾		68.9 ⁽⁴⁾		68.6 ⁽²⁾	66.8 ⁽⁷⁾	40.7 ⁽⁸⁾	61.3 ⁽²⁾	42.1 ⁽⁸⁾	57.6 ⁽²⁾	41.7 ⁽⁸⁾	52.9 ⁽²⁾	40.4 ⁽⁸⁾	50.0 ⁽²⁾	39.8 ⁽⁸⁾	44.5 ⁽⁸⁾			
68	Ot									8.7 ⁽⁷⁾		10.2 ⁽⁹⁾	11.9 ⁽¹¹⁾	13.9 ⁽¹¹⁾	15.3 ⁽¹⁴⁾	15.3 ⁽¹⁴⁾	14.5 ⁽¹⁴⁾	14.5 ⁽¹⁴⁾	13.7 ⁽¹⁴⁾	13.7 ⁽¹⁴⁾	13.0 ⁽¹⁴⁾	13.0 ⁽¹⁴⁾	12.2 ⁽¹⁴⁾	12.2 ⁽¹⁴⁾		
	B BW									62.0 ⁽⁶⁾		62.1 ⁽²⁾	60.5 ⁽²⁾	57.4 ⁽²⁾	54.2 ⁽²⁾	38.0 ⁽⁸⁾	50.3 ⁽²⁾	37.2 ⁽⁸⁾	48.0 ⁽³⁾	36.0 ⁽⁸⁾	42.3 ⁽³⁾	35.9 ⁽⁸⁾	42.5 ⁽³⁾			
72	Ot											7.4 ⁽⁷⁾	8.7 ⁽⁹⁾	10.6 ⁽¹¹⁾	11.5 ⁽¹¹⁾	12.9 ⁽¹⁴⁾	12.9 ⁽¹⁴⁾	12.1 ⁽¹⁴⁾	12.1 ⁽¹⁴⁾	11.4 ⁽¹⁴⁾	11.4 ⁽¹⁴⁾	10.7 ⁽¹⁴⁾	10.7 ⁽¹⁴⁾			
	B BW											56.8 ⁽⁴⁾	55.8 ⁽²⁾	53.7 ⁽²⁾	50.8 ⁽²⁾	34.4 ⁽⁸⁾	47.6 ⁽²⁾	34.3 ⁽⁸⁾	45.4 ⁽²⁾	33.1 ⁽⁸⁾	41.0 ⁽²⁾	39.4 ⁽²⁾	40.8 ⁽²⁾			
76	Ot											5.3 ⁽⁷⁾	6.6 ⁽⁹⁾	8.3 ⁽¹¹⁾	9.1 ⁽¹¹⁾	11.6 ⁽¹⁴⁾	11.6 ⁽¹⁴⁾	10.7 ⁽¹⁴⁾	10.7 ⁽¹⁴⁾	10.0 ⁽¹⁴⁾	10.0 ⁽¹⁴⁾	9.3 ⁽¹⁴⁾	9.3 ⁽¹⁴⁾			
	B BW											51.9 ⁽⁷⁾	51.5 ⁽³⁾	50.6 ⁽²⁾	47.5 ⁽²⁾	30.2 ⁽⁸⁾	44.8 ⁽²⁾	31.0 ⁽⁸⁾	42.8 ⁽²⁾	30.7 ⁽⁸⁾	39.4 ⁽²⁾	39.5 ⁽²⁾	39.5 ⁽²⁾			
80	Ot													4.1 ⁽⁷⁾	5.7 ⁽⁹⁾	7.1 ⁽¹¹⁾	8.6 ⁽¹⁴⁾	9.6 ⁽¹⁴⁾	9.6 ⁽¹⁴⁾	8.9 ⁽¹⁴⁾	8.9 ⁽¹⁴⁾	8.2 ⁽¹⁴⁾	8.2 ⁽¹⁴⁾			
	B BW													48.1 ⁽⁶⁾	47.4 ⁽²⁾	45.1 ⁽²⁾	42.4 ⁽²⁾	27.9 ⁽⁸⁾	40.2 ⁽²⁾	28.0 ⁽⁸⁾	37.4 ⁽²⁾	37.4 ⁽²⁾	37.4 ⁽²⁾			
84	Ot																3.6 ⁽⁶⁾	6.2 ⁽¹¹⁾	7.0 ⁽¹⁴⁾	8.0 ⁽¹⁴⁾	8.0 ⁽¹⁴⁾	7.2 ⁽¹⁴⁾	7.2 ⁽¹⁴⁾			
	B BW																44.4 ⁽⁶⁾	42.7 ⁽²⁾	38.0 ⁽⁷⁾	25.3 ⁽⁸⁾	35.4 ⁽²⁾	35.4 ⁽²⁾	35.4 ⁽²⁾			
88	Ot																	4.4 ⁽¹¹⁾	5.1 ⁽¹¹⁾	7.2 ⁽¹⁴⁾	7.2 ⁽¹⁴⁾	6.4 ⁽¹⁴⁾	6.4 ⁽¹⁴⁾			
	B BW																	40.6 ⁽⁶⁾	35.5 ⁽²⁾	21.8 ⁽⁸⁾	33.9 ⁽⁷⁾	33.9 ⁽⁷⁾	33.9 ⁽⁷⁾			
92	Ot																									
	B BW																	36.5 ⁽⁶⁾	33.6 ⁽²⁾	21.8 ⁽⁸⁾	33.9 ⁽⁷⁾	33.9 ⁽⁷⁾	33.9 ⁽⁷⁾			
96	Ot																									
	B BW																		32.8 ⁽⁶⁾	32.2 ⁽⁶⁾	29.9 ⁽²⁾	29.9 ⁽²⁾	29.9 ⁽²⁾			
100	Ot																									
	B BW																			30.1 ⁽⁷⁾	29.4 ⁽³⁾	28.8 ⁽³⁾	28.8 ⁽³⁾			
104	Ot																									
	B BW																				27.1 ⁽⁶⁾	26.4 ⁽⁶⁾	26.4 ⁽⁶⁾			
108	Ot																									
	B BW																									
112	Ot																									
	B BW																									

Zwischenwinkel • intermediate angle • angle intermédiaire • angolo intermedio • ángulo intermedio • промежуточный угол 1) 12°; 2) 17°; 3) 22°; 4) 27°; 5) 32°; 6) 37°; 7) 42°; 8) 47°; 9) 52°; 10) 57°; 11) 62°
 Hauptauslegerwinkel • main boom angle • angle de la flèche principale • angolo del braccio principale • ángulo de la pluma principal • основной угол наклона стрелы A) 87°; B) 85°; C) 80°; D) 75°; E) 65°; F) 55°; G) 45°

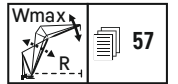
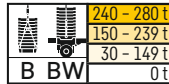

		S 42 m																										
		W 18 m		W 24 m		W 30 m		W 36 m		W 42 m		W 48 m		W 54 m		W 60 m		W 66 m		W 72 m		W 78 m		W 84 m				
		87/85	Wmax	87/85	Wmax	87/85	Wmax	87/85	Wmax	87/85	Wmax	87/85	Wmax	87/85	Wmax	87/85	Wmax	87/85	Wmax	87/85	Wmax	87/85	Wmax	87/85	Wmax	87/85	Wmax	
52	Ot				16.7 ⁽⁶⁾		18.6 ⁽⁹⁾		21.3 ⁽¹¹⁾		23.0 ⁽¹¹⁾	26.3 ^(A)	26.3 ^(A)	25.4 ^(A)	25.4 ^(A)	24.8 ^(A)	24.8 ^(A)	24.0 ^(A)	24.0 ^(A)	23.3 ^(A)	23.3 ^(A)	22.5 ^(A)	22.5 ^(A)	21.7 ^(A)	21.7 ^(A)			
	B BW				94.0 ⁽⁶⁾		97.9 ⁽⁸⁾		97.2 ⁽⁴⁾		96.3 ⁽²⁾	58.5 ⁽⁸⁾	92.2 ⁽⁸⁾	59.8 ⁽⁸⁾	83.6 ⁽²⁾	58.5 ⁽⁸⁾	79.5 ⁽²⁾	58.2 ⁽⁸⁾	72.0 ⁽⁸⁾	53.0 ⁽⁸⁾	58.3 ⁽²⁾	51.8 ⁽⁸⁾	58.3 ⁽²⁾	51.8 ⁽⁸⁾	54.0 ⁽⁵⁾	44.0 ⁽⁸⁾	44.9 ⁽²⁾	
56	Ot				12.8 ⁽⁶⁾		14.4 ⁽⁹⁾		16.7 ⁽¹¹⁾		18.6 ⁽¹¹⁾		20.3 ⁽³⁾	22.6 ^(A)	22.6 ^(A)	22.0 ^(A)	22.0 ^(A)	21.2 ^(A)	21.2 ^(A)	20.4 ^(A)	20.4 ^(A)	19.7 ^(A)	19.7 ^(A)	18.9 ^(A)	18.9 ^(A)			
	B BW				81.7 ⁽⁶⁾		87.5 ⁽⁸⁾		88.1 ⁽⁴⁾		87.7 ⁽²⁾		83.9 ⁽²⁾	53.1 ⁽⁸⁾	79.8 ⁽²⁾	53.7 ⁽⁸⁾	74.3 ⁽²⁾	52.1 ⁽⁸⁾	68.3 ⁽²⁾	49.8 ⁽⁸⁾	56.6 ⁽⁸⁾	49.7 ⁽⁸⁾	52.9 ⁽²⁾	43.3 ⁽⁸⁾	44.4 ⁽²⁾	44.4 ⁽²⁾		
60	Ot						10.9 ⁽⁷⁾		12.8 ⁽⁹⁾		14.8 ⁽⁹⁾		16.3 ⁽¹¹⁾	19.4 ⁽⁸⁾	19.4 ⁽⁸⁾	19.6 ^(A)	19.6 ^(A)	18.7 ^(A)	18.7 ^(A)	18.0 ^(A)	18.0 ^(A)	17.2 ^(A)	17.2 ^(A)	16.5 ^(A)	16.5 ^(A)			
	B BW						76.0 ⁽⁶⁾		80.1 ⁽⁶⁾		79.7 ⁽³⁾		77.6 ⁽²⁾	40.7 ⁽⁸⁾	73.7 ⁽²⁾	48.0 ⁽⁸⁾	70.3 ⁽²⁾	48.1 ⁽⁸⁾	64.6 ⁽²⁾	46.2 ⁽⁸⁾	54.4 ⁽³⁾	46.1 ⁽⁸⁾	51.8 ⁽⁸⁾	42.6 ⁽⁸⁾	43.9 ⁽²⁾	43.9 ⁽²⁾		
64	Ot								9.4 ⁽⁷⁾		11.0 ⁽⁹⁾		13.0 ⁽¹¹⁾		14.3 ⁽¹¹⁾	17.6 ^(A)	17.6 ^(A)	16.7 ^(A)	16.7 ^(A)	15.9 ^(A)	15.9 ^(A)	15.2 ^(A)	15.2 ^(A)	14.4 ^(A)	14.4 ^(A)			
	B BW								72.7 ⁽⁷⁾		73.4 ⁽⁴⁾		72.0 ⁽⁷⁾		69.5 ⁽²⁾	42.6 ⁽⁸⁾	65.1 ⁽²⁾	43.4 ⁽⁸⁾	62.0 ⁽²⁾	42.7 ⁽⁸⁾	52.2 ⁽²⁾	41.6 ⁽⁸⁾	49.9 ⁽³⁾	40.9 ⁽⁸⁾	43.2 ⁽⁴⁾	43.2 ⁽⁴⁾		
68	Ot								7.0 ⁽⁷⁾		8.3 ⁽⁹⁾		9.7 ⁽¹¹⁾		11.3 ⁽¹¹⁾		13.0 ⁽¹¹⁾	14.9 ^(A)	14.9 ^(A)	14.1 ^(A)	14.1 ^(A)	13.3 ^(A)	13.3 ^(A)	12.5 ^(A)	12.5 ^(A)			
	B BW								63.4 ⁽⁷⁾		67.6 ⁽⁷⁾		66.4 ⁽⁷⁾		65.6 ⁽⁷⁾		61.4 ⁽²⁾	39.1 ⁽⁸⁾	57.5 ⁽²⁾	39.1 ⁽⁸⁾	50.2 ⁽²⁾	38.1 ⁽⁸⁾	47.6 ⁽⁵⁾	37.2 ⁽⁸⁾	42.7 ⁽⁸⁾	42.7 ⁽⁸⁾		
72	Ot										5.6 ⁽⁷⁾		7.1 ⁽⁹⁾		8.7 ⁽¹¹⁾		9.9 ⁽¹¹⁾	12.6 ⁽⁸⁾	12.6 ⁽⁸⁾	12.5 ^(A)	12.5 ^(A)	11.7 ^(A)	11.7 ^(A)	11.0 ^(A)	11.0 ^(A)			
	B BW										59.9 ⁽⁷⁾		60.6 ⁽⁴⁾		60.3 ⁽²⁾		59.4 ⁽⁷⁾	30.6 ⁽⁸⁾	54.3 ⁽²⁾	35.3 ⁽⁸⁾	48.4 ⁽²⁾	35.3 ⁽⁸⁾	46.1 ⁽²⁾	34.0 ⁽⁸⁾	41.0 ⁽⁴⁾	41.0 ⁽⁴⁾		
76	Ot												3.1 ⁽⁵⁾		5.9 ⁽⁹⁾		7.8 ⁽¹¹⁾		8.7 ⁽¹¹⁾	11.2 ^(A)	11.2 ^(A)	10.3 ^(A)	10.3 ^(A)	9.6 ^(A)	9.6 ^(A)			
	B BW												54.7 ⁽⁶⁾		54.6 ⁽³⁾		54.0 ⁽²⁾		51.2 ⁽²⁾	31.6 ⁽⁸⁾	46.3 ⁽²⁾	32.1 ⁽⁸⁾	44.2 ⁽²⁾	31.7 ⁽⁸⁾	39.1 ⁽³⁾	39.1 ⁽³⁾		
80	Ot																											
	B BW													49.6 ⁽⁷⁾		50.0 ⁽⁴⁾		50.0 ⁽²⁾		48.0 ⁽²⁾		44.3 ⁽²⁾	28.9 ⁽⁸⁾	42.1 ⁽²⁾	28.8 ⁽⁸⁾	38.3 ⁽²⁾		
84	Ot																											
	B BW														46.1 ⁽⁵⁾		46.0 ⁽³⁾		45.2 ⁽²⁾		42.4 ⁽²⁾		22.5 ⁽⁸⁾	40.0 ⁽²⁾	26.2 ⁽⁸⁾	36.2 ⁽³⁾		
88	Ot																											
	B BW																											
92	Ot																											
	B BW																											
96	Ot																											
	B BW																											
100	Ot																											
	B BW																											
104	Ot																											
	B BW																											
108	Ot																											
	B BW																											
112	Ot																											
	B BW																											
116	Ot																											
	B BW																											

Zwischenwinkel • intermediate angle • angle intermédiaire • angolo intermedio • ángulo intermedio • промежуточный угол 1) 12°; 2) 17°; 3) 22°; 4) 27°; 5) 32°; 6) 37°; 7) 42°; 8) 47°; 9) 52°; 10) 57°; 11) 62°
 Hauptauslegerwinkel • main boom angle • angle de la flèche principale • angolo del braccio principale • ángulo de la pluma principal • основной угол наклона стрелы A) 87°; B) 85°; C) 80°; D) 75°; E) 65°; F) 55°; G) 45°

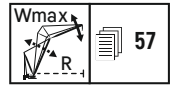
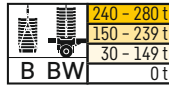

		S 48 m																								
m	Ot B BW	W 18 m		W 24 m		W 30 m		W 36 m		W 42 m		W 48 m		W 54 m		W 60 m		W 66 m		W 72 m		W 78 m		W 84 m		
		87/85	Wmax	87/85	Wmax	87/85	Wmax	87/85	Wmax	87/85	Wmax	87/85	Wmax	87/85	Wmax	87/85	Wmax	87/85	Wmax	87/85	Wmax	87/85	Wmax	87/85	Wmax	
12	Ot			157 ^(A)	157 ^(A)																					
	B			201 ^(A)	201 ^(A)																					
	BW			202 ^(A)	202 ^(A)																					
14	Ot	137 ^(B)	138 ^(B)	136 ^(A)	136 ^(A)	131 ^(A)	131 ^(A)																			
	B	250 ^(B)	250 ^(B)	198 ^(A)	202 ^(B)	190 ^(A)	190 ^(B)																			
	BW	250 ^(B)	250 ^(B)	199 ^(A)	203 ^(B)	189 ^(A)	190 ^(B)																			
16	Ot	120 ^(B)	120 ^(B)	119 ^(A)	119 ^(A)	115 ^(A)	115 ^(A)	111 ^(A)	111 ^(A)																	
	B	237 ^(B)	250 ^(B)	201 ^(B)	203 ^(B)	190 ^(B)	190 ^(B)	157 ^(A)	157 ^(A)																	
	BW	236 ^(B)	250 ^(B)	203 ^(B)	205 ^(B)	190 ^(B)	190 ^(B)	157 ^(A)	157 ^(A)																	
18	Ot	106 ^(B)	106 ^(A)	106 ^(A)	106 ^(A)	102 ^(A)	102 ^(A)	98.9 ^(A)	98.9 ^(A)	95.5 ^(A)	95.5 ^(A)	92.7 ^(A)	92.7 ^(A)													
	B	222 ^(B)	250 ^(B)	199 ^(B)	204 ^(B)	188 ^(B)	190 ^(B)	157 ^(B)	157 ^(B)	140 ^(A)	140 ^(B)	123 ^(A)	123 ^(A)													
	BW	220 ^(B)	250 ^(B)	201 ^(B)	205 ^(B)	187 ^(B)	190 ^(B)	157 ^(B)	157 ^(B)	140 ^(A)	140 ^(B)	123 ^(A)	123 ^(A)													
20	Ot	95.4 ^(B)	95.4 ^(B)	95.4 ^(A)	95.4 ^(A)	91.8 ^(A)	91.8 ^(A)	89.3 ^(A)	89.3 ^(A)	86.1 ^(A)	86.1 ^(A)	83.5 ^(A)	83.5 ^(A)	80.8 ^(A)	80.9 ^(A)											
	B	205 ^(B)	244 ^(B)	193 ^(B)	205 ^(B)	179 ^(B)	190 ^(B)	157 ^(B)	157 ^(B)	140 ^(B)	140 ^(B)	122 ^(A)	123 ^(B)	106 ^(A)	106 ^(A)											
	BW	205 ^(B)	245 ^(B)	191 ^(B)	206 ^(B)	178 ^(B)	190 ^(B)	157 ^(B)	157 ^(B)	140 ^(B)	140 ^(B)	123 ^(A)	123 ^(B)	106 ^(A)	106 ^(B)											
22	Ot	86.6 ^(B)	86.6 ^(B)	86.6 ^(A)	86.6 ^(A)	83.4 ^(A)	83.4 ^(A)	81.0 ^(A)	81.0 ^(A)	78.3 ^(A)	78.3 ^(A)	75.9 ^(A)	75.9 ^(A)	73.5 ^(A)	73.5 ^(A)	71.7 ^(A)	71.7 ^(A)	69.0 ^(A)	69.0 ^(A)							
	B	187 ^(B)	233 ^(B)	183 ^(B)	206 ^(B)	170 ^(B)	190 ^(B)	155 ^(B)	157 ^(B)	140 ^(B)	140 ^(B)	123 ^(B)	123 ^(B)	106 ^(A)	106 ^(B)	89.0 ^(A)	89.0 ^(A)	78.0 ^(A)	78.0 ^(A)							
	BW	187 ^(B)	233 ^(B)	181 ^(B)	206 ^(B)	169 ^(B)	190 ^(B)	155 ^(B)	157 ^(B)	140 ^(B)	140 ^(B)	123 ^(B)	123 ^(B)	106 ^(A)	106 ^(B)	89.0 ^(A)	89.0 ^(A)	78.2 ^(A)	78.2 ^(A)							
24	Ot	79.5 ^(B)	79.5 ^(B)	79.2 ^(A)	79.2 ^(A)	76.2 ^(A)	76.2 ^(A)	74.0 ^(A)	74.0 ^(A)	71.6 ^(A)	71.6 ^(A)	69.3 ^(A)	69.3 ^(A)	67.3 ^(A)	67.3 ^(A)	65.6 ^(A)	65.6 ^(A)	63.1 ^(A)	63.1 ^(A)	61.3 ^(A)	61.3 ^(A)					
	B	146 ^(B)	221 ^(B)	174 ^(B)	206 ^(B)	162 ^(B)	190 ^(B)	151 ^(B)	157 ^(B)	127 ^(B)	138 ^(B)	139 ^(B)	123 ^(B)	106 ^(B)	106 ^(B)	89.0 ^(A)	89.0 ^(A)	77.3 ^(A)	77.3 ^(A)	67.7 ^(A)	67.7 ^(A)					
	BW	146 ^(B)	222 ^(B)	172 ^(B)	206 ^(B)	160 ^(B)	190 ^(B)	149 ^(B)	157 ^(B)	138 ^(B)	139 ^(B)	123 ^(B)	123 ^(B)	106 ^(B)	106 ^(B)	89.0 ^(A)	89.0 ^(A)	77.5 ^(A)	77.5 ^(A)	67.8 ^(A)	67.8 ^(A)					
26	Ot		70.2 ^(B)	73.1 ^(A)	73.1 ^(A)	70.1 ^(A)	70.1 ^(A)	68.1 ^(A)	68.1 ^(A)	65.9 ^(A)	65.9 ^(A)	63.6 ^(A)	63.6 ^(A)	61.8 ^(A)	61.8 ^(A)	60.4 ^(A)	60.4 ^(A)	58.0 ^(A)	58.0 ^(A)	56.2 ^(A)	56.2 ^(A)	54.6 ^(A)	54.6 ^(A)			
	B		210 ^(B)	163 ^(B)	202 ^(B)	154 ^(B)	186 ^(B)	143 ^(B)	157 ^(B)	133 ^(B)	139 ^(B)	121 ^(B)	121 ^(B)	106 ^(B)	106 ^(B)	89.0 ^(B)	89.0 ^(B)	77.7 ^(B)	77.7 ^(B)	66.3 ^(A)	66.8 ^(B)	56.9 ^(A)	56.9 ^(A)			
	BW		211 ^(B)	162 ^(B)	203 ^(B)	152 ^(B)	187 ^(B)	142 ^(B)	157 ^(B)	133 ^(B)	140 ^(B)	121 ^(B)	122 ^(B)	106 ^(B)	106 ^(B)	89.0 ^(B)	89.0 ^(B)	78.1 ^(B)	78.1 ^(B)	66.6 ^(A)	67.0 ^(B)	57.0 ^(A)	57.0 ^(A)			
28	Ot		61.4 ^(B)	66.9 ^(A)	66.9 ^(A)	64.9 ^(A)	64.9 ^(A)	62.9 ^(A)	62.9 ^(A)	60.7 ^(A)	60.7 ^(A)	58.9 ^(A)	58.9 ^(A)	56.9 ^(A)	56.9 ^(A)	55.6 ^(A)	55.6 ^(A)	53.6 ^(A)	53.6 ^(A)	52.0 ^(A)	52.0 ^(A)	50.4 ^(A)	50.4 ^(A)	47.3 ^(A)	47.3 ^(A)	
	B		197 ^(B)	149 ^(B)	195 ^(B)	146 ^(B)	183 ^(B)	136 ^(B)	157 ^(B)	127 ^(B)	140 ^(B)	117 ^(B)	121 ^(B)	104 ^(B)	104 ^(B)	89.0 ^(B)	89.0 ^(B)	76.9 ^(B)	76.9 ^(B)	66.4 ^(B)	66.4 ^(B)	56.2 ^(A)	56.5 ^(A)	47.5 ^(A)	47.5 ^(A)	
	BW		198 ^(B)	149 ^(B)	196 ^(B)	146 ^(B)	184 ^(B)	136 ^(B)	157 ^(B)	127 ^(B)	140 ^(B)	117 ^(B)	122 ^(B)	105 ^(B)	105 ^(B)	89.0 ^(B)	89.0 ^(B)	77.3 ^(B)	77.3 ^(B)	66.7 ^(B)	66.7 ^(B)	56.3 ^(A)	56.6 ^(A)	47.6 ^(A)	47.6 ^(A)	
30	Ot		54.7 ^(B)	59.4 ^(B)	59.4 ^(B)	60.1 ^(A)	60.1 ^(A)	58.5 ^(A)	58.5 ^(A)	56.4 ^(A)	56.4 ^(A)	54.5 ^(A)	54.5 ^(A)	52.9 ^(A)	52.9 ^(A)	51.5 ^(A)	51.5 ^(A)	49.6 ^(A)	49.6 ^(A)	48.1 ^(A)	48.1 ^(A)	46.5 ^(A)	46.5 ^(A)	45.1 ^(A)	45.1 ^(A)	
	B		184 ^(B)	121 ^(B)	183 ^(B)	136 ^(B)	179 ^(B)	130 ^(B)	156 ^(B)	121 ^(B)	140 ^(B)	113 ^(B)	122 ^(B)	101 ^(B)	103 ^(B)	88.9 ^(B)	88.9 ^(B)	75.9 ^(B)	75.9 ^(B)	65.1 ^(B)	65.1 ^(B)	56.1 ^(B)	56.1 ^(B)	46.8 ^(A)	47.1 ^(A)	
	BW		185 ^(B)	121 ^(B)	184 ^(B)	137 ^(B)	180 ^(B)	131 ^(B)	157 ^(B)	122 ^(B)	140 ^(B)	114 ^(B)	123 ^(B)	102 ^(B)	104 ^(B)	89.0 ^(B)	89.0 ^(B)	76.4 ^(B)	76.4 ^(B)	65.4 ^(B)	65.4 ^(B)	56.3 ^(B)	56.3 ^(B)	46.9 ^(A)	47.2 ^(A)	
32	Ot		48.2 ^(B)		52.8 ^(B)	55.2 ^(A)	55.2 ^(A)	54.4 ^(A)	54.4 ^(A)	52.5 ^(A)	52.5 ^(A)	50.7 ^(A)	50.7 ^(A)	49.1 ^(A)	49.1 ^(A)	47.9 ^(A)	47.9 ^(A)	46.1 ^(A)	46.1 ^(A)	44.7 ^(A)	44.7 ^(A)	43.2 ^(A)	43.2 ^(A)	41.6 ^(A)	41.6 ^(A)	
	B		172 ^(A)		172 ^(B)	128 ^(B)	169 ^(B)	124 ^(B)	154 ^(B)	116 ^(B)	139 ^(B)	109 ^(B)	121 ^(B)	97.8 ^(B)	102 ^(B)	88.4 ^(B)	88.9 ^(B)	75.1 ^(B)	75.1 ^(B)	64.0 ^(B)	64.0 ^(B)	55.6 ^(B)	55.6 ^(B)	46.7 ^(B)	46.7 ^(B)	
	BW		173 ^(A)		173 ^(B)	128 ^(B)	170 ^(B)	125 ^(B)	154 ^(B)	118 ^(B)	140 ^(B)	110 ^(B)	123 ^(B)	98.8 ^(B)	103 ^(B)	89.0 ^(B)	89.0 ^(B)	75.6 ^(B)	75.6 ^(B)	64.3 ^(B)	64.3 ^(B)	55.8 ^(B)	55.8 ^(B)	46.9 ^(B)	46.9 ^(B)	
34	Ot		43.1 ^(B)		46.6 ^(B)	50.9 ^(A)	50.9 ^(A)	50.2 ^(A)	50.2 ^(A)	49.0 ^(A)	49.0 ^(A)	47.3 ^(A)	47.3 ^(A)	45.9 ^(A)	45.9 ^(A)	44.6 ^(A)	44.6 ^(A)	42.9 ^(A)	42.9 ^(A)	41.4 ^(A)	41.4 ^(A)	40.2 ^(A)	40.2 ^(A)	38.8 ^(A)	38.8 ^(A)	
	B		161 ^(A)		161 ^(B)	115 ^(B)	160 ^(B)	117 ^(B)	155 ^(B)	112 ^(B)	137 ^(B)	104 ^(B)	120 ^(B)	94.3 ^(B)	103 ^(B)	87.6 ^(B)	88.8 ^(B)	74.4 ^(B)	74.8 ^(B)	62.9 ^(B)	62.9 ^(B)	55.1 ^(B)	55.1 ^(B)	46.3 ^(B)	46.3 ^(B)	
	BW		162 ^(A)		162 ^(B)	115 ^(B)	160 ^(B)	117 ^(B)	155 ^(B)	113 ^(B)	139 ^(B)	106 ^(B)	123 ^(B)	95.3 ^(B)	104 ^(B)	88.4 ^(B)	89.0 ^(B)	75.0 ^(B)	75.4 ^(B)	63.3 ^(B)	63.3 ^(B)	55.3 ^(B)	55.3 ^(B)	46.4 ^(B)	46.4 ^(B)	
36	Ot		38.7 ^(B)		41.9 ^(B)	45.6 ^(B)	45.6 ^(B)	46.5 ^(A)	46.5 ^(A)	45.5 ^(A)	45.5 ^(A)	44.3 ^(A)	44.3 ^(A)	42.8 ^(A)	42.8 ^(A)	41.7 ^(A)	41.7 ^(A)	40.0 ^(A)	40.0 ^(A)	38.7 ^(A)	38.7 ^(A)	37.5 ^(A)	37.5 ^(A)	36.1 ^(A)	36.1 ^(A)	
	B		151 ^(A)		151 ^(A)	95.2 ^(B)	150 ^(B)	109 ^(B)	148 ^(B)	107 ^(B)	137 ^(B)	101 ^(B)	119 ^(B)	90.6 ^(B)	100 ^(B)	86.3 ^(B)	89.0 ^(B)	73.9 ^(B)	74.7 ^(B)	61.8 ^(B)	62.2 ^(B)	54.7 ^(B)	54.7 ^(B)	45.9 ^(B)	45.9 ^(B)	
	BW		151 ^(A)		152 ^(A)	95.1 ^(B)	151 ^(B)	110 ^(B)	149 ^(B)	107 ^(B)	140 ^(B)	102 ^(B)	121 ^(B)	91.8 ^(B)	102 ^(B)	87.0 ^(B)	89.0 ^(B)	74.5 ^(B)	75.4 ^(B)	62.3 ^(B)	62.6 ^(B)	55.0 ^(B)	55.0 ^(B)	46.0 ^(B)	46.0 ^(B)	
38	Ot		34.4 ^(B)		37.3 ^(B)		40.4 ^(B)	43.2 ^(A)	43.2																	

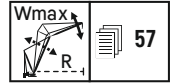
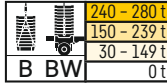

		S 48 m																							
		W 18 m		W 24 m		W 30 m		W 36 m		W 42 m		W 48 m		W 54 m		W 60 m		W 66 m		W 72 m		W 78 m		W 84 m	
		87/85	Wmax	87/85	Wmax	87/85	Wmax	87/85	Wmax	87/85	Wmax	87/85	Wmax	87/85	Wmax	87/85	Wmax	87/85	Wmax	87/85	Wmax	87/85	Wmax	87/85	Wmax
56	Ot				12.2 ^(G)		14.0 ^(G)		16.5 ⁽¹¹⁾		18.1 ⁽¹¹⁾		20.0 ⁽¹¹⁾	22.3 ^(A)	22.3 ^(A)	21.8 ^(A)	21.8 ^(A)	20.8 ^(A)	20.8 ^(A)	20.0 ^(A)	20.0 ^(A)	19.3 ^(A)	19.3 ^(A)	18.5 ^(A)	18.5 ^(A)
	B BW				85.8 ^(G)		88.5 ^(B)		89.1 ^(E)		87.7 ^(A)		86.5 ^(B)	55.6 ^(B)	82.3 ^(C)	58.5 ^(B)	78.4 ^(D)	56.4 ^(B)	70.7 ^(D)	48.8 ^(B)	55.6 ^(D)	48.5 ^(B)	51.3 ^(C)	41.9 ^(B)	43.2 ^(C)
60	Ot				9.0 ^(G)		10.3 ^(G)		12.3 ^(G)		14.5 ⁽¹¹⁾		16.1 ⁽¹¹⁾	19.0 ^(B)	19.0 ^(B)	19.4 ^(A)	19.4 ^(A)	18.3 ^(A)	18.3 ^(A)	17.6 ^(A)	17.6 ^(A)	16.9 ^(A)	16.9 ^(A)	16.1 ^(A)	16.1 ^(A)
	B BW				76.0 ^(G)		79.4 ^(B)		82.0 ^(G)		81.1 ^(E)		80.0 ^(B)	43.1 ^(B)	78.6 ^(C)	51.7 ^(B)	75.2 ^(D)	51.9 ^(B)	67.3 ^(D)	46.0 ^(B)	53.8 ^(D)	47.0 ^(B)	50.4 ^(C)	41.3 ^(B)	42.8 ^(C)
64	Ot						7.5 ⁽⁷⁾		9.3 ⁽⁹⁾		10.8 ⁽¹¹⁾		12.7 ⁽¹¹⁾		14.6 ^(C)	17.4 ^(A)	17.4 ^(A)	16.3 ^(A)	16.3 ^(A)	15.5 ^(A)	15.5 ^(A)	14.8 ^(A)	14.8 ^(A)	14.0 ^(A)	14.0 ^(A)
	B BW						70.8 ^(G)		74.5 ^(G)		74.6 ^(A)		73.9 ^(A)	72.7 ^(C)	42.9 ^(B)	71.9 ^(D)	46.6 ^(B)	65.1 ^(D)	43.0 ^(B)	52.0 ^(D)	45.2 ^(B)	49.6 ^(D)	40.5 ^(B)	42.3 ^(C)	
68	Ot						6.4 ⁽⁷⁾		7.9 ⁽⁹⁾		9.7 ⁽¹¹⁾		10.9 ⁽¹¹⁾		12.5 ⁽¹¹⁾	14.5 ^(A)	14.5 ^(A)	13.7 ^(A)	13.7 ^(A)	13.0 ^(A)	13.0 ^(A)	12.2 ^(A)	12.2 ^(A)	12.2 ^(A)	12.2 ^(A)
	B BW						66.6 ⁽⁷⁾		68.5 ⁽⁹⁾		67.9 ^(A)		67.3 ^(A)	67.3 ^(C)	66.8 ^(D)	40.1 ^(B)	62.9 ^(D)	40.1 ^(B)	63.3 ^(D)	40.3 ^(B)	50.8 ^(D)	41.4 ^(B)	48.7 ^(D)	39.3 ^(B)	41.8 ^(A)
72	Ot						4.1 ⁽⁷⁾		5.5 ⁽⁹⁾		6.6 ⁽⁹⁾		8.4 ⁽¹¹⁾		9.8 ⁽¹¹⁾	12.1 ^(B)	12.1 ^(B)	12.2 ^(A)	12.2 ^(A)	11.4 ^(A)	11.4 ^(A)	10.6 ^(A)	10.6 ^(A)	10.6 ^(A)	10.6 ^(A)
	B BW						59.5 ⁽⁷⁾		62.8 ⁽⁹⁾		62.6 ⁽⁹⁾		62.3 ^(B)	61.9 ^(B)	61.8 ^(B)	61.7 ^(D)	31.4 ^(B)	59.1 ^(D)	36.6 ^(B)	48.5 ^(D)	38.4 ^(B)	47.3 ^(D)	36.9 ^(B)	41.2 ^(A)	
76	Ot												4.4 ⁽⁹⁾		6.0 ⁽¹¹⁾	7.5 ⁽¹¹⁾		8.9 ^(C)	10.8 ^(A)	10.8 ^(A)	10.0 ^(A)	10.0 ^(A)	9.3 ^(A)	9.3 ^(A)	
	B BW												55.6 ⁽⁷⁾		57.8 ^(B)	57.0 ^(A)	56.7 ^(B)	55.3 ^(D)	31.1 ^(B)	46.8 ^(E)	34.2 ^(B)	45.4 ^(B)	34.4 ^(B)	40.3 ^(B)	
80	Ot															5.4 ⁽¹¹⁾		6.4 ^(D)		7.3 ^(C)	9.0 ^(A)	9.0 ^(A)	8.3 ^(A)	8.3 ^(A)	
	B BW															52.8 ⁽⁷⁾	53.1 ^(B)	52.6 ^(B)	51.5 ^(D)	45.1 ^(B)	29.3 ^(B)	44.2 ^(E)	31.0 ^(B)	38.8 ^(A)	
84	Ot																				5.4 ⁽¹¹⁾	7.4 ^(B)	7.4 ^(B)	7.4 ^(A)	7.4 ^(A)
	B BW															47.3 ⁽⁷⁾	50.1 ⁽⁹⁾	49.2 ^(A)	48.1 ^(B)	43.6 ^(B)	22.9 ^(B)	42.4 ^(B)	27.0 ^(B)	37.6 ^(B)	
88	Ot																						5.1 ^(C)	6.6 ^(A)	6.6 ^(A)
	B BW															44.8 ⁽⁷⁾	46.5 ^(F)	46.4 ^(B)	45.2 ^(F)	42.0 ^(B)	40.8 ^(B)	22.6 ^(B)	36.7 ^(E)	37.0 ^(E)	
92	Ot																							3.6 ^(C)	3.6 ^(C)
	B BW																							38.9 ^(B)	35.2 ^(B)
96	Ot																								3.6 ^(C)
	B BW																							39.4 ^(B)	35.5 ^(B)
100	Ot																								3.6 ^(C)
	B BW																							35.2 ^(B)	32.8 ^(B)
104	Ot																								3.6 ^(C)
	B BW																							33.5 ^(B)	31.3 ^(B)
108	Ot																								3.6 ^(C)
	B BW																							30.7 ^(B)	29.7 ^(B)
112	Ot																								3.6 ^(C)
	B BW																							28.1 ^(B)	27.0 ^(B)
116	Ot																								3.6 ^(C)
	B BW																							25.4 ^(B)	26.7 ^(B)
120	Ot																								3.6 ^(C)
	B BW																							24.1 ^(B)	25.2 ^(B)

Zwischenwinkel • intermediate angle • angle intermédiaire • angulo intermedio • ángulo intermedio • промежуточный угол 1) 12°; 2) 17°; 3) 22°; 4) 27°; 5) 32°; 6) 37°; 7) 42°; 8) 47°; 9) 52°; 10) 57°; 11) 62°
 Hauptauslegerwinkel • main boom angle • angle de la flèche principale • angulo del braccio principale • ángulo de la pluma principal • основной угол наклона стрелы A) 87°; B) 85°; C) 80°; D) 75°; E) 65°; F) 55°; G) 45°

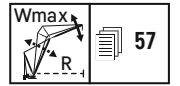
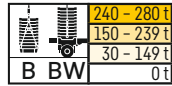

m		S 54 m																							
		W 18 m		W 24 m		W 30 m		W 36 m		W 42 m		W 48 m		W 54 m		W 60 m		W 66 m		W 72 m		W 78 m		W 84 m	
		87/85	Wmax	87/85	Wmax	87/85	Wmax	87/85	Wmax	87/85	Wmax	87/85	Wmax	87/85	Wmax	87/85	Wmax	87/85	Wmax	87/85	Wmax	87/85	Wmax	87/85	Wmax
14	Ot	131 ^(B)	131 ^(U)	131 ^(A)	131 ^(A)	126 ^(A)	126 ^(A)																		
	B	223 ^(B)	223 ^(B)	182 ^(A)	185 ^(U)	167 ^(A)	167 ^(A)																		
	BW	222 ^(B)	222 ^(U)	183 ^(A)	186 ^(U)	166 ^(A)	166 ^(A)																		
16	Ot	115 ^(B)	115 ^(U)	115 ^(A)	115 ^(A)	110 ^(A)	110 ^(A)	107 ^(A)	107 ^(U)																
	B	214 ^(B)	222 ^(U)	186 ^(B)	186 ^(U)	160 ^(A)	167 ^(U)	140 ^(A)	140 ^(U)																
	BW	212 ^(B)	222 ^(U)	187 ^(B)	188 ^(U)	159 ^(A)	166 ^(U)	140 ^(A)	140 ^(U)																
18	Ot	102 ^(B)	102 ^(U)	103 ^(A)	103 ^(A)	98.8 ^(A)	98.8 ^(A)	95.9 ^(A)	95.9 ^(A)	92.7 ^(A)	92.7 ^(A)	89.8 ^(A)	89.8 ^(A)												
	B	202 ^(B)	222 ^(U)	182 ^(B)	187 ^(U)	165 ^(B)	167 ^(U)	138 ^(A)	140 ^(U)	123 ^(A)	123 ^(U)	106 ^(A)	106 ^(A)												
	BW	199 ^(B)	222 ^(U)	181 ^(B)	188 ^(U)	164 ^(B)	166 ^(U)	137 ^(A)	140 ^(U)	123 ^(A)	123 ^(U)	106 ^(A)	106 ^(A)												
20	Ot	92.1 ^(B)	92.1 ^(U)	92.3 ^(A)	92.3 ^(A)	89.0 ^(A)	89.0 ^(A)	86.5 ^(A)	86.5 ^(A)	83.6 ^(A)	83.6 ^(A)	81.1 ^(A)	81.1 ^(A)	78.2 ^(A)	78.2 ^(A)										
	B	190 ^(B)	222 ^(U)	174 ^(B)	187 ^(U)	159 ^(B)	166 ^(U)	140 ^(B)	140 ^(U)	123 ^(B)	123 ^(U)	106 ^(A)	106 ^(U)	95.5 ^(A)	95.5 ^(A)										
	BW	187 ^(B)	221 ^(U)	171 ^(B)	189 ^(U)	157 ^(B)	165 ^(U)	140 ^(B)	140 ^(U)	123 ^(B)	123 ^(U)	106 ^(A)	106 ^(U)	95.2 ^(A)	95.2 ^(A)										
22	Ot	83.7 ^(B)	83.7 ^(U)	84.0 ^(A)	84.0 ^(A)	80.9 ^(A)	80.9 ^(A)	78.7 ^(A)	78.7 ^(A)	76.1 ^(A)	76.1 ^(A)	73.8 ^(A)	73.8 ^(A)	71.2 ^(A)	71.2 ^(A)	69.2 ^(A)	69.2 ^(U)								
	B	179 ^(B)	217 ^(U)	166 ^(B)	188 ^(U)	152 ^(B)	165 ^(U)	138 ^(B)	140 ^(U)	123 ^(B)	123 ^(U)	106 ^(B)	106 ^(U)	94.0 ^(A)	95.5 ^(U)	83.3 ^(A)	83.5 ^(U)								
	BW	177 ^(B)	217 ^(U)	162 ^(B)	189 ^(U)	150 ^(B)	164 ^(U)	137 ^(B)	140 ^(U)	123 ^(B)	123 ^(U)	106 ^(B)	106 ^(U)	93.6 ^(A)	95.1 ^(U)	83.1 ^(A)	83.2 ^(U)								
24	Ot	76.8 ^(B)	76.8 ^(U)	76.9 ^(A)	76.9 ^(A)	74.0 ^(A)	74.0 ^(A)	72.0 ^(A)	72.0 ^(A)	69.5 ^(A)	69.5 ^(A)	67.5 ^(A)	67.5 ^(A)	65.0 ^(A)	65.0 ^(A)	63.4 ^(A)	63.4 ^(A)	61.0 ^(A)	61.0 ^(A)	59.3 ^(A)	59.3 ^(A)				
	B	160 ^(B)	212 ^(U)	157 ^(B)	185 ^(U)	146 ^(B)	164 ^(U)	133 ^(B)	140 ^(U)	121 ^(B)	121 ^(U)	106 ^(B)	106 ^(U)	95.6 ^(B)	95.6 ^(B)	82.2 ^(A)	83.4 ^(U)	71.5 ^(A)	71.6 ^(U)	62.7 ^(A)	62.7 ^(A)				
	BW	160 ^(B)	213 ^(U)	154 ^(B)	187 ^(U)	143 ^(B)	164 ^(U)	131 ^(B)	140 ^(U)	120 ^(B)	120 ^(U)	106 ^(B)	106 ^(U)	95.3 ^(B)	95.3 ^(B)	81.8 ^(A)	83.3 ^(U)	71.7 ^(A)	71.8 ^(U)	62.8 ^(A)	62.8 ^(A)				
26	Ot	69.0 ^(U)	71.0 ^(U)	71.0 ^(A)	68.2 ^(A)	68.2 ^(A)	66.3 ^(A)	66.3 ^(A)	63.9 ^(A)	63.9 ^(A)	62.1 ^(A)	62.1 ^(A)	59.7 ^(A)	59.7 ^(A)	58.3 ^(A)	58.3 ^(A)	56.1 ^(A)	56.1 ^(A)	54.4 ^(A)	54.4 ^(A)	52.2 ^(A)	52.2 ^(A)			
	B	207 ^(U)	150 ^(B)	183 ^(U)	139 ^(B)	162 ^(U)	128 ^(B)	140 ^(U)	118 ^(B)	121 ^(U)	106 ^(B)	106 ^(U)	94.1 ^(B)	94.1 ^(B)	83.2 ^(B)	83.2 ^(B)	70.6 ^(A)	71.4 ^(U)	61.4 ^(A)	61.9 ^(U)	53.0 ^(A)	53.0 ^(A)			
	BW	208 ^(U)	146 ^(B)	185 ^(U)	136 ^(B)	162 ^(U)	126 ^(B)	140 ^(U)	116 ^(B)	120 ^(U)	105 ^(B)	105 ^(U)	93.8 ^(B)	93.8 ^(B)	83.1 ^(B)	83.1 ^(B)	70.8 ^(A)	71.7 ^(U)	61.6 ^(A)	62.0 ^(U)	53.1 ^(A)	53.1 ^(A)			
28	Ot	61.2 ^(U)	66.0 ^(A)	66.0 ^(A)	63.1 ^(A)	63.1 ^(A)	61.3 ^(A)	61.3 ^(A)	59.3 ^(A)	59.3 ^(A)	57.4 ^(A)	57.4 ^(A)	55.2 ^(A)	55.2 ^(A)	53.8 ^(A)	53.8 ^(A)	51.9 ^(A)	51.9 ^(A)	50.1 ^(A)	50.1 ^(A)	48.6 ^(A)	48.6 ^(A)	44.4 ^(A)	44.4 ^(A)	
	B	195 ^(U)	142 ^(B)	181 ^(U)	133 ^(B)	159 ^(U)	124 ^(B)	139 ^(U)	113 ^(B)	120 ^(U)	103 ^(B)	105 ^(U)	92.1 ^(B)	92.1 ^(B)	81.9 ^(B)	81.9 ^(B)	71.0 ^(B)	71.0 ^(B)	60.2 ^(A)	61.3 ^(U)	52.3 ^(A)	52.6 ^(U)	44.4 ^(A)	44.4 ^(A)	
	BW	196 ^(U)	141 ^(B)	183 ^(U)	130 ^(B)	160 ^(U)	121 ^(B)	139 ^(U)	112 ^(B)	120 ^(U)	103 ^(B)	105 ^(U)	91.9 ^(B)	91.9 ^(B)	81.8 ^(B)	81.8 ^(B)	71.4 ^(B)	71.4 ^(B)	60.4 ^(A)	61.5 ^(U)	52.4 ^(A)	52.7 ^(U)	44.4 ^(A)	44.4 ^(A)	
30	Ot	54.0 ^(U)	58.6 ^(A)	58.6 ^(A)	58.7 ^(A)	58.7 ^(A)	56.9 ^(A)	56.9 ^(A)	54.9 ^(A)	54.9 ^(A)	53.1 ^(A)	53.1 ^(A)	51.1 ^(A)	51.1 ^(A)	50.0 ^(A)	50.0 ^(A)	48.0 ^(A)	48.0 ^(A)	46.3 ^(A)	46.3 ^(A)	45.0 ^(A)	45.0 ^(A)	43.1 ^(A)	43.1 ^(A)	
	B	182 ^(U)	132 ^(B)	176 ^(U)	126 ^(B)	156 ^(U)	118 ^(B)	136 ^(U)	109 ^(B)	121 ^(U)	100 ^(B)	105 ^(U)	90.0 ^(B)	91.6 ^(U)	80.4 ^(B)	80.4 ^(B)	70.2 ^(B)	70.2 ^(B)	60.5 ^(B)	60.5 ^(B)	52.3 ^(B)	52.3 ^(B)	43.7 ^(A)	44.1 ^(U)	
	BW	183 ^(U)	132 ^(B)	178 ^(U)	125 ^(B)	158 ^(U)	116 ^(B)	137 ^(U)	108 ^(B)	121 ^(U)	99.5 ^(B)	105 ^(U)	89.6 ^(B)	91.4 ^(U)	80.2 ^(B)	80.2 ^(B)	70.6 ^(B)	70.6 ^(B)	60.8 ^(B)	60.8 ^(B)	52.5 ^(B)	52.5 ^(B)	43.8 ^(A)	44.2 ^(U)	
32	Ot	48.0 ^(U)	52.5 ^(U)	54.7 ^(A)	54.7 ^(A)	53.2 ^(A)	53.2 ^(A)	51.2 ^(A)	51.2 ^(A)	49.5 ^(A)	49.5 ^(A)	47.5 ^(A)	47.5 ^(A)	46.4 ^(A)	46.4 ^(A)	44.6 ^(A)	44.6 ^(A)	43.0 ^(A)	43.0 ^(A)	41.7 ^(A)	41.7 ^(A)	40.4 ^(A)	40.4 ^(A)		
	B	170 ^(U)	167 ^(U)	120 ^(B)	154 ^(B)	113 ^(B)	135 ^(U)	105 ^(B)	119 ^(U)	96 ^(B)	106 ^(U)	88.0 ^(B)	91.3 ^(U)	79.1 ^(B)	79.9 ^(U)	69.4 ^(B)	69.4 ^(B)	59.5 ^(B)	59.5 ^(B)	51.9 ^(B)	51.9 ^(B)	43.8 ^(B)	43.8 ^(B)		
	BW	171 ^(U)	169 ^(U)	121 ^(B)	156 ^(B)	111 ^(B)	136 ^(U)	104 ^(B)	119 ^(U)	96 ^(B)	106 ^(U)	87.4 ^(B)	91.2 ^(U)	78.8 ^(B)	79.8 ^(U)	69.5 ^(B)	69.5 ^(B)	59.8 ^(B)	59.8 ^(B)	52.1 ^(B)	52.1 ^(B)	43.9 ^(B)	43.9 ^(B)		
34	Ot	42.1 ^(U)	46.5 ^(U)	50.4 ^(A)	50.4 ^(A)	49.8 ^(A)	49.8 ^(A)	47.8 ^(A)	47.8 ^(A)	46.3 ^(A)	46.3 ^(A)	44.4 ^(A)	44.4 ^(A)	43.3 ^(A)	43.3 ^(A)	41.5 ^(A)	41.5 ^(A)	40.1 ^(A)	40.1 ^(A)	38.9 ^(A)	38.9 ^(A)	37.4 ^(A)	37.4 ^(A)		
	B	160 ^(B)	158 ^(B)	115 ^(B)	151 ^(B)	109 ^(B)	134 ^(B)	102 ^(B)	118 ^(B)	94 ^(B)	105 ^(B)	85.9 ^(B)	92.1 ^(U)	77.7 ^(B)	79.8 ^(U)	68.7 ^(B)	68.7 ^(B)	58.6 ^(B)	58.6 ^(B)	51.5 ^(B)	51.5 ^(B)	43.4 ^(B)	43.4 ^(B)		
	BW	160 ^(B)	159 ^(B)	115 ^(B)	153 ^(B)	107 ^(B)	136 ^(B)	99.9 ^(B)	118 ^(B)	93.0 ^(B)	105 ^(B)	85.4 ^(B)	92.3 ^(U)	77.4 ^(B)	79.7 ^(U)	68.6 ^(B)	69.1 ^(U)	59.0 ^(B)	59.0 ^(B)	51.7 ^(B)	51.7 ^(B)	43.6 ^(B)	43.6 ^(B)		
36	Ot	37.9 ^(U)	41.3 ^(U)	44.9 ^(B)	44.9 ^(B)	46.1 ^(A)	46.1 ^(A)	44.9 ^(A)	44.9 ^(A)	43.3 ^(A)	43.3 ^(A)	41.5 ^(A)	41.5 ^(A)	40.5 ^(A)	40.5 ^(A)	38.8 ^(A)	38.8 ^(A)	37.4 ^(A)	37.4 ^(A)	36.2 ^(A)	36.2 ^(A)	34.9 ^(A)	34.9 ^(A)		
	B	150 ^(B)	150 ^(B)	102 ^(B)	146 ^(B)	104 ^(B)	132 ^(B)	98.0 ^(B)	117 ^(B)	90.9 ^(B)	104 ^(B)	83.4 ^(B)	91.3 ^(U)	76.5 ^(B)	80.4 ^(U)	67.9 ^(B)	69.0 ^(U)	57.6 ^(B)	57.9 ^(U)	51.1 ^(B)	51.1 ^(B)	43.1 ^(B)	43.1 ^(B)		
	BW	151 ^(B)	150 ^(B)	102 ^(B)	147 ^(B)	104 ^(B)	134 ^(B)	96.4 ^(B)	118 ^(B)	89.8 ^(B)	104 ^(B)	83.0 ^(B)	91.6 ^(U)	76.0 ^(B)	80.7 ^(U)	67.6 ^(B)	69.0 ^(U)	58.1 ^(B)	58.3 ^(U)	51.4 ^(B)	51.4 ^(B)	43.2 ^(B)	43.2 ^(B)		
38	Ot	34.0 ^(U)	37.0 ^(U)	40.2 ^(U)	42.8 ^(A)	42.8 ^(A)	41.9 ^(A)	41.9 ^(A)	40.6 ^(A)	40.6 ^(A)	38.9 ^(A)	38.9 ^(A)	37.9 ^(A)	37.9 ^(A)	36.3 ^(A)	36.3 ^(A)	34.9 ^(A)	34.9 ^(A)	33.8 ^(A)	33.8 ^(A)	32.5 ^(A)	32.5 ^(A)			
	B	141 ^(B)	1																						

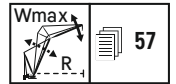
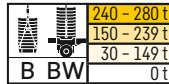

		S 54 m																							
		W 18 m		W 24 m		W 30 m		W 36 m		W 42 m		W 48 m		W 54 m		W 60 m		W 66 m		W 72 m		W 78 m		W 84 m	
		87/85	Wmax	87/85	Wmax	87/85	Wmax	87/85	Wmax	87/85	Wmax	87/85	Wmax	87/85	Wmax	87/85	Wmax	87/85	Wmax	87/85	Wmax	87/85	Wmax	87/85	Wmax
56	Ot		9.8 ⁽⁶⁾		11.5 ⁽⁸⁾		13.3 ⁽⁹⁾		16.2 ⁽¹¹⁾		17.9 ⁽¹¹⁾		19.9 ⁽¹¹⁾	21.9 ^(A)	21.9 ^(A)	21.4 ^(A)	21.4 ^(A)	20.3 ^(A)	20.3 ^(A)	19.5 ^(A)	19.5 ^(A)	18.8 ^(A)	18.8 ^(A)	18.0 ^(A)	18.0 ^(A)
	B BW		84.0 ⁽⁶⁾		86.3 ⁽⁸⁾		87.7 ⁽⁸⁾		88.0 ⁽⁶⁾		87.3 ⁽⁴⁾		84.8 ⁽⁴⁾	57.2 ^(B)	78.9 ⁽²⁾	58.5 ^(B)	74.6 ^(D)	54.4 ^(B)	66.4 ^(D)	46.6 ^(B)	52.7 ^(D)	45.1 ^(B)	48.2 ^(C)	39.6 ^(B)	40.9 ^(C)
60	Ot				8.2 ⁽⁶⁾		10.1 ⁽⁹⁾		12.1 ⁽¹¹⁾		14.1 ⁽¹¹⁾		15.8 ⁽¹¹⁾	18.4 ^(B)	18.4 ^(B)	19.0 ^(A)	19.0 ^(A)	17.9 ^(A)	17.9 ^(A)	17.2 ^(A)	17.2 ^(A)	16.5 ^(A)	16.5 ^(A)	15.6 ^(A)	15.6 ^(A)
	B BW				77.5 ⁽⁶⁾		79.6 ⁽⁸⁾		80.9 ⁽⁹⁾		79.8 ⁽⁵⁾		78.8 ⁽⁴⁾	45.7 ^(B)	76.7 ^(E)	52.6 ^(B)	71.2 ⁽³⁾	51.4 ^(B)	65.0 ^(D)	44.3 ^(B)	51.4 ^(D)	43.7 ^(B)	47.4 ^(C)	38.8 ^(B)	40.5 ^(C)
64	Ot				5.6 ⁽⁶⁾		6.8 ⁽⁷⁾		8.8 ⁽⁹⁾		10.8 ⁽¹¹⁾		12.3 ⁽³⁾		13.7 ^(C)	17.0 ^(A)	17.0 ^(A)	15.9 ^(A)	15.9 ^(A)	15.1 ^(A)	15.1 ^(A)	14.4 ^(A)	14.4 ^(A)	13.6 ^(A)	13.6 ^(A)
	B BW				69.6 ⁽⁶⁾		71.4 ⁽⁶⁾		74.1 ⁽⁹⁾		73.9 ^(E)		72.8 ⁽⁴⁾	71.4 ⁽²⁾	44.6 ^(B)	69.6 ^(E)	47.3 ^(B)	62.6 ⁽³⁾	41.9 ^(B)	49.9 ⁽³⁾	41.2 ^(B)	46.7 ⁽⁴⁾	37.4 ^(B)	40.1 ^(C)	
68	Ot						4.3 ⁽⁷⁾		6.2 ⁽⁹⁾		7.3 ⁽⁹⁾		9.5 ⁽¹¹⁾		10.5 ⁽¹¹⁾		12.2 ⁽¹¹⁾	14.1 ^(A)	14.1 ^(A)	13.3 ^(A)	13.3 ^(A)	12.6 ^(A)	12.6 ^(A)	11.8 ^(A)	11.8 ^(A)
	B BW						65.0 ⁽⁶⁾		67.2 ⁽⁹⁾		68.6 ⁽⁹⁾		67.8 ⁽⁴⁾	66.6 ^(E)	65.9 ^(E)	41.2 ^(B)	61.3 ⁽²⁾	39.3 ^(B)	48.5 ⁽³⁾	39.7 ^(B)	46.1 ^(D)	36.2 ^(B)	39.7 ⁽⁴⁾		
72	Ot								4.8 ⁽⁹⁾		6.7 ⁽¹¹⁾		7.8 ⁽¹¹⁾		9.4 ⁽¹¹⁾	11.6 ^(B)	11.6 ^(B)	11.8 ^(A)	11.8 ^(A)	11.0 ^(A)	11.0 ^(A)	10.2 ^(A)	10.2 ^(A)		
	B BW						60.9 ⁽⁷⁾		62.7 ⁽⁹⁾		63.5 ^(E)		62.0 ^(E)	62.1 ^(E)	61.4 ^(E)	33.2 ^(B)	60.1 ^(E)	36.4 ^(B)	47.1 ⁽³⁾	36.9 ^(B)	45.4 ^(D)	34.6 ^(B)	39.3 ⁽⁴⁾		
76	Ot													5.4 ⁽¹¹⁾		7.3 ^(D)		8.3 ^(C)	10.5 ^(A)	10.5 ^(A)	9.7 ^(A)	9.7 ^(A)	9.0 ^(A)	9.0 ^(A)	
	B BW						55.4 ⁽⁷⁾		56.5 ⁽⁷⁾		58.3 ⁽⁹⁾		57.4 ^(E)	57.0 ⁽⁴⁾	57.1 ⁽⁴⁾		55.8 ⁽³⁾	32.1 ^(B)	45.7 ⁽³⁾	34.1 ^(B)	43.9 ⁽⁴⁾	32.2 ^(B)	39.0 ^(D)		
80	Ot																	5.9 ⁽¹¹⁾		6.9 ⁽¹¹⁾	8.7 ^(A)	8.7 ^(A)	8.0 ^(A)	8.0 ^(A)	
	B BW								51.5 ⁽⁷⁾		53.4 ⁽⁹⁾		52.8 ⁽⁴⁾	52.8 ⁽⁴⁾	52.9 ⁽⁴⁾		51.9 ⁽³⁾	44.4 ^(E)	44.9 ^(E)	30.1 ^(B)	42.8 ⁽⁴⁾	29.7 ^(B)	38.0 ^(E)		
84	Ot																				4.8 ⁽¹¹⁾	7.1 ^(B)	7.1 ^(B)	7.1 ^(A)	7.1 ^(A)
	B BW												48.5 ⁽⁷⁾	48.9 ⁽⁹⁾	48.6 ^(E)	47.9 ⁽³⁾	48.0 ⁽³⁾	47.9 ⁽³⁾	43.1 ⁽⁴⁾	42.7 ⁽⁴⁾	24.2 ^(B)	41.7 ^(E)	36.8 ^(E)		
88	Ot																								
	B BW												44.3 ⁽⁷⁾	45.1 ⁽⁷⁾	45.1 ⁽⁶⁾	44.3 ⁽⁴⁾	44.3 ⁽⁴⁾	44.3 ⁽⁴⁾	44.4 ⁽³⁾	44.4 ⁽³⁾	40.4 ⁽⁴⁾	42.5 ^(C)	6.3 ^(A)		
92	Ot																								2.6 ⁽¹¹⁾
	B BW													41.3 ⁽⁷⁾	42.4 ⁽⁹⁾	41.2 ^(E)	39.7 ⁽³⁾	39.9 ⁽⁷⁾	38.6 ⁽⁴⁾	38.6 ⁽⁴⁾	38.6 ⁽⁴⁾	34.8 ⁽⁴⁾	35.2 ⁽⁴⁾		
96	Ot																								
	B BW															38.7 ⁽⁷⁾	38.9 ⁽⁶⁾	37.9 ⁽⁷⁾	37.9 ⁽⁷⁾	36.8 ⁽⁴⁾	36.8 ⁽⁴⁾	33.7 ⁽⁴⁾	34.1 ⁽⁴⁾		
100	Ot																								
	B BW															35.0 ⁽⁷⁾	36.4 ⁽⁷⁾	35.9 ⁽⁵⁾	35.9 ⁽⁵⁾	35.0 ⁽⁴⁾	35.0 ⁽⁴⁾	32.6 ⁽⁴⁾	32.9 ⁽⁴⁾		
104	Ot																								
	B BW																33.2 ⁽⁷⁾	34.2 ⁽⁷⁾	33.2 ⁽⁷⁾	33.2 ⁽⁷⁾	33.2 ⁽⁷⁾	31.5 ⁽⁴⁾	31.7 ⁽⁴⁾		
108	Ot																								
	B BW																				31.3 ⁽⁷⁾	31.1 ⁽⁷⁾	30.5 ⁽⁷⁾	30.5 ⁽⁷⁾	
112	Ot																								
	B BW																				28.5 ⁽⁷⁾	28.8 ⁽⁷⁾	28.1 ⁽⁹⁾	28.4 ⁽⁴⁾	
116	Ot																								
	B BW																				26.5 ⁽⁷⁾	26.2 ⁽⁷⁾	25.9 ⁽⁷⁾	26.2 ^(E)	
120	Ot																								
	B BW																								24.0 ⁽⁷⁾

Zwischenwinkel • intermediate angle • angle intermédiaire • angolo intermedio • ángulo intermedio • промежуточный угол 1) 12°; 2) 17°; 3) 22°; 4) 27°; 5) 32°; 6) 37°; 7) 42°; 8) 47°; 9) 52°; 10) 57°; 11) 62°
 Hauptauslegerwinkel • main boom angle • angle de la flèche principale • angolo del braccio principale • ángulo de la pluma principal • основной угол наклона стрелы A) 87°; B) 85°; C) 80°; D) 75°; E) 65°; F) 55°; G) 45°

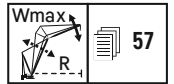
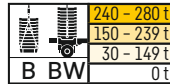

m		S 60 m																							
		W 18 m		W 24 m		W 30 m		W 36 m		W 42 m		W 48 m		W 54 m		W 60 m		W 66 m		W 72 m		W 78 m		W 84 m	
		87/85	Wmax	87/85	Wmax	87/85	Wmax	87/85	Wmax	87/85	Wmax	87/85	Wmax	87/85	Wmax	87/85	Wmax	87/85	Wmax	87/85	Wmax	87/85	Wmax	87/85	Wmax
14	Ot	125 ^(B)	125 ^(B)	126 ^(A)	126 ^(A)	121 ^(A)	121 ^(A)																		
	B	190 ^(B)	190 ^(B)	170 ^(A)	172 ⁽¹⁾	140 ^(A)	140 ^(A)																		
	BW	190 ^(B)	190 ^(B)	171 ^(A)	173 ⁽¹⁾	140 ^(A)	140 ^(A)																		
16	Ot	110 ^(B)	111 ⁽¹⁾	111 ^(A)	111 ^(A)	107 ^(A)	107 ^(A)	104 ^(A)	104 ^(A)																
	B	190 ^(B)	190 ^(B)	173 ^(B)	173 ⁽¹⁾	140 ^(A)	140 ⁽¹⁾	123 ^(A)	123 ^(A)																
	BW	190 ^(B)	190 ^(B)	174 ^(B)	174 ⁽¹⁾	140 ^(A)	140 ⁽¹⁾	123 ^(A)	123 ^(A)																
18	Ot	98.4 ^(B)	98.5 ^(B)	98.9 ^(A)	98.9 ^(A)	95.9 ^(A)	95.9 ^(A)	92.7 ^(A)	92.7 ^(A)	89.5 ^(A)	89.5 ^(A)														
	B	185 ^(B)	190 ⁽¹⁾	168 ^(B)	173 ⁽¹⁾	140 ^(B)	140 ^(B)	123 ^(A)	123 ⁽¹⁾	106 ^(A)	106 ^(A)														
	BW	186 ^(B)	190 ⁽¹⁾	169 ^(B)	174 ⁽¹⁾	140 ^(B)	140 ^(B)	123 ^(A)	123 ⁽¹⁾	106 ^(A)	106 ^(A)														
20	Ot	88.8 ^(B)	88.8 ^(B)	89.4 ^(A)	89.4 ^(A)	86.6 ^(A)	86.6 ^(A)	83.9 ^(A)	83.9 ^(A)	81.1 ^(A)	81.1 ^(A)	78.2 ^(A)	78.2 ^(A)	75.7 ^(A)	75.7 ^(A)										
	B	176 ^(B)	190 ⁽¹⁾	161 ^(B)	173 ⁽¹⁾	140 ^(B)	140 ^(B)	123 ^(B)	123 ^(B)	106 ^(A)	106 ⁽¹⁾	102 ^(A)	103 ⁽¹⁾	88.9 ^(A)	88.9 ^(A)										
	BW	176 ^(B)	190 ⁽¹⁾	162 ^(B)	174 ⁽¹⁾	140 ^(B)	140 ^(B)	123 ^(B)	123 ^(B)	106 ^(A)	106 ⁽¹⁾	101 ^(A)	103 ⁽¹⁾	88.9 ^(A)	88.9 ^(A)										
22	Ot	80.8 ^(B)	80.8 ^(B)	81.4 ^(A)	81.4 ^(A)	78.7 ^(A)	78.7 ^(A)	76.2 ^(A)	76.2 ⁽³⁾	73.8 ^(A)	73.8 ^(A)	71.2 ^(A)	71.2 ^(A)	68.9 ^(A)	68.9 ^(A)	66.7 ^(A)	66.7 ^(A)								
	B	167 ^(B)	190 ⁽²⁾	154 ^(B)	174 ⁽¹⁾	140 ^(B)	140 ⁽¹⁾	123 ^(B)	123 ⁽²⁾	106 ^(B)	106 ^(B)	104 ^(B)	104 ^(B)	88.4 ^(A)	88.9 ⁽¹⁾	78.4 ^(A)	78.4 ^(A)								
	BW	167 ^(B)	190 ⁽²⁾	154 ^(B)	174 ⁽¹⁾	140 ^(B)	140 ⁽¹⁾	123 ^(B)	123 ⁽²⁾	106 ^(B)	106 ^(B)	104 ^(B)	104 ^(B)	88.2 ^(A)	88.8 ⁽¹⁾	78.7 ^(A)	78.7 ^(A)								
24	Ot	74.1 ^(B)	74.1 ^(B)	74.6 ^(A)	74.6 ^(A)	72.1 ^(A)	72.1 ^(A)	69.9 ^(A)	69.9 ^(A)	67.6 ^(A)	67.6 ^(A)	65.2 ^(A)	65.2 ^(A)	63.2 ^(A)	63.2 ^(A)	61.1 ^(A)	61.1 ^(A)	58.9 ^(A)	58.9 ^(A)	57.0 ^(A)	57.0 ^(A)				
	B	160 ^(B)	190 ⁽¹⁾	147 ^(B)	173 ⁽¹⁾	136 ^(B)	140 ⁽¹⁾	123 ^(B)	123 ⁽¹⁾	106 ^(B)	106 ⁽²⁾	102 ^(B)	102 ^(B)	89.0 ^(B)	89.0 ⁽¹⁾	77.5 ^(A)	78.4 ⁽¹⁾	67.4 ^(A)	67.5 ⁽¹⁾	59.2 ^(A)	59.2 ^(A)				
	BW	159 ^(B)	190 ⁽¹⁾	146 ^(B)	173 ⁽¹⁾	135 ^(B)	140 ⁽¹⁾	123 ^(B)	123 ⁽¹⁾	106 ^(B)	106 ⁽²⁾	102 ^(B)	102 ^(B)	89.0 ^(B)	89.0 ⁽¹⁾	77.2 ^(A)	78.6 ⁽¹⁾	67.6 ^(A)	67.7 ⁽¹⁾	59.3 ^(A)	59.3 ^(A)				
26	Ot	67.3 ⁽¹⁾	68.9 ^(A)	68.9 ^(A)	66.5 ^(A)	66.5 ^(A)	64.4 ^(A)	64.4 ^(A)	62.2 ^(A)	62.2 ^(A)	60.0 ^(A)	60.0 ^(A)	58.2 ^(A)	58.2 ^(A)	56.3 ^(A)	56.3 ^(A)	54.2 ^(A)	54.2 ^(A)	52.5 ^(A)	52.5 ^(A)	49.8 ^(A)	49.8 ^(A)			
	B	190 ⁽¹⁾	141 ^(B)	171 ⁽¹⁾	131 ^(B)	140 ^(C)	120 ^(B)	120 ^(B)	102 ^(B)	106 ⁽²⁾	99.6 ^(B)	99.6 ^(B)	88.8 ^(B)	88.8 ^(B)	78.6 ^(B)	78.6 ^(B)	66.5 ^(A)	67.4 ⁽¹⁾	58.2 ^(A)	58.2 ^(A)	50.3 ^(A)	50.3 ^(A)			
	BW	190 ⁽¹⁾	139 ^(B)	173 ⁽¹⁾	129 ^(B)	140 ^(C)	119 ^(B)	123 ⁽¹⁾	106 ^(B)	106 ⁽²⁾	99.3 ^(B)	99.3 ^(B)	88.8 ^(B)	88.8 ^(B)	78.8 ^(B)	78.8 ^(B)	66.8 ^(A)	67.7 ⁽¹⁾	58.3 ^(A)	58.5 ⁽¹⁾	50.4 ^(A)	50.4 ^(A)			
28	Ot	60.2 ⁽¹⁾	64.0 ^(A)	64.0 ^(A)	61.6 ^(A)	61.6 ^(A)	59.6 ^(A)	59.6 ^(A)	57.7 ^(A)	57.7 ^(A)	55.4 ^(A)	55.4 ^(A)	53.8 ^(A)	53.8 ^(A)	52.1 ^(A)	52.1 ^(A)	50.1 ^(A)	50.1 ^(A)	48.4 ^(A)	48.4 ^(A)	47.0 ^(A)	47.0 ^(A)	42.2 ^(A)	42.2 ^(A)	
	B	188 ^(B)	133 ^(B)	169 ⁽¹⁾	125 ^(B)	140 ^(C)	116 ^(B)	123 ^(C)	105 ^(B)	106 ⁽²⁾	96.7 ^(B)	98.8 ⁽²⁾	86.9 ^(B)	86.9 ^(B)	77.7 ^(B)	77.7 ^(B)	67.2 ^(B)	67.2 ⁽¹⁾	56.9 ^(A)	58.0 ⁽¹⁾	49.7 ^(A)	49.9 ⁽¹⁾	42.3 ^(A)	42.3 ^(A)	
	BW	189 ^(B)	133 ^(B)	172 ⁽¹⁾	123 ^(B)	140 ^(C)	114 ^(B)	123 ^(C)	105 ^(B)	106 ⁽²⁾	96.1 ^(B)	98.5 ⁽²⁾	86.8 ^(B)	86.8 ^(B)	77.6 ^(B)	77.6 ^(B)	67.6 ^(B)	67.6 ^(B)	57.1 ^(A)	58.1 ⁽¹⁾	49.7 ^(A)	50.0 ⁽¹⁾	42.3 ^(A)	42.3 ^(A)	
30	Ot	53.0 ⁽¹⁾	56.8 ^(A)	57.0 ⁽¹⁾	57.4 ^(A)	57.4 ^(A)	55.4 ^(A)	55.4 ^(A)	53.6 ^(A)	53.6 ^(A)	51.5 ^(A)	51.5 ^(A)	49.8 ^(A)	49.8 ^(A)	48.3 ^(A)	48.3 ^(A)	46.3 ^(A)	46.3 ^(A)	44.7 ^(A)	44.7 ^(A)	43.3 ^(A)	43.3 ^(A)	41.3 ^(A)	41.3 ^(A)	
	B	178 ⁽²⁾	125 ^(B)	167 ⁽¹⁾	119 ^(B)	140 ⁽¹⁾	111 ^(B)	123 ⁽²⁾	102 ^(B)	106 ⁽²⁾	93.8 ^(B)	98.8 ⁽²⁾	84.8 ^(B)	86.1 ⁽²⁾	76.1 ^(B)	76.1 ^(B)	66.5 ^(B)	66.5 ^(B)	57.4 ^(B)	57.4 ^(B)	49.9 ^(B)	49.6 ⁽¹⁾	41.7 ^(A)	42.0 ⁽¹⁾	
	BW	179 ⁽²⁾	127 ^(B)	171 ⁽¹⁾	118 ^(B)	140 ⁽¹⁾	109 ^(B)	123 ⁽²⁾	101 ^(B)	106 ⁽²⁾	93.0 ^(B)	98.6 ⁽²⁾	84.4 ^(B)	85.9 ⁽²⁾	76.0 ^(B)	76.0 ^(B)	66.9 ^(B)	66.9 ^(B)	57.6 ^(B)	57.6 ^(B)	49.1 ^(A)	49.8 ⁽¹⁾	41.7 ^(A)	42.1 ⁽¹⁾	
32	Ot	47.3 ⁽¹⁾	51.5 ⁽¹⁾	53.7 ^(A)	53.7 ^(A)	51.8 ^(A)	51.8 ^(A)	49.9 ^(A)	49.9 ^(A)	47.8 ^(A)	47.8 ^(A)	46.4 ^(A)	46.4 ^(A)	44.9 ^(A)	44.9 ^(A)	43.0 ^(A)	43.0 ^(A)	41.5 ^(A)	41.5 ^(A)	40.3 ^(A)	40.3 ^(A)	38.8 ^(A)	38.8 ^(A)		
	B	168 ⁽²⁾	163 ⁽²⁾	113 ^(B)	140 ⁽¹⁾	107 ^(B)	123 ⁽²⁾	98.8 ^(B)	106 ⁽²⁾	90.6 ^(B)	101 ^(C)	82.6 ^(B)	86.2 ⁽²⁾	74.5 ^(B)	75.2 ⁽²⁾	65.7 ^(B)	65.7 ^(B)	56.4 ^(B)	56.4 ^(B)	49.4 ^(B)	49.4 ^(B)	41.8 ^(B)	41.8 ^(B)		
	BW	169 ⁽²⁾	163 ⁽²⁾	114 ^(B)	140 ⁽¹⁾	105 ^(B)	123 ⁽²⁾	97.5 ^(B)	106 ⁽²⁾	89.8 ^(B)	101 ^(C)	82.1 ^(B)	86.0 ⁽²⁾	74.3 ^(B)	75.0 ⁽²⁾	66.0 ^(B)	66.0 ^(B)	56.7 ^(B)	56.7 ^(B)	49.6 ^(B)	49.6 ^(B)	41.9 ^(B)	41.9 ^(B)		
34	Ot	42.0 ⁽¹⁾	46.0 ⁽¹⁾	50.1 ^(A)	50.1 ^(A)	48.5 ^(A)	48.5 ^(A)	46.7 ^(A)	46.7 ^(A)	44.7 ^(A)	44.7 ^(A)	43.4 ^(A)	43.4 ^(A)	41.8 ^(A)	41.8 ^(A)	40.0 ^(A)	40.0 ^(A)	38.7 ^(A)	38.7 ^(A)	37.4 ^(A)	37.4 ^(A)	35.9 ^(A)	35.9 ^(A)		
	B	158 ⁽²⁾	155 ⁽³⁾	107 ^(B)	140 ^(B)	103 ^(B)	123 ⁽²⁾	95.5 ^(B)	106 ⁽²⁾	87.9 ^(B)	100 ^(C)	80.6 ^(B)	86.3 ⁽²⁾	73.0 ^(B)	75.3 ⁽²⁾	64.8 ^(B)	65.1 ⁽²⁾	55.6 ^(B)	57.4 ^(B)	49.0 ^(B)	49.0 ^(B)	41.5 ^(B)	41.5 ^(B)		
	BW	159 ⁽²⁾	155 ⁽²⁾	109 ^(B)	140 ^(B)	101 ^(B)	123 ⁽²⁾	94.0 ^(B)	106 ⁽²⁾	87.0 ^(B)	100 ^(C)	79.9 ^(B)	86.1 ⁽²⁾	72.7 ^(B)	75.1 ⁽²⁾	65.0 ^(B)	65.3 ⁽²⁾	55.9 ^(B)	55.9 ^(B)	49.2 ^(B)	49.2 ^(B)	41.6 ^(B)	41.6 ^(B)		
36	Ot	36.8 ⁽¹⁰⁾	40.5 ⁽¹¹⁾	44.4 ^(B)	44.4 ^(B)	45.6 ^(A)	45.6 ^(A)	43.8 ^(A)	43.8 ^(A)	41.9 ^(A)	41.9 ^(A)	40.5 ^(A)	40.5 ^(A)	39.1 ^(A)	39.1 ^(A)	37.4 ^(A)	37.4 ^(A)	36.0 ^(A)	36.0 ^(A)	34.8 ^(A)	34.8 ^(A)	33.5 ^(A)	33.5 ^(A)		
	B	149 ⁽⁵⁾	147 ⁽³⁾	102 ^(B)	140 ^(B)	97.8 ^(B)	123 ^(B)	92.3 ^(B)	106 ⁽³⁾	85.3 ^(B)	98.8 ⁽²⁾	78.6 ^(B)	87.5 ^(C)	71.5 ^(B)	75.4 ⁽²⁾	63.9 ^(B)	65.1 ⁽²⁾	54.8 ^(B)	54.9 ⁽²⁾	48.6 ^(B)	48.6 ^(B)	41.1 ^(B)	41.1 ^(B)		
	BW	149 ⁽²⁾	147 ⁽²⁾	104 ^(B)	140 ^(B)	96.9 ^(B)	123 ^(B)	90.8 ^(B)	106 ⁽³⁾	84.2 ^(B)	98.7 ⁽²⁾	77.8 ^(B)	87.2 ^(C)	71.1 ^(B)	75.2 ⁽²⁾	63.8 ^(B)	65.3 ⁽²⁾	55.2 ^(B)	55.3 ⁽²⁾	48.9 ^(B)	48.9 ^(B)	41.3 ^(B)	41.3 ^(B)		
38	Ot	33.3 ⁽¹⁰⁾	36.5 ⁽¹¹⁾	40.0 ⁽¹¹⁾	40.0 ⁽¹¹⁾	42.4																			

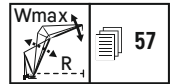
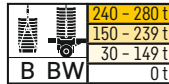

		S 60 m																							
m	Ot B BW	W 18 m		W 24 m		W 30 m		W 36 m		W 42 m		W 48 m		W 54 m		W 60 m		W 66 m		W 72 m		W 78 m		W 84 m	
		87/85	Wmax	87/85	Wmax	87/85	Wmax	87/85	Wmax	87/85	Wmax	87/85	Wmax	87/85	Wmax	87/85	Wmax	87/85	Wmax	87/85	Wmax	87/85	Wmax	87/85	Wmax
60	Ot		6.0 ^(G)		7.9 ^(B)		9.5 ^(A)		12.0 ⁽¹¹⁾		13.8 ^(D)		15.7 ^(C)	18.0 ^(B)	18.0 ^(B)	18.5 ^(A)	18.5 ^(A)	17.5 ^(A)	17.5 ^(A)	16.7 ^(A)	16.7 ^(A)	16.0 ^(A)	16.0 ^(A)	15.1 ^(A)	15.1 ^(A)
	B		75.6 ⁽⁴⁾		77.3 ^(B)		79.2 ^(B)		80.6 ^(D)		79.9 ^(E)		77.7 ⁽⁴⁾	48.1 ^(B)	72.8 ⁽³⁾	50.2 ^(B)	70.2 ⁽⁴⁾	47.6 ^(B)	62.9 ^(D)	42.8 ^(B)	49.8 ^(D)	41.3 ^(B)	45.3 ⁽³⁾	36.9 ^(B)	38.9 ^(C)
	BW				77.4 ^(B)		79.4 ^(B)		80.0 ^(D)		79.1 ^(E)		77.6 ⁽⁴⁾	48.2 ^(B)	73.2 ⁽²⁾	51.7 ^(B)	70.0 ⁽⁴⁾	47.8 ^(B)	62.8 ^(D)	43.2 ^(B)	50.5 ^(D)	40.4 ^(B)	45.9 ^(C)	36.6 ^(B)	39.3 ^(C)
64	Ot				6.6 ^(A)		6.2 ⁽⁴⁾		10.5 ⁽¹¹⁾		11.6 ⁽¹¹⁾		13.3 ⁽¹¹⁾	16.5 ^(A)	16.5 ^(A)	15.4 ^(A)	15.4 ^(A)	14.7 ^(A)	14.7 ^(A)	13.9 ^(A)	13.9 ^(A)	13.1 ^(A)	13.1 ^(A)	13.1 ^(A)	13.1 ^(A)
	B				70.0 ⁽⁴⁾		71.8 ^(B)		73.5 ^(D)		72.9 ⁽⁷⁾		71.9 ⁽⁵⁾	70.0 ^(E)	45.7 ^(B)	66.7 ⁽⁴⁾	44.0 ^(B)	61.5 ⁽⁴⁾	40.5 ^(D)	48.5 ⁽³⁾	39.4 ^(B)	44.6 ⁽³⁾	35.8 ^(B)	38.5 ^(C)	
	BW						72.0 ^(B)		73.6 ^(D)		72.9 ⁽⁷⁾		71.9 ⁽⁵⁾	70.2 ^(E)	45.8 ^(B)	66.5 ⁽⁴⁾	45.3 ^(B)	61.2 ⁽⁴⁾	41.0 ^(B)	49.2 ⁽³⁾	38.5 ^(B)	45.3 ⁽³⁾	34.9 ^(B)	39.0 ^(C)	
68	Ot						3.6 ⁽⁴⁾		7.5 ⁽¹¹⁾		8.7 ⁽¹¹⁾		10.3 ⁽¹¹⁾		11.8 ⁽¹¹⁾	13.7 ^(A)	13.7 ^(A)	12.9 ^(A)	12.9 ^(A)	12.2 ^(A)	12.2 ^(A)	11.4 ^(A)	11.4 ^(A)	11.4 ^(A)	11.4 ^(A)
	B				63.4 ⁽⁴⁾		64.7 ⁽⁴⁾		67.1 ^(D)		67.7 ^(D)		66.4 ^(B)	65.1 ^(E)	40.6 ^(B)	58.9 ⁽⁴⁾	38.3 ^(B)	47.2 ⁽³⁾	36.7 ^(B)	44.1 ^(D)	36.7 ^(B)	44.1 ^(D)	34.2 ^(B)	38.2 ⁽⁴⁾	
	BW						67.2 ^(D)		67.2 ^(D)		67.6 ^(D)		66.4 ^(B)	65.2 ^(E)	41.3 ^(B)	58.7 ⁽⁴⁾	38.7 ^(B)	48.0 ⁽³⁾	36.5 ^(B)	44.9 ⁽⁴⁾	36.5 ^(B)	44.9 ⁽⁴⁾	33.3 ^(B)	38.6 ⁽⁴⁾	
72	Ot								6.0 ⁽¹¹⁾		7.9 ^(D)		9.5 ^(C)		11.0 ^(B)	11.0 ^(B)	11.4 ^(A)	11.4 ^(A)	10.6 ^(A)	10.6 ^(A)	9.9 ^(A)	9.9 ^(A)	9.9 ^(A)	9.9 ^(A)	
	B						59.0 ⁽⁴⁾		60.7 ^(D)		62.4 ^(D)		61.9 ^(E)	60.8 ^(E)	59.9 ^(E)	56.6 ⁽²⁾	35.8 ^(B)	46.0 ⁽³⁾	33.8 ^(B)	43.6 ^(D)	31.8 ^(B)	43.6 ^(D)	31.8 ^(B)	37.8 ⁽⁴⁾	
	BW								60.8 ^(D)		62.3 ^(D)		61.9 ^(E)	60.8 ^(E)	59.9 ^(E)	57.0 ^(E)	34.9 ^(B)	46.7 ⁽³⁾	34.6 ^(B)	44.4 ^(D)	31.6 ^(B)	44.4 ^(D)	31.6 ^(B)	38.3 ⁽⁴⁾	
76	Ot								55.1 ⁽⁷⁾		56.9 ^(D)		57.8 ^(D)		57.0 ^(E)	56.1 ^(E)	54.8 ^(B)	54.8 ^(B)	52.6 ^(E)	52.6 ^(E)	49.4 ^(A)	49.4 ^(A)	47.7 ^(A)	47.7 ^(A)	
	B								55.2 ⁽⁷⁾		56.8 ^(D)		57.9 ^(D)		57.2 ^(E)	56.2 ⁽⁴⁾	54.9 ^(E)	54.9 ^(E)	52.7 ^(E)	52.7 ^(E)	48.4 ^(A)	48.4 ^(A)	46.7 ^(A)	46.7 ^(A)	
	BW								55.2 ⁽⁷⁾		56.8 ^(D)		57.9 ^(D)		57.2 ^(E)	56.2 ⁽⁴⁾	54.9 ^(E)	54.9 ^(E)	52.7 ^(E)	52.7 ^(E)	48.4 ^(A)	48.4 ^(A)	46.7 ^(A)	46.7 ^(A)	
80	Ot								50.2 ⁽⁷⁾		51.4 ⁽⁷⁾		53.0 ^(D)		53.6 ^(E)	52.6 ^(E)	51.4 ^(E)	51.4 ^(E)	49.4 ^(A)	49.4 ^(A)	47.7 ^(A)	47.7 ^(A)	46.0 ^(A)	46.0 ^(A)	
	B								50.2 ⁽⁷⁾				53.1 ^(D)		53.8 ^(E)	52.7 ^(E)	51.5 ^(E)	51.5 ^(E)	49.4 ^(A)	49.4 ^(A)	47.7 ^(A)	47.7 ^(A)	46.0 ^(A)	46.0 ^(A)	
	BW								50.2 ⁽⁷⁾				53.1 ^(D)		53.8 ^(E)	52.7 ^(E)	51.5 ^(E)	51.5 ^(E)	49.4 ^(A)	49.4 ^(A)	47.7 ^(A)	47.7 ^(A)	46.0 ^(A)	46.0 ^(A)	
84	Ot										47.0 ⁽⁷⁾		48.2 ^(D)		49.6 ^(D)	49.1 ⁽⁷⁾	48.1 ^(E)	48.1 ^(E)	46.2 ^(E)	46.2 ^(E)	44.3 ^(B)	44.3 ^(B)	42.5 ^(B)	42.5 ^(B)	
	B												48.3 ^(D)		49.7 ^(D)	49.2 ⁽⁶⁾	48.2 ^(E)	48.2 ^(E)	46.2 ^(E)	46.2 ^(E)	44.3 ^(B)	44.3 ^(B)	42.5 ^(B)	42.5 ^(B)	
	BW												48.3 ^(D)		49.7 ^(D)	49.2 ⁽⁶⁾	48.2 ^(E)	48.2 ^(E)	46.2 ^(E)	46.2 ^(E)	44.3 ^(B)	44.3 ^(B)	42.5 ^(B)	42.5 ^(B)	
88	Ot																								
	B																								
	BW																								
92	Ot																								
	B																								
	BW																								
96	Ot																								
	B																								
	BW																								
100	Ot																								
	B																								
	BW																								
104	Ot																								
	B																								
	BW																								
108	Ot																								
	B																								
	BW																								
112	Ot																								
	B																								
	BW																								
116	Ot																								
	B																								
	BW																								
120	Ot																								
	B																								
	BW																								
128	Ot																								
	B																								
	BW																								

Zwischenwinkel • intermediate angle • angle intermédiaire • angolo intermedio • ángulo intermedio • промежуточный угол 1) 12°; 2) 17°; 3) 22°; 4) 27°; 5) 32°; 6) 37°; 7) 42°; 8) 47°; 9) 52°; 10) 57°; 11) 62°
 Hauptauslegerwinkel • main boom angle • angle de la flèche principale • angolo del braccio principale • ángulo de la pluma principal • основной угол наклона стрелы A) 87°; B) 85°; C) 80°; D) 75°; E) 65°; F) 55°; G) 45°

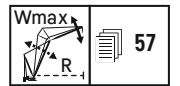
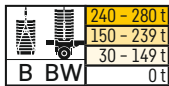

		S 66 m																									
		W 18 m		W 24 m		W 30 m		W 36 m		W 42 m		W 48 m		W 54 m		W 60 m		W 66 m		W 72 m		W 78 m		W 84 m			
		87/85	Wmax	87/85	Wmax	87/85	Wmax	87/85	Wmax	87/85	Wmax	87/85	Wmax	87/85	Wmax	87/85	Wmax	87/85	Wmax	87/85	Wmax	87/85	Wmax	87/85	Wmax	87/85	Wmax
14	Ot			121 ^(A)	121 ^(A)																						
	B			140 ^(A)	140 ^(A)																						
	BW			140 ^(A)	140 ^(A)																						
16	Ot	106 ^(B)	107 ⁽¹⁾	107 ^(A)	107 ^(A)	103 ^(A)	103 ^(A)	100 ^(A)	100 ^(A)																		
	B	173 ^(B)	174 ⁽¹⁾	140 ^(B)	140 ⁽²⁾	123 ^(A)	123 ^(A)	106 ^(A)	106 ^(A)																		
	BW	172 ^(B)	173 ⁽¹⁾	140 ^(B)	140 ⁽²⁾	123 ^(A)	123 ^(A)	106 ^(A)	106 ^(A)																		
18	Ot	94.6 ^(B)	94.8 ^(B)	96.0 ^(A)	96.0 ^(A)	92.7 ^(A)	92.7 ^(A)	89.7 ^(A)	89.7 ^(A)	86.4 ^(A)	86.4 ^(A)																
	B	165 ^(B)	173 ⁽¹⁾	140 ^(B)	140 ⁽²⁾	123 ^(B)	123 ⁽²⁾	106 ^(A)	106 ^(A)	102 ^(A)	102 ⁽¹⁾																
	BW	163 ^(B)	172 ⁽¹⁾	140 ^(B)	140 ⁽²⁾	123 ^(B)	123 ⁽¹⁾	106 ^(A)	106 ^(A)	101 ^(A)	101 ⁽¹⁾																
20	Ot	85.5 ^(B)	85.5 ^(B)	86.9 ^(A)	86.9 ^(A)	83.9 ^(A)	83.9 ^(A)	81.3 ^(A)	81.3 ^(A)	78.1 ^(A)	78.1 ^(A)	75.4 ^(A)	75.4 ^(A)	73.1 ^(A)	73.1 ^(A)												
	B	157 ^(B)	173 ⁽¹⁾	140 ^(B)	140 ⁽²⁾	123 ^(B)	123 ⁽²⁾	106 ^(B)	106 ⁽²⁾	99.1 ^(A)	102 ⁽¹⁾	89.0 ^(A)	89.6 ⁽¹⁾	79.4 ^(A)	79.4 ^(A)												
	BW	154 ^(B)	171 ⁽¹⁾	139 ^(B)	140 ⁽¹⁾	123 ^(B)	123 ⁽²⁾	106 ^(B)	106 ^(B)	98.1 ^(A)	101 ⁽¹⁾	88.2 ^(A)	88.8 ⁽¹⁾	78.8 ^(A)	78.8 ^(A)												
22	Ot	77.8 ^(B)	77.8 ^(B)	79.2 ^(A)	79.2 ^(A)	76.4 ^(A)	76.4 ^(A)	74.1 ^(A)	74.1 ^(A)	71.3 ^(A)	71.3 ^(A)	68.5 ^(A)	68.5 ^(A)	66.7 ^(A)	66.7 ^(A)	64.3 ^(A)	64.3 ^(A)										
	B	149 ^(B)	173 ⁽¹⁾	137 ^(B)	140 ⁽¹⁾	123 ^(B)	123 ⁽¹⁾	106 ^(B)	106 ⁽²⁾	101 ^(B)	102 ⁽¹⁾	86.9 ^(A)	89.5 ⁽¹⁾	77.9 ^(A)	78.6 ⁽¹⁾	69.4 ^(A)	69.4 ^(A)										
	BW	145 ^(B)	169 ⁽¹⁾	134 ^(B)	140 ⁽¹⁾	123 ^(B)	123 ⁽¹⁾	106 ^(B)	106 ⁽²⁾	100 ^(B)	100 ⁽¹⁾	86.0 ^(A)	88.6 ⁽¹⁾	77.2 ^(A)	77.9 ⁽¹⁾	68.9 ^(A)	68.9 ^(A)										
24	Ot	71.5 ^(B)	71.5 ^(B)	72.8 ^(A)	72.8 ^(A)	70.2 ^(A)	70.2 ^(A)	68.0 ^(A)	68.0 ^(A)	65.3 ^(A)	65.3 ^(A)	62.9 ^(A)	62.9 ^(A)	60.9 ^(A)	60.9 ^(A)	58.9 ^(A)	58.9 ^(A)	56.8 ^(A)	56.8 ⁽¹⁾								
	B	144 ^(B)	169 ⁽¹⁾	130 ^(B)	140 ^(C)	120 ^(B)	123 ⁽¹⁾	106 ^(B)	106 ⁽¹⁾	99.1 ^(B)	101 ⁽¹⁾	88.9 ^(B)	88.9 ^(B)	76.3 ^(A)	78.4 ⁽¹⁾	68.2 ^(A)	68.8 ⁽¹⁾	60.2 ^(A)	60.2 ⁽¹⁾								
	BW	140 ^(B)	166 ⁽¹⁾	127 ^(B)	140 ^(C)	118 ^(B)	123 ⁽¹⁾	106 ^(B)	106 ⁽¹⁾	97.5 ^(B)	99.4 ⁽¹⁾	87.8 ^(B)	87.8 ^(B)	75.5 ^(A)	77.8 ⁽¹⁾	67.6 ^(A)	68.4 ⁽¹⁾	59.9 ^(A)	59.9 ⁽¹⁾								
26	Ot	66.2 ^(B)	66.2 ^(B)	67.2 ^(A)	67.2 ^(A)	64.7 ^(A)	64.7 ^(A)	62.7 ^(A)	62.7 ^(A)	60.2 ^(A)	60.2 ^(A)	58.0 ^(A)	58.0 ^(A)	56.3 ^(A)	56.3 ^(A)	54.3 ^(A)	54.3 ^(A)	52.3 ^(A)	52.3 ^(A)	50.4 ^(A)	50.4 ^(A)	45.9 ^(A)	45.9 ^(A)				
	B	132 ^(B)	166 ⁽¹⁾	124 ^(B)	140 ^(C)	115 ^(B)	123 ⁽¹⁾	105 ^(B)	106 ⁽¹⁾	96.1 ^(B)	99.5 ⁽¹⁾	86.8 ^(B)	86.8 ^(B)	77.5 ^(B)	77.5 ^(B)	69.0 ^(B)	69.0 ^(B)	59.1 ^(A)	59.8 ⁽¹⁾	52.1 ^(A)	52.2 ⁽¹⁾	46.0 ^(A)	46.0 ^(A)				
	BW	130 ^(B)	163 ⁽¹⁾	121 ^(B)	140 ^(C)	112 ^(B)	123 ⁽¹⁾	104 ^(B)	106 ⁽¹⁾	94.7 ^(B)	98.4 ⁽¹⁾	85.6 ^(B)	85.6 ^(B)	76.8 ^(B)	76.8 ^(B)	68.5 ^(B)	68.5 ^(B)	58.7 ^(A)	59.5 ⁽¹⁾	51.8 ^(A)	52.0 ⁽¹⁾	45.8 ^(A)	45.8 ^(A)				
28	Ot		58.7 ⁽¹⁾	62.5 ^(A)	62.5 ^(A)	60.0 ^(A)	60.0 ^(A)	58.1 ^(A)	58.1 ^(A)	55.8 ^(A)	55.8 ^(A)	53.5 ^(A)	53.5 ^(A)	51.9 ^(A)	51.9 ^(A)	50.3 ^(A)	50.3 ^(A)	48.1 ^(A)	48.1 ^(A)	46.7 ^(A)	46.7 ^(A)	44.8 ^(A)	44.8 ^(A)	39.1 ^(A)	39.1 ^(A)		
	B		163 ⁽¹⁾	120 ^(B)	139 ⁽¹⁾	110 ^(B)	123 ^(C)	101 ^(B)	106 ⁽¹⁾	92.7 ^(B)	98.5 ⁽¹⁾	84.3 ^(B)	85.2 ⁽²⁾	75.8 ^(B)	75.8 ^(B)	67.6 ^(B)	67.6 ^(B)	59.7 ^(B)	59.7 ^(B)	51.2 ^(A)	52.0 ⁽¹⁾	45.2 ^(A)	45.5 ⁽¹⁾	39.1 ^(A)	39.1 ^(A)		
	BW		161 ⁽¹⁾	117 ^(B)	138 ⁽¹⁾	107 ^(B)	123 ^(C)	99.5 ^(B)	106 ⁽¹⁾	91.5 ^(B)	97.4 ⁽¹⁾	83.1 ^(B)	84.0 ⁽²⁾	74.9 ^(B)	74.9 ^(B)	67.1 ^(B)	67.1 ^(B)	59.3 ^(B)	59.3 ^(B)	50.9 ^(A)	51.7 ⁽¹⁾	45.0 ^(A)	45.2 ⁽¹⁾	39.1 ^(A)	39.1 ^(A)		
30	Ot		52.0 ⁽¹⁾	55.2 ^(A)	56.2 ⁽¹⁾	55.9 ^(A)	55.9 ^(A)	54.1 ^(A)	54.1 ^(A)	51.8 ^(A)	51.8 ^(A)	49.7 ^(A)	49.7 ^(A)	48.2 ^(A)	48.2 ^(A)	46.6 ^(A)	46.6 ^(A)	44.7 ^(A)	44.7 ^(A)	43.2 ^(A)	43.2 ^(A)	41.8 ^(A)	41.8 ^(A)	38.3 ^(A)	38.3 ^(A)		
	B		158 ⁽²⁾	115 ^(B)	139 ⁽¹⁾	105 ^(B)	122 ⁽²⁾	97.0 ^(B)	106 ^(C)	89.3 ^(B)	97.5 ⁽¹⁾	81.7 ^(B)	84.7 ⁽²⁾	74.1 ^(B)	74.5 ⁽²⁾	66.3 ^(B)	66.3 ^(B)	58.6 ^(B)	58.6 ^(B)	51.7 ^(B)	51.7 ⁽¹⁾	44.5 ^(B)	45.2 ⁽¹⁾	38.4 ^(A)	38.7 ⁽¹⁾		
	BW		156 ^(B)	111 ^(B)	137 ⁽¹⁾	102 ^(B)	122 ⁽¹⁾	95.0 ^(B)	106 ^(C)	88.0 ^(B)	96.4 ⁽¹⁾	80.6 ^(B)	83.5 ⁽²⁾	73.0 ^(B)	73.5 ⁽²⁾	65.6 ^(B)	65.6 ^(B)	58.1 ^(B)	58.1 ^(B)	51.4 ^(B)	51.4 ⁽¹⁾	44.2 ^(A)	45.0 ⁽¹⁾	38.5 ^(A)	38.8 ⁽¹⁾		
32	Ot		46.0 ⁽¹⁾	51.9 ^(B)	51.9 ^(B)	52.3 ^(A)	52.3 ^(A)	50.5 ^(A)	50.5 ^(A)	48.3 ^(A)	48.3 ^(A)	46.3 ^(A)	46.3 ^(A)	44.8 ^(A)	44.8 ^(A)	43.3 ^(A)	43.3 ^(A)	41.5 ^(A)	41.5 ^(A)	40.1 ^(A)	40.1 ^(A)	38.7 ^(A)	38.7 ^(A)	37.2 ^(A)	37.2 ^(A)		
	B		153 ^(B)	109 ^(B)	137 ^(B)	102 ^(B)	121 ⁽¹⁾	93.3 ^(B)	106 ^(C)	86.2 ^(B)	96.1 ^(C)	79.1 ^(B)	84.2 ⁽²⁾	72.3 ^(B)	74.2 ⁽²⁾	65.1 ^(B)	65.3 ⁽²⁾	57.8 ^(B)	57.8 ^(B)	51.0 ^(B)	51.0 ^(B)	45.0 ^(B)	45.0 ⁽¹⁾	38.0 ^(A)	38.5 ⁽¹⁾		
	BW		150 ^(B)	104 ^(B)	136 ^(B)	99.9 ^(B)	121 ⁽¹⁾	90.9 ^(B)	105 ⁽²⁾	84.6 ^(B)	94.7 ^(C)	77.9 ^(B)	82.9 ⁽²⁾	71.2 ^(B)	73.2 ⁽²⁾	64.3 ^(B)	64.4 ⁽²⁾	57.2 ^(B)	57.2 ^(B)	50.6 ^(B)	50.6 ^(B)	44.7 ^(B)	44.7 ⁽¹⁾	38.0 ^(A)	38.6 ⁽¹⁾		
34	Ot		41.2 ⁽¹⁾		45.6 ⁽¹⁾	49.1 ^(A)	49.1 ^(A)	47.3 ^(A)	47.3 ^(A)	45.2 ^(A)	45.2 ^(A)	43.3 ^(A)	43.3 ^(A)	41.8 ^(A)	41.8 ^(A)	40.5 ^(A)	40.5 ^(A)	38.6 ^(A)	38.6 ^(A)	37.3 ^(A)	37.3 ^(A)	35.9 ^(A)	35.9 ^(A)	34.7 ^(A)	34.7 ^(A)		
	B		147 ^(B)		134 ⁽¹⁾	98.1 ^(B)	120 ⁽¹⁾	89.7 ^(B)	105 ⁽²⁾	83.3 ^(B)	94.3 ⁽²⁾	76.8 ^(B)	84.5 ^(C)	70.4 ^(B)	73.8 ⁽²⁾	63.9 ^(B)	65.1 ⁽²⁾	56.9 ^(B)	57.0 ⁽²⁾	50.4 ^(B)	50.4 ^(B)	44.5 ^(B)	44.5 ^(B)	38.3 ^(B)	38.3 ^(B)		
	BW		144 ^(A)		132 ⁽¹⁾	95.2 ^(B)	120 ⁽¹⁾	87.3 ^(B)	104 ⁽²⁾	81.4 ^(B)	92.8 ^(C)	75.5 ^(B)	83.6 ^(C)	69.4 ^(B)	72.9 ⁽²⁾	63.0 ^(B)	64.2 ⁽²⁾	56.2 ^(B)	56.3 ⁽²⁾	49.9 ^(B)	49.9 ^(B)	44.2 ^(B)	44.2 ^(B)	38.5 ^(B)	38.5 ^(B)		
36	Ot		36.5 ⁽¹⁾		40.6 ⁽¹⁾	43.6 ^(B)	43.8 ⁽¹⁾	44.5 ^(A)	44.5 ^(A)	42.4 ^(A)	42.4 ^(A)	40.5 ^(A)	40.5 ^(A)	39.1 ^(A)	39.1 ^(A)	37.8 ^(A)	37.8 ^(A)	36.1 ^(A)	36.1 ^(A)	34.7 ^(A)	34.7 ^(A)	33.6 ^(A)	33.6 ^(A)	32.2 ^(A)	32.2 ^(A)		
	B		143 ^(B)		130 ^(B)	94.0 ^(B)	119 ^(B)	86.6 ^(B)	104 ⁽²⁾	80.5 ^(B)	93.4 ⁽²⁾	74.5 ^(B)	83.5 ^(C)	68.6 ^(B)	74.4 ^(C)	62.5 ^(B)	64.8 ⁽²⁾	56.1 ^(B)	56.8 ⁽²⁾	49.8 ^(B)	49.8 ^(B)	44.0 ^(B)	44.0 ^(B)	38.0 ^(B)	38.0 ^(B)		
	BW		138 ^(A)		128 ^(B)	90.6 ^(B)	117 ^(B)	84.0 ^(B)	103 ⁽²⁾	78.6 ^(B)	91.9 ⁽²⁾	73.0 ^(B)	82.3 ^(C)	67.5 ^(B)	73.7 ^(C)	61.7 ^(B)	64.0 ⁽²⁾	55.3 ^(B)	56.1 ⁽²⁾	49.2 ^(B)	49.2 ^(B)	43.7 ^(B)	43.7 ^(B)	38.2 ^(B)	38.2 ^(B)		
38	Ot		32.3 ⁽¹⁾		36.1 ⁽¹⁾	40.5 ^(B)	40.5 ^(B)	41.9 ^(A)	41.9 ^(A)	39.9 ^(A)	39.9 ^(A)	38.0 ^(A)	38.0 ^(A)	36.7 ^(A)	36.7 ^(A)	35.3 ^(A)	35.3 ^(A)	33.7 ^(A)	33.7 ^(A)	32.3 ^(A)	32.3 ^(A)	31.4 ^(A)	31.4 ^(A)	29.9 ^(A)	29.9 ^(A)		
	B		138 ⁽¹⁾		126 ^(B)	89.6 ^(B)	116 ^(B)	85.4 ^(B)	104 ^(B)	77.8 ^(B)	92.4 ⁽²⁾	72.3 ^(B)	82.5 ⁽²⁾	66.7 ^(B)	73.6 ^(C)	61.2 ^(B)	65.4 ^(B)	55.2 ^(B)	56.6 ⁽²⁾	49.1 ^(B)	49.6 ⁽²⁾	43.5 ^(B)	4				

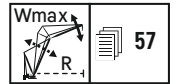
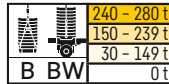

		S 66 m																																			
m	Ot B BW	W 18 m		W 24 m		W 30 m		W 36 m		W 42 m		W 48 m		W 54 m		W 60 m		W 66 m		W 72 m		W 78 m		W 84 m													
		87/85	Wmax	87/85	Wmax	87/85	Wmax	87/85	Wmax	87/85	Wmax	87/85	Wmax	87/85	Wmax	87/85	Wmax	87/85	Wmax	87/85	Wmax	87/85	Wmax	87/85	Wmax	87/85	Wmax										
60	Ot B BW		75.0 ⁽⁴⁾		7.5 ⁽⁸⁾ 77.5 ⁽⁸⁾ 77.6 ⁽⁸⁾		9.2 ⁽¹¹⁾ 78.6 ⁽¹⁰⁾ 78.8 ⁽¹⁰⁾		11.9 ⁽¹¹⁾ 78.6 ⁽⁹⁾ 77.7 ^(E)		13.0 ⁽¹¹⁾ 76.0 ⁽⁹⁾ 76.1 ⁽²⁾		14.7 ⁽¹¹⁾ 71.7 ⁽²⁾ 71.8 ⁽²⁾		17.4 ⁽⁸⁾ 48.3 ⁽⁸⁾ 47.6 ⁽⁸⁾		17.4 ⁽⁸⁾ 66.2 ⁽²⁾ 66.2 ⁽²⁾		18.1 ^(A) 46.0 ⁽⁸⁾ 45.2 ⁽⁸⁾		18.1 ^(A) 59.4 ⁽³⁾ 59.5 ⁽²⁾		17.0 ^(A) 42.2 ⁽⁸⁾ 40.9 ⁽⁸⁾		17.0 ^(A) 52.9 ⁽³⁾ 52.4 ⁽²⁾		16.2 ^(A) 39.0 ⁽⁸⁾ 37.6 ⁽⁸⁾		16.2 ^(A) 46.5 ^(D) 46.4 ^(D)		15.5 ^(A) 35.7 ⁽⁸⁾ 34.6 ^(D)		15.5 ^(A) 41.2 ⁽³⁾ 40.7 ⁽³⁾		14.6 ^(A) 32.2 ⁽⁸⁾ 31.3 ⁽⁸⁾		14.6 ^(A) 35.9 ^(C) 35.6 ⁽³⁾
64	Ot B BW		68.1 ⁽⁴⁾		4.4 ⁽⁸⁾ 69.7 ⁽⁸⁾ 69.7 ⁽⁸⁾		3.2 ⁽²⁾ 71.6 ⁽⁸⁾ 71.8 ⁽⁸⁾		8.5 ⁽¹¹⁾ 72.7 ⁽¹¹⁾ 72.3 ⁽⁷⁾		9.8 ⁽¹¹⁾ 71.2 ⁽¹⁰⁾ 70.8 ^(E)		11.3 ⁽¹¹⁾ 69.2 ^(E) 69.4 ⁽²⁾		13.0 ⁽¹¹⁾ 64.9 ⁽²⁾ 65.2 ⁽²⁾		16.1 ^(A) 43.0 ⁽⁸⁾ 42.3 ⁽⁸⁾		16.1 ^(A) 58.4 ⁽²⁾ 58.8 ⁽²⁾		15.0 ^(A) 40.1 ⁽⁸⁾ 39.6 ⁽⁸⁾		15.0 ^(A) 52.1 ⁽³⁾ 51.7 ⁽³⁾		14.2 ^(A) 37.0 ⁽⁸⁾ 35.5 ⁽⁸⁾		14.2 ^(A) 45.6 ^(D) 45.6 ^(D)		13.5 ^(A) 34.8 ⁽⁸⁾ 32.7 ⁽⁸⁾		13.5 ^(A) 40.6 ⁽³⁾ 40.3 ⁽³⁾		12.6 ^(A) 30.8 ⁽⁸⁾ 29.7 ⁽⁸⁾		12.6 ^(A) 35.3 ^(C) 35.1 ⁽³⁾		
68	Ot B BW				63.4 ⁽⁴⁾		64.9 ⁽⁸⁾ 65.0 ⁽⁸⁾		66.7 ⁽⁹⁾ 66.8 ⁽⁹⁾		6.8 ⁽¹¹⁾ 66.5 ⁽¹⁰⁾ 66.0 ^(E)		3.3 ⁽⁴⁾ 64.6 ^(E) 64.6 ^(E)		9.9 ⁽¹¹⁾ 63.3 ^(E) 63.6 ⁽²⁾		13.0 ⁽⁸⁾ 35.9 ⁽⁸⁾ 36.0 ⁽⁸⁾		13.2 ^(A) 57.3 ⁽²⁾ 58.0 ⁽²⁾		13.2 ^(A) 37.5 ⁽⁸⁾ 37.1 ⁽⁸⁾		12.5 ^(A) 51.3 ⁽³⁾ 51.2 ⁽³⁾		12.5 ^(A) 35.2 ⁽⁸⁾ 34.7 ⁽⁸⁾		12.5 ^(A) 44.5 ⁽³⁾ 44.7 ⁽³⁾		11.7 ^(A) 32.1 ⁽⁸⁾ 30.8 ⁽⁸⁾		11.7 ^(A) 40.0 ⁽⁸⁾ 39.7 ⁽⁸⁾		10.9 ^(A) 29.3 ⁽⁸⁾ 28.1 ⁽⁸⁾		10.9 ^(A) 34.8 ⁽³⁾ 34.5 ⁽³⁾		
72	Ot B BW				57.5 ⁽⁴⁾		58.6 ⁽⁴⁾		60.9 ⁽⁹⁾ 60.9 ⁽⁹⁾		3.8 ⁽¹¹⁾ 61.8 ⁽¹¹⁾ 61.7 ⁽¹¹⁾		6.0 ⁽³⁾ 60.3 ^(E) 60.3 ^(E)		7.1 ⁽¹¹⁾ 59.3 ^(E) 59.4 ^(E)		8.7 ^(C) 56.3 ^(E) 57.2 ^(E)		10.5 ⁽⁸⁾ 35.1 ⁽⁸⁾ 34.8 ⁽⁸⁾		10.5 ⁽⁸⁾ 50.5 ⁽³⁾ 50.6 ⁽³⁾		10.9 ^(A) 32.6 ⁽⁸⁾ 32.6 ⁽⁸⁾		10.9 ^(A) 43.5 ⁽³⁾ 43.8 ⁽³⁾		10.2 ^(A) 30.6 ⁽⁸⁾ 30.3 ⁽⁸⁾		10.2 ^(A) 39.3 ⁽⁴⁾ 39.2 ⁽³⁾		9.5 ^(A) 27.8 ⁽⁸⁾ 26.6 ⁽⁸⁾		9.5 ^(A) 34.3 ⁽³⁾ 34.1 ⁽³⁾				
76	Ot B BW						53.5 ⁽⁴⁾		55.1 ⁽⁹⁾ 55.0 ⁽⁹⁾		56.5 ⁽⁹⁾ 56.5 ⁽⁹⁾		56.6 ⁽⁹⁾ 56.6 ⁽⁸⁾		55.5 ^(E) 55.6 ^(E)		6.0 ⁽¹¹⁾ 54.4 ^(E) 54.7 ^(E)		7.2 ⁽¹¹⁾ 49.8 ^(E) 50.1 ⁽³⁾		9.7 ^(A) 30.5 ⁽⁸⁾ 30.7 ⁽⁸⁾		9.7 ^(A) 42.4 ⁽⁴⁾ 42.9 ⁽³⁾		9.0 ^(A) 28.4 ⁽⁸⁾ 28.6 ⁽⁸⁾		9.0 ^(A) 38.8 ⁽⁴⁾ 38.7 ⁽³⁾		8.4 ^(A) 26.2 ⁽⁸⁾ 25.9 ⁽⁸⁾		8.4 ^(A) 33.8 ⁽⁴⁾ 33.5 ⁽³⁾						
80	Ot B BW								50.2 ⁽⁷⁾		51.4 ⁽⁹⁾ 51.4 ⁽⁹⁾		52.5 ⁽⁹⁾ 52.6 ⁽⁹⁾		52.1 ^(E) 52.3 ^(E)		51.2 ^(E) 51.4 ^(E)		6.0 ⁽¹¹⁾ 49.1 ^(E) 49.5 ^(E)		7.8 ⁽⁸⁾ 26.1 ⁽⁸⁾ 26.1 ⁽⁸⁾		7.8 ⁽⁸⁾ 41.5 ⁽⁴⁾ 42.0 ⁽⁴⁾		8.0 ^(A) 26.3 ⁽⁸⁾ 26.8 ⁽⁸⁾		8.0 ^(A) 38.4 ⁽⁴⁾ 38.2 ⁽³⁾		7.3 ^(A) 24.4 ⁽⁸⁾ 24.8 ⁽⁸⁾		7.3 ^(A) 33.3 ⁽³⁾ 33.1 ⁽³⁾						
84	Ot B BW								45.6 ⁽⁷⁾		46.4 ⁽⁷⁾		48.0 ⁽⁹⁾ 48.1 ⁽⁹⁾		49.2 ⁽¹⁰⁾ 49.3 ⁽¹⁰⁾		48.2 ^(E) 48.3 ⁽⁶⁾		46.9 ^(E) 47.0 ^(E)		4.2 ^(C) 40.6 ⁽⁴⁾ 41.3 ⁽⁴⁾		6.2 ⁽⁸⁾ 24.4 ⁽⁸⁾ 25.3 ⁽⁸⁾		6.2 ⁽⁸⁾ 38.0 ⁽⁴⁾ 38.0 ⁽⁴⁾		6.5 ^(A) 22.6 ⁽⁸⁾ 23.2 ⁽⁸⁾		6.5 ^(A) 38.0 ⁽⁴⁾ 38.0 ⁽⁴⁾		6.5 ^(A) 32.9 ⁽⁴⁾ 32.9 ⁽⁴⁾						
88	Ot B BW								42.5 ⁽⁷⁾		43.5 ⁽⁹⁾ 43.6 ⁽⁹⁾		45.0 ⁽⁹⁾ 45.1 ⁽⁹⁾		45.5 ⁽⁸⁾ 45.6 ^(E)		44.3 ^(E) 44.3 ^(E)		44.3 ^(E) 44.3 ^(E)		39.7 ^(E) 40.5 ^(E)		39.7 ^(E) 40.5 ^(E)		37.6 ⁽⁴⁾ 37.7 ⁽⁴⁾		37.6 ⁽⁴⁾ 37.7 ⁽⁴⁾		20.9 ⁽⁸⁾ 21.6 ⁽⁸⁾		32.5 ⁽⁵⁾ 32.6 ⁽⁴⁾						
92	Ot B BW										39.5 ⁽⁷⁾ 39.6 ⁽⁷⁾		39.5 ⁽⁷⁾ 39.6 ⁽⁷⁾		41.0 ⁽⁹⁾ 41.1 ⁽⁹⁾		42.3 ⁽⁹⁾ 42.3 ⁽⁹⁾		41.8 ^(E) 41.8 ⁽⁷⁾		38.7 ^(E) 39.2 ^(E)		38.7 ^(E) 39.2 ^(E)		37.2 ⁽⁵⁾ 37.5 ⁽⁴⁾		37.2 ⁽⁵⁾ 37.5 ⁽⁴⁾		18.8 ⁽⁸⁾ 18.8 ⁽⁸⁾		32.1 ⁽⁵⁾ 32.4 ⁽⁴⁾						
96	Ot B BW										36.0 ⁽⁷⁾ 36.0 ⁽⁷⁾		36.0 ⁽⁷⁾ 36.0 ⁽⁷⁾		37.0 ⁽⁷⁾ 37.0 ⁽⁷⁾		38.7 ⁽⁹⁾ 38.8 ⁽⁹⁾		39.4 ⁽⁹⁾ 39.4 ⁽⁹⁾		37.0 ^(E) 37.4 ^(E)		37.0 ^(E) 37.4 ^(E)		36.9 ⁽⁵⁾ 37.2 ^(E)		36.9 ⁽⁵⁾ 37.2 ^(E)		31.8 ⁽⁵⁾ 32.1 ⁽⁴⁾								
100	Ot B BW														33.8 ⁽⁷⁾ 33.8 ⁽⁷⁾		35.2 ⁽⁹⁾ 35.2 ⁽⁹⁾		36.2 ⁽⁹⁾ 36.2 ⁽⁹⁾		34.8 ⁽⁸⁾ 35.1 ⁽⁸⁾		34.6 ⁽⁴⁾ 34.8 ⁽⁵⁾		34.6 ⁽⁴⁾ 34.8 ⁽⁵⁾		31.4 ⁽⁵⁾ 31.9 ⁽⁵⁾										
104	Ot B BW																	31.8 ⁽⁷⁾ 31.8 ⁽⁷⁾		33.0 ⁽⁹⁾ 33.0 ⁽⁹⁾		32.5 ⁽⁹⁾ 32.7 ⁽⁹⁾		32.3 ⁽⁴⁾ 32.3 ⁽⁴⁾		32.3 ⁽⁴⁾ 32.3 ⁽⁴⁾		30.8 ^(E) 31.0 ^(E)									
108	Ot B BW																	28.9 ⁽⁷⁾ 28.9 ⁽⁷⁾		29.5 ⁽⁷⁾ 29.5 ⁽⁷⁾		30.3 ⁽⁹⁾ 30.4 ⁽⁹⁾		30.1 ⁽⁹⁾ 30.2 ⁽⁹⁾		30.1 ⁽⁹⁾ 30.2 ⁽⁹⁾		29.1 ⁽⁴⁾ 29.0 ⁽⁴⁾									
112	Ot B BW																			26.9 ⁽⁷⁾ 26.8 ⁽⁷⁾		28.1 ⁽⁹⁾ 28.2 ⁽⁹⁾		28.1 ⁽⁹⁾ 28.2 ⁽⁹⁾		28.1 ⁽⁹⁾ 28.2 ⁽⁹⁾		27.2 ⁽⁴⁾ 27.2 ⁽⁴⁾									
116	Ot B BW																					25.2 ⁽⁷⁾ 25.2 ⁽⁷⁾		26.1 ⁽⁹⁾ 26.1 ⁽⁹⁾		26.1 ⁽⁹⁾ 26.1 ⁽⁹⁾		25.5 ⁽⁹⁾ 25.5 ⁽⁹⁾									
120	Ot B BW																						22.8 ⁽⁷⁾ 22.8 ⁽⁷⁾		23.5 ⁽⁷⁾ 23.5 ⁽⁷⁾		23.5 ⁽⁷⁾ 23.5 ⁽⁷⁾		23.9 ⁽⁹⁾ 23.9 ⁽⁹⁾								
128	Ot B BW																																19.8 ⁽⁷⁾ 19.8 ⁽⁷⁾				

Zwischenwinkel • intermediate angle • angle intermédiaire • angolo intermedio • ángulo intermedio • промежуточный угол 1) 12°; 2) 17°; 3) 22°; 4) 27°; 5) 32°; 6) 37°; 7) 42°; 8) 47°; 9) 52°; 10) 57°; 11) 62°
 Hauptauslegerwinkel • main boom angle • angle de la flèche principale • angolo del braccio principale • ángulo de la pluma principal • основной угол наклона стрелы A) 87°; B) 85°; C) 80°; D) 75°; E) 65°; F) 55°; G) 45°

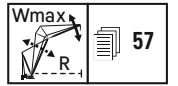
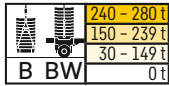

		S 72 m																									
		W 18 m		W 24 m		W 30 m		W 36 m		W 42 m		W 48 m		W 54 m		W 60 m		W 66 m		W 72 m		W 78 m		W 84 m			
		87/85	Wmax	87/85	Wmax	87/85	Wmax	87/85	Wmax	87/85	Wmax	87/85	Wmax	87/85	Wmax	87/85	Wmax	87/85	Wmax	87/85	Wmax	87/85	Wmax	87/85	Wmax	87/85	Wmax
14	Ot B BW			117 ^(A) 123 ^(A) 123 ^(A)	117 ^(A) 123 ^(A) 123 ^(A)																						
16	Ot B BW	102 ^(B) 140 ^(B) 140 ^(B)	102 ⁽¹⁾ 140 ^(B) 140 ^(B)	103 ^(A) 123 ^(A) 123 ^(A)	103 ^(A) 123 ^(A) 123 ^(A)	99.8 ^(A) 106 ^(A) 106 ⁽¹⁾	99.8 ^(A) 106 ⁽¹⁾ 106 ⁽¹⁾	96.1 ^(A) 103 ^(A) 102 ^(A)	96.1 ^(A) 103 ^(A) 102 ^(A)																		
18	Ot B BW	91.1 ^(B) 140 ^(B) 140 ^(B)	91.2 ^(B) 140 ^(B) 140 ⁽¹⁾	92.8 ^(A) 123 ^(B) 123 ^(B)	92.8 ^(A) 123 ⁽²⁾ 123 ^(B)	89.7 ^(A) 106 ^(B) 106 ⁽¹⁾	89.7 ^(A) 106 ^(B) 106 ⁽¹⁾	86.4 ^(A) 99.3 ^(A) 98.3 ^(A)	86.4 ^(A) 102 ⁽¹⁾ 101 ⁽¹⁾	82.9 ^(A) 89.5 ^(A) 88.9 ^(A)	82.9 ^(A) 89.5 ^(A) 88.9 ^(A)																
20	Ot B BW	82.4 ^(B) 136 ^(B) 133 ^(B)	82.4 ^(B) 140 ⁽¹⁾ 140 ⁽¹⁾	84.0 ^(A) 123 ^(B) 122 ^(B)	84.0 ^(A) 123 ⁽¹⁾ 123 ⁽¹⁾	81.1 ^(A) 106 ^(B) 106 ^(B)	81.1 ^(B) 106 ⁽²⁾ 106 ^(B)	78.2 ^(A) 102 ^(B) 101 ^(B)	78.2 ^(A) 102 ^(B) 101 ^(B)	75.3 ^(A) 86.8 ^(A) 86.0 ^(A)	75.3 ^(A) 89.3 ⁽¹⁾ 88.5 ⁽¹⁾	72.5 ^(A) 78.4 ^(A) 77.9 ^(A)	72.5 ^(A) 78.7 ⁽¹⁾ 78.2 ⁽¹⁾														
22	Ot B BW	75.2 ^(B) 130 ^(B) 126 ^(B)	75.2 ^(B) 140 ⁽¹⁾ 140 ⁽¹⁾	76.7 ^(A) 119 ^(B) 116 ^(B)	76.7 ^(A) 123 ⁽¹⁾ 123 ⁽¹⁾	74.0 ^(A) 106 ^(B) 106 ⁽¹⁾	74.0 ^(A) 106 ⁽²⁾ 106 ⁽¹⁾	71.5 ^(A) 98.8 ^(B) 97.6 ^(B)	71.5 ^(A) 101 ⁽¹⁾ 99.2 ⁽¹⁾	68.6 ^(A) 89.2 ^(B) 88.2 ^(B)	68.6 ^(A) 89.2 ⁽¹⁾ 88.2 ⁽¹⁾	65.9 ^(A) 76.1 ^(A) 75.5 ^(A)	65.9 ^(A) 78.6 ⁽¹⁾ 77.9 ⁽¹⁾	64.0 ^(A) 68.9 ^(A) 68.4 ^(A)	64.0 ^(A) 69.4 ⁽¹⁾ 68.9 ⁽¹⁾	61.4 ^(A) 61.8 ^(A) 61.4 ^(A)	61.4 ^(A) 61.8 ^(A) 61.4 ^(A)										
24	Ot B BW	69.1 ^(B) 126 ^(B) 122 ^(B)	69.1 ^(B) 140 ⁽²⁾ 140 ⁽²⁾	70.5 ^(A) 113 ^(B) 110 ^(B)	70.5 ^(A) 123 ⁽¹⁾ 123 ⁽¹⁾	68.0 ^(A) 104 ^(B) 102 ^(B)	68.0 ^(A) 106 ⁽¹⁾ 106 ⁽¹⁾	65.5 ^(A) 95.4 ^(B) 94.0 ^(B)	65.5 ^(A) 99.3 ⁽¹⁾ 98.0 ⁽¹⁾	63.0 ^(A) 86.8 ^(B) 85.7 ^(B)	63.0 ^(A) 87.8 ⁽¹⁾ 85.7 ⁽¹⁾	60.6 ^(A) 78.2 ^(B) 77.4 ^(B)	60.6 ^(A) 78.3 ⁽¹⁾ 77.4 ⁽¹⁾	58.8 ^(A) 67.0 ^(A) 66.4 ^(A)	58.8 ^(A) 69.1 ⁽¹⁾ 68.5 ⁽¹⁾	56.9 ^(A) 60.3 ^(A) 60.0 ^(A)	56.9 ^(A) 61.0 ⁽¹⁾ 60.6 ⁽¹⁾	53.6 ^(A) 53.6 ^(A) 53.3 ^(A)	53.6 ^(A) 53.6 ^(A) 53.3 ^(A)								
26	Ot B BW	63.9 ^(B) 119 ^(B) 114 ^(B)	63.9 ^(B) 140 ⁽³⁾ 137 ⁽²⁾	65.3 ^(A) 108 ^(B) 105 ^(B)	65.3 ^(A) 123 ⁽¹⁾ 123 ⁽¹⁾	62.8 ^(A) 99.9 ^(B) 97.7 ^(B)	62.8 ^(A) 106 ⁽¹⁾ 106 ⁽¹⁾	60.5 ^(A) 91.7 ^(B) 90.1 ^(B)	60.5 ^(A) 98.1 ⁽¹⁾ 96.7 ⁽¹⁾	58.1 ^(A) 83.9 ^(B) 82.8 ^(B)	58.1 ^(A) 86.7 ⁽¹⁾ 83.5 ⁽²⁾	55.8 ^(A) 76.1 ^(B) 75.3 ^(B)	55.8 ^(A) 77.5 ⁽¹⁾ 75.3 ⁽¹⁾	54.1 ^(A) 68.4 ^(B) 67.8 ^(B)	54.1 ^(A) 68.4 ^(B) 67.8 ^(B)	52.2 ^(A) 58.6 ^(A) 58.2 ^(A)	52.2 ^(A) 60.6 ⁽¹⁾ 60.1 ⁽¹⁾	50.3 ^(A) 52.4 ^(A) 52.1 ^(A)	50.3 ^(A) 53.1 ⁽¹⁾ 52.7 ⁽¹⁾	46.6 ^(A) 46.6 ^(A) 46.2 ^(A)	46.6 ^(A) 46.6 ^(A) 46.3 ⁽¹⁾	41.2 ^(A) 41.2 ^(A) 41.2 ^(A)	41.2 ^(A) 41.2 ^(A) 41.2 ^(A)				
28	Ot B BW		57.4 ⁽¹⁾ 137 ⁽³⁾ 135 ⁽¹⁾	60.7 ^(A) 104 ^(B) 101 ^(B)	60.7 ^(A) 122 ⁽²⁾ 120 ⁽¹⁾	58.3 ^(A) 95.1 ^(B) 92.9 ^(B)	58.3 ^(A) 106 ^(C) 106 ^(C)	56.1 ^(A) 87.7 ^(B) 86.1 ^(B)	56.1 ^(A) 96.9 ⁽¹⁾ 95.5 ⁽¹⁾	53.8 ^(A) 80.7 ^(B) 79.4 ^(B)	53.8 ^(A) 85.6 ⁽¹⁾ 82.6 ⁽²⁾	51.5 ^(A) 73.6 ⁽¹⁾ 73.0 ⁽²⁾	51.5 ^(A) 76.6 ⁽¹⁾ 73.0 ⁽²⁾	50.0 ^(A) 66.7 ^(B) 66.0 ^(B)	50.0 ^(A) 66 ^(B) 66.0 ^(B)	48.3 ^(A) 60.0 ^(B) 59.3 ^(B)	48.3 ^(A) 60.0 ^(B) 59.3 ^(B)	46.3 ^(A) 53.0 ^(B) 50.6 ^(A)	46.3 ^(A) 53.0 ^(B) 52.3 ⁽¹⁾	44.6 ^(A) 45.5 ^(A) 45.2 ^(A)	44.6 ^(A) 46.3 ⁽¹⁾ 45.9 ⁽¹⁾	40.5 ^(A) 40.5 ^(A) 40.2 ^(A)	40.5 ^(A) 40.7 ⁽¹⁾ 40.3 ⁽¹⁾	35.5 ^(A) 35.5 ^(A) 35.3 ^(A)	35.5 ^(A) 35.5 ^(A) 35.3 ^(A)		
30	Ot B BW		51.1 ⁽¹⁾ 136 ⁽¹⁾ 133 ⁽¹⁾	56.9 ^(A) 99.8 ^(B) 96.6 ^(B)	56.9 ^(A) 120 ⁽²⁾ 118 ⁽¹⁾	54.4 ^(A) 90.8 ^(B) 88.1 ^(B)	54.4 ^(A) 106 ^(C) 105 ⁽¹⁾	52.2 ^(A) 84.1 ^(B) 82.2 ^(B)	52.2 ^(A) 95.5 ^(C) 93.9 ^(C)	50.0 ^(A) 77.5 ^(B) 76.0 ^(B)	50.0 ^(A) 84.5 ⁽¹⁾ 81.8 ⁽²⁾	47.9 ^(A) 71.1 ^(B) 70.0 ^(B)	47.9 ^(A) 75.7 ⁽¹⁾ 72.5 ⁽²⁾	46.5 ^(A) 64.9 ^(B) 64.1 ^(B)	46.5 ^(A) 64.9 ^(B) 64.2 ⁽²⁾	44.8 ^(A) 58.6 ^(B) 58.0 ^(B)	44.8 ^(A) 58.6 ^(B) 58.0 ^(B)	42.9 ^(A) 52.1 ^(B) 51.6 ^(B)	42.9 ^(A) 52.1 ^(B) 51.6 ^(B)	41.3 ^(A) 46.1 ^(B) 45.7 ^(B)	41.3 ^(A) 46.1 ^(B) 45.7 ^(B)	39.8 ^(A) 39.8 ^(A) 39.4 ^(A)	39.8 ^(A) 40.4 ⁽¹⁾ 40.1 ⁽¹⁾	34.9 ^(A) 34.9 ^(A) 34.7 ^(A)	34.9 ^(A) 35.1 ⁽¹⁾ 34.9 ⁽¹⁾		
32	Ot B BW		44.8 ⁽¹⁾ 132 ⁽²⁾ 129 ⁽³⁾	49.9 ^(B) 95.1 ^(B) 91.1 ^(B)	49.9 ^(B) 118 ⁽¹⁾ 116 ⁽¹⁾	50.8 ^(A) 88.4 ^(B) 86.0 ^(B)	50.8 ^(A) 104 ⁽²⁾ 103 ⁽¹⁾	48.8 ^(A) 80.6 ^(B) 78.5 ^(B)	48.8 ^(A) 93.3 ^(C) 91.1 ^(C)	46.6 ^(A) 74.6 ^(B) 73.0 ^(B)	46.6 ^(A) 83.8 ^(C) 82.5 ^(C)	44.4 ^(A) 68.7 ^(B) 67.5 ^(B)	44.4 ^(A) 74.9 ⁽¹⁾ 71.9 ⁽²⁾	43.2 ^(A) 64.6 ⁽²⁾ 62.1 ^(B)	43.2 ^(A) 64.6 ⁽²⁾ 63.8 ⁽²⁾	41.6 ^(A) 57.2 ^(B) 56.5 ^(B)	41.6 ^(A) 57.2 ^(B) 56.5 ^(B)	39.8 ^(A) 51.2 ^(B) 50.6 ^(B)	39.8 ^(A) 51.2 ^(B) 50.6 ^(B)	38.3 ^(A) 45.4 ^(B) 45.0 ^(B)	38.3 ^(A) 45.4 ^(B) 45.0 ^(B)	37.2 ^(A) 40.2 ^(B) 39.8 ^(B)	37.2 ^(A) 40.2 ^(B) 39.8 ^(B)	34.4 ^(A) 34.4 ^(A) 34.0 ^(A)	34.4 ^(A) 34.9 ⁽¹⁾ 34.7 ⁽¹⁾		
34	Ot B BW		40.1 ⁽¹⁾ 128 ⁽²⁾ 124 ⁽³⁾		44.6 ⁽¹⁾ 116 ⁽¹⁾ 114 ⁽¹⁾	47.8 ^(A) 85.2 ^(B) 82.5 ^(B)	47.8 ^(A) 104 ⁽¹⁾ 102 ⁽¹⁾	45.7 ^(A) 77.7 ^(B) 75.4 ^(B)	45.7 ^(A) 92.0 ⁽²⁾ 89.8 ⁽²⁾	43.6 ^(A) 72.0 ^(B) 70.2 ^(B)	43.6 ^(A) 82.3 ^(C) 80.7 ^(C)	41.7 ^(A) 66.5 ^(B) 65.2 ^(B)	41.7 ^(A) 74.0 ^(C) 71.3 ⁽²⁾	40.3 ^(A) 61.1 ^(B) 60.1 ^(B)	40.3 ^(A) 64.3 ⁽²⁾ 63.4 ⁽²⁾	38.9 ^(A) 55.9 ^(B) 55.1 ^(B)	38.9 ^(A) 56.9 ⁽²⁾ 56.2 ⁽²⁾	37.1 ^(A) 50.2 ^(B) 49.6 ^(B)	37.1 ^(A) 50.2 ^(B) 49.6 ^(B)	35.7 ^(A) 44.8 ^(B) 44.3 ^(B)	35.7 ^(A) 44.8 ^(B) 44.3 ^(B)	34.5 ^(A) 39.7 ^(B) 39.3 ^(B)	34.5 ^(A) 39.7 ^(B) 39.3 ^(B)	33.1 ^(A) 34.8 ^(B) 34.5 ^(B)	33.1 ^(A) 34.8 ^(B) 34.5 ^(B)		
36	Ot B BW		35.9 ⁽¹⁾ 124 ⁽²⁾ 119 ⁽³⁾		39.9 ⁽¹⁾ 114 ⁽¹⁾ 112 ⁽¹⁾	45.3 ^(A) 81.8 ^(B) 78.5 ^(B)	45.3 ^(A) 103 ^(B) 101 ^(B)	42.9 ^(A) 75.0 ^(B) 72.3 ^(B)	42.9 ^(A) 90.8 ⁽²⁾ 88.7 ⁽²⁾	40.9 ^(A) 69.6 ^(B) 67.6 ^(B)	40.9 ^(A) 81.0 ⁽²⁾ 79.2 ⁽²⁾	39.1 ^(A) 64.3 ^(B) 62.9 ^(B)	39.1 ^(A) 72.8 ^(C) 71.6 ^(C)	37.7 ^(A) 59.5 ^(B) 58.3 ^(B)	37.7 ^(A) 64.2 ⁽²⁾ 63.0 ⁽²⁾	36.3 ^(A) 54.5 ^(B) 53.7 ^(B)	36.3 ^(A) 56.7 ⁽²⁾ 55.9 ⁽²⁾	34.6 ^(A) 49.2 ^(B) 48.5 ^(B)	34.6 ^(A) 49.9 ⁽²⁾ 49.2 ⁽²⁾	33.3 ^(A) 44.1 ^(B) 43.6 ^(B)	33.3 ^(A) 44.1 ^(B) 43.6 ^(B)	32.1 ^(A) 39.3 ^(B) 38.8 ^(B)	32.1 ^(A) 39.3 ^(B) 38.8 ^(B)	30.7 ^(A) 34.4 ^(B) 34.1 ^(B)	30.8 ⁽²⁾ 34.4 ^(B) 34.1 ^(B)		
38	Ot B BW		31.6 ⁽¹⁾ 121 ⁽¹⁾ 116 ⁽²⁾		35.2 ⁽¹⁾ 111 ⁽¹⁾ 109 ⁽¹⁾	39.8 ^(B) 78.5 ^(B) 74.6 ^(B)	39.8 ^(B) 101 ⁽¹⁾ 98.2 ⁽²⁾	40.5 ^(A) 73.5 ^(B) 71.1 ^(B)	40.5 ^(A) 89.6 ⁽²⁾ 87.6 ⁽²⁾	38.5 ^(A) 67.2 ^(B) 65.2 ^(B)	38.5 ^(A) 80.0 ⁽²⁾ 78.3 ⁽²⁾	36.7 ^(A) 62.3 ^(B) 60.8 ^(B)	36.7 ^(A) 71.6 ^(C) 70.2 ⁽²⁾	35.3 ^(A) 57.9 ^(B) 56.6 ^(B)	35.3 ^(A) 64.3 ^(C) 63.5 ^(C)	34.0 ^(A) 53.2 ^(B) 52.2 ^(B)	34.0 ^(A) 56.4 ⁽²⁾ 55.6 ⁽²⁾	32.3 ^(A) 48.2 ^(B) 47.4 ^(B)	32.3 ^(A) 49.7 ⁽²⁾ 49.0 ⁽²⁾	31.9 ^(A) 43.3 ^(B) 42.7 ^(B)	31.9 ^(A) 43.7 ⁽²⁾ 43.2 ⁽²⁾	30.0 ^(A) 38.7 ^(B) 38.2 ^(B)	30.0 ^(A) 38.7 ^(B) 38.2 ^(B)	28.7 ^(A) 34.1 ^(B) 33.7 ^(B)	28.7 ^(A) 34.1 ^(B) 33.7 ^(B)		
40	Ot B BW		27.9 ⁽¹⁾ 117 ⁽¹⁾		31.6 ⁽¹⁾ 109 ⁽¹⁾ 107 ⁽¹⁾		35.0 ⁽¹⁾ 99.2 ⁽¹⁾ 96.6 ⁽²⁾	38.3 ^(A) 71.2 ^(B) 68.7 ^(B)	38.3 ^(A) 88.6 ^(B) 87.0 ^(B)	36.3 ^(A) 65.0 ^(B) 62.8 ^(B)	36.3 ^(A) 79.0 ⁽²⁾ 77.4 ⁽²⁾	34.5 ^(A) 60.4 ^(B) 58.7 ^(B)	34.5 ^(A) 70.9 ⁽²⁾ 69.5 ⁽²⁾	33.2 ^(A) 56.1 ^(B) 54.7 ^(B)	33.2 ^(A) 63.6 ^(C) 62.5 ^(C)	31.9 ^(A) 51.8 ^(B) 50.6 ^(B)	31.9 ^(A) 57.0 ^(C) 56.2 ^(C)	30.3 ^(A) 47.0 ^(B) 46.0 ^(B)	30.3 ^(A) 49.5 ⁽²⁾ 48.8 ⁽²⁾	29.0 ^(A) 42.5 ^(B) 41.8 ^(B)	29.0 ^(A) 43.6 ⁽²⁾ 43.0 ⁽²⁾	28.0 ^(A) 38.1 ^(B) 37.5 ^(B)	28.0 ^(A) 38.4 ⁽²⁾ 37.9 ⁽²⁾	26.8 ^(A) 33.7 ^(B) 33.2 ^(B)	26.8 ^(A) 33.7 ^(B) 33.2 ^(B)		
44	Ot B BW		22.3 ⁽¹⁾ 109 ⁽¹⁾		24.6 ⁽¹⁾ 104 ⁽¹⁾ 103 ⁽¹⁾		27.6 ^(C) 95.9 ⁽¹⁾ 93.6 ⁽²⁾	31.5 ^(B) 66.4 ^(B) 62.8 ^(B)	31.5 ^(B) 86.1 ⁽²⁾ 84.5 ⁽²⁾	32.4 ^(A) 62.3 ^(B) 60.2 ^(B)	32.4 ^(A) 77.2 ^(B) 75.6 ^(B)	30.7 ^(A) 56.8 ^(B) 55.0 ^(B)	30.7 ^(A) 69.3 ⁽²⁾ 68.0 ⁽²⁾	29.5 ^(A) 52.8 ^(B) 51.1 ^(B)	29.5 ^(A) 62.2												

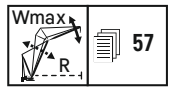
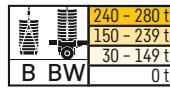

		S 72 m																							
		W 18 m		W 24 m		W 30 m		W 36 m		W 42 m		W 48 m		W 54 m		W 60 m		W 66 m		W 72 m		W 78 m		W 84 m	
		87/85	Wmax	87/85	Wmax	87/85	Wmax	87/85	Wmax	87/85	Wmax	87/85	Wmax	87/85	Wmax	87/85	Wmax	87/85	Wmax	87/85	Wmax	87/85	Wmax	87/85	Wmax
60	Ot		4.5 ⁽⁸⁾			9.0 ⁽¹¹⁾		10.9 ⁽¹¹⁾		12.4 ⁽¹¹⁾		14.2 ⁽¹¹⁾	18.3 ^(A)	18.3 ^(A)	17.5 ^(A)	17.5 ^(A)	16.5 ^(A)	16.5 ^(A)	15.6 ^(A)	15.6 ^(A)	14.7 ^(A)	14.7 ^(A)	13.7 ^(A)	13.7 ^(A)	
	BW		74.7 ⁽⁸⁾		76.7 ⁽⁸⁾		76.5 ^(E)	75.2 ^(E)	71.8 ^(E)		72.4 ^(E)		64.3 ⁽²⁾	42.5 ⁽⁸⁾	57.7 ⁽²⁾	39.7 ⁽⁸⁾	51.5 ⁽²⁾	35.6 ⁽⁸⁾	45.9 ⁽⁸⁾	32.7 ⁽⁸⁾	40.6 ⁽²⁾	29.9 ⁽⁸⁾	36.0 ⁽³⁾	27.1 ⁽⁸⁾	31.7 ^(C)
64	Ot					7.6 ⁽¹¹⁾		3.0 ⁽³⁾		10.7 ⁽¹¹⁾		12.5 ⁽¹¹⁾	15.6 ^(A)	15.6 ^(A)	14.5 ^(A)	14.5 ^(A)	13.7 ^(A)	13.7 ^(A)	13.0 ^(A)	13.0 ^(A)	12.0 ^(A)	12.0 ^(A)	12.0 ^(A)	12.0 ^(A)	
	BW		67.4 ⁽⁴⁾		69.5 ⁽⁸⁾		70.6 ⁽⁸⁾	70.0 ⁽⁵⁾	68.4 ^(E)		70.2 ⁽⁵⁾		63.2 ⁽²⁾	56.6 ⁽²⁾	37.4 ⁽⁸⁾	50.6 ⁽²⁾	34.5 ⁽⁸⁾	45.0 ⁽³⁾	30.8 ⁽⁸⁾	40.0 ⁽⁸⁾	28.8 ⁽⁸⁾	35.4 ⁽³⁾	25.6 ⁽⁸⁾	31.1 ⁽³⁾	
68	Ot					4.2 ⁽¹¹⁾				7.5 ⁽¹¹⁾		9.7 ^(C)	12.4 ^(B)	12.4 ^(B)	12.8 ^(A)	12.8 ^(A)	12.0 ^(A)	12.0 ^(A)	11.2 ^(A)	11.2 ^(A)	10.4 ^(A)	10.4 ^(A)	10.4 ^(A)	10.4 ^(A)	
	BW		61.2 ⁽⁴⁾		62.3 ⁽⁴⁾		64.5 ⁽⁸⁾	65.4 ^(E)	63.9 ^(E)		64.1 ^(E)		62.0 ⁽⁴⁾	55.5 ⁽²⁾	35.2 ⁽⁸⁾	49.7 ⁽³⁾	32.5 ⁽⁸⁾	44.2 ⁽³⁾	30.0 ⁽⁸⁾	39.2 ⁽³⁾	26.7 ⁽⁸⁾	34.8 ⁽³⁾	24.2 ⁽⁸⁾	30.5 ⁽³⁾	
72	Ot											6.3 ⁽¹¹⁾		8.1 ⁽¹¹⁾	11.4 ^(A)	11.4 ^(A)	10.5 ^(A)	10.5 ^(A)	9.8 ^(A)	9.8 ^(A)	9.1 ^(A)	9.1 ^(A)	9.1 ^(A)	9.1 ^(A)	
	BW				57.0 ⁽⁴⁾		58.3 ⁽⁸⁾	60.1 ⁽⁹⁾	59.8 ^(E)		58.5 ^(E)		54.6 ^(E)	48.9 ⁽³⁾	30.6 ⁽⁸⁾	43.5 ⁽³⁾	28.3 ⁽⁸⁾	38.6 ⁽³⁾	25.9 ⁽⁸⁾	34.2 ⁽³⁾	22.8 ⁽⁸⁾	33.3 ⁽³⁾	22.8 ⁽⁸⁾	29.9 ⁽³⁾	
76	Ot													5.4 ⁽¹¹⁾	9.3 ^(A)	9.3 ^(A)	8.7 ^(A)	8.7 ^(A)	8.0 ^(A)	8.0 ^(A)	8.0 ^(A)	8.0 ^(A)	8.0 ^(A)	8.0 ^(A)	
	BW				51.6 ⁽⁴⁾		52.9 ⁽⁴⁾	54.8 ⁽⁹⁾	55.6 ⁽⁹⁾		54.7 ⁽⁴⁾		53.5 ^(E)	48.1 ⁽³⁾	48.2 ^(E)	42.8 ⁽³⁾	26.7 ⁽⁸⁾	37.9 ⁽³⁾	24.5 ⁽⁸⁾	33.6 ⁽³⁾	22.0 ⁽⁸⁾	33.3 ⁽³⁾	22.0 ⁽⁸⁾	29.4 ⁽³⁾	
80	Ot														2.7 ⁽⁸⁾	4.9 ^(C)	7.3 ⁽⁸⁾	7.3 ⁽⁸⁾	7.7 ^(A)	7.7 ^(A)	6.9 ^(A)	6.9 ^(A)	6.9 ^(A)	6.9 ^(A)	
	BW					48.2 ⁽⁴⁾	49.2 ⁽⁷⁾	50.9 ⁽⁹⁾	51.5 ⁽⁹⁾		51.6 ⁽⁹⁾		50.4 ^(E)	47.2 ⁽⁴⁾	47.4 ^(E)	42.0 ⁽³⁾	25.4 ⁽⁸⁾	37.3 ⁽³⁾	23.1 ⁽⁸⁾	33.0 ⁽⁴⁾	21.0 ⁽⁸⁾	32.8 ⁽³⁾	19.9 ⁽⁸⁾	28.6 ⁽³⁾	
84	Ot																	3.0 ^(C)	6.9 ^(A)	6.9 ^(A)	6.0 ^(A)	6.0 ^(A)	6.0 ^(A)	6.0 ^(A)	
	BW						45.1 ⁽⁷⁾	46.1 ⁽⁹⁾	47.3 ⁽⁹⁾		47.4 ⁽⁹⁾		47.5 ^(E)	46.0 ⁽⁵⁾	45.7 ^(E)	41.4 ⁽⁴⁾	41.6 ^(E)	36.7 ⁽⁴⁾	21.7 ⁽⁸⁾	32.6 ⁽⁴⁾	19.7 ⁽⁸⁾	32.4 ⁽³⁾	18.5 ⁽⁸⁾	28.5 ⁽⁴⁾	
88	Ot																								
	BW						40.9 ⁽⁷⁾	41.7 ⁽⁷⁾	43.2 ⁽⁹⁾		43.3 ⁽⁹⁾		44.3 ⁽⁹⁾	43.9 ^(E)	43.2 ^(E)	40.7 ^(E)	40.6 ^(E)	36.3 ⁽⁴⁾	36.3 ^(E)	32.2 ⁽⁴⁾	32.0 ⁽³⁾	17.3 ⁽⁸⁾	27.8 ⁽⁴⁾	28.2 ⁽³⁾	
92	Ot																								
	BW								38.0 ⁽⁷⁾		38.7 ⁽⁷⁾		38.6 ⁽⁷⁾	40.5 ⁽⁹⁾	41.6 ^(E)	39.5 ⁽⁶⁾	39.0 ^(E)	35.8 ^(E)	35.8 ^(E)	31.8 ⁽⁴⁾	31.7 ⁽⁴⁾	16.3 ⁽⁸⁾	27.7 ⁽⁴⁾	27.4 ⁽⁴⁾	
96	Ot																								
	BW												35.4 ⁽⁷⁾	36.8 ⁽⁹⁾	38.1 ⁽⁹⁾	38.1 ^(E)	37.0 ^(E)	35.1 ^(E)	35.0 ^(E)	31.4 ^(E)	31.4 ^(E)		27.4 ⁽⁴⁾	27.4 ⁽⁴⁾	
100	Ot																								
	BW												32.2 ⁽⁷⁾	33.1 ⁽⁷⁾	34.8 ⁽⁹⁾	35.5 ⁽⁹⁾	34.6 ⁽⁹⁾	34.2 ^(E)	33.6 ⁽⁷⁾	31.0 ^(E)	30.9 ^(E)		27.1 ⁽³⁾	27.1 ⁽⁴⁾	
104	Ot																								
	BW												30.1 ⁽⁷⁾	31.0 ⁽⁷⁾	32.4 ⁽⁹⁾	33.2 ^(E)	32.0 ^(E)		30.3 ^(E)	30.2 ^(E)		26.9 ⁽³⁾	26.9 ⁽³⁾		
108	Ot																								
	BW														28.3 ⁽⁷⁾	29.4 ⁽⁹⁾	30.2 ⁽⁹⁾	29.8 ^(E)	29.8 ^(E)	26.6 ^(E)	26.5 ^(E)		26.6 ^(E)	26.5 ^(E)	
112	Ot																								
	BW														25.6 ⁽⁷⁾	26.2 ⁽⁷⁾	27.6 ⁽⁹⁾	27.2 ⁽⁹⁾	27.6 ⁽⁹⁾	27.3 ⁽⁹⁾	23.4 ⁽⁹⁾	23.2 ⁽⁹⁾		26.1 ^(E)	25.9 ^(E)
116	Ot																								
	BW															23.7 ⁽⁷⁾	24.4 ⁽⁷⁾	25.8 ⁽⁹⁾	25.2 ⁽⁹⁾	25.8 ⁽⁹⁾	25.2 ⁽⁹⁾		26.0 ^(E)	25.0 ^(E)	
120	Ot																								
	BW																			22.2 ⁽⁷⁾	23.4 ⁽⁹⁾	23.2 ⁽⁹⁾		23.6 ⁽⁹⁾	23.2 ⁽⁹⁾
128	Ot																								
	BW																				18.5 ⁽⁷⁾	18.5 ⁽⁷⁾		18.9 ⁽⁷⁾	18.7 ⁽⁷⁾
136	Ot																								
	BW																								14.0 ⁽⁷⁾

Zwischenwinkel • intermediate angle • angle intermédiaire • angolo intermedio • ángulo intermedio • промежуточный угол 1) 12°; 2) 17°; 3) 22°; 4) 27°; 5) 32°; 6) 37°; 7) 42°; 8) 47°; 9) 52°; 10) 57°; 11) 62°
 Hauptauslegerwinkel • main boom angle • angle de la flèche principale • angolo del braccio principale • ángulo de la pluma principal • основной угол наклона стрелы A) 87°; B) 85°; C) 80°; D) 75°; E) 65°; F) 55°; G) 45°

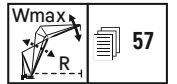
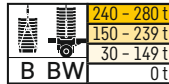

		S 78 m																							
		W 18 m		W 24 m		W 30 m		W 36 m		W 42 m		W 48 m		W 54 m		W 60 m		W 66 m		W 72 m		W 78 m		W 84 m	
		87/85	Wmax	87/85	Wmax	87/85	Wmax	87/85	Wmax	87/85	Wmax	87/85	Wmax	87/85	Wmax	87/85	Wmax	87/85	Wmax	87/85	Wmax	87/85	Wmax	87/85	Wmax
14	Ot			106 ^(A)	106 ^(A)																				
	B			106 ^(A)	106 ^(A)																				
	BW			106 ^(A)	106 ^(A)																				
16	Ot	97.3 ^(B)	97.5 ⁽¹⁾	99.7 ^(A)	99.7 ^(A)	95.7 ^(A)	95.7 ^(A)																		
	B	123 ^(B)	123 ^(B)	106 ^(A)	106 ⁽¹⁾	99.1 ^(A)	100 ⁽¹⁾																		
	BW	123 ^(B)	123 ^(B)	106 ^(A)	106 ⁽¹⁾	97.4 ^(A)	98.2 ⁽¹⁾																		
18	Ot	87.3 ^(B)	87.4 ⁽²⁾	89.5 ^(A)	89.5 ^(A)	86.1 ^(A)	86.1 ^(A)	82.9 ^(A)	82.9 ^(A)	77.5 ^(A)	77.5 ^(A)														
	B	123 ^(B)	123 ^(B)	106 ^(B)	106 ^(B)	95.7 ^(A)	99.2 ⁽¹⁾	86.1 ^(A)	87.3 ⁽¹⁾	77.5 ^(A)	77.5 ^(A)														
	BW	120 ^(B)	121 ⁽²⁾	106 ^(B)	106 ^(B)	93.6 ^(A)	97.0 ⁽¹⁾	84.5 ^(A)	85.6 ⁽¹⁾	76.2 ^(A)	76.2 ^(A)														
20	Ot	79.1 ^(B)	79.1 ⁽⁴⁾	81.3 ^(A)	81.3 ^(A)	78.1 ^(A)	78.1 ^(A)	75.3 ^(A)	75.3 ^(A)	72.2 ^(A)	72.2 ^(A)	67.9 ^(A)	67.9 ^(A)												
	B	119 ^(B)	122 ⁽¹⁾	106 ^(B)	106 ^(B)	97.1 ^(B)	97.9 ⁽¹⁾	83.4 ^(A)	86.6 ⁽¹⁾	75.3 ^(A)	76.6 ⁽¹⁾	67.9 ^(A)	68.0 ⁽¹⁾												
	BW	114 ^(B)	119 ⁽¹⁾	104 ^(B)	105 ⁽²⁾	94.7 ^(B)	95.5 ⁽¹⁾	81.6 ^(A)	84.7 ⁽¹⁾	73.9 ^(A)	75.2 ⁽¹⁾	66.9 ^(A)	67.0 ⁽¹⁾												
22	Ot	72.2 ^(B)	72.2 ^(B)	74.3 ^(A)	74.3 ^(A)	71.3 ^(A)	71.3 ^(A)	68.7 ^(A)	68.7 ^(A)	66.0 ^(A)	66.0 ^(A)	63.3 ^(A)	63.3 ^(A)	59.6 ^(A)	59.6 ^(A)	53.5 ^(A)	53.5 ^(A)								
	B	114 ^(B)	122 ⁽¹⁾	103 ^(B)	105 ⁽¹⁾	93.9 ^(B)	96.3 ⁽¹⁾	84.9 ^(B)	85.5 ⁽¹⁾	76.4 ^(B)	76.4 ^(B)	66.1 ^(A)	67.3 ⁽¹⁾	59.6 ^(A)	59.8 ⁽¹⁾	53.5 ^(A)	53.5 ^(A)								
	BW	108 ^(B)	118 ⁽¹⁾	99.4 ^(B)	103 ⁽¹⁾	91.2 ^(B)	93.7 ⁽¹⁾	82.8 ^(B)	83.4 ⁽¹⁾	74.9 ^(B)	74.9 ^(B)	65.0 ^(A)	66.2 ⁽¹⁾	58.7 ^(A)	58.9 ⁽¹⁾	52.8 ^(A)	52.8 ^(A)								
24	Ot	66.4 ^(B)	66.4 ^(B)	68.4 ^(A)	68.4 ^(A)	65.6 ^(A)	65.6 ^(A)	63.1 ^(A)	63.1 ^(A)	60.5 ^(A)	60.5 ^(A)	58.2 ^(A)	58.2 ^(A)	56.4 ^(A)	56.4 ^(A)	52.1 ^(A)	52.1 ^(A)	46.3 ^(A)	46.3 ^(A)						
	B	110 ^(B)	121 ⁽¹⁾	99.3 ^(B)	105 ⁽¹⁾	90.6 ^(B)	94.7 ⁽¹⁾	82.2 ^(B)	84.0 ⁽¹⁾	74.3 ^(B)	75.0 ⁽¹⁾	66.9 ^(B)	66.9 ^(B)	57.9 ^(A)	59.2 ⁽¹⁾	52.1 ^(A)	52.5 ⁽¹⁾	46.3 ^(A)	46.3 ^(A)						
	BW	104 ^(B)	116 ⁽¹⁾	94.9 ^(B)	102 ⁽¹⁾	87.5 ^(B)	91.9 ⁽¹⁾	79.8 ^(B)	81.8 ⁽¹⁾	72.5 ^(B)	73.3 ⁽¹⁾	65.7 ^(B)	65.7 ^(B)	56.9 ^(A)	58.2 ⁽¹⁾	51.3 ^(A)	51.7 ⁽¹⁾	45.7 ^(A)	45.7 ^(A)						
26	Ot	61.4 ^(B)	61.4 ^(B)	63.3 ^(A)	63.3 ^(A)	60.6 ^(A)	60.6 ^(A)	58.3 ^(A)	58.3 ^(A)	55.9 ^(A)	55.9 ^(A)	53.6 ^(A)	53.6 ^(A)	52.0 ^(A)	52.0 ^(A)	50.2 ^(A)	50.2 ^(A)	45.2 ^(A)	45.2 ^(A)	40.1 ^(A)	40.1 ^(A)				
	B	105 ^(B)	117 ⁽¹⁾	95.1 ^(B)	105 ⁽¹⁾	87.0 ^(B)	93.0 ⁽¹⁾	79.3 ^(B)	82.5 ⁽¹⁾	71.7 ^(B)	71.7 ^(B)	65.0 ^(B)	65.8 ⁽¹⁾	58.6 ^(B)	50.7 ^(A)	51.9 ⁽¹⁾	45.2 ^(A)	45.6 ⁽¹⁾	40.1 ^(A)	40.1 ^(A)					
	BW	100 ^(B)	112 ⁽¹⁾	90.4 ^(B)	101 ⁽¹⁾	83.5 ^(B)	90.1 ⁽¹⁾	76.6 ^(B)	80.2 ⁽¹⁾	69.8 ^(B)	71.9 ⁽¹⁾	63.5 ^(B)	64.4 ⁽¹⁾	57.5 ^(B)	49.8 ^(A)	51.1 ⁽¹⁾	44.5 ^(A)	44.9 ⁽¹⁾	39.6 ^(A)	39.6 ^(A)					
28	Ot		55.6 ⁽¹⁾	58.9 ^(A)	58.9 ^(A)	56.3 ^(A)	56.3 ^(A)	54.0 ^(A)	54.0 ^(A)	51.8 ^(A)	51.8 ^(A)	49.7 ^(A)	49.7 ^(A)	48.1 ^(A)	48.1 ^(A)	46.4 ^(A)	46.4 ^(A)	44.0 ^(A)	44.0 ^(A)	39.3 ^(A)	39.3 ^(A)	35.0 ^(A)	35.0 ^(A)	30.8 ^(A)	
	B		114 ⁽¹⁾	90.4 ^(B)	102 ⁽¹⁾	83.3 ^(B)	91.6 ⁽¹⁾	76.3 ^(B)	81.1 ⁽¹⁾	69.3 ^(B)	72.5 ⁽¹⁾	63.0 ^(B)	64.8 ⁽¹⁾	57.0 ^(B)	57.5 ⁽¹⁾	51.3 ^(B)	51.3 ^(B)	44.1 ^(A)	45.1 ⁽¹⁾	39.3 ^(A)	39.7 ⁽¹⁾	35.0 ^(A)	35.1 ⁽¹⁾	30.8 ^(A)	
	BW		109 ⁽¹⁾	85.9 ^(B)	98.3 ⁽¹⁾	79.5 ^(B)	88.5 ⁽¹⁾	73.3 ^(B)	78.6 ⁽¹⁾	67.1 ^(B)	70.5 ⁽¹⁾	61.4 ^(B)	63.3 ⁽¹⁾	55.8 ^(B)	55.8 ^(B)	50.4 ^(B)	50.4 ^(B)	43.3 ^(A)	44.4 ⁽¹⁾	38.7 ^(A)	39.2 ⁽¹⁾	34.5 ^(A)	34.5 ⁽¹⁾	30.3 ^(A)	
30	Ot		49.7 ⁽¹⁾	55.1 ^(A)	55.1 ^(A)	52.4 ^(A)	52.4 ^(A)	50.3 ^(A)	50.3 ^(A)	48.1 ^(A)	48.1 ^(A)	46.1 ^(A)	46.1 ^(A)	44.6 ^(A)	44.6 ^(A)	43.1 ^(A)	43.1 ^(A)	41.2 ^(A)	41.2 ^(A)	38.4 ^(A)	38.4 ^(A)	34.3 ^(A)	34.3 ^(A)	30.2 ^(A)	
	B		111 ⁽¹⁾	87.9 ^(B)	99 ⁽¹⁾	79.8 ^(B)	89.6 ⁽¹⁾	73.4 ^(B)	79.8 ^(B)	71.3 ^(B)	71.3 ^(B)	61.1 ^(B)	63.8 ⁽¹⁾	55.5 ^(B)	56.7 ⁽¹⁾	50.1 ^(B)	50.1 ^(B)	44.6 ^(B)	44.6 ^(B)	39.4 ^(A)	39.4 ^(A)	34.3 ^(A)	34.7 ⁽¹⁾	30.2 ^(A)	
	BW		106 ⁽¹⁾	84.6 ^(B)	95.8 ⁽¹⁾	75.7 ^(B)	86.4 ⁽¹⁾	70.2 ^(B)	77.3 ⁽¹⁾	64.4 ^(B)	69.2 ⁽¹⁾	59.2 ^(B)	62.3 ⁽¹⁾	54.0 ^(B)	54.0 ^(B)	49.0 ^(B)	49.0 ^(B)	43.7 ^(B)	43.7 ^(B)	37.7 ^(A)	38.8 ⁽¹⁾	33.7 ^(A)	34.2 ⁽¹⁾	29.6 ^(A)	
32	Ot		43.8 ⁽¹⁾	48.1 ^(B)	48.1 ^(B)	49.1 ^(A)	49.1 ^(A)	47.0 ^(A)	47.0 ^(A)	44.9 ^(A)	44.9 ^(A)	42.9 ^(A)	42.9 ^(A)	41.6 ^(A)	41.6 ^(A)	40.1 ^(A)	40.1 ^(A)	38.2 ^(A)	38.2 ^(A)	36.7 ^(A)	36.7 ^(A)	33.6 ^(A)	33.6 ^(A)	29.6 ^(A)	
	B		108 ⁽¹⁾	84.0 ^(B)	97.2 ⁽¹⁾	77.1 ^(B)	87.7 ⁽¹⁾	70.6 ^(B)	78.2 ⁽¹⁾	64.8 ^(B)	70.1 ⁽¹⁾	59.2 ^(B)	62.8 ⁽¹⁾	54.0 ^(B)	55.5 ⁽¹⁾	48.9 ^(B)	48.9 ^(B)	43.7 ^(B)	43.7 ^(B)	38.9 ^(B)	38.9 ^(B)	34.5 ^(B)	34.5 ⁽¹⁾	29.6 ^(A)	
	BW		103 ⁽¹⁾	79.6 ^(B)	93.3 ⁽¹⁾	73.5 ^(B)	84.5 ⁽¹⁾	67.2 ^(B)	74.9 ⁽¹⁾	62.1 ^(B)	67.8 ⁽¹⁾	57.2 ^(B)	61.2 ⁽¹⁾	52.4 ^(B)	53.2 ⁽¹⁾	47.7 ^(B)	47.7 ^(B)	42.7 ^(B)	42.7 ^(B)	38.2 ^(B)	38.2 ^(B)	33.9 ^(B)	33.9 ^(B)	28.9 ^(A)	
34	Ot		38.9 ⁽¹⁾		43.4 ⁽¹⁾	46.1 ^(A)	46.1 ^(A)	44.1 ^(A)	44.1 ^(A)	41.9 ^(A)	41.9 ^(A)	40.1 ^(A)	40.1 ^(A)	38.7 ^(A)	38.7 ^(A)	37.3 ^(A)	37.3 ^(A)	35.5 ^(A)	35.5 ^(A)	34.2 ^(A)	34.2 ^(A)	32.8 ^(A)	32.8 ^(A)	29.0 ^(A)	
	B		106 ⁽¹⁾		94.7 ⁽¹⁾	74.9 ^(B)	85.8 ⁽¹⁾	68.1 ^(B)	76.7 ⁽¹⁾	62.7 ^(B)	68.7 ⁽¹⁾	57.5 ^(B)	61.8 ⁽¹⁾	52.5 ^(B)	55.1 ⁽¹⁾	47.8 ^(B)	48.3 ⁽¹⁾	42.8 ^(B)	42.8 ^(B)	38.2 ^(B)	38.2 ^(B)	34.1 ^(B)	34.1 ^(B)	29.9 ^(B)	
	BW		102 ⁽¹⁾		90.7 ⁽¹⁾	72.1 ^(B)	82.5 ⁽¹⁾	64.5 ^(B)	73.0 ⁽¹⁾	59.8 ^(B)	66.2 ⁽¹⁾	55.2 ^(B)	60.1 ⁽¹⁾	50.8 ^(B)	52.6 ⁽¹⁾	46.5 ^(B)	46.9 ⁽¹⁾	41.8 ^(B)	41.8 ^(B)	37.4 ^(B)	37.4 ^(B)	33.3 ^(B)	33.3 ^(B)	29.2 ^(B)	
36	Ot		34.5 ⁽¹⁾		38.9 ⁽¹⁾	43.6 ^(A)	43.6 ^(A)	41.4 ^(A)	41.4 ^(A)	39.4 ^(A)	39.4 ^(A)	37.5 ^(A)	37.5 ^(A)	36.2 ^(A)	36.2 ^(A)	34.9 ^(A)	34.9 ^(A)	33.2 ^(A)	33.2 ^(A)	31.9 ^(A)	31.9 ^(A)	30.8 ^(A)	30.8 ^(A)	28.5 ^(A)	
	B		105 ⁽¹⁾		93.2 ⁽¹⁾	71.8 ^(B)	83.9 ⁽¹⁾	65.6 ^(B)	75.2 ⁽¹⁾	60.8 ^(B)	67.1 ⁽¹⁾	55.9 ^(B)	60.8 ⁽¹⁾	51.2 ^(B)	54.3 ⁽¹⁾	46.7 ^(B)	47.9 ⁽¹⁾	42.0 ^(B)	42.3 ⁽¹⁾	37.6 ^(B)	37.6 ^(B)	33.6 ^(B)	33.6 ^(B)	29.5 ^(B)	
	BW		101 ⁽¹⁾		89.4 ⁽¹⁾	68.3 ^(B)	80.6 ⁽¹⁾	62.1 ^(B)	71.6 ⁽¹⁾	57.7 ^(B)	64.4 ⁽¹⁾	53.4 ^(B)	58.9 ⁽¹⁾	49.4 ^(B)	52.0 ⁽¹⁾	45.2 ^(B)	46.5 ⁽¹⁾	40.8 ^(B)	41.1 ⁽¹⁾	36.6 ^(B)	36.6 ^(B)	32.6 ^(B)	32.6 ^(B)	28.7 ^(B)	
38	Ot		30.6 ⁽¹⁾		34.4 ⁽¹⁾	38.0 ^(B)	38.0 ^(B)	39.1 ^(A)	39.1 ^(A)	37.0 ^(A)	37.0 ^(A)	35.2 ^(A)	35.2 ^(A)	33.9 ^(A)	33.9 ^(A)	32.7 ^(A)	32.7 ^(A)	31.0 ^(A)	31.0 ^(A)	29.7 ^(A)	29.7 ^(A)	28.7 ^(A)	28.7 ^(A)	26.9 ^(A)	
	B		104 ⁽¹⁾		92.1 ⁽¹⁾	69.0 ^(B)	82.4 ⁽¹⁾	63.8 ^(B)	73.8 ⁽¹⁾	58.8 ^(B)	66.0 ⁽¹⁾	54.3 ^(B)	59.8 ⁽¹⁾	50.0 ^(B)	53.9 ⁽¹⁾	45.6 ^(B)	47.5 ⁽¹⁾	41.1 ^(B)	41.9 ⁽¹⁾	37.0 ^(B)	37.1 ⁽¹⁾	33.0 ^(B)	33.0 ^(B)	29.0 ^(B)	
	BW		100 ⁽¹⁾		88.7 ⁽¹⁾	64.7 ^(B)	79.1 ⁽¹⁾	60.5 ^(B)	70.3 ⁽¹⁾	55.6 ^(B)	63.3 ⁽¹⁾	51.6 ^(B)	57.6 ⁽¹⁾	47.9 ^(B)	52.4 ⁽¹⁾	44.0 ^(B)	46.0 ⁽¹⁾	39.8 ^(B)	40.8 ⁽¹⁾	35.9 ^(B)	36.0 ⁽¹⁾	32.0 ^(B)	32.0 ^(B)	28.2 ^(B)	
40	Ot		26.6 ⁽¹⁾		31.1 ⁽¹⁾		33.9 ⁽¹⁾	36.9 ^(A)	36.9 ^(A)	34.9 ^(A)	34.9 ^(A)	33.1 ^(A)	33.1 ^(A)												

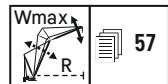
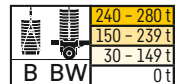

78 m m		S 78 m																							
		W 18 m		W 24 m		W 30 m		W 36 m		W 42 m		W 48 m		W 54 m		W 60 m		W 66 m		W 72 m		W 78 m		W 84 m	
		87/85	Wmax	87/85	Wmax	87/85	Wmax	87/85	Wmax	87/85	Wmax	87/85	Wmax	87/85	Wmax	87/85	Wmax	87/85	Wmax	87/85	Wmax	87/85	Wmax	87/85	Wmax
60	Ot					8.1 ⁽¹¹⁾		3.1 ⁽²⁾		11.9 ⁽¹¹⁾		13.7 ⁽¹¹⁾	17.8 ^(A)	17.8 ^(A)	17.0 ^(A)	17.0 ^(A)	15.8 ^(A)	15.8 ^(A)	14.8 ^(A)	14.8 ^(A)	13.9 ^(A)	13.9 ^(A)	12.9 ^(A)	12.9 ^(A)	
	B		74.2 ^(B)		75.1 ^(B)		70.4 ⁽⁴⁾		64.5 ^(E)		57.3 ⁽²⁾		51.4 ⁽²⁾	36.8 ^(B)	46.3 ⁽²⁾	34.2 ^(B)	41.6 ⁽²⁾	30.4 ^(B)	37.1 ⁽²⁾	27.8 ^(B)	33.1 ⁽²⁾	25.3 ^(B)	29.3 ⁽²⁾	22.8 ^(B)	25.7 ⁽²⁾
	BW					69.1 ⁽⁴⁾		63.8 ^(E)		56.3 ⁽²⁾		50.3 ⁽²⁾	34.5 ^(B)	45.0 ⁽²⁾	32.4 ^(B)	40.3 ⁽²⁾	28.7 ^(B)	35.7 ⁽²⁾	26.3 ^(B)	32.0 ⁽²⁾	24.1 ^(B)	28.3 ⁽²⁾	21.7 ^(B)	24.8 ⁽²⁾	
64	Ot					4.4 ⁽¹¹⁾				8.2 ^(B)		9.9 ⁽¹¹⁾		12.2 ⁽¹¹⁾	15.1 ^(A)	15.1 ^(A)	14.0 ^(A)	14.0 ^(A)	13.1 ^(A)	13.1 ^(A)	12.3 ^(A)	12.3 ^(A)	11.2 ^(A)	11.2 ^(A)	
	B		66.6 ^(B)		68.7 ^(B)		67.4 ⁽⁹⁾		61.6 ^(E)		56.1 ⁽²⁾		50.3 ⁽²⁾	45.3 ⁽²⁾	32.1 ^(B)	40.7 ⁽²⁾	29.4 ^(B)	36.3 ⁽²⁾	26.1 ^(B)	32.3 ⁽²⁾	23.9 ^(B)	28.5 ⁽²⁾	21.4 ^(B)	24.9 ⁽³⁾	
	BW					66.0 ^(B)		60.7 ^(E)		55.7 ^(E)		49.6 ⁽²⁾	44.3 ⁽²⁾	30.2 ^(B)	39.7 ⁽²⁾	27.9 ^(B)	35.2 ⁽²⁾	24.6 ^(B)	31.3 ⁽²⁾	22.5 ^(B)	27.6 ^(B)	20.3 ^(B)	24.1 ⁽²⁾		
68	Ot											6.6 ⁽¹¹⁾		8.8 ^(C)	11.8 ^(B)	11.8 ^(B)	12.3 ^(A)	12.3 ^(A)	11.5 ^(A)	11.5 ^(A)	10.7 ^(A)	10.7 ^(A)	9.7 ^(A)	9.7 ^(A)	
	B		60.3 ⁽⁴⁾		62.3 ^(B)		62.6 ^(B)		58.4 ⁽⁵⁾		54.1 ^(E)		49.2 ⁽²⁾	44.3 ⁽²⁾	30.2 ^(B)	39.8 ⁽²⁾	27.6 ^(B)	35.4 ⁽²⁾	25.4 ^(B)	31.6 ⁽²⁾	22.4 ^(B)	27.8 ⁽²⁾	20.1 ^(B)	24.2 ⁽³⁾	
	BW					61.6 ^(B)		57.2 ^(E)		53.2 ^(E)		49.0 ^(E)	43.7 ⁽²⁾	28.1 ^(B)	39.0 ⁽²⁾	25.9 ^(B)	34.6 ⁽²⁾	23.9 ^(B)	30.7 ⁽²⁾	21.0 ^(B)	27.0 ⁽²⁾	18.9 ^(B)	23.4 ⁽²⁾		
72	Ot												5.6 ⁽¹¹⁾		7.4 ⁽¹¹⁾	10.9 ^(A)	10.9 ^(A)	10.0 ^(A)	10.0 ^(A)	9.4 ^(A)	9.4 ^(A)	8.5 ^(A)	8.5 ^(A)		
	B		54.8 ⁽⁴⁾		55.9 ⁽⁴⁾		57.3 ^(B)		55.8 ⁽⁹⁾		51.6 ^(E)		47.7 ^(E)	43.4 ⁽²⁾	38.9 ⁽²⁾	26.0 ^(B)	34.6 ⁽²⁾	23.9 ^(B)	30.8 ⁽²⁾	21.6 ^(B)	27.2 ⁽²⁾	18.9 ^(B)	23.7 ⁽²⁾		
	BW					56.8 ^(B)		54.6 ⁽⁹⁾		50.6 ⁽⁴⁾		47.0 ^(E)	43.1 ^(E)	38.4 ⁽²⁾	24.2 ^(B)	34.0 ⁽²⁾	22.3 ^(B)	30.2 ⁽²⁾	20.2 ^(B)	26.6 ⁽²⁾	17.6 ^(B)	23.0 ⁽²⁾			
76	Ot													2.9 ^(B)		38.0 ⁽²⁾		5.9 ⁽¹¹⁾	9.0 ^(A)	9.0 ^(A)	8.3 ^(A)	8.3 ^(A)	7.3 ^(A)	7.3 ^(A)	
	B				51.1 ⁽⁶⁾		52.1 ^(B)		51.9 ⁽⁹⁾		49.6 ⁽¹⁰⁾		45.6 ^(E)	42.0 ⁽³⁾		37.8 ⁽²⁾		33.8 ⁽²⁾	22.4 ^(B)	30.1 ⁽²⁾	20.4 ^(B)	26.6 ⁽²⁾	18.0 ^(B)	23.2 ⁽²⁾	
	BW					51.9 ^(B)		51.2 ⁽⁹⁾		48.1 ⁽³⁾		44.8 ⁽⁴⁾	44.8 ⁽⁴⁾	41.5 ⁽³⁾		37.8 ⁽²⁾		33.4 ⁽²⁾	20.8 ^(B)	29.6 ⁽²⁾	19.1 ^(B)	26.1 ⁽²⁾	16.8 ^(B)	22.6 ⁽²⁾	
80	Ot																	3.6 ^(C)	6.7 ^(B)	6.7 ^(B)	7.3 ^(A)	7.3 ^(A)	6.3 ^(A)	6.3 ^(A)	
	B				46.4 ⁽⁶⁾		47.3 ⁽⁶⁾		48.1 ⁽⁹⁾		46.9 ⁽⁹⁾		43.9 ^(B)		40.5 ^(E)		37.2 ⁽³⁾		33.0 ⁽³⁾	21.2 ^(B)	29.4 ⁽³⁾	19.1 ^(B)	26.0 ⁽³⁾	17.3 ^(B)	22.6 ⁽²⁾
	BW							47.7 ⁽⁹⁾		45.8 ⁽⁹⁾		42.9 ⁽⁴⁾		39.8 ⁽⁴⁾		36.7 ^(E)		32.8 ⁽²⁾	19.4 ^(B)	29.1 ⁽²⁾	17.7 ^(B)	25.6 ⁽²⁾	16.1 ^(B)	22.2 ⁽²⁾	
84	Ot																				6.5 ^(A)	6.5 ^(A)	5.3 ^(A)	5.3 ^(A)	
	B					43.1 ⁽⁶⁾		43.9 ⁽⁷⁾		43.8 ⁽⁹⁾		42.8 ⁽⁹⁾		38.6 ^(E)		35.9 ^(E)		32.4 ^(E)		28.8 ⁽³⁾	18.1 ^(B)	25.5 ⁽³⁾	16.1 ^(B)	22.2 ⁽³⁾	
	BW							43.2 ⁽⁹⁾		43.2 ⁽⁹⁾		41.8 ⁽⁹⁾		38.0 ⁽⁴⁾		35.2 ^(E)		32.0 ^(E)		28.5 ⁽²⁾	16.5 ^(A)	25.2 ⁽²⁾	14.9 ^(B)	21.9 ⁽²⁾	
88	Ot																						4.6 ^(A)	4.6 ^(A)	
	B							40.2 ⁽⁷⁾		40.7 ⁽⁹⁾		40.1 ⁽⁹⁾		37.5 ⁽¹⁰⁾		34.4 ^(E)		31.4 ⁽⁴⁾		28.2 ⁽³⁾		25.0 ⁽³⁾	15.1 ^(B)	21.8 ⁽³⁾	
	BW							40.6 ⁽⁹⁾		40.6 ⁽⁹⁾		39.5 ⁽⁹⁾		36.4 ^(E)		33.7 ⁽⁴⁾		30.8 ⁽⁴⁾		27.9 ^(E)		24.7 ⁽²⁾	13.8 ^(B)	21.5 ⁽²⁾	
92	Ot																								
	B							36.4 ⁽⁷⁾		37.1 ⁽⁷⁾		37.5 ⁽⁹⁾		35.7 ⁽⁹⁾		33.0 ⁽⁹⁾		30.2 ^(E)		27.6 ^(E)		24.5 ⁽³⁾	14.4 ^(B)	21.4 ⁽³⁾	
	BW											37.2 ⁽⁹⁾		34.9 ⁽⁹⁾		32.2 ⁽⁵⁾		29.6 ^(E)		27.1 ^(E)		24.4 ⁽³⁾	12.8 ^(B)	21.1 ⁽²⁾	
96	Ot																								
	B									33.8 ⁽⁷⁾		34.4 ⁽⁷⁾		33.6 ⁽⁹⁾		32.1 ⁽⁹⁾		29.0 ^(E)		26.7 ^(E)		24.0 ⁽⁴⁾		21.0 ⁽³⁾	
	BW											34.5 ⁽⁷⁾		33.4 ⁽⁹⁾		31.3 ⁽⁹⁾		28.3 ⁽⁵⁾		26.1 ^(E)		23.7 ^(E)		20.9 ^(E)	
100	Ot																								
	B											31.4 ⁽⁷⁾		31.6 ⁽⁹⁾		30.3 ⁽⁹⁾		28.5 ⁽¹⁰⁾		25.7 ^(E)		23.4 ^(E)		20.7 ^(E)	
	BW											31.4 ⁽⁷⁾		31.8 ⁽⁹⁾		29.9 ⁽⁹⁾		27.6 ⁽⁹⁾		25.0 ^(E)		23.0 ^(E)		20.4 ^(E)	
104	Ot																								
	B											28.4 ⁽⁷⁾		28.7 ⁽⁷⁾		28.6 ⁽⁹⁾		27.0 ⁽⁹⁾		24.9 ⁽⁹⁾		22.6 ^(E)		20.3 ^(E)	
	BW											28.3 ⁽⁷⁾		28.9 ⁽⁷⁾		28.5 ⁽⁹⁾		26.4 ⁽⁹⁾		24.0 ⁽⁹⁾		22.1 ^(E)		19.9 ^(E)	
108	Ot																								
	B																							19.7 ^(E)	
	BW																							19.2 ^(E)	
112	Ot																								
	B																							19.0 ^(E)	
	BW																							18.4 ^(E)	
116	Ot																								
	B																							18.6 ⁽⁹⁾	
	BW																							17.9 ^(E)	
120	Ot																								
	B																							17.9 ⁽⁹⁾	
	BW																							17.3 ⁽⁹⁾	
128	Ot																								
	B																							15.6 ⁽⁹⁾	
	BW																							15.5 ⁽⁹⁾	
136	Ot																								
	B																							10.9 ⁽⁷⁾	
	BW																							10.5 ⁽⁷⁾	

Zwischenwinkel • intermediate angle • angle intermédiaire • angolo intermedio • ángulo intermedio • промежуточный угол 1) 12°; 2) 17°; 3) 22°; 4) 27°; 5) 32°; 6) 37°; 7) 42°; 8) 47°; 9) 52°; 10) 57°; 11) 62°
 Hauptauslegerwinkel • main boom angle • angle de la flèche principale • angolo del braccio principale • ángulo de la pluma principal • основной угол наклона стрелы A) 87°; B) 85°; C) 80°; D) 75°; E) 65°; F) 55°; G) 45°

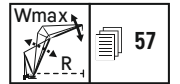
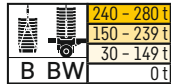

		S 84 m																									
m	Ot B BW	W 18 m		W 24 m		W 30 m		W 36 m		W 42 m		W 48 m		W 54 m		W 60 m		W 66 m		W 72 m		W 78 m		W 84 m			
		87/85	Wmax	87/85	Wmax	87/85	Wmax	87/85	Wmax	87/85	Wmax	87/85	Wmax	87/85	Wmax	87/85	Wmax	87/85	Wmax	87/85	Wmax	87/85	Wmax	87/85	Wmax	87/85	Wmax
14	Ot B BW			101 ^(A)	101 ^(A)																						
16	Ot B BW	93.2 ^(B)	93.2 ^(B)	95.7 ^(A)	95.7 ^(A)	87.7 ^(A)	87.7 ^(A)																				
18	Ot B BW	83.8 ^(B)	83.8 ^(B)	86.2 ^(A)	86.2 ^(A)	82.8 ^(A)	82.8 ^(A)	76.3 ^(A)	76.3 ^(A)	68.6 ^(A)	68.6 ^(A)																
20	Ot B BW	76.1 ^(B)	76.1 ^(B)	78.3 ^(A)	78.3 ^(A)	75.2 ^(A)	75.2 ^(A)	72.3 ^(A)	72.3 ^(A)	66.8 ^(A)	66.8 ^(A)	60.1 ^(A)	60.1 ^(A)														
22	Ot B BW	69.5 ^(B)	69.5 ^(B)	71.7 ^(A)	71.7 ^(A)	68.7 ^(A)	68.7 ^(A)	66.2 ^(A)	66.2 ^(A)	63.5 ^(A)	63.5 ^(A)	58.4 ^(A)	58.4 ^(A)	52.6 ^(A)	52.6 ^(A)												
24	Ot B BW	63.9 ^(B)	63.9 ^(B)	66.0 ^(A)	66.0 ^(A)	63.2 ^(A)	63.2 ^(A)	60.8 ^(A)	60.8 ^(A)	58.3 ^(A)	58.3 ^(A)	55.9 ^(A)	55.9 ^(A)	51.1 ^(A)	51.1 ^(A)	45.9 ^(A)	45.9 ^(A)	40.7 ^(A)	40.7 ^(A)								
26	Ot B BW	59.1 ^(B)	59.1 ^(B)	61.1 ^(A)	61.1 ^(A)	58.4 ^(A)	58.4 ^(A)	56.2 ^(A)	56.2 ^(A)	53.8 ^(A)	53.8 ^(A)	51.5 ^(A)	51.5 ^(A)	49.5 ^(A)	49.5 ^(A)	44.7 ^(A)	44.7 ^(A)	39.7 ^(A)	39.7 ^(A)	35.3 ^(A)	35.3 ^(A)						
28	Ot B BW	54.1 ^(B)	54.1 ^(B)	56.8 ^(A)	56.8 ^(A)	54.3 ^(A)	54.3 ^(A)	52.1 ^(A)	52.1 ^(A)	49.9 ^(A)	49.9 ^(A)	47.7 ^(A)	47.7 ^(A)	46.1 ^(A)	46.1 ^(A)	43.4 ^(A)	43.4 ^(A)	38.7 ^(A)	38.7 ^(A)	34.5 ^(A)	34.5 ^(A)	30.7 ^(A)	30.7 ^(A)	26.9 ^(A)	26.9 ^(A)		
30	Ot B BW	48.5 ^(B)	48.5 ^(B)	53.2 ^(A)	53.2 ^(A)	50.6 ^(A)	50.6 ^(A)	48.5 ^(A)	48.5 ^(A)	46.4 ^(A)	46.4 ^(A)	44.3 ^(A)	44.3 ^(A)	42.9 ^(A)	42.9 ^(A)	41.2 ^(A)	41.2 ^(A)	37.7 ^(A)	37.7 ^(A)	33.7 ^(A)	33.7 ^(A)	30.0 ^(A)	30.0 ^(A)	26.4 ^(A)	26.4 ^(A)		
32	Ot B BW	43.0 ^(B)	43.0 ^(B)	46.0 ^(A)	46.0 ^(A)	44.3 ^(A)	44.3 ^(A)	43.3 ^(A)	43.3 ^(A)	41.2 ^(A)	41.2 ^(A)	39.9 ^(A)	39.9 ^(A)	38.4 ^(A)	38.4 ^(A)	36.3 ^(A)	36.3 ^(A)	32.8 ^(A)	32.8 ^(A)	29.3 ^(A)	29.3 ^(A)	25.8 ^(A)	25.8 ^(A)	22.1 ^(A)	22.1 ^(A)		
34	Ot B BW	37.5 ^(B)	37.5 ^(B)	41.9 ^(A)	41.9 ^(A)	40.4 ^(A)	40.4 ^(A)	38.6 ^(A)	38.6 ^(A)	36.8 ^(A)	36.8 ^(A)	35.3 ^(A)	35.3 ^(A)	34.2 ^(A)	34.2 ^(A)	32.8 ^(A)	32.8 ^(A)	31.1 ^(A)	31.1 ^(A)	29.9 ^(A)	29.9 ^(A)	28.6 ^(A)	28.6 ^(A)	26.0 ^(A)	26.0 ^(A)		
36	Ot B BW	33.3 ^(B)	33.3 ^(B)	37.7 ^(A)	37.7 ^(A)	36.3 ^(A)	36.3 ^(A)	34.9 ^(A)	34.9 ^(A)	33.9 ^(A)	33.9 ^(A)	33.0 ^(A)	33.0 ^(A)	32.6 ^(A)	32.6 ^(A)	31.8 ^(A)	31.8 ^(A)	30.3 ^(A)	30.3 ^(A)	29.2 ^(A)	29.2 ^(A)	27.7 ^(A)	27.7 ^(A)	24.6 ^(A)	24.6 ^(A)		
38	Ot B BW	29.7 ^(B)	29.7 ^(B)	33.4 ^(A)	33.4 ^(A)	32.3 ^(A)	32.3 ^(A)	31.6 ^(A)	31.6 ^(A)	30.6 ^(A)	30.6 ^(A)	29.8 ^(A)	29.8 ^(A)	29.6 ^(A)	29.6 ^(A)	28.4 ^(A)	28.4 ^(A)	27.6 ^(A)	27.6 ^(A)	26.6 ^(A)	26.6 ^(A)	25.2 ^(A)	25.2 ^(A)	23.8 ^(A)	23.8 ^(A)		
40	Ot B BW	26.0 ^(B)	26.0 ^(B)	29.1 ^(A)	29.1 ^(A)	28.1 ^(A)	28.1 ^(A)	27.1 ^(A)	27.1 ^(A)	26.3 ^(A)	26.3 ^(A)	25.9 ^(A)	25.9 ^(A)	25.9 ^(A)	25.9 ^(A)	24.3 ^(A)	24.3 ^(A)	23.2 ^(A)	23.2 ^(A)	22.4 ^(A)	22.4 ^(A)	21.8 ^(A)	21.8 ^(A)	20.1 ^(A)	20.1 ^(A)		
44	Ot B BW	19.9 ^(B)	19.9 ^(B)	23.1 ^(A)	23.1 ^(A)	22.1 ^(A)	22.1 ^(A)	21.1 ^(A)	21.1 ^(A)	20.3 ^(A)	20.3 ^(A)	20.0 ^(A)	20.0 ^(A)	20.0 ^(A)	20.0 ^(A)	19.4 ^(A)	19.4 ^(A)	18.8 ^(A)	18.8 ^(A)	18.3 ^(A)	18.3 ^(A)	17.9 ^(A)	17.9 ^(A)	16.8 ^(A)	16.8 ^(A)		
48	Ot B BW	15.2 ^(B)	15.2 ^(B)	17.2 ^(A)	17.2 ^(A)	16.0 ^(A)	16.0 ^(A)	15.0 ^(A)	15.0 ^(A)	14.2 ^(A)	14.2 ^(A)	13.8 ^(A)	13.8 ^(A)	13.8 ^(A)	13.8 ^(A)	13.2 ^(A)	13.2 ^(A)	12.8 ^(A)	12.8 ^(A)	12.4 ^(A)	12.4 ^(A)	12.0 ^(A)	12.0 ^(A)	11.4 ^(A)	11.4 ^(A)		
52	Ot B BW	10.5 ^(B)	10.5 ^(B)	13.0 ^(A)	13.0 ^(A)	12.0 ^(A)	12.0 ^(A)	11.0 ^(A)	11.0 ^(A)	10.5 ^(A)	10.5 ^(A)	10.0 ^(A)	10.0 ^(A)	10.0 ^(A)	10.0 ^(A)	9.5 ^(A)	9.5 ^(A)	9.0 ^(A)	9.0 ^(A)	8.8 ^(A)	8.8 ^(A)	8.4 ^(A)	8.4 ^(A)	8.0 ^(A)	8.0 ^(A)		
56	Ot B BW	5.8 ^(B)	5.8 ^(B)	9.0 ^(A)	9.0 ^(A)	8.0 ^(A)	8.0 ^(A)	7.0 ^(A)	7.0 ^(A)	6.5 ^(A)	6.5 ^(A)	6.0 ^(A)	6.0 ^(A)	6.0 ^(A)	6.0 ^(A)	5.5 ^(A)	5.5 ^(A)	5.0 ^(A)	5.0 ^(A)	4.8 ^(A)	4.8 ^(A)	4.4 ^(A)	4.4 ^(A)	4.0 ^(A)	4.0 ^(A)		
60	Ot B BW	69.5 ^(B)	69.5 ^(B)	64.9 ^(B)	64.9 ^(B)	59.7 ^(E)	59.7 ^(E)	53.7 ^(E)	53.7 ^(E)	47.8 ^(E)	47.8 ^(E)	43.1 ^(E)	43.1 ^(E)	38.9 ^(E)	38.9 ^(E)	35.0 ^(E)	35.0 ^(E)	31.2 ^(E)	31.2 ^(E)	28.9 ^(E)	28.9 ^(E)	26.4 ^(E)	26.4 ^(E)	23.1 ^(E)	23.1 ^(E)	20.9 ^(E)	20.9 ^(E)

Zwischenwinkel · intermediate angle · angle intermédiaire · angulo intermedio · ángulo intermedio · промежуточный угол 1) 12°; 2) 17°; 3) 22°; 4) 27°; 5) 32°; 6) 37°; 7) 42°; 8) 47°; 9) 52°; 10) 57°; 11) 62°
 Hauptauslegerwinkel · main boom angle · angle de la flèche principale · angulo del braccio principale · ángulo de la pluma principal · основной угол наклона стрелы A) 87°; B) 85°; C) 80°; D) 75°; E) 65°; F) 55°; G) 45°

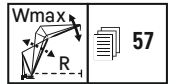
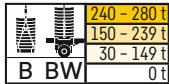

		S 84 m																								
		W 18 m		W 24 m		W 30 m		W 36 m		W 42 m		W 48 m		W 54 m		W 60 m		W 66 m		W 72 m		W 78 m		W 84 m		
		87/85	Wmax	87/85	Wmax	87/85	Wmax	87/85	Wmax	87/85	Wmax	87/85	Wmax	87/85	Wmax	87/85	Wmax	87/85	Wmax	87/85	Wmax	87/85	Wmax	87/85	Wmax	
64	Ot								7.3 ⁽¹¹⁾		9.8 ^(C)		11.6 ⁽¹¹⁾	14.5 ^(A)	14.5 ^(A)	13.4 ^(A)	13.4 ^(A)	12.3 ^(A)	12.3 ^(A)	11.2 ^(A)	11.2 ^(A)	9.9 ^(A)	9.9 ^(A)			
	BW	64.5 ^(B)		61.3 ^(B)		56.6 ⁽⁴⁾		52.0 ^(E)		46.5 ⁽²⁾		42.0 ⁽²⁾		37.8 ⁽²⁾	27.1 ^(B)	34.1 ⁽²⁾	24.6 ^(B)	30.3 ⁽²⁾	21.6 ^(B)	26.9 ^(D)	19.5 ^(B)	23.8 ⁽²⁾	17.4 ^(B)	20.8 ⁽³⁾		
68	Ot									5.9 ⁽¹¹⁾		8.0 ⁽¹¹⁾	11.1 ^(B)	11.1 ^(B)	11.8 ^(B)	11.8 ^(A)	10.9 ^(A)	10.9 ^(A)	9.8 ^(A)	9.8 ^(A)	8.7 ^(A)	8.7 ^(A)	7.6 ^(A)	7.6 ^(B)		
	BW	59.4 ^(B)		57.8 ^(B)		55.0 ^(E)		49.5 ⁽⁴⁾		45.1 ^(E)		40.8 ⁽²⁾		36.8 ⁽²⁾	25.4 ^(B)	33.2 ⁽²⁾	22.9 ^(B)	29.4 ⁽²⁾	20.7 ^(B)	26.2 ⁽²⁾	18.2 ^(B)	23.0 ^(D)	16.1 ^(B)	20.0 ⁽³⁾		
72	Ot										3.2 ^(D)				6.8 ⁽¹¹⁾	10.4 ^(A)	10.4 ^(A)	9.6 ^(A)	9.6 ^(A)	8.7 ^(A)	8.7 ^(A)	7.6 ^(A)	7.6 ^(B)			
	BW	54.3 ⁽⁴⁾		54.2 ^(B)		51.1 ^(B)		47.0 ⁽¹⁰⁾		43.2 ⁽⁴⁾		39.6 ^(E)		35.8 ⁽²⁾		32.3 ⁽²⁾	21.5 ^(B)	28.6 ⁽²⁾	19.5 ^(B)	25.5 ⁽²⁾	17.3 ^(B)	22.4 ⁽²⁾	15.0 ^(B)	19.3 ⁽³⁾		
76	Ot														4.6 ^(C)		4.3 ^(D)	8.5 ^(A)	8.5 ^(A)	7.6 ^(A)	7.6 ^(A)	6.6 ^(A)	6.6 ^(A)			
	BW	49.4 ⁽⁴⁾		49.9 ⁽⁴⁾		47.7 ^(B)		44.9 ⁽⁹⁾		41.0 ^(E)		37.9 ^(E)		34.7 ^(E)		31.3 ⁽²⁾	27.8 ⁽²⁾	18.2 ^(B)	24.7 ⁽²⁾	16.4 ^(B)	21.8 ⁽²⁾	14.2 ^(B)	18.8 ⁽²⁾			
80	Ot																	5.8 ^(B)	5.8 ^(B)	6.6 ^(A)	6.6 ^(A)	5.6 ^(A)	5.6 ^(A)			
	BW	44.4 ⁽⁴⁾		45.7 ⁽⁶⁾		44.3 ^(B)		42.1 ⁽⁹⁾		40.0 ⁽¹¹⁾		36.0 ^(E)		33.3 ^(E)		30.4 ^(E)	27.0 ⁽²⁾	17.2 ^(B)	24.0 ⁽²⁾	15.3 ^(B)	21.2 ⁽²⁾	13.6 ^(B)	18.3 ⁽²⁾			
84	Ot																				5.9 ^(A)	5.9 ^(A)	4.7 ^(A)	4.7 ^(A)		
	BW			41.5 ⁽⁴⁾		40.9 ⁽⁶⁾		39.4 ⁽⁹⁾		37.0 ⁽⁹⁾		35.3 ⁽⁹⁾		31.8 ^(E)		29.3 ^(E)	26.2 ^(E)	23.2 ⁽³⁾	23.2 ⁽³⁾	22.5 ⁽²⁾	12.9 ^(B)	19.8 ⁽²⁾	11.4 ^(B)	17.1 ⁽²⁾		
88	Ot																					4.0 ^(A)	4.0 ^(A)			
	BW					37.8 ⁽⁶⁾		36.3 ⁽⁷⁾		34.6 ⁽⁹⁾		33.5 ⁽⁹⁾		30.2 ⁽¹⁰⁾		28.1 ^(E)	25.3 ^(E)	22.6 ⁽³⁾	22.6 ⁽³⁾	21.9 ^(E)	20.0 ⁽³⁾	11.7 ^(B)	17.3 ⁽³⁾			
92	Ot																									
	BW					34.7 ⁽⁶⁾		33.7 ⁽⁷⁾		32.2 ⁽⁹⁾		31.2 ⁽⁹⁾		29.9 ⁽¹¹⁾		26.7 ⁽⁶⁾	24.3 ^(E)	23.3 ^(E)	23.3 ^(E)	21.9 ^(E)	19.5 ⁽³⁾	10.9 ^(B)	16.9 ⁽³⁾			
96	Ot																									
	BW							31.2 ⁽⁷⁾		29.6 ⁽⁷⁾		28.8 ⁽⁹⁾		27.6 ⁽⁹⁾		26.0 ⁽¹⁰⁾	23.2 ^(E)	22.1 ^(E)	22.1 ^(E)	21.1 ^(E)	19.0 ^(E)		16.5 ⁽³⁾			
100	Ot																									
	BW									27.4 ⁽⁷⁾		26.2 ⁽⁷⁾		25.7 ⁽⁹⁾		24.6 ⁽⁹⁾	22.3 ⁽¹⁰⁾	22.3 ⁽¹⁰⁾	20.2 ^(E)	20.2 ^(E)	18.3 ⁽⁴⁾		16.1 ⁽³⁾			
104	Ot																									
	BW									25.2 ⁽⁷⁾		24.2 ⁽⁷⁾		23.8 ⁽⁹⁾		23.0 ⁽⁹⁾	22.1 ⁽¹¹⁾	22.1 ⁽¹¹⁾	19.3 ⁽⁹⁾	19.3 ⁽⁹⁾	17.5 ⁽⁵⁾		15.6 ^(E)			
108	Ot																									
	BW											22.3 ⁽⁷⁾		21.5 ⁽⁷⁾		21.3 ⁽⁹⁾	20.1 ⁽⁹⁾	20.1 ⁽⁹⁾	19.0 ⁽¹⁰⁾	19.0 ⁽¹⁰⁾	16.8 ^(E)		15.0 ^(E)			
112	Ot																									
	BW													19.7 ⁽⁷⁾		19.1 ⁽⁷⁾	18.6 ⁽⁹⁾	18.6 ⁽⁹⁾	17.8 ⁽⁹⁾	17.8 ⁽⁹⁾	16.3 ⁽¹⁰⁾		14.4 ^(E)			
116	Ot																									
	BW													18.0 ⁽⁷⁾		17.5 ⁽⁷⁾	17.2 ⁽⁹⁾	17.2 ⁽⁹⁾	16.4 ⁽⁹⁾	16.4 ⁽⁹⁾	15.1 ⁽¹¹⁾		13.7 ⁽⁹⁾			
120	Ot																									
	BW															15.9 ⁽⁷⁾	15.2 ⁽⁷⁾	15.2 ⁽⁷⁾	15.1 ⁽⁹⁾	15.1 ⁽⁹⁾	14.4 ⁽⁹⁾		13.6 ⁽¹⁰⁾			
128	Ot																									
	BW																12.3 ⁽⁷⁾	12.3 ⁽⁷⁾	11.9 ⁽⁷⁾	11.9 ⁽⁷⁾	11.8 ⁽⁹⁾		11.4 ⁽⁹⁾			
136	Ot																									
	BW																				8.5 ⁽³⁾		6.6 ⁽⁵⁾			
144	Ot																									
	BW																				7.8 ⁽⁶⁾		5.5 ⁽⁴⁾			

Zwischenwinkel · intermediate angle · angle intermédiaire · angulo intermedio · ángulo intermedio · промежуточный угол 1) 12°; 2) 17°; 3) 22°; 4) 27°; 5) 32°; 6) 37°; 7) 42°; 8) 47°; 9) 52°; 10) 57°; 11) 62°
 Hauptauslegerwinkel · main boom angle · angle de la flèche principale · angulo del braccio principale · ángulo de la pluma principal · основной угол наклона стрелы A) 87°; B) 85°; C) 80°; D) 75°; E) 65°; F) 55°; G) 45°

Hubhöhen

SDWB

Lifting heights · Hauteurs de levage · Altezze di sollevamento · Alturas de elevación · Высота подъема

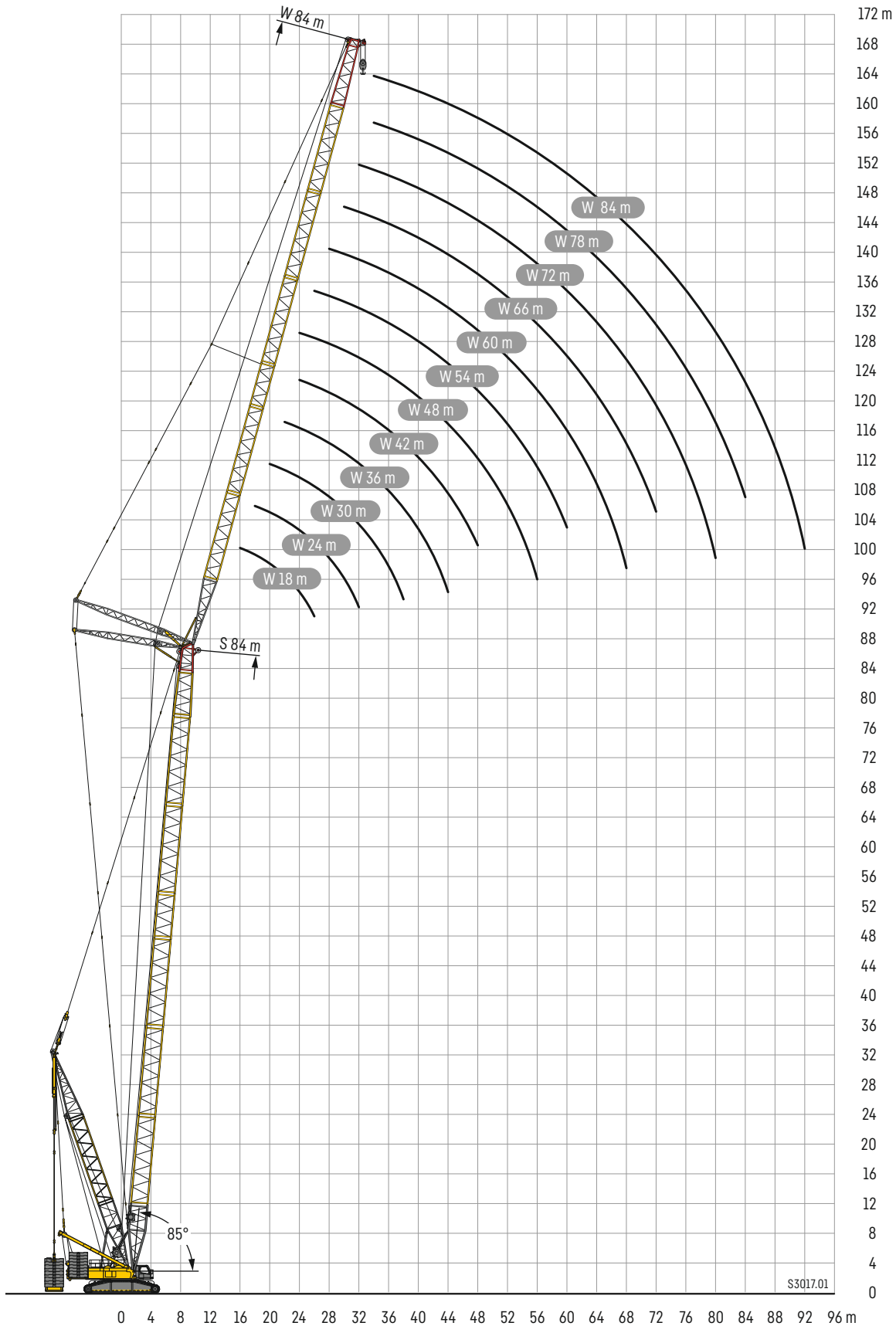

Beispiel

Example • Exemple • Esempio • Ejemplo • Пример

Wmax 87/85

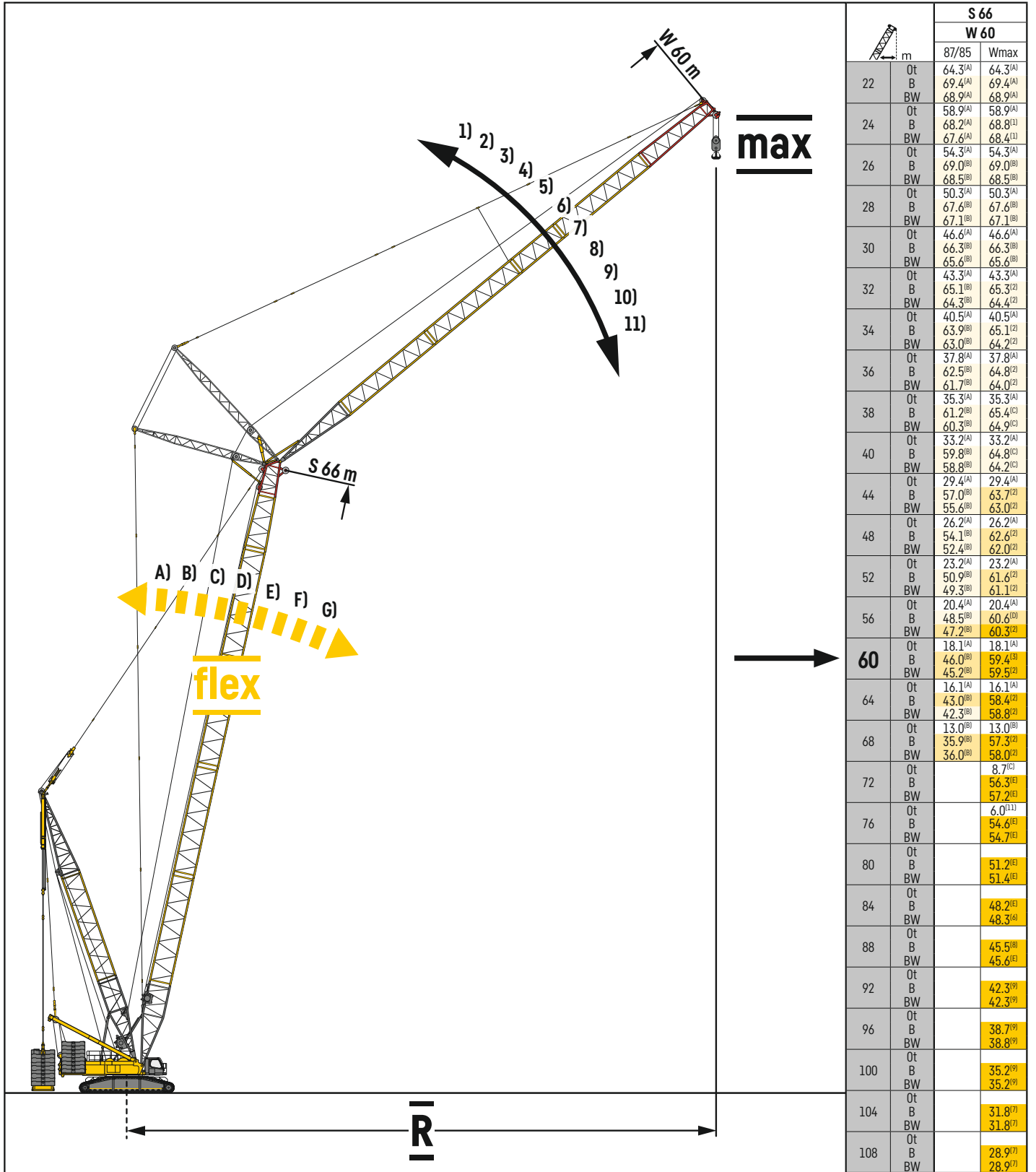

Zwischenwinkel • intermediate angle • angle intermédiaire • angolo intermedio • ángulo intermedio • промежуточный угол 1) 12°; 2) 17°; 3) 22°; 4) 27°; 5) 32°; 6) 37°; 7) 42°; 8) 47°; 9) 52°; 10) 57°; 11) 62°
 Hauptauslegerwinkel • main boom angle • angle de la flèche principale • angolo del braccio principale • ángulo de la pluma principal • основной угол наклона стрелы A) 87°; B) 85°; C) 80°; D) 75°; E) 65°; F) 55°; G) 45°



190 t
170 t
150 t
130 t

m	SL6 24 m																m	
	F 12 m			F 18 m			F 24 m			F 30 m			F 36 m		F 42 m			
	10°	15°	30°	10°	15°	30°	10°	15°	30°	10°	15°	30°	15°	30°	15°	30°		
8	123																8	
9	123																9	
10	123	123															10	
11	123	117		105													11	
12	123	111	71,9	99,4	88		84,9										12	
13	123	105	69,3	93,7	83,6		80,1										13	
14	118	100	67	88,4	79,7		75,4				68,3						14	
15	112	95,5	64,8	84	76,1		71,6	64,4			64,6						15	
16	107	91,6	62,7	80	72,7	52,3	68,1	61,6			61,2	55,5					16	
17	102	87,7	60,8	76,2	69,7	50,6	64,7	58,8			58,1	53		49,9			17	
18	96,9	84,3	59,1	73	66,9	49	61,8	56,5			55,4	50,7		47,6		45	18	
19	92,9	81	57,6	69,8	64,3	47,6	59	54,2	42,2		52,9	48,4		45,5		43,2	19	
20	89,1	78,1	56	66,9	62	46,2	56,5	52,1	40,9		50,6	46,5		43,5		41,3	20	
22	82,4	72,9	53,3	61,9	57,7	43,6	52,1	48,4	38,5		46,6	43,1	35,6	40,1		37,8	22	
24	76,8	68,5	51	57,5	54,1	41,5	48,4	45,2	36,4		43	40,1	33,5	37,2	31,1	34,9	24	
26	71,9	64,6	49,1	53,8	50,9	39,6	45,1	42,3	34,5		39,8	37,3	31,6	34,6	29,2	32,4	27,3	26
28	67,7	61,2	47,4	50,6	48,1	37,8	42,2	39,7	32,9		37,2	34,9	30	32,3	27,5	30,1	25,6	28
30	64	58,5	46,2	47,7	45,6	36,4	39,6	37,5	31,3		34,8	32,9	28,4	30,2	26,1	28,2	24,1	30
32	60,8	56	45,3	45,2	43,4	35,1	37,3	35,5	30		32,7	31	27,1	28,4	24,7	26,4	22,8	32
34				42,9	41,4	34	35,3	33,8	28,8		30,8	29,4	25,9	26,8	23,5	24,8	21,6	34
36				40,9	39,7	33,1	33,5	32,1	27,7		29,2	27,8	24,7	25,3	22,3	23,4	20,5	36
38					38,3	32,5	31,8	30,7	26,8		27,6	26,5	23,7	24	21,3	22,1	19,5	38
40							30,4	29,4	26		26,3	25,2	22,8	22,7	20,3	20,9	18,6	40
44									24,8		23,8	23,1	21,2	20,6	18,7	18,8	16,9	44
48											21,9	21,4	20	18,8	17,3	17,1	15,6	48
52														17,4	16,2	15,6	14,4	52
56															15,4	14,3	13,4	56
60																12,5		60

m	SL6 27 m																m	
	F 12 m			F 18 m			F 24 m			F 30 m			F 36 m		F 42 m			
	10°	15°	30°	10°	15°	30°	10°	15°	30°	10°	15°	30°	15°	30°	15°	30°		
9	123																9	
10	123	123															10	
11	123	119		107													11	
12	123	113		101													12	
13	123	107	69,8	95,3	84,5		80,8										13	
14	122	102	67,6	90,5	80,8		76,4				69,6						14	
15	116	98	65,7	85,9	77,1		72,8	65,2			65,8						15	
16	111	94	63,7	81,9	74	52,5	69,2	62,3			62,6						16	
17	106	90,2	61,8	78,4	71,2	51	65,9	59,7			59,7	53,5					17	
18	101	86,8	60,2	75	68,3	49,6	63,2	57,3			56,9	51,1		48		45,5	18	
19	96,8	83,7	58,7	72,1	65,8	48,1	60,5	55,1			54,5	49,2		45,9		43,4	19	
20	93,1	80,9	57,2	69,2	63,5	46,8	58	53	41,2		52,1	47,2		44,1		41,7	20	
22	86,2	75,7	54,6	64,1	59,3	44,4	53,7	49,4	38,9		48	43,8	35,8	40,8		38,3	22	
24	80,4	71,2	52,3	59,7	55,7	42,2	49,8	46,2	36,9		44,5	40,8	33,7	37,7	31,1	35,5	24	
26	75,7	67,4	50,3	55,9	52,5	40,4	46,5	43,4	35,1		41,5	38,1	31,9	35,2	29,4	32,9	27,4	26
28	71,3	63,9	48,7	52,7	49,8	38,7	43,6	40,9	33,4		38,7	35,9	30,3	32,9	27,8	30,8	25,8	28
30	67,4	61	47,2	49,8	47,3	37,2	41	38,8	31,9		36,4	33,8	28,9	31	26,3	28,8	24,4	30
32	64	58,4	46,1	47,2	45	35,9	38,8	36,7	30,6		34,1	32	27,6	29,1	25,1	27	23,1	32
34	60,4	56,2	45,2	44,9	43,1	34,8	36,8	35	29,5		32,2	30,3	26,4	27,6	23,9	25,5	21,9	34
36				42,8	41,3	33,9	34,9	33,4	28,4		30,5	28,8	25,3	26,1	22,8	24,1	20,8	36
38				41	39,7	33,1	33,3	31,9	27,4		29	27,4	24,3	24,7	21,7	22,8	19,9	38
40				39,4	38,4	32,5	31,7	30,6	26,6		27,5	26,2	23,4	23,5	20,8	21,5	18,9	40
44							29,2	28,3	25,3		25,1	24	21,8	21,4	19,2	19,4	17,3	44
48											23	22,2	20,5	19,6	17,8	17,7	15,9	48
52													19,6	18	16,7	16,2	14,8	52
56														16,8	15,8	14,9	13,8	56
60																13,8	12,9	60
64																	12,2	64



190 t
170 t
150 t
130 t

m	SL6 30 m																m		
	F 12 m			F 18 m			F 24 m			F 30 m			F 36 m		F 42 m				
	10°	15°	30°	10°	15°	30°	10°	15°	30°	10°	15°	30°	15°	30°	15°	30°			
9	123																9		
10	123	123															10		
11	123	120		107													11		
12	123	114		102													12		
13	123	109	70,4	96,4	85,1		81,2										13		
14	123	104	68,4	91,8	81,5		77,4										14		
15	119	100	66,2	87,4	78		73,7	65,4				66,4					15		
16	114	96,4	64,5	83,6	75,1	52,7	70,3	62,8				63,2					16		
17	109	92,7	62,7	80,2	72,2	51,2	67,2	60,3				60,5	53,7				17		
18	105	89,2	61,1	76,8	69,7	49,8	64,4	58				57,8	51,5	48,2		45,7	18		
19	100	86,4	59,6	73,7	67,2	48,6	61,8	55,9				55,4	49,7	46,3		43,6	19		
20	96,6	83,5	58,3	71,1	64,9	47,3	59,2	54	41,4			53,1	47,9	44,5		41,9	20		
22	89,8	78,3	55,7	66,1	60,8	45	55	50,4	39,2			49,1	44,4	41,2		38,8	22		
24	84	73,7	53,4	61,6	57,2	42,9	51,3	47,2	37,2			45,6	41,5	33,9		35,9	24		
26	78,9	69,8	51,4	58	54	41,1	47,9	44,4	35,5			42,5	38,9	32,2	35,8	29,6	33,5	27,4	26
28	74,5	66,5	49,7	54,6	51,2	39,5	45,1	42	33,9			39,7	36,6	30,6	33,6	28	31,3	25,9	28
30	70,1	63,4	48,3	51,6	48,7	38	42,5	39,8	32,5			37,4	34,6	29,2	31,6	26,6	29,3	24,6	30
32	65,3	60,7	47	49	46,6	36,7	40,1	37,8	31,2			35,2	32,8	27,9	29,8	25,3	27,7	23,3	32
34	60,2	58,3	46	46,7	44,5	35,6	38	35,9	30,1			33,3	31,1	26,8	28,2	24,2	26,1	22,1	34
36	55,7	55,5	45,2	44,6	42,8	34,6	36,2	34,4	29			31,6	29,6	25,8	26,8	23,1	24,7	21,1	36
38			44,8	42,7	41,2	33,7	34,5	32,9	28,1			30	28,2	24,7	25,5	22,1	23,3	20,2	38
40				41	39,7	33	33	31,6	27,2			28,6	27	23,8	24,2	21,3	22,2	19,3	40
44							30,4	29,3	25,8			26,1	24,8	22,3	22,1	19,6	20,1	17,7	44
48								27,5	24,8			24	22,9	21	20,2	18,3	18,3	16,3	48
52												22,2	21,4	20	18,7	17,1	16,7	15,1	52
56															17,4	16,2	15,4	14,1	56
60																15,4	14,3	13,2	60
64																	13,3	12,5	64

m	SL6 33 m																m		
	F 12 m			F 18 m			F 24 m			F 30 m			F 36 m		F 42 m				
	10°	15°	30°	10°	15°	30°	10°	15°	30°	10°	15°	30°	15°	30°	15°	30°			
9	123																9		
10	123	123															10		
11	123	121															11		
12	123	116		102													12		
13	123	111	71,1	97,6	85,7		82										13		
14	123	106	69,3	92,9	82,2		77,8										14		
15	123	102	67,4	89	79,1		74,4	66				67,1					15		
16	117	98,3	65,6	85,1	76,1		71,2	63,3				63,8					16		
17	113	94,9	64	81,7	73,3	51,5	68	61				61,1	54,1				17		
18	108	91,5	62,4	78,5	70,7	50,1	65,4	58,6				58,6	51,9	48,5			18		
19	104	88,6	61	75,5	68,3	48,8	62,7	56,7				56,1	50,1	46,5		44,1	19		
20	100	85,7	59,6	72,8	66,1	47,7	60,4	54,7	41,6			54	48,2	44,9		42,3	20		
22	93,2	80,6	57,1	67,9	62,1	45,5	56,2	51,2	39,4			50	45	41,7		39,1	22		
24	87,3	76,1	54,8	63,5	58,6	43,6	52,4	48,1	37,6			46,6	42,2	34,6		36,4	24		
26	82	72,2	52,9	59,7	55,5	41,8	49,2	45,4	35,9			43,4	39,6	32,9	36,5	29,7	34	27,5	26
28	76,9	68,8	51,1	56,4	52,6	40,1	46,3	43	34,4			40,8	37,3	31,4	34,3	28,2	31,8	26,1	28
30	70,7	65,8	49,6	53,5	50,2	38,7	43,7	40,8	33			38,4	35,3	30	32,3	26,8	30	24,7	30
32	64,9	62,7	48,2	50,8	48	37,5	41,4	38,8	31,7			36,3	33,6	28,7	30,5	25,6	28,2	23,5	32
34	59,7	59,7	47,1	48,4	45,9	36,3	39,3	37	30,6			34,3	31,9	27,6	28,9	24,4	26,6	22,4	34
36	55,3	55,4	46,2	46,3	44,2	35,3	37,4	35,4	29,6			32,6	30,3	26,5	27,4	23,4	25,2	21,3	36
38	51,2	51,4	45,5	44,3	42,5	34,4	35,8	33,9	28,6			31	28,9	25,6	26,1	22,5	23,9	20,5	38
40			45,1	42,6	41	33,6	34,2	32,6	27,8			29,5	27,7	24,7	24,9	21,6	22,7	19,6	40
44				39,6	38,5	32,5	31,5	30,3	26,3			27	25,5	23,1	22,7	20	20,6	18	44
48							29,3	28,3	25,2			24,8	23,7	21,7	20,9	18,7	18,8	16,7	48
52									24,5			23	22,1	20,6	19,3	17,5	17,3	15,4	52
56												21,5	20,8	19,8	18	16,5	16	14,5	56
60															16,8	15,7	14,8	13,6	60
64																	13,8	12,9	64
68																		12,2	68



190 t
170 t
150 t
130 t

m	SL6 36 m																m
	F 12 m			F 18 m			F 24 m			F 30 m			F 36 m		F 42 m		
	10°	15°	30°	10°	15°	30°	10°	15°	30°	10°	15°	30°	15°	30°	15°	30°	
10	123																10
11	123	122															11
12	123	117		104													12
13	123	113	71,3	99,2	86												13
14	123	108	69,7	94,9	82,8		78,7										14
15	123	104	67,9	90,7	79,7		75,1			67,6							15
16	120	100	66,1	87	76,9		71,9	63,8		64,6							16
17	116	96,8	64,5	83,6	74,2	51,7	69	61,5		61,8							17
18	111	93,7	63,2	80,4	71,8	50,5	66,2	59,3		59,2	52,4						18
19	107	90,6	61,8	77,5	69,5	49,2	64	57,3		56,9	50,5		47		44,1		19
20	103	87,8	60,3	74,9	67,4	48,1	61,6	55,5	41,7	54,8	48,8		45,1		42,6		20
22	96,3	82,7	58	69,8	63,5	46	57,5	52	39,6	50,8	45,5		42,1		39,6		22
24	90,2	78,3	55,8	65,5	60	44,1	53,6	48,9	37,9	47,5	42,8	34,8	39,4		36,7		24
26	84,2	74,3	53,8	61,8	56,8	42,4	50,5	46,2	36,2	44,4	40,3	33,2	36,9	29,9	34,4		26
28	77,2	70,9	52,1	58,4	54	40,9	47,6	43,8	34,8	41,9	38,1	31,7	34,8	28,4	32,4	26,2	28
30	70,6	67,6	50,5	55,4	51,5	39,4	44,9	41,7	33,4	39,4	36,1	30,4	32,8	27,1	30,4	24,9	30
32	64,7	63,9	49,2	52,6	49,2	38,1	42,6	39,8	32,2	37,1	34,2	29,1	31,1	25,9	28,7	23,7	32
34	59,5	59,7	48	50,4	47,2	37	40,5	37,9	31,1	35,3	32,6	28	29,5	24,8	27,2	22,6	34
36	55	55,2	47	48,2	45,5	35,9	38,6	36,3	30	33,5	31	26,9	28	23,7	25,7	21,6	36
38	50,9	51,1	46,1	46,2	43,8	35	36,9	34,9	29,1	31,8	29,7	26	26,7	22,8	24,5	20,7	38
40	47,4	47,6	45,4	44,3	42,3	34,2	35,4	33,5	28,3	30,4	28,4	25,1	25,4	22	23,3	19,9	40
44				41,1	39,6	32,9	32,6	31,2	26,8	27,9	26,3	23,5	23,3	20,4	21,2	18,3	44
48						32,1	30,3	29,2	25,6	25,7	24,4	22,2	21,5	19,1	19,4	17	48
52							28,4	27,6	24,8	23,8	22,8	21,1	19,9	17,9	17,8	15,8	52
56										22,3	21,4	20,2	18,6	16,9	16,5	14,8	56
60												19,5	17,4	16,1	15,3	13,9	60
64													16,4	15,4	14,3	13,2	64
68															13,4	12,5	68
72																12	72

m	SL6 39 m																m
	F 12 m			F 18 m			F 24 m			F 30 m			F 36 m		F 42 m		
	10°	15°	30°	10°	15°	30°	10°	15°	30°	10°	15°	30°	15°	30°	15°	30°	
10	123																10
11	123	123															11
12	123	118		105													12
13	123	114		100													13
14	123	109	70,1	95,6	83,5		79,1										14
15	123	106	68,3	91,8	80,3		75,5										15
16	122	102	66,7	88,3	77,7		72,6	64,1		64,9							16
17	118	98,7	65,1	85,1	75	52	69,9	61,7		62,2							17
18	114	95,5	63,7	81,8	72,7	50,7	67,1	59,7		59,8	52,7						18
19	110	92,5	62,4	79,1	70,3	49,5	64,7	57,9		57,4	50,8		47		44,4		19
20	106	89,8	61,2	76,3	68,4	48,4	62,6	56,1	41,8	55,5	49,2		45,6		42,8		20
22	99,1	84,8	58,8	71,6	64,4	46,4	58,4	52,7	39,9	51,7	46		42,5		39,8		22
24	92,8	80,3	56,5	67,2	61,1	44,5	54,7	49,8	38,2	48,2	43,4	35	39,9		37,3		24
26	84,6	76,4	54,7	63,3	58	42,9	51,6	47,1	36,6	45,3	40,9	33,4	37,5	30	34,9		26
28	76,9	72,8	53	60	55,2	41,4	48,7	44,7	35,1	42,6	38,7	31,9	35,4	28,6	32,8	26,3	28
30	69,8	69	51,4	57	52,7	40	46,1	42,6	33,8	40,2	36,7	30,6	33,4	27,3	30,9	25	30
32	64,1	64,3	50	54,3	50,5	38,7	43,7	40,6	32,6	38,1	34,9	29,4	31,7	26,1	29,2	23,9	32
34	58,9	59,2	48,8	51,8	48,5	37,6	41,7	38,9	31,6	36,1	33,3	28,3	30,1	25	27,7	22,8	34
36	54,5	54,6	47,8	49,6	46,6	36,5	39,7	37,3	30,5	34,4	31,8	27,3	28,6	24,1	26,2	21,8	36
38	50,4	50,6	46,8	47,7	45	35,6	37,9	35,7	29,6	32,8	30,4	26,3	27,3	23,1	24,9	21	38
40	46,8	47	45,8	45,8	43,4	34,8	36,4	34,4	28,8	31,3	29,1	25,4	26,1	22,3	23,8	20,1	40
44		40,9	41,6	41,7	40,6	33,4	33,7	32	27,3	28,8	26,9	23,9	23,9	20,7	21,6	18,6	44
48				36,7	37	32,4	31,3	30	26	26,5	25,1	22,6	22,1	19,4	19,9	17,2	48
52							29,3	28,3	25,1	24,6	23,4	21,4	20,5	18,3	18,3	16,1	52
56								24,5	23	23	22	20,5	19,1	17,3	16,9	15,1	56
60									21,6	20,9	19,8		17,9	16,4	15,8	14,2	60
64													16,9	15,7	14,8	13,5	64
68														15,2	13,8	12,8	68
72																12,3	72



190 t
170 t
150 t
130 t

m	SL6 42 m																m
	F 12 m			F 18 m			F 24 m			F 30 m			F 36 m		F 42 m		
	10°	15°	30°	10°	15°	30°	10°	15°	30°	10°	15°	30°	15°	30°	15°	30°	
10	123																10
11	123	123															11
12	123	119															12
13	123	115		100													13
14	123	111	70,2	96,2	83,7		79,4										14
15	123	107	68,6	92,8	80,8		76,2										15
16	123	103	67,1	89,2	78,1		73,2	64,3		65,2							16
17	120	100	65,7	86	75,6		70,4	62,1		62,7							17
18	116	97	64,2	82,9	73,3	50,8	67,8	60,1		60,4	52,8						18
19	112	94,1	62,9	80,1	71,1	49,7	65,4	58,3		57,9	50,9		47,2				19
20	108	91,3	61,7	77,4	69,1	48,7	63,2	56,5		55,9	49,4		45,7		42,8		20
22	102	86,5	59,3	72,7	65,3	46,7	59,2	53,3	40	52,3	46,5		42,7		39,9		22
24	93,6	82,1	57,3	68,6	62,1	44,9	55,7	50,4	38,3	48,9	43,8	35,1	40,1		37,4		24
26	84,4	78,1	55,4	64,8	59	43,3	52,4	47,8	36,8	45,9	41,3	33,6	37,9	30	35,2		26
28	76,2	74,4	53,7	61,4	56,3	41,8	49,6	45,5	35,5	43,4	39,2	32,1	35,7	28,7	33,1	26,4	28
30	69,4	69,6	52,3	58,4	53,8	40,5	47	43,4	34,2	41	37,3	30,9	33,9	27,4	31,2	25,2	30
32	63,6	63,8	50,9	55,7	51,6	39,3	44,7	41,4	33	38,8	35,5	29,7	32,2	26,3	29,6	24	32
34	58,5	58,7	49,6	53,2	49,6	38,2	42,6	39,7	31,9	36,9	33,9	28,6	30,6	25,2	28	23	34
36	53,9	54,2	48,5	51	47,7	37,1	40,7	38	30,9	35,2	32,4	27,6	29,1	24,2	26,8	22	36
38	50,1	50,3	47,4	48,8	46	36,2	38,9	36,6	30	33,5	31	26,7	27,8	23,4	25,4	21,1	38
40	46,5	46,6	46,2	46,8	44,5	35,4	37,4	35,1	29,2	32,1	29,8	25,8	26,6	22,6	24,2	20,3	40
44	40,4	40,5	41,3	41,3	41,1	33,9	34,6	32,8	27,7	29,5	27,6	24,3	24,4	21	22,1	18,9	44
48				36,3	36,6	32,8	32,2	30,8	26,4	27,3	25,7	23	22,6	19,7	20,3	17,5	48
52					32,4	32,1	30,2	29,1	25,4	25,4	24,1	21,9	21	18,6	18,8	16,3	52
56							28,4	27,6	24,7	23,7	22,6	20,9	19,6	17,6	17,4	15,4	56
60										22,3	21,4	20,1	18,4	16,7	16,2	14,5	60
64											20,4	19,5	17,4	16	15,1	13,7	64
68													16,5	15,4	14,2	13,1	68
72															13,4	12,5	72
76																12	76

m	SL6 45 m																m	
	F 12 m			F 18 m			F 24 m			F 30 m			F 36 m		F 42 m			
	10°	15°	30°	10°	15°	30°	10°	15°	30°	10°	15°	30°	15°	30°	15°	30°		
10	123																10	
11	123																11	
12	123	120															12	
13	123	116		101													13	
14	123	111	70,4	97,1	84												14	
15	123	108	68,9	93,6	81,1		76,5										15	
16	123	105	67,4	90	78,7		73,5	64,3		65,6							16	
17	122	101	66,1	86,9	76,4		71	62,4		63							17	
18	118	98,4	64,7	84,1	74	51,1	68,4	60,4		60,7							18	
19	115	95,5	63,4	81,2	72	50	66,2	58,7		58,5	51,8						19	
20	111	93	62,3	78,8	69,9	48,9	64	56,9		56,4	50,2		45,7		43		20	
22	103	88	60	74,1	66,2	47,1	60	53,8	40,2	52,9	47,4		43		40,1		22	
24	93,1	83,8	58	69,8	63	45,3	56,4	51	38,6	49,7	44,8	35,2	40,5		37,8		24	
26	83,6	79,9	56,1	66,2	60	43,7	53,4	48,4	37,1	46,8	42,4	33,7	38,2	30,1	35,5		26	
28	75,8	75,1	54,4	62,8	57,3	42,2	50,6	46,2	35,7	44,1	40,2	32,4	36,1	28,8	33,4	26,5	28	
30	68,8	69,4	52,9	59,8	54,9	41	48	44	34,5	41,8	38,3	31,1	34,2	27,6	31,7	25,3	30	
32	62,9	63,2	51,5	57,1	52,6	39,7	45,7	42,1	33,3	39,7	36,5	30	32,6	26,5	30	24,2	32	
34	57,9	58,2	50,3	54,6	50,6	38,6	43,6	40,3	32,3	37,8	34,9	28,9	31,1	25,4	28,6	23,1	34	
36	53,5	53,7	49,2	52,3	48,8	37,6	41,7	38,8	31,2	36	33,4	27,9	29,6	24,5	27,2	22,2	36	
38	49,3	49,7	48,2	49,9	47,1	36,7	39,9	37,3	30,3	34,4	32	27	28,3	23,6	25,9	21,3	38	
40	45,9	46	46,9	46,9	45,3	35,8	38,3	35,9	29,6	32,8	30,8	26,1	27,1	22,8	24,6	20,6	40	
44	39,9	40	40,8	40,7	41,2	34,4	35,5	33,5	28	30,2	28,5	24,6	25	21,3	22,6	19,1	44	
48	34,9	35	35,7	35,7	36,1	33,2	33,1	31,4	26,9	28	26,6	23,3	23,1	20	20,8	17,7	48	
52				31,5	31,9	32,3	30,9	29,8	25,8	26,1	24,9	22,2	21,5	18,8	19,2	16,6	52	
56							28,6	28,1	25	24,4	23,5	21,2	20,1	17,9	17,9	15,6	56	
60							25,6	25,8	24,4	22,9	22,2	20,4	18,9	17	16,6	14,7	60	
64										21,7	21,1	19,8	17,8	16,3	15,6	14	64	
68													16,9	15,7	14,6	13,3	68	
72															15,2	13,8	12,7	72
76																13,1	12,2	76



190 t
170 t
150 t
130 t

m	SL6 48 m																m				
	F 12 m			F 18 m			F 24 m			F 30 m			F 36 m		F 42 m						
	10°	15°	30°	10°	15°	30°	10°	15°	30°	10°	15°	30°	15°	30°	15°	30°					
11	123																11				
12	123	120															12				
13	123	116		101													13				
14	123	112	70,5	97,4													14				
15	123	109	69,1	93,9	81,4				76,5								15				
16	123	106	67,7	90,6	78,9				73,8								16				
17	123	102	66,3	87,8	76,6				71,2	62,4			63,3				17				
18	120	99,4	65,1	85	74,7	51,1			68,9	60,6			60,9				18				
19	116	96,7	63,9	82,2	72,6	50,1			66,7	58,9			59	52			19				
20	111	94,1	62,7	79,7	70,4	49,1			64,6	57,3			56,9	50,4		45,9	43	20			
22	101	89,4	60,5	75,2	66,9	47,2			60,6	54,2	40,3		53,4	47,6		43,2		40,3	22		
24	92,1	85,3	58,6	70,9	63,8	45,6			57,1	51,5	38,7		50,2	45,1		40,8		37,9	24		
26	83,4	81	56,7	67,4	60,8	44,1			54,2	49	37,2		47,2	42,8	33,8	38,6		35,8	26		
28	75,3	75,2	55,1	64	58,2	42,6			51,4	46,8	36		44,8	40,7	32,5	36,5	28,9	33,8	26,4	28	
30	68,6	69	53,5	61	55,7	41,4			48,9	44,6	34,7		42,4	38,7	31,3	34,7	27,7	31,9	25,3	30	
32	62,5	63	52,3	58,4	53,6	40,2			46,5	42,8	33,6		40,3	37	30,2	33	26,6	30,4	24,2	32	
34	57,4	57,6	51	55,7	51,6	39,1			44,5	41	32,6		38,3	35,4	29,1	31,5	25,6	28,9	23,2	34	
36	52,9	53,2	49,8	53,1	49,8	38,1			42,6	39,4	31,7		36,6	33,9	28,2	30,1	24,7	27,5	22,4	36	
38	49	49,3	48,4	49,8	48	37,2			40,7	38	30,8		35,1	32,6	27,3	28,8	23,8	26,3	21,5	38	
40	45,3	45,6	46,1	46,5	46,2	36,3			39,2	36,6	29,9		33,6	31,4	26,4	27,6	23	25,1	20,7	40	
44	39,4	39,6	40,6	40,3	40,8	34,8			36,4	34,2	28,4		30,9	29,1	24,9	25,4	21,6	23	19,3	44	
48	34,4	34,6	35,4	35,3	35,7	33,6			33,9	32,2	27,2		28,7	27,2	23,6	23,6	20,3	21,1	18	48	
52			31	31,1	31,5	31,9			31,4	30,4	26,1		26,8	25,5	22,5	22	19,2	19,6	16,9	52	
56				27,6	27,9	28,5			28,1	28,3	25,3		25,1	24	21,5	20,6	18,2	18,2	15,9	56	
60									25	25,4	24,6		23,5	22,7	20,7	19,4	17,3	17	15	60	
64											23,1		22,2	21,6	20	18,2	16,6	16	14,2	64	
68													20,5	20,5	19,5		17,3	15,9	15	13,5	68
72																16,4	15,4	14,1	12,9	72	
76																		13,4	12,4	76	
80																			12	80	

m	SL6 51 m																m			
	F 12 m			F 18 m			F 24 m			F 30 m			F 36 m		F 42 m					
	10°	15°	30°	10°	15°	30°	10°	15°	30°	10°	15°	30°	15°	30°	15°	30°				
11	123																11			
12	123	121															12			
13	123	116		101													13			
14	123	113		97,8													14			
15	123	110	69,3	94,6	81,6				76,8								15			
16	123	107	68	91,2	79,4				74,1								16			
17	123	103	66,6	88,5	77,1				71,6	62,6			63,3				17			
18	121	101	65,5	85,6	75	51,2			69,2	60,8			61,2				18			
19	116	97,8	64,2	83,2	73	50,2			67,3	59,1			59,2	52,2			19			
20	109	95,4	63,2	80,6	71,1	49,2			65,2	57,5			57,1	50,6		46		20		
22	98,9	90,8	61	76,1	67,7	47,5			61,3	54,7	40,3		53,8	47,9		43,4		40,5	22	
24	90,3	86,6	59,1	72	64,4	45,9			57,9	52	38,8		50,6	45,4		40,9		38,1	24	
26	82,7	81,5	57,3	68,5	61,7	44,4			54,9	49,4	37,5		47,9	43,1	33,9	38,7		35,9	26	
28	74,8	75,2	55,7	65,3	59,1	43			52,2	47,3	36,2		45,4	41	32,6	36,9	29	34,1	26,5	28
30	68	68,3	54,3	62,3	56,8	41,8			49,6	45,4	35		43,1	39,2	31,5	35,1	27,8	32,3	25,4	30
32	61,8	62,5	52,9	59,6	54,5	40,6			47,4	43,5	33,9		41	37,5	30,4	33,4	26,8	30,8	24,3	32
34	56,8	57,3	51,6	56,5	52,6	39,5			45,3	41,7	32,9		39	36	29,4	31,9	25,8	29,3	23,4	34
36	52,2	52,6	50,4	53,2	50,7	38,4			43,4	40,1	31,9		37,3	34,5	28,4	30,5	24,9	27,9	22,5	36
38	48,3	48,6	48,9	49,3	48,7	37,6			41,7	38,7	31,1		35,7	33,1	27,5	29,2	24	26,6	21,6	38
40	44,8	45,2	46,2	45,7	46,2	36,8			40	37,3	30,3		34,2	31,8	26,8	28	23,3	25,5	20,9	40
44	38,8	38,9	40	39,7	40,2	35,2			37,2	34,9	28,8		31,6	29,6	25,2	25,9	21,8	23,4	19,5	44
48	33,8	34	34,9	34,7	35,2	34			34,4	32,9	27,6		29,3	27,7	23,9	24	20,5	21,6	18,2	48
52	29,7	29,9	30,5	30,6	30,9	31,6			31,1	30,8	26,5		27,4	26	22,8	22,4	19,4	20	17,1	52
56				27	27,4	28			27,5	28	25,6		25,7	24,5	21,9	21	18,4	18,6	16,1	56
60						24,8			24,4	24,8	24,7		24,1	23,2	21	19,8	17,6	17,4	15,2	60
64									21,7	22	22,6		22,2	22	20,3	18,7	16,8	16,3	14,5	64
68													19,8	20,2	19,7	17,7	16,1	15,4	13,8	68
72															18,5	16,8	15,6	14,5	13,2	72
76																16	15,1	13,7	12,6	76
80																		13,1	12,2	80
84																			11,9	84



190 t
170 t
150 t
130 t

		SL6 54 m																	
		F 12 m			F 18 m			F 24 m			F 30 m			F 36 m		F 42 m			
		10°	15°	30°	10°	15°	30°	10°	15°	30°	10°	15°	30°	15°	30°	15°	30°		
11	123																	11	
12	123																	12	
13	123	111																13	
14	121	108		90,9														14	
15	118	106	69	88,4	79,6													15	
16	115	103	67,7	85,9	77,6		72											16	
17	112	101	66,5	83,7	75,8		70			62,2								17	
18	109	98,7	65,4	81,6	74,2		68,3	60,1		60,3								18	
19	106	96,5	64,2	79,6	72,6	49,9	66,4	58,5		58,4								19	
20	104	94,4	63,2	77,7	70,9	49,1	64,6	57,1		56,6	50							20	
22	97,9	90,5	61,1	74	67,4	47,4	60,8	54,1		53,3	47,4		42,7			39,8		22	
24	89,3	86,8	59,4	70,8	64,4	45,9	57,7	51,6	38,6	50,4	45,1		40,5			37,6		24	
26	81,9	81,5	57,6	67,7	61,8	44,4	54,8	49,4	37,4	47,6	42,8	33,7	38,5			35,6		26	
28	74,7	75	56	64,7	59,1	43,1	52,1	47,2	36,1	45,2	40,9	32,5	36,6	28,7		33,7		28	
30	67,9	68,4	54,5	62,1	56,9	41,8	49,8	45,3	35	43,1	39,2	31,3	34,8	27,7		32,1	25,1	30	
32	62,2	62,6	53,2	59,5	54,8	40,8	47,6	43,6	33,9	41	37,5	30,3	33,3	26,6		30,5	24,1	32	
34	57,1	57,4	52	56,7	52,8	39,7	45,6	41,9	32,9	39,3	35,9	29,3	31,8	25,7		29,2	23,3	34	
36	52,6	52,8	51	53,2	51,1	38,7	43,7	40,3	32	37,5	34,6	28,5	30,6	24,8		27,8	22,4	36	
38	48,6	48,9	49,7	49,5	49,1	37,8	42	39	31,2	36	33,2	27,6	29,3	24		26,6	21,6	38	
40	45,1	45,4	46,5	45,9	46,3	37	40,5	37,6	30,4	34,5	32	26,8	28,1	23,3		25,5	20,9	40	
44	39,1	39,3	40,4	39,9	40,4	35,5	37,7	35,2	29	31,9	29,9	25,4	26,1	21,9		23,5	19,5	44	
48	34,1	34,3	35,3	35	35,4	34,3	34,8	33,2	27,7	29,7	28	24,1	24,2	20,6		21,7	18,3	48	
52	30	30,1	30,9	30,8	31,2	32,1	31,1	31,2	26,7	27,8	26,3	23	22,7	19,5		20,2	17,2	52	
56		26,6	27,3	27,2	27,5	28,3	27,6	28	25,8	26	24,9	22,1	21,3	18,6		18,8	16,2	56	
60				24,1	24,4	25	24,4	24,9	25	24,6	23,6	21,2	20,1	17,7		17,7	15,4	60	
64							21,8	22,2	22,7	22,2	22,3	20,5	19	17		16,6	14,6	64	
68							19,5	19,8	20,2	19,9	20,3	19,9	18	16,3		15,6	13,9	68	
72										17,8	18,1	18,7	17,1	15,8		14,7	13,4	72	
76													16,3	15,3		14	12,8	76	
80														14,9		13,4	12,3	80	
84																	12	84	

		SL6 57 m																	
		F 12 m			F 18 m			F 24 m			F 30 m			F 36 m		F 42 m			
		10°	15°	30°	10°	15°	30°	10°	15°	30°	10°	15°	30°	15°	30°	15°	30°		
12	123																	12	
13	122	109																13	
14	120	107		89,5														14	
15	117	105	69,1	87,1														15	
16	114	102	67,9	85,1	76,7		70,9											16	
17	111	99,8	66,6	82,9	74,9		69,2											17	
18	108	97,9	65,6	80,9	73,3		67,5	60,1		59,7								18	
19	106	95,7	64,5	78,9	71,9	50	65,6	58,6		58,1								19	
20	103	93,8	63,4	77	70,4	49,1	64,1	57,2		56,7	50							20	
22	96,2	89,9	61,5	73,7	67,5	47,5	61,3	54,4		53,5	47,6		42,8			39,7		22	
24	87,5	85,9	59,7	70,4	64,9	46	58,2	51,9	38,7	50,7	45,2		40,6			37,7		24	
26	80,6	80,3	58,1	67,5	62,4	44,7	55,3	49,8	37,4	48	43,1	33,7	38,6			35,7		26	
28	73,8	74	56,5	64,5	59,9	43,4	52,7	47,7	36,2	45,6	41,3	32,5	36,9	28,8		34		28	
30	67,5	67,8	55,1	62,1	57,7	42,2	50,4	45,8	35,2	43,4	39,5	31,5	35,2	27,7		32,4	25,2	30	
32	61,8	62	53,9	59,5	55,5	41,1	48,2	44	34,1	41,5	37,9	30,5	33,6	26,7		30,8	24,2	32	
34	56,5	56,8	52,6	56,5	53,6	40,1	46,3	42,4	33,1	39,7	36,4	29,5	32,2	25,8		29,3	23,3	34	
36	51,9	52,2	51,3	52,9	51,5	39	44,4	40,8	32,2	38	35	28,6	30,9	25		28,1	22,4	36	
38	48	48,2	49,3	48,9	49	38,2	42,8	39,5	31,4	36,5	33,7	27,8	29,6	24,2		26,9	21,7	38	
40	44,4	44,7	46	45,4	45,9	37,4	41,2	38,2	30,7	35	32,5	27	28,5	23,4		25,8	21	40	
44	38,5	38,8	40	39,4	39,9	35,9	38,3	35,8	29,2	32,5	30,3	25,6	26,4	22		23,8	19,7	44	
48	33,6	33,7	34,7	34,4	34,9	34,3	34,7	33,8	28	30,2	28,4	24,4	24,6	20,8		22,1	18,4	48	
52	29,4	29,6	30,4	30,1	30,6	31,5	30,5	31	27	28,4	26,8	23,2	23	19,7		20,5	17,4	52	
56	25,9	26,1	26,8	26,5	26,9	27,7	26,9	27,4	26,1	26,7	25,3	22,3	21,7	18,8		19,2	16,4	56	
60				23,4	23,8	24,5	23,8	24,3	24,7	24,3	23,9	21,5	20,5	17,9		18	15,6	60	
64					21	21,7	21,2	21,6	22,2	21,6	22,1	20,8	19,3	17,2		16,9	14,8	64	
68							18,8	19,2	19,7	19,3	19,7	20	18,3	16,6		16	14,1	68	
72										17,2	17,5	18,2	17,5	16		15,1	13,5	72	
76											15,7	16,2	15,7	15,5		14,3	13	76	
80													14	14,7		13,6	12,5	80	
84																12,6	12,1	84	
88																		11,8	88



190 t
170 t
150 t
130 t

m	SL6 60 m																m
	F 12 m			F 18 m			F 24 m			F 30 m			F 36 m		F 42 m		
	10°	15°	30°	10°	15°	30°	10°	15°	30°	10°	15°	30°	15°	30°	15°	30°	
12	123																12
13	121	108															13
14	118	105		88													14
15	115	103		86,1													15
16	112	101	68	83,8	75,3		69,8										16
17	110	98,5	66,8	81,9	73,9		68,1										17
18	107	96,5	65,7	79,9	72,2		66,5					58,6					18
19	104	94,6	64,7	78,2	70,8	50	64,8	58,5				57,3					19
20	102	92,7	63,7	76,3	69,3	49,2	63,4	57,1				55,8	49,8				20
22	94,2	89	61,8	73	66,7	47,6	60,6	54,5				53,2	47,5		42,7		22
24	85,9	85,4	60,1	69,9	64,2	46,2	58	52,1	38,7			50,8	45,3		40,7		24
26	78,7	79,2	58,5	67,1	61,8	44,8	55,6	50	37,5			48,3	43,3	33,7	38,8		26
28	72,7	73	56,9	64,5	59,7	43,6	53,4	48	36,4			46	41,5	32,6	36,9	28,7	28
30	66,6	67,3	55,5	62,1	57,5	42,4	51,2	46,1	35,3			44	39,7	31,5	35,3	27,7	30
32	61,1	61,5	54,2	59,7	55,5	41,3	49,2	44,4	34,3			42	38,2	30,6	33,8	26,8	32
34	55,8	56,3	53,1	56,5	53,6	40,4	47,3	42,8	33,3			40,2	36,7	29,7	32,5	25,9	34
36	51,5	52	51,3	52,6	51,6	39,4	45,4	41,3	32,5			38,6	35,4	28,8	31,1	25,1	36
38	47,3	47,7	48,8	48,7	48,8	38,5	43,8	39,9	31,6			36,9	34,1	28	29,9	24,3	38
40	44	44,3	45,7	45,1	45,6	37,7	42,2	38,7	30,9			35,6	32,9	27,2	28,8	23,5	40
44	38,1	38,2	39,5	39,1	39,4	36,2	38,9	36,3	29,5			33	30,7	25,8	26,8	22,2	44
48	33,1	33,3	34,4	34,1	34,3	34,8	34,5	34,1	28,3			30,8	28,8	24,6	25	21	48
52	28,9	29,1	30	29,8	30,1	31,1	30,3	30,6	27,2			28,8	27,2	23,5	23,4	20	52
56	25,4	25,5	26,4	26,2	26,4	27,3	26,6	27	26,3			26,6	25,7	22,5	22	19	56
60	22,3	22,5	23,1	23,1	23,2	24,1	23,5	23,8	24,6			23,8	24,1	21,7	20,8	18,2	60
64				20,4	20,5	21,2	20,8	21	21,8			21,1	21,6	21	19,7	17,4	64
68							18,5	18,6	19,3			18,7	19,2	19,9	18,7	16,8	68
72							16,4	16,5	17			16,6	17,1	17,8	17,1	16,2	72
76												14,8	15,2	15,8	15,2	15,6	76
80															13,5	14,3	80
84															12	12,6	84
88																10,7	88
																11,4	

m	SL6 63 m																m
	F 12 m			F 18 m			F 24 m			F 30 m			F 36 m		F 42 m		
	10°	15°	30°	10°	15°	30°	10°	15°	30°	10°	15°	30°	15°	30°	15°	30°	
12	122																12
13	119																13
14	117	104															14
15	114	102		84,8													15
16	111	99,8	68	82,8	74,5		68,8										16
17	109	97,7	66,9	81	72,8		67,4										17
18	106	95,8	65,8	79,3	71,3		65,7					57,8					18
19	104	93,9	64,8	77,3	70		64,2	58				56,5					19
20	101	92	63,8	75,6	68,7	49,2	62,7	56,8				55,2					20
22	92,2	88,8	62	72,6	66,1	47,7	60,1	54,6				52,7	47,6		42,7		22
24	84,3	84,8	60,4	69,5	63,6	46,3	57,5	52,4	38,8			50,5	45,4		40,8		24
26	77,4	77,9	58,8	66,7	61,4	45,1	55,3	50,2	37,6			48,3	43,5	33,7	38,9		26
28	71	71,5	57,3	64,2	59,3	43,8	53,1	48,2	36,5			46,3	41,7	32,6	37,2	28,7	28
30	65,5	66,3	56	61,8	57,3	42,7	51	46,4	35,4			44,2	40	31,6	35,6	27,8	30
32	60,5	61	54,7	59,2	55,3	41,6	49,1	44,7	34,4			42,3	38,5	30,6	34	26,9	32
34	55,5	56,1	53,5	56,5	53,7	40,6	47,3	43,2	33,6			40,6	37	29,8	32,6	26	34
36	51	51,6	51,9	52,3	51,3	39,7	45,7	41,7	32,7			39	35,6	29	31,4	25,2	36
38	47	47,5	48,9	48,3	48,4	38,8	44	40,4	31,9			37,5	34,4	28,1	30,3	24,4	38
40	43,3	44	45,3	44,7	45,1	38	42,5	39,1	31,1			36,1	33,3	27,4	29,1	23,7	40
44	37,4	37,9	39	38,4	38,9	36,6	38,7	36,8	29,8			33,5	31,1	26	27,1	22,4	44
48	32,3	32,8	33,8	33,4	33,7	34,9	33,9	34	28,5			31,2	29,2	24,8	25,3	21,2	48
52	28,2	28,6	29,5	29,1	29,4	30,5	29,6	29,9	27,5			29,3	27,6	23,7	23,7	20,1	52
56	24,6	25	25,7	25,5	25,7	26,7	26	26,3	26,4			26,2	26,1	22,8	22,4	19,2	56
60	21,6	21,9	22,5	22,4	22,6	23,4	22,9	23,2	24,1			23,2	23,7	22	21,1	18,4	60
64			19,7	19,7	19,9	20,6	20,2	20,4	21,3			20,5	21	21,2	20,1	17,6	64
68				17,4	17,5	18,2	17,8	18	18,7			18,1	18,6	19,5	18,6	17	68
72							15,8	15,9	16,5			16	16,5	17,3	16,5	16,4	72
76								14				14,2	14,6	15,3	14,6	15,5	76
80												12,5	12,9	13,4	13	13,7	80
84															11,4	12,1	84
88																11,5	88
92																10,7	92
																10,2	
																10,9	
																9,7	



190 t
170 t
150 t
130 t

SL6 66 m																	
m	F 12 m			F 18 m			F 24 m			F 30 m			F 36 m		F 42 m		m
	10°	15°	30°	10°	15°	30°	10°	15°	30°	10°	15°	30°	15°	30°	15°	30°	
13	118																13
14	115	103															14
15	112	101		83,7													15
16	110	98,8	68	82,1													16
17	107	96,7	67,1	80,3	72,2		66,6										17
18	105	95	66	78,6	70,8		65										18
19	103	93,1	65,1	76,8	69,4		63,7	57,4				55,8					19
20	100	91,5	64,1	75,2	68	49,2	62,2	56,3				54,6					20
22	91	88,1	62,4	72,1	65,7	47,7	59,6	54				52,2	47,4		42,6		22
24	82,3	83	60,7	69,2	63,3	46,4	57,2	52,1	38,8			50	45,5		40,7		24
26	75,9	76,3	59,1	66,6	61	45,2	55	50,2	37,6			48	43,7		38,8		26
28	70	70,4	57,7	64,1	59	44	52,9	48,5	36,5			46	41,8	32,6	37,3		28
30	64,3	65,3	56,4	61,9	57,1	42,9	50,7	46,8	35,5			44,3	40,2	31,7	35,7	27,8	30
32	59,3	60,3	55,1	58,9	55,2	41,9	49	45,2	34,6			42,5	38,7	30,8	34,2	26,9	32
34	54,7	55,6	53,7	55,5	53,5	40,9	47,2	43,6	33,7			41	37,3	29,9	32,9	26	34
36	50,4	51,2	51,4	51,7	51,8	40	45,7	42,2	32,9			39,4	36	29,1	31,7	25,2	36
38	46,5	47,1	48,3	47,8	48,1	39,1	44,1	40,9	32,1			37,9	34,7	28,3	30,5	24,5	38
40	42,9	43,4	44,9	44,2	44,6	38,3	42,7	39,6	31,3			36,5	33,6	27,6	29,4	23,8	40
44	36,9	37,4	38,5	38	38,3	36,9	38,4	37,1	30			34	31,5	26,2	27,4	22,5	44
48	31,7	32,3	33,3	32,7	33,2	34,3	33,3	33,9	28,8			31,7	29,6	25	25,6	21,4	48
52	27,6	28,1	29	28,5	28,8	30,1	29,1	29,5	27,8			29,3	28	24	24,1	20,3	52
56	24,1	24,4	25,2	24,9	25,2	26,3	25,5	25,8	26,7			25,7	26,2	23	22,7	19,4	56
60	21,1	21,4	22,1	21,9	22,1	23	22,4	22,7	23,7			22,6	23,3	22,2	21,4	18,6	60
64	18,5	18,7	19,3	19,2	19,4	20,2	19,7	19,9	20,8			19,9	20,5	21,1	20,2	17,9	64
68				16,9	17	17,7	17,3	17,6	18,3			17,6	18,2	19,1	18,2	17,1	68
72				14,8	15	15,5	15,3	15,4	16,1			15,5	16	16,9	16	16,5	72
76							13,4	13,5	14,1			13,7	14,1	14,9	14,1	15,2	76
80												12	12,4		12,5	13,4	80
84														11,4	11	11,7	84
88															9,7	10,3	88
92																8,8	92
96																8,4	96

SL6 69 m																	
m	F 12 m			F 18 m			F 24 m			F 30 m			F 36 m		F 42 m		m
	10°	15°	30°	10°	15°	30°	10°	15°	30°	10°	15°	30°	15°	30°	15°	30°	
13	116																13
14	113	101															14
15	111	99,6		82,7													15
16	109	97,5		81,1													16
17	106	95,6	67	79,3	71,2		65,8										17
18	104	93,9	66,1	77,5	69,9		64,2										18
19	102	92,3	65,3	76	68,7		62,9					55,3					19
20	98,1	90,7	64,2	74,4	67,4	49,2	61,6	55,6				54,1					20
22	88,7	87,4	62,5	71,5	64,9	47,8	59,1	53,5				51,7	47		42,2		22
24	81	81,4	61	68,8	62,8	46,5	56,8	51,6	38,7			49,6	45,2		40,5		24
26	74,1	74,8	59,5	66,1	60,6	45,3	54,6	49,9	37,6			47,6	43,5		38,9		26
28	68,1	69,1	58	63,9	58,6	44,1	52,4	48,2	36,6			45,7	42	32,7	37,3		28
30	63	63,9	56,7	61,2	56,8	43,1	50,6	46,6	35,6			44	40,4	31,7	35,7	27,8	30
32	58,1	59,2	55,5	58,2	55,1	42,1	48,8	45,1	34,7			42,3	39	30,8	34,4	26,9	32
34	53,9	54,6	54,2	54,6	53,1	41,1	47,1	43,6	33,8			40,8	37,5	30	33,1	26,1	34
36	49,7	50,5	52	50,6	50,6	40,2	45,6	42,2	33			39,4	36,2	29,2	31,8	25,4	36
38	45,9	46,5	47,9	47	47,5	39,4	44,1	41	32,3			38	35,1	28,4	30,8	24,6	38
40	42,2	42,9	44,3	43,6	43,9	38,7	42,3	39,8	31,5			36,8	33,9	27,7	29,6	23,9	40
44	36,1	36,6	38	37,2	37,7	37	37,7	37,3	30,2			34,3	31,9	26,4	27,7	22,7	44
48	31,1	31,6	32,7	32,1	32,5	33,9	32,7	33,2	29			32,1	30	25,2	25,9	21,5	48
52	26,9	27,3	28,3	27,9	28,2	29,5	28,4	28,8	28			28,7	28,3	24,2	24,4	20,5	52
56	23,3	23,7	24,6	24,3	24,5	25,8	24,8	25,2	26,4			25,1	25,9	23,2	23	19,6	56
60	20,3	20,7	21,4	21,2	21,4	22,5	21,8	22	23,1			22	22,6	22,4	21,8	18,7	60
64	17,7	18,1	18,7	18,5	18,7	19,6	19	19,3	20,3			19,3	19,9	21	19,9	18	64
68	15,4	15,7	16,3	16,2	16,3	17,1	16,7	16,9	17,7			16,9	17,6	18,6	17,6	17,3	68
72				14,1	14,2	14,9	14,6	14,8	15,5			14,8	15,4	16,3	15,4	16,6	72
76						13	12,8	12,9	13,5			13,1	13,5	14,3	13,5	14,6	76
80							11,1	11,2	11,8			11,4	11,8	12,5	11,9	12,8	80
84												10	10,3	10,9	10,4	11,2	84
88															9,2	9,8	88
92																8,7	92
96																7,4	96



190 t
170 t
150 t
130 t

m	SL6 72 m																m	
	F 12 m			F 18 m			F 24 m			F 30 m			F 36 m		F 42 m			
	10°	15°	30°	10°	15°	30°	10°	15°	30°	10°	15°	30°	15°	30°	15°	30°		
13	114																13	
14	112	99,9															14	
15	110	98,1															15	
16	107	96,2		79,9													16	
17	105	94,4	67	78,1	70,4		64,9										17	
18	103	92,7	66	76,6	69,3		63,3										18	
19	101	91,2	65,2	75,1	68		62				54,4						19	
20	96,4	89,7	64,3	73,5	66,9		60,8	54,9			53,3						20	
22	87,2	86,5	62,7	70,7	64,4	47,9	58,4	52,9			51	46,4					22	
24	79,3	80	61,1	68,2	62,3	46,6	56,2	51			49,1	44,6		40		36,8	24	
26	72,6	73,1	59,6	65,8	60,3	45,4	54,1	49,4	37,7		47,1	43,1		38,6		35,4	26	
28	66,7	67,5	58,3	63,5	58,5	44,3	52,1	47,8	36,6		45,4	41,6	32,6	37,2		34	28	
30	61,6	62,2	57,1	60,7	56,7	43,3	50,3	46,1	35,7		43,6	40,1	31,7	35,9	27,8	32,8	30	
32	57	57,9	55,8	56,9	55	42,3	48,5	44,7	34,8		42	38,8	30,9	34,5	26,9	31,4	24,2	32
34	52,6	53,4	53,5	53,1	53,2	41,3	47	43,4	34		40,6	37,6	30	33,1	26,1	30,2	23,5	34
36	48,7	49,5	50,9	49,7	50,4	40,5	45,4	42,1	33,2		39,2	36,4	29,3	32	25,4	29,1	22,7	36
38	44,9	45,7	47,3	46,1	47,1	39,6	44	40,9	32,4		37,9	35,3	28,5	30,8	24,6	28	22	38
40	41,4	42,1	43,7	42,7	43,6	38,8	42,5	39,7	31,7		36,6	34,2	27,8	29,9	24	26,9	21,4	40
44	35,2	35,9	37,2	36,4	37,2	37,3	37,1	37,1	30,4		34,3	32,1	26,5	27,9	22,8	25,1	20,2	44
48	30,3	30,8	32	31,3	32,1	33,3	32	32,5	29,3		31,8	30,3	25,4	26,3	21,6	23,4	19,1	48
52	26,1	26,5	27,6	27,1	27,7	28,8	27,8	28,2	28,1		27,9	28,3	24,3	24,7	20,7	21,9	18,1	52
56	22,5	22,9	23,9	23,5	24,1	25	24,1	24,4	25,7		24,4	25,1	23,4	23,3	19,7	20,5	17,2	56
60	19,5	19,9	20,7	20,4	20,9	21,8	21	21,4	22,5		21,3	22	22,6	22	18,9	19,4	16,4	60
64	16,9	17,2	17,9	17,8	18,2	19	18,3	18,6	19,6		18,6	19,2	20,5	19,3	18,2	18,4	15,6	64
68	14,6	14,9	15,6	15,5	15,8	16,5	15,9	16,2	17,1		16,2	16,8	18	16,9	17,5	16,8	15	68
72		12,9	13,4	13,4	13,7	14,3	13,9	14,1	14,9		14,1	14,7	15,7	14,7	16	14,8	14,4	72
76				11,6	11,9	12,3	12	12,2	12,9		12,3	12,8	13,7	12,9	14	12,9	13,8	76
80							10,4	10,5			10,7	11,1	11,9	11,2	12,2	11,2	12,5	80
84									9,6		9,4	9,7	10,3	9,8	10,6	9,8	10,9	84
88												8,6	9,1	8,7	9,3	8,7	9,5	88
92														7,7	8,2	7,7	8,5	92
96																6,8	7,5	96
100																	6,6	100

m	SL6 75 m																m	
	F 12 m			F 18 m			F 24 m			F 30 m			F 36 m		F 42 m			
	10°	15°	30°	10°	15°	30°	10°	15°	30°	10°	15°	30°	15°	30°	15°	30°		
14	110																14	
15	108	96,7															15	
16	106	94,9		78,8													16	
17	104	93,4	67	77,3	69,6												17	
18	102	91,8	66,2	75,6	68,5		62,6										18	
19	99	90,2	65,2	74,1	67,1		61,5										19	
20	94,8	88,9	64,4	72,8	66,1		60,3	54,2			52,7						20	
22	85,3	85,2	62,7	70,1	63,8	47,8	57,9	52,3			50,6	45,8					22	
24	77,9	78,5	61,4	67,7	61,8	46,6	55,7	50,5			48,7	44,1		39,6		36,4	24	
26	70,8	71,7	59,9	65,3	59,9	45,5	53,7	48,9	37,6		46,7	42,6		38,2		35	26	
28	65,2	65,7	58,6	63	58,1	44,4	51,8	47,3	36,7		44,9	41,2	32,6	36,8		33,7	28	
30	60,1	60,8	57,3	59,6	56,4	43,4	50	45,8	35,7		43,4	39,9	31,7	35,6	27,7	32,5	30	
32	55,5	56,4	55,8	55,6	54,6	42,4	48,4	44,4	34,9		41,9	38,5	30,9	34,4	26,9	31,3	24,2	32
34	51,3	52,2	53,9	51,8	52	41,5	46,9	43,2	34,1		40,4	37,4	30,1	33,2	26,1	30,2	23,5	34
36	47,6	48,4	50,4	48,4	49,2	40,7	45,4	41,9	33,3		39,1	36,2	29,3	32,1	25,4	29,2	22,7	36
38	44,1	44,7	46,6	45,1	46,1	39,9	43,5	40,7	32,5		37,8	35,2	28,6	31	24,7	28,1	22,1	38
40	40,5	41,4	42,8	41,7	42,8	39,1	41,7	39,6	31,9		36,6	34,1	27,9	30	24,1	27,1	21,5	40
44	34,6	35,1	36,6	35,7	36,6	37	36,3	36,6	30,6		34,3	32,2	26,7	28,1	22,8	25,3	20,2	44
48	29,4	30,1	31,3	30,7	31,3	32,7	31,4	31,9	29,4		31,5	30,5	25,5	26,4	21,8	23,6	19,2	48
52	25,3	25,8	27	26,4	27,1	28,2	27	27,4	28,2		27,3	28,1	24,5	24,9	20,8	22,1	18,2	52
56	21,8	22,2	23,3	22,9	23,4	24,4	23,4	23,9	25,2		23,7	24,5	23,6	23,5	19,9	20,8	17,4	56
60	18,7	19,1	20	19,7	20,3	21,2	20,3	20,7	21,9		20,6	21,4	22,5	21,4	19	19,6	16,5	60
64	16,1	16,5	17,3	17	17,5	18,3	17,7	17,9	19		17,9	18,6	19,9	18,7	18,3	18,5	15,8	64
68	13,8	14,2	14,9	14,7	15,2	15,9	15,2	15,6	16,5		15,5	16,2	17,4	16,2	17,4	16,3	15,1	68
72	11,8	12,1	12,7	12,6	13	13,6	13,2	13,4	14,3		13,4	14,1	15,2	14,1	15,4	14,1	14,6	72
76				10,8	11,2	11,7	11,3	11,5	12,3		11,6	12,2	13,2	12,3	13,5	12,3	13,7	76
80					9,6	10	9,8	9,9	10,5		10,1	10,5	11,4	10,6	11,6	10,6	11,9	80
84							8,6	8,7	9,1		8,8	9,2	9,8	9,3	10,1	9,3	10,3	84
88											7,8	8,1	8,6	8,1	8,8	8,2	9,1	88
92													7,5	7,1	7,8	7,2	8	92
96														6,2	6,8	6,3	7	96
100																5,5	6,1	100



190 t
170 t
150 t
130 t

m	SL6 78 m																m
	F 12 m			F 18 m			F 24 m			F 30 m			F 36 m		F 42 m		
	10°	15°	30°	10°	15°	30°	10°	15°	30°	10°	15°	30°	15°	30°	15°	30°	
14	108																14
15	106	95,5															15
16	104	94		77,9													16
17	102	92,2		76,4													17
18	100	90,8	66,2	75	67,8		62										18
19	97	89,2	65,3	73,6	66,7		60,9										19
20	92,3	88	64,5	72,3	65,4		59,7			52,6							20
22	83,2	84	62,9	69,5	63,3	47,9	57,3	51,8		50,4	45,2						22
24	75,9	76,9	61,4	67,2	61,4	46,6	55,2	50,2		48,5	43,8		39,2		35,9		24
26	69,3	69,7	60,2	65	59,6	45,6	53,3	48,5	37,6	46,6	42,3		37,8		34,7		26
28	63,7	64,1	58,8	62,9	57,7	44,5	51,6	47	36,7	45	40,9	32,6	36,6		33,4		28
30	58,7	59,4	57,5	58,3	56,2	43,5	49,8	45,6	35,8	43,4	39,6	31,8	35,2	27,6	32,2		30
32	54,5	54,9	55,6	54,4	54,2	42,6	48,1	44,2	34,9	41,9	38,4	31	34,1	26,9	31,1	24,2	32
34	50,3	51,3	52,4	50,5	51,3	41,7	46,7	42,9	34,1	40,6	37,2	30,1	33	26,1	30	23,4	34
36	46,7	47,4	49,2	47,2	47,9	40,9	45,2	41,7	33,4	39,3	36	29,4	31,9	25,5	29	22,8	36
38	43,3	44	45,8	44,1	44,9	40	43,4	40,6	32,7	38	35	28,7	30,9	24,8	28,1	22,1	38
40	40	40,7	42,4	41,2	42,1	39,3	41	39,3	32	36,9	34,1	28	30,1	24,1	27,1	21,5	40
44	33,8	34,6	36	35,2	36,1	37,2	35,7	36,4	30,7	34,7	32,2	26,8	28,3	22,9	25,4	20,3	44
48	28,9	29,6	30,8	30	31	32,2	30,7	31,4	29,5	31,4	30,5	25,7	26,6	21,9	23,8	19,3	48
52	24,7	25,2	26,5	25,9	26,6	27,8	26,5	27	28	27,2	27,7	24,7	25,1	20,9	22,4	18,3	52
56	21,2	21,7	22,8	22,2	22,9	24	22,9	23,4	24,7	23,6	24	23,8	23,6	20	21,1	17,5	56
60	18,2	18,6	19,5	19,2	19,8	20,7	19,8	20,2	21,4	20,4	20,9	22,2	20,9	19,2	19,9	16,7	60
64	15,5	15,9	16,8	16,5	17,1	17,9	17,1	17,5	18,6	17,7	18,2	19,5	18,2	18,5	18	15,9	64
68	13,3	13,7	14,4	14,2	14,6	15,4	14,7	15	16,1	15,4	15,7	17	15,8	17,3	15,7	15,3	68
72	11,3	11,6	12,3	12,1	12,5	13,2	12,7	12,9	13,9	13,3	13,6	14,8	13,6	15	13,6	14,6	72
76	9,7	9,9	10,4	10,3	10,7	11,2	10,8	11,1	11,8	11,4	11,7	12,7	11,8	13	11,8	13,3	76
80				9	9,2	9,6	9,4	9,5	10,1	9,8	10	10,9	10,2	11,2	10,2	11,5	80
84							8,2	8,3	8,8	8,6	8,8	9,5	8,9	9,7	8,9	10	84
88								7,2	7,6	7,6	7,7	8,3	7,8	8,5	7,8	8,8	88
92										6,6	6,7	7,2	6,8	7,4	6,9	7,7	92
96													5,9	6,4	5,9	6,7	96
100														5,5	5,1	5,8	100
104															4,9		104

m	SL6 81 m																m
	F 12 m			F 18 m			F 24 m			F 30 m			F 36 m		F 42 m		
	10°	15°	30°	10°	15°	30°	10°	15°	30°	10°	15°	30°	15°	30°	15°	30°	
14	105																14
15	104	94															15
16	102	92,6															16
17	101	91,1		75,5													17
18	98,8	89,5	66,2	74	66,9		61,2										18
19	95,2	88,2	65,2	72,7	65,9		60										19
20	90,7	86,8	64,5	71,3	64,7		59			51,7							20
22	82,3	82,4	63	68,8	62,6	47,8	56,8	51,4		49,9							22
24	74,6	75,3	61,5	66,5	60,8	46,7	54,8	49,9		47,9	43,3		38,8		35,5		24
26	67,9	68,6	60,3	64,5	59	45,7	53	48,3	37,6	46,3	41,9		37,4		34,3		26
28	62,2	62,7	59	61,5	57,3	44,6	51,1	46,9	36,7	44,6	40,5	32,6	36,1		33		28
30	57,7	57,8	57,8	57,1	55,8	43,6	49,5	45,4	35,8	43,2	39,3	31,7	35	27,6	32		30
32	53,4	53,6	55,2	52,7	53,7	42,7	48	44,2	35	41,7	38	30,9	33,9	26,9	30,8	24,2	32
34	49,7	49,8	51,5	49,2	50,1	41,8	46,4	42,9	34,3	40,3	36,9	30,1	32,8	26,2	29,8	23,4	34
36	45,7	46,4	48,1	45,9	46,6	41	44,5	41,8	33,5	39	35,8	29,4	31,7	25,4	28,9	22,7	36
38	42,5	43,1	44,8	43,1	43,7	40,2	42,2	40,7	32,8	37,9	34,8	28,8	30,8	24,8	27,9	22,1	38
40	39,4	39,8	41,8	40	40,9	39,4	39,7	39,6	32,1	36,8	33,9	28,1	29,9	24,2	27,1	21,5	40
44	33,6	33,9	35,4	34,5	35,3	36,8	35	35,9	30,8	34,3	32,1	26,9	28,2	23	25,5	20,4	44
48	28,5	28,8	30,1	29,4	30,2	31,6	30,2	31	29,8	30,6	30,3	25,8	26,7	22	24	19,3	48
52	24,3	24,5	25,8	25,2	25,8	27,2	25,8	26,7	28	26,4	27,2	24,8	25,2	21	22,5	18,4	52
56	20,7	20,9	22,1	21,5	22,2	23,3	22,2	23,1	24,2	22,9	23,4	23,8	23,1	20,1	21,2	17,6	56
60	17,6	17,8	18,9	18,5	19,1	20,1	19,1	19,9	20,8	19,8	20,2	21,8	20,3	19,3	19,7	16,8	60
64	15	15,2	16,1	15,8	16,3	17,3	16,5	17,1	18	17	17,5	19	17,5	18,5	17,5	16,1	64
68	12,7	12,9	13,7	13,5	14	14,8	14	14,7	15,4	14,7	15,1	16,4	15,2	16,7	15,2	15,4	68
72	10,7	10,8	11,6	11,4	11,9	12,6	12	12,5	13,2	12,6	13	14,2	13	14,5	13	14,6	72
76	9,2	9,3	9,8	9,7	10,1	10,6	10,1	10,7	11,2	10,8	11	12,2	11,1	12,5	11,2	12,7	76
80				8,4	8,7	9,1	8,8	9,2	9,6	9,3	9,5	10,4	9,6	10,7	9,6	10,9	80
84				7,2	7,5	7,8	7,6	8	8,3	8,1	8,3	9	8,4	9,3	8,4	9,5	84
88							6,6	6,9	7,1	7	7,2	7,8	7,3	8,1	7,3	8,3	88
92										6	6,2	6,7	6,2	7	6,4	7,2	92
96											5,1	5,7	5,3	6	5,4	6,2	96
100													4,3	5	4,5	5,4	100
104															3,6	4,4	104
108																3,4	108



190 t
170 t
150 t
130 t

m	SL6 84 m																m
	F 12 m			F 18 m			F 24 m			F 30 m			F 36 m		F 42 m		
	10°	15°	30°	10°	15°	30°	10°	15°	30°	10°	15°	30°	15°	30°	15°	30°	
15	99,5																15
16	97,9	89,2															16
17	96,4	87,8															17
18	94,9	86,4	66														18
19	92,8	85,1	65,1														19
20	88,9	83,9	64,4														20
22	80,3	80,2	62,9														22
24	73,1	73,4	61,6														24
26	66,3	67,1	60,3														26
28	60,8	61,2	59,1														28
30	56,3	56,6	57,6														30
32	52	52,4	54,2														32
34	48,4	48,6	50,3														34
36	44,9	45,3	47														36
38	41,5	42	43,9														38
40	38,5	38,9	40,8														40
44	32,8	33,2	34,9														44
48	27,8	28,1	29,6														48
52	23,7	23,9	25,2														52
56	20,1	20,3	21,5														56
60	17,1	17,3	18,3														60
64	14,4	14,6	15,6														64
68	12,1	12,3	13,2														68
72	10,2	10,3	11,1														72
76	8,7	8,8	9,4														76
80	7,4	7,5	8														80
84																	84
88																	88
92																	92
96																	96
100																	100
104																	104
108																	108

m	SL6 87 m																m
	F 12 m			F 18 m			F 24 m			F 30 m			F 36 m		F 42 m		
	10°	15°	30°	10°	15°	30°	10°	15°	30°	10°	15°	30°	15°	30°	15°	30°	
15	97,4																15
16	95,9	87,3															16
17	94,4	86,1															17
18	93,1	84,8															18
19	90,8	83,5	65														19
20	87	82,3	64,3														20
22	78,3	79	63														22
24	71,1	72,1	61,7														24
26	64,8	66,2	60,3														26
28	59,2	60,6	59,1														28
30	54,6	55,7	56,8														30
32	50,6	51,3	53														32
34	46,8	47,6	49,2														34
36	43,6	44,4	45,7														36
38	40,6	41,5	42,7														38
40	37,5	38,3	39,8														40
44	32	32,9	34,1														44
48	27	27,8	28,9														48
52	22,9	23,4	24,6														52
56	19,3	19,9	20,9														56
60	16,3	16,8	17,7														60
64	13,7	14,2	15														64
68	11,4	11,8	12,5														68
72	9,5	9,9	10,4														72
76	8,1	8,4	8,8														76
80	6,8	7,1	7,5														80
84																	84
88																	88
92																	92
96																	96
100																	100
104																	104



190 t
170 t
150 t
130 t

		SL6 90 m																	
		F 12 m			F 18 m			F 24 m			F 30 m			F 36 m		F 42 m			
		10°	15°	30°	10°	15°	30°	10°	15°	30°	10°	15°	30°	15°	30°	15°	30°		
15	15	86,3																	
16	16	85	77,4																
17	17	83,8	76,4		64,2														
18	18	82,3	75,1		63														
19	19	81	73,9	61,7	62	56,7		52											
20	20	79,7	72,9	60,9	61	55,9		51											
22	22	76,7	70,7	59,5	58,9	54,1		49,3	45,2				43,5						
24	24	71	68,7	58	57	52,5	44,3	47,7	43,8				41,9	38,2					
26	26	64,6	65	56,8	55,3	50,9	43,2	46,2	42,4				40,5	37		33,4		30,7	
28	28	59,5	60	55,5	53,5	49,5	42,2	44,6	41,1	34,7			39,1	35,9		32,4		29,6	
30	30	54,8	55,2	54,3	51,9	48,1	41,3	43,2	40	33,9			37,9	34,8	29,2	31,3		28,6	
32	32	50,6	50,9	52,2	49,6	46,8	40,4	42	38,8	33,1			36,6	33,7	28,5	30,4	25,2	27,7	
34	34	46,8	47,3	48,6	46,5	45,6	39,4	40,7	37,8	32,4			35,5	32,7	27,8	29,4	24,5	26,9	22
36	36	43,8	43,9	45,3	43,5	43,7	38,6	39,5	36,7	31,7			34,4	31,8	27,2	28,5	23,8	26	21,4
38	38	40,9	41	42,3	40,7	41,1	37,9	38,2	35,8	31			33,3	30,9	26,6	27,7	23,3	25,2	20,9
40	40	37,9	38,2	39,6	38,2	38,3	37,1	36,9	34,8	30,3			32,3	30	25,9	26,9	22,7	24,4	20,4
44	44	32,5	32,9	34,3	33,4	33,8	35	33,3	32,6	29			30,4	28,5	24,8	25,4	21,7	23	19,4
48	48	27,5	27,9	29,2	28,7	29	30,6	29,2	29,7	27,8			28,4	26,9	23,7	24	20,7	21,7	18,4
52	52	23,4	23,6	24,8	24,4	24,7	26,2	25	25,6	26,5			25,2	25,1	22,7	22,7	19,7	20,5	17,5
56	56	19,9	20,1	21,1	20,8	21,2	22,4	21,5	21,9	23,5			21,7	22,4	21,8	21,5	18,9	19,3	16,7
60	60	16,8	17	18	17,7	18	19,2	18,3	18,8	20,2			18,7	19,2	20,5	19,4	18	18,1	15,9
64	64	14,2	14,4	15,1	15	15,3	16,3	15,7	16	17,4			15,9	16,5	18	16,8	17,1	16,5	15,2
68	68	11,9	12	12,8	12,7	13	13,9	13,3	13,6	14,8			13,6	14	15,5	14,4	15,6	14,5	14,5
72	72	9,9	10,1	10,7	10,6	10,8	11,7	11,2	11,5	12,6			11,5	11,9	13,3	12,3	13,6	12,3	13,5
76	76	8,5	8,6	9	9,1	9,2	9,9	9,5	9,8	10,6			9,8	10,1	11,2	10,4	11,5	10,6	11,8
80	80	7,2	7,3	7,7	7,7	7,9	8,4	8,2	8,4	9,1			8,4	8,7	9,6	9	9,8	9	10
84	84	5,9	6	6,4	6,6	6,7	7,2	7	7,2	7,8			7,2	7,5	8,3	7,8	8,5	7,8	8,7
88	88				5,3	5,5	6	5,9	6,1	6,6			6,2	6,4	7,1	6,7	7,4	6,7	7,6
92	92					4,3	4,7	4,7	4,9	5,6			5,1	5,4	6	5,7	6,3	5,8	6,5
96	96							3,6	3,8	4,3			4,1	4,3	5	4,7	5,3	4,8	5,5
100	100												3	3,2	3,9	3,7	4,3	3,8	4,6
104	104													2,8	2,7	3,3	2,9	3,6	3,6
108	108																	2,7	2,7

		SL6 93 m																	
		F 12 m			F 18 m			F 24 m			F 30 m			F 36 m					
		10°	15°	30°	10°	15°	30°	10°	15°	30°	10°	15°	30°	15°	30°				
16	16	82,6																	
17	17	81,2	74,3																
18	18	80,1	73,2		61,6														
19	19	78,8	72,1	60,2	60,6	55,4		50,7											
20	20	77,8	71,1	59,4	59,6	54,4		49,9					44						
22	22	75,2	69,2	58	57,6	52,9		48,2	44,1				42,4						
24	24	69,2	67,4	56,7	55,8	51,2	43,3	46,6	42,8				41	37,4					
26	26	63,4	63,3	55,5	54,1	49,8	42,2	45,1	41,5				39,6	36,1		32,7			
28	28	57,6	58,3	54,2	52,6	48,4	41,3	43,7	40,3	34			38,3	35,1		31,5			
30	30	53,1	53,9	53,2	50,9	47,1	40,4	42,4	39,1	33,2			37	34	28,6	30,6			
32	32	49,2	49,8	51	48,6	45,9	39,5	41,1	38	32,4			35,9	33,1	27,9	29,7	24,5		
34	34	45,5	46	47,5	45,5	44,7	38,7	39,9	37	31,7			34,8	32,1	27,2	28,8	23,9		
36	36	42,3	42,8	44,1	42,5	42,5	37,9	38,8	36	31			33,7	31,1	26,6	28	23,3		
38	38	39,4	39,8	41,1	39,6	39,9	37,1	37,5	35,1	30,3			32,8	30,2	25,9	27,2	22,7		
40	40	36,9	37,1	38,3	37	37,2	36,3	35,9	34,1	29,7			31,8	29,5	25,4	26,4	22,2		
44	44	31,6	32,2	33,3	32,4	32,8	34	32,4	32,2	28,5			29,9	27,9	24,3	25	21,2		
48	48	26,8	27,3	28,4	27,8	28,3	29,9	28,5	29	27,4			27,5	26,5	23,3	23,6	20,2		
52	52	22,7	23	24,1	23,6	24	25,6	24,5	24,9	26,3			24,5	24,9	22,3	22,3	19,3		
56	56	19,2	19,4	20,5	20,1	20,4	21,8	20,8	21,2	23			21	21,7	21,4	20,9	18,5		
60	60	16,1	16,3	17,2	17	17,4	18,5	17,7	18,1	19,7			18	18,6	20,1	18,7	17,7		
64	64	13,4	13,6	14,5	14,3	14,6	15,7	15,1	15,4	16,8			15,3	15,8	17,5	16,2	16,8		
68	68	11,2	11,4	12,1	12	12,3	13,2	12,6	13	14,3			12,9	13,5	15	13,9	15,3		
72	72	9,3	9,5	10,1	10	10,1	11,1	10,6	10,9	12			10,8	11,3	12,7	11,8	13		
76	76	7,9	8	8,5	8,5	8,7	9,3	9	9,2	10,1			9,2	9,6	10,7	9,9	11		
80	80	6,6	6,7	7,1	7,2	7,3	7,9	7,6	7,9	8,6			7,9	8,2	9,2	8,5	9,4		
84	84	5,2	5,4	5,9	6	6,1	6,7	6,4	6,6	7,3			6,7	6,9	7,8	7,3	8,1		
88	88	4	4	4,5	4,7	4,9	5,4	5,3	5,5	6,1			5,5	5,8	6,7	6,2	6,9		
92	92				3,5	3,6	4,1	4,1	4,3	5			4,4	4,7	5,5	5,1	5,8		
96	96							3	3,2	3,8			3,4	3,6	4,5	4,1	4,8		
100	100									2,6				2,6	3,4	3,1	3,7		
104	104																2,7		

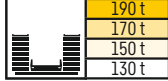

m	SL6 96 m												SL6 99 m						SL6 102 m			m					
	F 12 m			F 18 m			F 24 m			F 30 m			F 12 m			F 18 m			F 12 m								
	10°	15°	30°	10°	15°	30°	10°	15°	30°	10°	15°	30°	10°	15°	30°	10°	15°	30°	10°	15°	30°		10°	15°	30°		
16	78,3														75,8										16		
17	77,1	70,9													74,9	68,9							69,4			17	
18	76,1	70,1		59,1											74	68,1							57,4		64,5	18	
19	75,1	69		58,2											73,1	67,1							56,5		67,4	19	
20	74	68,1	57,2	57,2	52,6				48,1						72,1	66,2	55,8						55,6	51,3		20	
22	72,3	66,3	55,9	55,3	51,1				46,5						70,5	64,6	54,5						53,9	49,8		22	
24	67,4	64,6	54,6	53,6	49,7	41,8			44,9	41,2					65,8	63	53,3						52,3	48,4	40,8	24	
26	61,7	62,1	53,4	52,1	48,2	40,8			43,6	40					59,9	60,7	52,1						50,8	47,1	39,8	26	
28	56,5	57,7	52,2	50,7	46,9	39,9			42,3	38,9	32,9				54,7	56,1	51						49,3	45,9	38,9	28	
30	52	53,1	51,2	49,1	45,8	39			41	37,8	32,1				50,6	51,5	49,9						48	44,7	38,1	30	
32	47,9	49	49,4	47,4	44,5	38,2			39,7	36,7	31,4				46,5	47,7	48,4						46	43,5	37,3	32	
34	44,5	45,4	46,4	44,1	43,4	37,3			38,6	35,7	30,7				42,9	44	45,2						43,1	42,4	36,5	34	
36	41,3	42	43,1	41,2	41,8	36,6			37,5	34,8	30				40	40,8	41,9						40,1	40,9	35,8	36	
38	38,5	39,1	40,1	38,4	39,5	35,9			36,4	33,9	29,4				37,2	37,8	38,9						37,4	38,4	35	38	
40	35,8	36,6	37,4	36	36,9	35,1			34,9	33	28,7				34,7	35,3	36,2						34,7	35,7	34,4	40	
44	30,9	31,7	32,8	31,5	32,3	32,8			31,4	31,2	27,6				29,9	30,7	31,6						30,3	31,1	31,9	44	
48	26,1	27	27,8	27,1	28,1	29,3			27,8	28,1	26,5				25,3	26,1	27,1						26,2	27,2	28,3	48	
52	22	22,7	23,5	23	23,9	25			23,8	24,3	25,1				21,2	22,1	22,8						22,3	23,3	24,4	52	
56	18,6	19,2	19,8	19,5	20,3	21,2			20,1	20,7	22,5				17,7	18,4	19,1						18,7	19,6	20,7	56	
60	15,5	16,1	16,7	16,4	17,1	17,9			17,1	17,6	19,2				14,7	15,3	16						15,7	16,4	17,4	60	
64	12,8	13,4	13,9	13,7	14,4	15,2			14,4	14,8	16,3				12,2	12,7	13,3						13	13,7	14,6	12,1	64
68	10,6	11,1	11,6	11,4	12	12,7			12,1	12,4	13,8				9,9	10,4	10,9						10,7	11,4	12,1	9,9	68
72	8,9	9,2	9,6	9,6	10	10,6			10,1	10,4	11,5				8,2	8,6	9						8,9	9,5	10	8,2	72
76	7,4	7,8	8,1	8	8,5	8,9			8,5	8,8	9,7				6,7	7,1	7,5						7,3	7,9	8,4	6,7	76
80	6	6,4	6,7	6,7	7,1	7,5			7,2	7,4	8,2				5,3	5,7	6						6	6,5	7	5,3	80
84	4,8	5,1	5,4	5,4	5,8	6,2			5,9	6,1	6,9				4	4,4	4,7						4,7	5,2	5,6	4,1	84
88	3,5	3,8	4	4,2	4,6	5			4,8	4,9	5,8				2,7	3,1	3,4						3,5	3,9	4,4	2,8	88
92			2,8	3	3,4	3,7			3,6	3,8	4,5													2,7	3,1		92
96						2,5			2,5	2,7	3,4																96
100											3																100

Hubhöhen

SL6F

Lifting heights • Hauteurs de levage • Altezze di sollevamento • Alturas de elevación • Высота подъема

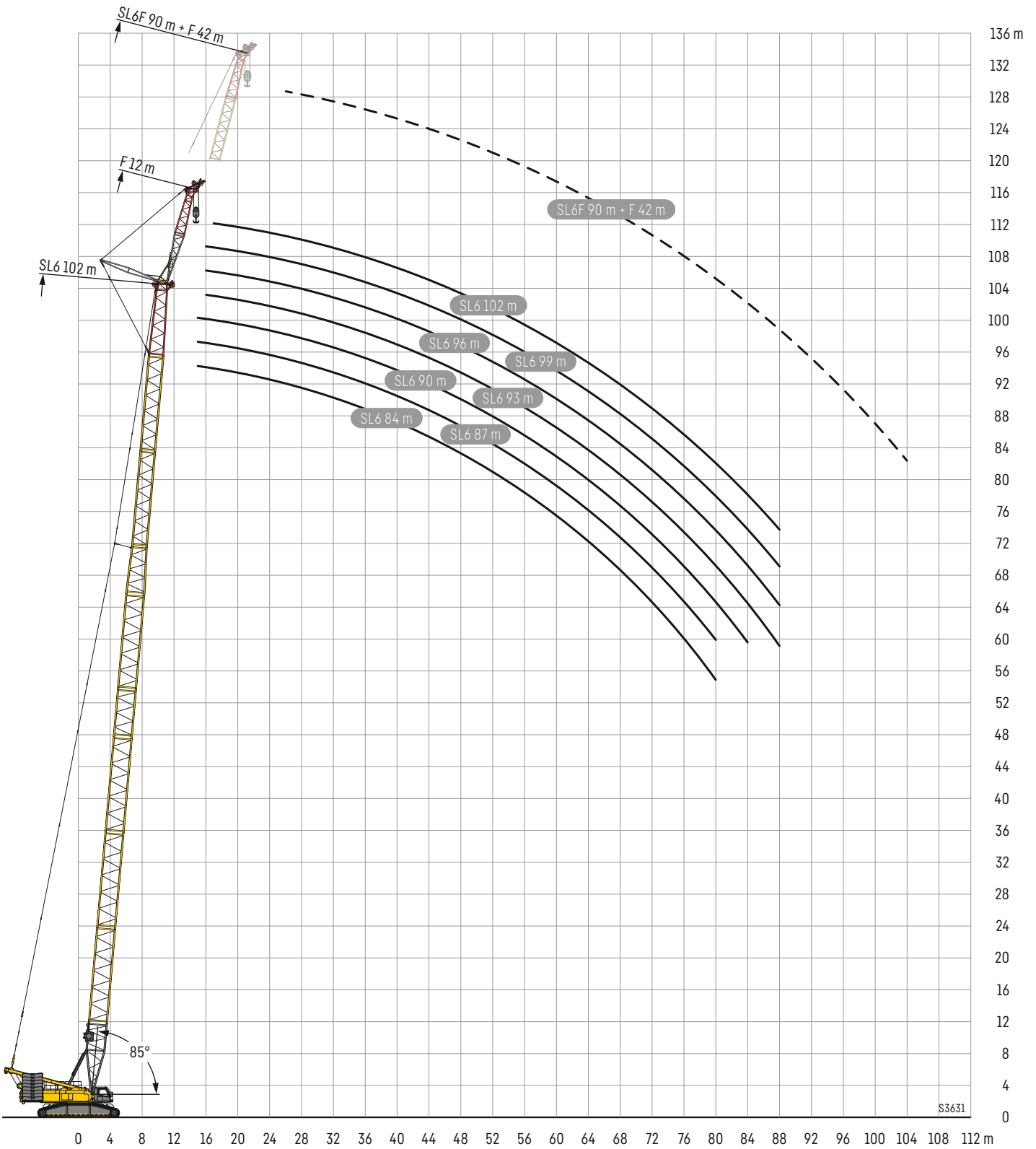

S3631



190 t
170 t
150 t
130 t

m	SL3 54 m																m
	F 12 m			F 18 m			F 24 m			F 30 m			F 36 m		F 42 m		
	10°	15°	30°	10°	15°	30°	10°	15°	30°	10°	15°	30°	15°	30°	15°	30°	
11	123																11
12	123																12
13	123	119															13
14	123	116		104													14
15	123	112	69,2	101	84,2		84,3										15
16	122	109	67,9	97,5	81,6		81,9										16
17	117	106	66,6	94,4	79,4		79	67,2		69,8							17
18	110	103	65,4	91,5	77,4		76,7	65,5		68,4							18
19	104	100	64,2	88,9	75,4	50,6	74,3	63,5		66,6							19
20	97,9	97,1	63,1	86,4	73,7	49,7	72,2	62		64,6	54						20
22	88	88,5	61	81,5	70,1	47,8	67,9	58,7	40,8	60,9	52,7		48,6		43,4		22
24	79,7	80,2	59,1	77,2	66,8	46,2	64,3	56,1	39,3	57,5	50,4		46,1		41,7		24
26	71,5	72	57,5	72,1	63,8	44,6	61,1	53,6	37,9	54,3	47,8	34,5	43,9		40,1		26
28	64,5	64,8	55,7	65,3	61,1	43,3	58,1	51,1	36,7	51,4	45,6	33,2	41,7	30,5	38,5		28
30	58,5	58,9	54,1	59,3	58,5	42	55,4	48,9	35,6	49,1	43,7	32	39,7	29,4	36,9	27,5	30
32	53,4	53,8	52,7	54	54,8	40,8	53	46,9	34,4	46,7	41,8	30,9	38	28,3	35	26,4	32
34	49	49,2	50,2	49,6	50,2	39,8	50	45,2	33,4	44,7	40,1	30	36,3	27,3	33,3	25,5	34
36	45	45,2	46,6	45,6	46,2	38,8	46,1	43,6	32,5	42,6	38,5	29	34,8	26,4	32	24,5	36
38	41,5	41,8	43	42,2	42,8	37,8	42,5	42	31,6	40,9	37	28,2	33,3	25,5	30,7	23,7	38
40	38,3	38,7	39,7	39	39,5	36,9	39,3	39,9	30,7	39,1	35,7	27,3	32	24,8	29,5	22,8	40
44	33,1	33,3	34,2	33,7	34,1	34,9	34	34,6	29,2	34,4	33,2	25,9	29,6	23,3	27,2	21,3	44
48	28,8	28,9	29,8	29,3	29,7	30,7	29,7	30,1	28	30,1	30,6	24,5	27,6	21,9	25,1	20	48
52	25,1	25,3	26	25,7	26,1	26,9	26	26,5	26,7	26,4	26,9	23,4	25,9	20,7	23,4	18,9	52
56		22,2	22,8	22,6	22,9	23,6	22,9	23,3	24,1	23,3	23,8	22,4	23,7	19,6	21,9	17,8	56
60				20	20,2	20,8	20,2	20,6	21,3	20,6	21,1	21,5	21,1	18,8	20,6	16,9	60
64							18	18,3	18,8	18,4	18,8	19,5	18,8	18	18,9	16,1	64
68									16,7	16,3	16,7	17,3	16,7	17,2	16,9	15,3	68
72										14,6	14,9	15,4	14,9	15,6	15	14,7	72
76													13,3	13,9	13,5	14	76
80															12,1	12,7	80
84																11,4	84

m	SL3 60 m																m	
	F 12 m			F 18 m			F 24 m			F 30 m			F 36 m		F 42 m			
	10°	15°	30°	10°	15°	30°	10°	15°	30°	10°	15°	30°	15°	30°	15°	30°		
12	123																12	
13	123	120															13	
14	123	117		105													14	
15	123	113		102													15	
16	120	110	68,4	98,2	81,8		81,9										16	
17	113	107	67,2	95,6	79,9		79,5			70,9							17	
18	107	105	66,1	92,8	77,8		77,1	65,4		68,8							18	
19	99,7	101	65	90,4	76,1	50,9	74,9	63,8		66,9							19	
20	94,3	95,4	63,8	87,8	74,2	50	72,7	62,2		64,9	53,8						20	
22	85	85,4	61,9	83	71	48,4	68,9	59,2	40,8	61,3	53,1		48,8		43,3		22	
24	76,7	77,6	60,1	76,5	67,9	46,8	65,4	56,7	39,4	58,2	50,6		46,4		41,6		24	
26	69,6	70,5	58,5	69,9	65,3	45,4	62,3	54,3	38,2	55,1	48,4	34,6	44,1		40,2		26	
28	63	63,7	56,8	63,8	62,6	44,1	59,5	52,1	37	52,7	46,3	33,4	42,1	30,6	38,7		28	
30	57,2	57,8	55,4	58,2	58,6	42,8	56,8	50	35,8	50,3	44,3	32,3	40,3	29,5	37,2	27,6	30	
32	52,1	52,5	53,5	52,9	53,5	41,7	53,3	48,2	34,8	48	42,6	31,4	38,6	28,5	35,8	26,6	32	
34	47,5	47,9	49,5	48,5	49	40,7	48,7	46,3	33,9	46	41	30,4	37,1	27,5	34,1	25,6	34	
36	43,8	44,1	45,5	44,3	45,2	39,6	44,7	44,7	32,9	44	39,6	29,5	35,6	26,6	32,6	24,8	36	
38	40,1	40,5	41,8	40,9	41,5	38,7	41,3	42,2	32	41,6	38,1	28,7	34,1	25,8	31,4	23,9	38	
40	37,2	37,5	38,6	37,7	38,3	37,8	38,2	39	31,3	38,6	36,7	27,9	32,9	25	30,2	23,2	40	
44	31,9	32	33,2	32,5	33	34,3	32,9	33,5	29,9	33,3	33,8	26,4	30,6	23,6	27,9	21,7	44	
48	27,6	27,7	28,8	28,1	28,6	29,7	28,5	29,1	28,6	29	29,7	25	28,4	22,4	26	20,4	48	
52	24	24,1	25	24,5	25	25,9	24,9	25,5	26,4	25,2	25,9	23,9	25,9	21,2	24,2	19,3	52	
56	20,9	21,1	21,8	21,5	21,8	22,7	21,8	22,3	23,2	22,2	22,8	22,9	22,8	20,2	22,7	18,2	56	
60	18,3	18,4	19,1	18,8	19,1	19,9	19,1	19,6	20,4	19,6	20,1	21,1	20	19,3	20,2	17,3	60	
64				16,5	16,8	17,4	16,9	17,2	17,9	17,2	17,8	18,7	17,7	18,4	17,9	16,5	64	
68							14,9	15,2	15,8	15,3	15,7	16,5	15,7	16,6	15,8	15,7	68	
72								13,4	13,8	13,5	13,9	14,6	13,9	14,7	14	14,9	72	
76										11,9	12,3	12,8	12,3	13	12,4	13,4	76	
80															10,8	11,5	80	
84															9,6	10,1	84	
88																8,8	9,4	88



190 t
170 t
150 t
130 t

m	SL3 66 m																m
	F 12 m			F 18 m			F 24 m			F 30 m			F 36 m		F 42 m		
	10°	15°	30°	10°	15°	30°	10°	15°	30°	10°	15°	30°	15°	30°	15°	30°	
13	123																13
14	123	117															14
15	123	114		102													15
16	116	111	68,8	99,3	82,2												16
17	109	108	67,8	96,5	80,4		79,8										17
18	103	104	66,7	93,9	78,7		77,5			69,1							18
19	96,4	97,3	65,8	91,4	76,9		75,4	64		67,2							19
20	91,4	92,3	64,8	88,9	75,2	50,3	73,4	62,5		65,3							20
22	82,1	82,3	62,7	81,8	72	48,7	69,8	59,8		62,1	53,1		49		43,1		22
24	73,9	74,7	60,9	74,1	69,1	47,2	66,6	57,4	39,7	59	51,2		46,8		41,8		24
26	67,3	68	59,3	67,2	66,3	46	63,5	55,2	38,4	56,2	49,1	34,7	44,6		40,3		26
28	61,7	62	57,8	61,6	62,7	44,7	60,7	53,1	37,3	53,4	47	33,6	42,7	30,7	38,8		28
30	55,9	56,5	56,5	56,7	57,7	43,5	56,4	51	36,2	51,3	45,1	32,6	40,9	29,7	37,1	27,7	30
32	50,8	51,3	53,1	51,5	52,4	42,3	52,1	49,2	35,2	49	43,4	31,6	39,1	28,7	35,4	26,7	32
34	46,3	46,9	48,4	47,3	47,9	41,3	47,5	47,4	34,4	47,1	41,8	30,7	37,7	27,8	34,2	25,8	34
36	42,4	43	44,5	43,4	43,8	40,4	43,8	44,5	33,5	44,1	40,3	29,9	36,3	27	33,1	24,9	36
38	39,1	39,3	40,9	39,8	40,4	39,5	40,3	41,2	32,6	40,5	38,9	29,1	34,9	26,2	32	24,1	38
40	35,9	36,2	37,7	36,7	37,3	38	37,2	38	31,9	37,4	37,5	28,3	33,7	25,4	30,8	23,4	40
44	30,7	30,9	32,2	31,5	31,9	33,3	31,7	32,6	30,4	32,2	33,2	26,9	31,4	24	28,7	22	44
48	26,3	26,5	27,7	26,9	27,6	28,8	27,4	28,2	29	27,9	28,7	25,6	28,5	22,7	26,7	20,8	48
52	22,8	23	24	23,4	23,9	25	23,8	24,4	25,6	24,3	25	24,5	25	21,6	24,7	19,7	52
56	19,8	19,9	20,8	20,3	20,7	21,7	20,7	21,3	22,2	21,2	21,8	23,1	21,7	20,6	21,9	18,7	56
60	17,2	17,3	18,1	17,7	18,1	19	18,1	18,6	19,5	18,5	19,1	20,2	19	19,7	19,2	17,7	60
64	14,9	15	15,7	15,4	15,8	16,5	15,8	16,2	17	16,2	16,8	17,8	16,8	18	16,9	16,9	64
68				13,4	13,7	14,4	13,8	14,2	14,9	14,2	14,7	15,6	14,7	15,8	14,8	16	68
72						12,5	12	12,4	13	12,4	12,9	13,7	12,9	13,9	13,1	14,3	72
76							10,5	10,8	11,3	10,9	11,3	12	11,3	12,2	11,5	12,6	76
80										9,6	9,9	10,4	9,9	10,7	10,1	11	80
84													8,8	9,4	9	9,7	84
88													7,8	8,3	8	8,6	88
92															7,1	7,7	92
96																6,8	96

m	SL3 72 m																m
	F 12 m			F 18 m			F 24 m			F 30 m			F 36 m		F 42 m		
	10°	15°	30°	10°	15°	30°	10°	15°	30°	10°	15°	30°	15°	30°	15°	30°	
13	119																13
14	119																14
15	119	114															15
16	112	112		98,1													16
17	105	106	67,9	95,9	80,3		71,6										17
18	98,8	99,6	66,9	94	78,8		71,6			67,3							18
19	93,2	93,8	66	91,9	77,1		71,6			66,1							19
20	88,1	88,7	65,1	87,6	75,6		71,5	62,7		65							20
22	79	79,6	63,5	78,8	72,4	48,9	70	60,1		62,2	52,8						22
24	71,4	72	61,8	71,4	69,8	47,5	67,8	57,6	39,7	59,4	51,2		46,6		41,3		24
26	65	65,5	60,2	65,1	65,9	46,3	64,7	55,5	38,6	56,6	49,2		44,6		40		26
28	59	59,9	58,7	59,6	60,6	45,1	59,5	53,6	37,4	54,2	47,3	33,6	42,8		38,7		28
30	54,2	54,7	56,1	54,5	55,5	44	54,9	51,6	36,5	51,9	45,6	32,6	41,2	29,6	37,3		30
32	49,6	50	51,7	50,3	51,2	43	50,5	49,9	35,6	49,7	43,9	31,8	39,7	28,7	35,7	26,7	32
34	45,1	45,4	47,1	45,8	46,6	42	46,8	47,5	34,7	46,5	42,4	30,9	38,1	27,9	34,3	25,9	34
36	41,1	41,6	43,2	42,1	42,9	41,1	42,8	43,4	33,8	43	40,9	30,1	36,7	27,1	33,4	25	36
38	37,7	38,1	39,7	38,6	39,3	40	39,2	39,9	33	39,5	39,6	29,3	35,4	26,3	32,3	24,3	38
40	34,6	35	36,6	35,4	36,3	37,7	36,1	36,7	32,3	36,4	37,5	28,6	34,3	25,6	31,3	23,6	40
44	29,3	29,7	31,1	30,1	30,7	32,2	30,9	31,5	30,9	31,1	32	27,2	31,7	24,4	29,3	22,3	44
48	25,1	25,4	26,6	25,8	26,4	27,7	26,6	27	28,4	26,7	27,6	26	27,6	23,2	27,2	21	48
52	21,5	21,7	22,9	22,2	22,6	23,9	22,9	23,3	24,5	23,1	23,8	24,9	23,9	22,1	23,9	20	52
56	18,4	18,6	19,7	19,1	19,6	20,7	19,8	20,1	21,3	20,1	20,7	22,1	20,8	21	20,8	19	56
60	15,9	16	17	16,5	16,9	17,9	17,2	17,5	18,5	17,4	18	19,3	18	19,6	18,1	18,1	60
64	13,7	13,7	14,6	14,2	14,6	15,5	14,9	15,1	16	15,1	15,7	16,9	15,7	17	15,9	17,1	64
68	11,7	11,8	12,6	12,2	12,6	13,4	12,9	13,1	13,9	13,1	13,6	14,7	13,7	14,8	13,8	15,3	68
72		10,1	10,7	10,5	10,8	11,5	11,1	11,3	12	11,3	11,8	12,7	11,8	13	12	13,3	72
76				9,1	9,4	9,8	9,6	9,7	10,3	9,8	10,2	11	10,3	11,2	10,4	11,7	76
80							8,4	8,5	8,9	8,6	9	9,6	9	9,8	9,1	10,1	80
84									7,8	7,5	7,9	8,4	7,9	8,6	8,1	8,9	84
88										6,9	7,3	7,9	7,5	7,5	7,1	7,8	88
92													6	6,5	6,2	6,9	92
96															5,3	6	96
100																5,1	100

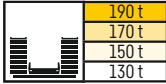

m	SL3 75 m																m
	F 12 m			F 18 m			F 24 m			F 30 m			F 36 m		F 42 m		
	10°	15°	30°	10°	15°	30°	10°	15°	30°	10°	15°	30°	15°	30°	15°	30°	
14	117																14
15	116	114															15
16	110	110		97,1													16
17	103	104	68,2	95,5													17
18	97	97,8	67,3	93,7	78,7												18
19	91,2	92,1	66,3	90,6	77		71,6					65,8					19
20	86,6	87,5	65,3	86,2	75,5		71,6	62,7				64,7					20
22	77,4	78,2	63,7	77,3	72,5	48,8	70,2	60,1				62,2	53				22
24	70,2	70,9	62,2	70,2	70	47,5	68,1	57,8	39,6			59,4	51,2		46,6		24
26	63,5	64,2	60,6	63,7	65	46,3	63,7	55,7	38,5			56,6	49,3		44,8		26
28	57,8	58,5	59,1	58,2	59,4	45,2	58,4	53,7	37,5			54,4	47,5	33,7	43		28
30	52,9	53,5	56,2	53,3	54,4	44,2	53,7	51,8	36,5			52,1	45,9	32,7	41,4	29,7	30
32	48,5	49	51	49	50,1	43,2	49,6	49,8	35,7			49	44,2	31,8	39,8	28,8	32
34	44,2	44,6	46,6	45,1	46,1	42,3	45,9	46,7	34,8			45,4	42,7	31	38,3	28	34
36	40,4	40,8	42,7	41,2	42,1	41,4	42,2	42,7	34			42,3	41,2	30,2	36,9	27,2	36
38	37	37,2	39,1	37,8	38,7	40,3	38,6	39,3	33,2			38,8	39,5	29,5	35,6	26,5	38
40	33,8	34,3	35,8	34,7	35,5	37,2	35,6	36,1	32,5			35,6	36,8	28,8	34,5	25,7	40
44	28,7	28,9	30,5	29,4	30,2	31,7	30,2	30,9	31,1			30,5	31,4	27,4	31,3	24,4	44
48	24,3	24,7	26	25,1	25,6	27,2	26	26,4	27,9			26,2	27	26,2	27	23,3	48
52	20,8	21	22,3	21,4	22,1	23,4	22,3	22,6	24			22,5	23,2	24,5	23,3	22,2	52
56	17,7	17,9	19,1	18,4	19	20,1	19,2	19,6	20,7			19,4	20,1	21,6	20,1	21,2	56
60	15,1	15,3	16,3	15,8	16,2	17,4	16,5	16,9	17,9			16,7	17,4	18,8	17,4	18,9	60
64	12,9	13,1	14	13,5	13,9	14,9	14,2	14,5	15,5			14,5	15	16,3	15,1	16,5	64
68	11	11,1	11,9	11,5	11,9	12,8	12,2	12,5	13,3			12,4	13,1	14,1	13	14,3	68
72	9,4	9,5	10,1	9,8	10,1	10,9	10,4	10,6	11,4			10,6	11,2	12,2	11,2	12,4	72
76				8,5	8,8	9,3	9	9,2	9,8			9,2	9,7	10,5	9,7	10,7	76
80					7,6	8,1	7,8	8	8,5			8,1	8,5	9,1	8,5	9,3	80
84							6,8	6,9	7,3			7	7,4	7,9	7,4	8,1	84
88												6	6,4	6,8	6,4	7	88
92														5,8	5,5	6,1	92
96															4,5	5,1	96
100																3,7	100

m	SL3 78 m																m	
	F 12 m			F 18 m			F 24 m			F 30 m			F 36 m		F 42 m			
	10°	15°	30°	10°	15°	30°	10°	15°	30°	10°	15°	30°	15°	30°	15°	30°		
14	112																14	
15	112	111															15	
16	108	109		93,3													16	
17	101	102		92,7													17	
18	95,4	96,5	67,4	91,9	78,4		71,6										18	
19	89,4	90,5	66,4	89,8	76,9		71,6					63,9					19	
20	84,9	85,8	65,6	84,9	75,2		71,6					63,2					20	
22	76	77,1	63,9	75,9	72,6	48,8	70,2	59,9				61,6	52,9				22	
24	68,8	69,6	62,3	68,8	69,7	47,5	67,9	57,8	39,6			59,2	51,2		46,5		24	
26	62,5	62,8	60,8	62,7	64,1	46,4	62,7	55,7	38,5			56,7	49,4		44,6		26	
28	57	57,4	58,9	57,3	58,3	45,3	57,6	53,8	37,5			54,4	47,6	33,6	43		28	
30	51,9	52,6	55,2	52,4	53,7	44,3	52,7	52	36,6			52,1	45,9	32,7	41,3	29,6	30	
32	47,8	48,1	50,5	48,3	49,2	43,4	48,5	49,5	35,7			48,1	44,2	31,8	39,9	28,8	32	
34	43,5	44,1	46	44,4	45,6	42,4	45	45,7	34,9			44,5	42,8	31	38,4	28	34	
36	39,9	40,1	41,9	40,6	41,6	41,5	41,6	42,2	34,1			41,3	41,3	30,3	37,2	27,2	36	
38	36,4	36,7	38,4	37,1	38,1	39,8	38,1	38,7	33,3			38,3	39,4	29,5	35,9	26,5	38	
40	33,3	33,6	35,4	34,3	34,9	36,8	35	35,6	32,6			35,3	36,3	28,9	34,8	25,8	40	
44	27,9	28,4	29,9	28,9	29,7	31,3	29,7	30,4	31,2			29,9	30,9	27,6	30,8	24,5	44	
48	23,7	24,1	25,4	24,4	25,3	26,7	25,3	26	27,4			25,6	26,6	26,4	26,4	23,4	48	
52	20,1	20,4	21,8	21	21,5	22,9	21,7	22,2	23,6			22	22,9	24,5	22,7	22,3	52	
56	17,2	17,4	18,6	17,8	18,4	19,7	18,7	19,1	20,3			18,9	19,6	21,2	19,6	20,9	56	
60	14,6	14,7	15,8	15,2	15,8	16,8	16	16,4	17,4			16,3	16,9	18,3	16,9	18,6	60	
64	12,3	12,5	13,5	12,9	13,4	14,5	13,7	14	15			13,9	14,6	15,9	14,6	16,1	64	
68	10,4	10,6	11,4	11	11,4	12,3	11,7	11,9	12,9			11,9	12,5	13,7	12,5	13,9	68	
72	8,9	9	9,7	9,4	9,7	10,4	9,9	10,2	11			10,2	10,8	11,8	10,7	12	72	
76	7,7	7,7	8,3	8,1	8,4	8,9	8,6	8,8	9,4			8,8	9,3	10,1	9,3	10,3	76	
80				6,9	7,2	7,7	7,4	7,6	8,1			7,6	8	8,8	8,1	8,9	80	
84							6,4	6,5	6,9			6,6	6,9	7,6	7	7,8	84	
88								5,4	5,9			5,6	6	6,5	6	6,7	88	
92												4,5	4,9	5,5	5,1	5,7	92	
96															4	4,8	96	
100																3,7	100	
104																	3,2	104



190 t
170 t
150 t
130 t

m	SL3 81 m																m
	F 12 m			F 18 m			F 24 m			F 30 m			F 36 m		F 42 m		
	10°	15°	30°	10°	15°	30°	10°	15°	30°	10°	15°	30°	15°	30°	15°	30°	
14	110																14
15	109																15
16	105	106															16
17	99,5	101		91,2													17
18	93,7	94,3	67,6	90,6	78,2												18
19	87,8	89	66,6	87,9	77							63,1					19
20	83,1	84,3	65,8	83	75,5							71,6					20
22	74,9	75,3	64,1	74,5	72,8	48,8						71,6					22
24	67,3	68,3	62,5	67,3	69	47,6						61,4					24
26	60,9	61,8	61,2	61,6	62,7	46,5						59,2	51,2		46,4		26
28	55,4	56,2	59	56,2	57,2	45,6						56,8	49,3		44,5		28
30	50,9	51,3	54,2	51,4	52,4	44,5						54,6	47,5	33,6	43		30
32	46,6	47,1	49,5	46,9	48,3	43,6						51,4	46,1	32,7	41,4	29,6	32
34	42,8	43,2	45,4	43,3	44,5	42,7						47,2	44,5	31,9	40	28,8	34
36	38,9	39,5	41,5	39,9	40,8	41,5						43,6	43	31,1	38,5	28	36
38	35,6	36,1	37,8	36,6	37,4	39,3						40,3	41,3	30,3	37,2	27,2	38
40	32,6	32,9	34,8	33,4	34,2	36,3						37,6	38,6	29,6	36	26,6	40
44	27,4	27,7	29,3	28,2	28,9	30,7						34,6	35,5	29	34,8	25,9	44
48	23,1	23,4	24,8	23,9	24,5	26,1						35,1	32,7	29,1	30,2	27,7	48
52	19,5	19,7	21,1	20,1	20,8	22,3						29,1	29,1	30,2	27,7	29,6	52
56	16,4	16,6	17,9	17,1	17,7	19						25	26	26,5	25,9	23,5	56
60	13,8	14	15,2	14,5	15,1	16,2						25	26	26,5	25,9	23,5	60
64	11,6	11,8	12,8	12,2	12,7	13,8						21,3	22,3	23,9	22,1	22,4	64
68	9,7	9,9	10,8	10,3	10,7	11,7						21,3	22,3	23,9	22,1	22,4	68
72	8,3	8,4	9,1	8,8	9,1	9,9						21,3	22,3	23,9	22,1	22,4	72
76	7	7,1	7,8	7,5	7,8	8,4						18,2	19	20,7	19	20,8	76
80				6,3	6,6	7,2						18,2	19	20,7	19	20,8	80
84				5	5,3	6						15,6	16,3	17,8	16,3	18,1	84
88												15,6	16,3	17,8	16,3	18,1	88
92												15,6	16,3	17,8	16,3	18,1	92
96												15,6	16,3	17,8	16,3	18,1	96
100												15,6	16,3	17,8	16,3	18,1	100
104												15,6	16,3	17,8	16,3	18,1	104

m	SL3 84 m																m
	F 12 m			F 18 m			F 24 m			F 30 m			F 36 m		F 42 m		
	10°	15°	30°	10°	15°	30°	10°	15°	30°	10°	15°	30°	15°	30°	15°	30°	
15	104																15
16	102	103															16
17	98	99,6															17
18	92,2	93,8	67,5	86,6													18
19	87,1	88,5	66,6	85,5	76,6												19
20	82,3	83,8	65,8	82,1	75,3												20
22	74	74,6	64,2	74,1	72,6	48,8											22
24	67	67,5	62,7	67,3	68,2	47,6											24
26	60,4	61,4	61,3	61	61,8	46,6											26
28	55,1	55,7	58,3	55,5	56,7	45,6											28
30	50,6	51,1	53,4	51,1	51,9	44,6											30
32	46,2	46,7	49	46,9	47,6	43,7											32
34	42,7	43,1	44,9	43,1	43,7	42,9											34
36	39	39,4	41,3	39,7	40,3	41,8											36
38	35,6	35,9	37,7	36,4	37	39,1											38
40	32,5	32,9	34,4	33,3	33,9	35,9											40
44	27,3	27,7	29,1	28,2	28,7	30,4											44
48	23	23,3	24,6	23,9	24,3	26											48
52	19,5	19,7	20,9	20,3	20,6	22,2											52
56	16,4	16,7	17,7	17,2	17,5	18,9											56
60	13,9	14	15	14,5	14,9	16,1											60
64	11,6	11,8	12,7	12,3	12,5	13,7											64
68	9,7	9,9	10,6	10,3	10,5	11,6											68
72	8,3	8,4	9	8,8	8,9	9,7											72
76	7	7,1	7,6	7,5	7,6	8,3											76
80	5,7	5,8	6,4	6,3	6,4	7,1											80
84				5,1	5,2	5,9											84
88						4,6											88
92																	92
96																	96
100																	100
104																	104



190 t
170 t
150 t
130 t

m	SL3 87 m																m	
	F 12 m			F 18 m			F 24 m			F 30 m			F 36 m		F 42 m			
	10°	15°	30°	10°	15°	30°	10°	15°	30°	10°	15°	30°	15°	30°	15°	30°		
15	101																15	
16	99,9	100															16	
17	95,9	97,5		84,6													17	
18	91,2	91,8		84,2													18	
19	85,8	86,6	66,5	83,6	74,9		70,9										19	
20	80,9	81,7	65,7	81,1	74,2		70,3			59,4							20	
22	72,4	73,2	64,3	73,1	72,3	48,8	68,9	59,5		58,7							22	
24	65,3	66	63	65,6	66,6	47,6	65,9	57,6		57,8	50,7						24	
26	59,2	60,3	61	59,7	60,6	46,6	59,7	55,7	38,5	56,2	49		44,1			38,4	26	
28	53,8	54,8	57,1	54,5	55,4	45,5	54,8	53,8	37,6	54,1	47,5		42,6			37,4	28	
30	49,2	50,1	52,3	50	50,9	44,7	50,1	51	36,8	49,7	46	32,7	41,2			36,2	30	
32	45	45,6	48,1	45,7	46,5	43,8	45,9	47	36	45,7	44,5	31,9	39,8	28,7		35	32	
34	41,4	42	44,3	42,2	42,9	43	42,2	43,2	35,2	42,2	43,1	31,1	38,6	28		34,2	34	
36	38,1	38,7	40,5	38,7	39,5	41,8	39,2	39,9	34,4	38,8	40,4	30,4	37,3	27,3		33,3	36	
38	34,9	35,4	37,1	35,8	36,5	38,5	36,3	36,9	33,7	36	37,3	29,8	36,1	26,6		32,4	38	
40	31,8	32,2	33,8	32,7	33,3	35,3	33,4	34	33	33,4	34,7	29,1	34,2	26		31,6	40	
44	26,6	27	28,4	27,6	28	29,8	28,2	28,7	30,6	28,3	29,4	27,9	29,4	24,8		29,1	44	
48	22,3	22,7	24	23,3	23,6	25,4	23,8	24,5	26	24,1	25	26,6	25	23,7		25,1	48	
52	18,8	19	20,3	19,5	19,9	21,4	20,1	20,8	22,2	20,4	21,3	23,2	21,2	22,6		21,3	52	
56	15,7	16	17,1	16,5	16,8	18,3	17,1	17,5	19	17,3	18,2	20	18,2	20,1		18,3	56	
60	13,1	13,4	14,4	13,9	14,2	15,5	14,5	14,8	16,2	14,7	15,5	17,1	15,5	17,3		15,6	60	
64	10,9	11,1	12,1	11,6	11,8	13,1	12,1	12,5	13,7	12,4	13,2	14,6	13,1	14,8		13,3	64	
68	9,1	9,2	10	9,7	9,9	10,9	10,2	10,5	11,5	10,4	11,1	12,4	11,2	12,7		11,3	68	
72	7,7	7,8	8,4	8,2	8,4	9,2	8,6	8,8	9,7	8,9	9,4	10,5	9,4	10,7		9,6	72	
76	6,3	6,5	7,1	6,9	7,1	7,8	7,3	7,5	8,2	7,5	8	9	8,1	9,2		8,2	76	
80	4,9	5,1	5,8	5,6	5,8	6,5	6,1	6,3	7	6,3	6,8	7,7	6,8	7,9		7	80	
84		3,8	4,4	4,3	4,5	5,3	4,9	5,2	5,8	5,3	5,7	6,5	5,8	6,7		5,9	84	
88				3,2	3,3	4	3,8	3,9	4,6	4,1	4,7	5,4	4,7	5,6		4,9	88	
92							2,7	2,8	3,4	3	3,5	4,3	3,7	4,6		3,9	92	
96													3,2	2,7		2,8	96	
100														2,6			2,9	100

m	SL3 90 m																m	
	F 12 m			F 18 m			F 24 m			F 30 m			F 36 m		F 42 m			
	10°	15°	30°	10°	15°	30°	10°	15°	30°	10°	15°	30°	15°	30°	15°	30°		
15	96,1																15	
16	94,9																16	
17	93,6	93,1															17	
18	89,3	89,7		79,4													18	
19	83,8	84,9	66,5	78,9	71,4		67,1										19	
20	79	80,7	65,8	78,2	71		66,6			56,7							20	
22	71,2	72	64,4	71,6	70,1		65,5	57,8		56,1							22	
24	64,4	65,2	63	64,6	66,2	47,6	63,5	56,7		55,4	49,5						24	
26	58,1	58,9	61,1	58,6	60,1	46,6	58,9	55,2		54,7	48		43,4			37,4	26	
28	53,1	53,4	56,3	53,4	54,8	45,7	53,4	53,8	36,2	52,8	46,6		42,3			36,6	28	
30	48,3	49	51,4	48,8	50,1	44,8	49,1	50,4	36,2	48,9	45,1	32,6	41			35,6	30	
32	44,1	44,7	47,1	44,7	46	43,9	45,3	46,1	36,1	44,9	43,8	31,9	39,7	28,7		34,6	32	
34	40,4	41	43,3	41,1	42,4	42,8	41,5	42,6	35,6	41,3	41,9	31,2	38,5	27,9		33,7	34	
36	37,4	37,7	39,8	37,9	39,1	41	38,4	39,2	35	38,1	39,2	30,5	37,3	27,2		32,8	36	
38	34,3	34,5	36,4	35	36,2	38,2	35,4	36,4	34,4	35,3	36,2	29,8	35,8	26,5		32	38	
40	31,3	31,5	33,3	32,2	33	34,8	32,8	33,5	33,7	32,7	33,6	29,1	33,5	25,9		31,2	40	
44	26	26,4	27,9	27	27,7	29,4	27,5	28,1	30,5	27,8	28,6	28	28,8	24,8		28,4	44	
48	21,7	22,1	23,5	22,7	23,4	24,8	23,2	23,7	25,9	23,4	24,1	26,7	24,4	23,8		24,5	48	
52	18,2	18,4	19,7	19	19,7	21,1	19,6	20,1	22,1	19,8	20,5	22,7	20,8	22,7		20,8	52	
56	15,2	15,4	16,6	16	16,7	17,8	16,5	17	18,8	16,7	17,4	19,5	17,7	19,8		17,8	56	
60	12,6	12,8	13,9	13,3	14	15	13,9	14,3	16	14,2	14,7	16,7	15	16,9		15,1	60	
64	10,3	10,5	11,5	11,1	11,6	12,6	11,6	12	13,5	11,8	12,3	14,2	12,6	14,4		12,7	64	
68	8,6	8,8	9,6	9,2	9,7	10,5	9,7	10	11,3	9,9	10,3	12	10,6	12,2		10,8	68	
72	7,2	7,3	8	7,8	8,2	8,8	8,2	8,4	9,5	8,4	8,7	10,1	9	10,3		9,1	72	
76	5,8	6	6,6	6,4	6,8	7,4	6,8	7,1	8,1	7,1	7,4	8,6	7,6	8,8		7,8	76	
80	4,4	4,5	5,3	5,2	5,6	6,2	5,6	5,8	6,8	5,9	6,2	7,3	6,4	7,5		6,5	80	
84	3,1	3,3	3,9	3,8	4,2	4,9	4,4	4,7	5,6	4,8	5	6,1	5,3	6,3		5,5	84	
88				2,7	3	3,6	3,2	3,4	4,4	3,7	3,9	5	4,3	5,3		4,5	88	
92									3,2	2,5	2,8	3,9	3,2	4,3		3,4	92	
96												2,8		3,2			3,6	96
100																	2,5	100



190 t
170 t
150 t
130 t

m	SL3 93 m												m
	F 12 m			F 18 m			F 24 m			F 30 m			
	10°	15°	30°	10°	15°	30°	10°	15°	30°	10°	15°	30°	
16	92,2												16
17	90,2	90,2											17
18	87,4	87,7		77,3									18
19	82	83,1	66,4	76,8									19
20	77,9	79	65,7	76,2	69,6		64,9						20
22	69,9	70,9	64,4	70	68,5		63,8			54,9			22
24	63,1	63,9	63,2	63,5	64,8	47,6	61,9	55,5		54,2	48,7		24
26	57,2	57,5	60,8	57,4	59,1	46,7	57,5	54,5		53,4	47,7		26
28	51,6	52,4	55,1	52,6	53,7	45,7	52,5	53,3	36,2	52,1	46,5		28
30	47,1	47,9	50,5	47,9	49	44,8	48	49	36,2	47,6	45,1	32,6	30
32	43,1	43,9	46	43,8	45,2	43,9	44,1	45,1	36,2	43,9	43,6	31,9	32
34	39,3	40	42,4	40,1	41,4	43,1	40,6	41,5	35,7	40,3	41,4	31,2	34
36	36,2	36,9	38,9	37,1	38,1	40,4	37,5	38,4	35,1	37,1	38,2	30,5	36
38	33,2	33,7	35,6	34,1	35,1	37,4	34,4	35,5	34,4	34,4	35,2	29,9	38
40	30,5	30,8	32,5	31,4	32,3	34,3	31,8	32,6	33,9	31,8	32,8	29,2	40
44	25,2	25,7	27,1	26,3	27,1	28,7	26,8	27,5	30,1	27	28	28	44
48	21	21,4	22,8	21,9	22,7	24,2	22,6	23,2	25,4	22,7	23,6	26	48
52	17,5	17,7	19,1	18,3	19	20,4	19,1	19,4	21,5	19,2	19,9	22,2	52
56	14,5	14,7	16	15,3	15,9	17,2	16	16,3	18,3	16,1	16,7	18,9	56
60	11,9	12,1	13,2	12,7	13,3	14,4	13,2	13,7	15,4	13,6	14,1	16,1	60
64	9,7	9,8	10,9	10,3	11	12	10,9	11,4	12,9	11,2	11,7	13,6	64
68	8,1	8,2	9	8,6	9,1	9,9	9,1	9,4	10,8	9,3	9,8	11,5	68
72	6,6	6,7	7,5	7,2	7,6	8,3	7,6	7,9	9	7,8	8,2	9,6	72
76	5,1	5,2	6,1	5,9	6,3	6,9	6,3	6,5	7,6	6,5	6,8	8,1	76
80	3,6	3,8	4,6	4,4	4,9	5,6	5	5,3	6,3	5,3	5,6	6,8	80
84		2,5	3,3	3,1	3,6	4,3	3,7	4	5,1	4,2	4,5	5,6	84
88						3	2,5	2,8	3,9	2,9	3,2	4,5	88
92									2,6			3,3	92

m	SL3 96 m												SL3 99 m						SL3 102 m			m				
	F 12 m			F 18 m			F 24 m			F 30 m			F 12 m			F 18 m			F 12 m							
	10°	15°	30°	10°	15°	30°	10°	15°	30°	10°	15°	30°	10°	15°	30°	10°	15°	30°	10°	15°	30°		10°	15°	30°	
16	87,6												84,9												16	
17	86,3	84,1											83,6										78,4		17	
18	85,2	82,9		71,5									82,1	80,3									77,2	75	18	
19	82	81,5		71,1									79,8	78,6		69,8							76,1	74	19	
20	76,8	78,1	65,6	70,7	66,2		61,2						75,2	76,3	65,5	69	64,4						74,5	73	20	
22	69,4	70	64,3	68,9	65,2		60			52			67,8	69	64,2	67	63,4						66,3	67,6	63,4	22
24	62,5	63	63	62,8	63,4	47,5	58,5	53,2		51,4			61,4	61,9	62,7	61,5	61,9						59,8	61	62,4	24
26	56,6	57,5	59,6	57,2	58	46,5	56,6	52,6		50,6	46,1		55,2	56,4	58,6	55,7	57,2	46,4					54,2	54,8	57,4	26
28	51,4	52,2	54,3	52,2	53	45,6	51,9	51,6	36,2	49,8	45,2		50	51	53,2	50,8	52,1	45,6					49,4	49,9	52,3	28
30	46,8	47,6	49,6	47,4	48,6	44,7	47,4	48,9	36,1	47,5	44,2	32,4	45,8	46,3	48,5	46,4	47,6	44,8					44,6	45,6	47,9	30
32	42,8	43,5	45,5	43,6	44,4	44	43,4	44,9	36,1	43,4	43	31,7	41,7	42,6	44,6	42,5	43,2	43,9					40,8	41,4	43,6	32
34	39,2	39,9	41,8	39,9	40,9	42,6	39,9	41,3	35,9	40,1	41,4	31	38,1	38,9	40,9	39	39,7	42,1					37,4	38	39,8	34
36	36	36,4	38,5	36,8	37,5	39,7	36,7	38,1	35,2	37,1	38	30,4	35,1	35,6	37,5	35,9	36,6	39					34,1	34,6	36,6	36
38	33,2	33,6	35,2	33,8	34,7	36,9	33,8	35,2	34,6	34,2	35,3	29,8	32,2	32,6	34,5	33,1	33,7	35,8					31,1	31,9	33,6	38
40	30,2	30,8	32,3	31,3	31,9	33,9	31,2	32,5	33,8	31,7	32,6	29,2	29,5	29,9	31,6	30,3	30,9	33,2					28,6	29,1	30,8	40
44	25,4	25,7	27	26,1	26,7	28,4	26,5	27,6	29,7	27,2	27,9	28,1	24,6	24,9	26,2	25,4	26	27,9					23,8	24,4	25,8	44
48	20,9	21,4	22,5	21,8	22,4	23,9	22,1	23,1	25,1	22,8	23,5	25,8	20,3	20,6	21,8	21,2	21,7	23,3					19,7	20,1	21,2	48
52	17,4	17,7	18,8	18,3	18,7	20,1	18,6	19,5	21,2	19,2	19,9	21,9	16,7	17,1	18,1	17,7	18,2	19,5					16,2	16,5	17,6	52
56	14,5	14,7	15,6	15,3	15,7	16,9	15,5	16,4	18	16,1	16,8	18,7	13,7	14	14,9	14,6	15	16,3					13,2	13,4	14,5	56
60	11,9	12,1	13	12,7	13	14,1	13	13,7	15,2	13,5	14	15,8	11,1	11,4	12,3	12	12,3	13,5					10,6	10,9	11,8	60
64	9,7	9,9	10,6	10,4	10,7	11,7	10,7	11,4	12,7	11,2	11,8	13,4	9,1	9,3	10	9,8	10,1	11,1					8,6	8,8	9,6	64
68	8	8,2	8,8	8,7	8,9	9,7	8,9	9,4	10,6	9,4	9,7	11,2	7,4	7,6	8,2	8,1	8,3	9,2					6,9	7,1	7,8	68
72	6,6	6,7	7,3	7,2	7,4	8,1	7,4	7,9	8,9	7,9	8,2	9,4	6	6,1	6,7	6,6	6,8	7,6					5,5	5,7	6,3	72
76	5,2	5,3	5,9	5,9	6	6,7	6,1	6,6	7,4	6,6	6,8	7,9	4,5	4,7	5,3	5,3	5,5	6,2					3,9	4,2	4,9	76
80	3,8	3,9	4,5	4,5	4,8	5,4	4,8	5,3	6,1	5,4	5,6	6,6	3	3,2	3,8	3,9	4,2	4,9						2,7	3,3	80
84	2,5	2,6	3,1	3,2	3,4	4,1	3,6	4,1	4,9	4,3	4,6	5,4				2,5	2,7	3,5								84
88						2,8			2,9	3,8																88
92									2,5			3,2														92

Hubhöhen

SL3F

Lifting heights • Hauteurs de levage • Altezze di sollevamento • Alturas de elevación • Высота подъема

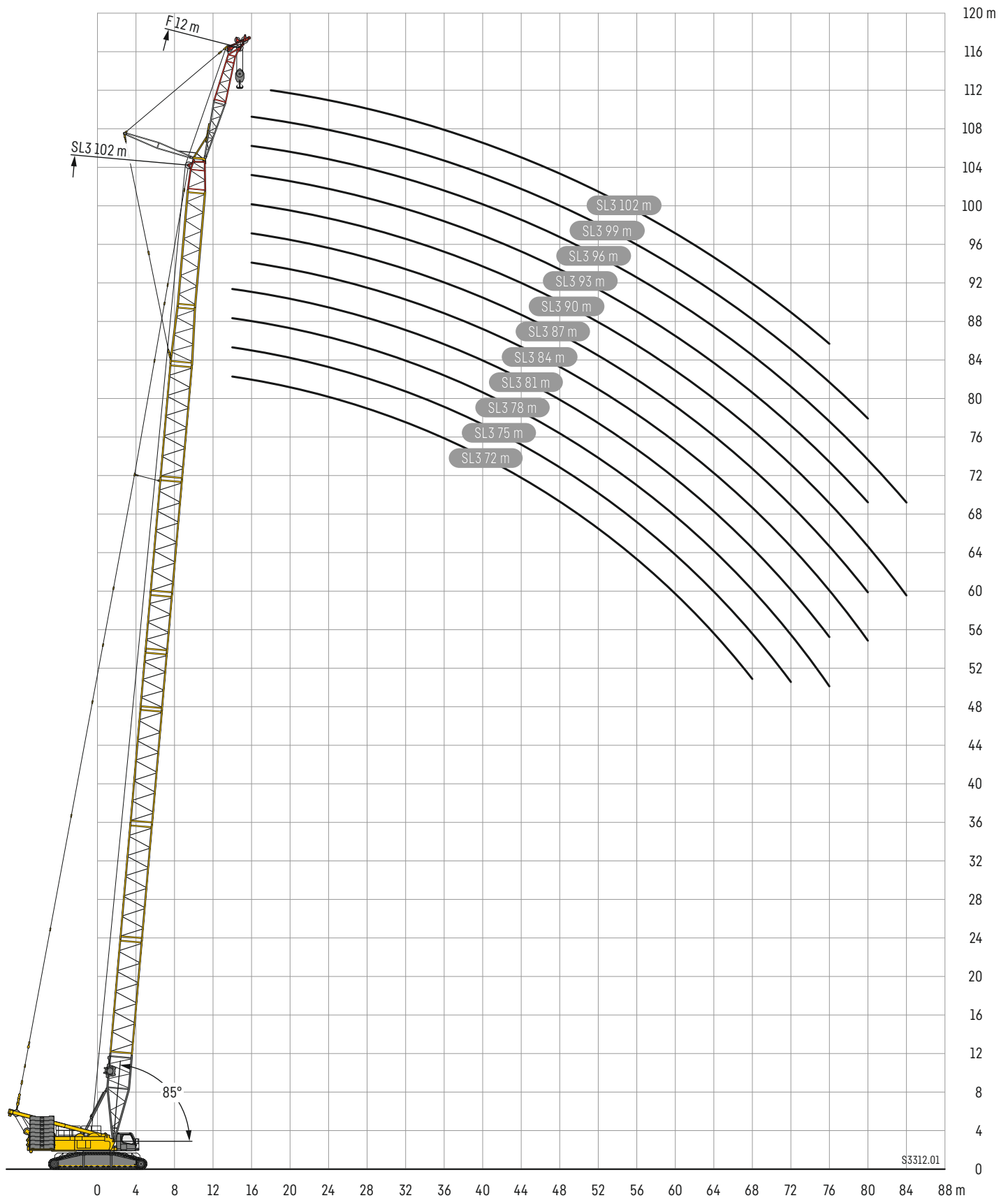

S3312.01

Hubhöhen

SL3F

Lifting heights · Hauteurs de levage · Altezze di sollevamento · Alturas de elevación · Высота подъема

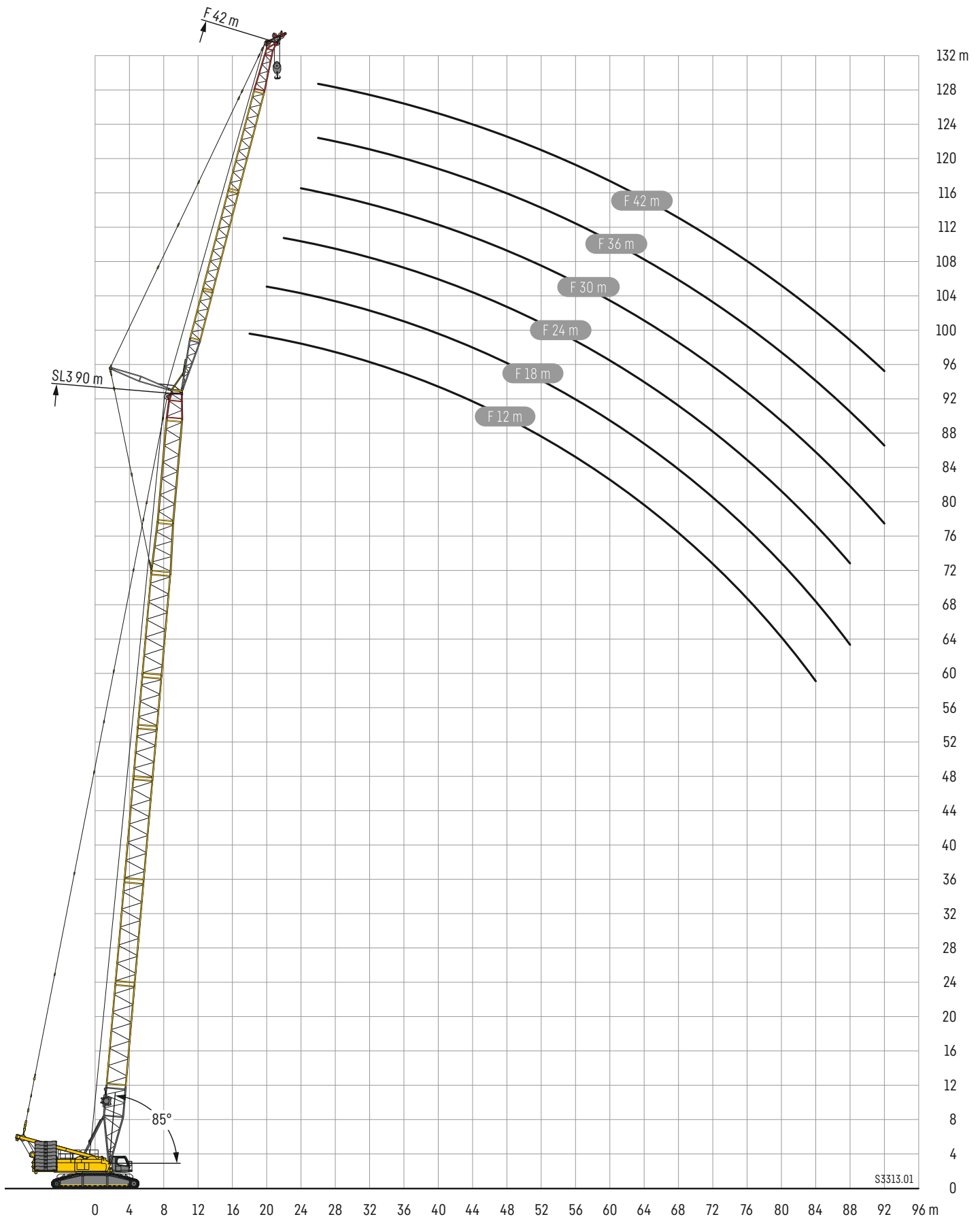

S3313.01

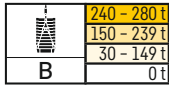

m		SL4 54 m															
		F 12 m			F 18 m			F 24 m			F 30 m			F 36 m		F 42 m	
		10°	15°	30°	10°	15°	30°	10°	15°	30°	10°	15°	30°	15°	30°	15°	30°
12	Ot	123															
	B	123															
14	Ot	123	116		105												
	B	123	116		105												
16	Ot	120	110	68	97,9	81,8				82,2							
	B	123	110	68	97,9	81,9				82,3							
18	Ot	106	103	65,6	92	77,6				76,9	65,6			68,9			
	B	123	103	65,6	92	77,6				77,1	65,7			68,9			
20	Ot	93,9	94,5	63,4	86,8	73,8	49,8			72,4	62,1			65	54		
	B	118	97,8	63,4	86,8	73,8	49,8			72,5	62,2			65	54		
22	Ot	84,3	84,9	61,1	81,7	70,2	48			68,2	58,8	40,9		61,1	53,1		48,8
	B	112	93,1	61,1	82	70,3	48			68,2	58,9	40,9		61,2	53,1		48,9
24	Ot	76,3	76,8	59,2	75,9	66,9	46,4			64,6	56,1	39,4		57,8	50,5		46,3
	B	106	88,8	59,2	77,8	67	46,4			64,6	56,2	39,4		57,8	50,5		46,3
26	Ot	68,6	69,1	57,5	69,1	63,9	44,8			61,4	53,6	38,1		54,5	48	34,6	44
	B	100	84,6	57,5	73,9	64	44,8			61,4	53,7	38,1		54,5	48	34,6	44
28	Ot	61,8	62,1	55,8	62,6	61,2	43,5			58,3	51,2	36,8		51,7	45,8	33,3	41,8
	B	95,1	81	55,8	70,4	61,3	43,5			58,3	51,3	36,8		51,8	45,8	33,3	41,9
30	Ot	55,9	56,3	54,2	56,8	57,4	42,1			55,6	49,1	35,6		49,3	43,9	32,1	39,8
	B	90,7	77,7	54,3	67,2	58,9	42,1			55,6	49,1	35,6		49,3	43,9	32,1	39,8
32	Ot	51	51,4	52,2	51,7	52,5	40,9			52,1	47,1	34,5		46,9	41,9	31,1	38,1
	B	86,8	74,8	52,9	64,2	56,6	40,9			53,1	47,1	34,5		46,9	41,9	31,1	38,1
34	Ot	46,7	46,9	48,3	47,4	48	39,8			47,8	45,3	33,5		44,8	40,1	30,1	36,4
	B	83,1	72	51,6	61,5	54,4	39,8			50,8	45,3	33,5		44,8	40,2	30,1	36,4
36	Ot	42,9	43,1	44,5	43,5	44,1	38,8			44	43,4	32,5		42,7	38,6	29,2	34,9
	B	79,8	69,5	50,5	59,1	52,4	38,8			48,7	43,6	32,5		42,8	38,6	29,2	34,9
38	Ot	39,4	39,7	40,9	40,1	40,8	37,8			40,5	41,3	31,6		40,5	37,1	28,3	33,4
	B	76,7	67,3	49,4	56,8	50,7	37,9			46,7	42,1	31,6		41	37,1	28,3	33,5
40	Ot	36,4	36,7	37,7	37	37,6	36,9			37,4	38,2	30,8		38	35,7	27,4	32,1
	B	73,9	65,2	48,5	54,7	49,1	37			44,9	40,7	30,8		39,4	35,8	27,4	32,1
44	Ot	31,3	31,5	32,4	31,9	32,3	33,4			32,3	32,9	29,3		32,7	33	25,9	29,7
	B	69	61,5	46,8	51	46,1	35,5			41,8	38,1	29,3		36,4	33,3	25,9	29,7
48	Ot	27	27,2	28,1	27,7	28,1	29,1			28,1	28,5	28		28,5	29,1	24,6	27,7
	B	64,8	58,4	45,4	47,9	43,7	34,2			39,1	35,8	28		33,9	31,2	24,6	27,7
52	Ot	23,5	23,7	24,4	24,1	24,5	25,3			24,5	25	25,9		24,9	25,5	23,4	25,4
	B	61,3	55,6	44,5	45,2	41,6	33,1			36,8	34	26,9		31,7	29,4	23,4	25,9
56	Ot		20,7	21,3	21,1	21,4	22,1			21,5	21,9	22,7		21,9	22,4	22,4	22,4
	B		53,5	43,8	42,9	39,6	32,3			34,8	32,2	26		29,8	27,7	22,4	24,4
60	Ot				18,6	18,8	19,4			18,9	19,3	19,9		19,3	19,8	20,7	19,8
	B				40,9	38,2	31,7			32,9	30,7	25,2		28,1	26,3	21,6	23
64	Ot									16,7	17	17,5		17,1	17,5	18,3	17,5
	B									31,4	29,5	24,5		26,6	25	20,8	21,7
68	Ot											15,4		15,1	15,5	16,1	15,5
	B											24		25,3	23,9	20,2	20,6
72	Ot													13,7	14,2	13,7	14,5
	B													23	19,7	19,7	16,7
76	Ot															12,2	12,8
	B															18,8	16,2
80	Ot																11,3
	B																15,7
84	Ot																10,6
	B																13,2



B	240 - 280 t
	150 - 239 t
	30 - 149 t
	0 t

m		SL4 57 m															
		F 12 m			F 18 m			F 24 m			F 30 m			F 36 m		F 42 m	
		10°	15°	30°	10°	15°	30°	10°	15°	30°	10°	15°	30°	15°	30°	15°	30°
12	Ot	123															
12	B	123															
14	Ot	123	117		105												
14	B	123	117		105												
16	Ot	119	111	68,4	98,9	82,3		82,4									
16	B	123	111	68,4	98,9	82,3		82,4									
18	Ot	105	104	66	92,8	78		77,5	65,8		68,8						
18	B	123	105	66	92,9	78		77,5	65,8		68,8						
20	Ot	93,4	94,6	63,6	87,6	74,4	49,9	72,8	62,5		64,7	55,5					
20	B	120	99,3	63,7	87,6	74,4	49,9	72,8	62,6		64,7	55,5					
22	Ot	83,9	84,5	61,7	82,9	71	48,2	69,1	59,3	40,9	60,8	52,8		49,1		43,7	
22	B	114	94,4	61,8	83,1	71	48,2	69,1	59,4	41	60,8	52,8		49,2		43,7	
24	Ot	75,5	76,6	59,7	75,9	67,8	46,7	65,3	56,6	39,5	57,8	50,1		46,5		42,1	
24	B	107	90,2	59,7	78,9	67,8	46,7	65,3	56,6	39,5	57,8	50,1		46,6		42,1	
26	Ot	68,8	69,4	58	69,1	64,9	45,2	62,1	54,2	38,2	54,6	47,8	34,6	44,2		40,5	
26	B	102	86,1	58	75,1	64,9	45,2	62,1	54,2	38,2	54,6	47,8	34,6	44,2		40,5	
28	Ot	62	62,5	56,5	62,8	62,1	43,9	59	52	37	51,9	45,6	33,4	42,2	30,7	38,9	
28	B	96,9	82,5	56,5	71,4	62,2	43,9	59,1	52	37	51,9	45,7	33,4	42,2	30,7	38,9	
30	Ot	56,1	56,7	54,9	57,1	58	42,6	56,3	49,8	35,9	49,3	43,8	32,3	40,3	29,6	37,4	27,8
30	B	92,4	79,3	54,9	68,4	59,8	42,6	56,4	49,8	35,9	49,3	43,8	32,3	40,3	29,6	37,4	27,8
32	Ot	51,1	51,6	52,6	51,9	52,7	41,4	52,4	47,7	34,8	47	41,9	31,3	38,5	28,5	35,7	26,6
32	B	88,5	76,3	53,5	65,4	57,4	41,4	53,9	47,8	34,8	47	41,9	31,3	38,5	28,5	35,7	26,6
34	Ot	46,6	47	48,8	47,6	48,3	40,3	48,1	45,9	33,7	44,9	40,3	30,2	36,9	27,5	33,9	25,7
34	B	84,7	73,5	52,2	62,8	55,3	40,3	51,7	46	33,8	44,9	40,3	30,2	36,9	27,6	33,9	25,7
36	Ot	42,7	43,1	44,6	43,8	44,3	39,2	44,1	44,1	32,8	43	38,6	29,3	35,3	26,6	32,4	24,7
36	B	81,3	71	51	60,4	53,4	39,3	49,5	44,3	32,8	43,1	38,6	29,3	35,3	26,7	32,4	24,7
38	Ot	39,3	39,7	41,2	40,2	40,9	38,3	40,8	41,5	31,9	40,7	37,2	28,5	33,9	25,7	31,2	23,9
38	B	78,3	68,7	50	58	51,6	38,3	47,6	42,8	31,9	41,3	37,2	28,5	33,9	25,8	31,2	23,9
40	Ot	36,1	36,6	37,9	37,2	37,7	37,5	37,6	38,5	31,1	37,7	35,8	27,7	32,6	24,9	30	23
40	B	75,4	66,6	49	56	50	37,5	45,9	41,3	31,1	39,6	35,8	27,7	32,6	25	30	23,1
44	Ot	31	31,4	32,6	31,9	32,4	33,7	32,3	33	29,6	32,6	33	26,2	30,2	23,5	27,7	21,6
44	B	70,5	62,9	47,4	52,3	47,1	35,9	42,6	38,8	29,6	36,8	33,4	26,2	30,2	23,5	27,7	21,6
48	Ot	26,7	27,1	28,1	27,6	28,1	29,2	28	28,6	28,3	28,2	29	24,9	28,1	22,2	25,7	20,3
48	B	66,3	59,7	45,9	49,1	44,6	34,6	40	36,5	28,3	34,2	31,4	24,9	28,2	22,2	25,7	20,3
52	Ot	23,1	23,5	24,4	24	24,4	25,4	24,4	24,9	26	24,6	25,2	23,7	25,4	21	23,9	19,1
52	B	62,6	56,9	44,8	46,3	42,4	33,5	37,6	34,5	27,2	32	29,5	23,7	26,4	21	23,9	19,1
56	Ot	20,2	20,5	21,2	20,9	21,3	22,1	21,3	21,8	22,7	21,6	22,2	22,7	22,4	20	22,1	18,1
56	B	59,6	54,6	44,1	44	40,5	32,6	35,5	32,9	26,3	30,1	27,9	22,7	24,8	20	22,4	18,1
60	Ot				18,3	18,6	19,3	18,7	19,2	19,9	18,9	19,5	20,7	19,7	19,1	19,6	17,1
60	B				41,9	38,8	31,9	33,7	31,4	25,5	28,4	26,4	21,9	23,5	19,1	21	17,1
64	Ot					16,3	16,9	16,5	16,8	17,5	16,7	17,1	18,3	17,4	18,2	17,3	16,3
64	B					37,5	31,5	32,1	30	24,8	26,9	25,2	21,1	22,2	18,3	19,8	16,3
68	Ot							14,5	14,8	15,3	14,7	15,1	16,1	15,3	16,3	15,4	15,6
68	B							30,7	29	24,3	25,6	24,1	20,4	21,1	17,6	18,7	15,6
72	Ot										12,9	13,3	14,1	13,6	14,4	13,6	14,6
72	B										24,4	23,2	19,9	20,1	17	17,7	14,9
76	Ot												12,4	11,9	12,7	12	12,9
76	B												19,5	19,2	16,4	16,8	14,3
80	Ot														11,2	10,6	11,4
80	B														16	16,1	13,8
84	Ot															9,4	10,1
84	B														15,4	13,4	

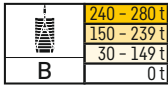

240 - 280 t
150 - 239 t
30 - 149 t
0 t

m		SL4 60 m															
		F 12 m			F 18 m			F 24 m			F 30 m			F 36 m		F 42 m	
		10°	15°	30°	10°	15°	30°	10°	15°	30°	10°	15°	30°	15°	30°	15°	30°
12	Ot	123															
	B	123															
14	Ot	123	117														
	B	123	117														
16	Ot	116	111	68,6	98,9	82,4				82,1							
	B	123	111	68,6	98,9	82,4				82,3							
18	Ot	102	103	66,2	93,2	78,2				77,4	65,6						
	B	123	105	66,3	93,2	78,2				77,5	65,6						
20	Ot	90,6	91,7	64	87,9	74,6	50,1			73	62,4						
	B	121	100	64,1	88,2	74,6	50,1			73,1	62,4						
22	Ot	81,6	82	62,1	80,9	71,3	48,5			69,2	59,5						
	B	116	95,5	62,1	83,7	71,3	48,5			69,3	59,6						
24	Ot	73,5	74,4	60,3	73,4	68,2	46,9			65,7	56,9	39,6					
	B	110	91,5	60,3	79,6	68,3	46,9			65,8	57	39,6					
26	Ot	66,7	67,6	58,6	67	65,3	45,4			62,6	54,5	38,3					
	B	104	87,5	58,6	76	65,3	45,4			62,7	54,5	38,3					
28	Ot	60,5	61,2	57	61,1	62	44,1			59,6	52,4	37,1					
	B	99,3	83,9	57	72,4	63	44,1			59,8	52,4	37,1					
30	Ot	54,8	55,4	55,4	55,8	56,5	42,8			55,8	50,2	36					
	B	94,9	80,7	55,5	69,4	60,6	42,8			57,1	50,2	36					
32	Ot	49,9	50,3	51,8	50,7	51,4	41,7			51,1	48,4	34,9					
	B	90,8	77,6	54,1	66,5	58,3	41,7			54,7	48,4	34,9					
34	Ot	45,4	45,8	47,4	46,4	47	40,7			46,7	46,4	34					
	B	86,9	74,8	52,8	63,9	56,2	40,7			52,4	46,5	34					
36	Ot	41,8	42,1	43,5	42,4	43,2	39,7			42,8	43,7	33,1					
	B	83,7	72,5	51,7	61,4	54,3	39,7			50,3	44,9	33,1					
38	Ot	38,2	38,6	40	39	39,7	38,7			39,5	40,4	32,2					
	B	80,5	70	50,6	59,2	52,5	38,7			48,4	43,4	32,2					
40	Ot	35,3	35,6	36,9	35,9	36,6	37,5			36,5	37,3	31,4					
	B	77,7	67,9	49,6	57	50,8	37,9			46,6	41,9	31,4					
44	Ot	30,2	30,4	31,6	30,9	31,4	32,7			31,3	32	29,9					
	B	72,8	64,2	48	53,3	47,9	36,4			43,4	39,3	29,9					
48	Ot	26	26,2	27,2	26,6	27,1	28,2			27,1	27,6	28,5					
	B	68,3	60,9	46,5	50,1	45,4	35			40,7	37,1	28,7					
52	Ot	22,5	22,6	23,5	23,1	23,5	24,5			23,5	24,1	25,1					
	B	64,5	58,1	45,2	47,3	43,1	33,9			38,4	35,2	27,5					
56	Ot	19,5	19,6	20,4	20,1	20,5	21,3			20,5	21	21,9					
	B	61,2	55,7	44,4	44,9	41,2	33			36,2	33,5	26,6					
60	Ot	17	17,1	17,7	17,5	17,8	18,6			17,9	18,4	19,1					
	B	58,5	53,7	43,9	42,8	39,6	32,2			34,4	32	25,8					
64	Ot				15,3	15,6	16,2			15,6	16	16,7					
	B				41	38,2	31,7			32,8	30,6	25,1					
68	Ot									13,7	14	14,6					
	B									31,4	29,5	24,5					
72	Ot									12,3	12,7	12,4					
	B									28,5	24,1	25,3					
76	Ot											10,9					
	B											24,2					
80	Ot																
	B																
84	Ot																
	B																
88	Ot																
	B																



B	240 - 280 t
	150 - 239 t
	30 - 149 t
	0 t

m		SL4 63 m															
		F 12 m			F 18 m			F 24 m			F 30 m			F 36 m		F 42 m	
		10°	15°	30°	10°	15°	30°	10°	15°	30°	10°	15°	30°	15°	30°	15°	30°
14	Ot	123	117														
	B	123	117														
16	Ot	115	112	68,8	99,3	82,5											
	B	123	112	68,8	99,4	82,6											
18	Ot	102	103	66,4	93,9	78,6			77,9			69,5					
	B	123	106	66,5	94	78,7			78			69,5					
20	Ot	90,1	91,1	64,4	88,8	75,1	50,3	73,5	62,8			65,6	55,7				
	B	122	101	64,5	89	75,1	50,3	73,5	62,8			65,6	55,7				
22	Ot	80,7	82,2	62,5	81,2	71,8	48,7	69,9	60,1			62	52,9			49,1	43,7
	B	116	96,8	62,5	84,7	71,8	48,7	69,9	60,1			62,1	52,9			49,2	43,7
24	Ot	73,2	74,2	60,7	73,3	68,7	47,2	66,3	57,4	39,7		59	50,5			46,9	42
	B	111	92,6	60,7	80,6	68,7	47,2	66,3	57,4	39,7		59,1	50,5			47	42
26	Ot	66,5	67,5	59,1	66,6	66,1	45,8	63,2	54,9	38,5		56	48,4	34,8		44,7	40,5
	B	106	88,9	59,1	76,8	66,2	45,8	63,3	54,9	38,5		56,1	48,4	34,8		44,8	40,5
28	Ot	60,4	61,2	57,5	60,9	62,3	44,3	60,3	52,7	37,3		53,4	46,4	33,6		42,8	39,1
	B	101	85,2	57,5	73,4	63,6	44,5	60,5	52,7	37,3		53,4	46,4	33,7		42,8	39,1
30	Ot	54,8	55,6	55,9	55,9	57,1	43,2	55,9	50,6	36,2		50,9	44,4	32,6		40,9	29,7
	B	96,1	82	56	70,3	61,4	43,2	57,9	50,7	36,2		50,9	44,4	32,6		40,9	29,7
32	Ot	50	50,5	52,3	50,9	51,7	42,1	51,4	48,8	35,1		48,7	42,7	31,5		39,1	28,8
	B	92,1	78,9	54,7	67,4	59	42,1	55,4	48,8	35,2		48,7	42,7	31,5		39,1	28,8
34	Ot	45,5	46,1	47,9	46,5	47,3	41,1	47	47,1	34,2		46,7	41,1	30,6		37,5	27,8
	B	88,4	76,3	53,5	64,8	57	41,1	53,2	47,1	34,2		46,7	41,1	30,6		37,5	27,8
36	Ot	41,6	42,2	43,7	42,5	43,3	40,1	43,2	44	33,3		43,5	39,5	29,7		36,1	26,9
	B	85,1	73,8	52,2	62,4	55,1	40,1	51,1	45,5	33,3		44,8	39,5	29,7		36,1	27
38	Ot	38,2	38,6	40,3	39,2	39,9	39,2	39,7	40,4	32,5		40,1	38,1	28,8		34,8	26,1
	B	82	71,3	51,2	60,3	53,4	39,2	49,1	43,9	32,5		43	38,1	28,9		34,8	26,1
40	Ot	35	35,7	37,1	36,1	36,8	37,8	36,6	37,5	31,7		37,2	36,8	28,1		33,4	25,3
	B	79	69,3	50,2	58,2	51,7	38,3	47,4	42,5	31,7		41,4	36,8	28,1		33,4	25,3
44	Ot	29,8	30,3	31,7	30,8	31,5	32,9	31,3	32,1	30,2		31,8	32,3	26,7		31,1	23,9
	B	74	65,4	48,5	54,4	48,8	36,7	44,2	39,9	30,2		38,4	34,4	26,7		31,1	23,9
48	Ot	25,6	26	27,2	26,6	27,1	28,3	27,1	27,7	28,6		27,4	28	25,4		28,3	22,6
	B	69,6	62,1	47	51,3	46,2	35,4	41,5	37,6	29		35,8	32,3	25,4		29,1	22,6
52	Ot	22,1	22,5	23,5	22,9	23,4	24,5	23,4	24	25,2		23,8	24,3	24,2		24,5	21,4
	B	65,9	59,3	45,8	48,4	44	34,3	39,1	35,6	27,8		33,6	30,5	24,3		27,2	21,4
56	Ot	19	19,4	20,3	19,8	20,3	21,3	20,3	20,9	22		20,8	21,2	22,6		21,5	20,4
	B	62,5	56,8	44,8	45,9	42	33,3	36,9	34	26,9		31,7	28,9	23,3		25,7	20,4
60	Ot	16,5	16,8	17,6	17,3	17,7	18,5	17,7	18,2	19,1		18,2	18,5	19,9		18,8	19,5
	B	59,6	54,7	44,1	43,7	40,3	32,5	35,2	32,5	26,1		30	27,4	22,4		24,3	19,6
64	Ot			15,2	15	15,3	16,1	15,4	15,9	16,7		15,9	16,2	17,4		16,5	17,7
	B			43,7	41,9	38,8	31,9	33,5	31,2	25,3		28,4	26,1	21,6		23	18,7
68	Ot				13	13,3	14	13,4	13,8	14,5		13,9	14,2	15,3		14,4	15,5
	B				40,2	37,7	31,5	32	30	24,7		27	25	20,9		21,9	18
72	Ot							11,7	12	12,6		12,1	12,4	13,3		12,6	13,6
	B							30,8	29	24,3		25,8	24	20,4		20,9	17,4
76	Ot											10,6	10,8	11,6		11	11,9
	B											24,6	23,1	19,9		20	16,8
80	Ot													10,1		9,7	10,4
	B													19,5		19,2	16,3
84	Ot															8,6	9,2
	B															18,5	16
88	Ot																7,7
	B															15,3	13,4
92	Ot																7,3
	B																13,1



B	240 - 280 t
	150 - 239 t
	30 - 149 t
	0 t

		SL4 66 m															
m	Ot B	F 12 m			F 18 m			F 24 m			F 30 m			F 36 m		F 42 m	
		10°	15°	30°	10°	15°	30°	10°	15°	30°	10°	15°	30°	15°	30°	15°	30°
14	Ot	123	118														
	B	123	118														
16	Ot	112	112		100												
	B	123	112		100												
18	Ot	98,8	99,7	66,9	94,4	79,1		78,1			69,7						
	B	123	107	66,9	94,6	79,1		78,1			69,7						
20	Ot	87,9	88,8	64,8	87,5	75,5	50,5	74	63		65,9						
	B	123	102	64,8	89,8	75,6	50,5	74	63		65,9						
22	Ot	78,9	79,2	62,8	78,7	72,4	48,8	70,2	60,2		62,5	53,1		49,3		43,6	
	B	119	97,5	62,9	85,4	72,4	48,8	70,2	60,2		62,6	53,2		49,3		43,6	
24	Ot	70,9	71,7	61,2	71,2	69,5	47,4	67	57,7	39,8	59,4	51,5		47,1		42,2	
	B	113	93,6	61,2	81,4	69,5	47,4	67	57,7	39,8	59,4	51,5		47,1		42,2	
26	Ot	64,6	65,2	59,5	64,5	65,4	46,1	63,8	55,3	38,5	56,7	49,3	34,8	44,9		40,7	
	B	108	90	59,5	77,7	66,6	46,1	63,9	55,4	38,5	56,7	49,3	34,9	44,9		40,7	
28	Ot	59,1	59,4	57,9	59	60,2	44,8	59,1	53,2	37,4	53,9	47,2	33,7	43		39,2	
	B	103	86,5	58	74,4	64,2	44,8	61,2	53,2	37,4	53,9	47,2	33,7	43		39,2	
30	Ot	53,7	54,3	55,9	54,4	55,4	43,6	54,1	51,1	36,4	51,6	45,4	32,7	41,2	29,8	37,8	27,8
	B	98,7	83,3	56,6	71,4	62	43,6	58,5	51,2	36,4	51,6	45,4	32,7	41,2	29,8	37,8	27,8
32	Ot	48,7	49,2	51,1	49,5	50,4	42,5	50	49,3	35,3	49,2	43,6	31,7	39,4	28,8	36,5	26,9
	B	94,6	80,4	55,3	68,5	59,8	42,5	56,2	49,4	35,3	49,3	43,6	31,7	39,4	28,8	36,5	26,9
34	Ot	44,3	44,9	46,4	45,3	45,9	41,4	45,6	46,6	34,4	46,2	42,1	30,8	37,9	27,9	35,1	25,9
	B	90,8	77,7	54	66	57,8	41,4	53,9	47,6	34,4	47,4	42,1	30,8	38	27,9	35,1	26
36	Ot	40,6	41,1	42,7	41,5	42	40,5	42	42,7	33,5	42,3	40,5	29,9	36,4	27,1	33,6	25
	B	87,4	75,1	52,8	63,5	55,8	40,5	52	46	33,6	45,4	40,6	29,9	36,5	27,1	33,6	25
38	Ot	37,3	37,6	39,1	38,1	38,7	39,5	38,5	39,5	32,6	38,8	39	29,1	35,1	26,3	32,2	24,3
	B	84,3	72,7	51,7	61,3	54,2	39,6	50	44,6	32,6	43,6	39,1	29,1	35,2	26,3	32,2	24,3
40	Ot	34,2	34,5	36	35,1	35,7	37,2	35,5	36,4	31,9	35,8	36,8	28,4	33,9	25,5	31	23,5
	B	81,2	70,5	50,8	59,2	52,6	38,7	48,2	43,1	31,9	41,9	37,8	28,4	33,9	25,5	31	23,5
44	Ot	29,1	29,3	30,6	29,9	30,4	31,8	30,2	31,1	30,5	30,8	31,7	26,9	31,3	24,1	28,8	22,1
	B	76	66,6	49	55,6	49,6	37,1	45	40,5	30,5	39	35,4	27	31,5	24,1	28,8	22,1
48	Ot	24,8	25,1	26,2	25,5	26,2	27,4	26	26,8	28	26,5	27,3	25,7	27,2	22,8	26,8	20,9
	B	71,6	63,4	47,5	52,3	47	35,8	42,2	38,3	29,2	36,5	33,3	25,7	29,5	22,8	26,8	20,9
52	Ot	21,4	21,6	22,6	22	22,5	23,7	22,5	23,1	24,3	23	23,7	24,5	23,7	21,7	24,1	19,8
	B	67,7	60,5	46,2	49,5	44,8	34,7	39,8	36,3	28,1	34,3	31,4	24,5	27,7	21,7	25	19,8
56	Ot	18,4	18,6	19,5	19	19,5	20,5	19,5	20,1	21	19,9	20,6	21,9	20,5	20,7	21,1	18,7
	B	64,4	57,9	45,2	46,9	42,8	33,7	37,7	34,6	27,1	32,2	29,7	23,5	26,1	20,7	23,5	18,7
60	Ot	15,9	16	16,8	16,5	16,8	17,8	16,9	17,4	18,4	17,4	18	19,1	17,9	19,3	18,4	17,8
	B	61,4	55,6	44,4	44,7	41,1	32,8	35,7	33,1	26,3	30,5	28,3	22,6	24,6	19,8	22,1	17,8
64	Ot	13,7	13,8	14,5	14,3	14,6	15,4	14,6	15,1	15,9	15,1	15,7	16,7	15,7	17	16,2	16,9
	B	58,9	53,8	43,8	42,8	39,5	32,2	34,1	31,7	25,5	28,9	27	21,9	23,4	19	20,9	17
68	Ot				12,3	12,6	13,3	12,7	13,1	13,8	13,1	13,7	14,5	13,7	14,8	14,1	15,5
	B				41,1	38,3	31,7	32,7	30,5	24,9	27,6	25,8	21,2	22,3	18,3	19,8	16,2
72	Ot						11,4	11	11,3	11,9	11,4	11,9	12,7	11,9	12,9	12,4	13,6
	B						31,3	31,4	29,4	24,4	26,3	24,8	20,5	21,3	17,6	18,8	15,6
76	Ot						9,5	9,8	10,2	9,9	9,9	10,3	11	10,3	11,3	10,8	11,9
	B						30,2	28,5	24,1	25,2	23,8	20	20,4	17	17,9	15	
80	Ot										8,8	9	9,6	9,1	9,8	9,5	10,4
	B										24,2	23	19,6	19,5	16,5	17,1	14,4
84	Ot													8	8,6	8,4	9,2
	B													18,8	16,1	16,3	13,9
88	Ot														7,6	7,4	8,1
	B														15,8	15,7	13,5
92	Ot																7,2
	B															15	13,2



B	240 - 280 t
	150 - 239 t
	30 - 149 t
	0 t

		SL4 69 m															
		F 12 m			F 18 m			F 24 m			F 30 m			F 36 m		F 42 m	
		10°	15°	30°	10°	15°	30°	10°	15°	30°	10°	15°	30°	15°	30°	15°	30°
14	Ot	123	118														
	B	123	118														
16	Ot	111	111		100												
	B	123	113		100												
18	Ot	97,6	99,3	67,1	94,4	79,2		78,2				69,8					
	B	123	108	67,2	94,8	79,2		78,3				69,9					
20	Ot	87,1	88,6	65,1	87,1	75,9	50,4	74,4	63,2			66,3					
	B	123	103	65,1	90,2	75,9	50,4	74,4	63,2			66,3					
22	Ot	77,9	79,3	63,3	78,7	72,6	48,9	70,6	60,5			62,9	53,4		49,4		43,5
	B	119	98,5	63,3	86,1	72,7	49	70,7	60,5			62,9	53,4		49,4		43,5
24	Ot	70,6	71,4	61,6	71	69,9	47,5	67,5	57,9	39,8		59,7	51		47,2		42,2
	B	114	94,6	61,6	82,1	70	47,5	67,7	57,9	39,8		59,7	51		47,2		42,2
26	Ot	64	65,2	60	64,4	65,8	46,2	63,8	55,8	38,7		57	48,9	34,9	45,1		40,6
	B	109	91,1	60	78,5	67,2	46,2	64,5	55,8	38,7		57	48,9	34,9	45,1		40,7
28	Ot	58,3	59,4	58,2	59,2	60,1	45	58,8	53,6	37,6		54,3	46,9	33,9	43,2	30,8	39,3
	B	104	87,9	58,5	75,4	64,7	45	61,7	53,6	37,6		54,3	47	33,9	43,2	30,8	39,3
30	Ot	53,3	54,4	55,9	54,2	55,2	43,9	54	51,7	36,6		52	45,1	32,8	41,4	29,8	37,6
	B	99,5	84,6	57,1	72,3	62,5	43,9	59,1	51,7	36,6		52	45,1	32,8	41,4	29,8	37,6
32	Ot	48,6	49,5	51,5	49,8	50,7	42,8	49,8	49,7	35,6		49,5	43,4	31,8	39,7	28,9	35,9
	B	95,5	81,7	55,8	69,5	60,3	42,8	56,8	49,8	35,6		49,8	43,4	31,9	39,7	28,9	35,9
34	Ot	44,3	44,9	46,8	45,5	46,3	41,8	45,9	46,9	34,6		46,2	41,7	31	38,3	28	34,7
	B	92	78,7	54,6	66,9	58,4	41,8	54,6	48,2	34,6		47,9	41,7	31	38,3	28	34,7
36	Ot	40,3	41,1	42,8	41,4	42,4	40,9	42,1	42,9	33,8		42,7	40,3	30	36,8	27,2	33,5
	B	88,5	76,3	53,4	64,3	56,6	40,9	52,5	46,4	33,8		46,1	40,3	30	36,8	27,2	33,5
38	Ot	37	37,6	39,2	38,1	38,9	39,8	38,7	39,6	33		39	38,9	29,3	35,5	26,4	32,5
	B	85,5	73,9	52,3	62,2	54,8	39,9	50,7	45	33		44,2	39	29,3	35,5	26,4	32,5
40	Ot	33,9	34,6	36,1	35	35,8	37,4	35,6	36,6	32,2		36,1	36,7	28,6	34,2	25,7	31,4
	B	82,5	71,7	51,3	60,1	53,3	39	48,9	43,6	32,2		42,6	37,7	28,6	34,2	25,7	31,4
44	Ot	28,7	29,2	30,8	29,8	30,5	32,1	30,4	31,1	30,7		30,7	31,5	27,1	31,6	24,3	29,2
	B	77,2	67,8	49,5	56,4	50,4	37,6	45,7	41	30,7		39,6	35,3	27,1	31,9	24,3	29,2
48	Ot	24,5	25	26,2	25,5	26,1	27,4	26	26,8	28,2		26,6	27,2	25,9	27,3	23	26,8
	B	72,9	64,5	47,9	53,2	47,7	36,2	42,9	38,8	29,5		37,1	33,2	25,9	29,9	23	27,2
52	Ot	20,9	21,3	22,5	21,9	22,4	23,7	22,4	23,1	24,4		22,9	23,4	24,5	23,6	21,9	23,5
	B	68,9	61,4	46,6	50,5	45,5	35,1	40,5	36,8	28,4		34,8	31,4	24,7	28,1	21,9	25,4
56	Ot	17,9	18,3	19,4	18,9	19,3	20,5	19,3	19,9	21,1		19,8	20,3	21,9	20,5	20,9	20,5
	B	65,5	58,9	45,6	47,9	43,5	34,1	38,3	35,1	27,4		32,8	29,8	23,7	26,5	20,9	23,9
60	Ot	15,4	15,7	16,7	16,2	16,6	17,7	16,7	17,3	18,2		17,2	17,6	19,1	17,8	19,3	17,8
	B	62,4	56,7	44,7	45,7	41,7	33,1	36,5	33,6	26,6		31,1	28,3	22,8	25,1	20	22,5
64	Ot	13,2	13,5	14,3	14	14,4	15,2	14,4	14,9	15,9		15	15,3	16,7	15,6	16,9	15,5
	B	59,8	54,8	44	43,6	40,2	32,5	34,7	32,2	25,8		29,5	27	22,1	23,9	19,2	21,2
68	Ot		11,5	12,3	12	12,3	13,1	12,4	12,9	13,7		12,9	13,3	14,5	13,5	14,8	13,5
	B		53,2	43,7	41,9	38,9	31,9	33,2	30,9	25,2		28,1	25,9	21,4	22,7	18,5	20,2
72	Ot				10,3	10,6	11,2	10,7	11,1	11,8		11,1	11,4	12,5	11,7	12,8	11,7
	B				40,4	37,7	31,5	31,9	29,8	24,6		26,8	24,8	20,7	21,7	17,8	19,2
76	Ot							9,3	9,6	10,1		9,7	9,9	10,8	10,1	11,1	10,2
	B							30,7	28,9	24,2		25,7	23,9	20,2	20,7	17,3	18,2
80	Ot									8,8		8,5	8,7	9,4	8,9	9,6	8,9
	B									23,9		24,7	23	19,8	19,9	16,7	17,4
84	Ot												7,6	8,2	7,8	8,5	7,9
	B												22,4	19,5	19,1	16,3	16,7
88	Ot														6,8	7,4	6,9
	B														18,5	16	16
92	Ot																6
	B																15,3
96	Ot																
	B																5,8

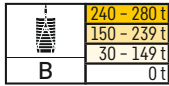

m		SL4 72 m															
		F 12 m			F 18 m			F 24 m			F 30 m			F 36 m		F 42 m	
		10°	15°	30°	10°	15°	30°	10°	15°	30°	10°	15°	30°	15°	30°	15°	30°
14	Ot	121															
	B	123															
16	Ot	108	109		99,9												
	B	123	113		100												
18	Ot	95,2	96	67,3	94,3	79,5		77,9									
	B	123	108	67,3	95	79,5		78,1									
20	Ot	84,8	85,4	65,3	84,4	76,1		74,2	63,2		66,2						
	B	122	103	65,3	90,4	76,1		74,2	63,2		66,2						
22	Ot	76	76,6	63,5	75,8	72,7	49,1	70,7	60,6		62,8	53,1		49,2		43	
	B	120	99	63,6	86,3	72,8	49,1	70,9	60,6		62,8	53,1		49,3		43,1	
24	Ot	68,6	69,3	61,9	68,7	69,2	47,6	67,6	58	39,8	59,8	51,6		47,1		41,8	
	B	115	95,2	61,9	82,5	70,2	47,6	67,8	58	39,8	59,9	51,6		47,1		41,9	
26	Ot	62,4	62,9	60,3	62,6	63,6	46,4	62,4	55,9	38,8	57,1	49,7		45		40,5	
	B	110	91,7	60,3	79,1	67,6	46,4	64,9	55,9	38,8	57,1	49,7		45,1		40,5	
28	Ot	56,6	57,5	58,9	57,2	58,2	45,2	56,8	53,9	37,6	54,6	47,7	33,8	43,3		39,1	
	B	106	88,6	58,9	75,9	65,3	45,2	62	53,9	37,6	54,7	47,7	33,8	43,3		39,1	
30	Ot	51,9	52,4	54,8	52,2	53,3	44,2	52,3	51,9	36,6	51,7	45,8	32,8	41,6	29,8	37,7	
	B	102	85,4	57,6	72,9	63	44,2	59,6	51,9	36,6	52,3	45,9	32,8	41,6	29,8	37,7	
32	Ot	47,6	48,1	49,8	48,2	49,2	43	48	49,4	35,6	47,9	44,1	31,9	39,9	28,9	36	26,8
	B	97,7	82,7	56,2	70,2	61	43,1	57,2	50,2	35,6	50,2	44,2	31,9	40	28,9	36	26,8
34	Ot	43,2	43,6	45,3	44	44,8	42,1	44,5	45,6	34,8	44,6	42,7	31	38,3	28	34,7	26
	B	93,9	79,9	55	67,6	58,9	42,1	55,2	48,5	34,8	48,3	42,7	31	38,4	28	34,7	26
36	Ot	39,3	39,8	41,4	40,4	41,2	41,1	40,8	41,8	33,9	41,2	41,1	30,2	37	27,2	33,6	25,2
	B	90,4	77,3	53,8	65,3	57,2	41,2	53,2	46,9	33,9	46,4	41,2	30,2	37	27,2	33,6	25,2
38	Ot	36	36,4	38,1	37	37,7	39,3	37,4	38,3	33,1	37,9	39	29,5	35,7	26,4	32,6	24,4
	B	87,4	74,9	52,8	63	55,5	40,3	51,2	45,4	33,1	44,7	39,9	29,5	35,7	26,4	32,6	24,4
40	Ot	33,1	33,4	35,1	33,9	34,7	36,2	34,3	35,2	32,4	34,9	36	28,7	34,5	25,8	31,5	23,7
	B	84,5	72,8	51,8	60,9	53,9	39,4	49,4	44	32,4	43,1	38,6	28,7	34,5	25,8	31,5	23,7
44	Ot	27,9	28,3	29,7	28,7	29,3	30,8	29,3	30,1	30,9	29,7	30,6	27,3	30,6	24,5	29,4	22,4
	B	79,1	68,9	50	57,2	51	37,8	46,3	41,5	30,9	40,1	36,1	27,3	32,3	24,5	29,5	22,4
48	Ot	23,7	24	25,3	24,4	25,1	26,4	25	25,7	27,2	25,4	26,3	26	26,4	23,2	26,8	21,1
	B	74,6	65,6	48,4	54	48,4	36,5	43,5	39,3	29,7	37,5	34,1	26,1	30,2	23,2	27,4	21,1
52	Ot	20,2	20,4	21,6	20,9	21,4	22,7	21,5	22,1	23,4	21,9	22,7	24,2	22,7	22,1	23,2	20,1
	B	70,7	62,5	47,1	51,3	46,2	35,3	41,2	37,3	28,6	35,3	32,2	24,9	28,4	22,1	25,7	20,1
56	Ot	17,2	17,4	18,5	17,9	18,4	19,5	18,4	19	20,2	18,9	19,6	21,1	19,7	20,9	20,1	19,1
	B	67,2	59,9	45,9	48,8	44,3	34,3	39	35,5	27,6	33,4	30,6	23,9	26,9	21,1	24,1	19,1
60	Ot	14,7	14,9	15,9	15,3	15,8	16,8	15,8	16,4	17,5	16,3	17	18,2	17	18,5	17,5	18,1
	B	64,1	57,6	45	46,5	42,4	33,5	37,1	34	26,8	31,6	29,1	23,1	25,5	20,2	22,8	18,2
64	Ot	12,6	12,6	13,5	13,1	13,5	14,4	13,6	14,1	15	14,1	14,7	15,9	14,7	16	15,2	16,7
	B	61,3	55,6	44,3	44,5	40,9	32,7	35,3	32,6	26	30	27,8	22,3	24,2	19,4	21,6	17,3
68	Ot	10,6	10,7	11,5	11,2	11,5	12,3	11,6	12,1	12,9	12,1	12,7	13,7	12,7	13,9	13,2	14,7
	B	59,1	54	43,9	42,7	39,5	32,1	33,8	31,4	25,3	28,6	26,6	21,6	23,1	18,7	20,4	16,6
72	Ot				9,6	9,9	10,5	9,9	10,3	11	10,4	10,9	11,8	10,9	12,1	11,4	12,8
	B				41,2	38,3	31,6	32,5	30,3	24,8	27,3	25,6	21	22	18	19,5	15,9
76	Ot					8,5	9	8,6	8,9	9,5	9	9,4	10,1	9,5	10,4	9,8	11,1
	B					37,3	31,3	31,2	29,3	24,4	26,1	24,6	20,4	21,1	17,4	18,5	15,4
80	Ot							7,5	7,7	8,2	7,9	8,2	8,8	8,2	9,1	8,6	9,6
	B							30,2	28,5	24	25,1	23,7	20	20,2	16,9	17,7	14,8
84	Ot										6,8	7,1	7,7	7,2	7,9	7,6	8,5
	B										24,2	23	19,6	19,5	16,5	16,9	14,3
88	Ot												6,6	6,2	6,8	6,6	7,4
	B												19,3	18,8	16,1	16,2	13,8
92	Ot														5,9	5,7	6,4
	B														15,8	15,6	13,4
96	Ot															4,9	5,5
	B															15,1	13,1

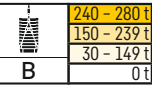

m	Ot B	SL4 75 m															
		F 12 m			F 18 m			F 24 m			F 30 m			F 36 m		F 42 m	
		10°	15°	30°	10°	15°	30°	10°	15°	30°	10°	15°	30°	15°	30°	15°	30°
14	Ot	121															
14	B	121															
16	Ot	122	113		99,8												
16	B	122	113		99,9												
18	Ot	114	108	67,4	95	79,4		78,1									
18	B	122	108	67,5	95	79,4		78,2									
20	Ot	102	103	65,5	90,8	76,1		74,6	63,2		66,2						
20	B	122	104	65,6	90,8	76,2		74,7	63,3		66,2						
22	Ot	91,4	92,1	63,7	86,6	73,1	49,1	71,1	60,7		63,1	53,4		49,2			
22	B	120	99,7	63,8	86,7	73,1	49,1	71,1	60,7		63,1	53,4		49,3			
24	Ot	83,1	83,8	62,2	82,6	70,6	47,8	68	58,3	39,8	60,2	51		47,1		41,8	
24	B	117	96,1	62,2	83,3	70,6	47,8	68,1	58,3	39,8	60,2	51		47,2		41,8	
26	Ot	75,5	76,2	60,7	75,6	67,9	46,5	65,1	56,1	38,7	57,3	49		45,2		40,6	
26	B	112	92,6	60,7	79,7	68	46,6	65,2	56,1	38,8	57,4	49,1		45,3		40,6	
28	Ot	69	69,7	59,3	69,2	65,6	45,4	62,4	54,1	37,7	55	47,2	33,8	43,4		39,3	
28	B	107	89,3	59,3	76,5	65,7	45,4	62,4	54,1	37,7	55	47,3	33,9	43,4		39,3	
30	Ot	63,3	64	58	63,7	63,4	44,4	60,1	52,3	36,7	52,7	45,5	32,9	41,8	29,9	37,9	
30	B	103	86,4	58	73,6	63,5	44,4	60,1	52,3	36,7	52,8	45,6	33	41,8	29,9	37,9	
32	Ot	58,3	59	56,6	58,8	59,9	43,3	57,5	50,6	35,8	50,5	43,8	32	40,2	29	36,3	26,9
32	B	98,8	83,6	56,6	70,9	61,5	43,3	57,8	50,6	35,8	50,6	43,9	32	40,2	29	36,3	26,9
34	Ot	53,5	54	54,8	54,4	55,4	42,4	54,5	48,9	34,9	48,7	42,4	31,1	38,7	28,2	34,8	26,1
34	B	95,1	81	55,5	68,3	59,6	42,4	55,8	48,9	34,9	48,7	42,4	31,1	38,7	28,2	34,8	26,1
36	Ot	49,2	49,7	51,6	50,1	51	41,5	50,8	47,3	34,1	47	41	30,4	37,2	27,4	33,7	25,3
36	B	91,9	78,5	54,4	66	57,8	41,5	53,8	47,3	34,1	47	41	30,4	37,3	27,4	33,7	25,3
38	Ot	45,3	45,5	47,5	46,1	47,1	40,6	46,6	45,9	33,3	45,1	39,7	29,6	35,9	26,6	32,8	24,5
38	B	88,8	76	53,3	63,8	56,1	40,6	51,8	45,9	33,3	45,2	39,7	29,6	36	26,6	32,8	24,5
40	Ot	41,6	42,1	43,8	42,5	43,4	39,8	43,2	43,7	32,6	43,1	38,4	28,9	34,7	25,9	31,7	23,9
40	B	85,9	74	52,3	61,8	54,5	39,8	50,1	44,4	32,6	43,5	38,4	28,9	34,8	25,9	31,7	23,9
44	Ot	35,7	35,9	37,6	36,4	37,3	37,9	36,9	38	31,2	37,6	36	27,5	32,6	24,6	29,8	22,5
44	B	80,8	70	50,4	58	51,6	38,2	46,8	42	31,2	40,7	36	27,5	32,6	24,6	29,8	22,5
48	Ot	30,6	31	32,4	31,5	32,1	33,7	32,1	32,9	29,9	32,7	33	26,3	30,6	23,4	27,8	21,3
48	B	76,1	66,7	48,9	54,8	49,1	36,9	44,2	39,8	30	38,1	33,9	26,3	30,6	23,4	27,8	21,3
52	Ot	26,6	26,8	28,2	27,3	28	29,3	27,9	28,5	28,8	28,4	28,8	25,2	28,5	22,3	26	20,2
52	B	72,3	63,7	47,6	52	46,9	35,7	41,8	37,8	28,8	35,8	32,1	25,2	28,8	22,3	26,1	20,2
56	Ot	23,1	23,3	24,5	23,8	24,4	25,5	24,3	25	26,3	24,8	25,3	24,2	25,6	21,3	24,5	19,2
56	B	68,6	60,9	46,4	49,6	44,9	34,7	39,6	36,1	27,9	33,8	30,5	24,2	27,2	21,3	24,5	19,2
60	Ot	20	20,2	21,3	20,8	21,2	22,4	21,3	21,9	23	21,8	22,2	23,2	22,5	20,4	22,4	18,3
60	B	65,4	58,6	45,4	47,3	43,1	33,8	37,7	34,6	27	32,1	29,1	23,3	25,8	20,4	23,1	18,3
64	Ot	17,5	17,6	18,6	18,1	18,6	19,6	18,6	19,2	20,2	19,2	19,5	21,1	19,9	19,6	19,8	17,5
64	B	62,7	56,6	44,6	45,3	41,5	33	36	33,1	26,3	30,6	27,8	22,5	24,6	19,6	21,9	17,5
68	Ot	15,2	15,4	16,2	15,8	16,3	17,1	16,3	16,8	17,7	16,8	17,2	18,6	17,4	18,5	17,5	16,8
68	B	60,2	54,7	44	43,5	40,1	32,4	34,5	31,9	25,6	29,1	26,7	21,8	23,4	18,9	20,8	16,8
72	Ot	13,3	13,3	14,1	13,8	14,2	15	14,2	14,7	15,5	14,7	15,1	16,4	15,4	16,6	15,4	16,1
72	B	58	53,2	43,6	41,9	38,9	31,8	33,1	30,7	25	27,8	25,6	21,2	22,4	18,2	19,8	16,1
76	Ot				12	12,4	13	12,4	12,8	13,6	12,9	13,2	14,4	13,5	14,7	13,6	14,8
76	B				40,5	37,8	31,5	31,8	29,7	24,5	26,6	24,6	20,6	21,4	17,7	18,8	15,5
80	Ot							10,8	11,2	11,8	11,3	11,6	12,6	11,8	12,9	11,9	13,1
80	B							30,7	28,9	24,1	25,6	23,8	20,1	20,6	17,1	18	15
84	Ot									10,2	9,9	10,1	11	10,3	11,3	10,4	11,5
84	B									23,9	24,6	23	19,7	19,8	16,7	17,2	14,5
88	Ot										8,8	8,9	9,6	9,2	9,8	9,2	10,1
88	B										23,8	22,4	19,4	19,1	16,3	16,6	14
92	Ot													8,1	8,7	8,2	9
92	B													18,5	15,9	15,9	13,6
96	Ot														7,7	7,3	8
96	B														15,7	15,3	13,3
100	Ot																7
100	B																13

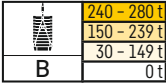

m		SL4 78 m															
		F 12 m			F 18 m			F 24 m			F 30 m			F 36 m		F 42 m	
		10°	15°	30°	10°	15°	30°	10°	15°	30°	10°	15°	30°	15°	30°	15°	30°
14	Ot	117															
	B	117															
16	Ot	117	113														
	B	118	113														
18	Ot	108	108	67,6	94,6	79,3				71,6							
	B	119	108	67,6	94,6	79,4				71,6							
20	Ot	98,6	99,6	65,9	91	76,1				71,6	63,1			65,3			
	B	119	104	65,9	91	76,1				71,6	63,2			65,3			
22	Ot	88,7	89,8	64,1	86,6	73,3	49,1			70,5	60,6			62,8	53,2		
	B	119	100	64,1	86,8	73,3	49,1			70,5	60,6			62,8	53,2		
24	Ot	80,5	81,4	62,6	80,3	70,7	47,8			68,6	58,4			60,1	51,7	47	
	B	117	96,6	62,6	83,3	70,7	47,8			68,8	58,4			60,1	51,7	47	41,3
26	Ot	73,4	73,6	61,1	73,4	68,3	46,6			65,9	56,2	38,7		57,5	49,8		40,3
	B	112	93	61,1	80,1	68,3	46,6			66	56,2	38,7		57,5	49,8		40,3
28	Ot	67,2	67,5	59,6	67,4	65,8	45,5			63,4	54,2	37,7		55,1	48	33,8	43,5
	B	108	90	59,6	77,1	65,9	45,5			63,4	54,2	37,7		55,1	48	33,8	43,5
30	Ot	61,5	62,2	58,4	61,8	63	44,5			60,9	52,4	36,8		52,8	46,3	32,9	41,7
	B	104	87,2	58,4	74,2	63,9	44,5			61	52,5	36,8		52,9	46,3	32,9	41,7
32	Ot	56,8	57,1	57	57,3	58,1	43,5			57,3	50,7	35,9		50,8	44,6	32,1	40,3
	B	100	84,3	57,1	71,7	61,9	43,5			58,8	50,8	35,9		50,9	44,7	32,1	40,3
34	Ot	52,1	52,8	54,4	52,8	54	42,6			53,4	49,1	35		48,8	43,2	31,2	38,7
	B	96,3	81,8	55,9	69,1	60,1	42,6			56,8	49,2	35		48,9	43,3	31,2	38,7
36	Ot	48	48,2	50	48,7	49,7	41,7			49,5	47,6	34,2		47,1	41,7	30,4	37,5
	B	93,1	79,2	54,8	66,7	58,3	41,7			54,8	47,7	34,2		47,2	41,7	30,4	37,5
38	Ot	44	44,3	46	44,7	45,7	40,9			45,8	45,8	33,5		45,2	40,5	29,7	36,2
	B	89,8	76,9	53,7	64,4	56,6	40,9			52,9	46,2	33,5		45,6	40,5	29,7	36,2
40	Ot	40,6	40,8	42,6	41,5	42,1	40,1			42,2	42,8	32,8		42,5	39,3	29	35
	B	87	74,8	52,7	62,5	55	40,1			51,2	44,9	32,8		44	39,3	29	35
44	Ot	34,4	34,9	36,4	35,3	36,2	37,6			36,2	36,9	31,4		36,4	36,9	27,7	32,8
	B	81,8	71	50,9	58,7	52,1	38,5			47,9	42,4	31,4		41	36,9	27,7	32,8
48	Ot	29,6	30	31,3	30,3	31,2	32,6			31,2	31,9	30,2		31,5	32,5	26,5	30,8
	B	77,4	67,6	49,3	55,5	49,7	37,2			45,1	40,2	30,2		38,5	34,9	26,5	30,8
52	Ot	25,5	25,8	27,1	26,4	26,9	28,3			27,1	27,6	28,5		27,4	28,3	25,4	28,1
	B	73,4	64,5	48	52,8	47,4	36			42,7	38,2	29,1		36,3	33	25,4	29
56	Ot	22,1	22,3	23,6	22,8	23,4	24,7			23,7	24	25,3		23,9	24,6	24,4	24,5
	B	69,8	61,9	46,8	50,2	45,4	35			40,6	36,5	28,1		34,3	31,3	24,4	27,5
60	Ot	19,2	19,3	20,4	19,8	20,4	21,4			20,6	21	22,1		20,9	21,5	22,8	21,5
	B	66,7	59,5	45,7	48	43,7	34,1			38,7	35	27,2		32,6	29,9	23,5	26,1
64	Ot	16,5	16,7	17,7	17,2	17,7	18,8			18	18,3	19,4		18,2	19	20,2	19
	B	63,9	57,4	44,9	46	42,1	33,3			37	33,6	26,4		31	28,6	22,7	24,8
68	Ot	14,3	14,5	15,4	14,9	15,3	16,3			15,7	15,9	16,9		16	16,6	17,8	16,6
	B	61,4	55,6	44,3	44,2	40,7	32,6			35,4	32,3	25,8		29,6	27,4	22	23,7
72	Ot	12,4	12,5	13,3	12,9	13,3	14,2			13,7	13,9	14,8		14	14,5	15,6	14,5
	B	59,1	54	43,8	42,6	39,4	32,1			34	31,2	25,2		28,3	26,3	21,4	22,7
76	Ot				11,2	11,6	12,2			11,9	12,1	12,8		12,1	12,7	13,6	12,7
	B				41,1	38,3	31,6			32,7	30,2	24,7		27,1	25,4	20,8	21,7
80	Ot				9,7	10	10,6			10,3	10,4	11,1		10,5	11	11,9	11,1
	B				39,9	37,3	31,3			31,5	29,2	24,3		26	24,5	20,3	20,9
84	Ot									9	9,1	9,6		9,2	9,6	10,3	9,7
	B									30,5	28,5	24		25,1	23,7	19,9	20,1
88	Ot													8,1	8,5	9	8,5
	B													24,2	23	19,6	19,4
92	Ot															7,9	7,5
	B															19,3	18,8
96	Ot															6,6	7,1
	B															18,2	15,8
100	Ot																6,1
	B															15	13,1
104	Ot																
	B																5,9
																	12,9



B	240 - 280 t
	150 - 239 t
	30 - 149 t
	0 t

		SL4 81 m															
		F 12 m			F 18 m			F 24 m			F 30 m			F 36 m		F 42 m	
		10°	15°	30°	10°	15°	30°	10°	15°	30°	10°	15°	30°	15°	30°	15°	30°
14	Ot	116															
	B	116															
16	Ot	116	113														
	B	116	113														
18	Ot	108	108	67,7	94	79,1											
	B	117	108	67,7	94	79,1											
20	Ot	98,1	99,3	66	90,8	76,3		74,5	62,9		64,7						
	B	117	105	66	91	76,3		74,5	62,9		64,7						
22	Ot	88,7	89	64,3	86,9	73,5	49,1	71,3	60,6		62,7	53,5					
	B	118	101	64,3	87,1	73,6	49,1	71,3	60,7		62,7	53,5					
24	Ot	80,1	81,1	62,8	79,9	70,9	47,8	68,4	58,4		60,1	51,7		47,1		41,1	
	B	117	97,3	62,8	83,7	71	47,9	68,4	58,5		60,1	51,8		47,1		41,1	
26	Ot	72,8	73,7	61,4	73,4	68,6	46,8	65,7	56,5	38,7	57,6	49,8		45,2		40,2	
	B	113	93,9	61,4	80,6	68,6	46,8	65,8	56,5	38,8	57,7	49,9		45,2		40,2	
28	Ot	66,4	67,3	60	67,2	66,3	45,7	62,9	54,7	37,8	55,3	48	33,9	43,5		39	
	B	109	90,7	60	77,6	66,4	45,7	63,1	54,7	37,8	55,4	48,1	33,9	43,5		39	
30	Ot	61,3	61,7	58,7	61,8	62,8	44,7	60,5	52,7	36,8	53,3	46,5	32,9	41,9	29,8	37,9	
	B	105	87,9	58,7	74,9	64,3	44,7	60,8	52,7	36,8	53,3	46,5	33	41,9	29,8	37,9	
32	Ot	56,4	56,9	57	56,6	58,1	43,7	57	51,1	36	51,2	44,9	32,1	40,4	29	36,5	26,9
	B	101	85,2	57,5	72,1	62,4	43,7	58,7	51,1	36	51,2	44,9	32,1	40,5	29	36,5	26,9
34	Ot	52,1	52,6	54,9	52,5	53,8	42,8	52,6	49,4	35,2	49,3	43,4	31,3	39	28,2	35,1	26,1
	B	97,7	82,6	56,3	69,7	60,6	42,8	56,5	49,4	35,2	49,3	43,4	31,3	39	28,2	35,1	26,1
36	Ot	47,7	48,3	50,5	48,7	49,6	41,9	49	47,9	34,4	47,5	42	30,5	37,6	27,4	34	25,3
	B	94,1	80,2	55,3	67,5	58,8	41,9	54,7	48,1	34,4	47,5	42	30,5	37,6	27,4	34	25,3
38	Ot	44	44,5	46,3	45	45,8	41	45,4	46,3	33,6	45,6	40,7	29,8	36,4	26,8	33	24,6
	B	91,1	78	54,2	65,4	57,2	41	52,8	46,6	33,6	46,1	40,7	29,8	36,4	26,8	33	24,6
40	Ot	40,5	40,8	42,8	41,3	42,1	40,3	41,8	43,1	32,9	42,6	39,5	29,1	35,3	26	32,1	23,9
	B	88,3	75,8	53,2	63,2	55,5	40,3	51,1	45,4	32,9	44,5	39,5	29,1	35,3	26	32,1	23,9
44	Ot	34,5	34,8	36,6	35,3	36,1	37,9	36	36,9	31,6	36,3	37	27,8	33,1	24,8	30,1	22,6
	B	83,3	72	51,4	59,5	52,7	38,8	48	42,8	31,6	41,5	37,3	27,8	33,1	24,8	30,1	22,6
48	Ot	29,5	29,8	31,3	30,3	31	32,7	31	31,8	30,4	31,5	32,5	26,6	31,1	23,6	28,3	21,5
	B	78,8	68,6	49,7	56,3	50,2	37,4	45,3	40,6	30,4	39	35,2	26,6	31,2	23,6	28,3	21,5
52	Ot	25,3	25,6	27,1	26,1	26,8	28,3	26,7	27,5	28,9	27,3	28,3	25,6	28,1	22,6	26,5	20,5
	B	74,8	65,6	48,4	53,5	47,9	36,3	42,8	38,6	29,3	36,8	33,4	25,6	29,4	22,6	26,6	20,5
56	Ot	21,8	22,1	23,4	22,6	23,2	24,6	23,1	24	25,3	23,7	24,6	24,6	24,5	21,6	24,5	19,5
	B	71,2	62,9	47,2	51	46	35,3	40,7	36,9	28,3	34,8	31,7	24,6	27,8	21,6	25,1	19,5
60	Ot	18,8	19	20,3	19,6	20,2	21,4	20,1	20,8	22	20,7	21,5	23	21,5	20,8	21,4	18,7
	B	67,9	60,4	46,2	48,8	44,3	34,3	38,8	35,4	27,4	33	30,3	23,7	26,4	20,8	23,7	18,7
64	Ot	16,2	16,4	17,6	16,9	17,4	18,6	17,5	18,1	19,2	18	18,7	20,1	18,8	19,7	18,7	17,8
	B	65	58,3	45,3	46,7	42,6	33,6	37,1	34	26,7	31,4	28,9	22,9	25,1	19,9	22,4	17,8
68	Ot	14	14,2	15,2	14,7	15,1	16,2	15,1	15,7	16,7	15,7	16,4	17,6	16,5	17,9	16,5	17,1
	B	62,6	56,4	44,6	45	41,3	32,9	35,5	32,8	26	30	27,8	22,2	24	19,2	21,4	17,1
72	Ot	12	12,1	13,1	12,6	13,1	14	13,1	13,6	14,6	13,7	14,3	15,4	14,3	15,7	14,3	15,8
	B	60,3	54,7	44	43,3	40	32,3	34,2	31,6	25,4	28,7	26,7	21,6	23	18,6	20,3	16,4
76	Ot	10,3	10,4	11,2	10,8	11,2	12	11,3	11,8	12,6	11,9	12,4	13,5	12,4	13,7	12,5	13,9
	B	58,1	53,4	43,6	41,8	38,8	31,8	32,9	30,6	24,9	27,6	25,7	21	22	18	19,4	15,8
80	Ot				9,4	9,7	10,3	9,7	10,1	10,8	10,2	10,8	11,7	10,8	12	10,8	12,2
	B				40,5	37,8	31,5	31,7	29,7	24,4	26,5	24,8	20,5	21,2	17,5	18,6	15,3
84	Ot							8,9	8,5	8,9	8,9	9,4	10,1	9,4	10,4	9,5	10,6
	B							31,2	30,7	28,9	24,1	25,5	24	20,1	20,4	17	17,8
88	Ot								7,7	8,2	7,8	8,2	8,8	8,3	9,1	8,3	9,3
	B								28,1	23,9	24,6	23,3	19,7	19,7	16,6	17,1	14,4
92	Ot										6,8	7,2	7,7	7,2	8	7,3	8,2
	B										23,8	22,7	19,4	19	16,2	16,4	13,9
96	Ot													6,3	6,9	6,4	7,2
	B													18,4	15,9	15,8	13,6
100	Ot														6	5,5	6,2
	B														15,6	15,3	13,3
104	Ot																5,4
	B																13

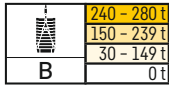

m		SL4 84 m															
		F 12 m			F 18 m			F 24 m			F 30 m			F 36 m		F 42 m	
		10°	15°	30°	10°	15°	30°	10°	15°	30°	10°	15°	30°	15°	30°	15°	30°
16	Ot	112	110														
	B	112	110														
18	Ot	104	104	67,8	92												
	B	112	108	67,8	92												
20	Ot	95,5	94,9	66,1	90,3	76,1			71,6								
	B	113	105	66,1	90,6	76,2			71,6				63,3				
22	Ot	86,2	86,8	64,5	85,9	73,4	49,1		71,1	60,5			62	53,8			
	B	113	101	64,5	87,2	73,4	49,1		71,1	60,5			62	53,8			
24	Ot	78,2	78,7	63	78,4	71	47,9		68,8	58,3			60,2	51,8		46,9	
	B	113	97,3	63	84	71,1	47,9		68,8	58,4			60,2	51,8		47	40,6
26	Ot	70,8	71,9	61,5	71,3	68,7	46,8		66,3	56,5	38,7		57,5	49,8		45,1	39,7
	B	111	94,1	61,5	80,8	68,7	46,8		66,4	56,6	38,7		57,6	49,8		45,1	39,7
28	Ot	64,9	65,5	60,2	65,1	65,9	45,8		64,1	54,7	37,8		55,4	48,1	33,9	43,4	38,7
	B	109	91,1	60,2	77,8	66,7	45,8		64,1	54,7	37,8		55,5	48,1	33,9	43,4	38,7
30	Ot	59,8	60,3	58,8	60,2	61,3	44,8		60,6	53	36,9		53,3	46,6	32,9	42	29,8
	B	106	88,4	59	75,2	64,6	44,8		61,8	53	36,9		53,4	46,6	32,9	42	29,8
32	Ot	54,9	55,3	57,1	55,4	56,5	43,8		56	51,3	36		51,2	45	32,2	40,5	29
	B	102	85,7	57,8	72,6	62,6	43,8		59,6	51,3	36,1		51,3	45	32,2	40,5	29
34	Ot	50,9	51,3	53,5	51,1	52,2	42,9		51,6	49,6	35,2		49,5	43,6	31,3	39,1	28,2
	B	98,7	83,3	56,6	70,2	60,8	42,9		57,4	49,7	35,2		49,6	43,6	31,4	39,1	28,2
36	Ot	46,8	47,3	49,5	47,3	48,4	42,1		48	48	34,4		47,2	42,2	30,6	37,8	27,5
	B	95,3	80,9	55,6	67,9	59,2	42,1		55,6	48,2	34,4		47,8	42,2	30,6	37,8	27,5
38	Ot	43	43,3	45,4	43,8	44,7	41,3		44,6	45,4	33,7		44,4	41	29,8	36,6	26,8
	B	92,1	78,6	54,5	65,7	57,5	41,3		53,8	46,9	33,7		46,3	41	29,8	36,7	26,8
40	Ot	39,5	39,9	41,6	40,3	41,2	40,5		41,4	42,1	33		41,3	39,8	29,2	35,5	26,1
	B	89,1	76,5	53,5	63,7	56	40,5		52,2	45,7	33		44,7	39,8	29,2	35,5	26,1
44	Ot	33,6	34	35,7	34,5	35,3	37		35,3	36	31,8		35,6	36,5	28	33,3	24,9
	B	84,2	72,7	51,7	60,1	53,2	39		49	43,2	31,8		41,9	37,5	28	33,3	24,9
48	Ot	28,7	29	30,6	29,5	30,3	31,9		30,5	30,9	30,6		30,7	31,5	26,8	31,1	23,8
	B	79,7	69,4	50,1	56,9	50,6	37,7		46,3	40,9	30,6		39,4	35,5	26,8	31,4	23,8
52	Ot	24,7	24,9	26,3	25,5	26,1	27,7		26,3	26,7	28		26,6	27,4	25,7	27,4	22,7
	B	75,8	66,3	48,8	54,2	48,4	36,6		43,8	38,9	29,5		37,1	33,6	25,8	29,6	22,7
56	Ot	21,2	21,4	22,8	21,9	22,6	24		22,9	23,2	24,6		23	23,8	24,7	23,9	21,7
	B	72,3	63,7	47,6	51,6	46,5	35,5		41,7	37,3	28,5		35,2	32	24,8	28,1	21,7
60	Ot	18,3	18,4	19,7	18,9	19,6	20,8		19,8	20,2	21,4		20	20,8	22,3	20,8	20,8
	B	69,1	61,2	46,5	49,4	44,7	34,6		39,7	35,8	27,6		33,4	30,6	23,9	26,7	20,9
64	Ot	15,7	15,9	17	16,4	16,9	18,1		17,1	17,5	18,7		17,4	18,2	19,6	18,2	19,7
	B	66,3	59,1	45,6	47,4	43,2	33,8		38	34,4	26,9		31,9	29,3	23,1	25,4	20,1
68	Ot	13,5	13,7	14,7	14,1	14,6	15,7		14,9	15,2	16,2		15,1	15,8	17,1	15,8	17,3
	B	63,7	57,2	44,8	45,6	41,7	33,1		36,5	33,1	26,2		30,4	28,1	22,4	24,3	19,4
72	Ot	11,6	11,7	12,6	12,2	12,5	13,5		12,9	13,1	14		13,1	13,8	14,9	13,8	15,2
	B	61,3	55,5	44,2	44	40,4	32,5		35	32	25,6		29,1	27	21,8	23,3	18,8
76	Ot	9,8	9,9	10,8	10,4	10,7	11,6		11,1	11,3	12,1		11,3	11,9	13	11,9	13,2
	B	59,1	54	43,7	42,5	39,2	32		33,7	31	25,1		27,9	26	21,2	22,3	18,2
80	Ot			9,2	9	9,3	9,9		9,6	9,7	10,4		9,8	10,3	11,2	10,3	11,5
	B			43,5	41,1	38,3	31,6		32,6	30	24,6		26,8	25,2	20,7	21,5	17,7
84	Ot				7,8	8,1	8,6		8,3	8,5	9		8,6	9	9,7	9	9,9
	B				39,9	37,4	31,3		31,5	29,2	24,2		25,9	24,3	20,3	20,7	17,1
88	Ot								7,2	7,3	7,8		7,4	7,8	8,5	7,9	8,7
	B								30,5	28,4	23,9		25	23,6	19,9	19,9	16,7
92	Ot										6,7		6,4	6,8	7,4	6,8	7,6
	B										23,8		24,2	22,9	19,5	19,3	16,3
96	Ot												5,9	6,4	5,9	6,6	6,3
	B												22,3	19,3	18,7	16	16,1
100	Ot														5	5,7	5,4
	B														18,2	15,7	15,5
104	Ot																4,5
	B																15
108	Ot																4,3
	B																12,9

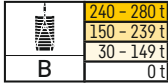

m		SL4 87 m															
		F 12 m			F 18 m			F 24 m			F 30 m			F 36 m		F 42 m	
		10°	15°	30°	10°	15°	30°	10°	15°	30°	10°	15°	30°	15°	30°	15°	30°
16	Ot	110	109														
	B	110	109														
18	Ot	107	105		90,8												
	B	110	108		90,8												
20	Ot	95,4	96,1	66	90,4	76,2		74,1			62,6						
	B	111	105	66,1	90,6	76,2		74,1			62,6						
22	Ot	85,6	86,4	64,7	86,2	73,6	49,2	71,1	60,5		61,5						
	B	111	101	64,7	87,4	73,6	49,2	71,1	60,5		61,6						
24	Ot	77,5	78,2	63,3	77,6	71	48	68,5	58,5		60,1	51,6		46,7		40,3	
	B	111	97,7	63,3	83,9	71,1	48	68,5	58,6		60,2	51,6		46,8		40,3	
26	Ot	70,5	71,7	61,8	70,9	68,9	46,9	65,8	56,5	38,8	57,8	49,8		45,1		39,5	
	B	110	94,7	61,8	81	68,9	46,9	65,8	56,6	38,8	57,8	49,8		45,1		39,5	
28	Ot	64,4	65,5	60,4	65	66,4	45,8	63,6	54,7	37,8	55,6	48,1	33,8	43,4		38,6	
	B	109	91,9	60,5	78,2	66,9	45,8	63,6	54,7	37,8	55,6	48,2	33,8	43,4		38,6	
30	Ot	59,1	60,1	59,2	59,9	61,2	44,9	59,7	53,1	36,9	53,6	46,5	33	42	29,8	37,6	
	B	106	89,1	59,3	75,6	65	44,9	61,2	53,1	36,9	53,6	46,6	33	42	29,8	37,6	
32	Ot	54,4	55	57,8	55	56,3	43,9	55,1	51,4	36,1	51,6	45,1	32,2	40,5	29	36,5	
	B	103	86,4	58,1	72,9	63,1	43,9	59,2	51,5	36,1	51,7	45,2	32,2	40,5	29	36,5	
34	Ot	50,3	50,8	53,8	50,9	52,2	43,1	50,9	49,9	35,3	49,9	43,7	31,3	39,3	28,2	35,3	26
	B	99,4	84	57,1	70,8	61,3	43,1	57,2	50	35,3	50	43,7	31,3	39,3	28,2	35,3	26
36	Ot	46,6	47,1	49,5	47	48,2	42,3	47,5	48,2	34,5	47,4	42,5	30,6	38	27,5	34,1	25,3
	B	96,3	81,7	56	68,5	59,6	42,3	55,5	48,5	34,5	48,1	42,5	30,6	38	27,5	34,1	25,3
38	Ot	43	43,5	45,7	43,8	44,9	41,5	44,1	45,2	33,8	44,2	41,2	30	36,7	26,8	33	24,6
	B	93,3	79,5	55	66,5	58,1	41,5	53,8	47,1	33,9	46,6	41,2	30	36,8	26,8	33	24,6
40	Ot	39,5	39,9	41,9	40,3	41,3	40,7	41	42	33,1	41,3	40	29,3	35,6	26,2	32,2	24
	B	90,3	77,3	54	64,5	56,5	40,7	52,1	45,9	33,2	45,1	40	29,3	35,6	26,2	32,2	24
44	Ot	33,5	33,9	35,7	34,5	35,2	37,1	35,1	36	31,9	35,6	36,7	28,1	33,6	25	30,5	22,8
	B	85,2	73,5	52,2	60,8	53,6	39,3	49	43,6	31,9	42,3	37,8	28,1	33,6	25	30,5	22,8
48	Ot	28,5	28,9	30,6	29,5	30,2	32,1	30	31,1	30,7	30,7	31,7	27	31,4	23,9	28,7	21,7
	B	80,8	70,2	50,6	57,7	51,1	38	46,2	41,4	30,7	39,8	35,8	27	31,7	23,9	28,8	21,7
52	Ot	24,5	24,6	26,3	25,2	25,9	27,5	25,8	26,8	28,4	26,4	27,4	25,9	27,3	22,9	26,8	20,7
	B	77	67,2	49,2	54,8	48,9	36,8	43,8	39,5	29,7	37,5	34	25,9	29,8	22,9	27	20,7
56	Ot	20,9	21,2	22,7	21,8	22,4	23,9	22,3	23,1	24,6	22,9	23,8	24,7	23,8	21,9	23,7	19,8
	B	73,4	64,6	48	52,3	47	35,8	41,7	37,7	28,7	35,5	32,4	24,9	28,4	21,9	25,5	19,8
60	Ot	17,9	18,2	19,6	18,7	19,3	20,7	19,3	20	21,4	19,9	20,7	22,3	20,7	21	20,6	18,9
	B	70,3	62,2	47	50,1	45,2	34,9	39,8	36,1	27,8	33,8	31	24	27	21	24,2	18,9
64	Ot	15,4	15,6	16,9	16	16,6	17,9	16,6	17,3	18,5	17,2	18	19,5	18	19,5	17,9	18,1
	B	67,4	59,9	46	48	43,6	34,1	38,1	34,7	27,1	32,3	29,6	23,3	25,7	20,2	22,9	18,1
68	Ot	13,1	13,3	14,5	13,8	14,3	15,4	14,3	15	16,1	14,9	15,6	17	15,7	17,2	15,7	17,3
	B	64,8	58	45,1	46,2	42,2	33,4	36,5	33,6	26,4	30,9	28,4	22,6	24,6	19,5	21,8	17,4
72	Ot	11,1	11,3	12,3	11,8	12,3	13,3	12,3	12,8	13,9	12,9	13,5	14,8	13,6	15	13,6	15,2
	B	62,4	56,3	44,4	44,5	40,9	32,8	35,1	32,4	25,8	29,6	27,4	22	23,6	18,9	20,9	16,7
76	Ot	9,5	9,6	10,5	10	10,4	11,4	10,5	11	11,9	11	11,7	12,8	11,7	13,1	11,7	13,3
	B	59,6	54,7	43,9	43	39,7	32,2	33,8	31,3	25,2	28,3	26,4	21,4	22,6	18,3	19,9	16,2
80	Ot	8,2	8,3	9	8,6	9	9,7	9	9,5	10,2	9,5	10	11,1	10,1	11,3	10,1	11,6
	B	55,5	53,4	43,6	41,7	38,7	31,8	32,6	30,4	24,8	27,2	25,5	20,9	21,7	17,8	19,1	15,6
84	Ot				7,4	7,7	8,4	7,8	8,2	8,8	8,3	8,7	9,6	8,8	9,8	8,8	10
	B				40,5	37,8	31,4	31,5	29,5	24,4	26,3	24,7	20,4	21	17,3	18,3	15,1
88	Ot																
	B																
92	Ot																
	B																
96	Ot																
	B																
100	Ot																
	B																
104	Ot																
	B																
108	Ot																
	B																

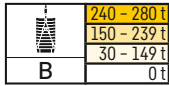

240 - 280 t
150 - 239 t
30 - 149 t
0 t

SL4 90 m		SL4 90 m															
		F 12 m			F 18 m			F 24 m			F 30 m			F 36 m		F 42 m	
		10°	15°	30°	10°	15°	30°	10°	15°	30°	10°	15°	30°	15°	30°	15°	30°
16	Ot	105	104														
	B	105	104														
18	Ot	102	102		87,1												
	B	105	105		87,1												
20	Ot	92,5	94,2	66,2	87,4	76		71,4			60,6						
	B	106	104	66,2	87,5	76		71,4			60,6						
22	Ot	83,6	84,4	64,7	83,8	73,4		71	60,4		60,2						
	B	106	102	64,7	86,3	73,4		71,2	60,4		60,2						
24	Ot	76	76,8	63,2	75,9	71,2	48	69	58,4		59,5	51,5		46,5		39,6	
	B	106	98,6	63,3	84,5	71,2	48	69	58,4		59,5	51,5		46,5		39,6	
26	Ot	68,8	69,7	62	69,2	69	46,9	66,5	56,4	38,8	57,4	49,7		45		38,9	
	B	106	95,5	62,1	81,7	69	46,9	66,6	56,5	38,8	57,4	49,7		45		38,9	
28	Ot	63,2	63,5	60,7	63,3	64,3	45,9	62,9	54,7	37,9	55,4	48,2	33,8	43,3		38,2	
	B	106	92,7	60,8	78,9	66,9	45,9	64,2	54,8	37,9	55,5	48,2	33,8	43,3		38,2	
30	Ot	57,8	58,5	59,2	58,1	59,1	45	58,4	53,2	37,1	53,7	46,6	33	41,8	29,7	37,2	
	B	105	90,1	59,6	76,3	65	45	62	53,2	37,1	53,7	46,7	33	41,9	29,7	37,2	
32	Ot	53,1	53,7	56,1	53,6	54,5	44,1	54	51,5	36,2	51,7	45,2	32,2	40,5	29	36,2	
	B	103	87,5	58,4	73,9	63,2	44,1	60	51,5	36,2	51,8	45,2	32,2	40,6	29	36,2	
34	Ot	48,9	49,5	51,8	49,5	50,4	43,2	49,8	50	35,4	49,2	43,8	31,4	39,2	28,2	35,1	26
	B	101	85,2	57,4	71,7	61,6	43,2	58,1	50,2	35,4	50	43,8	31,4	39,2	28,2	35,1	26
36	Ot	45,4	45,7	47,9	45,9	46,7	42,4	46,3	47,1	34,7	45,9	42,5	30,8	38	27,5	34	25,2
	B	97,9	82,9	56,3	69,6	59,9	42,4	56,4	48,8	34,7	48,3	42,6	30,8	38	27,5	34	25,2
38	Ot	42	42,2	44,1	42,6	43,4	41,6	42,9	43,9	34	42,7	41,3	30,1	36,8	26,9	33	24,6
	B	94,8	80,6	55,3	67,6	58,4	41,6	54,6	47,5	34	46,8	41,3	30,1	36,8	26,9	33	24,6
40	Ot	38,6	38,8	40,6	39,6	40	40,8	40,1	40,8	33,3	39,8	40,1	29,4	35,8	26,2	32,1	24
	B	91,9	78,5	54,3	65,6	56,9	40,9	53,1	46,2	33,3	45,4	40,2	29,4	35,8	26,2	32,1	24
44	Ot	32,6	33	34,6	33,6	34	36	34,1	34,7	32	34,4	35,6	28,2	33,7	25,1	30,5	22,8
	B	86,6	74,7	52,5	61,9	54	39,5	49,9	43,8	32	42,7	38,1	28,2	33,8	25,1	30,5	22,9
48	Ot	27,7	28,1	29,6	28,8	29,1	30,9	29,3	29,7	30,8	29,4	30,5	27	30,4	24	28,9	21,8
	B	82,2	71,4	50,9	58,8	51,6	38,2	47,1	41,6	30,9	40,1	36,1	27,1	31,8	24	28,9	21,8
52	Ot	23,7	23,9	25,3	24,6	24,9	26,6	25,2	25,6	27,3	25,3	26,4	26	26,4	23	26,7	20,8
	B	78,4	68,5	49,5	55,9	49,4	37	44,7	39,7	29,8	37,8	34,2	26	30,2	23	27,3	20,8
56	Ot	20,3	20,4	21,7	21,1	21,5	22,9	21,6	22,1	23,6	21,8	22,9	24,6	22,9	22,1	23,3	19,9
	B	74,9	65,9	48,3	53,4	47,5	36	42,5	38	28,9	35,9	32,7	25,1	28,6	22,1	25,7	19,9
60	Ot	17,3	17,5	18,6	18,1	18,4	19,8	18,6	19	20,4	18,9	19,8	21,4	19,7	20,9	20,2	19
	B	71,8	63,5	47,3	51,2	45,7	35,1	40,7	36,5	28	34,2	31,2	24,2	27,2	21,2	24,4	19
64	Ot	14,7	14,9	15,9	15,4	15,7	17	16,1	16,4	17,6	16,2	17,1	18,6	17	18,9	17,5	18,2
	B	68,8	61,2	46,3	49,1	44,2	34,3	39	35,1	27,2	32,6	29,9	23,4	25,9	20,4	23,1	18,3
68	Ot	12,5	12,6	13,6	13,2	13,5	14,6	13,7	14,1	15,2	14	14,7	16,2	14,7	16,4	15,3	16,9
	B	66,3	59,2	45,4	47,3	42,7	33,6	37,4	33,9	26,6	31,2	28,7	22,8	24,8	19,7	22,1	17,6
72	Ot	10,5	10,6	11,5	11,2	11,4	12,4	11,7	12	13	12	12,7	14	12,7	14,2	13,1	14,9
	B	63,2	57,5	44,8	45,6	41,4	33	36	32,7	26	30	27,7	22,1	23,9	19	21,1	16,9
76	Ot	9	9,1	9,7	9,5	9,6	10,6	9,9	10,3	11,1	10,2	10,9	12	10,9	12,2	11,4	13
	B	59,4	55,8	44,2	44	40,2	32,4	34,7	31,7	25,4	28,8	26,7	21,5	22,9	18,5	20,2	16,3
80	Ot	7,7	7,7	8,3	8,2	8,3	9,1	8,6	8,8	9,5	8,8	9,3	10,3	9,3	10,5	9,7	11,2
	B	54,6	53,3	43,8	42,6	39,1	31,9	33,5	30,7	24,9	27,6	25,8	21	22	17,9	19,3	15,7
84	Ot	6,5	6,6	7,1	6,9	7,1	7,8	7,4	7,5	8,2	7,6	8,1	8,9	8,1	9,1	8,5	9,7
	B	50	50	43,5	41,3	38,1	31,6	32,4	29,8	24,5	26,6	25	20,6	21,2	17,4	18,5	15,3
88	Ot				5,8	6	6,6	6,3	6,4	7	6,5	6,9	7,7	7	7,9	7,3	8,5
	B				40,2	37,4	31,3	31,4	29,1	24,2	25,7	24,2	20,1	20,5	17	17,8	14,8
92	Ot							5,2	5,4	5,9	5,5	5,9	6,6	6	6,8	6,3	7,3
	B							30,5	28,4	23,9	24,8	23,5	19,8	19,8	16,6	17,2	14,4
96	Ot									4,8	4,5	5	5,5	5	5,8	5,3	6,3
	B									23,7	24,1	22,9	19,4	19,2	16,2	16,6	14
100	Ot											3,9	4,5	4,1	4,9	4,5	5,4
	B											22,4	19,2	18,6	16	16	13,6
104	Ot													3	3,9	3,5	4,5
	B													18,1	15,7	15,5	13,3
108	Ot														2,8	2,5	3,5
	B														15,5	15	13,1
112	Ot																2,5
	B																12,8

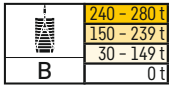

m		SL4 93 m															
		F 12 m			F 18 m			F 24 m			F 30 m			F 36 m		F 42 m	
		10°	15°	30°	10°	15°	30°	10°	15°	30°	10°	15°	30°	15°	30°	15°	30°
16	Ot	103															
	B	103															
18	Ot	101	101		85,2												
	B	103	102		85,2												
20	Ot	92,6	93,7	66,2	85,6	75,5		71,2									
	B	103	102	66,2	85,6	75,5		71,2									
22	Ot	83,4	84,4	64,7	83,3	73,3		70,5	60,3		59,3						
	B	104	101	64,8	85,1	73,4		70,7	60,3		59,3						
24	Ot	75,6	76,5	63,5	76	71,1	48	68,9	58,4		58,8	51,4		46,2		39,2	
	B	104	98,7	63,5	84,4	71,1	48	68,9	58,4		58,8	51,5		46,2		39,2	
26	Ot	68,9	69,2	62,3	69	69	47	66,4	56,6	38,7	57,2	49,6		44,7		38,6	
	B	104	95,7	62,3	81,9	69,1	47	66,5	56,6	38,7	57,2	49,8		44,7		38,6	
28	Ot	62,5	63,4	61	63,5	64,2	46,1	63,2	54,8	37,8	55,5	48,2		43,3		37,9	
	B	103	93,1	61	79,4	67,1	46,1	64,3	54,9	37,8	55,6	48,2		43,3		37,9	
30	Ot	57,4	58,2	59,7	58,1	58,8	45,1	58,2	53,2	37	53,6	46,6	33	41,9		36,7	
	B	103	90,6	59,9	76,8	65,2	45,1	62,2	53,2	37	53,6	46,6	33	41,9		37	
32	Ot	52,9	53,7	55,9	53,4	54,5	44,2	53,7	51,7	36,2	51,9	45,4	32,2	40,6	28,9	35,6	
	B	102	88,2	58,7	74,3	63,6	44,2	60,2	51,7	36,2	51,9	45,4	32,2	40,6	28,9	36,2	
34	Ot	48,6	49,3	51,8	49,2	50,2	43,3	49,7	49,9	35,5	49,3	44	31,4	39,4	28,2	34,7	26
	B	99,9	85,8	57,7	72,1	61,8	43,4	58,4	50,3	35,5	50,1	44	31,4	39,4	28,2	35,1	26
36	Ot	45	45,7	47,8	45,8	46,4	42,5	46,2	47	34,8	45,6	42,6	30,7	38,1	27,5	33,8	25,3
	B	98	83,7	56,6	70,2	60,2	42,6	56,7	49	34,8	48,5	42,6	30,7	38,1	27,5	34	25,3
38	Ot	41,5	42,1	44,2	42,4	43	41,7	42,6	43,8	34,1	42,6	41,4	30	37	26,8	33	24,6
	B	95,2	81,4	55,6	68,2	58,7	41,8	54,9	47,8	34,1	47,1	41,5	30	37	26,9	33	24,6
40	Ot	38,5	38,8	40,6	39,4	39,9	40,9	39,7	40,5	33,5	39,6	40,2	29,4	35,9	26,3	32,2	24,1
	B	92,8	79,3	54,7	66,2	57,3	41,1	53,4	46,4	33,5	45,7	40,5	29,4	35,9	26,3	32,2	24,1
44	Ot	32,4	33	34,4	33,5	34	36,1	34,1	34,8	32,2	34,2	35,6	28,3	33,9	25,1	30,7	22,9
	B	87,5	75,5	52,9	62,5	54,5	39,7	50,4	44,1	32,2	42,9	38,3	28,3	34	25,1	30,7	22,9
48	Ot	27,6	28	29,5	28,5	29	30,9	29,2	29,8	30,9	29,4	30,6	27,2	30,6	24,1	29,1	21,8
	B	83,2	72,1	51,3	59,2	52	38,4	47,6	42	31,1	40,5	36,4	27,2	32,2	24,1	29,1	21,8
52	Ot	23,6	23,8	25,2	24,4	24,7	26,6	25,2	25,5	27,3	25,3	26,4	26,1	26,2	23,1	26,2	20,9
	B	79,4	69,2	50	56,5	49,8	37,3	45,3	40,1	30	38,3	34,6	26,2	30,4	23,1	27,5	20,9
56	Ot	20,1	20,3	21,6	20,9	21,2	22,9	21,6	21,9	23,6	21,7	22,8	24,5	22,8	22,2	22,6	20
	B	76	66,6	48,7	54	47,9	36,2	43,1	38,4	29	36,3	33	25,2	28,9	22,2	26	20
60	Ot	17	17,2	18,4	17,8	18,2	19,6	18,4	18,9	20,4	18,8	19,7	21,4	19,6	21	19,5	19,1
	B	72,9	64,3	47,6	51,8	46,2	35,3	41,2	36,9	28,2	34,6	31,6	24,4	27,5	21,3	24,6	19,1
64	Ot	14,4	14,6	15,7	15,1	15,5	16,9	15,8	16,2	17,5	16,1	16,9	18,5	17	18,8	16,8	18,2
	B	70	62,1	46,6	49,7	44,6	34,5	39,5	35,5	27,4	33	30,2	23,6	26,2	20,6	23,4	18,4
68	Ot	12,2	12,4	13,3	12,9	13,2	14,4	13,5	13,8	15	13,7	14,6	16,1	14,6	16,3	14,5	16,5
	B	66,9	60,1	45,8	47,9	43,2	33,8	37,9	34,2	26,7	31,6	29,1	22,9	25,1	19,8	22,3	17,6
72	Ot	10,2	10,3	11,3	10,9	11,1	12,3	11,4	11,8	12,8	11,7	12,5	13,9	12,6	14,2	12,4	14,3
	B	63,2	58,2	45,1	46,2	41,7	33,2	36,5	33,1	26,1	30,3	28	22,3	24,1	19,2	21,3	17
76	Ot	8,6	8,8	9,5	9,2	9,4	10,3	9,7	9,9	10,9	9,9	10,6	11,9	10,6	12,2	10,6	12,4
	B	58,9	56,6	44,4	44,6	40,6	32,6	35,1	32	25,6	29,1	27	21,7	23,2	18,6	20,4	16,4
80	Ot	7,3	7,4	8	7,8	8	8,8	8,3	8,5	9,3	8,5	9,1	10,1	9,2	10,4	9,2	10,6
	B	54,4	54,6	43,9	43,2	39,5	32,1	33,9	31,1	25,1	28	26,1	21,2	22,3	18,1	19,6	15,9
84	Ot	6	6,1	6,8	6,6	6,8	7,5	7,1	7,3	8	7,3	7,8	8,7	7,9	9	7,9	9,2
	B	50	50,2	43,5	41,9	38,6	31,7	32,8	30,2	24,6	27	25,2	20,7	21,5	17,6	18,8	15,4
88	Ot				5,4	5,5	6,3	5,9	6,1	6,8	6,2	6,7	7,5	6,7	7,7	6,8	7,9
	B				40,8	37,8	31,4	31,8	29,4	24,3	26,1	24,5	20,3	20,8	17,2	18	14,9
92	Ot				4,1	4,2	5	4,7	4,9	5,6	5,1	5,6	6,4	5,7	6,6	5,8	6,8
	B				39,8	37	31,2	30,9	28,7	24	25,2	23,8	19,9	20,1	16,8	17,4	14,5
96	Ot							3,5	3,7	4,4	4	4,5	5,3	4,7	5,6	4,8	5,8
	B							30,1	28	23,7	24,5	23,1	19,6	19,5	16,4	16,8	14,1
100	Ot										2,9	3,4	4,2	3,6	4,6	3,8	4,9
	B										23,8	22,6	19,3	18,9	16,1	16,2	13,7
104	Ot												3	2,6	3,5	2,8	3,9
	B												19,1	18,4	15,8	15,7	13,4
108	Ot																2,9
	B													17,9	15,6	15,2	13,1
112	Ot																
	B															14,8	12,9
116	Ot																
	B																12,7

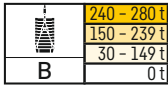

m		SL4 96 m															
		F 12 m			F 18 m			F 24 m			F 30 m			F 36 m		F 42 m	
		10°	15°	30°	10°	15°	30°	10°	15°	30°	10°	15°	30°	15°	30°	15°	30°
16	Ot	97,8															
	B	97,8															
18	Ot	97,9	96,6		81,1												
	B	98	96,6		81,1												
20	Ot	89,7	88,9	66,2	81,5	71,6		68									
	B	98,1	96,7	66,2	81,5	71,6		68									
22	Ot	81,4	81,8	64,7	80,3	71,6		67,9	59,6		57,1						
	B	98,2	96	64,7	81,2	71,6		67,9	59,6		57,1						
24	Ot	73,6	74	63,4	73,6	70,8	48	67,4	57,9		56,8	51,1		44,9			
	B	98,2	95,1	63,4	80,9	70,8	48	67,4	57,9		56,8	51,2		44,9			
26	Ot	66,8	67,8	62,2	67,2	68,5	46,9	66	56,4	36,2	56	49,5		44		37,7	
	B	98,2	94,3	62,3	79,8	69,6	46,9	66	56,4	36,2	56	49,6		44		37,7	
28	Ot	61	61,9	60,9	61,7	62,9	46	61,6	54,7	36,2	55	48,1		43		37,1	
	B	97,8	92,9	61,1	78,4	67,9	46	64,2	54,7	36,2	55,2	48,1		43,1		37,1	
30	Ot	55,8	56,7	58,5	56,3	58	45,1	56,6	53,2	36,2	53,6	46,5	32,8	41,8		36,2	
	B	97,3	90,6	60	76,6	66,1	45,1	62,2	53,2	36,2	53,6	46,5	32,8	41,8		36,2	
32	Ot	51,3	52	54,4	52	53,2	44,3	52,1	51,7	36,2	51,3	45,3	32,1	40,5	28,9	35,3	
	B	96,1	88,4	59	74,5	64,3	44,3	60,2	51,7	36,2	51,8	45,3	32,1	40,5	28,9	35,3	
34	Ot	47,3	48	50,3	47,8	49,3	43,4	48,1	49,1	35,9	47,8	44	31,4	39,4	28,2	34,4	25,9
	B	94,7	86,1	57,9	72,2	62,7	43,4	58,4	50,3	35,9	50,1	44	31,4	39,4	28,2	34,4	25,9
36	Ot	43,7	44	46,6	44,3	45,5	42,6	44,5	45,4	35,3	44,4	42,7	30,8	38,2	27,5	33,6	25,2
	B	93,4	83,9	56,9	70,3	61,1	42,6	56,7	49	35,3	48,6	42,7	30,8	38,2	27,5	33,6	25,2
38	Ot	40,4	40,8	42,9	40,9	42,3	41,9	41,3	42,2	34,8	41,1	41,6	30,1	37	26,9	32,8	24,6
	B	91,4	81,8	55,9	68,3	59,7	41,9	55,1	47,8	34,8	47,1	41,6	30,1	37,1	26,9	32,8	24,6
40	Ot	37,2	37,8	39,7	38,1	39,2	40,6	38,4	39,2	34,1	38,4	39,5	29,5	35,9	26,2	32	24
	B	89,1	79,8	54,9	66,5	58,3	41,2	53,6	46,6	34,1	45,8	40,5	29,5	36	26,2	32	24
44	Ot	31,7	32	33,6	32,4	33,3	35	33,1	33,9	33	33,2	34,4	28,3	33,7	25,2	30,5	22,9
	B	85,1	75,9	53,3	62,9	55,4	39,9	50,6	44,4	33	43,2	38,5	28,3	34	25,2	30,6	22,9
48	Ot	26,6	27,1	28,5	27,5	28,4	30	28,1	28,8	31,2	28,4	29,5	27,3	29,5	24,1	28,8	21,9
	B	81,7	72,5	51,6	59,6	52,9	38,6	47,8	42,2	31,8	40,7	36,5	27,3	32,3	24,1	29,1	21,9
52	Ot	22,7	23	24,4	23,5	24,3	25,7	24,2	24,7	26,7	24,3	25,5	26,2	25,3	23,2	25,9	20,9
	B	77,4	69,4	50,2	56,9	50,7	37,4	45,6	40,3	30,7	38,5	34,8	26,3	30,6	23,2	27,7	20,9
56	Ot	19,3	19,5	20,8	20,1	20,9	22	20,6	21,2	23,2	20,9	21,9	23,8	21,8	22,3	22,3	20
	B	73,4	66,8	48,9	54,4	48,8	36,4	43,4	38,6	29,8	36,5	33,2	25,4	29,1	22,3	26,2	20
60	Ot	16,3	16,5	17,7	17,1	17,7	18,8	17,7	18,1	20	17,9	18,8	20,6	18,8	20,7	19,3	19,2
	B	69,9	64,1	47,8	52,2	46,9	35,5	41,5	37,1	28,9	34,8	31,7	24,5	27,7	21,4	24,8	19,2
64	Ot	13,7	13,9	15	14,5	15,1	16,1	15,1	15,5	17,1	15,3	16,2	17,8	16,1	18,1	16,6	18,1
	B	67	62	46,8	49,9	45,3	34,6	39,8	35,7	28,1	33,3	30,5	23,7	26,4	20,7	23,6	18,4
68	Ot	11,5	11,7	12,7	12,3	12,8	13,7	12,8	13,1	14,7	13	13,8	15,3	13,8	15,6	14,3	16,3
	B	64,8	59,9	45,8	48,1	43,7	33,8	38,2	34,4	27,4	31,9	29,2	23	25,3	19,9	22,5	17,7
72	Ot	9,6	9,7	10,6	10,3	10,8	11,7	10,8	11,1	12,6	11,1	11,8	13,2	11,8	13,5	12,2	14,1
	B	62,1	58,2	45,1	46,3	42,4	33,2	36,7	33,3	26,7	30,6	28,2	22,3	24,3	19,3	21,5	17,1
76	Ot	8,1	8,3	9	8,7	9,1	9,8	9,2	9,4	10,6	9,4	10	11,2	10	11,4	10,5	12,2
	B	58,4	56,2	44,4	44,8	41,2	32,6	35,3	32,2	26,1	29,4	27,2	21,8	23,3	18,7	20,6	16,5
80	Ot	6,8	6,9	7,6	7,3	7,8	8,4	7,8	8	9,1	8	8,6	9,6	8,6	9,8	9	10,4
	B	53,8	53,4	44	43,3	40	32,2	34,1	31,2	25,6	28,2	26,2	21,3	22,5	18,2	19,7	16
84	Ot	5,7	5,7	6,4	6,2	6,5	7,1	6,6	6,8	7,7	6,8	7,4	8,2	7,4	8,4	7,7	9
	B	49,9	50,1	43,6	42,1	39	31,7	33	30,3	25,1	27,2	25,4	20,8	21,6	17,7	18,9	15,4
88	Ot	4,3	4,4	5,1	5	5,4	5,9	5,5	5,7	6,6	5,7	6,2	7	6,3	7,2	6,6	7,8
	B	46,3	46,5	43,4	40,9	38,1	31,4	32	29,5	24,7	26,3	24,6	20,3	20,9	17,2	18,2	15
92	Ot				3,8	4,2	4,8	4,4	4,6	5,4	4,7	5,2	5,9	5,2	6,1	5,6	6,7
	B				39,9	37,4	31,2	31	28,8	24,4	25,4	23,9	20	20,2	16,8	17,5	14,6
96	Ot							3,3	3,5	4,4	3,7	4,2	4,9	4,3	5,1	4,6	5,7
	B							30,3	28,2	24,2	24,6	23,3	19,6	19,6	16,5	16,9	14,2
100	Ot									3,1	2,6	3,1	3,9	3,3	4,2	3,7	4,7
	B							27,7	24		23,9	22,7	19,3	19	16,1	16,3	13,8
104	Ot												2,8		3,2	2,7	3,8
	B										23,3	22,2	19,1	18,5	15,8	15,8	13,5
108	Ot													1,8	15,6	15,3	13,2
	B																
112	Ot																
	B													17,6	15,4	14,9	12,9
116	Ot																
	B															14,5	12,8

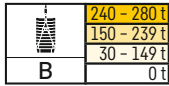

SL4 99 m		SL4 99 m																
		F 12 m			F 18 m			F 24 m			F 30 m			F 36 m		F 42 m		
		10°	15°	30°	10°	15°	30°	10°	15°	30°	10°	15°	30°	15°	30°	15°	30°	
16	Ot	95,5																
	B	95,5																
18	Ot	95,6	94,2		79,2													
	B	95,6	94,2		79,2													
20	Ot	89,2	88,5	66,1	79,4	71,4		66,5										
	B	95,8	94	66,1	79,4	71,4		66,5										
22	Ot	80,7	82	64,8	79	70,9		66,5	58,5		56							
	B	95,9	93,5	64,8	79,4	70,9		66,5	58,5		56							
24	Ot	73,4	74	63,6	73,3	70,1	47,9	66,3	57,5		55,8	50,8						
	B	96	92,7	63,6	78,9	70,1	47,9	66,3	57,5		55,8	50,8						
26	Ot	66,4	67,6	62,3	66,8	67,9	46,9	65,3	56,4		55,3	49,4		43,6		37,3		
	B	95,9	91,9	62,4	78,2	68,8	46,9	65,5	56,4		55,3	49,4		43,6		37,3		
28	Ot	60,4	61,5	61,1	61,1	62,5	46	61,3	54,7	37,8	54,7	48		42,9		36,7		
	B	95,4	90,8	61,2	77,1	67,2	46	64	54,7	37,8	54,7	48,1		42,9		36,7		
30	Ot	55,6	56,2	58,9	56,1	57,4	45,2	56,6	53,2	37	53,5	46,6	32,8	41,7		36		
	B	94,6	89,5	60,1	76	65,5	45,2	62,3	53,3	37	53,5	46,7	32,8	41,7		36		
32	Ot	51	51,9	54,5	51,6	52,4	44,4	52	51,8	36,2	51,3	45,3	32,1	40,6	28,8	35,1		
	B	93,7	88,2	59,1	74,3	63,7	44,4	60,3	51,9	36,2	51,8	45,4	32,1	40,6	28,8	35,1		
34	Ot	46,8	47,6	50,2	47,7	48,4	43,5	47,9	48,8	35,5	47,7	44	31,4	39,3	28,2	34,2	25,9	
	B	92,3	86,5	58,1	72,5	62,2	43,5	58,5	50,4	35,5	50,2	44	31,4	39,4	28,2	34,2	25,9	
36	Ot	43,4	43,9	46,4	44,1	44,8	42,8	44,6	45,6	34,9	44,3	42,8	30,8	38,2	27,5	33,5	25,2	
	B	91,1	84,5	57,2	70,6	60,7	42,8	57	49,2	34,9	48,8	42,9	30,8	38,2	27,5	33,5	25,2	
38	Ot	40,1	40,5	42,9	40,9	41,6	42	41,2	42,2	34,2	41,1	41,6	30,2	37,1	26,9	32,8	24,6	
	B	89,5	82,4	56,2	68,8	59,3	42,1	55,4	48	34,2	47,4	41,8	30,2	37,1	26,9	32,8	24,6	
40	Ot	37	37,4	39,8	37,7	38,4	40,7	38,2	39,1	33,6	38	39,7	29,6	36,1	26,3	32	24	
	B	87,5	80,4	55,4	66,9	57,9	41,4	53,8	46,9	33,6	45,9	40,7	29,6	36,1	26,3	32	24	
44	Ot	31,6	31,8	33,5	32,3	32,9	35,3	33,1	33,7	32,5	32,9	34,3	28,4	33,5	25,2	30,6	22,9	
	B	84	76,6	53,6	63,3	55,2	40,1	51,1	44,6	32,5	43,5	38,7	28,4	34,2	25,2	30,6	22,9	
48	Ot	26,5	26,8	28,5	27,5	28	30	28,3	28,8	30,6	28,4	29,7	27,4	29,3	24,2	28,5	21,9	
	B	80,8	73,1	51,9	60,1	52,7	38,8	48,4	42,5	31,4	41,1	36,8	27,4	32,5	24,2	29,2	21,9	
52	Ot	22,4	22,9	24,3	23,4	23,9	25,7	24	24,7	26,6	24,4	25,5	26,4	25,3	23,2	25	21	
	B	77,9	70,3	50,6	57,4	50,6	37,6	45,9	40,6	30,3	38,9	35,1	26,4	30,8	23,2	27,8	21	
56	Ot	19	19,3	20,6	19,9	20,3	22	20,6	21,1	22,8	20,7	21,8	23,9	21,8	22,4	21,6	20,1	
	B	75,1	67,6	49,3	54,9	48,7	36,6	43,9	38,9	29,3	36,9	33,4	25,5	29,3	22,4	26,3	20,2	
60	Ot	16	16,2	17,5	16,9	17,2	18,8	17,5	18	19,5	17,7	18,7	20,5	18,6	20,8	18,7	19,3	
	B	70,7	65,1	48,2	52,8	47	35,7	42	37,5	28,5	35,2	32	24,7	27,9	21,6	25	19,4	
64	Ot	13,4	13,7	14,8	14,2	14,5	16,1	14,9	15,4	16,7	15,1	16	17,8	16	18	16	18,1	
	B	68,7	62,7	47,1	50,9	45,3	34,9	40,3	36,2	27,7	33,6	30,7	23,9	26,6	20,8	23,8	18,6	
68	Ot	11,1	11,3	12,4	11,9	12,3	13,6	12,6	13	14,3	12,8	13,7	15,3	13,7	15,5	13,6	15,7	
	B	66,6	60,8	46,2	48,7	43,8	34,1	38,7	34,9	27	32,3	29,6	23,2	25,6	20,1	22,7	17,8	
72	Ot	9,3	9,5	10,4	10	10,2	11,4	10,5	10,8	12,1	10,8	11,6	13,1	11,6	13,3	11,6	13,6	
	B	62,7	59,1	45,4	47	42,4	33,4	37,2	33,7	26,4	31	28,6	22,6	24,5	19,5	21,7	17,2	
76	Ot	7,8	8	8,8	8,4	8,6	9,7	8,9	9,2	10,1	9,2	9,8	11,1	9,8	11,4	9,8	11,6	
	B	58	57,5	44,7	45,3	41,1	32,8	35,9	32,7	25,8	29,8	27,5	22	23,6	18,9	20,8	16,6	
80	Ot	6,5	6,6	7,3	7,1	7,3	8,2	7,5	7,8	8,6	7,8	8,4	9,4	8,4	9,7	8,4	9,9	
	B	53,8	54	44,1	44	40,1	32,3	34,6	31,6	25,3	28,7	26,6	21,4	22,8	18,4	20	16,1	
84	Ot	5,1	5,2	6	5,8	6	6,8	6,3	6,5	7,3	6,5	7,1	8,1	7,1	8,3	7,2	8,5	
	B	49,7	49,9	43,7	42,7	39,1	31,8	33,5	30,7	24,8	27,6	25,8	20,9	22	17,9	19,2	15,6	
88	Ot	3,8	3,9	4,6	4,5	4,7	5,6	5,2	5,4	6,1	5,4	6	6,8	6	7,1	6	7,3	
	B	46,2	46,4	43,4	41,5	38,2	31,5	32,4	29,9	24,4	26,6	25	20,5	21,2	17,4	18,5	15,1	
92	Ot			3,3	3,3	3,5	4,3	4	4,2	4,9	4,4	4,9	5,7	4,9	6	5	6,2	
	B			42,5	40,5	37,4	31,2	31,5	29,1	24,1	25,8	24,2	20,1	20,5	17	17,8	14,7	
96	Ot					3	3	2,7	2,9	3,7	3,2	3,8	4,7	3,9	4,9	4	5,2	
	B				39,4	36,6	31,1	30,6	28,4	23,8	25	23,6	19,8	19,9	16,6	17,2	14,3	
100	Ot									2,5			2,7		3,9	3	4,2	
	B							29,9	27,9	23,6	24,2	23	19,4	19,3	16,3	16,6	14	
104	Ot														2,8		3,3	
	B									23,5	23,6	22,5	19,2	18,7	16	16	13,6	
108	Ot												22	19	18,3	15,7	15,6	13,3
	B																	
112	Ot																	
	B													17,8	15,5	15,1	13,1	
116	Ot																	
	B															14,7	12,8	
120	Ot																	
	B															14,3	12,6	

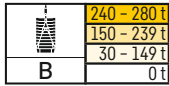

102 m		SL4 102 m															
		F 12 m			F 18 m			F 24 m			F 30 m			F 36 m		F 42 m	
		10°	15°	30°	10°	15°	30°	10°	15°	30°	10°	15°	30°	15°	30°	15°	30°
16	Ot	90,3															
	B	90,3															
18	Ot	90,2	88,8														
	B	90,4	88,8														
20	Ot	87,3	86,3	65,9	75,2	68,4											
	B	90,5	88,6	65,9	75,2	68,4											
22	Ot	77,9	79,7	64,7	75,3	68,1											
	B	90,4	88,3	64,8	75,3	68,1											
24	Ot	70,7	72,3	63,5	71,5	67,7	47,8										
	B	90,3	87,7	63,6	74,9	67,7	47,8										
26	Ot	64,3	65,4	62,3	64,9	66,2	46,8										
	B	90,3	86,8	62,3	74,5	67,2	46,8										
28	Ot	58,8	59,8	61	59,2	60,7	46										
	B	89,8	86	61,3	73,5	66,4	46										
30	Ot	53,5	54,9	57,2	54,2	55,6	45,1										
	B	89,1	84,9	60,3	72,4	65,3	45,1										
32	Ot	49,2	50,2	52,4	50,1	51,5	44,4										
	B	88,4	84	59,2	71,4	64,3	44,4										
34	Ot	45,4	46,4	48,1	46,1	47,4	43,6										
	B	87,3	83	58,3	70,4	63	43,6										
36	Ot	41,6	42,6	44,6	42,5	43,8	42,8										
	B	86,2	81,8	57,4	69,4	61,5	42,9										
38	Ot	38,2	39,5	41,2	39,3	40,5	42										
	B	85	81	56,5	68,1	60,1	42,2										
40	Ot	35,5	36,4	38,1	36,4	37,6	39,7										
	B	83,3	79,6	55,7	66,8	58,8	41,5										
44	Ot	30,1	31,1	32,5	31	32	33,9										
	B	79,3	76,5	53,9	63,6	56,2	40,2										
48	Ot	25,5	26,1	27,3	26,4	27,3	28,8										
	B	75,6	73,3	52,2	60,6	53,7	39										
52	Ot	21,4	22,1	23,2	22,3	23,2	24,6										
	B	72	70,3	50,8	57,7	51,5	37,8										
56	Ot	18	18,6	19,6	18,9	19,5	20,9										
	B	67,9	67,1	49,5	55,3	49,5	36,7										
60	Ot	15	15,6	16,6	15,8	16,6	17,8										
	B	65	63,4	48,3	53	47,7	35,8										
64	Ot	12,4	13	13,9	13,3	14	15,1										
	B	61,9	60,9	47,3	50,7	46	35										
68	Ot	10,2	10,8	11,6	11,1	11,7	12,7										
	B	59,6	58,4	46,3	48,7	44,5	34,2										
72	Ot	8,5	9	9,6	9,2	9,7	10,6										
	B	57,8	56,7	45,5	47	43,1	33,5										
76	Ot	7,1	7,5	8	7,6	8,1	8,9										
	B	56	55,7	44,9	45,4	41,8	32,9										
80	Ot	5,8	6,1	6,6	6,3	6,8	7,5										
	B	53,3	53,6	44,2	44,1	40,6	32,3										
84	Ot	4,5	4,8	5,4	5,1	5,5	6,2										
	B	49,3	49,7	43,8	42,9	39,6	31,9										
88	Ot	3,1	3,5	4	3,9	4,4	5										
	B	45,6	45,9	43,3	41,7	38,7	31,5										
92	Ot			2,7	2,7	3,1	3,8										
	B	42,6	42,6	42,5	40,6	37,9	31,3										
96	Ot																
	B				39,6	37,3	31,1										
100	Ot																
	B					31	30,1										
104	Ot																
	B						29,4										
108	Ot																
	B																
112	Ot																
	B																
116	Ot																
	B																
120	Ot																
	B																



B	240 - 280 t
	150 - 239 t
	30 - 149 t
	0 t

m	Ot	SL4 105 m															
		F 12 m			F 18 m			F 24 m			F 30 m			F 36 m		F 42 m	
		10°	15°	30°	10°	15°	30°	10°	15°	30°	10°	15°	30°	15°	30°	15°	30°
16	B	87,5															
18	B	87,9	86,5														
20	B	87,9	86,5														
22	B	86,9	86,1	65,9	73,2	66,8											
24	B	87,8	86,1	65,9	73,2	66,8											
26	B	78,8	79,4	64,6	73,3	66,1	61,8					52,5					
28	B	87,8	85,7	64,6	73,3	66,4	61,8					52,5					
30	B	71,2	71,9	63,5	71,2	66,1	47,7	61,9	54,6			52,3	48,1				
32	B	87,7	85,1	63,5	72,9	66,1	47,7	61,9	54,6			52,3	48,1				
34	B	64,7	65,4	62,4	64,5	65,7	46,8	61,4	54,2			52,1	47,6		41,7		35,5
36	B	87,6	84,3	62,4	72,5	65,7	46,8	61,4	54,2			52,1	47,6		41,7		35,5
38	B	59	59,6	61	59,2	60,9	46	59,4	53,6	37,6		51,6	47		41,4		35
40	B	87,2	83,6	61,4	71,6	65,1	46	60,7	53,6	37,6		51,6	47		41,4		35
42	B	54	54,6	56,8	54	55,6	45,3	54,5	52,9	36,9		51,1	46,2	32,7	40,8		34,5
44	B	86,7	82,6	60,3	70,6	64,4	45,3	60	52,9	36,9		51,1	46,2	32,7	40,8		34,5
46	B	49,6	50,2	52,3	49,8	51	44,5	50,2	51,1	36,2		49,2	45,1	32	40	28,6	33,9
48	B	86,2	81,7	59,3	69,7	63,7	44,5	59,2	51,7	36,2		50,5	45,1	32	40,1	28,6	33,9
50	B	45,2	46,2	48,2	45,7	47,2	43,7	45,9	47,3	35,5		46,3	44	31,4	39,1	28,1	33,4
52	B	85,1	80,9	58,4	68,8	62,8	43,7	58,2	50,4	35,5		50	44	31,4	39,2	28,1	33,4
54	B	41,7	42,2	44,6	42	43,5	42,9	42,5	43,8	34,9		43,1	42,6	30,7	38,1	27,5	32,8
56	B	84	80	57,5	67,9	61,5	42,9	56,8	49,3	34,9		49,4	42,8	30,7	38,2	27,5	32,8
58	B	38,6	39	41	39	40,1	41,9	39,4	40,2	34,2		39,7	40,9	30,2	37,1	26,9	32,1
60	B	83,1	79,2	56,6	66,9	60,2	42,2	55,4	48,1	34,3		48,1	41,8	30,2	37,2	26,9	32,1
62	B	35,7	36,1	38	36	37,4	39,4	36,6	37,4	33,7		36,7	37,8	29,6	35,9	26,3	31,5
64	B	81,8	78,3	55,9	66,1	59	41,6	54,1	47	33,7		46,9	40,8	29,6	36,1	26,3	31,5
66	B	30,4	30,8	32,5	30,8	32	33,9	31,3	32	32,6		31,5	32,5	28,5	31,9	25,3	30,3
68	B	78,5	75,2	54,3	63,7	56,5	40,3	51,5	45	32,6		44,4	38,9	28,5	34,4	25,3	30,3
70	B	25,7	26,1	27,3	26,2	27,2	28,9	26,8	27,5	29,9		27,2	28,1	27,5	27,6	24,3	27,6
72	B	75,7	72,4	52,6	60,9	54,1	39,1	48,9	43	31,6		42,2	37,1	27,6	32,7	24,3	29,1
74	B	21,4	21,9	23	22,1	23	24,5	22,9	23,4	25,4		23,5	24,3	26,4	24	23,4	23,9
76	B	72,8	70,2	51,1	58,1	51,8	37,9	46,6	41,1	30,6		40,1	35,5	26,6	31,1	23,4	27,9
78	B	18	18,3	19,5	18,5	19,5	20,8	19,4	20	21,6		20,1	20,7	22,9	20,6	22,5	20,9
80	B	68,5	67,3	49,9	55,6	49,9	36,9	44,5	39,5	29,7		38,1	33,8	25,8	29,6	22,6	26,9
82	B	15	15,3	16,4	15,5	16,4	17,7	16,3	16,9	18,5		17	17,7	19,6	17,6	19,8	18
84	B	66	64,4	48,8	53,5	48,2	36,1	42,6	38	28,8		36,3	32,5	24,9	28,3	21,8	25,8
86	B	12,5	12,7	13,7	13	13,7	14,9	13,7	14,2	15,7		14,4	14,8	16,7	14,9	17	15,3
88	B	62,6	62,3	47,7	51,5	46,7	35,2	41	36,7	28,1		34,8	31,2	24,2	27,1	21	24,7
90	B	10,3	10,5	11,4	10,7	11,3	12,5	11,4	11,8	13,2		12,1	12,5	14,3	12,6	14,5	12,9
92	B	60,9	59,5	46,7	49,4	45,1	34,4	39,3	35,4	27,4		33,4	30	23,5	26	20,3	23,7
94	B	8,5	8,6	9,3	8,9	9,4	10,4	9,4	9,8	11		10,1	10,4	12,1	10,6	12,3	11
96	B	59,1	57,9	45,8	47,8	43,6	33,8	37,9	34,2	26,7		32,1	29	22,8	25	19,6	22,7
98	B	7	7,2	7,8	7,4	7,9	8,7	7,9	8,2	9,2		8,5	8,8	10,1	8,9	10,3	9,3
100	B	55,9	55,5	45	46,2	42,3	33,2	36,6	33,1	26,1		30,9	28	22,3	24,1	19,1	21,8
102	B	5,6	5,8	6,4	6	6,5	7,2	6,6	6,8	7,8		7,1	7,5	8,6	7,4	8,8	7,9
104	B	52,2	52,3	44,6	44,7	41,1	32,5	35,3	32,2	25,6		29,7	27,1	21,7	23,2	18,6	21
106	B	4,3	4,4	5	4,7	5,2	5,9	5,3	5,5	6,4		5,8	6,1	7,2	6,2	7,4	6,6
108	B	48,9	49	44	43,4	40,1	32,1	34,1	31,2	25,1		28,7	26,2	21,2	22,4	18,1	20,1
110	B	2,8	3	3,6		3,9	4,7	4,1	4,4	5,2		4,7	5	6	5	6,2	5,4
112	B	45,5	45,6	43,5	42,2	39,2	31,7	33,1	30,4	24,6		27,7	25,4	20,8	21,6	17,6	19,4
114	B					2,6	3,3	2,8	3,1	4		3,5	3,9	4,9	3,9	5,1	4,3
116	B	42,4	42,6	42	41,2	38,3	31,4	32,1	29,6	24,3		26,8	24,7	20,4	20,9	17,2	18,7
118	B												2,7	3,8		4,1	3,2
120	B		39,5	39,8	39,5	37,6	31,1	31,2	29	24		26	24	20	20,3	16,8	18
122	B													2,6			3,2
124	B																
126	B																
128	B																
130	B																
132	B																
134	B																
136	B																
138	B																
140	B																
142	B																
144	B																
146	B																
148	B																
150	B																
152	B																
154	B																
156	B																
158	B																
160	B																
162	B																
164	B																
166	B																
168	B																
170	B																
172	B																
174	B																
176	B																
178	B																
180	B																
182	B																
184	B																
186	B																
188	B																
190	B																
192	B																
194	B																
196	B																
198	B																
200	B																
202	B																
204	B																
206	B																
208	B																
210	B																
212	B																
214	B																
216	B																
218	B																
220	B																
222	B																

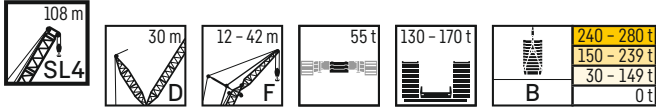

m		SL4 108 m																
		F 12 m			F 18 m			F 24 m			F 30 m			F 36 m		F 42 m		
		10°	15°	30°	10°	15°	30°	10°	15°	30°	10°	15°	30°	15°	30°	15°	30°	
18	Ot	82,7	81,3															
	B	82,7	81,3															
20	Ot	82,4	81,1		69,1													
	B	82,7	81,1		69,1													
22	Ot	76,3	77,2	64,5	69,1	63,4		58,6				50,2						
	B	82,7	80,6	64,5	69,1	63,4		58,6				50,2						
24	Ot	68,9	69,7	63,4	68,7	63,1	47,6	58,7	52,6			50						
	B	82,5	80,1	63,4	68,9	63,1	47,6	58,7	52,6			50						
26	Ot	62,4	63,2	62,3	62,9	62,4	46,8	58,4	52,3			49,8	45,7		40,1		34,3	
	B	82,2	79,4	62,3	68,4	62,4	46,8	58,4	52,3			49,8	45,7		40,1		34,3	
28	Ot	57,3	58,1	60,1	57,7	58,9	45,9	57,5	51,7	36,2		49,4	45,3		39,8		33,9	
	B	81,9	78,6	61,3	67,7	61,9	45,9	57,7	51,7	36,2		49,4	45,3		39,8		33,9	
30	Ot	52,3	53	55,2	53	54,1	45,1	52,7	51	36,2		48,9	44,8	32,6	39,5		33,5	
	B	81,2	77,7	60,3	66,9	61,4	45,2	57	51	36,2		48,9	44,8	32,6	39,5		33,5	
32	Ot	47,8	48,5	50,7	48,9	49,5	44,3	48,4	49,8	36,1		47,4	44,1	32	39,1	28,6	33	
	B	80,7	77	59,4	66,1	60,8	44,4	56,3	50,3	36,1		48,4	44,1	32	39,1	28,6	33	
34	Ot	43,9	44,5	46,6	44,8	45,7	43,6	44,6	46,1	36		44,8	43,4	31,3	38,7	27,9	32,6	
	B	80,2	76,4	58,5	65,1	60,2	43,7	55,6	49,7	36		48	43,4	31,3	38,7	28	32,6	
36	Ot	40,4	41	43	41,4	42	42,6	41,2	42,6	35,6		41,2	42,2	30,6	37,8	27,3	32,1	25
	B	78,9	75,2	57,6	64,3	59,7	43	54,9	49,2	35,6		47,5	42,4	30,7	37,8	27,4	32,1	25
38	Ot	37,2	37,8	39,7	38,1	38,9	41,2	38	39,3	35		38,3	39,1	30,1	36,8	26,8	31,6	24,4
	B	77,9	74,4	56,8	63,5	59	42,3	54,2	48,4	35		46,8	41,6	30,2	36,9	26,8	31,6	24,5
40	Ot	34,3	34,8	36,7	35,3	35,9	38,3	35,1	36,4	34,4		35,3	36,4	29,5	35,7	26,2	31,1	23,9
	B	76,6	73,7	56	62,7	58	41,7	53,4	47,5	34,4		46,1	40,8	29,6	36	26,2	31,1	23,9
44	Ot	29,3	29,8	31,2	30,2	30,7	32,6	30	31,3	32,8		30,3	31,1	28,5	30,6	25,3	29,8	22,9
	B	73,3	71,2	54,3	61	56,5	40,5	51,2	45,7	33,3		44,4	38,8	28,5	34,3	25,3	29,9	22,9
48	Ot	24,6	25,1	26,5	25,6	26,3	28,1	25,8	27	29		26	26,9	27,6	26,3	24,3	27	21,9
	B	69,9	68,1	52,6	58,1	54,2	39,3	49,1	43,9	32,3		42,2	37,2	27,6	32,7	24,3	28,8	21,9
52	Ot	20,8	21	22,2	21,6	22,2	23,8	22	23	24,9		22,5	23,2	25,5	22,9	23,4	23,5	21,1
	B	65,8	64,7	51,1	55,8	52	38,1	46,6	42	31,4		40,2	35,6	26,7	31,2	23,4	27,8	21,1
56	Ot	17,4	17,6	18,7	18,3	18,7	20,1	18,5	19,5	21,2		19,3	19,9	22	19,6	22,2	20,4	20,3
	B	62,8	61,1	49,9	54	50	37,1	44,5	40,2	30,4		38,2	34	25,8	29,7	22,6	26,7	20,4
60	Ot	14,4	14,7	15,6	15,2	15,6	16,9	15,6	16,5	18,2		16,2	16,9	18,7	16,8	19	17,6	19,4
	B	60,4	58,9	48,7	52,1	48,1	36,1	42,7	38,7	29,5		36,4	32,6	25	28,3	21,8	25,6	19,6
64	Ot	11,8	12,1	13	12,6	13,1	14,2	12,9	13,8	15,4		13,6	14,2	16,1	14,2	16,3	15	17
	B	57,1	56	47,6	50	46,5	35,2	40,9	37,2	28,7		34,9	31,3	24,3	27,2	21,1	24,7	18,9
68	Ot	9,6	9,9	10,7	10,4	10,7	11,9	10,6	11,5	12,9		11,3	11,8	13,5	11,9	13,9	12,7	14,6
	B	54,7	53,7	46,6	47,2	44,9	34,4	39,3	35,9	27,9		33,4	30,1	23,5	26	20,4	23,7	18,2
72	Ot	8	8,2	8,8	8,7	8,9	9,8	8,9	9,6	10,8		9,4	9,9	11,4	9,9	11,7	10,7	12,3
	B	52,7	51,6	45,8	45,3	42,9	33,8	37,8	34,8	27,3		32,1	29	22,9	25	19,7	22,8	17,5
76	Ot	6,5	6,7	7,3	7,2	7,4	8,2	7,4	8	9		8	8,3	9,6	8,3	9,8	9,1	10,4
	B	51,2	50,2	45,1	43,3	41,4	33,2	36,4	33,7	26,7		30,9	28	22,3	24	19,1	21,9	16,9
80	Ot	5,2	5,3	5,9	5,8	6	6,8	6	6,6	7,6		6,6	6,9	8,1	6,9	8,3	7,6	8,9
	B	50	49,2	44,5	41,8	40,1	32,6	35,2	32,7	26,1		29,8	27,1	21,8	23,2	18,6	21	16,4
84	Ot	3,9	4	4,6	4,6	4,8	5,5	4,8	5,3	6,2		5,3	5,7	6,8	5,7	7	6,4	7,5
	B	47,9	47,6	44	40,8	38,6	32,1	34,1	31,8	25,6		28,7	26,3	21,3	22,4	18,1	20,1	15,9
88	Ot			3,3	3,3	3,5	4,3		4,1	5		4,1	4,5	5,5	4,5	5,8	5,3	6,3
	B	44,9	45	43,4	39,8	37,8	31,7	33,1	31	25,2		27,7	25,5	20,8	21,7	17,6	19,4	15,4
92	Ot								2,9	3,9			3,3	4,4	3,2	4,7	4,1	5,2
	B	41,9	42,2	42,5	39,2	37,3	31,4	32	30,2	24,8		26,9	24,8	20,4	20,9	17,2	18,7	14,9
96	Ot									2,7				3,3		3,5	2,9	4,1
	B	38,9	39,2	39,6	38,4	36,9	31,1	31,2	29,5	24,5		26	24,1	20	20,3	16,8	18,1	14,6
100	Ot																	2,9
	B				36,6	35,1	30,9	30,5	28,9	24,2		25,3	23,5	19,7	19,7	16,5	17,5	14,2
104	Ot																	
	B					33,2	30,7	29,9	28,3	24		24,6	23	19,5	19,2	16,2	17	13,8
108	Ot																	
	B							29,2	27,8	23,8		24	22,5	19,2	18,7	15,9	16,4	13,6
112	Ot																	
	B											23,5	22,1	19	18,2	15,7	16	13,3
116	Ot																	
	B											22,9		18,9	17,8	15,5	15,5	13
120	Ot																	
	B														17,5	15,3	15,1	12,8

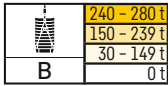

m		SL4 111 m															
		F 12 m			F 18 m			F 24 m			F 30 m			F 36 m		F 42 m	
		10°	15°	30°	10°	15°	30°	10°	15°	30°	10°	15°	30°	15°	30°	15°	30°
18	Ot	80,4	78,8														
	B	80,4	78,8														
20	Ot	80,2	78,5		67,2												
	B	80,4	78,5		67,2												
22	Ot	76	77,2	64,2	67,2	61,8		57				49,1					
	B	80,2	78	64,2	67,2	61,8		57				49,1					
24	Ot	68,4	69,4	63,4	67	61,6		57,2	51,4			48,9					
	B	80,2	77,6	63,4	67	61,6		57,2	51,4			48,9					
26	Ot	62,4	63,4	62,3	63,5	61,2	46,7	57	51			48,7	44,7		39,3		33,7
	B	79,8	77,1	62,3	66,5	61,2	46,7	57	51			48,7	44,7		39,3		33,7
28	Ot	56,6	57,5	60,1	58	58,6	45,9	56,4	50,6	37,5		48,3	44,3		39		33,4
	B	79,5	76,4	61,3	65,8	60,7	45,9	56,4	50,6	37,5		48,3	44,3		39		33,4
30	Ot	52	52,8	55,3	52,6	53,8	45,1	52,5	50,1	36,7	47,8	43,8	32,4	38,7			33
	B	78,6	75,6	60,4	65	60	45,1	55,8	50,1	36,8	47,9	43,8	32,4	38,7			33
32	Ot	47,5	48,2	50,6	48,4	49,5	44,3	48,6	49,2	36,1	46,9	43,3	31,9	38,3			32,6
	B	78	74,7	59,5	64,2	59,4	44,5	55,1	49,5	36,1	47,4	43,3	31,9	38,3			32,6
34	Ot	43,8	44,5	46,4	44,6	45,7	43,6	44,6	46,2	35,5	44,2	42,8	31,4	38	27,9	32,2	25,4
	B	77,5	74,1	58,6	63,5	58,8	43,7	54,2	49	35,5	46,9	42,8	31,4	38	27,9	32,2	25,4
36	Ot	40,2	40,8	43	41,1	41,8	42,7	41	42,6	34,8	41,2	41,4	30,7	37,3	27,4	31,8	24,9
	B	76,4	73,4	57,9	62,8	58,3	43,1	53,4	48,4	34,9	46,5	42,1	30,7	37,3	27,4	31,8	24,9
38	Ot	36,9	37,5	39,6	38	38,7	41,4	37,7	39,2	34,2	37,8	39,1	30,2	36,6	26,8	31,3	24,4
	B	75,7	72,4	57	62,1	57,9	42,5	52,8	47,7	34,3	46	41,5	30,2	36,6	26,8	31,3	24,4
40	Ot	34,2	34,5	36,5	34,9	35,8	38	35	36,1	33,7	35	36	29,6	35	26,3	30,8	23,9
	B	75	71,9	56,2	61,1	57,4	41,8	52,3	47,1	33,7	45,6	40,6	29,6	36	26,3	30,8	23,9
44	Ot	29	29,5	31,2	29,8	30,4	32,5	29,8	31,1	32,2	30	30,9	28,6	30,4	25,3	29,8	22,9
	B	72,4	69,9	54,7	59,8	56,2	40,6	50,8	45,8	32,7	44,3	38,9	28,6	34,3	25,3	29,8	22,9
48	Ot	24,6	25	26,4	25,4	26	27,9	25,5	26,7	28,5	25,8	26,6	27,6	26,2	24,3	26,1	22
	B	69,2	67,1	53,1	57,5	54,3	39,5	49,2	44,1	31,7	42,4	37,3	27,6	32,8	24,3	28,7	22
52	Ot	20,6	20,8	22,2	21,6	22,1	23,6	21,8	22,8	24,6	22,2	23	25,5	22,5	23,5	22,6	21,2
	B	65,4	64,6	51,6	55,3	52,2	38,3	46,9	42,2	30,8	40,4	35,8	26,8	31,4	23,5	27,7	21,2
56	Ot	17	17,4	18,6	18	18,4	20,1	18,4	19,4	20,9	19	19,7	22	19,3	22	19,5	20,3
	B	62,9	61,3	50,2	53,2	50,2	37,3	44,8	40,4	29,9	38,4	34,1	26	29,9	22,7	26,7	20,4
60	Ot	14,1	14,4	15,5	15,1	15,5	17	15,5	16,3	17,7	16,1	16,8	18,8	16,7	19	16,8	19
	B	60	59,2	49	51,9	48,6	36,4	43	38,9	29	36,7	32,8	25,1	28,6	21,9	25,7	19,7
64	Ot	11,5	11,7	12,9	12,5	12,8	14,1	12,8	13,6	14,8	13,5	14,1	16	14	16,2	14,4	16,4
	B	57,7	56,3	48	49,6	47,1	35,5	41,4	37,6	28,2	35,2	31,6	24,4	27,3	21,2	24,8	18,9
68	Ot	9,4	9,6	10,4	10,2	10,5	11,7	10,5	11,3	12,4	11,1	11,7	13,5	11,7	13,7	12,1	13,9
	B	55,2	54,3	47	47,9	45,4	34,7	39,8	36,4	27,5	33,8	30,4	23,7	26,2	20,5	23,8	18,2
72	Ot	7,7	7,9	8,6	8,4	8,7	9,7	8,7	9,3	10,3	9,3	9,7	11,3	9,7	11,6	10,1	11,8
	B	53,4	52,2	46,2	46	44	34	38,5	35,2	26,9	32,6	29,4	23	25,3	19,9	23	17,6
76	Ot	6,2	6,4	7	6,9	7,1	8	7,1	7,8	8,5	7,7	8,1	9,4	8,2	9,7	8,5	9,9
	B	51,8	50,9	45,4	44,2	42	33,4	36,9	34,1	26,3	31,3	28,4	22,4	24,4	19,3	22,1	17
80	Ot	4,7	4,9	5,6	5,5	5,7	6,5	5,7	6,4	7,1	6,4	6,7	7,9	6,7	8,2	7,1	8,4
	B	49,6	49,1	44,8	42,9	41	32,8	35,7	33	25,8	30,2	27,4	21,9	23,5	18,8	21,2	16,5
84	Ot	3,2	3,4	4,2	4,1	4,4	5,2	4,3	5,1	5,7	5	5,4	6,6	5,4	6,8	5,8	7
	B	47,4	47,3	44,3	41,4	39,8	32,3	34,6	32,1	25,3	29,1	26,6	21,4	22,7	18,2	20,5	16
88	Ot			2,7			3,9	2,9	3,7	4,4	3,7	4,1	5,3		5,6	4,6	5,8
	B	44,5	44,6	43,2	40,6	39	31,9	33,5	31,2	24,9	28,2	25,8	21	21,9	17,8	19,7	15,6
92	Ot									3,1		2,7	4,2				4,6
	B	41,5	41,8	41,7	39,6	38,4	31,5	32,6	30,5	24,5	27,2	25	20,6	21,2	17,3	19	15,1
96	Ot												2,9				
	B	38,7	39	39,4	38,6	38	31,3	31,7	29,7	24,1	26,4	24,4	20,2	20,5	17	18,4	14,7
100	Ot																
	B	35,8	36	36,5	36,2	36,3	31	31	29,2	23,8	25,6	23,7	19,9	19,9	16,6	17,7	14,3
104	Ot																
	B				33	33,2	30,9	30,3	28,6	23,6	24,9	23,2	19,6	19,4	16,3	17,2	14
108	Ot																
	B							29,6	28,1	23,5	24,3	22,7	19,3	18,9	16	16,7	13,7
112	Ot																
	B							27,5	23,4	23,8	22,2	19,1	18,5	15,8	16,2	13,4	
116	Ot																
	B										23,3	21,8	18,9	18	15,5	15,7	13,2
120	Ot																
	B													17,7	15,4	15,3	12,9
128	Ot																
	B															14,6	12,6

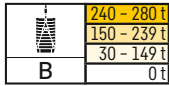

m		SL4 114 m															
		F 12 m			F 18 m			F 24 m			F 30 m			F 36 m		F 42 m	
		10°	15°	30°	10°	15°	30°	10°	15°	30°	10°	15°	30°	15°	30°	15°	30°
18	Ot	81															
18	B	81															
20	Ot	80,4	71,6		67,6												
20	B	80,8	71,6		67,6												
22	Ot	73,3	71,5	64	67,6	61,6		57,3									
22	B	80,7	71,6	64,1	67,6	61,9		57,4									
24	Ot	65,6	67,2	63,2	66,1	61,6		57,4	51,4		49,2						
24	B	80,7	71,6	63,2	67,4	61,6		57,4	51,4		49,2						
26	Ot	59,7	61,1	62,2	60,9	61,1	46,7	57,3	51		48,9	44,7		36,2		33,9	
26	B	80,1	71,6	62,3	66,8	61,2	46,7	57,3	51		48,9	44,7		36,2		33,9	
28	Ot	54,4	55,8	58	55,4	56,3	45,9	55,2	50,6	36,2	48,6	44,3		36,2		33,6	
28	B	79,7	71,6	61,5	66,1	60,7	45,9	56,6	50,6	36,2	48,6	44,3		36,2		33,6	
30	Ot	49,8	51	52,7	50,6	51,4	45,2	50,2	50,1	36,2	48,2	43,8		36,2		33,2	
30	B	79,1	71,6	60,5	65,3	60,3	45,2	55,9	50,1	36,2	48,2	43,8		36,2		33,2	
32	Ot	45,2	46,4	48,5	46,3	47,1	44,4	46,2	48,1	36,1	46,4	43,3	31,9	36,2		32,8	
32	B	78,3	71,6	59,7	64,5	59,8	44,5	55,3	49,5	36,1	47,6	43,3	31,9	36,2		32,8	
34	Ot	41,5	42,7	44,3	42,4	43,2	43,8	42,3	44	35,9	42,7	42,7	31,3	36,2	27,9	32,3	25,4
34	B	77,9	71,6	58,8	63,6	59,2	43,8	54,5	49	35,9	47,2	42,8	31,3	36,2	27,9	32,3	25,4
36	Ot	38,2	39	40,9	39	39,7	42,3	39	40,6	35,6	38,9	40,4	30,8	36,1	27,3	31,9	24,8
36	B	77,2	71,6	58	62,9	58,6	43,2	53,8	48,6	35,7	46,7	42,2	30,8	36,2	27,3	31,9	24,9
38	Ot	34,8	36	37,4	35,8	36,6	39,1	35,7	37,2	35,1	35,9	37	30,2	35,9	26,8	31,4	24,4
38	B	75,8	71,6	57,3	62,3	57,9	42,5	53,1	48	35,1	46,3	41,5	30,2	36,2	26,8	31,4	24,4
40	Ot	32,1	32,9	34,6	33	33,7	36,1	33,1	34,2	34,5	33,1	34,2	29,7	34,2	26,2	30,9	23,9
40	B	75	71,6	56,6	61,4	57,5	41,9	52,4	47,4	34,5	45,8	40,9	29,7	36,2	26,2	30,9	23,9
44	Ot	26,9	27,9	29,2	28	28,6	30,8	27,8	29,2	31,7	28,1	29,4	28,6	29,2	25,3	29	23
44	B	72,2	70,4	55	60	56,5	40,8	50,8	46	33,5	44,6	39,2	28,6	35,2	25,3	29,9	23
48	Ot	22,7	23,7	24,8	23,5	24,3	26,2	23,7	24,8	27,4	24,1	25	27,3	25,1	24,4	25,2	22
48	B	69,4	68	53,5	57,9	54,9	39,7	49,6	44,2	32,6	42,7	37,6	27,7	33,7	24,4	28,9	22
52	Ot	18,8	19,7	20,8	20	20,5	22,2	20	21,3	23,3	20,5	21,4	23,8	21,5	23,5	21,5	21,2
52	B	66,8	65,2	52	55,8	52,7	38,6	47,4	42,5	31,6	40,8	36	26,9	32,3	23,6	27,8	21,2
56	Ot	15,5	16,3	17,1	16,6	17,1	18,7	16,9	18	19,9	17,5	18,2	20,6	18,3	20,6	18,6	20,3
56	B	64	62,9	50,7	54	50,8	37,6	45,3	40,8	30,7	38,8	34,5	26,1	30,9	22,8	26,9	20,5
60	Ot	12,6	13,3	14,1	13,6	14,1	15,4	14	14,9	16,8	14,6	15,3	17,4	15,7	17,6	15,9	18,3
60	B	61,1	60,1	49,5	52,4	49,1	36,7	43,5	39,3	29,9	37,1	33,1	25,3	29,6	22,1	25,9	19,8
64	Ot	10,1	10,7	11,4	11	11,4	12,7	11,4	12,3	13,9	12,1	12,7	14,6	13,2	14,9	13,5	15,7
64	B	59,2	58	48,3	50,8	47,4	35,8	41,7	38	29	35,6	31,9	24,5	28,3	21,3	24,9	19,1
68	Ot	8,2	8,7	9,2	8,9	9,3	10,4	9,3	10	11,5	9,9	10,4	12,2	10,9	12,5	11,3	13,2
68	B	56,4	55,8	47,4	49,2	45,9	35	40,4	36,8	28,3	34,2	30,7	23,8	27,2	20,6	24,1	18,3
72	Ot	6,5	7	7,4	7,3	7,6	8,5	7,6	8,3	9,4	8,1	8,6	10,1	9	10,4	9,4	11,1
72	B	54,7	53,8	46,4	46,9	44,6	34,2	39	35,6	27,7	33	29,7	23,2	26,2	20	23,3	17,7
76	Ot	4,8	5,4	5,9	5,6	5,9	6,9	5,9	6,7	7,8	6,6	7	8,4	7,5	8,7	7,8	9,3
76	B	52,9	52,5	45,8	45,2	43,2	33,6	37,4	34,5	27,1	31,8	28,7	22,6	25,3	19,5	22,4	17,1
80	Ot	3,2	3,8	4,3	4	4,4	5,5		5,1	6,3	5,1	5,6	6,9	6	7,2	6,3	7,8
80	B	50,3	50,4	45	43,7	42,1	33	36,2	33,4	26,5	30,6	27,9	22,1	24,4	18,9	21,5	16,6
84	Ot					2,8	3,9					4	5,5	4,6	5,8	4,9	6,4
84	B	47,1	47,3	44,6	42,7	40,9	32,5	35,2	32,5	26	29,5	27	21,6	23,6	18,4	20,8	16,2
88	Ot												4,2	3,2	4,5	3,6	
88	B	44,1	44,4	43,8	41,9	40,1	32	34	31,6	25,6	28,6	26,2	21,1	22,8	18	20	15,7
92	Ot														3,1		
92	B	41,1	41,4	41,6	40,6	39,2	31,7	33	30,8	25,1	27,6	25,3	20,7	22,1	17,5	19,3	15,3
96	Ot																
96	B	37,8	38,4	38,8	38,6	37,9	31,3	32,2	30,1	24,8	26,8	24,6	20,3	21,4	17,2	18,7	14,8
100	Ot																
100	B	34,3	34,7	35,3	36,3	36,4	31,1	31,4	29,5	24,5	26	24	20	20,8	16,8	18	14,5
104	Ot																
104	B			32,2	33,1	33,5	30,9	30,6	28,9	24,2	25,3	23,4	19,7	20,2	16,4	17,5	14,1
108	Ot																
108	B				30,4	30,5	30,5	29,7	28,4	24	24,7	22,9	19,4	19,6	16,1	16,9	13,8
112	Ot																
112	B							28,5	27,8	23,8	24,1	22,4	19,2	19,2	15,9	16,4	13,5
116	Ot																
116	B								23,8	23,5	22,1	19	18,7	15,7	16	13,2	
120	Ot																
120	B												18,9	18,3	15,4	15,5	13
128	Ot																
128	B														14,8	12,6	



B	240 - 280 t
	150 - 239 t
	30 - 149 t
	0 t

m		SL4 117 m															
		F 12 m			F 18 m			F 24 m			F 30 m			F 36 m		F 42 m	
		10°	15°	30°	10°	15°	30°	10°	15°	30°	10°	15°	30°	15°	30°	15°	30°
18	Ot	78,6															
	B	78,6															
20	Ot	78,5	76,3		65,7												
	B	78,5	76,4		65,7												
22	Ot	73,2	73,6	62,8	65,8	60,3		55,9									
	B	78,4	76,1	63	65,8	60,3		55,9									
24	Ot	66,1	66,4	62,9	65,5	60,1		55,9	50,2		48						
	B	78,2	75,6	62,9	65,5	60,1		55,9	50,2		48						
26	Ot	59,9	60,2	62,3	60,8	59,7	46,6	55,8	49,9		47,8	43,8		38,7		33,3	
	B	77,7	75,1	62,3	65	59,8	46,6	55,8	49,9		47,8	43,8		38,7		33,3	
28	Ot	53,9	54,8	57,9	55,2	56,2	45,8	54,7	49,5	37,3	47,5	43,3		38,4		33	
	B	77,1	74,2	61,4	64,3	59,3	45,8	55,1	49,5	37,3	47,5	43,3		38,4		33	
30	Ot	49,1	50	53	50,2	51,2	45,2	50,5	49	36,7	47,1	42,9		38,1		32,7	
	B	76,5	73,5	60,6	63,6	58,9	45,2	54,5	49	36,7	47,1	42,9		38,1		32,7	
32	Ot	44,9	45,8	48,1	46,3	47,2	44,5	45,9	47,7	36,1	46,2	42,4	31,8	37,8		32,3	
	B	75,9	72,9	59,7	63	58,4	44,5	53,8	48,6	36,1	46,6	42,4	31,8	37,8		32,3	
34	Ot	41,1	42	44,2	42,3	43,2	43,7	42,3	44,1	35,5	42,4	41,9	31,2	37,4	27,8	31,9	
	B	75,3	72,3	58,9	62,2	57,9	43,8	53,2	48,1	35,5	46,2	41,9	31,3	37,4	27,8	31,9	
36	Ot	37,7	38,5	40,7	38,8	39,6	41,9	38,9	40,2	35	38,9	40,1	30,6	36,9	27,3	31,5	24,8
	B	74,8	71,9	58,2	61,4	57,5	43,1	52,6	47,6	35	45,7	41,5	30,7	36,9	27,3	31,5	24,8
38	Ot	34,6	35	37,5	35,6	36,3	39,1	35,5	37,2	34,4	35,8	37	30,2	35,5	26,7	31,1	24,3
	B	73,7	71	57,5	60,7	57,1	42,5	51,9	47,2	34,4	45,3	41,1	30,2	36,4	26,7	31,1	24,3
40	Ot	31,8	32,2	34,3	32,6	33,7	36	32,8	34,1	33,9	33	34,2	29,6	33,4	26,2	30,6	23,9
	B	73,1	70,4	56,7	60	56,8	42	51,4	46,8	33,9	44,9	40,6	29,6	35,8	26,2	30,6	23,9
44	Ot	26,7	27	28,9	27,7	28,4	30,5	27,7	28,9	31,2	27,9	28,9	28,7	28,6	25,3	28,4	22,9
	B	71	69,2	55,3	58,8	55,5	40,9	50	45,8	32,8	43,9	39,1	28,7	34,6	25,3	29,7	22,9
48	Ot	22,3	22,9	24,4	23,4	24	26	23,4	24,6	26,7	23,7	24,7	27,6	24,3	24,4	24,3	22,1
	B	68,6	67	53,9	57,1	54,4	39,9	48,7	44,3	31,9	42,5	37,6	27,8	33,1	24,4	28,7	22,1
52	Ot	18,7	19	20,6	19,7	20,1	22	19,6	21	22,7	20,3	21	23,9	20,7	23,2	20,9	21,2
	B	66,2	64,3	52,5	55,2	52,6	38,8	46,9	42,7	31	41	36,1	27	31,6	23,6	27,8	21,2
56	Ot	15,2	15,7	16,9	16,4	16,9	18,6	16,6	17,7	19,2	17,1	17,9	20,5	17,6	20,4	17,7	20,1
	B	62,9	61,9	51,2	53,3	51	37,8	45,3	41	30,2	39,1	34,7	26,2	30,3	22,9	26,8	20,5
60	Ot	12,4	12,7	13,8	13,3	13,8	15,4	13,7	14,7	16,2	14,4	15,1	17,3	14,9	17,5	15,1	17,5
	B	61,1	59,5	49,9	51,8	49,3	36,9	43,6	39,5	29,3	37,4	33,3	25,4	29	22,2	25,9	19,8
64	Ot	9,9	10,2	11,2	10,9	11,2	12,6	11,1	12,1	13,4	11,9	12,6	14,6	12,5	14,9	12,7	14,9
	B	59,2	57,8	48,6	50,7	47,8	36	42	38,2	28,6	35,9	32,1	24,7	27,8	21,4	25	19,1
68	Ot	7,9	8,2	9	8,7	9,1	10,3	9,1	9,9	10,9	9,7	10,2	12,1	10,3	12,5	10,7	12,6
	B	56,6	55,4	47,6	49,1	46,4	35,3	40,7	37,1	27,9	34,5	30,9	23,9	26,7	20,8	24,2	18,4
72	Ot	5,9	6,3	7,2	7	7,2	8,4	7,2	8	8,9	7,9	8,4	10	8,4	10,3	8,8	10,5
	B	54,5	53,7	46,7	47,3	44,9	34,6	39,3	36	27,3	33,2	29,9	23,3	25,7	20,2	23,3	17,8
76	Ot				5,1	5,5	6,7	5,4	6,3	7,3	6,2	6,8	8,2	6,7	8,5	7	8,8
	B	52,1	51,6	46	45,4	43,6	33,9	38	35	26,7	32,2	29	22,8	24,8	19,6	22,5	17,3
80	Ot						5	3,8	4,7	5,7	4,6	5,1	6,8	5,1	7	5,5	7,2
	B	49,5	49,4	45,3	44,1	42,5	33,2	36,7	33,8	26,1	31,1	28,1	22,3	24,1	19,1	21,7	16,7
84	Ot										4,1	3	3,6	5,2	5,5		5,7
	B	46,4	46,6	44,5	43	41,4	32,7	35,5	32,8	25,6	29,9	27,3	21,8	23,3	18,6	21	16,3
88	Ot												3,7				4,3
	B	43,5	43,6	43,3	41,7	40,5	32,2	34,5	32	25,2	28,9	26,5	21,3	22,5	18,2	20,2	15,8
92	Ot																
	B	40,5	40,7	41,2	40,4	39,7	31,8	33,5	31,1	24,7	28	25,7	20,9	21,8	17,7	19,6	15,4
96	Ot																
	B	37,4	37,7	38,3	37,8	37,8	31,4	32,6	30,4	24,4	27,2	24,9	20,5	21,1	17,3	18,9	15
100	Ot																
	B	34,4	34,6	35,2	34,6	35	31,2	31,7	29,8	24,1	26,4	24,3	20,1	20,4	16,9	18,3	14,6
104	Ot																
	B	31,6	31,6	32	32,1	32,4	30,8	30,9	29,2	23,8	25,6	23,7	19,8	19,9	16,6	17,7	14,3
108	Ot																
	B				30	30,2	29,9	29,9	28,6	23,6	25	23,2	19,5	19,4	16,3	17,2	13,9
112	Ot																
	B						28,4	28,3	27,8	23,4	24,3	22,7	19,3	18,9	16	16,6	13,7
116	Ot																
	B						26,5	26,6	23,3	23,8	22,3	19	18,5	15,7	16,2	13,4	
120	Ot																
	B										23,2	21,9	18,9	18,1	15,5	15,8	13,1
128	Ot																
	B													15,2	15	12,7	



B	240 - 280 t
	150 - 239 t
	30 - 149 t
	0 t

m		SL4 120 m															
		F 12 m			F 18 m			F 24 m			F 30 m			F 36 m		F 42 m	
		10°	15°	30°	10°	15°	30°	10°	15°	30°	10°	15°	30°	15°	30°	15°	30°
18	Ot	73,7															
	B	73,7															
20	Ot	73,6	71,1		61,9												
	B	73,6	71,1		61,9												
22	Ot	70,4	70,4	59,8	61,7	57		52,7									
	B	73,3	70,8	60,1	61,7	57,1		52,7									
24	Ot	64,1	65,1	60	61,4	56,9		52,6	47,9		45,6						
	B	73	70,3	60	61,5	56,9		52,6	47,9		45,6						
26	Ot	57,9	58,9	59,7	58,4	56,5	45,6	52,6	47,3		45,3	41,8		36,2			
	B	72,4	69,8	59,9	61	56,5	45,6	52,6	47,6		45,3	41,8		36,2			
28	Ot	52,5	54,1	56,2	53,4	54,4	45,4	52	47,2		45	41,4		36,2		31,7	
	B	71,7	69,1	59,7	60,4	56	45,4	52	47,2		45	41,4		36,2		31,7	
30	Ot	47,7	49,3	51,2	48,5	50,1	45	48,8	46,7	36,2	44,7	41		36,2		31,4	
	B	71,1	68,7	59,3	59,5	55,6	45	51,3	46,7	36,2	44,7	41		36,2		31,4	
32	Ot	43,5	45	46,8	44,6	45,6	44,3	44,7	45,8	36,2	43,9	40,6	31	36		31,1	
	B	70,1	68,2	58,9	58,9	55,2	44,3	50,7	46,1	36,2	44,3	40,6	31	36		31,1	
34	Ot	39,7	41,1	42,9	40,7	42	43,3	41	42,3	35,9	40,6	40,1	30,8	35,8	27,1	30,7	
	B	69,2	67,5	58,5	58,1	54,8	43,6	50,1	45,7	35,9	43,8	40,1	30,8	35,8	27,1	30,7	
36	Ot	36,3	37,6	39,3	37,4	38,3	40,8	37,7	38,9	35,5	37,2	38,5	30,5	35,4	26,8	30,4	24,3
	B	68,4	66,9	57,9	57,5	54,3	43	49,6	45,3	35,5	43,5	39,5	30,5	35,4	26,8	30,4	24,3
38	Ot	33,3	34,5	36,1	34,1	34,9	37,7	34,6	35,5	35	34,2	35,4	30	34,3	26,6	30	24
	B	67,4	66,3	57,3	56,9	53,7	42,5	49	44,9	35	43	39,1	30	35,1	26,6	30	24
40	Ot	30,5	31,6	33,2	31,5	32,3	34,6	31,9	32,7	34,4	31,4	32,6	29,5	32,4	26,1	29,7	23,6
	B	66,4	65,1	56,7	56,3	53,3	41,9	48,4	44,5	34,5	42,6	38,7	29,5	34,8	26,1	29,7	23,7
44	Ot	25,5	26,6	27,7	26,3	27	29,2	26,9	27,6	30,4	26,6	27,7	28,5	27,7	25,2	27,7	22,8
	B	64,7	63,3	55,2	55	52,1	40,9	47,1	43,7	33,5	41,7	38	28,6	34,1	25,2	28,9	22,8
48	Ot	21,4	22,2	23,5	22,2	22,8	24,9	22,7	23,6	25,9	22,5	23,5	26,4	23,7	24,4	23,6	22
	B	62,6	61,1	53,7	53,5	51,1	39,9	46	42,8	32,6	40,5	37,1	27,7	33,4	24,4	28,1	22
52	Ot	17,8	18,5	19,7	18,6	19,2	21,1	19,1	19,9	22,2	19,1	20	22,7	20,1	22,6	20,4	21,2
	B	60	58,6	52,2	51,5	49,4	38,9	44,4	42	31,8	39,5	35,9	27	32,2	23,6	27,3	21,2
56	Ot	14,5	15,4	16,3	15,5	16	17,6	16	16,8	18,7	16,1	16,9	19,3	17,2	19,3	17,4	20
	B	57,3	56,4	50,8	49,5	47,8	37,8	42,8	40,5	30,9	38,2	34,7	26,2	31	22,8	26,4	20,5
60	Ot	11,7	12,3	13,2	12,7	13,2	14,7	13,4	13,9	15,9	13,6	14,2	16,4	14,5	16,5	14,8	17
	B	55,1	54,1	49,6	47,8	46,3	36,8	41,4	38,9	30,1	36,9	33,3	25,4	29,7	22,2	25,5	19,8
64	Ot	9,3	9,9	10,5	10,3	10,5	11,9	10,8	11,5	13,2	11,2	11,7	13,8	12,1	14	12,3	14,6
	B	52,9	52,2	48,4	46	44,7	35,9	40,1	37,8	29,3	35,4	32	24,7	28,5	21,5	24,7	19,2
68	Ot	7,3	7,9	8,5	8,2	8,4	9,7	8,9	9,3	10,8	9,1	9,6	11,4	10	11,8	10,3	12,3
	B	51,3	50,4	47,4	44,1	42,8	35,1	38,9	36,8	28,5	34,2	30,9	24	27,4	20,8	23,9	18,5
72	Ot	5,3	6,1	6,7	6,3	6,6	7,9	7,1	7,5	8,7	7,2	7,8	9,4	8,1	9,7	8,4	10,4
	B	49,2	48,7	46,3	42,8	41,6	34,5	37,7	35,9	27,8	33,2	29,9	23,4	26,3	20,2	23,1	17,9
76	Ot			4,9	4,5	4,9	6,2	5,3		7,2	5,5	6,1	7,7	6,5	7,9	6,8	8,6
	B	47,7	46,9	44,8	41,1	40,5	33,8	36,1	34,7	27,3	32	28,9	22,7	25,5	19,6	22,4	17,3
80	Ot						4,4	3,7		5,6			6,2	4,9	6,3	5,2	6,9
	B	46,4	45,8	43,7	39,8	38,6	33,2	34,9	33,4	26,7	30,9	28	22,2	24,6	19	21,6	16,8
84	Ot									4					4,9	3,8	5,5
	B	44,6	44,3	43	38,8	37,6	32,6	33,7	31,9	26,2	29,8	27,2	21,7	23,8	18,5	20,9	16,3
88	Ot															4	
	B	42,3	42,4	41,8	37,3	36,4	32,2	32,7	31,1	25,8	28,8	26,3	21,2	23	18,1	20,2	15,8
92	Ot																
	B	39,7	40	40,2	36,5	35,7	31,8	31,8	30,2	25,3	27,9	25,6	20,8	22,3	17,7	19,5	15,3
96	Ot																
	B	36,4	36,6	37,2	35,4	35	31,5	31	29,2	24,9	27	24,9	20,4	21,7	17,3	18,8	14,9
100	Ot																
	B	33,5	33,7	34,1	33,7	33,5	31,2	30,2	28,7	24,6	26,3	24,3	20	21	16,9	18,2	14,6
104	Ot																
	B	31,2	31,4	31,7	31,7	31,8	30,9	29,6	28,2	24,3	25,5	23,7	19,8	20,4	16,6	17,6	14,2
108	Ot																
	B		29,2	29,5	29,6	29,8	29,8	29,1	27,9	24	25	23,2	19,5	19,9	16,3	17,1	13,9
112	Ot																
	B				27,6	27,9	28,1	27,8	27,2	23,9	24,4	22,7	19,3	19,4	16	16,6	13,6
116	Ot																
	B							26,1	26,1	23,8	23,9	22,2	19,1	19	15,8	16,2	13,4
120	Ot																
	B								23,4	23,4	21,9	18,9		18,6	15,6	15,8	13,1
128	Ot																
	B													17,9	15,2	15	12,7
136	Ot																
	B															14,4	12,4

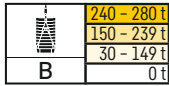

SL4 123 m		SL4 123 m														
		F 12 m			F 18 m			F 24 m			F 30 m			F 36 m		
		10°	15°	30°	10°	15°	30°	10°	15°	30°	10°	15°	30°	15°	30°	
18	Ot	71,4														
	B	71,5														
20	Ot	71,2	68,8		60,1											
	B	71,2	68,8		60,1											
22	Ot	69,7	68,5	58,6	59,9	55,7		51,3								
	B	70,9	68,5	58,6	59,9	55,7		51,3								
24	Ot	63,2	65,2	58,6	59,5	55,5		51,2	46,8		44,5					
	B	70,6	68,1	58,6	59,5	55,5		51,2	46,8		44,5					
26	Ot	57,6	58,9	58,5	58,2	55,2	44,5	51,1	46,4		44,2	40,8				
	B	70,2	67,6	58,6	59	55,2	44,5	51,1	46,4		44,2	40,8				
28	Ot	52,1	53,9	56,1	53,4	53,8	44,4	50,6	46,1		43,9	40,5		35,8		
	B	69,3	67	58,2	58,5	54,7	44,4	50,6	46,1		43,9	40,5		35,8		
30	Ot	47,3	48,9	51	48,9	49,9	44,2	48,5	45,7	35,9	43,6	40,1		35,5		
	B	68,7	66,4	58	57,9	54,2	44,2	50	45,7	35,9	43,6	40,1		35,5		
32	Ot	43,4	44,5	46,5	44,3	45,3	43,9	44,5	45,4	35,7	42,9	39,7	30,4	35,2		
	B	67,9	65,9	57,9	57,3	53,7	43,9	49,4	45,4	35,7	43,2	39,7	30,4	35,2		
34	Ot	39,5	41	42,4	40,6	41,6	43,3	40,7	42,2	35,5	40,4	39,4	30,2	35	26,5	
	B	67,1	65,2	57,8	56,7	53,4	43,6	48,8	44,9	35,5	42,8	39,4	30,2	35	26,5	
36	Ot	36	37,4	39,3	37,2	38,2	40,9	37,3	38,7	35,3	36,9	38,1	30	34,7	26,3	
	B	66,4	64,6	57,4	56	53	43	48,2	44,4	35,3	42,5	38,9	30	34,7	26,3	
38	Ot	33,1	34,2	35,9	33,8	34,8	37,3	34,2	35,5	35	33,8	35,2	29,8	33,8	26,1	
	B	65,7	63,9	56,9	55,4	52,5	42,4	47,6	44	35	42,1	38,5	29,8	34,3	26,1	
40	Ot	30,2	31,2	32,9	31,1	32	34,5	31,4	32,6	34,2	31,3	32,3	29,5	32	25,9	
	B	64,8	62,9	56,5	55	52,1	41,9	47,2	43,6	34,5	41,6	38	29,5	34	25,9	
44	Ot	25,1	26,1	27,6	26,1	26,9	29	26,6	27,4	30,4	26,4	27,5	28,7	27,7	25,1	
	B	63	61,7	55,3	53,8	50,9	40,9	46,1	43	33,6	40,8	37,3	28,7	33,5	25,2	
48	Ot	20,9	21,8	23,1	21,9	22,4	24,6	22,5	23,2	25,8	22,4	23,3	26,4	23,3	24,3	
	B	60,9	59,8	54,1	52,5	50	40,1	45,2	42,1	32,7	39,9	36,6	27,8	32,9	24,4	
52	Ot	17,3	18,1	19,2	18,1	18,8	20,8	18,8	19,5	21,9	18,9	19,6	22,6	19,9	22,5	
	B	58,6	57,8	52,5	50,6	48,5	39,2	44	41,5	31,8	38,8	35,8	27	32	23,6	
56	Ot	14,2	15,1	16	15,2	15,7	17,5	15,8	16,5	18,6	15,8	16,5	19,1	16,9	19,2	
	B	56,7	55,8	51,2	48,9	47	38,1	42,4	40,2	31,1	37,5	34,7	26,3	31	22,9	
60	Ot	11,4	12,1	13	12,3	12,9	14,5	13,1	13,7	15,7	13,2	13,8	16,3	14,3	16,4	
	B	54,7	53,6	49,8	47,2	45,8	37,1	40,9	39	30,3	36,2	33,4	25,6	29,9	22,2	
64	Ot	8,9	9,6	10,4	9,8	10,3	11,7	10,7	11,3	13,1	10,9	11,5	13,6	11,8	13,8	
	B	52,6	51,5	48,7	45,2	44,5	36,1	39,6	37,9	29,5	35,1	32,2	24,8	28,6	21,6	
68	Ot	6,8	7,6	8,2	7,8	8,1	9,5	8,5	9	10,6	8,7	9,3	11,4	9,7	11,6	
	B	51,1	50,1	47,7	43,9	42,6	35,4	38,6	36,8	28,7	34	31,1	24,1	27,5	20,9	
72	Ot	4,7	5,5	6,2	5,7	6,2	7,6	6,6	7,2	8,6	6,8	7,4	9,3	7,8	9,6	
	B	49,2	48,9	46,7	42,7	41,6	34,7	37,4	36,1	28	33,1	30,1	23,5	26,5	20,3	
76	Ot	2,9	3,7	4,4				5,3	6,9	5	5,7	7,5	6,1	7,7		
	B	47,6	46,9	45,3	41	40,2	34	36,2	35,1	27,4	32,3	29,2	22,9	25,6	19,7	
80	Ot									5,1		3,9	5,9	4,5	6,1	
	B	46,2	45,7	44,2	39,6	38,8	33,4	35,1	33,7	26,9	31,1	28,3	22,4	24,9	19,2	
84	Ot												4,2		4,6	
	B	44,4	44,4	43,3	38,4	37,7	32,8	33,8	32,6	26,3	30,1	27,5	21,9	24,1	18,7	
88	Ot														2,9	
	B	41,9	42	41,7	37,5	36,7	32,3	33	31,4	25,8	29,2	26,6	21,4	23,3	18,2	
92	Ot															
	B	39,2	39,4	39,7	36,2	35,8	31,9	32,2	30,8	25,4	28,3	25,8	21	22,6	17,8	
96	Ot															
	B	36,2	36,5	37,1	35,1	34,9	31,6	31,1	29,9	25	27,4	25,2	20,6	22	17,4	
100	Ot															
	B	33,2	33,5	34	33,3	33,4	31,2	30,5	29,4	24,7	26,6	24,5	20,2	21,3	17,1	
104	Ot															
	B	30,8	31	31,3	31,2	31,4	30,5	29,6	28,9	24,4	26	23,9	19,9	20,7	16,7	
108	Ot															
	B	28,6	28,8	29,2	29,2	29,5	29,7	28,6	28,3	24,1	25,3	23,4	19,6	20,2	16,4	
112	Ot															
	B				27,3	27,5	27,9	27,5	27,6	23,9	24,7	22,9	19,4	19,7	16,1	
116	Ot															
	B					25,6	25,9	25,7	25,9	23,7	24,1	22,5	19,2	19,2	15,9	
120	Ot															
	B							24	24,2	23,6	23,4	22,1	18,9	18,8	15,6	
128	Ot															
	B												18,7	18	15,3	

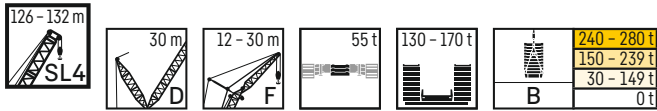

m	Ot B	SL4 126 m												SL4 129 m												SL4 132 m										
		F 12 m			F 18 m			F 24 m			F 30 m			F 12 m			F 18 m			F 24 m			F 12 m			F 18 m										
		10°	15°	30°	10°	15°	30°	10°	15°	30°	10°	15°	30°	10°	15°	30°	10°	15°	30°	10°	15°	30°	10°	15°	30°	10°	15°	30°	10°	15°	30°					
18		66,3																																		
20		66,1	64											63,8	62												59,2	57,5								
22		65,9	63,7	55,3	55,9	52,5				48,1				63,6	61,6		54,1									59	57,2			50,5						
24		65,2	61,9	55,2	55,5	52,2				47,8	44,1		42			60,8	60,1	53,8	53,7	50,8		46,5				57,2	56,2	50,8	50,8	50,1	47,5					
26		64,6	56,8	55	54,1	51,8	42,4			47,5	43,9			41,8	38,7		56	56,7	53,5	52,4	50,3	41,5	46,1	42,8		53	54	50,7	49,4	47,2						
28		63,9	51,8	53,6	51,3	51,1	42,2			47,1	43,4			41,5	38,4		50,4	51,6	52,6	50,5	49,7	41,4	45,6	42,5		48,7	49,7	49,7	47,9	46,5	39,2					
30		63,2	46,8	49	46,9	47,9	42			45,7	43,1	34,4	41,1	37,9		45,9	46,5	49	46,5	47,6	41,2	45	42,2	33,6	44	45,3	47,7	44,6	45,5	38,9						
32		62,3	41,9	42,9	54,1	42,2	43,8	41,8		42,4	42,5	34,2	40,6	37,6	29,2	41,9	42,5	44,8	52,1	43,6	41	42,3	41,7	33,5	40	40,7	43,5	41	41,8	38,8						
34		61,5	38,9	41	38,5	40	41,3	39,1		40,2	34	38,5	37,2	29	38,2	38,8	40,6	38,5	39,7	40,7	38,8	40,1	33,4	36,4	37	39,7	37,3	37,9	38,5							
36		60,6	34,8	37,2	35,2	36,7	38,9	35,7		36,8	33,7	35,1	36,3	28,9	34,5	35,1	37,1	35,1	36,3	38,8	35,4	36,5	33,2	33,1	33,7	35,9	33,9	35	37,2							
38		59,8	32,4	34,2	32,2	33,6	35,8	32,6		33,6	33,4	32,3	33,4	28,6	31,6	32,1	33,7	32	33,2	35,6	32,3	33,3	33	30,2	30,7	32,8	30,9	31,9	34							
40		58,8	29,8	31,2	29,5	30,5	32,7	29,9		30,8	32,6	29,5	30,9	28,4	28,6	29,4	30,9	29,2	30,4	32,7	29,4	30,8	32,4	27,2	28	30,1	28,1	29,1	31,1							
44		57,3	24,6	25,9	24,5	25,8	27,4	25		25,9	28,7	24,9	25,8	27,8	23,6	24,4	25,8	24,1	25,5	27,2	24,8	25,7	28,8	22,5	23,1	25	23,4	24,2	26,1							
48		55,4	19,9	20,5	21,7	20,3	21,5	23		21	21,7	24,4	21	21,9	24,8	19,5	20,2	21,2	20,1	21,4	23	20,6	21,5	24,3	18,4	18,9	20,7	19,3	20,1	21,8						
52		53,3	16,5	16,9	18	17	17,9	19,4		17,5	18,2	20,7	17,5	18,5	21,3	16	16,4	17,6	16,6	17,7	19,2	17,3	17,9	20,5	15	15,4	17,1	15,9	16,6	18						
56		51,3	13,4	13,8	14,8	13,8	14,8	16,2		14,5	15,2	17,4	14,6	15,4	18	13,1	13,5	14,3	13,5	14,5	15,9	14,2	14,8	17,1	12	12,4	14	13	13,5	14,9						
60		48,7	10,8	11,1	11,9	11,1	12,2	13,3		11,8	12,4	14,5	12	12,7	15,1	10,3	10,7	11,5	10,8	11,8	13,1	11,6	12,1	14,2	9,4	9,8	11,2	10,5	10,9	12,1						
64		46,7	8,3	8,6	9,4	8,9	9,7	10,8		9,6	10	11,9	9,7	10,3	12,5	7,9	8,2	9,1	8,5	9,4	10,6	9,1	9,8	11,8	7,1	7,5	8,8	8,1	8,5	9,7						
68		45,1	6,2	6,5	7,3	6,7	7,6	8,7		7,4	7,9	9,7	7,6	8,2	10,3	5,7	6	6,9	6,3	7,2	8,3	7,1	7,6	9,5	4,9	5,3	6,6		6,4	7,5						
72		42,9	5,2	4,8	5,7	6,6	5,5	6,1		5,3	5,3	6,1	7,8	5,8	6,4	8,3	4,7	4,1	5,1	6,2				7,5	2,8	3,2	4,5									
76		41,4	4,1	4,0	4,2	3,6	3,6	3,3		3,3	3,2	3,4	3,3	3,1	3,1	3,1	3,1	3,1	3,1	3,1	3,1	3,1	3,1	3,1	3,1	3,1	3,1	3,1	3,1	3,1	3,1	3,1	3,1	3,1		
80		39,9	3,9	3,9	3,8	3,4	3,4	3,2		3,1	3,1	2,6	2,8	2,7	2,8	2,2	3,9	3,9	3,8	3,5	3,4	3,3	3,1	3,1	2,7	3,7	3,6	3,6	3,3	3,1	3,2	3,1	3,1	3,1		
84		38,5	3,8	3,7	3,5	3,3	3,2	3,1		3,0	2,9	2,6	2,7	2,7	2,1	3,8	3,8	3,7	3,3	3,3	3,2	3,0	2,9	2,6	3,6	3,5	3,4	3,1	3,1	3,0	3,0	3,0	3,0	3,0		
88		37,5	3,6	3,6	3,2	3,2	3,1	2,9		2,9	2,8	2,5	2,6	2,6	2,1	3,7	3,7	3,6	3,3	3,2	3,1	2,9	2,8	2,5	3,4	3,4	3,3	3,0	3,0	2,9	2,9	2,9	2,9	2,9		
92		36,6	3,6	3,5	3,1	3,1	3,0	2,8		2,8	2,7	2,5	2,5	2,4	2,0	3,6	3,5	3,5	3,2	3,1	3,0	2,8	2,7	2,5	3,3	3,3	3,3	3,0	2,9	2,9	2,9	2,9	2,9	2,9		
96		35	3,4	3,4	3,0	3,0	2,9	2,7		2,7	2,7	2,4	2,4	2,4	2,0	3,5	3,5	3,3	3,1	3,0	2,9	2,7	2,7	2,5	3,2	3,2	3,2	2,9	2,8	2,8	2,8	2,8	2,8	2,8		
100		32,6	3,2	3,2	3,0	2,9	2,9	2,6		2,6	2,6	2,3	2,3	2,3	2,0	3,1	3,1	3,2	3,0	3,0	2,9	2,7	2,6	2,4	3,0	3,0	3,1	2,8	2,7	2,7	2,7	2,7	2,7	2,7		
104		30,2	3,0	3,0	2,9	2,9	2,8	2,5		2,5	2,5	2,1	2,2	1,9	2,9	2,9	3,0	2,9	2,9	2,8	2,6	2,5	2,4	2,9	2,9	2,9	2,7	2,7	2,7	2,7	2,7	2,7	2,7	2,7		
108		28,1	2,8	2,8	2,8	2,8	2,8	2,5		2,5	2,4	2,3	2,2	1,9	2,7	2,7	2,8	2,7	2,7	2,7	2,5	2,5	2,4	2,7	2,7	2,7	2,6	2,6	2,6	2,6	2,6	2,6	2,6	2,6		
112		26,1	2,6	2,6	2,6	2,6	2,7	2,4		2,4	2,4	2,3	2,1	1,9	2,5	2,5	2,6	2,6	2,6	2,5	2,5	2,4	2,3	2,5	2,5	2,5	2,5	2,5	2,5	2,5	2,5	2,5	2,5	2,5		
116					2,4	2,5	2,5	2,4		2,3	2,3	2,3	2,1	2,1	1,9			2,4	2,4	2,4	2,4	2,4	2,3	2,3	2,3	2,3	2,3	2,3	2,3	2,3	2,3	2,3	2,3	2,3	2,3	
120								2,3		2,3	2,3	2,1	2,0	1,9				2,2	2,2	2,2	2,2	2,2	2,3	2,3				2,2	2,2	2,2	2,2	2,2	2,2	2,2	2,2	
128												2,0	2,0	1,8																						

Hubhöhen

SL4DFB

Lifting heights • Hauteurs de levage • Altezze di sollevamento • Alturas de elevación • Высота подъема

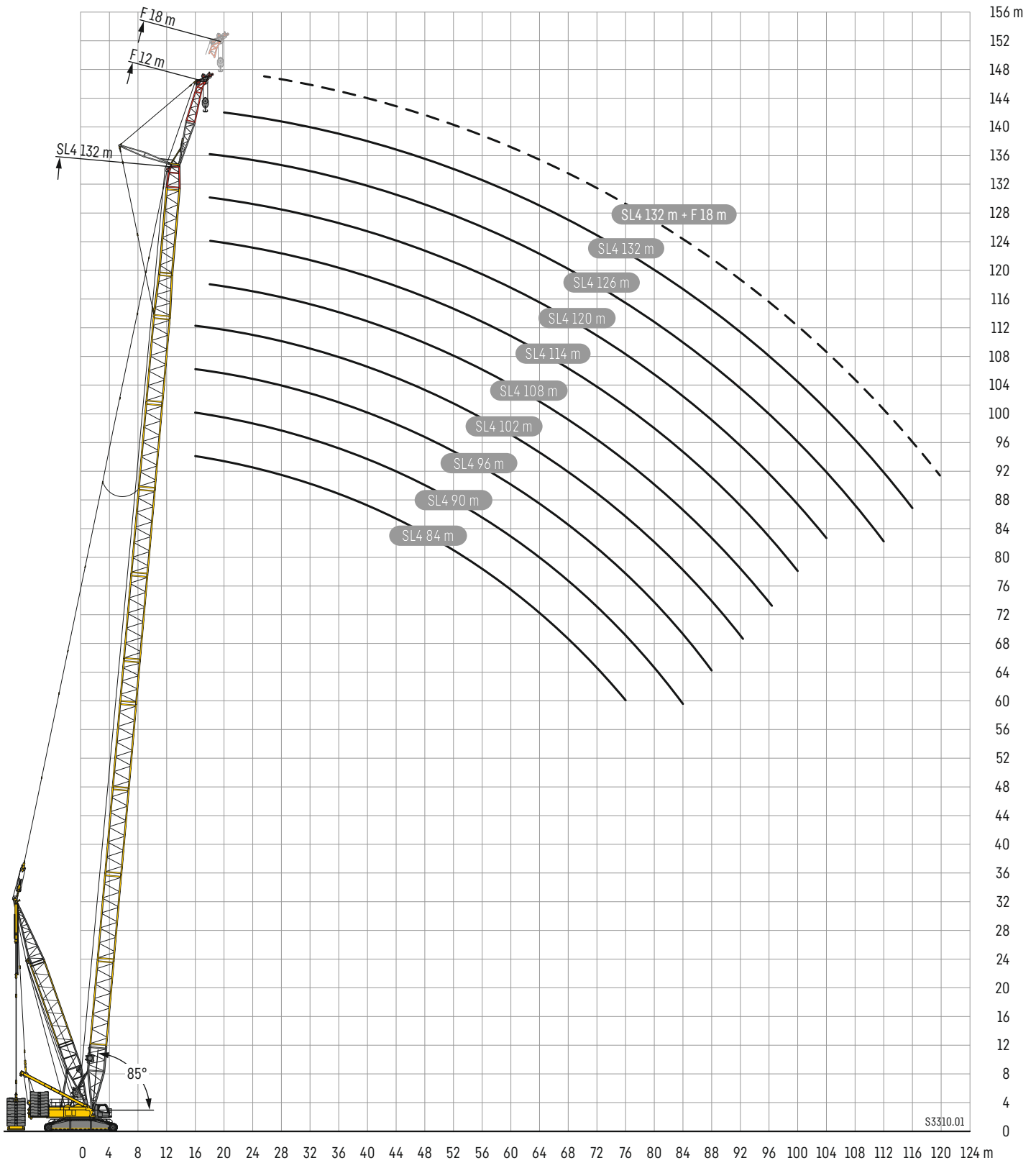

Hubhöhen

SL4DFB

Lifting heights • Hauteurs de levage • Altezze di sollevamento • Alturas de elevación • Высота подъема

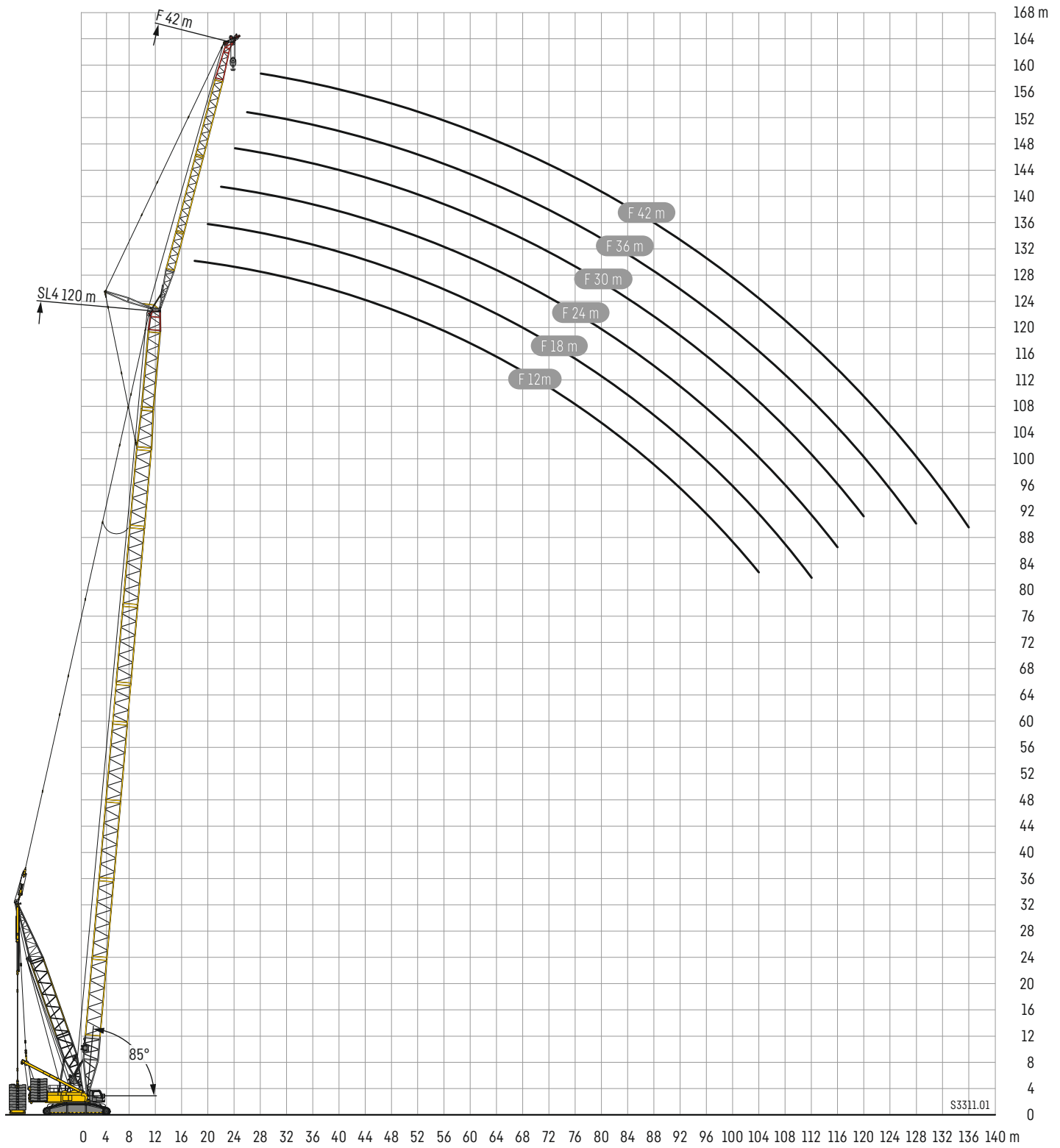

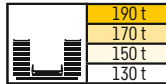

m	SL8 72 m				SL8 75 m				SL8 78 m				SL8 81 m				SL8 84 m				m		
	F 12 m		F 18 m		F 12 m		F 18 m		F 12 m		F 18 m		F 12 m		F 18 m		F 12 m		F 18 m				
	10°	15°	10°	15°	10°	15°	10°	15°	10°	15°	10°	15°	10°	15°	10°	15°	10°	15°	10°	15°			
13	123																					13	
14	123				123					123					103								14
15	123	117			123	117				123	117				123				123				15
16	123	114	101		123	114	101			122	115				120	115			118	114			16
17	119	111	98,5	82	117	112	99			115	112	99,1			113	112	99,2		111	111	96		17
18	112	109	96,1	80,3	110	109	96,2	80,5		108	109	96,7	80,6		107	107	96,8	80,4	104	106	94,9		18
19	106	106	93,9	78,5	104	104	94	78,6		102	103	94,5	79		99,9	101	94,5	79	98,5	100	93,4		19
20	100	101	91,5	77	98,4	99,4	92	77		96,7	97,6	92,3	77,2		94,8	96	92,3	77,5	93,1	94,7	91,4	77,2	20
22	89,9	90,5	85,4	73,6	88,2	89	86,8	73,9	86,8	87,8	86,6	74,3	85,6	85,7	85	74,6	83,6	84,3	83,9	83,9	74,3		22
24	81,5	82,1	79,8	69,8	80,1	80,8	80	70,2	78,7	79,7	78,3	71,1	77,1	78,2	76,4	71,9	76	76,5	75,3	71,9			24
26	74,3	74,8	74,1	67,4	72,7	73,5	72,9	67,8	71,7	72	71,8	67,9	70	71	70,7	67,4	68,7	69,8	69	67,5			26
28	67,6	68,6	68,2	65	66,4	67	66,7	65,4	65,6	66	65,9	65,2	63,9	64,8	64,6	63,9	62,9	63,5	63,2	63,4			28
30	62	62,3	62,5	62,5	60,8	61,5	61,2	62,3	60	60,7	60,4	61,8	58,9	59,3	59,4	60,3	57,8	58,4	58,2	59			30
32	56,6	57,2	57,6	58,7	55,8	56,3	56,4	57,6	55,3	55,6	55,9	56,8	54,1	54,6	54,4	55,8	53	53,4	53,6	54,7			32
34	51,4	51,9	52,7	53,4	50,7	51,4	52	53,1	50,4	51,1	51,5	52,8	49,8	50,2	50,3	51,7	49	49,5	49,4	50,5			34
36	47,1	47,6	48,5	49,4	46,5	47	47,8	48,8	46,1	46,5	47,3	48,3	45,1	46	46,6	47,5	44,9	45,4	45,4	46,7			36
38	43,3	43,8	44,5	45,3	42,7	42,9	43,7	44,9	42,3	42,7	43,3	44,5	41,5	42,1	43	43,9	40,9	41,4	41,9	43			38
40	39,9	40,3	41,1	41,9	39,1	39,7	40,3	41,2	38,9	39,2	40,1	40,8	38,2	38,6	39,2	40,2	37,6	38	38,6	39,7			40
44	33,9	34,4	35,1	35,8	33,4	33,6	34,5	35,4	32,8	33,4	34,1	35,1	32,4	32,7	33,5	34,3	31,8	32,2	32,9	33,9			44
48	29,3	29,6	30,2	31	28,5	28,9	29,6	30,2	28,1	28,5	29,1	30,1	27,4	27,8	28,6	29,4	26,9	27,3	28,1	29			48
52	25,4	25,6	26,3	26,8	24,7	24,9	25,5	26,3	24,2	24,5	25,2	25,8	23,5	23,8	24,4	25,2	23	23,2	24	24,7			52
56	21,9	22,1	22,9	23,4	21,2	21,4	22,2	22,8	20,8	21,1	21,7	22,4	20,1	20,4	21,1	21,7	19,6	19,9	20,4	21,2			56
60	19,1	19,2	19,9	20,3	18,3	18,5	19,2	19,7	18	18,1	18,9	19,5	17,1	17,3	18,1	18,8	16,7	16,9	17,4	18,2			60
64	16,5	16,7	17,3	17,8	15,8	16	16,6	17,1	15,4	15,6	16,3	16,8	14,7	14,9	15,4	16,1	14,1	14,4	14,9	15,5			64
68	14,3	14,5	15,1	15,5	13,6	13,8	14,4	14,9	13,2	13,4	14	14,5	12,5	12,7	13,2	13,8	11,8	12,1	12,5	13,1			68
72		12,5	13,2	13,5	11,7	11,8	12,4	12,8	11,3	11,5	12	12,4	10,5	10,6	11,2	11,7	10	10,2	10,5	11			72
76			11,4	11,7			10,7	11,1	9,7	9,8	10,3	10,7	8,9	9	9,5	9,9	8,3	8,5	8,9	9,3			76
80								9,4					8,8	9,1			8	8,4	7,6	7,9			80
84																	6,7	7	6,2	6,6			84



190 t
170 t
150 t
130 t

m	SL8 87				SL8 90				SL8 93				SL8 96				SL8 99				SL8 102		m	
	F 12		F 18		F 12		F 18		F 12		F 18		F 12		F 18		F 12		F 18		F 12			
	10°	15°	10°	15°	10°	15°	10°	15°	10°	15°	10°	15°	10°	15°	10°	15°	10°	15°	10°	15°	10°	15°		
15	120				90,7																		15	
16	116	111			112					109					102									16
17	108	110	80,6		108	104			105	101			100	94,8			97					89,8		17
18	103	104	92,8		101	102	88,1		98,9	99,4	86		97,8	93,8			94,8	91,1				88,4	84,9	18
19	97	97,9	91,5		94,8	96,5	87		92,9	94,5	85		93	92,5	80,2		91	89,9	77,9			86,6	84	19
20	91,6	92,4	90,4	77,2	89,6	91,8	86,1	76	88,3	90	84		87,2	88,6	79,3		85,4	86,9	77			83,9	82,9	20
22	81,3	83	82,8	74,5	80,3	82,1	81,6	74,1	79,4	80,9	79,9	72,7	79	79,5	77,2	69,6	77,2	78,5	75,1	68,2		75,6	77,5	22
24	74,2	74,6	73,9	71,8	72,9	73,7	73,9	71,5	71	72,2	72,7	71	69,8	71,1	71,5	68,2	68,4	70,6	70	66,7		67,5	70,2	24
26	67,4	68,6	67,3	67,8	66,2	67,5	66,2	67,7	65,1	65,7	64,5	67,3	64,1	64,7	64	66,1	62,3	62,9	63,3	65,2		60,6	61,3	26
28	61,4	62,5	62	63	60,5	61,4	61,1	61,6	58,7	60,2	60	60,4	58,5	59,3	58,6	60,9	56,8	57,7	57	60,1		55,8	56,8	28
30	56,2	57,2	56,8	58,2	55,4	56,5	56	56,9	53,9	55	55	55,5	53,5	54,1	53,8	55,2	52	52,6	52,4	54		50,5	52,3	30
32	51,6	52,3	52,3	53,4	50,7	51,8	51,7	52,3	49,6	50,8	50,4	51,3	49,3	49,9	49,4	50,8	47,8	48,5	48,2	49,4		46,6	47,6	32
34	47,6	48,1	48,4	49,6	46,5	47,6	47,6	48,6	45,3	46,4	46,4	47,3	45,4	46,1	45,6	47	43,8	44,6	44,5	45,5		42,7	43,8	34
36	43,8	44,3	44,4	45,7	42,9	43,5	43,9	44,7	41,4	42,6	42,9	43,5	41,4	41,9	42,2	43,3	40,3	40,8	40,9	42,2		38,9	39,9	36
38	40,1	40,7	41	42,1	39,2	40	40,3	41,3	37,8	38,9	39,3	40	38	38,3	38,7	40,1	36,7	37,2	37,7	38,8		35,3	36,7	38
40	36,7	37,1	37,6	38,7	35,8	36,5	37,2	37,7	34,6	35,5	36	36,6	34,6	35,2	35,6	36,8	33,6	34	34,3	35,6		32,5	33,4	40
44	31,1	31,6	31,9	32,7	30,1	30,9	31,4	31,9	28,9	29,9	30,3	31	29,2	29,5	29,9	31	28	28,4	28,8	29,9		26,8	28	44
48	26,1	26,6	27,1	28	25,3	26,1	26,8	27,1	24,2	25,1	25,5	26,1	24,3	24,9	25,2	26,2	23,4	23,7	24,2	25,2		22,5	23,3	48
52	22,2	22,4	22,9	23,7	21,3	21,9	22,6	23	20,3	21	21,5	22	20,4	20,8	21,3	22,3	19,4	19,8	20,4	21,3		18,6	19,4	52
56	18,7	19	19,5	20,2	17,9	18,5	19,1	19,6	16,9	17,6	18,1	18,6	17,1	17,4	17,9	18,8	16	16,3	16,9	17,9		15,2	15,9	56
60	15,8	16,1	16,5	17,2	15	15,6	16,1	16,5	14	14,6	15,2	15,6	14,2	14,4	15	15,7	13,1	13,4	14	14,8		12,3	13	60
64	13,1	13,4	13,9	14,6	12,3	12,9	13,5	13,8	11,4	12	12,6	12,9	11,7	11,9	12,4	13,1	10,8	11	11,4	12,2		9,9	10,5	64
68	10,8	11,1	11,6	12,2	10,3	10,8	11,2	11,6	9,3	9,8	10,5	10,8	9,4	9,7	10,4	10,9	8,8	9	9,3	10		8,1	8,6	68
72	9,1	9,2	9,8	10,3	8,5	8,9	9,4	9,6	7,7	8,2	8,6	8,8	7,9	8	8,5	9,1	7,1	7,3	7,7	8,3		6,5	6,9	72
76	7,6	7,8	8,2	8,6	7,1	7,4	7,9	8,1	6,2	6,7	7,2	7,4	6,4	6,6	7	7,5	5,7	5,8	6,2	6,8		5,1	5,5	76
80	6,1	6,3	6,8	7,2	5,6	5,9	6,5	6,7	4,8	5,2	5,8	6	5	5,1	5,7	6,2	4,3	4,4	5	5,5		3,7	4,2	80
84		4,9	5,5	5,8	4,3	4,6	5,2	5,3	3,5	3,8	4,4	4,6	3,7	3,8	4,4	4,8	2,9	3	3,7	4,1				84
88			4,2	4,6			3,9	4,1		2,6	3,2	3,4		2,5	3,1	3,5				2,9				88
92							2,9																	92

Hubhöhen

SL8F

Lifting heights · Hauteurs de levage · Altezze di sollevamento · Alturas de elevación · Высота подъема

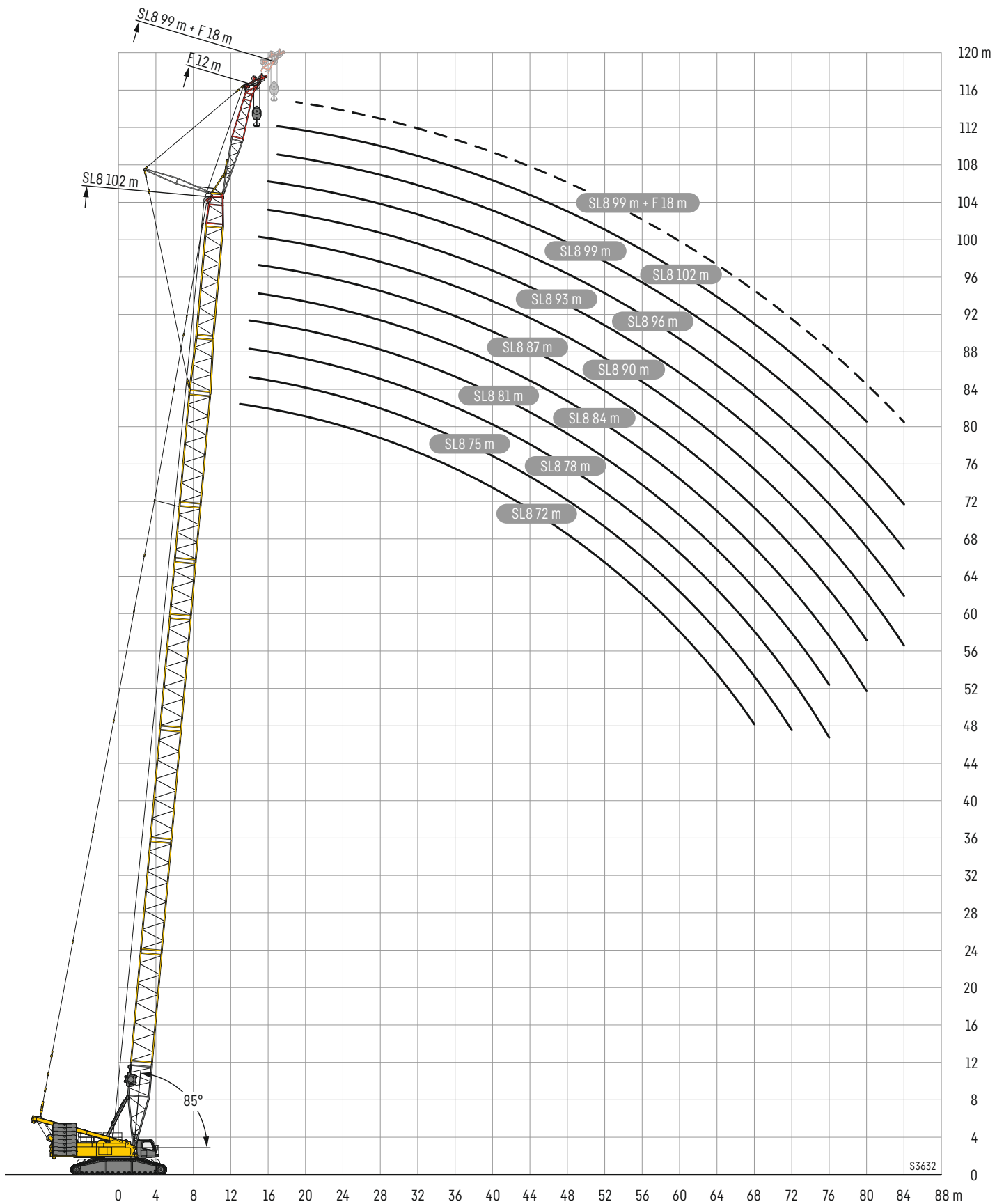

S3632

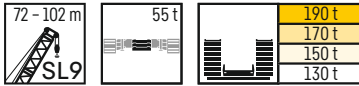

	SL9 72	SL9 75	SL9 78	SL9 81	SL9 84	SL9 87	SL9 90	SL9 93	SL9 96	SL9 99	SL9 102	
10	176											10
11	191	186	181	135								11
12	174	169	167	165	161	155	116					12
13	159	157	155	150	148	143	137	133	136	99,5		13
14	147	145	142	139	136	133	128	123	126	122	119	14
15	136	134	133	129	126	123	120	115	117	115	112	15
16	124	121	122	120	117	114	111	108	110	107	105	16
17	116	114	112	109	109	108	104	102	103	100	97,6	17
18	108	107	105	102	99,2	97,3	96,7	94,6	95,9	93,9	92,3	18
19	101	99,6	98,4	96	93,7	91,1	88,6	86,1	89,2	87,7	86,4	19
20	95,3	92,9	91,9	90,2	88,2	85,9	83,7	81,2	81,7	79,7	80,1	20
22	84,6	82,9	81,8	79,6	77,9	76,5	74,6	72,7	73,7	71,3	69,9	22
24	75,6	74,2	73,5	71,6	70,1	68	66,5	64,9	65,8	64,4	62,7	24
26	69,7	67,5	66,1	64,6	63,3	61,7	60	58,5	58,7	57,5	56,2	26
28	63,8	62,1	60,9	58,8	57,6	55,7	54,5	52,8	52,9	51,6	50,5	28
30	57,6	56,9	56	54,3	52,9	51,1	49,5	48	48	46,4	45,8	30
32	52	51,6	51,2	50,1	49,2	47,3	46	44,3	43,8	42,4	41,4	32
34	47,2	46,6	46,4	45,8	45,2	43,9	42,8	41,4	40,2	38,5	37,7	34
36	43	42,4	42,3	41,3	41,1	40,4	39,8	38,6	37,8	35,9	34,6	36
38	39,2	38,6	38,6	37,6	37,4	36,5	36,4	35,7	35,2	33,5	32,4	38
40	35,8	35,2	35,1	34,3	34,1	33,4	33	32,4	32,4	31	30,1	40
44	30,3	29,6	29,4	28,6	28,4	27,5	27,2	26,8	26,9	25,7	25,1	44
48	25,7	25,1	24,9	24	23,7	22,8	22,5	22,1	22,1	21	20,5	48
52	21,8	21,2	20,9	20,2	19,9	19	18,7	18,2	18,1	16,9	16,5	52
56	18,6	17,9	17,7	16,9	16,6	15,8	15,5	14,9	14,7	13,6	13,2	56
60	15,9	15,1	14,9	14,1	13,8	13	12,7	11,9	11,9	10,9	10,2	60
64		12,8	12,6	11,7	11,4	10,5	10,2	9,5	9,4	8,7	8,3	64
68			10,6	9,7	9,3	8,5	8,2	7,6	7,5	6,7	6,4	68
72					7,5	6,7	6,3	5,7	5,7	4,9	4,6	72
76						5,1	4,7	4,1	4	3,2	2,9	76
80								2,6	2,6			80

Hubhöhen

SL9

Lifting heights • Hauteurs de levage • Altezze di sollevamento • Alturas de elevación • Высота подъема

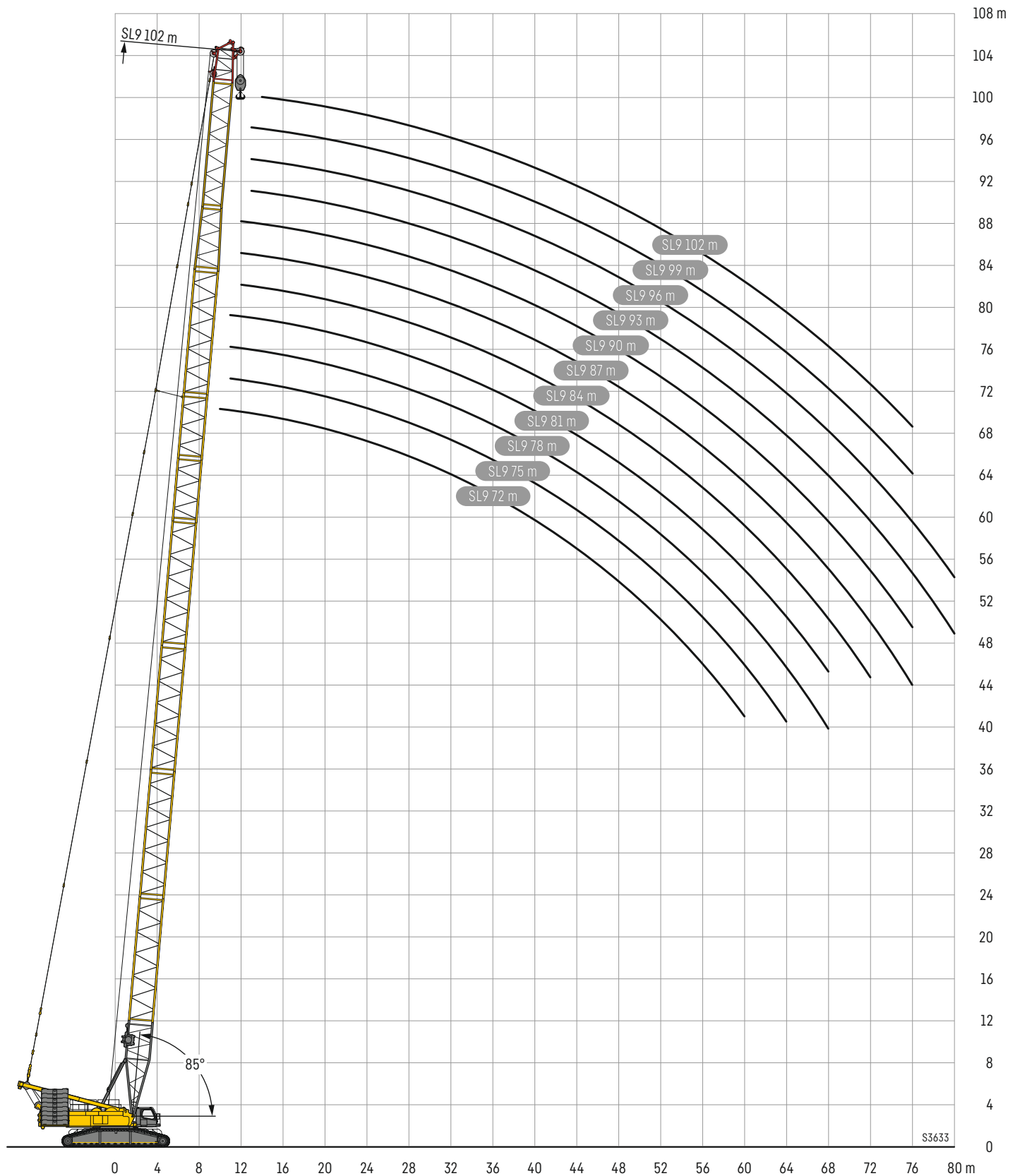

Symbolerklärung

Description of symbols · Explication des symboles · Legenda simboli
 Descripción de los símbolos · Объяснение символов

	Max. Tragkraft Max. capacity Capacité max. Capacità max. Máx. capacidad de carga Макс. грузоподъемность		Traglast Load Forces de levage Portata Capacidad de carga Грузоподъемность
	Maximale Länge Hauptausleger Max. boom length Longueur maxi. de la fleche principale Massima lunghezza braccio principale Longitud maxima pluma principal Максимальная длина основной стрелы		Hakenflasche/Traglast Hookblock/Capacity Moufle à crochet/Capacité de charge Bozzello/Portata Pasteca/Capacidad de carga Крюковая подвеска/грузоподъемность
	Maximale Länge Auslegersystem Max. boom system length Longueur maxi. du système de fleche Massima lunghezza sistema braccio Longitud maxima sistema de plumas Максимальная длина стреловой системы		Gewicht Weight Poids Peso Peso Собст. вес
	Gegengewicht Counterweight Contrepoids Contrappeso Contrapeso Противовес		Stränge No. of lines Brins Tratti portanti Reenvios Запасовка
	Zentralballast Central ballast Contrepoids central Zavorra centrale Contrapeso central Центральный балласт		Rollen No. of sheaves Poulies Pulegge Poleas Канатных блоков
	Breite Raupenfahrwerk Width crawler chassis Largeur du train de chenilles Larghezza carro cingolato Chasis sobre cadenas ancho Ширина гусеничного механизма перемещения		Ausladung Radius Portée Raggio di lavoro Radio de trabajo Вылет стрелы
	Hubwerk Hoist gear Treuil de levage Argano Cabrestante Механизм подъема		Hauptausleger, schwer Main boom, heavy Fèche principale, lourde Braccio principale, per carichi pesanti Pluma principal, pesada Основная стрела, тяжелая
	Geschwindigkeiten Working speeds Vitesses Velocità Velocidades Скорости		Hauptausleger, schwer/leicht Main boom, heavy/light Fèche principale, lourde/légère Braccio principale, pesante/leggero Pluma principal, servicio pesado/ligera Основная стрела, тяжелая/легкая
	Max. Seilzug Max. single line pull Effort au brin maxi. Mass. tiro diretto fune Tiro máx. en cable Макс. тяговое усилие		Derricksystem D Derrick system D Système derrick D Sistema Derrick D Sistema Derrick D Деррик-система D
	Seildurchmesser Rope diameter Diamètre Diámetro Diámetro Диаметр		Wippbare Gitterspitze, schwer Luffin fly jib, heavy Fèchelette, lourde Falcone tralicciato a volata variabile, per carichi pesanti Pluma abatible, pesada Качающийся решетчатый удлинитель, тяжелый
	Seillänge Rope length Longueur du câble Lunghezza fune Longitud cable Длина каната		Feste Gitterspitze F Fixed lattice jib F Fèchelette a treillis fixe F Falcone tralicciato fisso F Plumin fijo de celosia F Неподвижный решетчатый удлинитель F
	Drehgeschwindigkeiten Slewing speeds Vitesses d'orientation Velocità di rotazione Velocidades de giro Скорости вращения		Ballastpalette B / Ballastwagen BW Counterweight frame B / Counterweight trailer BW Palette de lest B / Remorque à contrepoids BW Telaio per contrappeso B / Carrello contrappeso BW Bandeja de contrapeso B / Carro de contrapeso BW Основа противовеса B / Балластная тележка BW
	Fahrgeschwindigkeit Driving speed Vitesse de translation Velocità su strada Velocidad Скорость передвижения		

Anmerkungen

1. Die Traglasttabellen sind berechnet nach EN 13000.
2. Bei der Berechnung der Traglasttabellen ist mindestens eine Windgeschwindigkeit von 11,1 m/s (39,9 km/h) und bezüglich der Last eine Windfläche von 1 m² pro Tonne Last und ein Windwiderstandsbeiwert der Last von 1,2 berücksichtigt. Beim Heben von Lasten mit großer Windangriffsfläche und/oder hohen Windwiderstandsbeiwerten muss die in den Traglasttabellen angegebene max. Windgeschwindigkeit reduziert werden.
3. Traglasten für Einsatz als Montagekran (entspricht Kraneinstufung nach ISO 4301-1, Krangruppe A1).
4. Die Traglasten sind in Tonnen angegeben.
5. Das Gewicht des Lasthakens bzw. der Hakenflasche ist Teil der Last und ist daher von den Traglasten abzuziehen.
6. Die Ausladungen sind von der Drehmitte aus gemessen.
7. Die Aufstandsfläche muß eben und tragfähig sein.
8. Traglaständerungen vorbehalten.
9. Die Daten dieser Broschüre dienen zur allgemeinen Information. Sämtliche Angaben erfolgen ohne Gewähr. Anweisungen zur ordnungsgemäßen Inbetriebnahme des Krans entnehmen Sie bitte der Betriebsanleitung und dem Traglasttabellenbuch.
10. Die Abbildungen enthalten auch Zubehör und Sonderausstattungen, die nicht zum serienmäßigen Lieferumfang gehören.

Remarques

1. Les tableaux des charges sont calculés selon EN 13000.
2. Une vitesse de vent de 11,1 m/s (39,9 km/h) minimum, une surface de prise au vent de 1 m² par tonne ainsi qu'un coefficient de résistance au vent de la charge 1,2 sont pris en compte pour le calcul des tableaux de charge. Lorsque des charges ayant une surface de prise au vent et/ou un coefficient de résistance au vent plus élevé(e)(s) sont levées, la vitesse de vent maximale indiquée dans les tableaux de charge doit être réduite.
3. Forces de levage pour application de grue de montage (correspond à la classification de grues selon ISO 4301-1, groupe de grues A1).
4. Les charges sont indiquées en tonnes.
5. Le poids du crochet de levage resp. de la moufle à crochet est une partie de la charge et doit donc être déduit de la capacité de charge.
6. Les portées sont calculées à partir de l'axe de rotation.
7. Le sol doit être plat et résistant.
8. Charges données sous réserve de modification.
9. Les données de cette brochure sont données à titre informatif. Ces renseignements sont sans garantie. Les consignes relatives à la bonne mise en service de la grue sont disponibles dans le manuel d'utilisation et le manuel de tableaux de charge.
10. Les figures contiennent également des accessoires et des équipements spéciaux non inclus de série dans la livraison.

Observaciones

1. Las tablas de carga se calculan según EN 13000.
2. En el cálculo de las tablas de carga se ha tenido en cuenta una velocidad del viento mínima de 11,1 m/s (39,9 km/h) y con respecto a la carga una superficie expuesta al viento de 1 m² por tonelada de carga y un coeficiente de la resistencia del viento de la carga de 1,2. A la hora de elevar cargas con superficies grandes expuestas al viento y/o coeficientes altos de la resistencia al viento hay que reducir las velocidades máx. del viento indicadas en las tablas de cargas.
3. Capacidades de carga para uso como grúa de montaje (de acuerdo con la clasificación de grúas conforme a la norma ISO 4301-1, grupo de grúas A1).
4. Las capacidades de carga se indican en toneladas.
5. El peso del gancho o de la pasteca está incluido en la carga y debe de ser restado de la capacidad de carga.
6. Los radios de trabajo deben de ser medidos desde el centro.
7. La superficie de apoyo ha de ser llana y firme.
8. Las capacidades de carga están sujetas a modificaciones.
9. Los datos de este folleto sirven de información general y están sujetos a modificaciones. Rogamos consulten las instrucciones sobre el correcto funcionamiento de la grúa en el manual y el listado de tablas de carga.
10. Las ilustraciones incluyen equipamiento adicional y especial, que no vienen de serie.

Remarks

1. The load charts are calculated according to EN 13000.
2. For the calculation of the load charts at least a wind speed of 11.1 m/s (39.9 km/h) and regarding the load a sail area of 1 m² per ton load and a wind resistance coefficient of 1.2 on the load have been taken into account. For lifting of loads with large sail areas and/or high wind resistance coefficients the maximum wind speed as stated in the load charts has to be reduced.
3. The lifting capacities stated are valid for lifting operation only (corresponding with crane classification according to ISO 4301-1, crane group A1).
4. Lifting capacities are given in metric tons.
5. The weight of the hook blocks and hooks is part of the load and therefore it must be deducted from the lifting capacities.
6. Working radii are measured from the slewing centre.
7. The subsoil must be even and of good bearing capacity.
8. Subject to modification of lifting capacities.
9. The data of this brochure serves only for general information. All information is provided without warranty. Instructions for the correct commissioning of the crane please take from the operation manual and the load chart book.
10. The pictures contain also accessories and special equipment not included in the standard scope of delivery.

Note

1. Le tabelle sono calcolate secondo la norma EN 13000.
2. Per il calcolo delle tabelle di portata bisogna considerare una velocità minima del vento di 11,1 m/s (39,9 km/h) e relativamente al carico, una superficie esposta al vento di 1 m² per tonnellata sollevata e un coefficiente di resistenza al vento di 1,2 sul carico. Durante il sollevamento del carico con superficie esposta al vento molto vasta e/o coefficienti di resistenza del vento molto alti, la velocità massima del vento indicata nelle tabelle di portata deve essere ridotta.
3. Carichi massimi per l'impiego come gru da montaggi (corrisponde alla classificazione ISO 4301-1, gruppo A1).
4. Le portate sono indicate in tonnellate.
5. Il peso del gancio e/o del bozzello sono da considerarsi parte del carico, per cui sono da sottrarre dalle tabelle.
6. I raggi di lavoro sono misurati dal centro ralla.
7. La superficie adibita al montaggio deve essere piana e in grado di sopportare il carico.
8. Con riserva di modifiche delle portate.
9. I dati di questo prospetto sono utili come informazione generale. Tutte le indicazioni vengono fornite senza garanzia. Si prega di desumere le istruzioni per la messa in servizio della gru dal manuale di istruzioni per l'uso e dal manuale delle tabelle di carico.
10. Le illustrazioni contengono anche accessori ed equipaggiamento speciale che non appartengono alle dotazioni di serie.

Замечания

1. Таблицы грузоподъемности рассчитаны согласно EN 13000.
2. При расчете таблиц грузоподъемности приняты минимальная скорость ветра 11,1 м/с (39,9 км/час), парусность (ветровая площадь) груза 1 кв. м на тонну поднимаемого груза и коэффициент воздушного сопротивления груза 1,2. При подъеме грузов с большей парусностью и/или с высоким коэффициентом воздушного сопротивления необходимо уменьшить указанное в таблицах грузоподъемности значение максимальной скорости ветра.
3. При использовании в качестве монтажного крана таблицы грузоподъемности отвечают требованиям ИСО 4301-1, группа крана А1.
4. Значения грузоподъемности даны в тоннах.
5. Вес грузового крюка и/или крюковой подвески является частью груза и поэтому должен быть вычтен из значения грузоподъемности.
6. Вылет измерен от центра вращения.
7. Изменения значений грузоподъемности возможны.
8. Возможно изменение значений грузоподъемности.
9. Данная брошюра предназначена для общего информирования. Все без исключения данные приведены без обязательств по их соблюдению. Инструкции по надлежащему вводу крана в эксплуатацию находятся в руководстве по эксплуатации и в таблицах грузоподъемности.
10. На иллюстрациях изображены комплектующие узлы и специальное оборудование, не относящиеся к объему серийных поставок.

MyLiebherr

Ihr einfacher Zugang in die digitale Liebherr-Servicewelt ist unser MyLiebherr-Portal.
Profitieren Sie sofort von umfangreichen Service- und Zusatzleistungen für Ihre Mobil- und Raupenkrane.

Our MyLiebherr portal is the easy way for you to access Liebherr's digital service world.
Take advantage of extensive basic and additional services for your mobile and crawler cranes.

Avec notre portail MyLiebherr, accédez facilement à l'univers numérique du service de Liebherr.
Bénéficiez dès maintenant d'un service global et de prestations complémentaires pour vos grues mobiles et sur chenilles.

Il vostro accesso semplice al mondo dell'assistenza Liebherr digitale è il nostro portale MyLiebherr.
Approfittate subito dei numerosi servizi e prestazioni aggiuntive per le vostre gru mobili e cingolate.

Su acceso al universo de servicios de Liebherr digital es muy fácil con el portal MyLiebherr.
Disfrute de un servicio completo y de servicios adicionales para sus grúas móviles y sobre orugas.

Портал MyLiebherr – простой доступ к цифровому миру сервиса Liebherr. Пользуйтесь преимуществами широкого спектра сервисных и дополнительных услуг для мобильных и гусеничных подъемных кранов уже сейчас.



One portal, all services

MyLiebherr



Planning

Crane Finder



Operations

Performance



Planning

Crane Planner 2.0



Operations

Documents



Maintenance

Spare Parts Catalogue



Planning

LICCON Work Planner



Training

Digital Crane Operator



Maintenance

Parts Shop

Änderungen vorbehalten · Subject to modification · Sous réserve de modifications · Con riserva di modifiche · Salvo modificaciones · Возможны изменения

Liebherr-Werk Echingen GmbH · Postfach 1361 · 89582 Echingen, Germany
Phone +49 73 91 5 02-0 · www.liebherr.com

MyLiebherr



Printed in Germany (6)
lwe-tq-252-03-defisr07-2023