



Montageanweisung

Quality, Design and Innovation



home.liebherr.com/fridge-manuals



LIEBHERR





Allgemeine Sicherheitshinweise

Inhalt

1	Allgemeine Sicherheitshinweise.....	2
2	Aufstellbedingungen.....	3
2.1	Aufstellungsort.....	3
2.2	Position im Raum.....	4
2.3	Einschub unter Arbeitsplatte.....	4
3	Gerätemaße.....	4
4	Nischenmaße.....	4
5	Möbelfront.....	5
5.1	Möbelfrontgewicht.....	5
5.2	Möbeltür.....	5
5.3	Möbelfrontenmaße.....	5
6	Gerät transportieren.....	5
6.1	Gerät zur Erstinbetriebnahme transportieren.....	5
6.2	Gerät nach Erstinbetriebnahme transportieren.....	5
7	Gerät auspacken.....	6
8	Verpackung entsorgen.....	6
9	Auszugswagen ausrichten.....	6
10	Nischeneinbau.....	7
10.1	Werkzeug.....	7
10.2	Lieferumfang.....	7
10.3	Gerät vorbereiten.....	7
10.4	Gerät an der Decke befestigen.....	8
10.5	Gerät seitlich befestigen.....	8
10.6	Gerät ausrichten.....	8
10.7	Sockel montieren.....	9
10.8	Gerät in der Nische befestigen.....	9
11	Möbeltüren montieren.....	9
11.1	Werkzeug.....	9
11.2	Lieferumfang.....	10
11.3	Vorbereitung.....	10
11.4	Möbeltür oben montieren.....	10
11.5	Möbeltür unten montieren.....	12
12	Gerät an Stromversorgung anschließen.....	14

Der Hersteller arbeitet ständig an der Weiterentwicklung aller Typen und Modelle. Bitte haben Sie deshalb Verständnis dafür, dass wir uns Änderungen in Form, Ausstattung und Technik vorbehalten müssen.

Symbol	Erklärung
	Anleitung lesen Um alle Vorteile Ihres neuen Gerätes kennenzulernen, lesen Sie bitte die Hinweise in dieser Anweisung aufmerksam durch.

Symbol	Erklärung
	Zusätzliche Informationen im Internet Die digitale Anleitung mit ergänzenden Informationen finden Sie im Internet über den QR-Code auf der Vorderseite der Anleitung oder über Eingabe der Servicenummer unter home.liebherr.com/fridge-manuals .
	Gerät prüfen Prüfen Sie alle Teile auf Transportschäden. Wenden Sie sich bei Beanstandungen an den Händler oder Kundendienst.
	Abweichungen Die Anleitung ist für mehrere Modelle gültig, Abweichungen sind möglich. Abschnitte, die nur auf bestimmte Geräte zutreffen, sind mit einem Sternchen (*) gekennzeichnet.
	Handlungsanweisungen und Handlungsergebnisse Handlungsanweisungen sind mit einem ► gekennzeichnet. Handlungsergebnisse sind mit einem ▷ gekennzeichnet.
	Videos Videos zu den Geräten sind auf dem YouTube-Kanal der Liebherr-Hausgeräte verfügbar.

Open-Source-Lizenzen:

Das Gerät enthält Softwarekomponenten, die Open-Source-Lizenzen verwenden. Informationen zu verwendeten Open-Source-Lizenzen können Sie hier abrufen: home.liebherr.com/open-source-licences

1 Allgemeine Sicherheitshinweise

- Bewahren Sie diese Montageanweisung sorgfältig auf, damit Sie jederzeit auf sie zurückgreifen können.
- Wenn Sie das Gerät weitergeben, dann reichen Sie auch die Montageanweisung an den Nachbesitzer weiter.
- Um das Gerät ordnungsgemäß und sicher zu verwenden, lesen Sie diese Montageanweisung vor der Installation und Benutzung sorgfältig. Befolgen Sie stets die darin enthaltenen Anweisungen, Sicherheitshinweise und Warnhinweise. Sie sind wichtig, damit Sie das Gerät sicher und einwandfrei installieren und betreiben können.
- Lesen Sie zuerst die allgemeinen Sicherheitshinweise in der **Gebrauchsanweisung**, welche zu dieser Montageanweisung gehört, im Kapitel "Allgemeine Sicherheitshinweise" und befolgen Sie diese. Wenn Sie die **Gebrauchsanweisung** nicht mehr auffinden, dann können Sie die **Gebrauchsanweisung** im

Internet über Eingabe der Servicenummer unter home.liebherr.com/fridge-manuals herunterladen. Die Servicenummer finden Sie auf dem Typenschild:

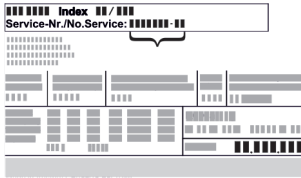

- Beachten Sie die Warnhinweise und die weiteren spezifischen Hinweise in den anderen Kapiteln, wenn Sie das Gerät installieren:

	GEFAHR	kennzeichnet eine unmittelbar gefährliche Situation, die Tod oder schwere Körperverletzungen zur Folge haben wird, wenn sie nicht vermieden wird.
	WARNUNG	kennzeichnet eine gefährliche Situation, die Tod oder schwere Körperverletzung zur Folge haben könnte, wenn sie nicht vermieden wird.
	VORSICHT	kennzeichnet eine gefährliche Situation, die leichte oder mittlere Körperverletzungen zur Folge haben könnte, wenn sie nicht vermieden wird.
	ACHTUNG	kennzeichnet eine gefährliche Situation, die Sachschäden zur Folge haben könnte, wenn sie nicht vermieden wird.
	Hinweis	kennzeichnet nützliche Hinweise und Tipps.

2 Aufstellbedingungen

Die Aufstellbedingungen sind entscheidend, um sicherzustellen, dass Sie Ihr Gerät sicher, effizient und störungsfrei betreiben können.

- Beachten Sie alle Sicherheitshinweise.
- Beachten Sie Aufstellungsort und Position im Raum.



WARNUNG

Brandgefahr durch unsachgemäßes Aufstellen! Wenn ein Netzkabel oder Stecker die Geräterückseite berührt, kann die Vibration des Geräts das Netzkabel oder den Stecker beschädigen, sodass es zu einem Kurzschluss führt.

- ▶ Darauf achten, dass sich kein Netzkabel unter dem Gerät verklemmt, wenn Sie das Gerät aufstellen.
- ▶ Gerät so aufstellen, dass es keine Stecker oder Netzkabel berührt.
- ▶ An Steckdosen im Geräterückseitenbereich keine Geräte anschließen.
- ▶ Mehrfach-Steckdosen oder -Verteilerleisten sowie andere elektronische Geräte (wie z.B. Halogen-Trafos) **nicht** an der Rückseite von Geräten platzieren und betreiben.



WARNUNG

Brandgefahr durch Feuchtigkeit! Wenn stromführende Teile oder die Netzanschlussleitung feucht werden, kann es zu einem Kurzschluss kommen.

- ▶ Das Gerät ist für den Gebrauch in geschlossenen Räumen konzipiert. Das Gerät nicht im Freien oder im Feuchte- und Spritzwasserbereich betreiben.



WARNUNG

Brandgefahr durch austretendes Kältemittel und Öl! Das enthaltene Kältemittel ist umweltfreundlich, aber brennbar. Das enthaltene Öl ist ebenfalls brennbar. Entweichendes Kältemittel und Öl können sich bei entsprechend hoher Konzentration und in Kontakt mit einer externen Wärmequelle entzünden.

- ▶ Rohrleitungen des Kältemittelkreislaufs und Kompressors nicht beschädigen.

2.1 Aufstellungsort

- Gerät ausschließlich in geschlossenen Räumen aufstellen und verwenden.
- Gerät nur in eingebautem Zustand betreiben.
- Wenn das Gerät in sehr feuchter Umgebung aufgestellt wird, kann sich auf der Außenseite des Geräts Kondenswasser bilden. Immer auf gute Be- und Entlüftung am Aufstellort achten.
- Je mehr Kältemittel im Gerät ist, desto größer muss der Raum sein, in dem das Gerät steht. In zu kleinen Räumen kann bei einem Leck ein brennbares Gas-Luft-Gemisch entstehen. Pro 8 g (0,28 oz) Kältemittel muss der Aufstellraum mindestens 1 m³ (35,5 ft³) groß sein. Angaben zum enthaltenen Kältemittel stehen auf dem Typenschild im Geräteinnenraum.
- Der Boden am Standort muss waagrecht und eben sein.

Gerätemaße

2.2 Position im Raum

- Gerät weder im Bereich direkter Sonneneinstrahlung noch neben einer Heizung oder dergleichen einbauen.
- Sie können das Gerät direkt neben einem Backofen einbauen.
- Wenn Sie das Gerät direkt neben einem Backofen einbauen, kann sich der Energieverbrauch geringfügig erhöhen. Dies ist abhängig von der Nutzungsdauer und Nutzungsintensität des Backofens.
- Wenn Sie das Gerät in eine Kochinsel einbauen, können Geräte mit integriertem Abluftsystem das Gerät beschädigen. Achten Sie entweder auf eine separate Luftführung oder installieren Sie eine Trennwand zwischen den Geräten.
- Der Einsatz in explosionsgefährdeten Bereichen ist nicht zulässig.

2.3 Einschub unter Arbeitsplatte

- Wenn Sie das Gerät in ein Küchenmöbel einbauen, das auf einem unebenen Boden steht: Küchenmöbel nivellieren.

3 Gerätemaße

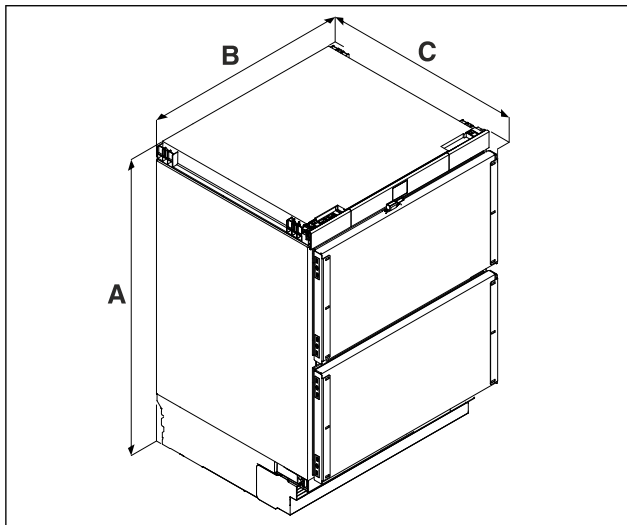

Fig. 1 Beispielhafte Darstellung

(A) Gerätehöhe inklusive Füße **(C)** Gerätetiefe
(B) Gerätebreite

A	859 mm (33 7/8 in)
B	597 mm (23 1/2 in)
C	556 mm (21 15/16 in)

A) Typenbezeichnung des Geräts

4 Nischenmaße

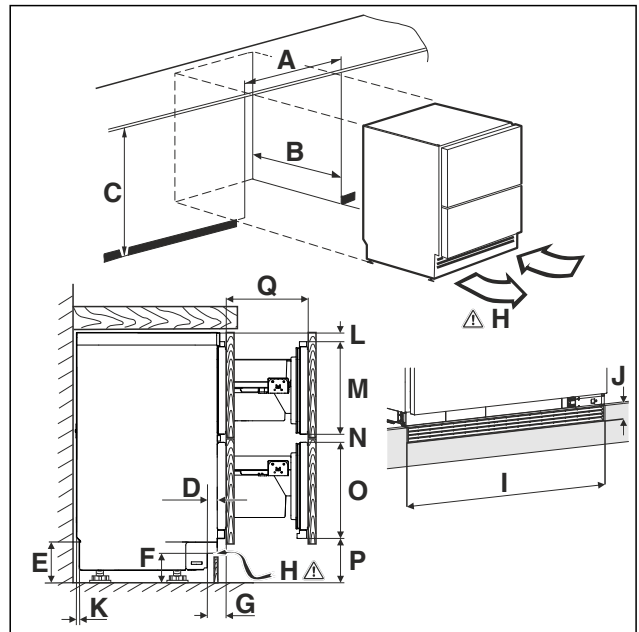

Fig. 2 Beispielhafte Darstellung

(A) Nischenbreite **(C)** Nischenhöhe
(B) Nischentiefe **(H)** Lüftungsquerschnitt

A	600 mm (23 1/2 in)
B	mind. 560 mm (22 1/16 in)
C	860 mm (33 7/8 in) bis 920 mm (36 1/4 in)
D	11 mm (7/16 in) bis 66 mm (2 5/8 in)
E	100 mm (3 15/16 in) bis 160 mm (6 5/16 in)
F	60 mm (2 3/8 in) bis 120 mm (4 3/4 in)
G	54 mm (2 1/8 in) bis 109 mm (4 5/16 in)
H	150 cm ² (24 in ²)
I	600 mm (23 1/2 in)
J	40 mm (1 9/16 in)
K	18 mm (11/16 in)
L	33 mm (1 5/16 in)
M	335 mm (13 3/16 in)
N	29 mm (1 1/8 in)
O	347 mm (13 11/16 in)
P	115 mm (4 1/2 in) bis 175 mm (6 7/8 in)
Q	400 mm (15 3/4 in)

5 Möbelfront

5.1 Möbelfrontgewicht

ACHTUNG

Beschädigungsgefahr durch zu schwere Möbeltür!
Wenn die Möbeltür zu schwer ist, können Beschädigungen der Scharniere und daraus entstehende Funktionsbeeinträchtigungen nicht ausgeschlossen werden.

► Vor Montage der Möbeltür sicherstellen, dass das zulässige Gewicht der Möbeltür nicht überschritten wird.

	Maximales Gewicht der Möbeltür
Auszugswagen	5 kg (11.02 lb)

5.2 Möbeltür

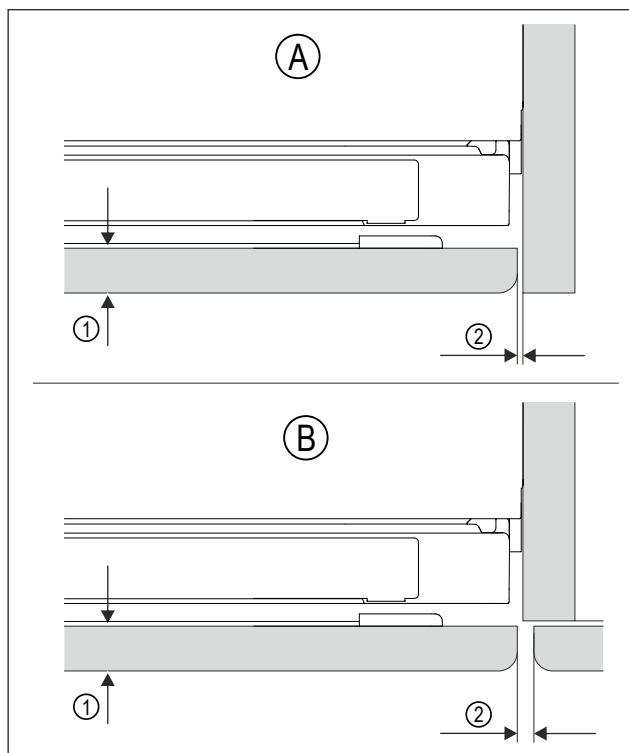

Fig. 3 Beispielhafte Darstellung

(A) Nische mit Wand (1) Frontdicke
(B) Nische mit Nachbar- (2) Spaltmaß
möbel

Frontdicke	mindestens 16 mm (5/8 in)
Spaltmaß	zwischen oberer Möbelfront und Tischplatte mindestens 2 mm (1/16 in) zwischen oberer Möbelfront und unterer Möbelfront mindestens 3 mm (1/8 in) zu benachbarten (vertikal) Möbelfronten mindestens 3 mm (1/8 in)

Die Möbeltür muss plan sein und spannungsfrei montiert werden.

5.3 Möbelfrontenmaße

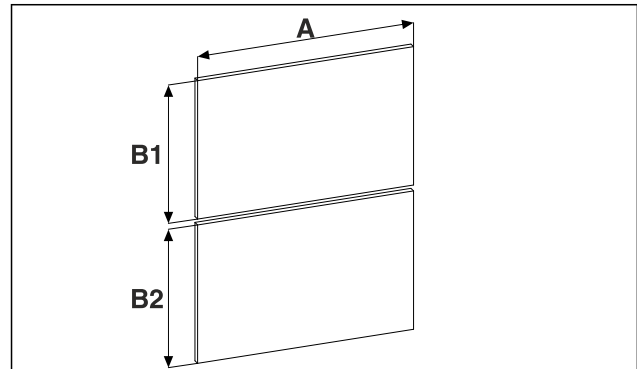

Fig. 4

Nischenhöhe	.. 37..
A	mindestens 595 mm (23 7/16 in)
B1	mindestens 370 mm (14 9/16 in) Auf Kollision zur unteren Möbeltür prüfen.
B2	mindestens 370 mm (14 9/16 in) Maximalwert darf den Lüftungsquerschnitt von 150 cm ² (24 in ²) nicht unterschreiten.

A) Typenbezeichnung des Geräts

6 Gerät transportieren

6.1 Gerät zur Erstinbetriebnahme transportieren

Sicherstellen, dass folgende Voraussetzungen erfüllt sind:

- Gerät ist verpackt.
- Gerät steht aufrecht.
- Gerät mithilfe von zwei Personen transportieren.
- Gerät auspacken. (siehe 7 Gerät auspacken)

6.2 Gerät nach Erstinbetriebnahme transportieren

Beachten Sie die nachfolgenden Anweisungen, wenn Sie das Gerät nach Erstinbetriebnahme erneut transportieren oder verschieben wollen.

Sicherstellen, dass folgende Voraussetzungen erfüllt sind:

- Gerät ist entleert.

Gerät auspacken

- ❑ Gerät steht aufrecht.
- ❑ Gerät mit Tür(en): Tür ist gegen ungewolltes Öffnen gesichert.
- ❑ Gerät mit Auszugswagen: Auszugswagen ist gegen ungewolltes Öffnen gesichert.
- ❑ Gerät ist ausgebaut.
- ▶ Gerät mithilfe von zwei Personen transportieren.

7 Gerät auspacken

ACHTUNG

Beschädigungsgefahr durch Gerätebewegung!
Wenn Sie das Gerät ohne Schutz auf dem Fußboden bewegen, kann das Gerät den Fußboden beschädigen.
▶ Fußboden ausreichend abdecken, bevor Sie die Verpackung des Geräts entfernen.

- ▶ Gerät und Verpackung prüfen: Bei Verdacht auf Transportschäden vor dem Anschließen den Lieferanten kontaktieren.

ACHTUNG

Sachbeschädigung durch spitze oder scharfe Gegenstände!

Wenn Sie spitze oder scharfe Gegenstände beim Entfernen von Verpackungsmaterial verwenden, können Sie das Gerät beschädigen.

- ▶ Keine spitzen oder scharfen Gegenstände zum Entfernen von Verpackungsmaterial verwenden.
- ▶ Verpackungsmaterialien entfernen.

8 Verpackung entsorgen



WARNUNG

Erstickungsgefahr durch Verpackungsmaterial und Folien!

- ▶ Kinder nicht mit Verpackungsmaterial spielen lassen.

Die Verpackung ist aus wiederverwertbaren Materialien hergestellt:

- Wellpappe/Pappe
- Teile aus geschäumtem Polystyrol
- Folien und Beutel aus Polyethylen
- Umreifungsbänder aus Polypropylen
- genagelter Holzrahmen mit Scheibe aus Polyethylen*
- ▶ Das Verpackungsmaterial zu einer offiziellen Sammelstelle bringen.

9 Auszugswagen ausrichten

Wenn der Auszugswagen nicht gerade ist, dann können Sie den Auszugswagen ausrichten. Diese Einstellung ist ausschließlich für den Fall gedacht, dass der Auszugswagen sich im Laufe der Zeit nicht mehr richtig schließt. Das Ausrichten erfolgt über die Möbelfront.
▶ Behälter entnehmen.

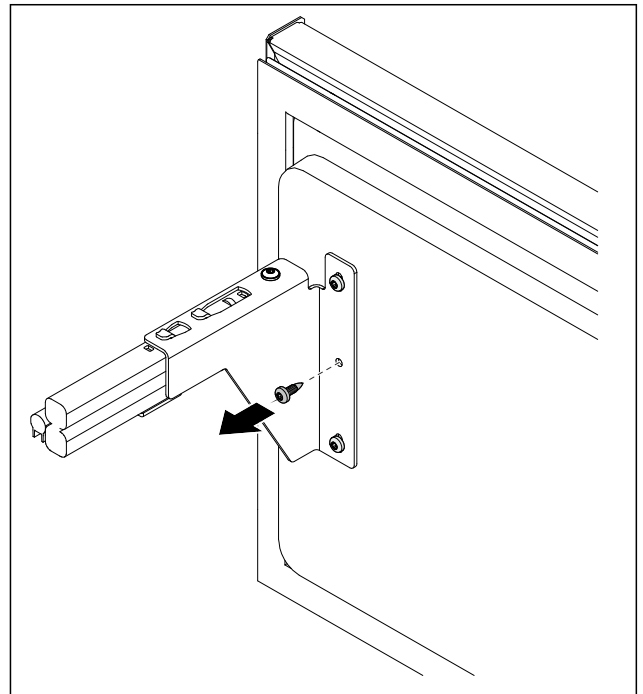

Fig. 5 Beispielhafte Darstellung

- ▶ Mittlere Schraube entfernen.

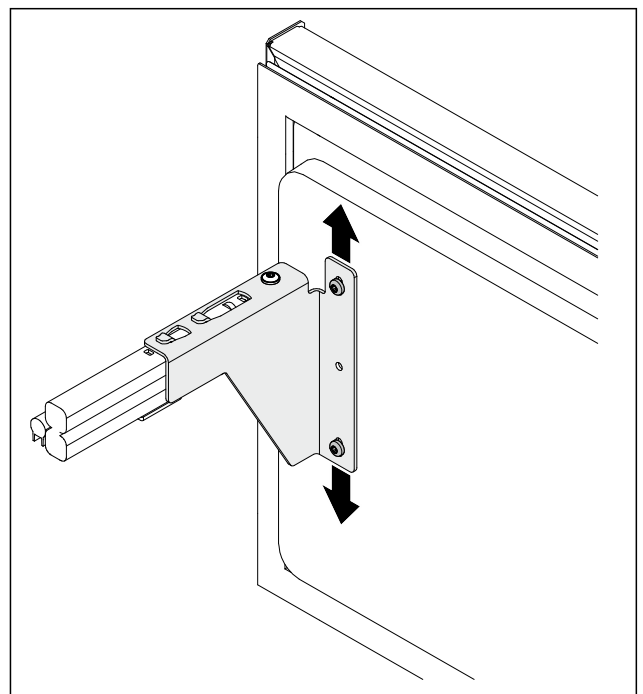
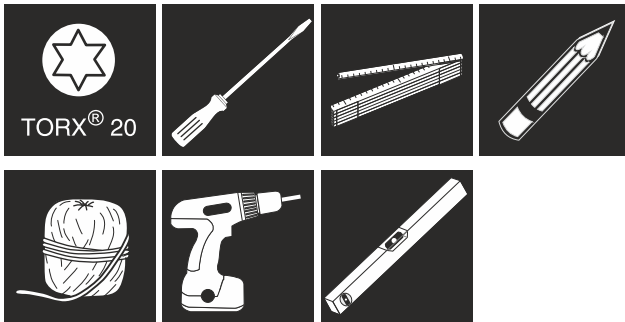

Fig. 6 Beispielhafte Darstellung

- ▶ Schrauben leicht lösen.
- ▶ Auszugswagen mit Befestigungswinkel nach oben oder unten verschieben.
- ▶ Schrauben bis zum Anschlag festziehen.
- ▶ Auszugswagen ist ausgerichtet.

10 Nischeneinbau

10.1 Werkzeug



Bevor Sie das Gerät in die Nische einbauen, Befestigungsmethode beachten:

Seitliche Befestigung	Deckenbefestigung
Unterbau unter harte Arbeitsplatte wie Granit	Keine Granitplatte
Gerät ist bei voll ausgedrehten Stellfüßen niedriger als die Arbeitsplatte.	Gerät sitzt bei voll ausgedrehten Stellfüßen leicht verspannt unter der Arbeitsplatte.
Möbelseitenwand zur Verschraubung ist vorhanden.	

10.2 Lieferumfang

1x	
1x	
2x	

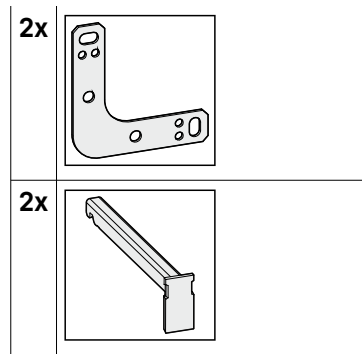

10.3 Gerät vorbereiten

- ▶ Kaltgerätebuchse der Netzanschlussleitung vollständig in den Gerätestecker auf der Rückseite des Geräts einstecken.
- ▶ Auf festen Sitz der Kaltgerätebuchse achten.
- ▶ Netzstecker mithilfe einer Schnur zur frei zugänglichen Steckdose verlegen.

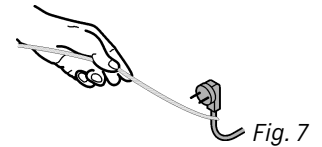

ACHTUNG

Beschädigungsgefahr durch Verschieben des Geräts! Wenn Sie das Gerät verschieben, können Sie den Fußboden beschädigen oder Stellfüße des Geräts können abbrechen.

Vor dem Verschieben:

- ▶ Stellfüße ganz eindrehen.
- ▶ Je einen Kartonstreifen (z. B. Verpackung) mit ca. 100 mm (3 5/16 in) x 600 mm (23 1/2 in) unter die Stellfüße legen.

Beim Verschieben:

- ▶ Gerät vorsichtig verschieben.
- ▶ Bei Bodenunebenheiten: Gerät vorsichtig anheben.

Nach dem Verschieben:

- ▶ Kartonstreifen entfernen.

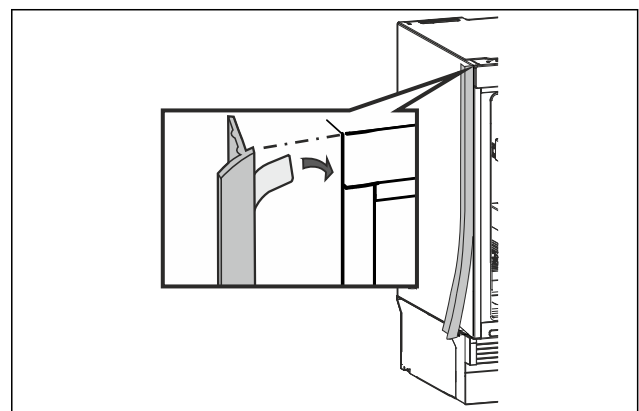

Fig. 8 Beispielhafte Darstellung

- ▶ Bei 600 mm (23 1/2 in) breiter Nische: Keder nicht verwenden.
- ▶ Bei 610 mm (24 in) breiter Nische: Keder seitlich anbringen.

Nischeneinbau

- Gerät liegt rechts an Nachbarmöbel an: Keder links montieren.
- Gerät liegt links an Nachbarmöbel an: Keder rechts montieren.
- ▶ Keder oben unterhalb der Oberkante ansetzen und an die Seitenwand kleben. Keder nicht kürzen.

10.4 Gerät an der Decke befestigen

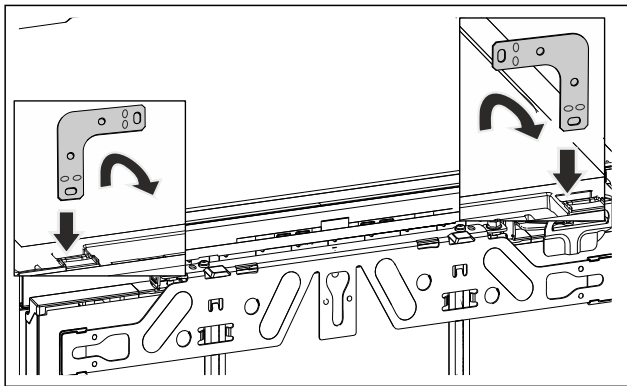

Fig. 9 Beispielhafte Darstellung

- ▶ Den Winkel in die Aufnahmeöffnung der Gerätedecke einstecken und nach vorne umbiegen.



WARNUNG

Brandgefahr durch Kurzschluss!

- ▶ Wenn Sie das Gerät in die Nische einschieben: Netzanschlussleitung nicht knicken, einklemmen oder beschädigen.
- ▶ Gerät nicht mit defekter Netzanschlussleitung betreiben.

- ▶ Gerät in die Nische einschieben und ausrichten, siehe Punkt (siehe 10.6 Gerät ausrichten).

10.5 Gerät seitlich befestigen

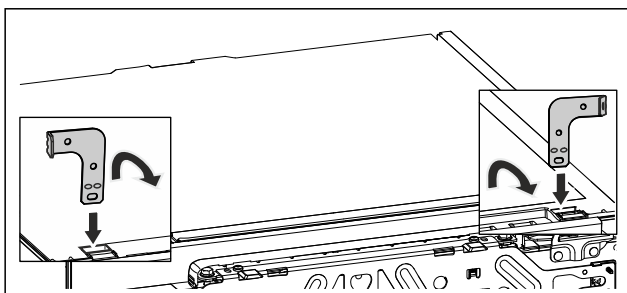

Fig. 10 Beispielhafte Darstellung

- ▶ Beide Winkel vor der Montage an jeweils einem Ende umbiegen. Die gerade Seite in die Aufnahmeöffnung der Gerätedecke einstecken und nach vorne umbiegen.



WARNUNG

Brandgefahr durch Kurzschluss!

- ▶ Wenn Sie das Gerät in die Nische einschieben: Netzanschlussleitung nicht knicken, einklemmen oder beschädigen.
- ▶ Gerät nicht mit defekter Netzanschlussleitung betreiben.

- ▶ Gerät in die Nische einschieben und ausrichten, siehe Punkt (siehe 10.6 Gerät ausrichten).

10.6 Gerät ausrichten

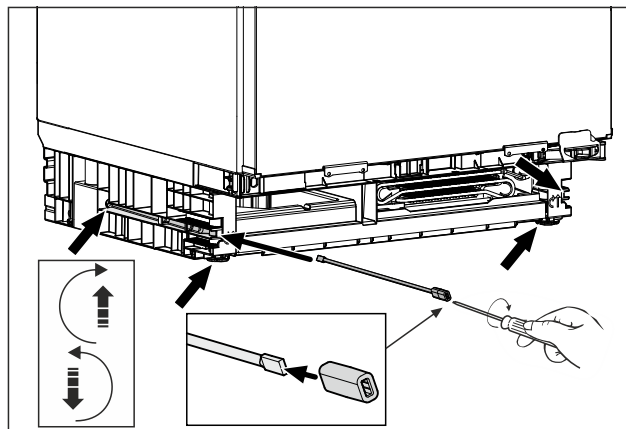

Fig. 11 Beispielhafte Darstellung

- ▶ Stellfüße bis unter die Arbeitsplatte herausdrehen.
- ▶ Gerät gerade stehend, mit Hilfe einer Wasserwaage, ausrichten.
- ▶ Stange mit Adapterstück für eine Demontage des Gerätes aufbewahren.

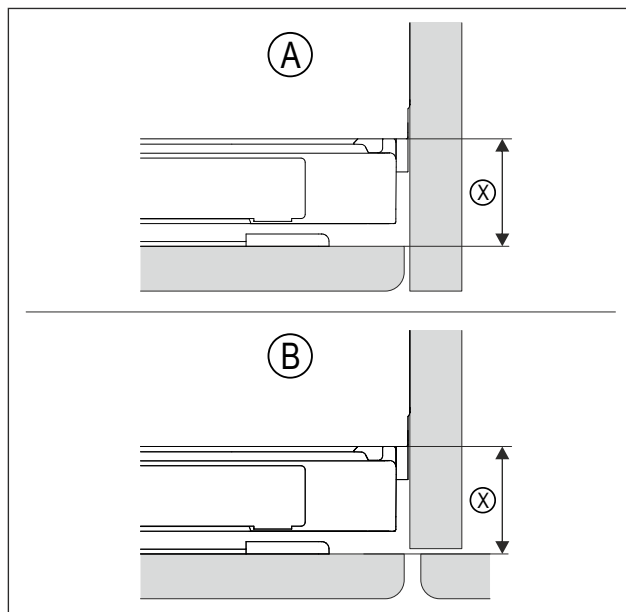

Fig. 12 Beispielhafte Darstellung

(A) Nische mit Wand **(X)** ist der Abstand zwischen Gerätekorpus und Rückseite der montieren Möbelfront

(B) Nische mit Nachbar-möbel

- ▶ Prüfen, dass Abstand (X) der Einbausituation (A) oder (B) entspricht.

(X)	42 mm (1 5/8 in)
------------	------------------

Bei fehlender Möbelseitenwand an Arbeitsplatte orientieren.

- ▶ Stellfüße wechselseitig maximal herausdrehen. Der Verstellweg beträgt maximal 60 mm (2 3/8 in).
- ▶ Gerät ist gerade stehend ausgerichtet.
- ▶ Das Gerät ist in der Nische, zwischen Boden und Arbeitsplatte, leicht verspannt.

10.7 Sockel montieren

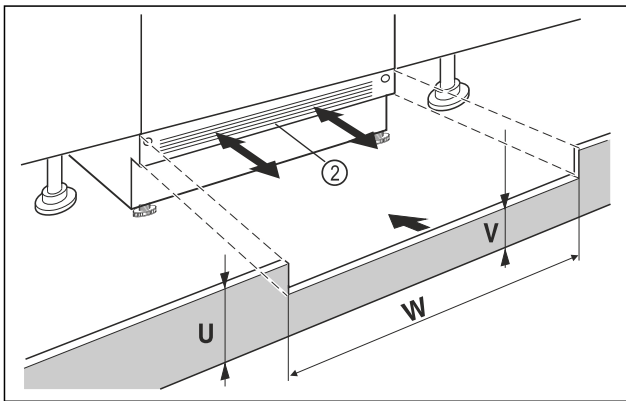

Fig. 13 Beispielhafte Darstellung

- ▶ Gerätesockelblende Fig. 13 (2) aufsetzen aber noch nicht fixieren.
 - ▶ Möbeltür und Möbelsockelblende zum Testen positionieren
 - ▶ Bei sichtbarer Sockelblende Fig. 13 (2), diese so weit nach vorn ziehen, dass Vorderkante Lüftungsgitter und Möbelsockelblende eine Ebene bilden.
- oder-**
- ▶ Bei verdeckter Sockelblende Fig. 13 (2), diese ganz nach hinten schieben.

- ▶ Auf komplett freie Lüftungsschlitze achten: Bei Bedarf Höhe der Möbelsockelblende Fig. 13 (U) zuschneiden!
- ▶ Entlang der Nischenbreite Fig. 13 (W) die Steghöhe Fig. 13 (V) unter der Gerätesockelblende Fig. 13 (2) einpassen.

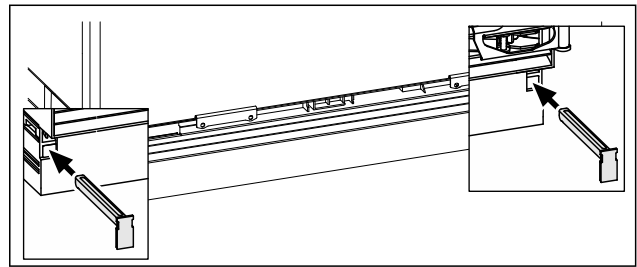

Fig. 14 Beispielhafte Darstellung

- ▶ Gerätesockelblende fixieren: Riegel einsetzen, dabei Gerätesockelblende festhalten.
- ▶ Möbelsockelblende befestigen.

10.8 Gerät in der Nische befestigen

Deckenbefestigung:

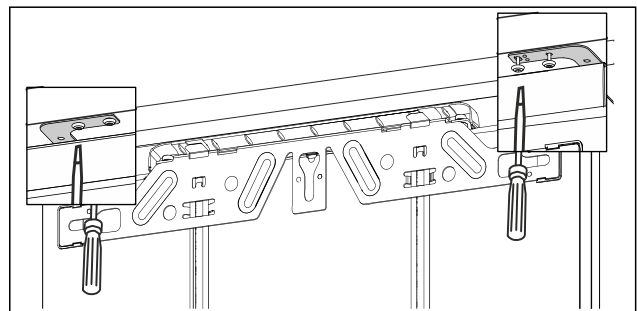

Fig. 15 Beispielhafte Darstellung

- ▶ Für eine Befestigung unter der Arbeitsplatte, die Befestigungswinkel mit jeweils zwei Schrauben unterhalb der Arbeitsplatte anschrauben.

Seitliche Befestigung:

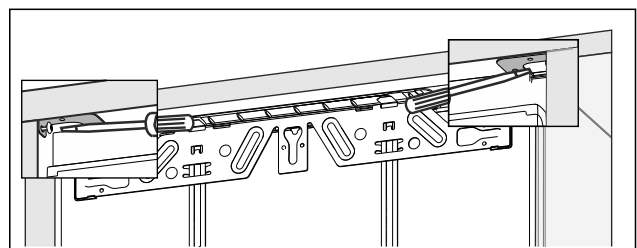
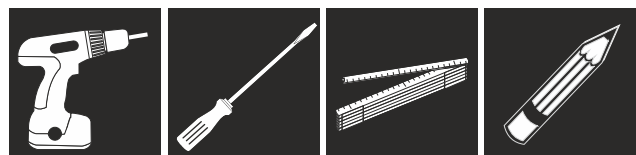

Fig. 16 Beispielhafte Darstellung

- ▶ Für eine seitliche Befestigung, den Befestigungswinkel mit jeweils einer Schraube rechts und links in der Nische anschrauben.

11 Möbeltüren montieren

11.1 Werkzeug



Möbeltüren montieren



11.2 Lieferumfang

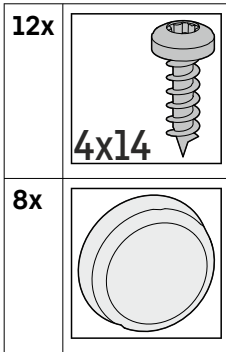

11.3 Vorbereitung

Möbeltür:

- ❑ Griff auf die Möbeltür montieren, eine spätere Montage ist nicht mehr möglich.
- ❑ Um das gleichmäßige Herausziehen der Auszugs-
wägen zu gewährleisten, den Griff immer mittig auf
die Möbeltür montieren.

11.4 Möbeltür oben montieren

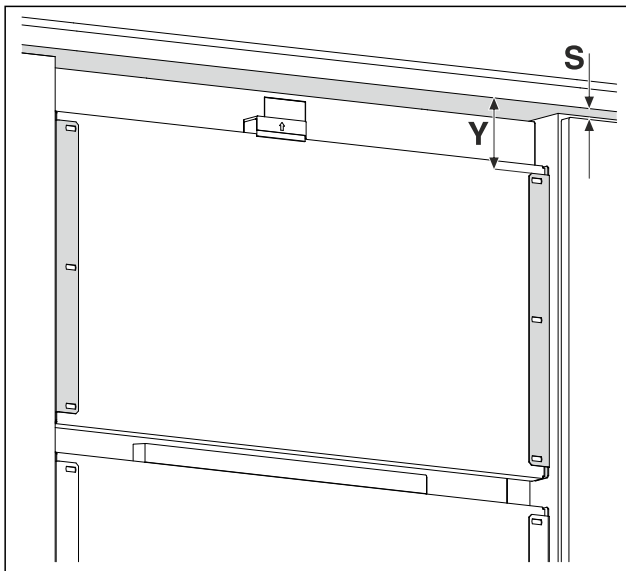

Fig. 17 Beispielhafte Darstellung

- ▶ Abstand Fig. 17 (Y) von Unterkante Möbelfront zum Haltewinkel messen.
- ▶ Spaltmaß Fig. 17 (S) von Unterkante Möbelfront auf obere Kante Möbeltür messen.

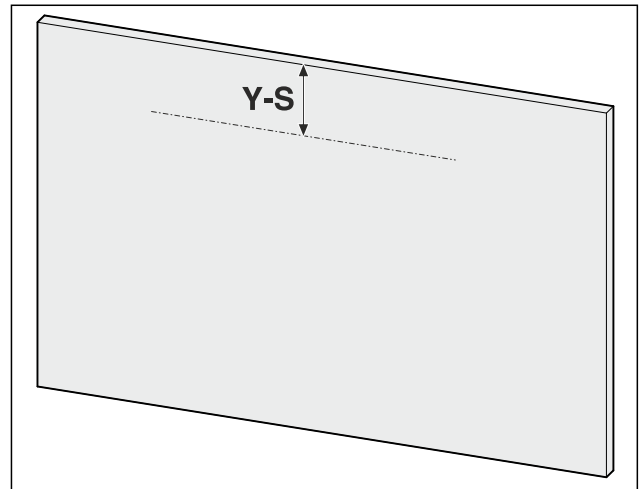

Fig. 18 Beispielhafte Darstellung

- ▶ Maß (Y-S) auf Möbeltür übertragen.

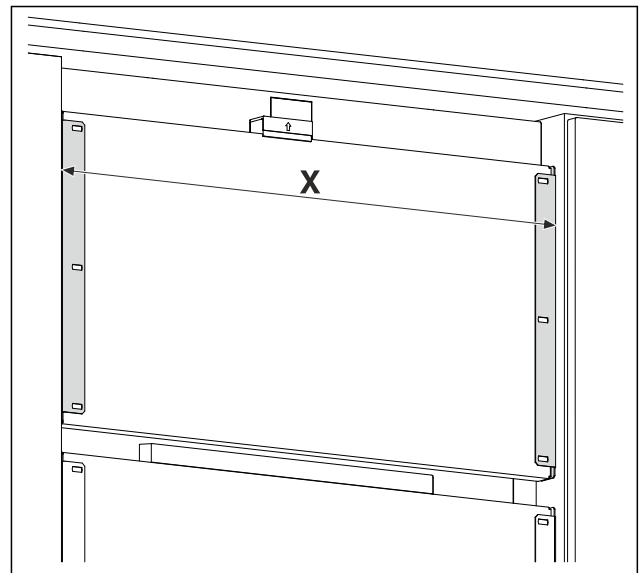

Fig. 19 Beispielhafte Darstellung

- ▶ Abstand Fig. 19 (X) zwischen den Außenkanten der Haltewinkel messen.

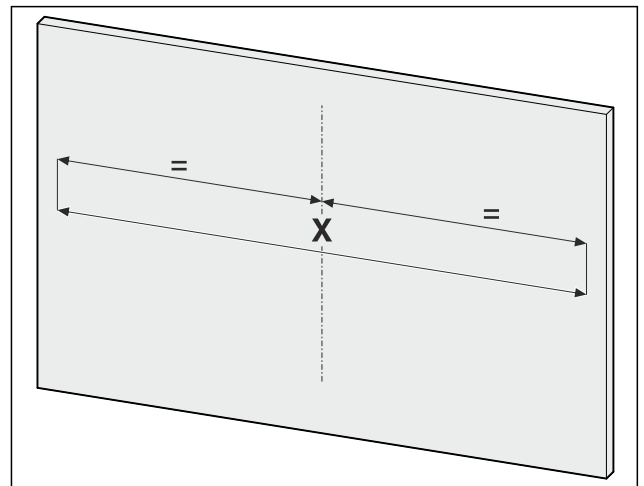

Fig. 20 Beispielhafte Darstellung

- ▶ Maß auf Möbeltür übertragen.

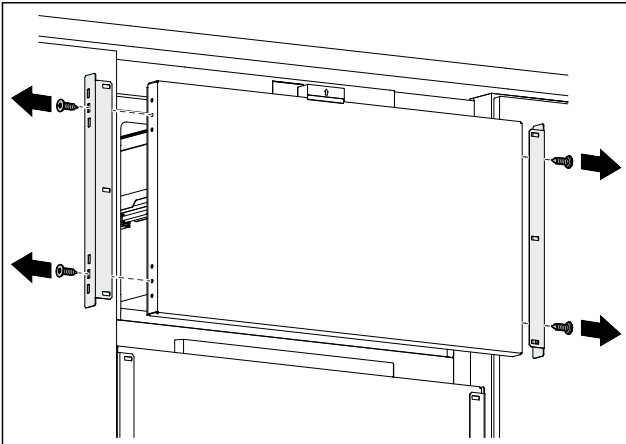

Fig. 21 Beispielhafte Darstellung

- ▶ Haltewinkel demontieren.

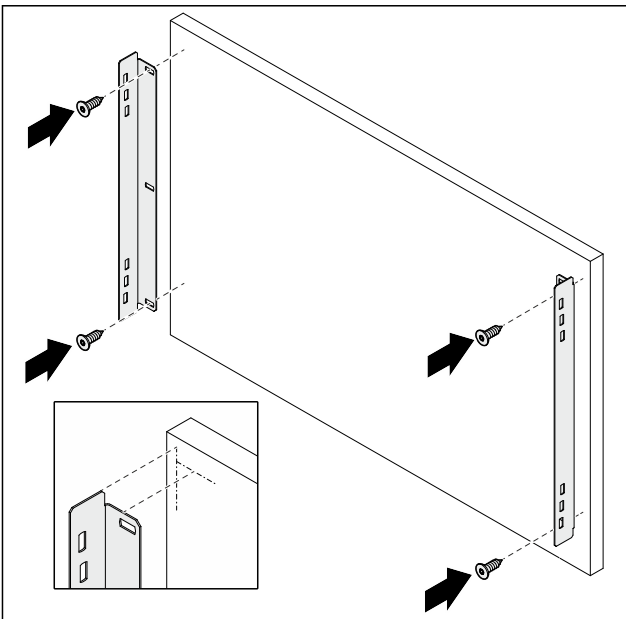

Fig. 22 Beispielhafte Darstellung

- ▶ Haltewinkel auf Möbeltür montieren.

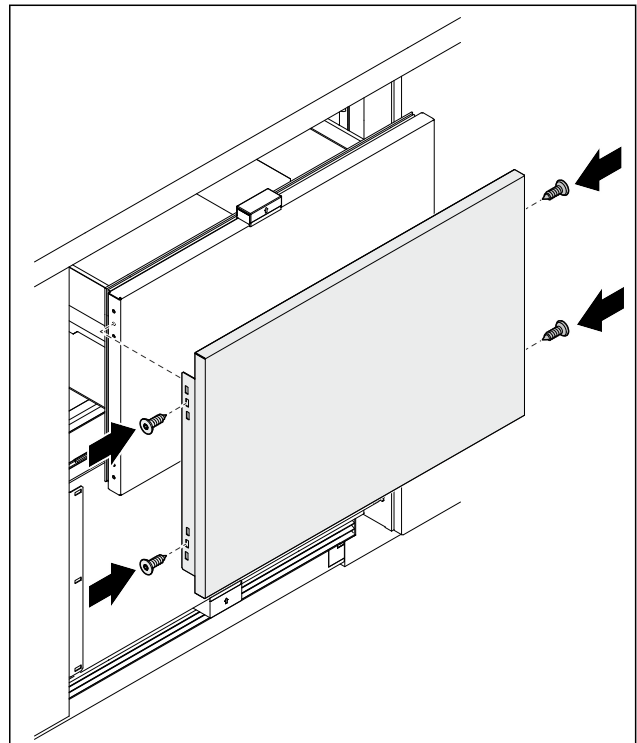

Fig. 23 Beispielhafte Darstellung

- ▶ Möbeltür auf Auszugswagen montieren.

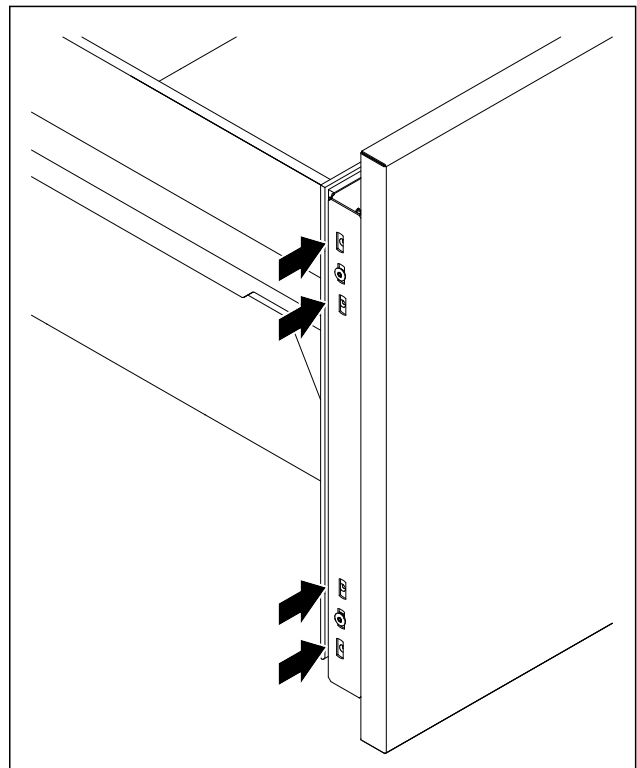

Fig. 24 Beispielhafte Darstellung

- ▶ Tür über verschiedene Anschraubpositionen ausrichten, indem man die Schrauben von der mittleren auf die untere oder obere Position versetzt.
- ▶ Möbeltür oben montiert.

Möbeltüren montieren

11.5 Möbeltür unten montieren

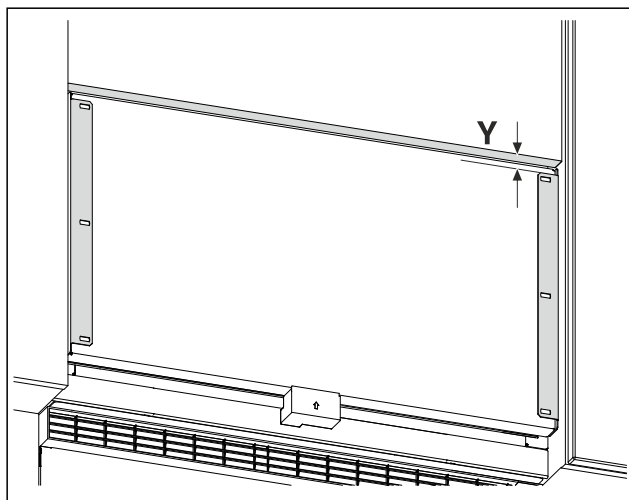

Fig. 25 Beispielhafte Darstellung

- ▶ Abstand Fig. 25 (Y) von Unterkante Möbeltür zum Haltewinkel messen.

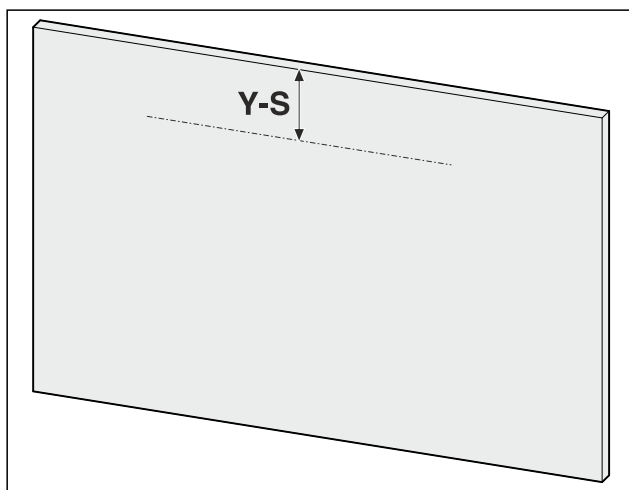

Fig. 26 Beispielhafte Darstellung

(S) gewünschtes Spaltmaß

- ▶ Maß (Y-S) auf Möbeltür übertragen.

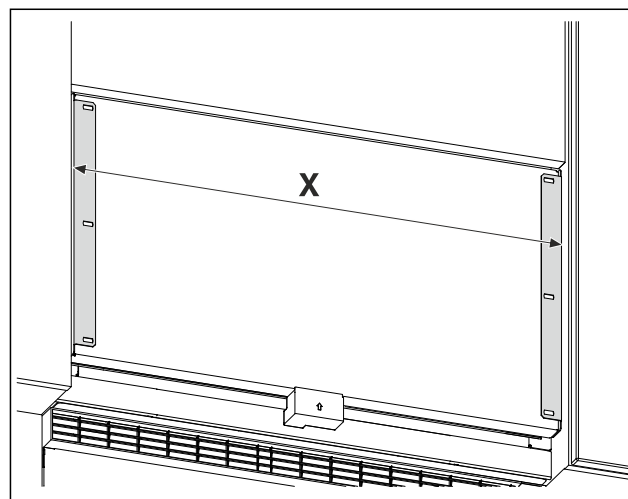

Fig. 27 Beispielhafte Darstellung

- ▶ Abstand Fig. 27 (X) zwischen den Außenkanten der Haltewinkel messen.

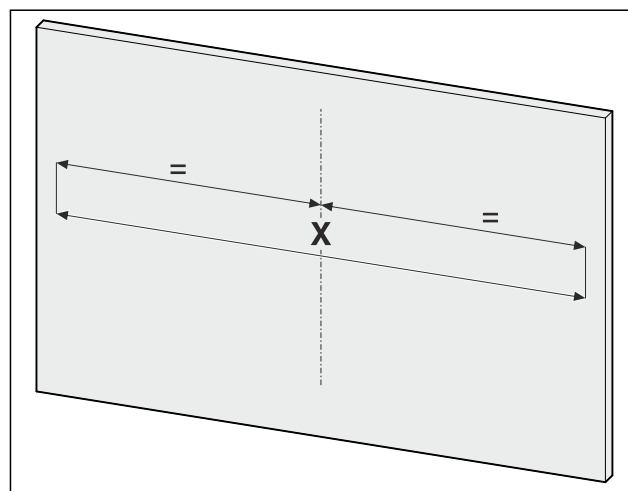

Fig. 28 Beispielhafte Darstellung

- ▶ Maß auf Möbeltür übertragen.

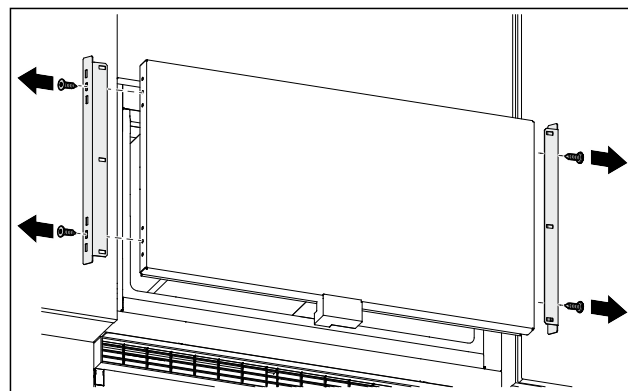

Fig. 29 Beispielhafte Darstellung

- ▶ Haltewinkel demontieren.

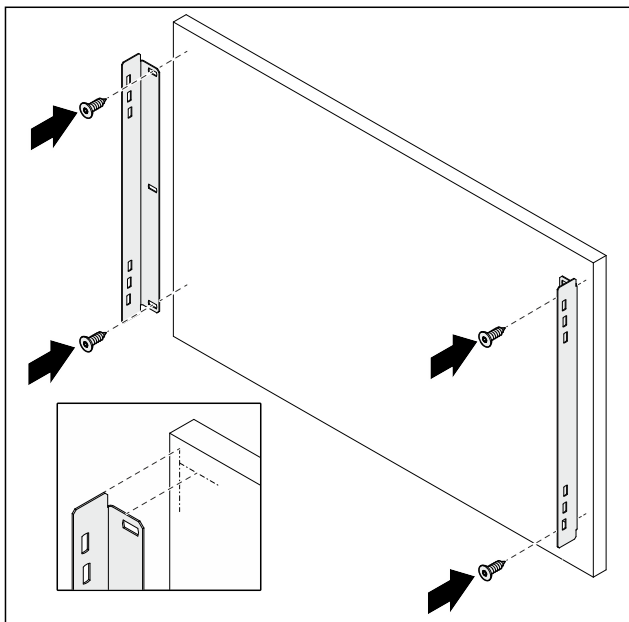

Fig. 30 Beispielhafte Darstellung

- ▶ Haltewinkel auf Möbeltür montieren.

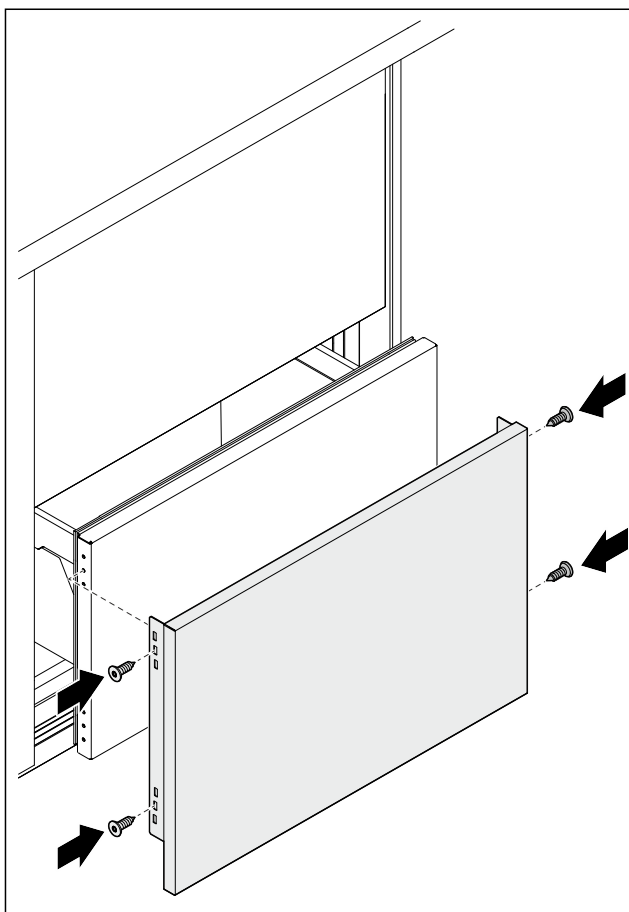

Fig. 31 Beispielhafte Darstellung

- ▶ Möbeltür auf Auszugswagen montieren.

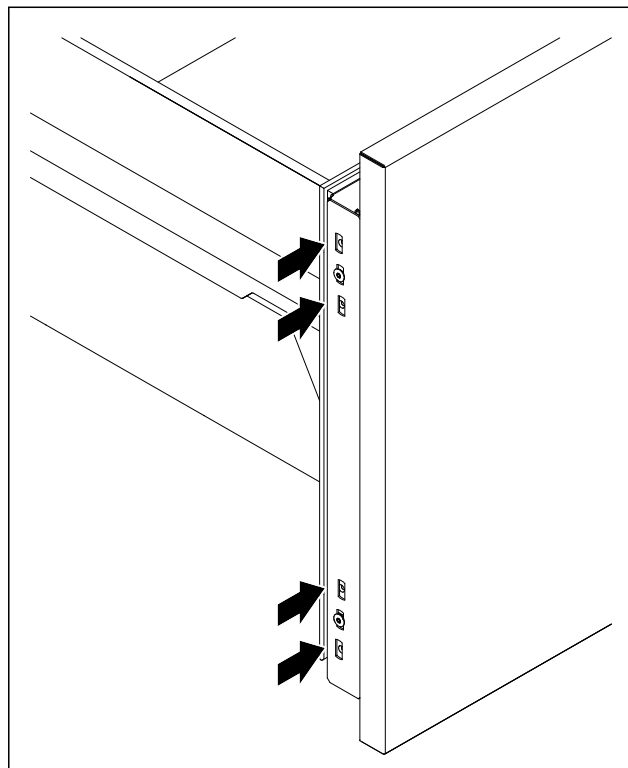

Fig. 32 Beispielhafte Darstellung

- ▶ Tür über verschiedene Anschraubpositionen ausrichten, indem man die Schrauben von der mittleren auf die untere oder obere Position versetzt.

Gerät an Stromversorgung anschließen

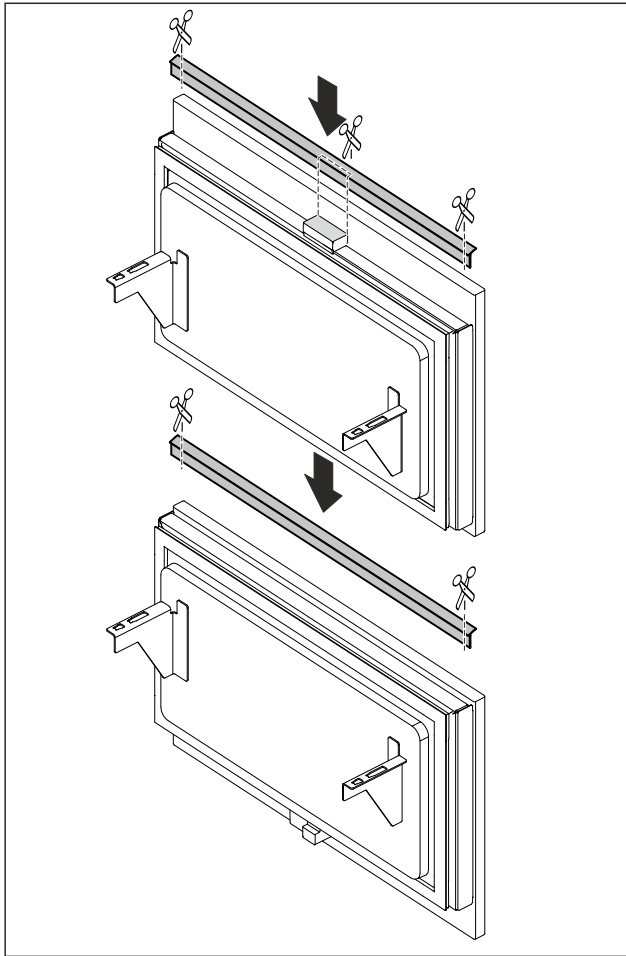

Fig. 33 Beispielhafte Darstellung

- ▶ Keder auf die gewünschte Länge kürzen und zwischen Gerätetür und Paneel montieren.
- ▶ Möbeltür unten montiert.

12 Gerät an Stromversorgung anschließen



WARNUNG

Stromschlaggefahr und Verletzungsgefahr durch beschädigtes Gerät oder beschädigte Netzanschlussleitung!

- Lebensgefahr und Schnittverletzungen. Wenn das Gerät oder die Netzanschlussleitung beim Transport beschädigt wurden, dann können Sie einen tödlichen Stromschlag erhalten. Sie können sich außerdem an beschädigten Teilen des Gerätegehäuses schneiden.
- ▶ Gerät und Netzanschlussleitung nach Transport auf Beschädigungen prüfen.
 - ▶ Gerät auf keinen Fall in Betrieb nehmen, wenn Gerät oder Netzanschlussleitung beschädigt sind.
 - ▶ Kundenservice kontaktieren.

Sie schließen Ihr Gerät mithilfe der separat gelieferten Netzanschlussleitung an das Stromnetz an. Die Netzanschlussleitung hat an einem Ende eine Kaltgerätekaltbuchse und am anderen Ende einen Netzstecker.

Sicherstellen, dass folgende Voraussetzungen erfüllt sind:

- Gerät und Netzanschlussleitung sind unbeschädigt.
- Gerät ist vorschriftsmäßig eingebaut. (siehe 10 Nischeneinbau)
- Anforderungen an den elektrischen Anschluss sind eingehalten.
- Maße für den vorschriftsmäßigen Anschluss sind bekannt und eingehalten.
- Netzspannung und Frequenz entsprechen den Angaben auf dem Typenschild.
- Steckdose ist vorschriftsmäßig geerdet und elektrisch abgesichert.
- Auslösestrom der Sicherung liegt zwischen 10 A und 16 A.

ACHTUNG

Beschädigungsgefahr durch unsachgemäßen Betrieb! Beschädigung der elektrischen Komponenten des Geräts.

- ▶ Ausschließlich mitgelieferte Netzanschlussleitung verwenden.



WARNUNG

Brandgefahr durch unsachgemäßes Anschließen! Verbrennungen.

Beschädigungen am Gerät.

- ▶ Keine Verlängerungskabel verwenden.
- ▶ Keine Verteilerleisten verwenden.

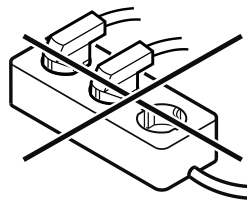

ACHTUNG

Beschädigungsgefahr durch unsachgemäßes Anschließen!

Beschädigungen am Gerät.

- ▶ Gerät nicht an Inselwechselrichtern, wie z.B. Solarstromanlagen und Benzingeneratoren, anschließen.
- ▶ Netzstecker der Netzanschlussleitung an die Spannungsversorgung anschließen. Auf festen Sitz des Netzsteckers in der Steckdose achten.
- ▶ Wenn innerhalb von 60 Sekunden keine Aktion erfolgt: Standby-Symbol verblasst oder verschwindet.*
- ▶ Gerät ist angeschlossen. Erstinbetriebnahme siehe folgende Kapitel oder Gebrauchsanweisung.



home.liebherr.com/fridge-manuals

DE Unterbau-Kühlschrank

Ausgabedatum: 20260610

Artikelnr.-Index: 7083894-00

For Service in the U.S.: Liebherr Service Center
Toll Free: 1-866-LIEBHER or 1-866-543-2437
Service-appliances.us@liebherr.com
PlusOne Solutions, Inc.
3501 Quadrangle Blvd, Suite 120
Orlando, FL 32817

For Service in Canada: Liebherr Service Center
Toll Free: 1-888-LIEBHER or 1-888-543-2437
www.euro-parts.ca
EURO-PARTS CANADA
39822 Belgrave Road, Belgrave, Ontario, N0G 1E0
Phone: (519) 357-3320 | Fax: (519) 357-1326