



Montageanweisung

Quality, Design and Innovation



home.liebherr.com/fridge-manuals



LIEBHERR





Allgemeine Sicherheitshinweise

Inhalt

1	Allgemeine Sicherheitshinweise	2
2	Aufstellbedingungen	3
2.1	Aufstellungsort.....	3
2.2	Position im Raum.....	3
3	Gerätemaße	4
4	Belüftungsanforderungen	4
5	Gerät transportieren	4
5.1	Gerät zur Erstinbetriebnahme transportieren.....	4
5.2	Gerät nach Erstinbetriebnahme transportieren.....	4
6	Gerät auspacken	4
7	Wandabstandshalter montieren*	4
8	Gerät aufstellen	5
9	Gerät ausrichten	5
10	Nach dem Aufstellen	5
11	Gerät in eine Küchenzeile integrieren	5
11.1	Nischenmaße für Geräte mit Griffmulde*.....	6
11.2	Nischenmaße für Geräte mit Hebelgriff*.....	6
12	Verpackung entsorgen	7
13	Türanschlagwechsel	7
13.1	Schließdämpfer abnehmen.....	7
13.2	Abdeckungen abnehmen*.....	9
13.3	Türmagnet umsetzen.....	9
13.4	Kabelverbindung lösen.....	9
13.5	Tür abnehmen.....	10
13.6	Fernschloss umsetzen*.....	10
13.7	Obere Lagerteile umsetzen.....	11
13.8	Untere Lagerteile umsetzen.....	13
13.9	Lagerteile Tür umsetzen.....	14
13.10	Griffe umsetzen*.....	15
13.11	Tür unten montieren.....	16
13.12	Tür oben montieren.....	16
13.13	Kabelverbindung montieren.....	17
13.14	Tür ausrichten.....	17
13.15	Abdeckungen anbringen.....	17
13.16	Schließdämpfer montieren*.....	18
14	Gerät an Stromversorgung anschließen	19

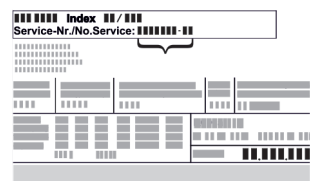
Der Hersteller arbeitet ständig an der Weiterentwicklung aller Typen und Modelle. Bitte haben Sie deshalb Verständnis dafür, dass wir uns Änderungen in Form, Ausstattung und Technik vorbehalten müssen.

Symbol	Erklärung
	Anleitung lesen Um alle Vorteile Ihres neuen Gerätes kennenzulernen, lesen Sie bitte die Hinweise in dieser Anweisung aufmerksam durch.

Symbol	Erklärung
	Zusätzliche Informationen im Internet Die digitale Anleitung mit ergänzenden Informationen finden Sie im Internet über den QR-Code auf der Vorderseite der Anleitung oder über Eingabe der Servicenummer unter home.liebherr.com/fridge-manuals . Die Servicenummer finden Sie auf dem Typenschild:  <i>Fig. Beispielhafte Darstellung</i>
	Gerät prüfen Prüfen Sie alle Teile auf Transportschäden. Wenden Sie sich bei Beanstandungen an den Händler oder Kundendienst.
	Abweichungen Die Anleitung ist für mehrere Modelle gültig, Abweichungen sind möglich. Abschnitte, die nur auf bestimmte Geräte zutreffen, sind mit einem Sternchen (*) gekennzeichnet.
	Handlungsanweisungen und Handlungsergebnisse Handlungsanweisungen sind mit einem ► gekennzeichnet. Handlungsergebnisse sind mit einem ▷ gekennzeichnet.
	Videos Videos zu den Geräten sind auf dem YouTube-Kanal der Liebherr-Hausgeräte verfügbar.

Open-Source-Lizenzen:

Das Gerät enthält Softwarekomponenten, die Open-Source-Lizenzen verwenden. Informationen zu verwendeten Open-Source-Lizenzen können Sie hier abrufen: home.liebherr.com/open-source-licences

1 Allgemeine Sicherheitshinweise

- Bewahren Sie diese Montageanweisung sorgfältig auf, damit Sie jederzeit auf sie zurückgreifen können.
- Wenn Sie das Gerät weitergeben, dann reichen Sie auch die Montageanweisung an den Nachbesitzer weiter.
- Um das Gerät ordnungsgemäß und sicher zu verwenden, lesen Sie diese Montageanweisung vor der Installation und Benutzung sorgfältig. Befolgen Sie stets die darin enthaltenen Anweisungen, Sicherheitshinweise und Warnhinweise. Sie sind wichtig, damit Sie das Gerät sicher und einwandfrei installieren und betreiben können.
- Lesen Sie zuerst die allgemeinen Sicherheitshinweise in der **Gebrauchsanweisung**, welche zu dieser Montageanweisung gehört, im Kapitel "Allgemeine Sicherheitshinweise" und befolgen Sie diese. Wenn Sie die **Gebrauchsanweisung** nicht mehr auffinden, dann können Sie die **Gebrauchsanweisung** im Internet über Eingabe der Servicenummer unter home.liebherr.com/fridge-manuals herunterladen. Die

Service Nummer finden Sie auf dem Typenschild:



- Beachten Sie die Warnhinweise und die weiteren spezifischen Hinweise in den anderen Kapiteln, wenn Sie das Gerät installieren:

	GEFAHR	kennzeichnet eine unmittelbar gefährliche Situation, die Tod oder schwere Körperverletzungen zur Folge haben wird, wenn sie nicht vermieden wird.
	WARNUNG	kennzeichnet eine gefährliche Situation, die Tod oder schwere Körperverletzung zur Folge haben könnte, wenn sie nicht vermieden wird.
	VORSICHT	kennzeichnet eine gefährliche Situation, die leichte oder mittlere Körperverletzungen zur Folge haben könnte, wenn sie nicht vermieden wird.
	ACHTUNG	kennzeichnet eine gefährliche Situation, die Sachschäden zur Folge haben könnte, wenn sie nicht vermieden wird.
	Hinweis	kennzeichnet nützliche Hinweise und Tipps.

2 Aufstellbedingungen

Die Aufstellbedingungen sind entscheidend, um sicherzustellen, dass Sie Ihr Gerät sicher, effizient und störungsfrei betreiben können.

- Beachten Sie alle Sicherheitshinweise.
- Beachten Sie Aufstellungsort und Position im Raum.

WARNUNG

Brandgefahr durch unsachgemäßes Aufstellen!

- Darauf achten, dass sich kein Netzkabel unter dem Gerät verklemmt, wenn Sie das Gerät aufstellen.
- Gerät so aufstellen, dass es keine Stecker oder Netzkabel berührt.
- An Steckdosen im Geräterückseitenbereich keine Geräte anschließen.
- Mehrfach-Steckdosen oder -Verteilerleisten sowie andere elektronische Geräte (wie z.B. Halogen-Trafos) **nicht** an der Rückseite von Geräten platzieren und betreiben.

WARNUNG

Brandgefahr durch Feuchtigkeit!

Wenn stromführende Teile oder die Netzanschlussleitung feucht werden, kann es zu einem Kurzschluss kommen.

- Das Gerät ist für den Gebrauch in geschlossenen Räumen konzipiert. Das Gerät nicht im Freien oder im Feuchte- und Spritzwasserbereich betreiben.

WARNUNG

Austretendes Kältemittel und Öl!

Brand. Das enthaltene Kältemittel ist umweltfreundlich, aber brennbar. Das enthaltene Öl ist ebenfalls brennbar. Entweichendes Kältemittel und Öl können sich bei entsprechender hoher Konzentration und in Kontakt mit einer externen Wärmequelle entzünden.

- Rohrleitungen des Kältemittelkreislaufs und Kompressor nicht beschädigen.

2.1 Aufstellungsort

- Gerät ausschließlich in geschlossenen Räumen aufstellen und verwenden.
- Optimaler Aufstellungsort ist ein trockener und gut belüfteter Raum.
- Wenn das Gerät in sehr feuchter Umgebung aufgestellt wird, kann sich auf der Außenseite des Geräts Kondenswasser bilden. Immer auf gute Be- und Entlüftung am Aufstellungsort achten.
- Je mehr Kältemittel im Gerät ist, desto größer muss der Raum sein, in dem das Gerät steht. In zu kleinen Räumen kann bei einem Leck ein brennbares Gas-Luft-Gemisch entstehen. Pro 8 g Kältemittel muss der Aufstellraum mindestens 1 m³ groß sein. Angaben zum enthaltenen Kältemittel stehen auf dem Typenschild im Geräteinnenraum.
- Der Boden am Standort muss waagrecht und eben sein.

2.2 Position im Raum

- Gerät weder im Bereich direkter Sonneneinstrahlung noch neben einer Heizung oder dergleichen aufstellen.
- Sie können das Gerät direkt neben einem Backofen aufstellen.
- Wenn Sie das Gerät direkt neben einem Backofen aufstellen, kann sich der Energieverbrauch geringfügig erhöhen. Dies ist abhängig von der Nutzungsdauer und Nutzungsintensität des Backofens.
- Das Gerät mit der Rückseite und bei Verwendung beiliegender Wandabstandshalter (siehe unten) mit diesen stets direkt an der Wand aufstellen.*
- Das Gerät mit der Rückseite stets direkt an der Wand aufstellen.*
- Der Einsatz in explosionsgefährdeten Bereichen ist nicht zulässig.

3 Gerätemaße

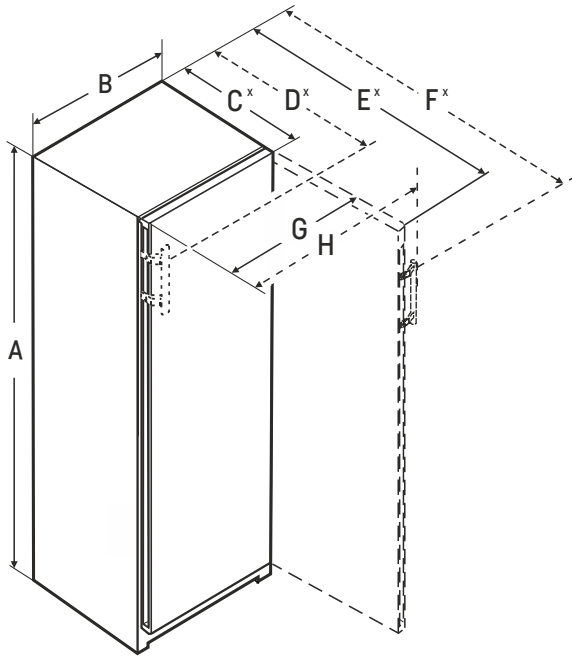

Fig. 1

- A = Gerätehöhe inklusive Füße / Rollen / Scharnier
- B = Gerätebreite ohne Griff
- C = Gerätetiefe ohne Griff
- D = Gerätetiefe mit Griff
- E = Gerätetiefe bei geöffneter Tür ohne Griff
- F = Gerätetiefe bei geöffneter Tür mit Griff
- G = Gerätebreite bei geöffneter Tür ohne Griff
- H = Gerätebreite bei geöffneter Tür mit Griff

	WPs.. 46..	WPb.. 52..	WPg.. 74..
A (mm)	1454	1854	2013
B (mm)	597	597	697
C (mm)	675 ^x	675 ^x	764 ^x
D (mm)	719 ^x	719 ^x	–
E (mm)	1230 ^x	1230 ^x	1416 ^x
F (mm)	1237 ^x	1237 ^x	–
G (mm)	609	609	713
H (mm)	653	653	–

^x Bei Geräten mit beiliegenden Wandabstandshaltern vergrößert sich das Maß um 15 mm. (siehe 7 Wandabstandshalter montieren*)

4 Belüftungsanforderungen

ACHTUNG

Beschädigungsgefahr durch Überhitzung infolge unzureichender Belüftung!

Bei zu geringer Belüftung kann der Kompressor beschädigt werden.

- ▶ Auf eine ausreichende Belüftung achten.
- ▶ Belüftungsanforderungen beachten.

5 Gerät transportieren



WARNUNG

Verletzungsgefahr durch Glasscherben!

Beim Transport in einer Höhe von mehr als 1500 m können die Glasscheiben der Tür zerbrechen. Die Bruchstücke sind scharfkantig und können schwere Verletzungen verursachen.

- ▶ Geeignete Schutzmaßnahmen ergreifen.

5.1 Gerät zur Erstinbetriebnahme transportieren

Sicherstellen, dass folgende Voraussetzungen erfüllt sind:

- Gerät ist verpackt.
- Gerät steht aufrecht.
- ▶ Gerät mithilfe von zwei Personen transportieren.
- ▶ Gerät auspacken. (siehe 6 Gerät auspacken)

5.2 Gerät nach Erstinbetriebnahme transportieren

Beachten Sie die nachfolgenden Anweisungen, wenn Sie das Gerät nach Erstinbetriebnahme erneut transportieren oder verschieben wollen.

Sicherstellen, dass folgende Voraussetzungen erfüllt sind:

- Gerät ist entleert.
- Gerät steht aufrecht.
- Gerät mit Tür(en): Tür ist gegen ungewolltes Öffnen gesichert.
- Gerät mit Auszugswagen: Auszugswagen ist gegen ungewolltes Öffnen gesichert.
- Gerät mit Stellfüßen: Stellfüße sind eingedreht.
- ▶ Gerät mithilfe von zwei Personen transportieren.

Nach dem Transport:

- ▶ Stellfüße am Gerät ausdrehen.
- ▶ Gerät ausrichten. (siehe 9 Gerät ausrichten)

6 Gerät auspacken

Bei Schäden am Gerät umgehend - vor dem Anschließen - beim Lieferanten rückfragen.

- ▶ Prüfen Sie das Gerät und die Verpackung auf Transportschäden. Wenden Sie sich unverzüglich an den Lieferanten, falls Sie irgendwelche Schäden vermuten.
- ▶ Entfernen Sie sämtliche Materialien von der Rückseite oder den Seitenwänden des Geräts, die eine ordnungsgemäße Aufstellung bzw. Be- und Entlüftung verhindern können.
- ▶ Alle Schutzfolien von dem Gerät entfernen. Dabei keine spitzen oder scharfen Gegenstände verwenden!

7 Wandabstandshalter montieren*

Mit Wandabstandshalter erzielt Ihr Gerät den deklarierten Energieverbrauch und es bildet sich kein Kondenswasser bei hoher Umgebungsfuchte. Das Gerät ist ohne Verwendung der Wandabstandshalter voll funktionsfähig, hat aber einen geringfügig höheren Energieverbrauch.

Wenn Sie die Wandabstandshalter einsetzen, dann vergrößert sich die Gerätetiefe um ca. 15 mm.*

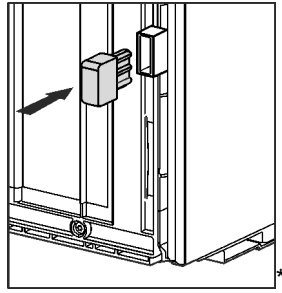

- ▶ Gerät mit beiliegenden Wandabstandshaltern: Wandabstandshalter auf der Rückseite des Geräts links und rechts unten einsetzen.

8 Gerät aufstellen



VORSICHT

Verletzungsgefahr durch schweres Gerät!

- ▶ Gerät mit zwei Personen zu seinem Aufstellungsort transportieren.



VORSICHT

Verletzungs- und Beschädigungsgefahr!

Die Tür kann an der Wand anschlagen und dadurch beschädigt werden. Bei Glastüren kann das beschädigte Glas zu Verletzungen führen!

- ▶ Tür vor dem Anschlagen an der Wand schützen. Türstopper, z.B. Filzstopper, an der Wand anbringen.
- ▶ Ein Öffnungsbegrenzer der Tür auf 90° kann über den Kundendienst nachbestellt werden.



WARNUNG

Brandgefahr durch Kurzschluss!

- ▶ Wenn Sie das Gerät aufstellen: Netzanschlussleitung nicht knicken, einklemmen oder beschädigen.
- ▶ Gerät nicht mit defekter Netzanschlussleitung betreiben.



WARNUNG

Brand- und Beschädigungsgefahr!

- ▶ Wärmeabgebende Geräte, z. B. Mikrowellengerät, Toaster usw. nicht auf das Gerät stellen!

Sicherstellen, dass folgende Voraussetzungen eingehalten sind:

- Das Gerät ausschließlich in unbeladenem Zustand verschieben.
- Das Gerät ausschließlich mit Hilfe aufstellen.
- ▶ Netzanschlussleitung aus dem Beipack nehmen.
- ▶ Kaltgerätebuchse der Netzanschlussleitung vollständig in den Gerätestecker auf der Rückseite des Geräts einstecken. Auf festen Sitz der Kaltgerätebuchse achten.
- ▶ Netzstecker bei Bedarf mithilfe einer Schnur zur frei zugänglichen Steckdose verlegen.

9 Gerät ausrichten

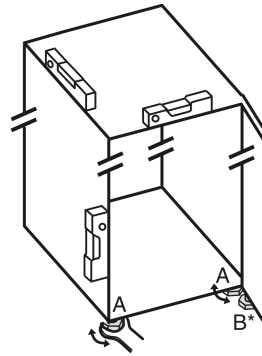

Fig. 2

- ▶ Stellfüße Fig. 2 (A) mit beiliegendem Gabelschlüssel und mit Hilfe einer Wasserwaage herausdrehen, bis das Gerät fest und ebenstehend ausgerichtet ist.



VORSICHT

Verletzungs- und Beschädigungsgefahr durch Kippen des Geräts!

Wenn der zusätzliche Stellfuß am unteren Lagerbock nicht richtig auf dem Boden aufliegt, kann das Gerät kippen. Das kann zu Sachschaden und Verletzungen führen.

- ▶ Zusätzlichen Stellfuß am Lagerbock nach Anweisung herausdrehen.
- ▶ Stellfuß Fig. 2 (B) am Lagerbock mit beiliegendem Gabelschlüssel herausdrehen, bis er auf dem Boden aufliegt.
- ▶ Stellfuß Fig. 2 (B) um 90° weiter drehen.
- ▶ Gerät ist ausgerichtet.

10 Nach dem Aufstellen

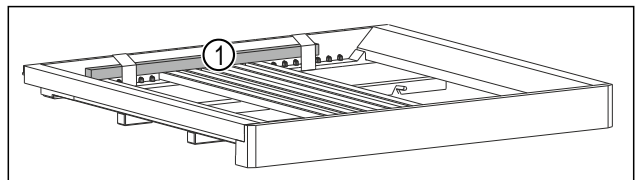

Fig. 3

- ▶ Holzstab Fig. 3 (1) entfernen.
- ▶ Alle Transportsicherungsteile entfernen.
- ▶ Schutzfolien von der Gehäuseaußenseite abziehen.
- ▶ Schutzfolien von der Edelstahlrückwand abziehen.
- ▶ Gerät reinigen. (siehe Gebrauchsanweisung)
- ▶ Notieren Sie Typ (Modell, Nummer), Gerätebezeichnung, Geräte-/Seriennummer, Kaufdatum und Händleranschrift.

11 Gerät in eine Küchenzeile integrieren

Sie können das Gerät in eine Küchenzeile integrieren. Beachten Sie dabei folgende Aufstellbedingungen:

- Wenn Sie einen Aufsatzschrank über dem Gerät montieren, müssen Sie einen Lüftungsquerschnitt mit der entsprechenden Tiefe auf der Rückseite des Aufsatzschrankes berücksichtigen.
- Wenn Sie das Gerät mit den Scharnieren neben einer Wand aufstellen, müssen Sie den Abstand zur Geräte-seite berücksichtigen.
- Um ein vollständiges Öffnen der Tür zu gewährleisten, muss das Gerät um die Frontdicke herausragen. Je nach Nischentiefe kann das Gerät weiter herausragen.

Gerät in eine Küchenzeile integrieren

Hinweis

Ein Set zur Begrenzung des Türöffnungswinkels auf 90° kann bei Geräten mit Schließdämpfung über den Kundendienst bezogen werden.*



WARNUNG

Brandgefahr durch Kurzschluss!

- ▶ Wenn Sie das Gerät aufstellen: Netzanschlussleitung nicht knicken, einklemmen oder beschädigen.
- ▶ Gerät nicht mit defekter Netzanschlussleitung betreiben.

Sicherstellen, dass folgende Voraussetzungen erfüllt sind:

- Steckdose ist leicht zugänglich und liegt nicht hinter dem Gerät.
- Belüftungsanforderungen sind eingehalten. (siehe 4 Belüftungsanforderungen)
- Anschlussmaße sind berücksichtigt. (siehe 14 Gerät an Stromversorgung anschließen)
- Wandabstandshalter sind montiert.*

11.1 Nischenmaße für Geräte mit Griffmulde*

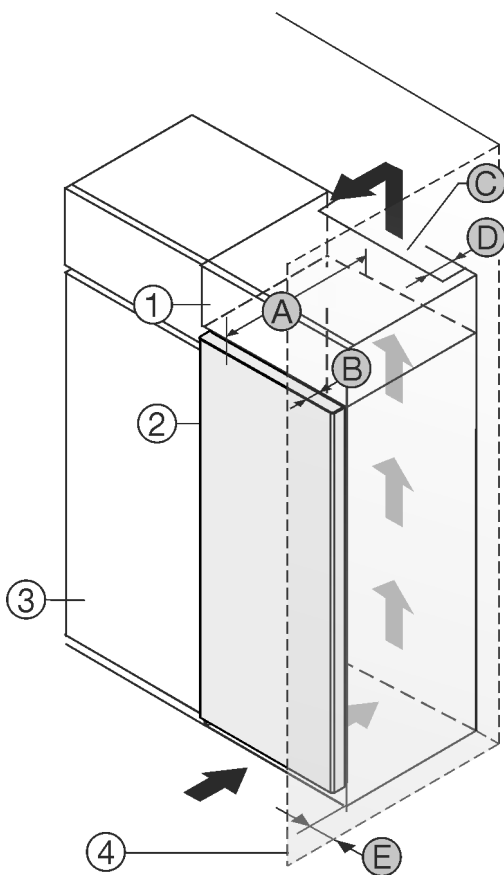

Fig. 4

- | | |
|--------------------|-----------------------------|
| (1) Aufsatzschrank | (B) Türtiefe |
| (2) Gerät | (C) Lüftungsquerschnitt |
| (3) Küchenschrank | (D) Abstand Geräterückseite |
| (4) Wand | (E) Abstand zur Geräteseite |
| (A) Gerätetiefe | |

Geräte mit Griffmulde:	
A	675 mm ^x
B	75 mm
C	mind. 300 cm ²

Geräte mit Griffmulde:	
D	mind. 50 mm
E	mind. 13 mm

Geräte mit Griffmulde und Glasfront / Steinfront:	
A	682 mm ^x
B	82 mm
C	mind. 300 cm ²
D	mind. 50 mm
E	mind. 20 mm

* Bei Geräten mit Wandabstandshaltern vergrößert sich das Maß um 15 mm.*

11.2 Nischenmaße für Geräte mit Hebelgriff*

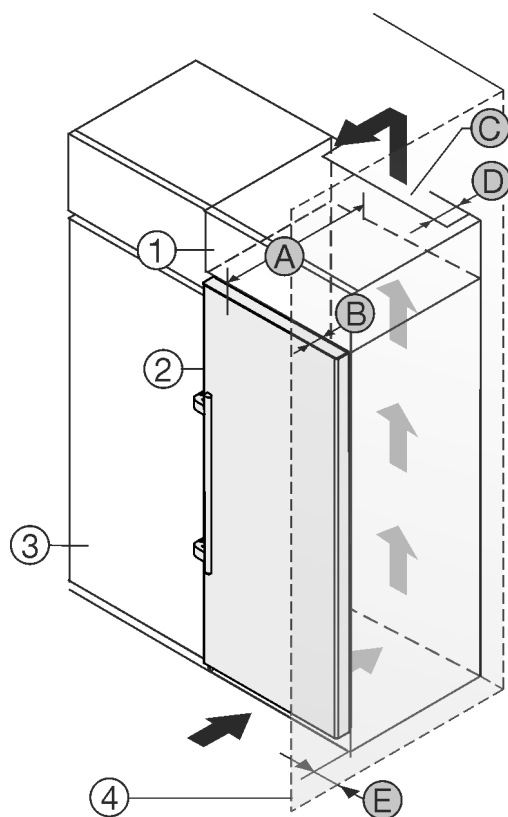

Fig. 5

- | | |
|--------------------|-----------------------------|
| (1) Aufsatzschrank | (B) Türtiefe |
| (2) Gerät | (C) Lüftungsquerschnitt |
| (3) Küchenschrank | (D) Abstand Geräterückseite |
| (4) Wand | (E) Abstand zur Geräteseite |
| (A) Gerätetiefe | |

Geräte mit Hebelgriff und Glasfront / Steinfront:	
A	682 mm ^x
B	82 mm
C	mind. 300 cm ²
D	mind. 50 mm
E	mind. 57 mm

* Bei Geräten mit Wandabstandshaltern vergrößert sich das Maß um 15 mm.*

12 Verpackung entsorgen



WARNUNG

Ersticken Gefahr durch Verpackungsmaterial und Folien!
 ► Kinder nicht mit Verpackungsmaterial spielen lassen.

Die Verpackung ist aus wiederverwertbaren Materialien hergestellt:

- Wellpappe/Pappe
- Teile aus geschäumtem Polystyrol
- Folien und Beutel aus Polyethylen
- Umreifungsbänder aus Polypropylen
- genagelter Holzrahmen mit Scheibe aus Polyethylen*
- Das Verpackungsmaterial zu einer offiziellen Sammelstelle bringen.

13 Türanschlagwechsel

Werkzeug

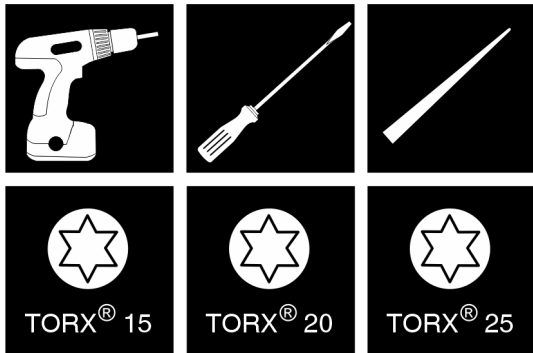

Fig. 6



WARNUNG

Verletzungsgefahr durch unfachmännischen Türanschlagwechsel!

- Türanschlag von Fachpersonal wechseln.



WARNUNG

Verletzungsgefahr und Sachschäden durch hohes Türgewicht!

- Umbau nur durchführen, wenn Sie ein Gewicht von 25 kg tragen können.
- Umbau nur mit zwei Personen durchführen.

ACHTUNG

Stromführende Teile!

Beschädigung elektrischer Bauteile.

- Netzstecker ziehen, bevor Sie den Türanschlagwechsel durchführen.

ACHTUNG

Beschädigungsgefahr durch Türkollision!

Beschädigung der Geräte bei Side-by-Side-Aufstellung.

Wenn Sie zwei Geräte nebeneinander in einer bestimmten Side-by-Side-Anordnung aufstellen, ist der Türanschlag beider Geräte werksseitig vorgegeben.

- Side-by-Side-Aufstellung: Türanschlag nicht wechseln.

Für Geräte **mit Schließdämpfer** gelten die Abschnitte:*

- Für Geräte **mit** Schließdämpfer
- Für alle Geräte

Für Geräte **ohne Schließdämpfer** gelten die Abschnitte:*

- Für Geräte **ohne** Schließdämpfer
- Für alle Geräte

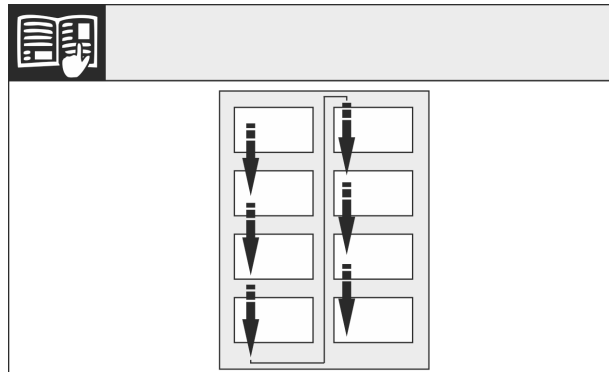

Fig. 7

Leserichtung beachten.

13.1 Schließdämpfer abnehmen

Für Geräte **mit Schließdämpfer**:

- Tür öffnen.

ACHTUNG

Beschädigungsgefahr durch Schraubendreher!*

Wenn Sie die Türdichtung beschädigen, dann schließt die Tür nicht richtig und die Kühlung ist nicht ausreichend.

- Schraubendreher vorsichtig als Hilfsmittel verwenden.
- Türdichtung mit dem Schraubendreher nicht beschädigen.

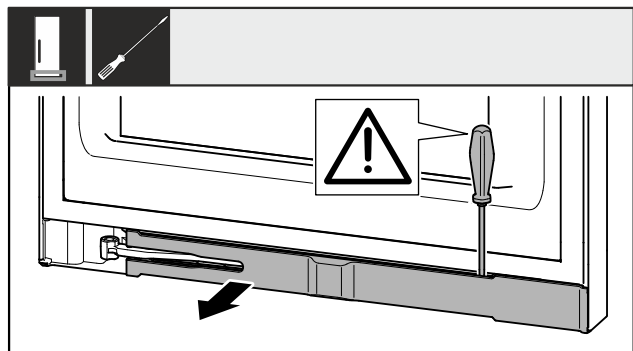

Fig. 8

- Blende mit Schlitzschraubendreher ausrasten.
- Blende entfernen.



VORSICHT

Quetschgefahr durch zusammenklappendes Gelenk!

- Sicherung einrasten.

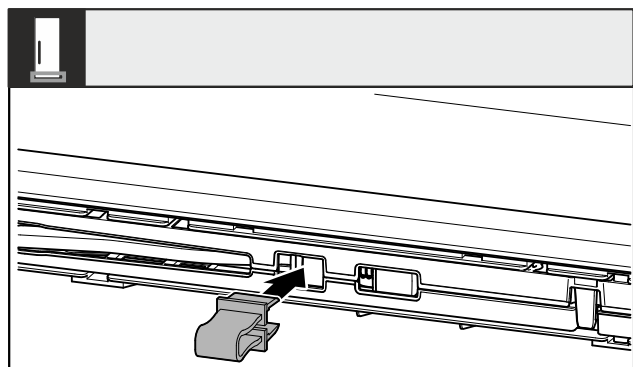

Fig. 9

Türanschlagwechsel

- Sicherung in Öffnung einrasten.

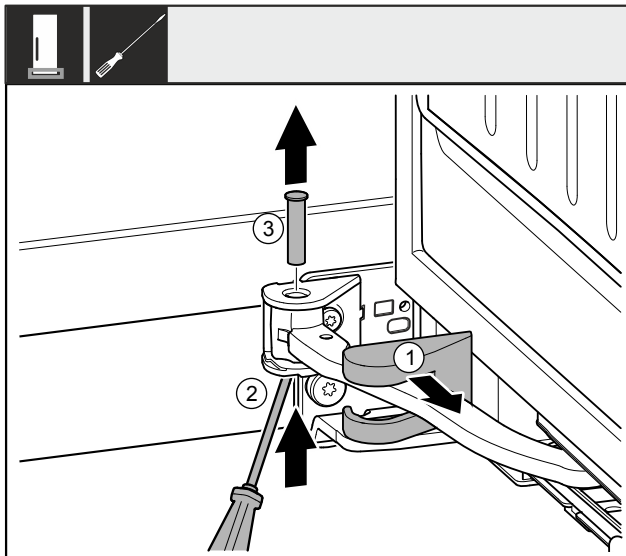

Fig. 10

- Lagerbockabdeckung Fig. 10 (1) abziehen und entlang des Gelenks verschieben.
- Bolzen Fig. 10 (2) mit Schraubendreher von unten anheben.
- Bolzen Fig. 10 (3) von oben herausziehen.

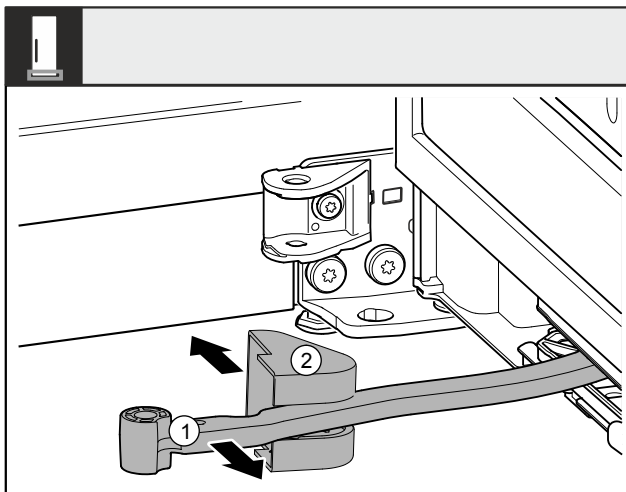

Fig. 11

- Gelenk Fig. 11 (1) in Richtung Tür drehen.
- Lagerbockabdeckung Fig. 11 (2) entfernen.

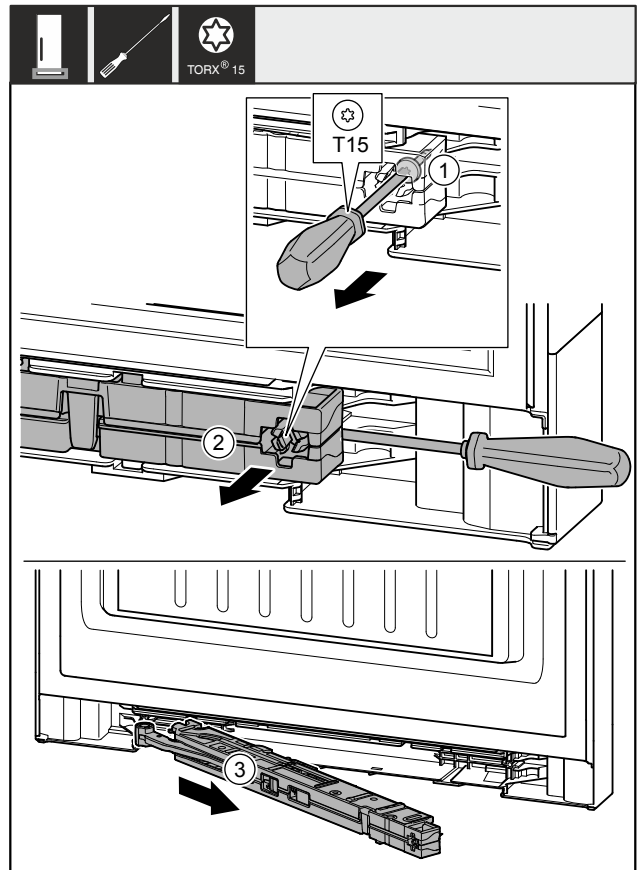

Fig. 12

- Schraube Fig. 12 (1) an Schließdämpfereinheit mit Schraubendreher ca. 14 mm lösen.
- Schließdämpfereinheit Fig. 12 (2) griffseitig mit Schraubendreher nach vorne aushebeln.
- Schließdämpfereinheit Fig. 12 (3) herausziehen.

Bei 700 mm und 750 mm breiten Geräten das Adapterstück entfernen.*

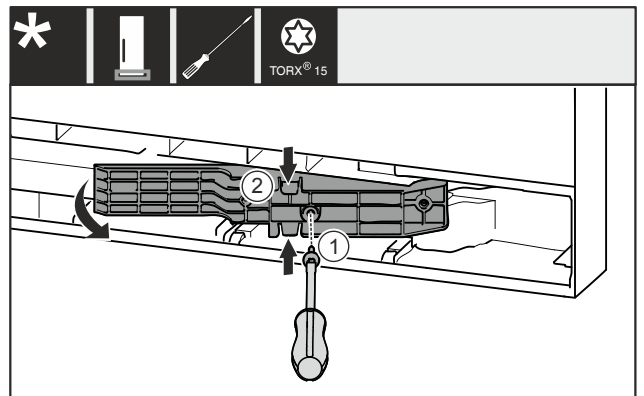

Fig. 13 *

- Schraube Fig. 13 (1) entfernen.*
- Adapterstück Fig. 13 (2) oben und unten leicht zusammendrücken und herausziehen.*

13.2 Abdeckungen abnehmen*

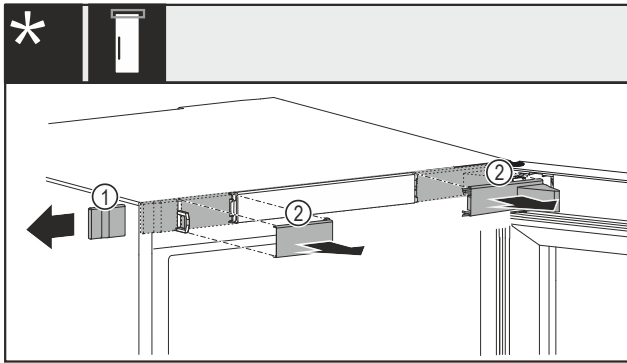

Fig. 14 Mit mechanischem oder elektrischem Schloss*

- ▶ Abdeckung Fig. 14 (1) vorsichtig seitlich entfernen.*
- ▶ Abdeckungen Fig. 14 (2) vorsichtig nach vorne entfernen.*

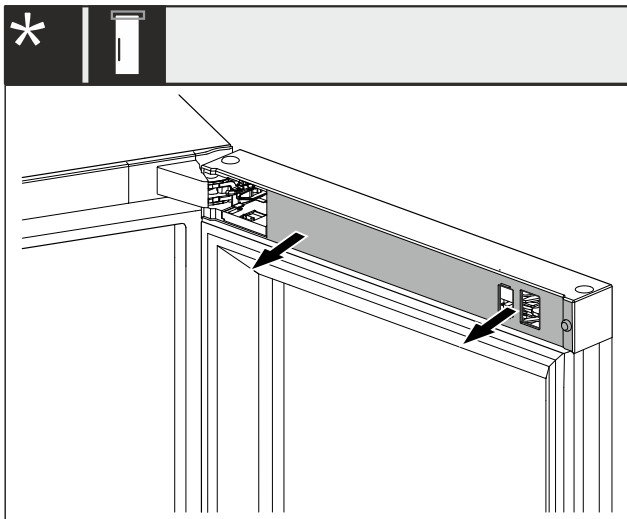

Fig. 15 Mit elektrischem Schloss*

- ▶ Abdeckung an den Öffnungen angreifen und ausrasten.*

13.3 Türmagnet umsetzen

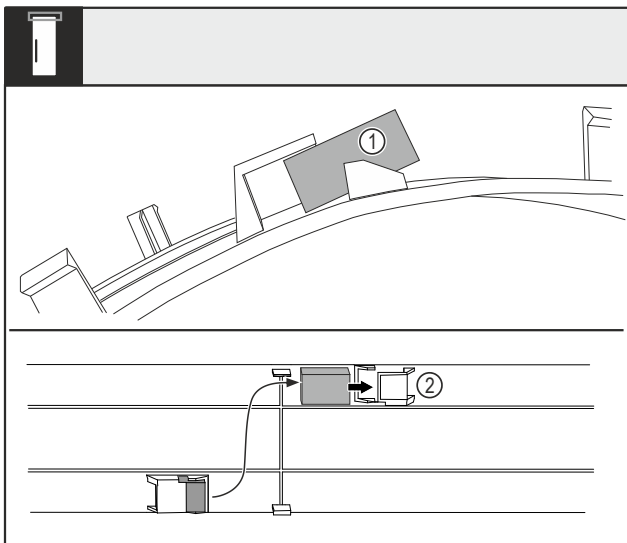

Fig. 16

- ▶ Abdeckung biegen und Türmagnet Fig. 16 (1) aus dem Nest herausziehen.
- ▶ Türmagnet ins andere Nest Fig. 16 (2) einschieben.

13.4 Kabelverbindung lösen

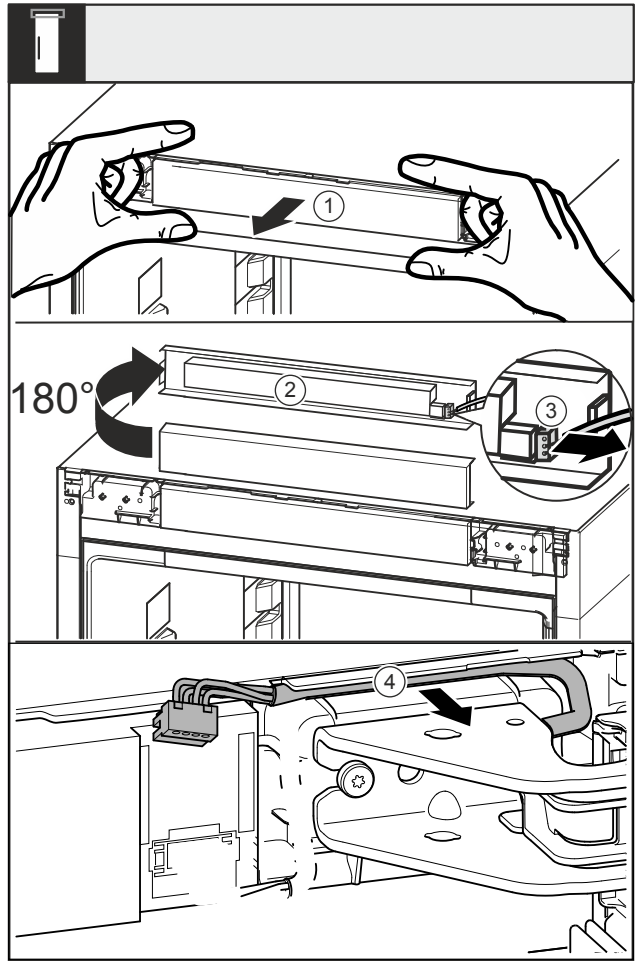

Fig. 17

- ▶ Blende Fig. 17 (1) nach vorne lösen.
- ▶ Blende Fig. 17 (2) nach oben um 180° drehen.
- ▶ Rastnase am Stecker Fig. 17 (3) nach hinten drücken und den Stecker vorsichtig herausziehen.
- ▶ Kabel Fig. 17 (4) über Lagerbock aus der Führung lösen.

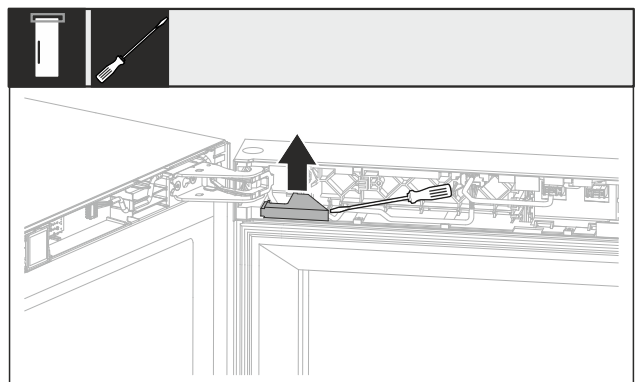

Fig. 18

- ▶ Kabelabdeckung mit einem Schlitzschraubendreher anheben und herausziehen.

Türanschlagwechsel

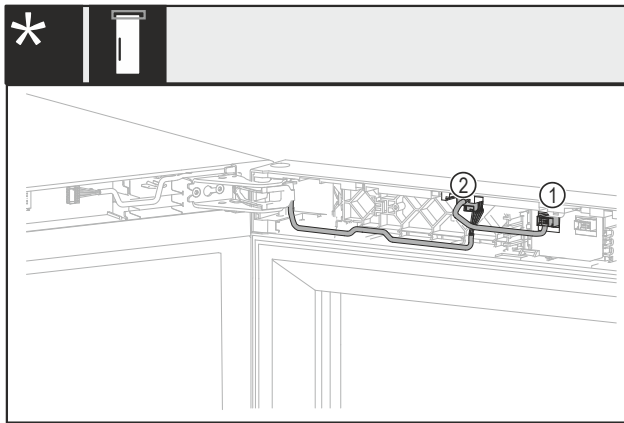

Fig. 19 Ohne Schloss oder mit mechanischem Schloss*

- ▶ Stecker Fig. 19 (1) herausziehen.*
- ▶ Stecker Fig. 19 (2) herausziehen.*

13.5 Tür abnehmen



WARNUNG

- Verletzungsgefahr durch schwere Tür!
- ▶ Tür nur mit zwei Personen hochheben.

ACHTUNG

- Beschädigungsgefahr durch Schraubendreher!
- Wenn Sie die Türdichtung beschädigen, dann schließt die Tür nicht richtig und die Kühlung ist nicht ausreichend.
- ▶ Schraubendreher vorsichtig als Hilfsmittel verwenden.
 - ▶ Türdichtung mit dem Schraubendreher nicht beschädigen.



VORSICHT

- Verletzungsgefahr durch herauskippende Tür!
- Wenn Sie den Bolzen an der Tür vollständig entfernen, kann die Tür herauskippen und Sie können sich verletzen.
- ▶ Tür festhalten, bevor Sie den Bolzen entfernen.

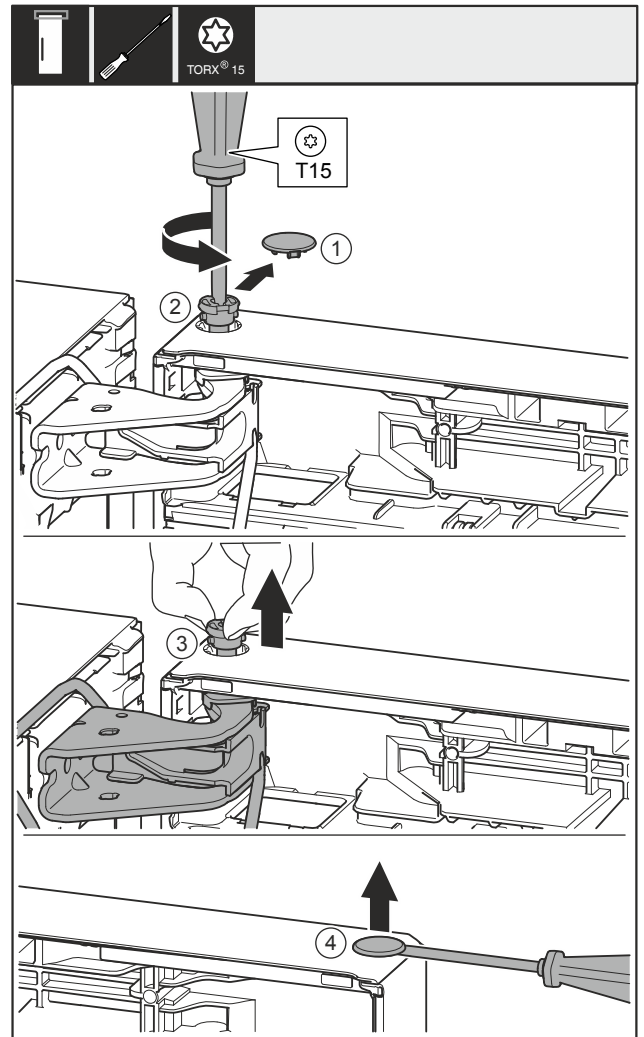

Fig. 20

- ▶ Tür anheben und beiseitestellen.

13.6 Fernschloss umsetzen*

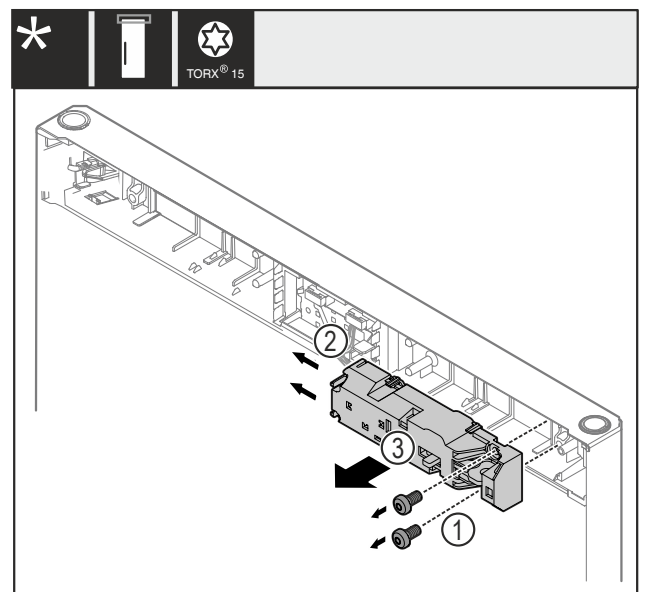

Fig. 21

- ▶ Schrauben Fig. 21 (1) entfernen.
- ▶ Rastnasen Fig. 21 (2) zur Seite drücken und Fernschloss Fig. 21 (3) abnehmen.

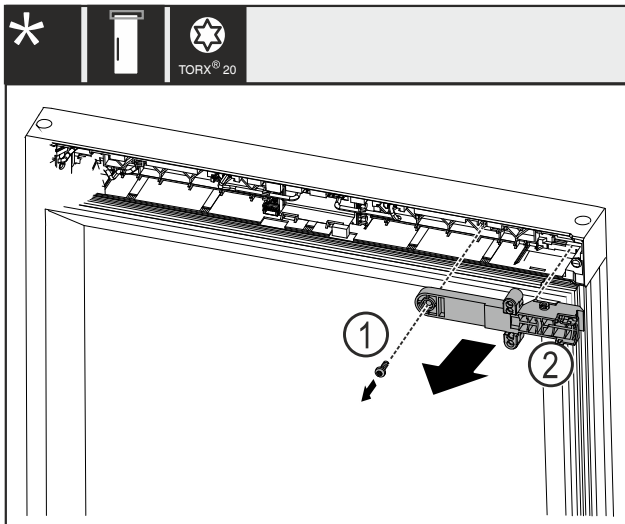

Fig. 22

- ▶ Schraube Fig. 22 (1) entfernen.
- ▶ Schloss-Halteteil Fig. 22 (2) abnehmen.

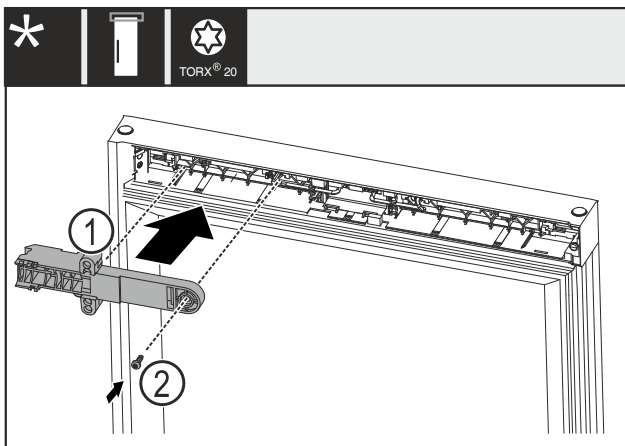

Fig. 23

- ▶ Schloss-Halteteil Fig. 23 (1) um 180° drehen und auf Gegenseite montieren.
- ▶ Schloss-Halteteil Fig. 23 (1) mit Schraube Fig. 23 (2) befestigen.

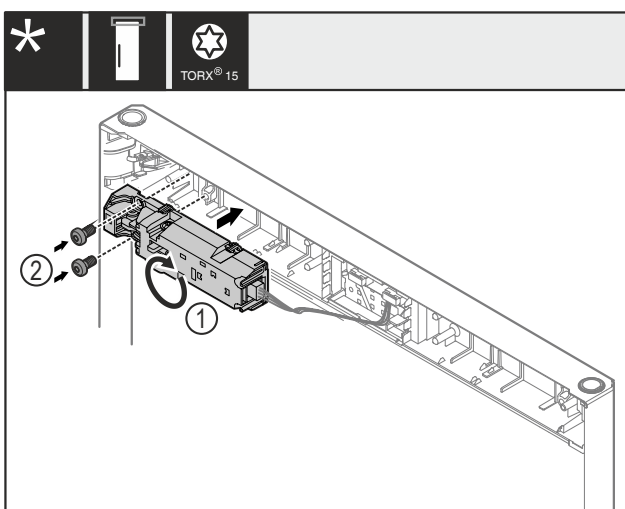

Fig. 24

- ▶ Fernschloss Fig. 24 (1) um 180° drehen und auf Gegenseite montieren.
- ▶ Fernschloss Fig. 24 (1) mit Schrauben Fig. 24 (2) befestigen.

13.7 Obere Lagerteile umsetzen



WARNUNG

Verletzungsgefahr durch herausfallende Tür!
Sind die Lagerteile nicht fest genug angeschraubt, kann die Tür herausfallen. Dies kann zu schweren Verletzungen führen. Außerdem schließt die Tür evtl. nicht, so dass das Gerät nicht richtig kühlt.

- ▶ Die Lagerböcke/Lagerbolzen fest mit 4 Nm anschrauben.
- ▶ Alle Schrauben kontrollieren und ggf. nachziehen.

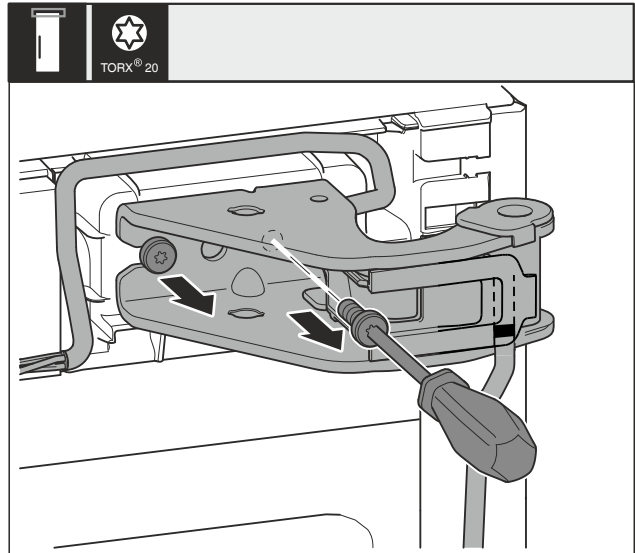

Fig. 25

- ▶ Mit Schraubendreher beide Schrauben herausdrehen.
- ▶ Lagerbock und Kabel anheben und entfernen.

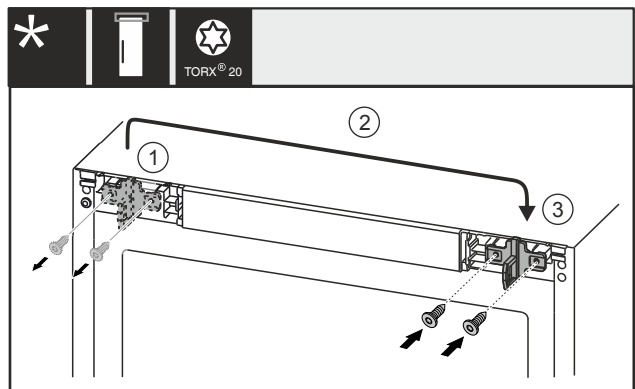

Fig. 26 mit elektrischem Schloss*

- ▶ Mit Schraubendreher Schrauben Fig. 26 (1) herausdrehen.*
- ▶ Schließhaken Fig. 26 (2) auf Gegenseite umsetzen.*
- ▶ Schrauben Fig. 26 (3) mit Schraubendreher ansetzen und festdrehen.*

Türanschlagwechsel

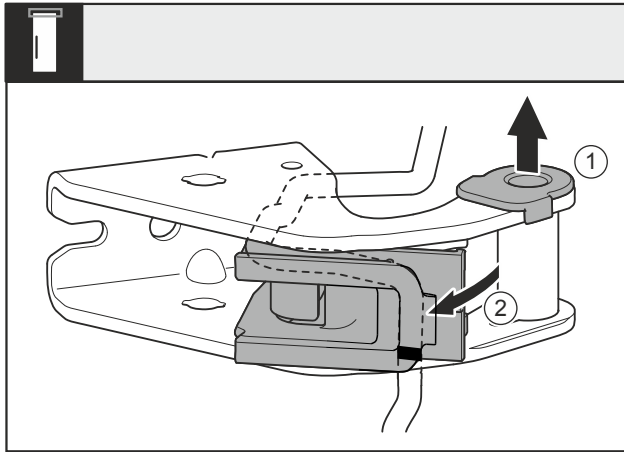

Fig. 27

- ▶ Lagerbuchse Fig. 27 (1) aus Führung ziehen.
- ▶ Kabelhalterung Fig. 27 (2) ausschwenken.

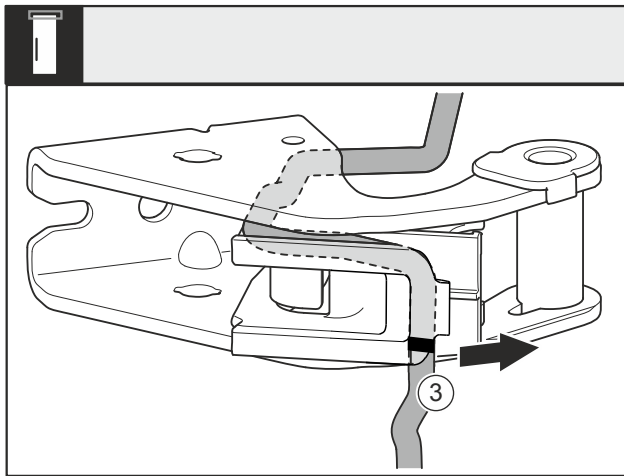

Fig. 28

- ▶ Kabel mit der Kabelhalterung Fig. 28 (3) vom Lagerbock demontieren.

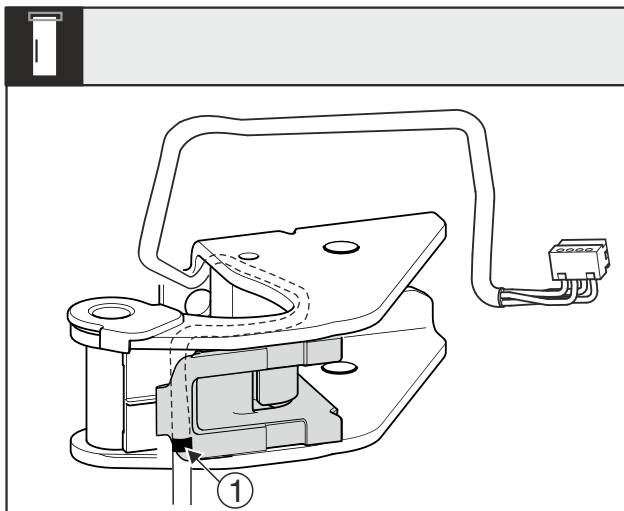

Fig. 29

- ▶ Kabel spiegelverkehrt in die obere Nut der Kabelhalterung einsetzen.
- ▶ Mittlere Markierung Fig. 29 (1) muss dabei auf der Kante der Kabelhalterung liegen.
- ▶ Kabelhalterung einschwenken.

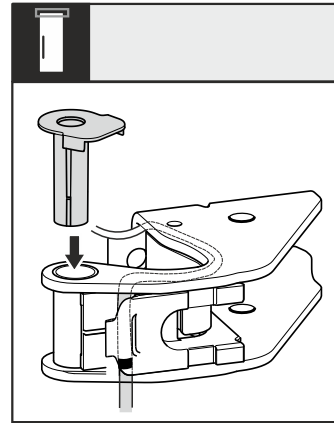

Fig. 30

- ▶ Lagerbuchse von der anderen Seite einsetzen und einrasten.

ACHTUNG

Gefahr von Kabelquetschung!

- ▶ Bei Kabelverlegung auf die Markierungen achten. Das Kabelende mit der doppelten Markierung muss ins Türendstück verlegt werden.

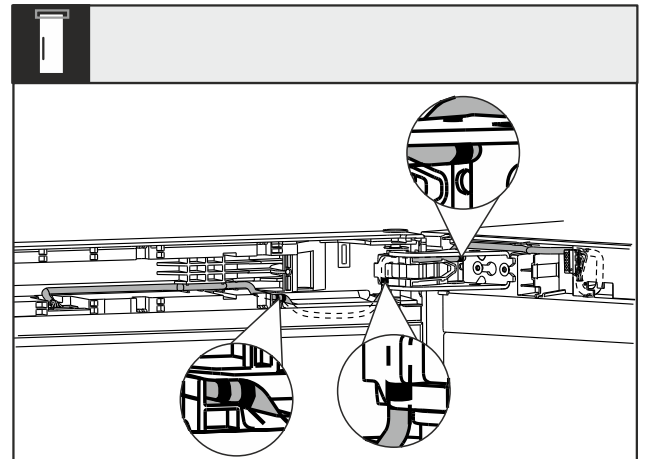

Fig. 31

Nach der Umsetzung muss die Kabelverlegung, wie in der Abbildung angezeigt, aussehen.

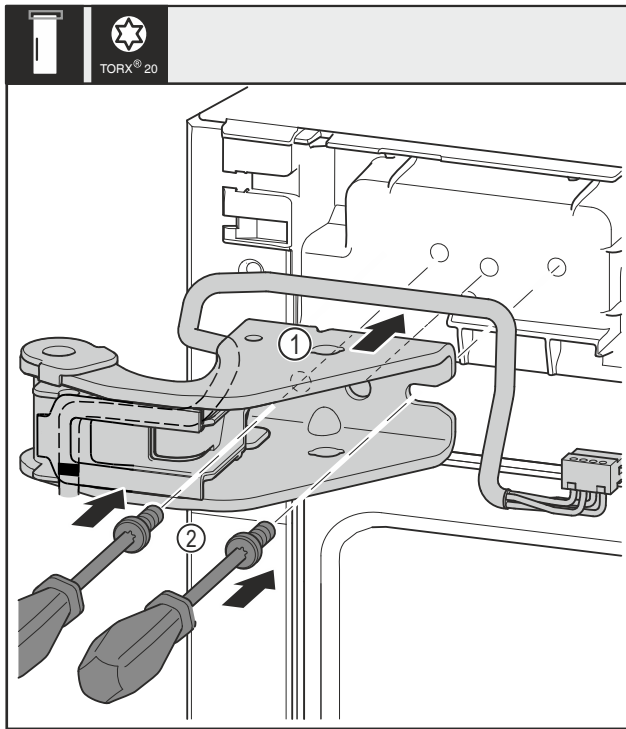

Fig. 32

- ▶ Oberen Lagerbock Fig. 32 (1) ansetzen.
- ▶ Schrauben Fig. 32 (2) mit Schraubendreher einsetzen und festdrehen.

13.8 Untere Lagerteile umsetzen



WARNUNG

Verletzungsgefahr durch herausfallende Tür!
Sind die Lagerteile nicht fest genug angeschraubt, kann die Tür herausfallen. Dies kann zu schweren Verletzungen führen. Außerdem schließt die Tür evtl. nicht, so dass das Gerät nicht richtig kühlt.

- ▶ Die Lagerböcke/Lagerbolzen fest mit 4 Nm anschrauben.
- ▶ Alle Schrauben kontrollieren und ggf. nachziehen.

Für Geräte mit Schließdämpfer:*

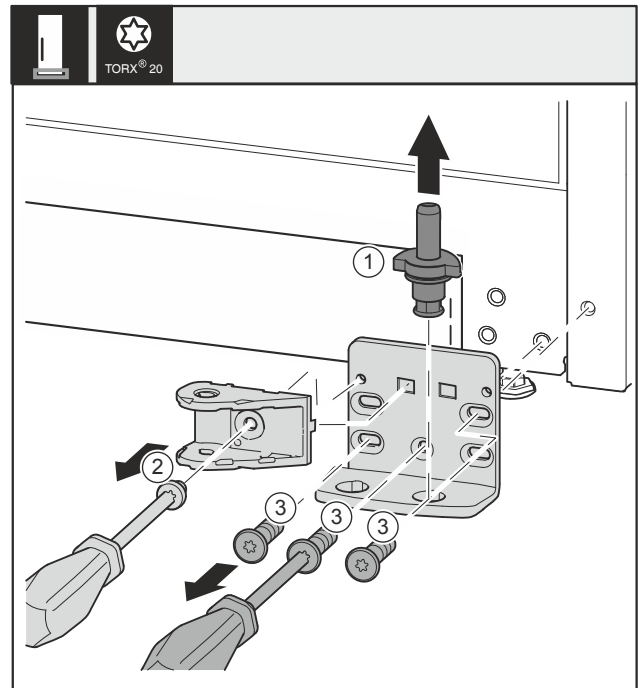

Fig. 33 *

- ▶ Lagerbolzen Fig. 33 (1) komplett nach oben herausziehen.*
- ▶ Schraube Fig. 33 (2) mit Schraubendreher herausdrehen und Schließdämpferverbindung abnehmen.*
- ▶ Schrauben Fig. 33 (3) mit Schraubendreher herausdrehen und Lagerbock abnehmen.*

Für Geräte ohne Schließdämpfer:*

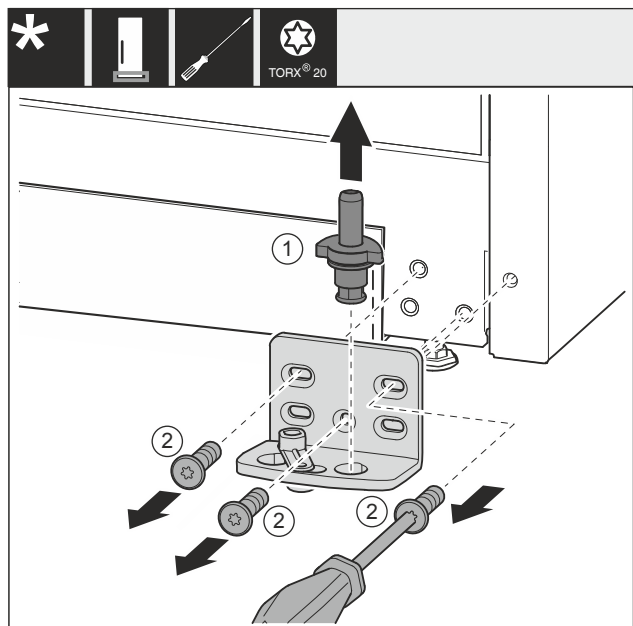

Fig. 34 *

- ▶ Lagerbolzen Fig. 34 (1) komplett nach oben herausziehen.*
- ▶ Schrauben Fig. 34 (2) mit Schraubendreher herausdrehen und Lagerbock abnehmen.*

Türanschlagwechsel

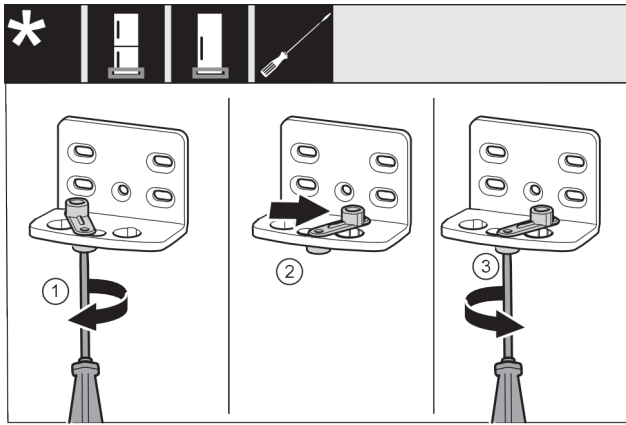

Fig. 35 *

- ▶ Schraube (1) mit Schraubendreher lose schrauben.*
- ▶ Türschließhilfe (2) anheben und um 90° nach rechts in Bohrung drehen.*
- ▶ Schraube (3) mit Schraubendreher festschrauben.*

Für alle Geräte:

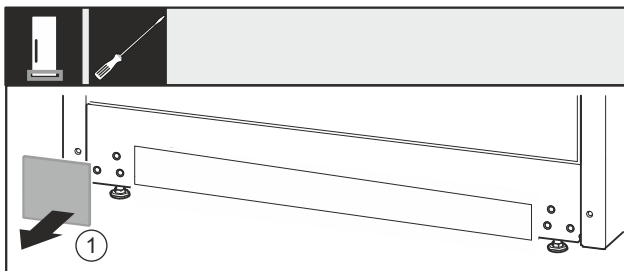

Fig. 36

- ▶ Abdeckung Fig. 36 (1) abnehmen.

Für Geräte mit Schließdämpfer:*

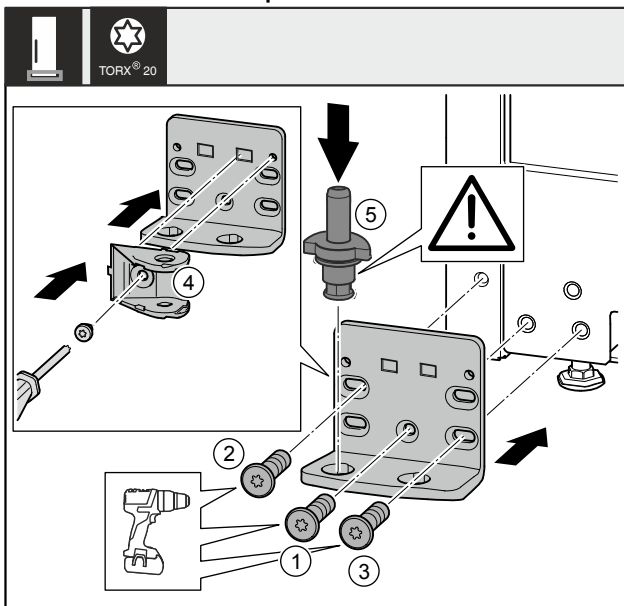

Fig. 37 *

- ▶ Lagerbock auf der anderen Seite ansetzen und mit Hilfe eines Schraubendrehers anschrauben. Mit Schraube Fig. 37 (1) unten in der Mitte beginnen.*
- ▶ Schraube Fig. 37 (2) und Schraube Fig. 37 (3) festschrauben.*
- ▶ Schließdämpferverbindung Fig. 37 (4) um 180° drehen. Auf der anderen Seite des Lagerbocks mit Schraubendreher anschrauben.*
- ▶ Lagerbolzen Fig. 37 (5) komplett einsetzen. Dabei darauf achten, dass der Rastnocken nach hinten zeigt.*

Für Geräte ohne Schließdämpfer:*

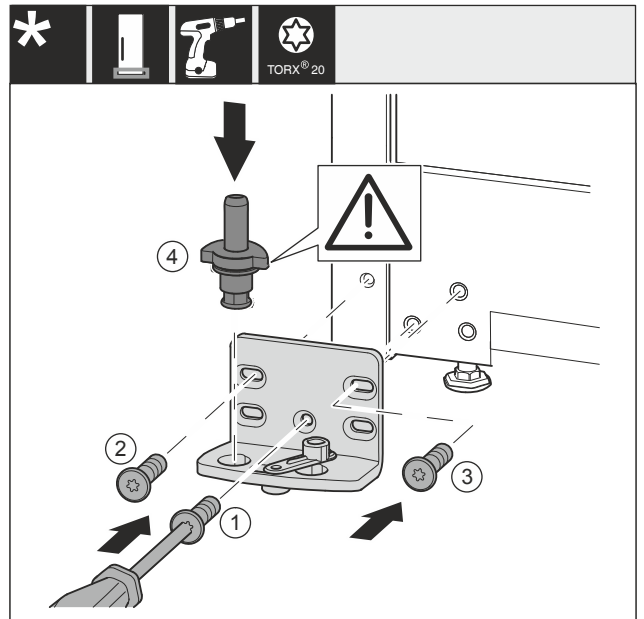

Fig. 38 *

- ▶ Lagerbock auf der anderen Seite ansetzen und mit Hilfe eines Schraubendrehers anschrauben. Mit der Fig. 38 (1) unten in der Mitte beginnen.*
- ▶ Schraube Fig. 38 (2) und Fig. 38 (3) festschrauben.*
- ▶ Lagerbolzen Fig. 38 (4) komplett einsetzen. Dabei darauf achten, dass der Rastnocken nach hinten zeigt.*

Für alle Geräte:

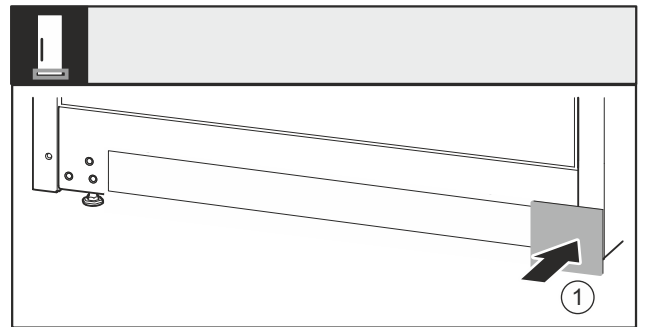

Fig. 39

- ▶ Abdeckung Fig. 39 (1) auf der anderen Seite wieder aufsetzen.

13.9 Lagerteile Tür umsetzen

Für Geräte ohne Schließdämpfer:



WARNUNG

Verletzungsgefahr durch herausfallende Tür!*

Sind die Lagerteile nicht fest genug angeschraubt, kann die Tür herausfallen. Dies kann zu schweren Verletzungen führen. Außerdem schließt die Tür evtl. nicht, so dass das Gerät nicht richtig kühlt.

- ▶ Die Lagerböcke/Lagerbolzen fest mit 4 Nm anschrauben.
- ▶ Alle Schrauben kontrollieren und ggf. nachziehen.

Tür unten*

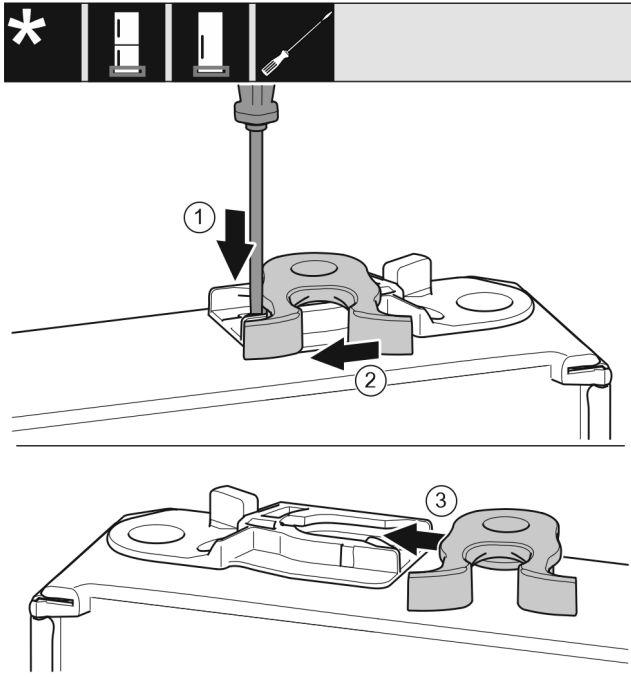

Fig. 40 *

- ▶ Türunterseite zeigt nach oben: Tür drehen.*
- ▶ Lasche Fig. 40 (1) mit Schlitzschraubendreher nach unten drücken.*
- ▶ Schließhaken Fig. 40 (2) aus Führung ziehen.*
- ▶ Schließhaken Fig. 40 (3) auf anderer Seite in Führung schieben.*

13.10 Griffe umsetzen*

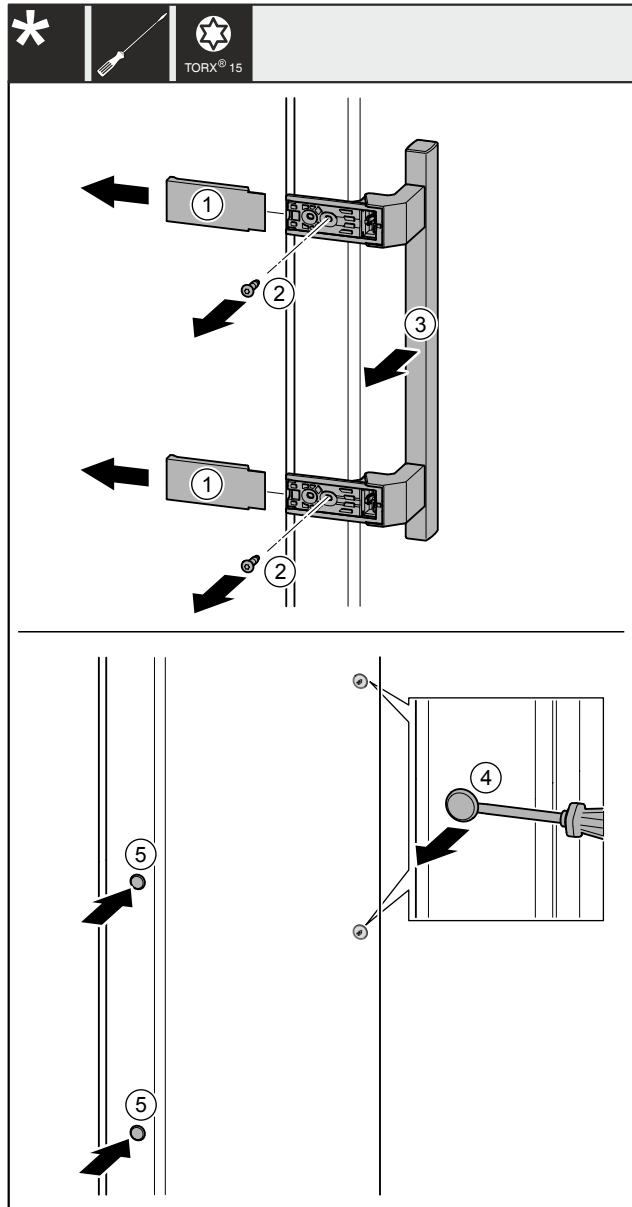

Fig. 41

- ▶ Abdeckungen Fig. 41 (1) abziehen.
- ▶ Schrauben Fig. 41 (2) mit Schraubendreher herausdrehen.
- ▶ Griff Fig. 41 (3) abnehmen.
- ▶ Seitlichen Stopfen Fig. 41 (4) vorsichtig mit einem Schlitzschraubendreher anheben und herausziehen.
- ▶ Stopfen Fig. 41 (5) auf der anderen Seite wieder einsetzen.

Türanschlagwechsel

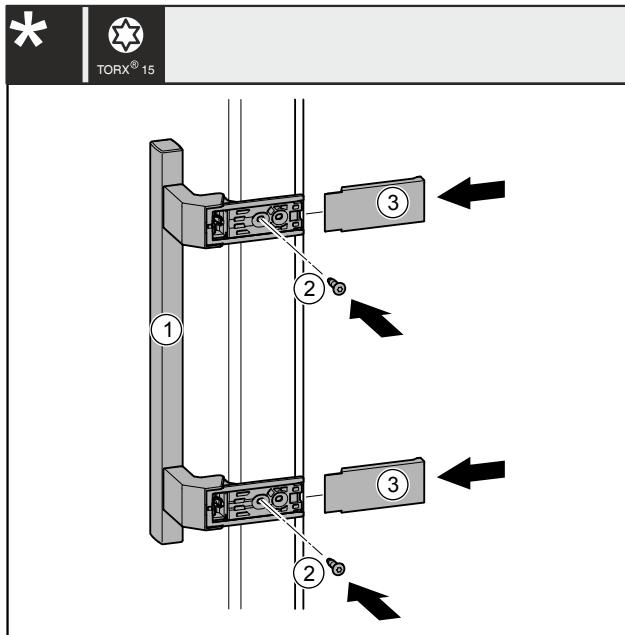

Fig. 42

- ▶ Griff Fig. 42 (1) auf der Gegenseite ansetzen.
- ▶ Die Schraublöcher müssen genau übereinander liegen.
- ▶ Schrauben Fig. 42 (2) mit Schraubendreher festschrauben.
- ▶ Abdeckungen Fig. 42 (3) seitlich ansetzen und aufschieben, so dass sie einrasten.
- ▶ Abdeckungen sind montiert.

13.11 Tür unten montieren

Für Geräte mit Schließdämpfer:*

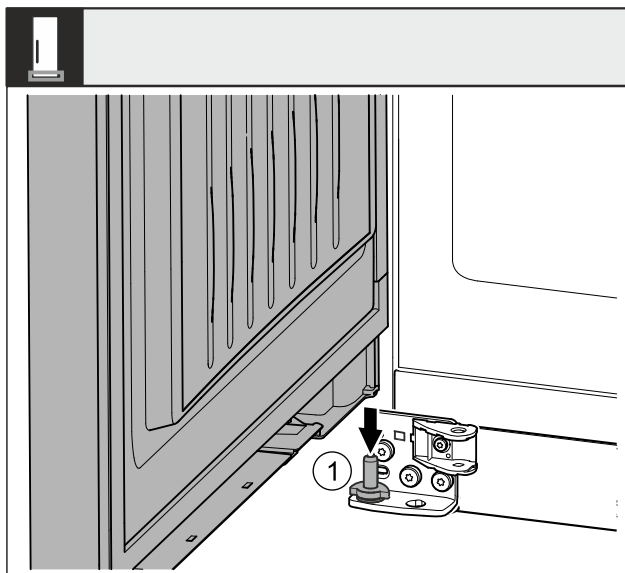

Fig. 43 *

- ▶ Tür von oben auf den unteren Lagerbolzen Fig. 43 (1) aufsetzen.*

Für Geräte ohne Schließdämpfer:*

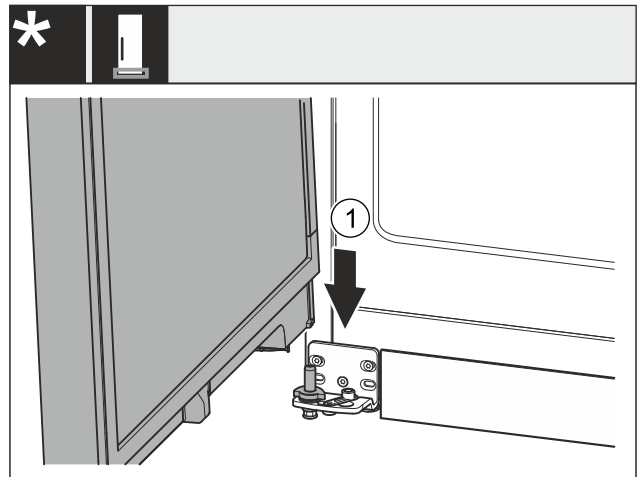

Fig. 44 *

- ▶ Tür von oben auf den unteren Lagerbolzen Fig. 44 (1) aufsetzen.*

13.12 Tür oben montieren

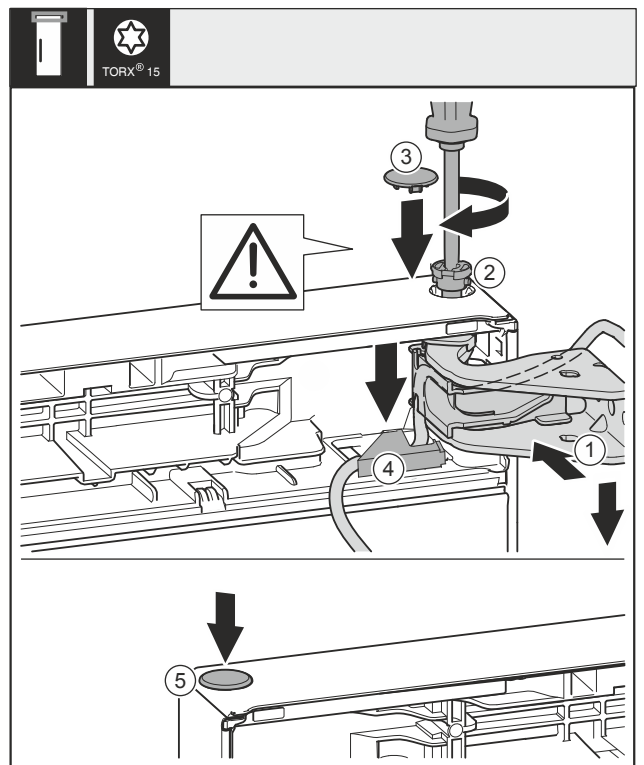

Fig. 45

- ▶ Tür oben zur Öffnung im Lagerbock Fig. 45 (1) ausrichten.
- ▶ Bolzen Fig. 45 (2) einsetzen und mit Schraubendreher festschrauben.
- ▶ Sicherungsabdeckung zur Sicherung der Tür montieren: Sicherungsabdeckung Fig. 45 (3) einsetzen und kontrollieren ob sie auf der Tür aufliegt. Ansonsten Bolzen vollständig einsetzen.

ACHTUNG

Kabelquetschung!

- ▶ Die Markierung auf des Kabels muss mittig im Halter sitzen. Die Lasche mit der längeren Öffnung muss nach vorne zeigen.
- ▶ Abdeckung Fig. 45 (4) einsetzen und nach unten drücken bis sie einrastet.
- ▶ Stopfen Fig. 45 (5) einsetzen.

13.13 Kabelverbindung montieren

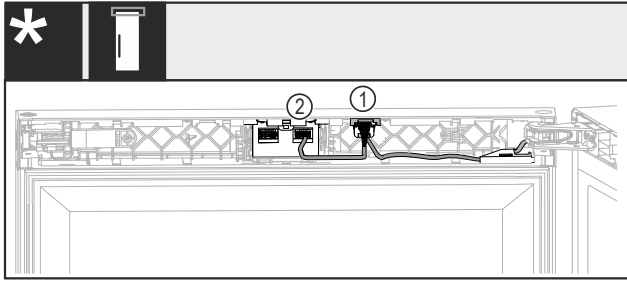

Fig. 46 Ohne Schloss oder mit mechanischem Schloss*

- ▶ Stecker mit beiden Kabeln Fig. 46 (1) in die Führung einschieben.*
- ▶ Stecker mit einem Kabel Fig. 46 (2) im rechten Nest einrasten.*

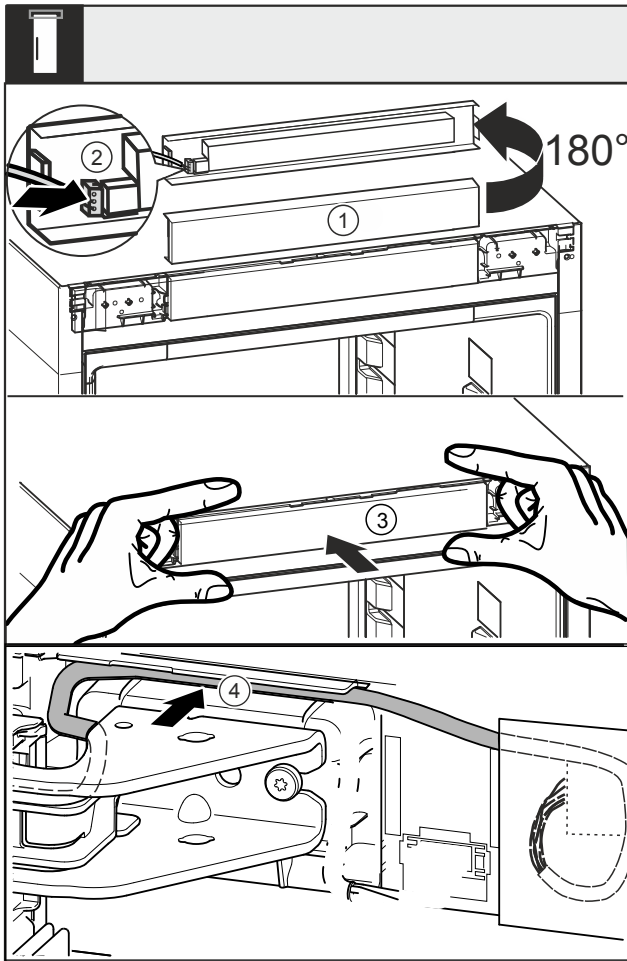

Fig. 47

- ▶ Blende Fig. 47 (1) um 180° nach oben drehen.
- ▶ Stecker Fig. 47 (2) an der Bedienteilblende einrasten.
- ▶ Blende Fig. 47 (3) wieder am Gerät einrasten.
- ▶ Kabel vorsichtig in der Führung Fig. 47 (4) über dem oberen Lagerbock verlegen.
- ▶ Restliche Kabellänge bei Bedarf als Schlaufe verlegen.

13.14 Tür ausrichten



WARNUNG

Verletzungsgefahr durch herausfallende Tür!
Sind die Lagerteile nicht fest genug angeschraubt, kann die Tür herausfallen. Dies kann zu schweren Verletzungen führen. Außerdem schließt die Tür evtl. nicht, so dass das Gerät nicht richtig kühlt.

- ▶ Die Lagerböcke fest mit 4 Nm anschrauben.
 - ▶ Alle Schrauben kontrollieren und ggf. nachziehen.
-
- ▶ Die Tür evtl. über die beiden Langlöcher im Lagerbock unten fluchtend zum Gerätegehäuse ausrichten. Dazu die mittlere Schraube im Lagerbock unten mit dem beiliegenden T20-Werkzeug herausschrauben. Die restlichen Schrauben mit dem T20-Werkzeug oder mit einem Schraubendreher T20 etwas lösen und über die Langlöcher ausrichten.
 - ▶ Tür abstützen: Stellfuß mit Gabelschlüssel SW10 am Lagerbock unten herausdrehen, bis er auf dem Boden aufliegt, dann 90° weiter drehen.

13.15 Abdeckungen anbringen

Für Geräte mit Schloss:*

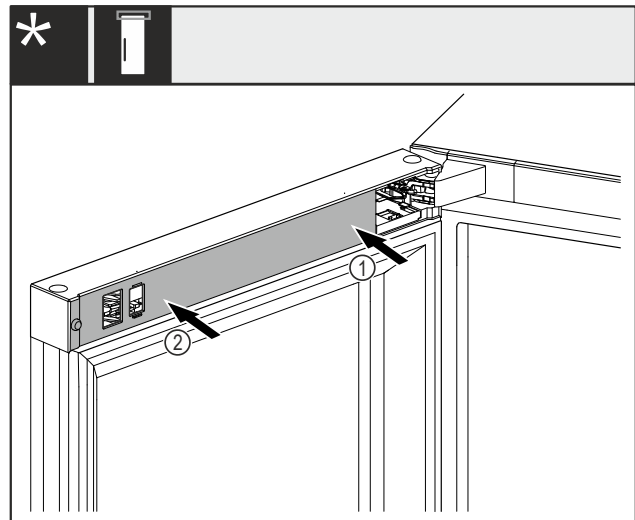

Fig. 48 *

- Die Tür ist um 90° geöffnet.*
- ▶ Abdeckung Fig. 48 (1) zuerst an der Lagerbockseite aufsetzen und einrasten.*
 - ▶ Abdeckung Fig. 48 (2) an der Aussenseite aufsetzen und einrasten.*

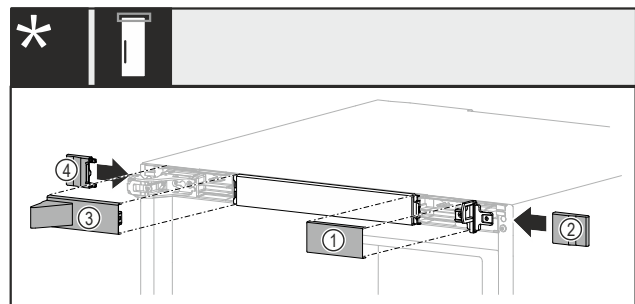

Fig. 49 *

- ▶ Abdeckungen in die angezeigte Reihenfolge aufsetzen.*

Für Geräte ohne Schloss:*

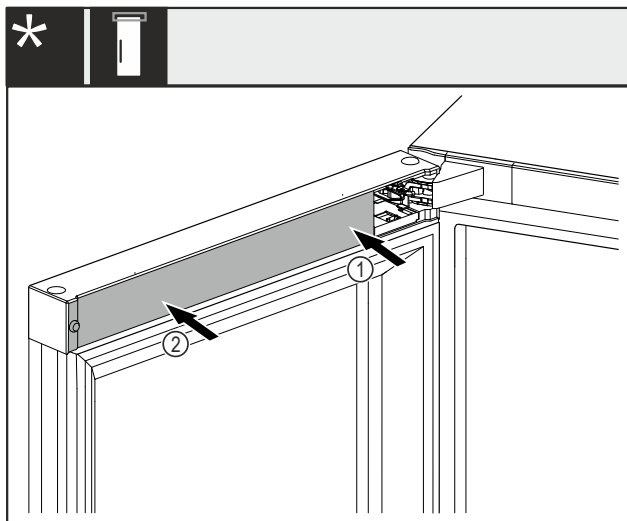

Fig. 50 *

Die Tür ist um 90° geöffnet.*

- ▶ Abdeckung Fig. 50 (1) zuerst an der Lagerbockseite aufsetzen und einrasten.*
- ▶ Abdeckung Fig. 50 (2) an der Aussenseite aufsetzen und einrasten.*

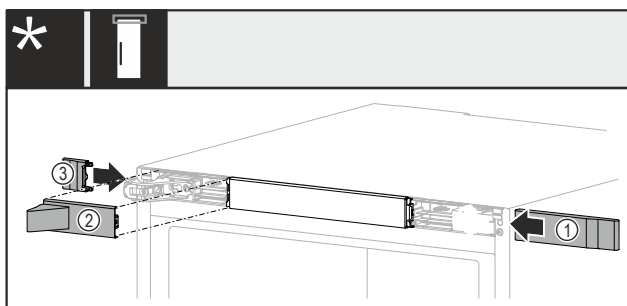

Fig. 51 *

- ▶ Abdeckungen in die angezeigte Reihenfolge aufsetzen.*

13.16 Schließdämpfer montieren*

Bei 700 mm und 750 mm breiten Geräten das Adapterstück montieren.*

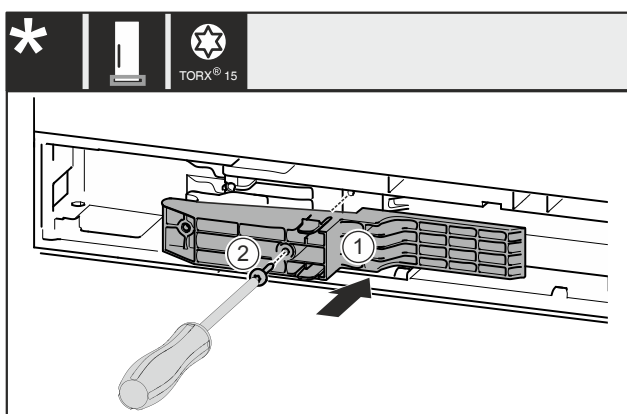

Fig. 52 *

- ▶ Adapterstück Fig. 52 (1) auf der Griffseite in die Aussparung einsetzen.*
- ▶ Schraube Fig. 52 (2) mit Schraubendreher festschrauben.*

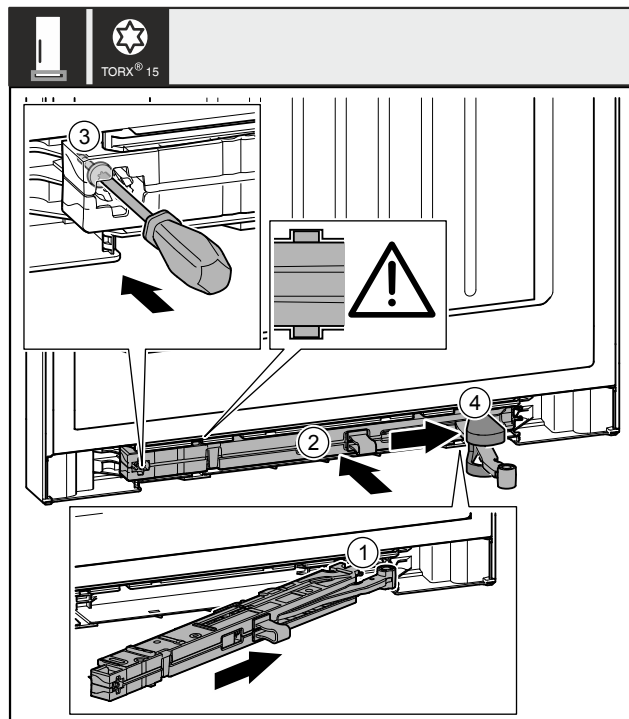

Fig. 53

- ▶ Schließdämpfereinheit Fig. 53 (1) auf der Lagerbockseite bis zum Anschlag schräg in die Aussparung einschieben.
- ▶ Schließdämpfereinheit Fig. 53 (2) vollständig in Aussparung schieben.
- ▶ Die Einheit ist richtig positioniert, wenn die Rippe der Schließdämpfereinheit in der Führung liegt.
- ▶ Schraube Fig. 53 (3) mit einem Schraubendreher festschrauben.
- ▶ Abdeckung Fig. 53 (4) über Gelenk schieben.

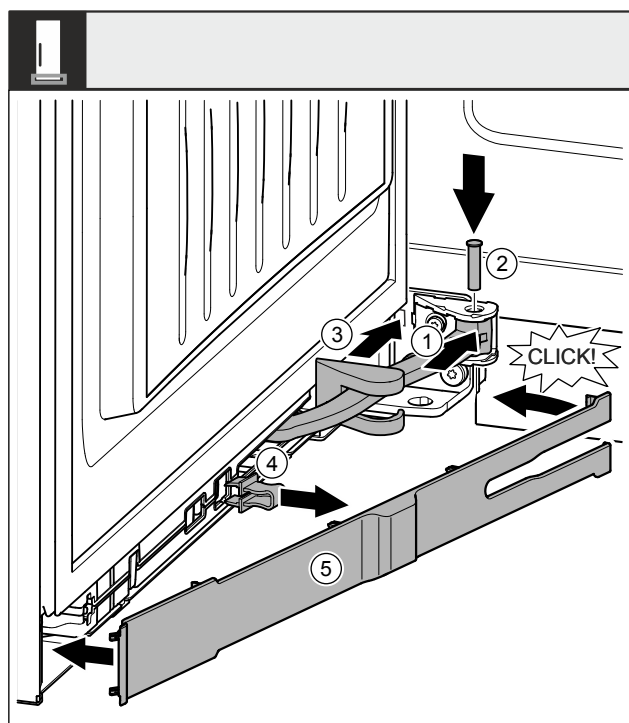

Fig. 54

Die Tür ist um 90° geöffnet.

- ▶ Gelenk Fig. 54 (1) in Aufhängung drehen.
- ▶ Bolzen Fig. 54 (2) mit einem Schraubendreher in Aufhängung und Gelenk einsetzen. Dabei darauf achten, dass der Rastnocken korrekt in der Nut sitzt.
- ▶ Lagerbockabdeckung Fig. 54 (3) entlang des Gelenks schieben und über der Aufhängung montieren.

- ▶ Sicherung Fig. 54 (4) abnehmen.
- ▶ Blende Fig. 54 (5) griffseitig ansetzen und einschwenken.
- ▶ Blende ist eingerastet.
- ▶ Tür schließen.

14 Gerät an Stromversorgung anschließen



WARNUNG

Stromschlaggefahr und Verletzungsgefahr durch beschädigtes Gerät oder beschädigte Netzanschlussleitung! Lebensgefahr und Schnittverletzungen. Wenn das Gerät oder die Netzanschlussleitung beim Transport beschädigt wurden, dann können Sie einen tödlichen Stromschlag erhalten. Sie können sich außerdem an beschädigten Teilen des Gerätegehäuses schneiden.

- ▶ Gerät und Netzanschlussleitung nach Transport auf Beschädigungen prüfen.
- ▶ Gerät auf keinen Fall in Betrieb nehmen, wenn Gerät oder Netzanschlussleitung beschädigt sind.
- ▶ Kundenservice kontaktieren.

Sie schließen Ihr Gerät mithilfe der separat gelieferten Netzanschlussleitung an das Stromnetz an. Die Netzanschlussleitung hat an einem Ende eine Kaltgerätebuchse und am anderen Ende einen Netzstecker.

Sicherstellen, dass folgende Voraussetzungen erfüllt sind:

- Gerät und Netzanschlussleitung sind unbeschädigt.
- Gerät ist vorschriftsmäßig aufgestellt. (siehe 7 Wandabstandshalter montieren*)
- Anforderungen an den elektrischen Anschluss sind eingehalten.
- Maße für den vorschriftsmäßigen Anschluss sind bekannt und eingehalten.
- Netzspannung und Frequenz entsprechen den Angaben auf dem Typenschild.
- Steckdose ist vorschriftsmäßig geerdet und elektrisch abgesichert.
- Auslösestrom der Sicherung liegt zwischen 10 A und 16 A.
- Steckdose ist leicht zugänglich und liegt nicht hinter dem Gerät.

ACHTUNG

Beschädigungsgefahr durch unsachgemäßen Betrieb! Beschädigung der elektrischen Komponenten des Geräts.

- ▶ Ausschließlich mitgelieferte Netzanschlussleitung verwenden.



WARNUNG

Brandgefahr durch unsachgemäßes Anschließen! Verbrennungen.

Beschädigungen am Gerät.

- ▶ Keine Verlängerungskabel verwenden.
- ▶ Keine Verteilerleisten verwenden.

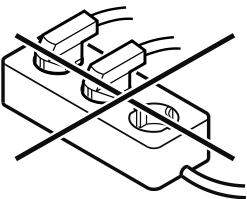

ACHTUNG

Beschädigungsgefahr durch unsachgemäßes Anschließen! Beschädigungen am Gerät.

- ▶ Gerät nicht an Inselwechselrichtern, wie z.B. Solarstromanlagen und Benzingeneratoren, anschließen.
- ▶ Netzstecker der Netzanschlussleitung an die Spannungsversorgung anschließen. Auf festen Sitz des Netzsteckers in der Steckdose achten.
- ▶ Standby-Symbol erscheint im Display.
- ▶ Wenn innerhalb von 60 Sekunden keine Aktion erfolgt: Standby-Symbol verblasst oder verschwindet.
- ▶ Gerät ist angeschlossen. Erstinbetriebnahme siehe folgende Kapitel oder Gebrauchsanweisung.



home.liebherr.com/fridge-manuals

DE Weintemperierschrank

Ausgabedatum: 20260319

Artikelnr.-Index: 7083592-00

Liebherr-Hausgeräte Marica EOOD
Bezirk Plovdiv
4202 Radinovo
Bulgarien