

# Wide range of uses with powerful boom systems

## LTM 1750-9.1

Mobilkran • Mobile crane • Grue mobile  
Autogrú • Grúa mòvil • Мобильный кран

# LIEBHERR



800 t



52 m



116 m



152 m

Mobile and crawler cranes



# Technische Daten

Technical data · Caractéristiques technique · Dati tecnici · Datos técnicos · Технические данные

<b>Maße</b>	
Dimensions · Encombrement · Dimensioni · Dimensiones · Габариты крана .....	4-5
<b>Mobilkran</b>	
Mobile crane · Grue mobile · Autogrù · Grúa móvil · Мобильный кран .....	6-7
<b>Krandaten</b>	
Crane data · Dates de la grue · Dati gru · Características · Технические характеристики крана .....	8
<b>Straßenfahrt</b>	
On-road driving · Déplacement sur route · Guida su strada · Marcha por carreteras · Движение по дорогам .....	9
<b>Baustellenfahrt</b>	
Jobsite driving · Déplacement sur chantier · Guida in cantiere · Marcha en obra · Движение по стройплощадке .....	9
<b>Transportplan</b>	
Transportation plan · Plan de transport · Piano di trasporto · Esquema de transporte · Транспортна .....	10
<b>Kranequipment optimiert für den Transport</b>	
Crane equipment improved for transport · Équipement de grue optimisé pour le transport Attrezzature per gru ottimizzate per il trasporto · Equipamiento de grúa optimizado para el transporte Крановое оборудование, оптимизированное для транспортировки .....	11
<b>Betriebszustand</b>	
Operation condition · État de marche · Condizioni di lavoro · Estado de montaje · Рабочее положение .....	12-13
<b>Selbstmontage auf der Baustelle</b>	
Self-assembly on the job site · Montage autonome sur le chantier · Automontaggio in cantiere Marcha por carreteras · Движение по дорогам .....	14-16
<b>LIKUFIX</b> .....	17
<b>Optimiert für die Installation von Windkraftanlagen</b>	
Optimized for the installation of wind power plants · Idéale pour l'installation de parcs éoliens Ottima per l'installazione di impianti eolici · Optimizada para el montaje de aerogeneradores Оптимизировано для монтажа ветроэнергетических / установок .....	18
<b>VarioBase®</b> .....	19
<b>Auslegersysteme</b>	
Boom/jib combinations · Configurations de flèche · Sistema braccio · Sistemas de pluma · Стреловые системы .....	20-24

<b>T</b> .....	25-26
<b>TY</b> .....	27-30
<b>TNZF</b> .....	31-47
<b>TYNZF</b> .....	48-61
<b>TN</b> .....	62-77
<b>TYVEN</b> .....	78-92
<b>TYV2EN</b> .....	93-107
<b>TYV23EN</b> .....	108-112
<b>Windkraftanwendungen</b>	
Wind power applications · Applications de centrale éolienne · Utilizzo in parchi eolici Aplicaciones eólicas · Монтажа ветроэнергетических генераторов .....	113
<b>Ausstattung</b>	
Equipment · Equipement · Equipaggiamento · Equipamiento · Оборудование .....	114-119
<b>Symbolerklärung</b>	
Description of symbols · Explication des symboles · Legenda simboli Descripción de los símbolos · Объяснение символов .....	120
<b>Anmerkungen</b>	
Remarks · Remarques · Note · Observaciones · Примечани .....	121

# Maße – Verfahren auf der Straße

Dimensions – Operating on road · Encombrement – Déplacement sur route · Dimensioni – Guida su strada  
Dimensiones – Conducción en carretera · Габариты крана – Движение по дорогамкрана

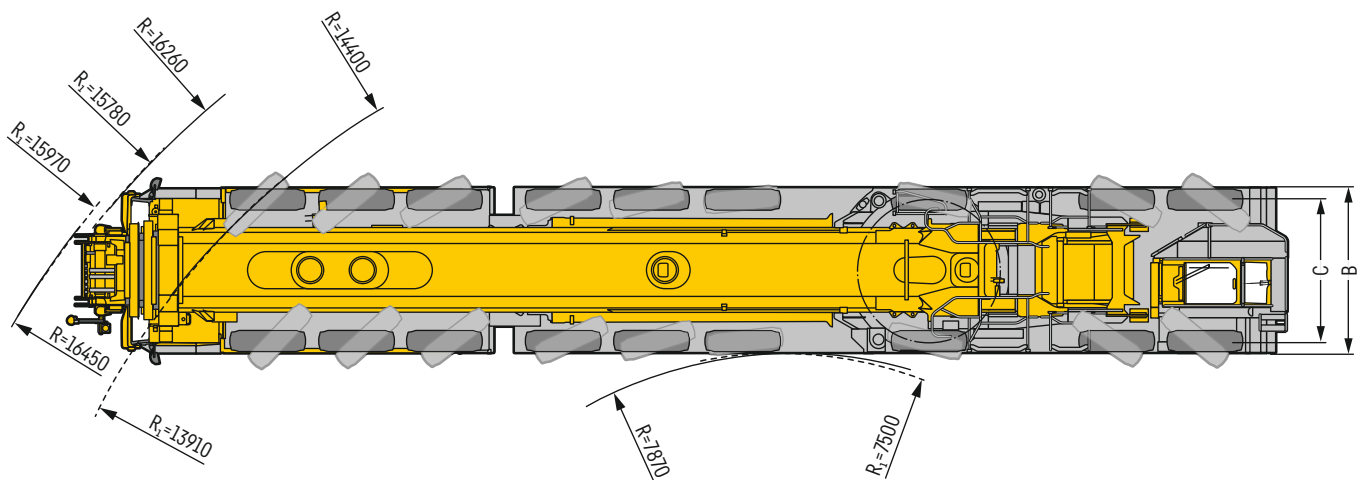
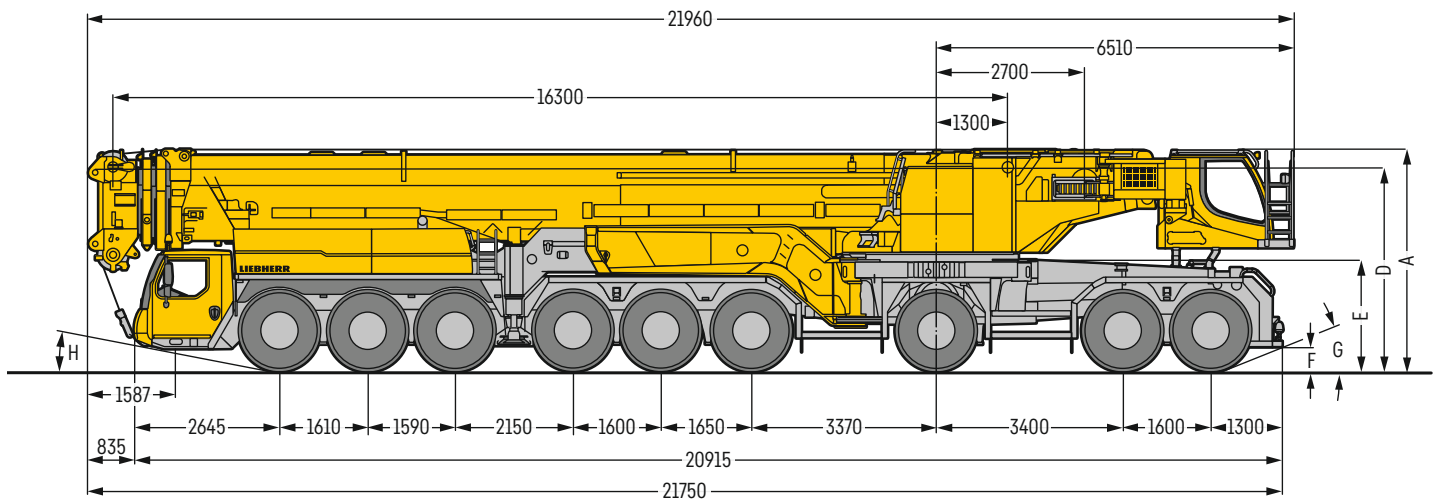

S2495.03

$R_1$  = Allradlenkung · All-wheel steering · Direction toutes roues · Tutti gli assi sterzanti · Dirección en todos los ejes · Поворот всеми колесами

## Maße · Dimensions · Encombrement · Dimensioni · Dimensiones · Размеры mm

	A	A 125 mm*	B	C	D	E	F	G	H
385/95 R 25 (14.00 R 25)	3950	3825	3000	2563	3608	1925	348	17°	8°
445/95 R 25 (16.00 R 25)	4000	3875	3000	2551	3658	1975	398	19°	10°
525/80 R 25 (20.5 R 25)	4000	3875	3100	2573	3658	1975	398	19°	10°

\* abgesenkt · lowered · abaissé · abbassato · suspensión abajo · шасси осажено



# LTM 1750-9.1

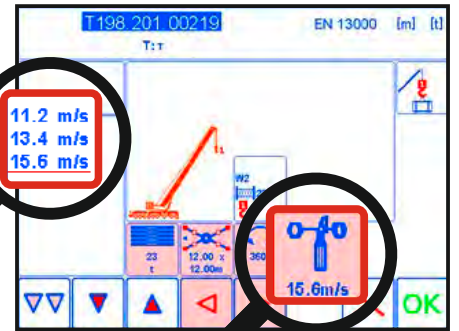
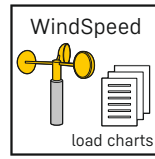

**Erhöhte Flexibilität und Sicherheit durch Traglasttabellen mit unterschiedlichen zulässigen Windgeschwindigkeiten.**

Increased flexibility and safety by using lifting capacity tables with different maximum wind speeds.

Une flexibilité et une sécurité accrues grâce aux tableaux de charge avec différentes vitesses de vent autorisées.

Più flessibilità e sicurezza grazie alle tabelle di carico con diverse velocità del vento ammissibili.

Mayor flexibilidad y seguridad gracias a las tablas de capacidad de carga con diferentes velocidades de viento permitidas.

Увеличенные технологические возможности и повышенная безопасность благодаря таблицам грузоподъемности с разными значениями допустимой скорости ветра.

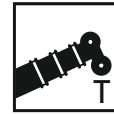

52 m



21 m - 91 m



6 m - 62 m

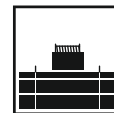

204 t



505 kW (686 PS)

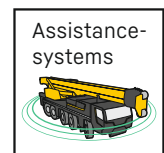
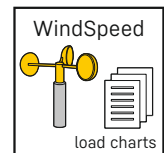
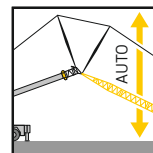
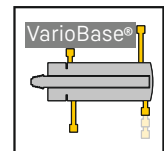





# Krandaten

Crane data - Dates de la grue - Dati gru - Características - Технические характеристики крана









## Hakenflasche

Hook block - Moufles à crochet - Bozzello - Pastecas - Крюковые подвески

			
269 t	11	22	5,35 / 4,6 / 3,85 t
237 t	9	19	5,2 / 4,2 / 3,2 t
193 t	7	15	4,5 / 3,9 / 3,3 / 2,7 t
145 t	5	11	3,5 / 2,75 / 2 t
95 t	3	7	3,8 / 3,2 / 2,6 / 2 t
42 t	1	3	2 / 1 t
14 t	-	1	0,7 t

## Kranfahrgestell



Crane carrier - Châssis porteur - Autotelai - Chasis - Шасси

	 km/h min. MIN.	 km/h max. МАКС.	 %		
385/95 R 25 (14.00 R 25)	1,79	80	41,8 %		
445/95 R 25 (16.00 R 25)	1,95	85	37,8 %		
525/80 R 25 (20.5 R 25)	1,95	85	37,8 %		

Theoretisches Steigvermögen - theoretical gradeability - aptitude théorique en pente - inclinación teórica - capacidad de traslación teórica en pendiente - теоретическая способность подъема











## Max. Stützkräfte

Max. supporting forces - Forces d'appui max. - Max forze di supporto  
Fuerzas de apoyo máx. - Макс. сила реакции опоры

		
	2.093 kN (213 t)	2.093 kN (213 t)

## Kranoberwagen

Crane superstructure - Partie tournante - Torretta - Superestructura - Поворотная часть

			 F	
 1	0 - 123 m/min für einfachen Strang - single line - au brin simple per tiro diretto - a tiro directo - при однократной запасовке	25 mm	700 m	142 kN
 2	0 - 104 m/min für einfachen Strang - single line - au brin simple per tiro diretto - a tiro directo - при однократной запасовке	25 mm	930 m	142 kN
 3	0 - 104 m/min für einfachen Strang - single line - au brin simple per tiro diretto - a tiro directo - при однократной запасовке	25 mm	995 m	142 kN
	0 - 0,67 min <sup>-1</sup> · об/мин			
	ca. 120 s bis 86° Auslegerstellung - approx. 120 seconds to reach 86° boom angle env. 120 s jusqu'à 86° - circa 120 secondi fino ad un'angolazione del braccio di 86° aprox. 120 segundos hasta 86° de inclinación de pluma - ок. 120 сек. до выставления стрелы на 86°			
	ca. 331 s - 481 s für Auslegerlänge 16,3 m - 52 m - approx. 331 - 481 seconds for boom extension from 16,3 m - 52 m env. 331 s - 481 s pour passer de 16,3 m - 52 m - ca. 331 - 481 secondi per passare dalla lunghezza del braccio di 16,3 m - 52 m aprox. 331 - 481 segundos para telescopar la pluma de 16,3 m - 52 m - ок. 331 - 481 сек. до выдвижения от 16,3 м до 52 м			

# Straßenfahrt

On-road driving · Déplacement sur route · Guida su strada · Marcha por carreteras · Движение по дорогамкрана

≤ 58 t

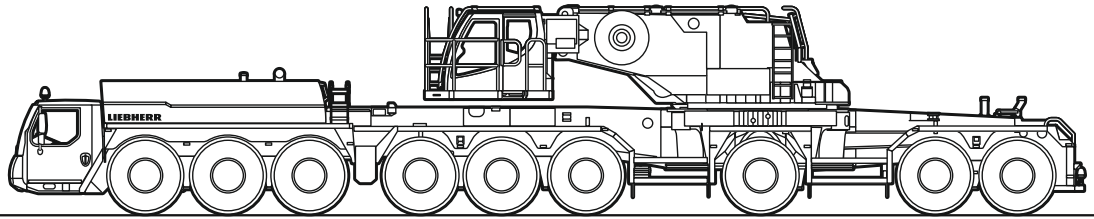

≤ 6 t ≤ 6 t ≤ 6 t ≤ 6 t ≤ 6 t ≤ 6 t ≤ 7,5 t ≤ 7,5 t ≤ 7,5 t

≤ 63 t

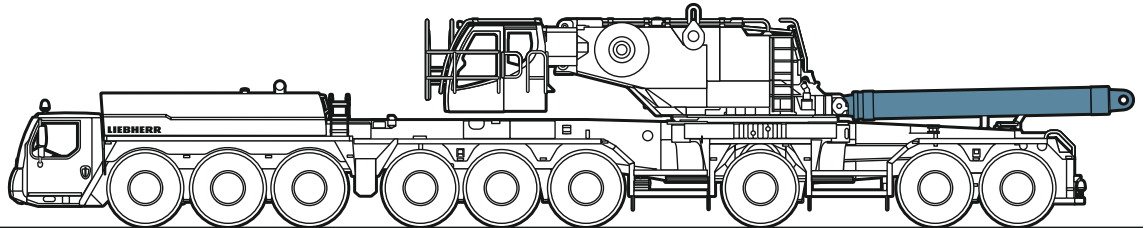

≤ 6 t ≤ 6 t ≤ 6 t ≤ 6 t ≤ 6 t ≤ 6 t ≤ 10 t ≤ 10 t ≤ 10 t

≤ 98 t

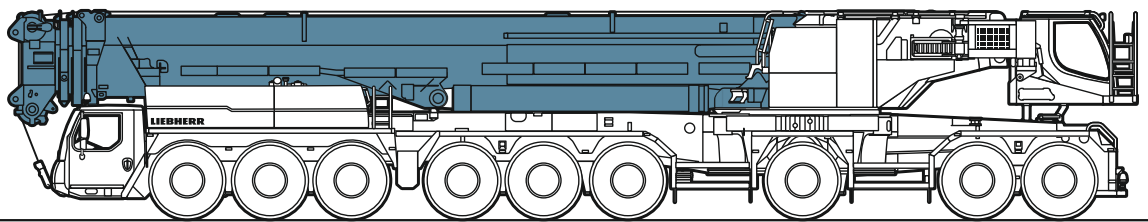

≤ 11 t ≤ 11 t ≤ 11 t ≤ 11 t ≤ 11 t ≤ 11 t ≤ 11 t ≤ 11 t ≤ 11 t

≤ 108 t

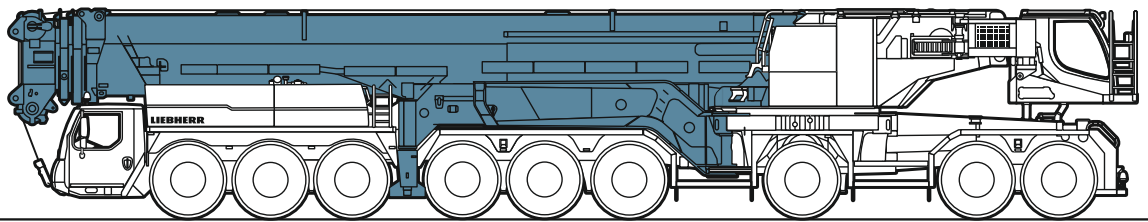

≤ 12 t ≤ 12 t ≤ 12 t ≤ 12 t ≤ 12 t ≤ 12 t ≤ 12 t ≤ 12 t ≤ 12 t

# Baustellenfahrt

Jobsite driving · Déplacement sur chantier · Guida in cantiere · Marcha en obra · Движение по стройплощадке

≤ 140 t

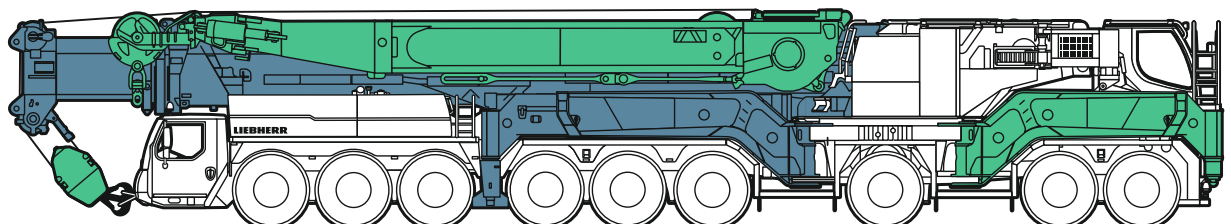

≤ 16 t ≤ 16 t ≤ 16 t ≤ 16 t ≤ 16 t ≤ 16 t ≤ 16 t ≤ 16 t ≤ 16 t

S3383.03

# Transportplan

Transportation plan - Plan de transport - Piano di trasporto - Esquema de transporte - Транспортна

Maße · Dimensions · Encombremet  
Dimensioni · Dimensiones · Размеры **108 t**

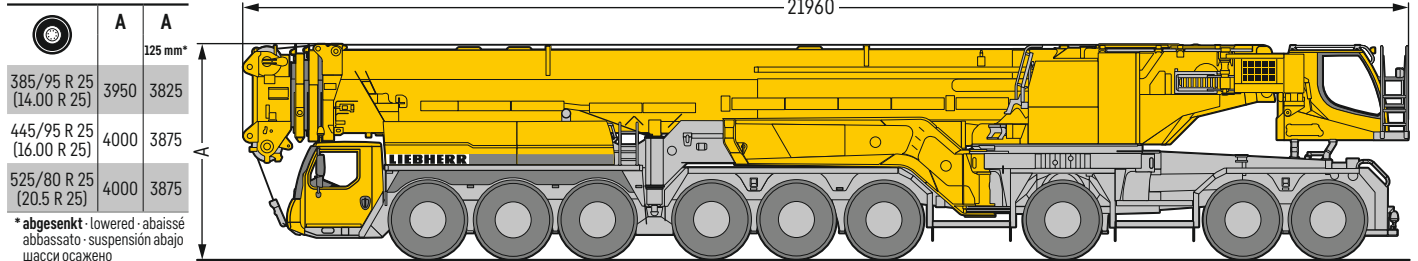

## Klappholme vorne

Folding outriggers front  
Poutre rabattable avant  
Travi stabilizzatori anteriori  
Largueros de apoyo delanteros  
Откидные балки спереди

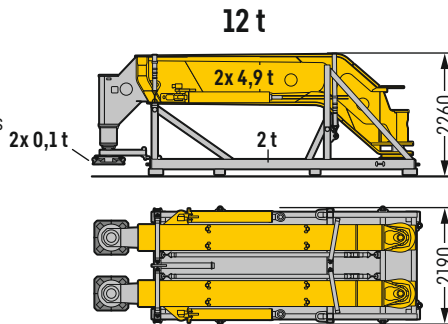

## Klappholme hinten

Folding outriggers rear  
Poutre rabattable arrière  
Travi stabilizzatori posteriori  
Largueros de apoyo traseros  
Откидные балки сзади

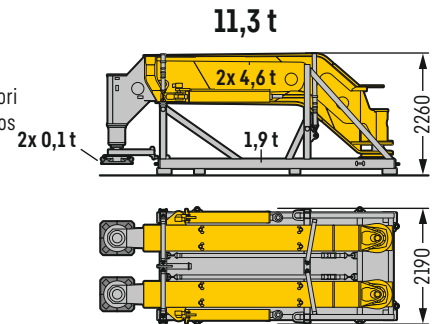

## mit 15 t Ballast

with 15 t counterweight  
avec contrepoids 15 t  
con contrappeso di 15 t  
con 15 t de contrapeso  
с противовесом 15 т

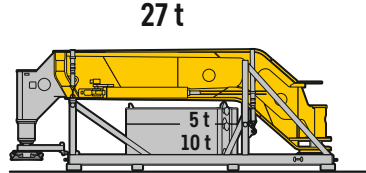

## mit 15 t Ballast

with 15 t counterweight  
avec contrepoids 15 t  
con contrappeso di 15 t  
con 15 t de contrapeso  
с противовесом 15 т

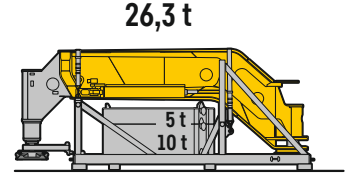

## Aufnahmeplatte

Base plate  
Plaque d'appui  
Piastra di zavorra base  
Placa base de contrapesos  
Крепёжная плита

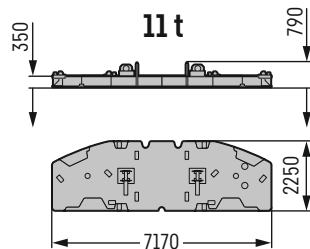

## Aufnahmeplatte mit Montage Podest

Base plate with erection platform  
Plaque d'appui avec plateforme de montage  
Piastra di zavorra base con pedana di montaggio  
Placa base de contrapesos con plataforma de montaje  
Крепёжная плита с монтажной площадкой

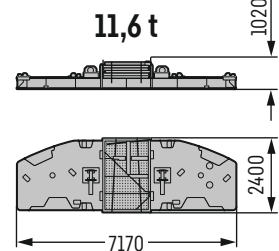

## Montage Podest

Erection platform  
Plateforme de montage  
Pedana di montaggio  
Plataforma de montaje  
Монтажная площадка

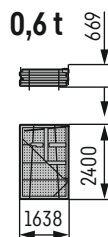

## Gegengewichtsrahmen mit Winde 2, Winde 3, Verstellflasche und Motor

Ballast frame with winch 2, winch 3, adjustment block and engine  
Bâti de contrepoids avec treuil 2, treuil 3, palonnier de renvoi et moteur  
Telaio contrappeso con argano 2, argano 3, flangia di rinvio falcone volata variabile e motore  
Bastidor de contrapeso con cabrestante 2, cabrestante 3, motón de ajuste y motor  
Рама противовеса с лебедкой 2, лебедкой 3, стреловым полиспастом и двигателем

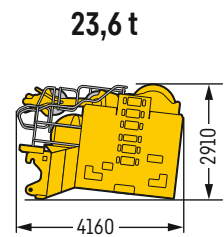

S2620.02

Breite · width · largeur · larghezza  
anchura · ширина 2930 mm

# Kranequipment optimiert für den Transport

Crane equipment optimized for transportation · Equipement de la grue optimisé pour le transport  
Equipaggiamento gru efficiente per il trasporto · Equipamiento de la grúa optimizado para el transporte  
Крановая оснастка оптимизирована для транспортировки



## Ballast

Counterweight · Contrepoids · Zavorra · Lastre · Противовес

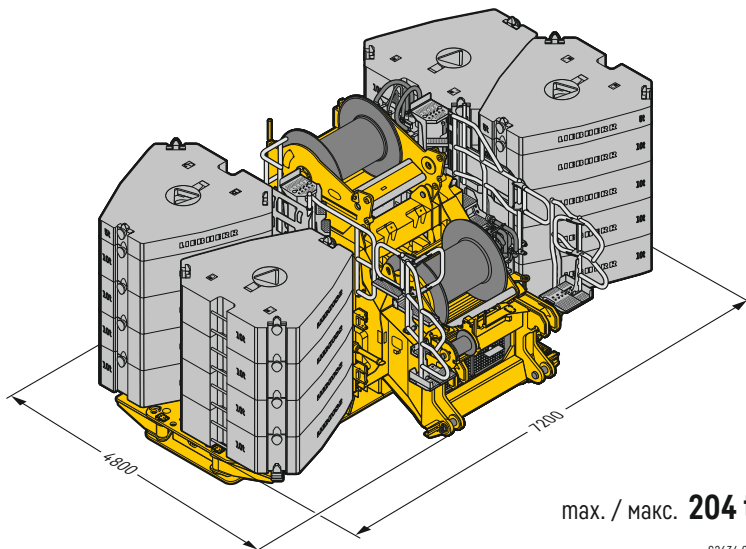

S2634.01

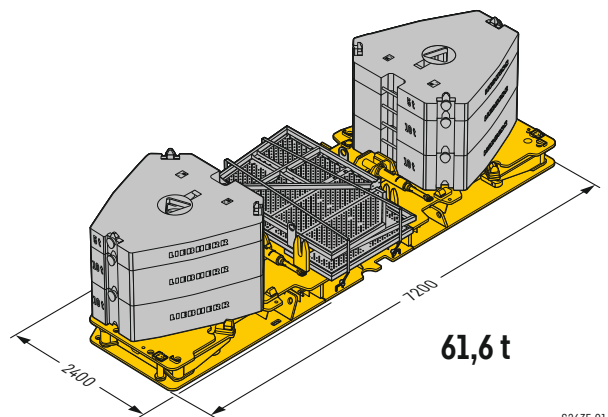

S2635.01

# Betriebszustand

Operation condition · État de marche · Condizioni di lavoro · Estado de montaje · Рабочее положение

**Montagebetrieb** · Erection operation · Mode de montage  
Montaggio · Servicio de montaje · Монтажное положение

**Arbeitsbetrieb** · Working operation · Mode de travail  
Lavoro · Estado operativo · Рабочее положение

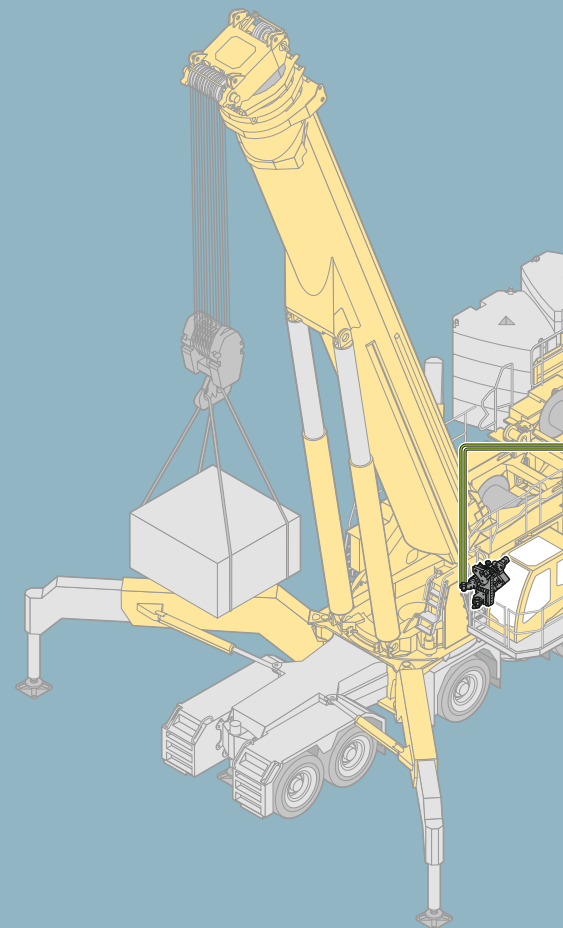
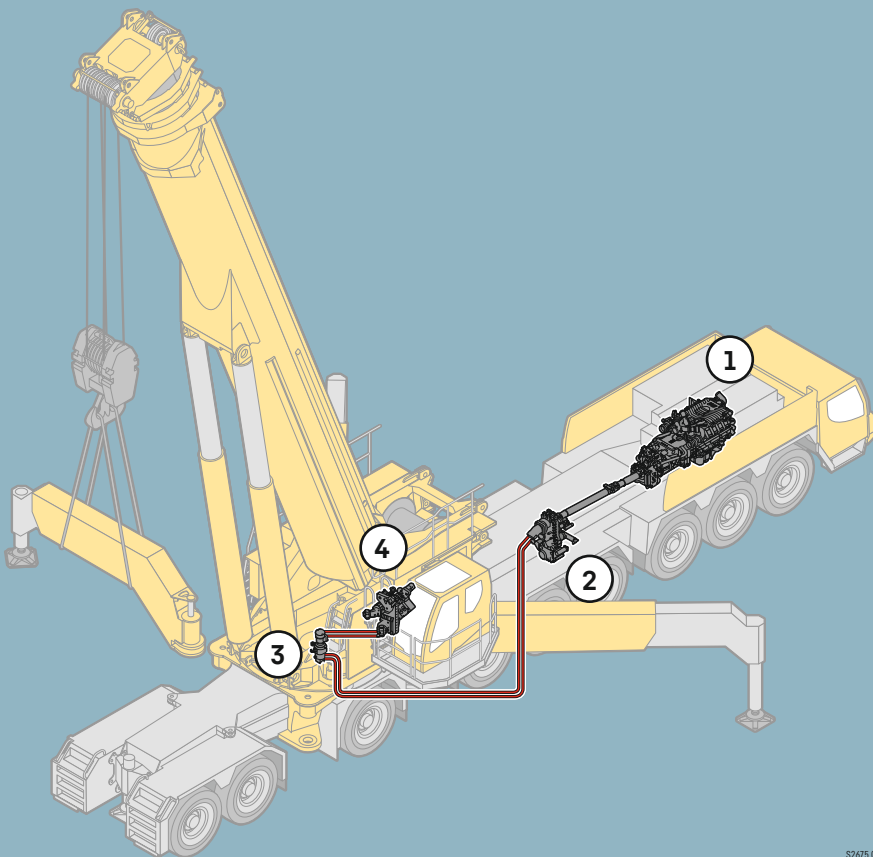

S2675.01

## 1 Dieselmotor Unterwagen

Diesel engine chassis  
Moteur Diesel, châssis  
Motore diesel carro  
Motor diesel chasis  
Дизельный двигатель шасси

## 2 Hydraulikpumpe Verteilergetriebe für Antrieb Pumpenaggregat

Hydraulic pump distribution gearbox for drive pump assembly  
Pompe hydraulique, engrenage distributeur pour l'entraînement du groupe moto-pompe  
Pompa idraulica riduttore-ripartitore per trasmissione gruppo pompe  
Bomba hidráulica de caja transfer para accionamiento del agregado de bomba  
Раздаточная коробка гидравлических насосов для привода насосного агрегата

## 3 Drehdurchführung

Hydraulic swivel  
Joint tournant  
Rotazione  
Rotor giratorio  
Центральный коллектор

**Notbetrieb** · Emergency operation · Mode de secours  
Utilizzo in emergenza · Estado de emergencia · Аварийный режим

**Antrieb aller Kranfunktionen durch Dieselmotor Unterwagen**

Drive of all crane functions by diesel engine chassis  
Entraînement de toutes les fonctions de la grue par le moteur Diesel du châssis  
Trasmissione di tutte le funzioni gru con motore diesel carro  
Accionamiento de todas las funciones de la grúa a través del motor diesel chasis  
Привод всех крановых движений от двигателя шасси

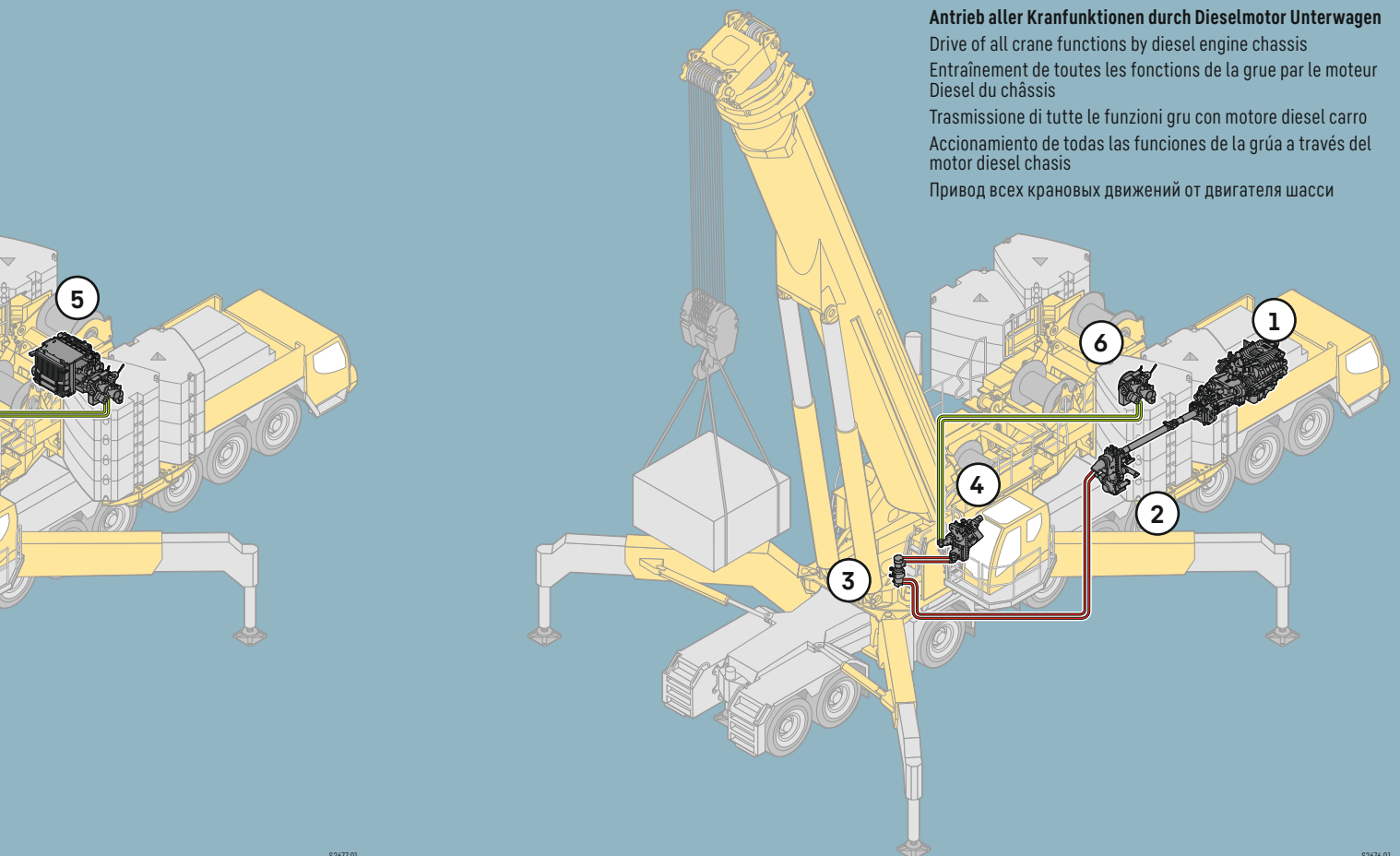

S2677.01

S2676.01

**4 Pumpenaggregat für Antrieb:**  
- Winde 1, Drehwerk, Teleskopierzylinder, Wippzylinder

Pump assembly for drive:  
- Winch 1, slewing gear, telescoping cylinder, luffing cylinder

Groupe moto-pompe pour l'entraînement :  
- Treuil 1, mécanisme d'orientation, cylindre de télescopage, vérin de relevage

Gruppo pompe per trasmissione:  
- Argano 1, ralla, cilindro braccio telescopico, cilindro brandeggio

Agregado de bomba para accionamiento de:  
- Cabrestante 1, mecanismo de giro, cilindro de telescopaje, cilindro de elevación

Насосный агрегат для привода:  
- Лебедки 1, механизма поворота, телескопического цилиндра, стрелового цилиндра

**5 Dieselmotor Oberwagen für Antrieb:**  
- Pumpenaggregat, Winde 2, Winde 3

Diesel engine superstructure for drive:  
- Pump assembly, winch 2, winch 3

Moteur Diesel, partie tournante pour l'entraînement :  
- Groupe moto-pompe, treuil 2, treuil 3

Motore diesel torretta per trasmissione:  
- Gruppo pompe, argano 2, argano 3

Motor diesel superestructura para accionamiento de:  
- Agregado de bomba, cabrestante 2, cabrestante 3

Дизельный двигатель поворотной платформы для привода:  
- Насосного агрегата, лебедки 2, лебедки 3

**6 Antrieb Winde 2 und Winde 3 durch Pumpenaggregat**

Drive winch 2 and winch 3 by pump assembly

Entraînement, treuil 2 et treuil 3 par le groupe moto-pompe

Trasmissione argano 2 e argano 3 con gruppo pompe

Accionamiento cabrestante 2 y 3 a través de agregado de bomba

Привод лебедки 2 и лебедки 3 от насосного агрегата

# Selbstmontage auf der Baustelle

Self-assembly on the job site • Montage autonome sur le chantier • Automontaggio in cantiere  
Marcha por carreteras • Движение по дорогам

Schnelles Rüsten ohne Hilfskran • Fast set-up without assisting crane • Montage rapide de l'équipement sans grue auxiliaire  
Allestimento veloce senza utilizzo gru ausiliaria • Montaje rápido sin grúa auxiliar • Быстрый монтаж без вспомогательного крана



1 Abgestützt auf den vorderen Stützen • Supported on the front outriggers • Calée sur les stabilisateurs avant  
Stabilizzata anteriormente • Apoyada sobre los estabilizadores delanteros • Опирается на передние опоры



Option · optional  
 en option · optional  
 opcional · no заказы



**2 Zusatzabstützung Fahrzeugheck** · Additional support at the tail of the vehicle  
 Calage additionnel à l'arrière du véhicule · Stabilizzazione supplementare posteriore  
 Estabilizadores adicionales en la parte trasera del vehículo · Дополнительная опора, в задней части шасси



**3 Selbstmontage der hinteren Abstützungen**  
 Self-assembly of the rear outriggers  
 Montage autonome des stabilisateurs arrière  
 Automontaggio stabilizzatori posteriori  
 Automontaje de los apoyos traseros  
 Самомонтаж задних опор



**4 Selbstmontage Gegengewicht**  
 Self-assembly counterweight  
 Montage autonome du contrepoids  
 Automontaggio contrappeso  
 Automontaje de contrapesos  
 Самомонтаж основной плиты противовеса

5

Montage Ballast  
Mounting ballast  
Montage du lest  
Montaggio zavorra  
Montaje contrapesos  
Монтаж балласта

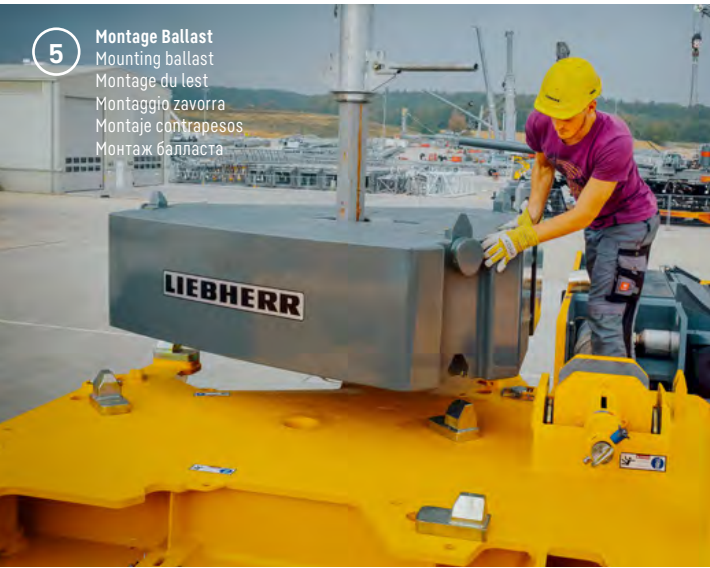

6

Selbstmontage Gegengewichtsrahmen mit Antriebsaggregat  
Self-assembly counterweight frame with drive assembly  
Montage autonome du bâti de contrepoids avec groupe de transmission  
Automontaggio telaio contrappeso con gruppo comandi  
Automontaje de bastidor de contrapesos a través del agregado  
Самомонтаж рамы противовеса с приводным агрегатом



# LIKUFIX – Hydraulische Schnellkupplung vom Antriebsaggregat

Quick hydraulic connection of the drive unit - Raccord hydraulique rapide de l'équipement moteur  
Attacco rapido idraulico dall'unità di azionamento - Acoplamiento hidráulico rápido del grupo motriz  
Гидравлическая быстроразъемная муфта для приводного агрегата

LIKUFIX ist ein hydraulischer Schnellwechsler kombiniert mit einem automatischen Hydraulik-Kupplungssystem, das von Liebherr selbst entwickelt wurde. LIKUFIX ermöglicht eine sichere und schnelle hydraulische Kupplung vom Antriebsaggregat.

LIKUFIX is a hydraulic quick coupling system combined with an automatic hydraulic coupling system developed in-house by Liebherr. LIKUFIX enables the safe, fast hydraulic connection of the drive unit.

LIKUFIX est un système d'attache rapide hydraulique combiné avec un système d'accouplement hydraulique automatique, développé en interne par Liebherr. LIKUFIX permet un raccord hydraulique sûr et rapide de l'équipement moteur.

LIKUFIX è un dispositivo di cambio rapido idraulico combinato con un sistema di accoppiamento idraulico automatico, sviluppato da Liebherr. LIKUFIX consente un accoppiamento idraulico rapido e sicuro del gruppo propulsore.

LIKUFIX es un acoplamiento neumático rápido combinado con un sistema de acoplamiento hidráulico automático, que ha sido desarrollado directamente Liebherr. LIKUFIX permite un acoplamiento hidráulico rápido y seguro del grupo motriz.

LIKUFIX представляет собой гидравлическое устройство для быстрой смены инструментов в комбинации с автоматической гидравлической системой сцепки. Система разработана компанией Liebherr. С помощью LIKUFIX можно легко и надежно подключить приводной агрегат к гидравлической системе.



# Optimiert für die Installation von Windkraftanlagen

Optimized for the installation of wind power plants - Idéale pour l'installation de parcs éoliens - Ottima per l'installazione di impianti eolici - Optimizada para el montaje de aerogeneradores - Оптимизировано для монтажа ветроэнергетических установок

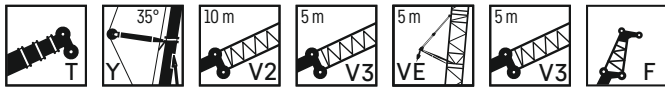

80 m	56,5 t x 18 m	88 m	TYV23E3F (F-13 10°)	

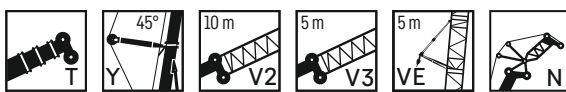

80 m	92,1 t x 19 m	90 m	TYV23EN (N-24,5)	
90 m	79,8 t x 21 m	98 m	TYV23EN (N-28,0)	
100 m	65,6 t x 24 m	108 m	TYV23EN (N-38,5)	
105 m	61,2 t x 25 m	112 m	TYV23EN (N-42,0)	

## Hohe Tragkräfte mit Wippspitze

High lifting capacities with luffing jib - Capacités de charge élevées avec pointe de flèche de relevage  
Elevate capacità di carico ottimizzate con pennino basculante - Altas capacidades de carga con plumín abatible - Высокая грузоподъемность за счет маневрового гуська

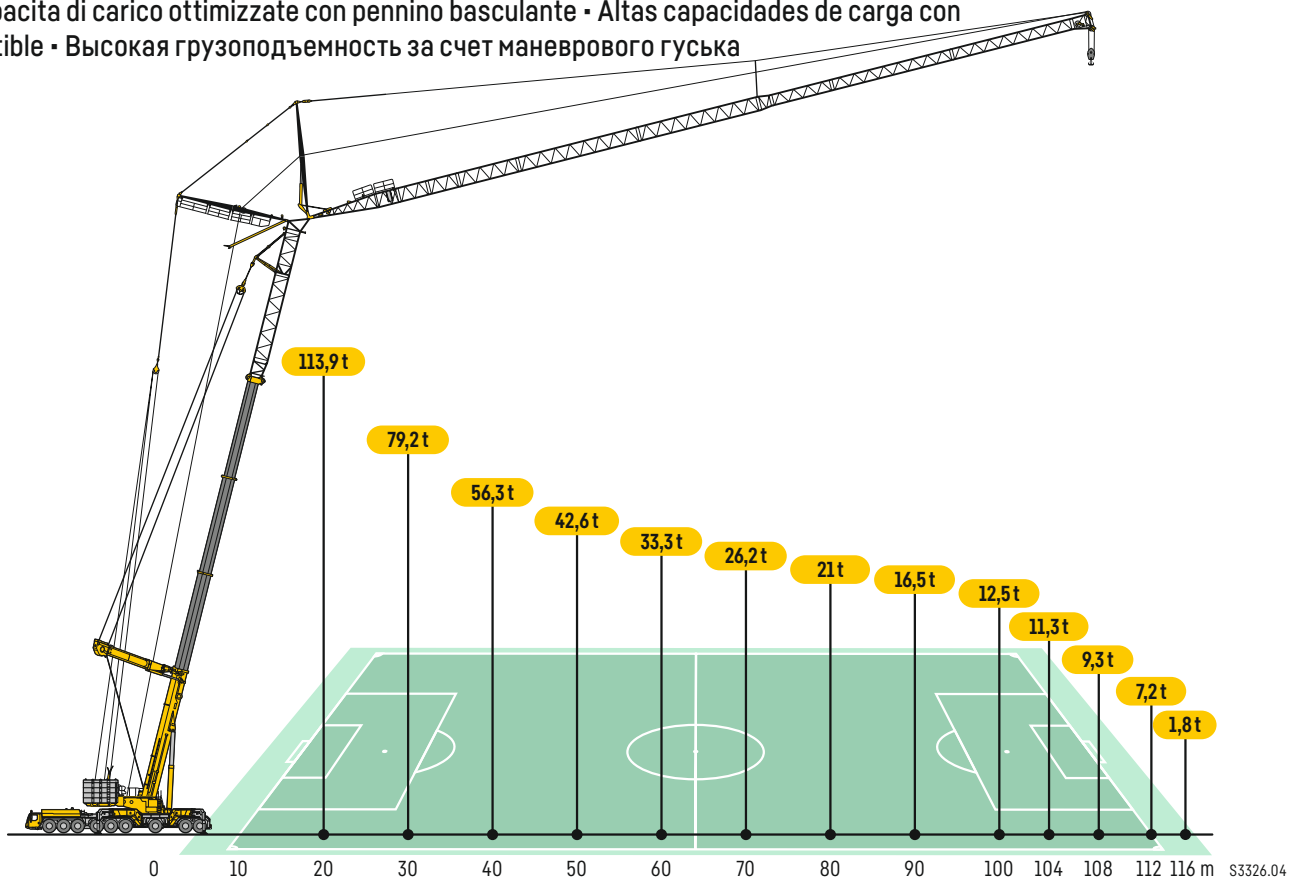

# VarioBase®

## Mehr Sicherheit

Mit der Variablen Abstützbasis VarioBase® kann jede einzelne Kranabstützung unterschiedlich positioniert werden.

## Sécurité accrue

La base de calage variable VarioBase® permet de positionner chaque stabilisateur séparément et différemment.

## Más seguridad

Con la base de apoyo variable VarioBase® se puede posicionar cada estabilizador de manera diferente. Al mismo tiempo se asegura el trabajo de la grúa a través del limitador de carga del pilotaje LICCON.

## More safety

With the Variable Supporting Base VarioBase® each individual crane support can be positioned differentially.

## Maggiore sicurezza

Con la base stabilizzatori variabile VarioBase® ogni singolo stabilizzatore può essere posizionato in modo diverso.

## Больше безопасности

С вариабельной опорной базой VarioBase® каждую опорную балку крана можно различно позиционировать. Одновременно работа крана управляется и контролируется ограничителем грузового момента LICCON.

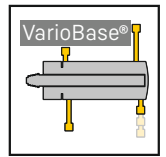

## Mehr Tragkraft und größerer Arbeitsbereich

Die VarioBase® bietet bei Betrieb mit Teilballast höhere Traglasten und einen größeren Arbeitsbereich auch bei maximaler Abstützbasis.

## Capacité supérieure et zone de travail élargie

La VarioBase® est synonyme de capacités de charge supérieures et d'une zone de travail élargie, même avec une base de calage large.

## Mayor capacidad de carga y campo de aplicaciones más extenso

La VarioBase® ofrece trabajando con contrapeso parcial capacidades de carga más altas y un campo de aplicaciones más extenso incluso con base de apoyo máxima.

## More capacity and larger working range

The VarioBase® offers higher capacities and a larger working range for operations with partial ballast also at maximum support base.

## Incremento portata e maggiori possibilità di utilizzo

Il VarioBase® con zavorra parziale offre un incremento di portata e una maggiore flessibilità di impiego anche con base stabilizzazione massima.

## Лучшая грузоподъемность и большая рабочая зона

При работе с частичным противовесом система „VarioBase®“ дает более высокую грузоподъемность и большую рабочую зону даже при максимальной опорной базе.

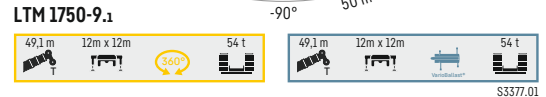
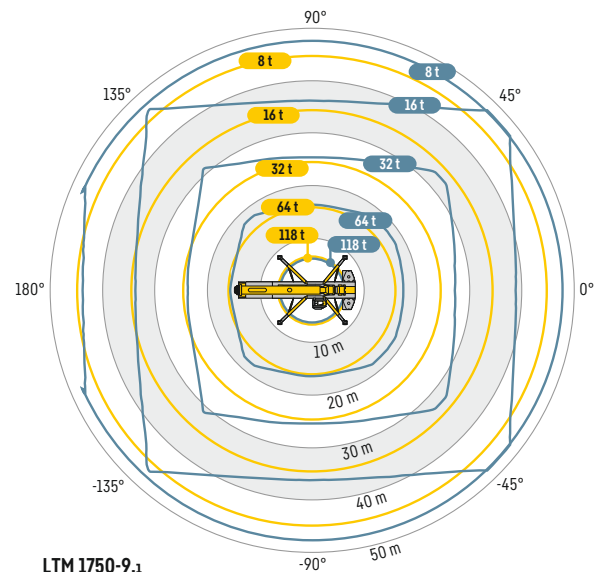

## Optimierte Abstützbasis durch verstellbaren Klappholmwinkel

Beim LTM 1750-9.1 mit VarioBase® kann der Klappholmwinkel der Sternabstützung variabel verstellt werden.

## Base de calage optimisée grâce à l'angle réglable de poutre rabattable

Sur la LTM 1750-9.1 avec VarioBase®, l'angle de poutre rabattable du calage en croix est variable.

## Base de apoyo optimizada gracias al ángulo de los largueros de apoyo regulable

En la LTM 1750-9.1 con VarioBase® se puede ajustar el ángulo de los estabilizadores de la base de apoyo en estrella de manera variable.

## Optimized support base due to adjustable folding beam angle

At the LTM 1750-9.1 with VarioBase® the folding beam angle of the stellate support can be variably adjusted.

## Stabilizzazione ottimale grazie a angolo travi stabilizzatori regolabile

Nella LTM 1750-9.1 con il VarioBase® l'angolo delle travi stabilizzatrici (stabilizzazione a stella) è regolabile.

## Оптимированная опорная база за счет изменения угла разворота опорной балки

На кране LTM 1750-9.1 с системой VarioBase® угол разворота опорной балки, опорной системы крана, может быть установлен вариабельно.

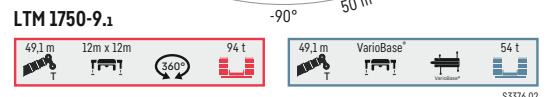
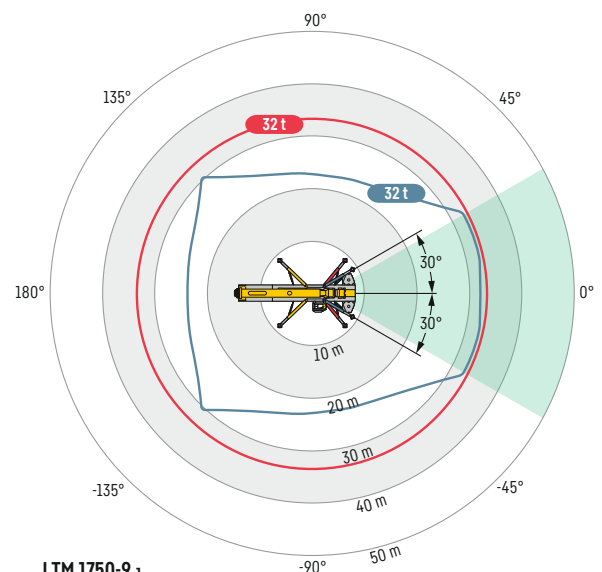





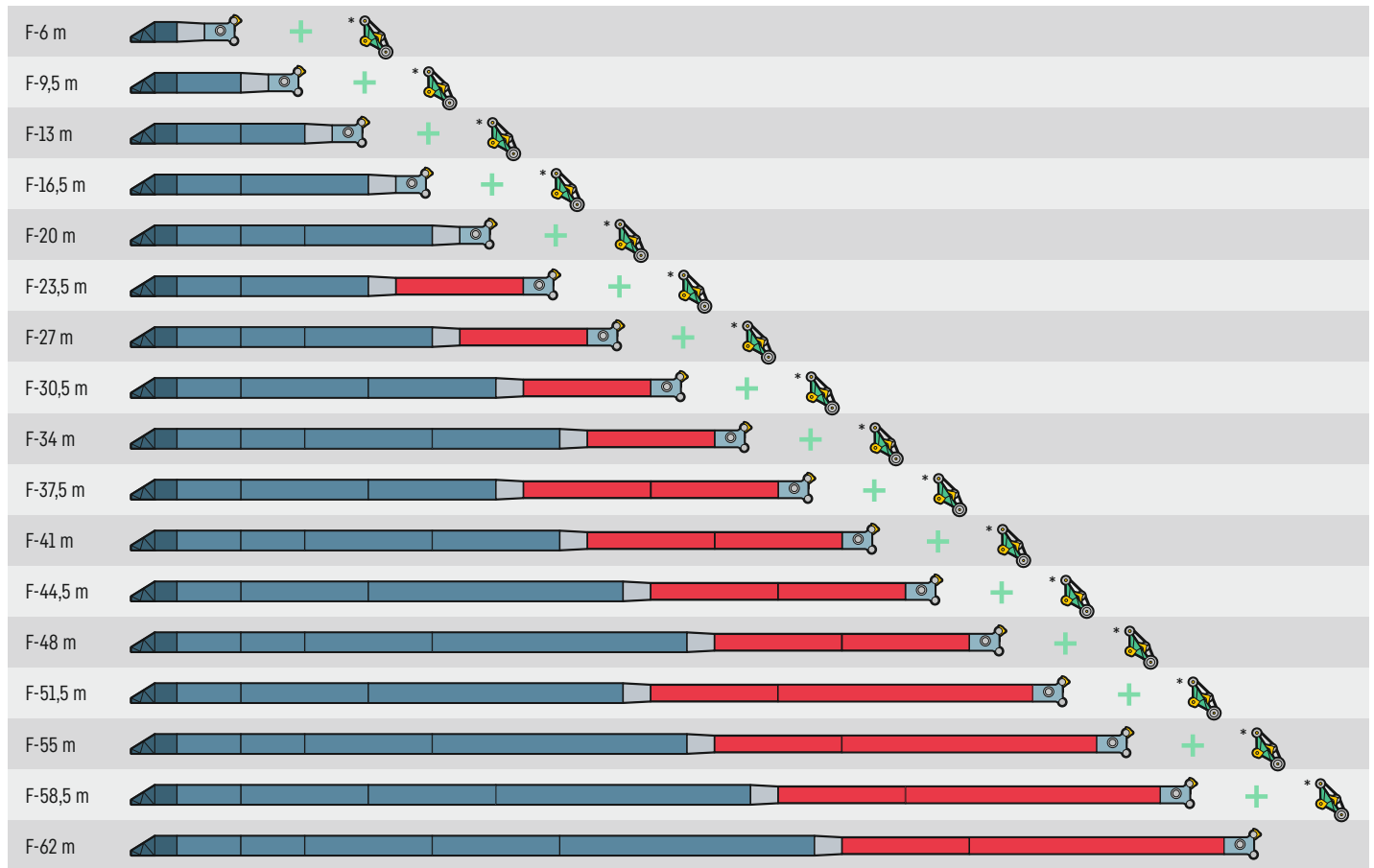





# Auslegersysteme – Feste Spitze

Boom/jib combinations – Fixed fly jib · Configurations de flèche – Fléchette fixe · Sistema braccio – Falcone fisso  
 Sistemas de pluma – Plumín fijo · Жесткомонтируемом удлинителе



Nach dem TF-Adapter muss ein 3,5 m langes NA-Stück verbaut werden. (Ausnahme F-6 m) · After the TF-adapter a 3,5 m long NA-extension has to be installed. (Exception F-6m)  
 Un élément NA de 3,5 m doit être monté en bout de l'adaptateur TD. (Exception F-6 m) · Dopo l'adattatore TF deve essere montato un elemento NA di 3,5 m. (Eccezione F-6 m)  
 Después del adaptador TF hay que montar un tramo NA de 3,5 m de longitud. (Salvo F-6 m) · После TF-адаптера должна быть установлена NA-секция длиной 3,5 м. (Исключение F-6 м)

-  **2,5 m TF-Adapter** · TF-adapter · TF-adaptateur · TF-adattatore · TF-adaptador · TF - адаптер
-  **NA-3,5 m**
-  **NA-7 m**
-  **NA-14 m**
-  **1,5 m NI-Reduzierstück** · NI reduction section · Élément réducteur NI · Riduttore NI · Reductor NI · Переходная NI-секция
-  **NI-7 m**
-  **NI-14 m**
-  **2 m N-Kopfstück** · N head section · Élément de tête N · Testa braccio N · Tramo de cabeza N · Оголовок на N
-  **1,7 m H-Hilfsspitze optional, abhängig Auslegersystem** · H auxiliary jib optional, dependent on boom system
-  Fléchette auxiliaire H en option, selon le système de flèche · Falconcino ausiliario H opzionale, a seconda del sistema a braccio
-  Plumín auxiliar H opcional, en función del sistema de pluma · H-вспомогательный наконечник (опция) в зависимости от стреловой системы

S3362.02

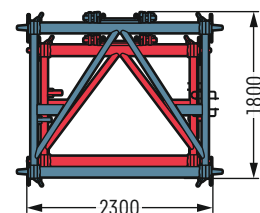
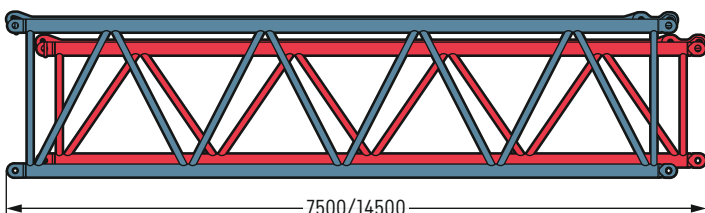







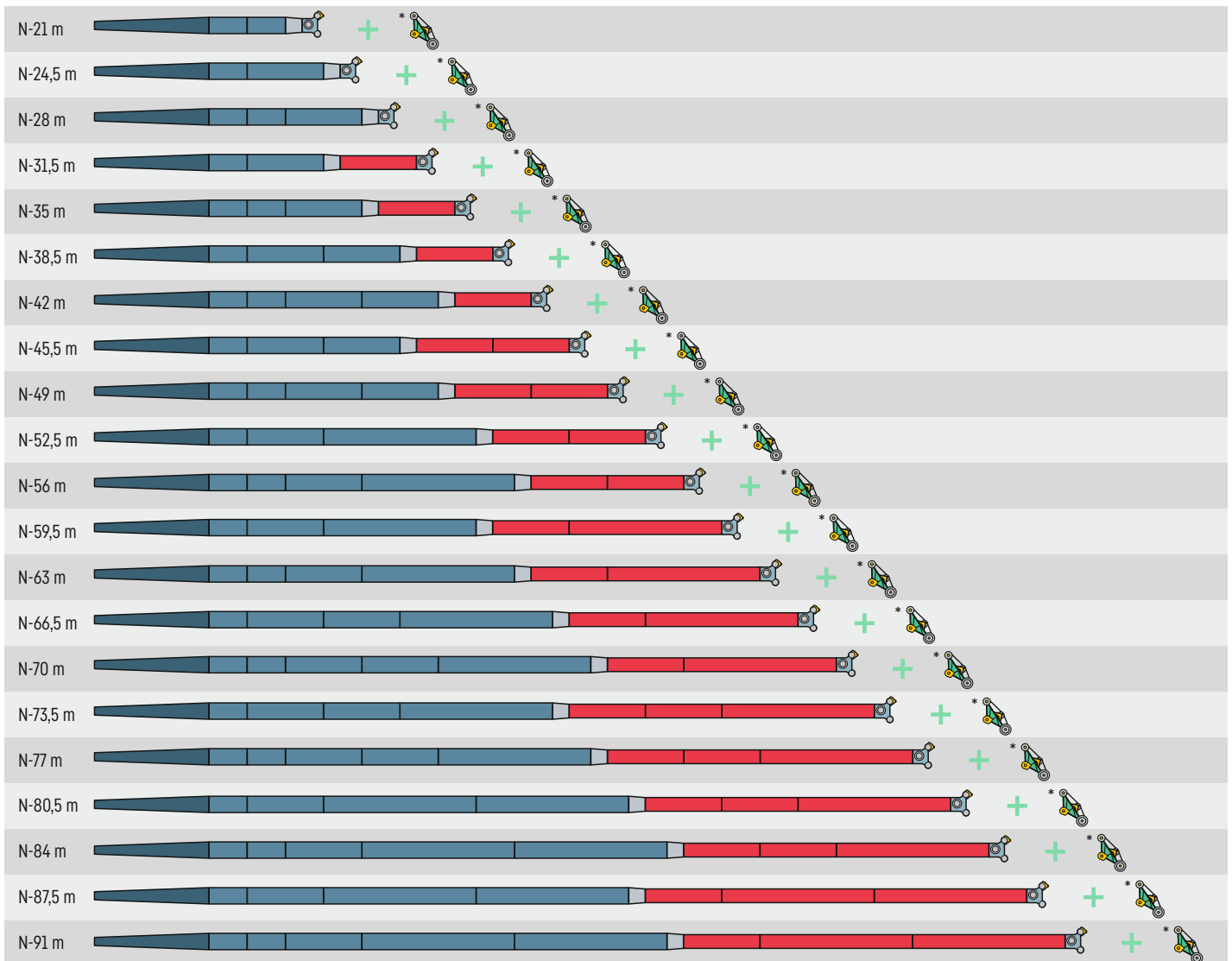

S2517.01

# Auslegersysteme – Wippspitze

Boom/jib combinations – Luffing fly jib • Configurations de flèche – Fléchette à volée variable • Sistema braccio – Falcone a volata variabile • Sistemas de pluma – Plumín abatible • Стреловые системы – Качающемся



-  **10,5 m N-Anlenstück** · N-shaped base section · Element de base N · Sezione base N · Tramo de arranque N · Шарнирная N-секция
-  **NA-3,5 m**
-  **NA-7 m**
-  **NA-14 m**
-  **1,5 m NI-Reduzierstück** · NI reduction section · Élément réducteur NI · Riduttore NI · Reductor NI · Переходная NI-секция
-  **NI-7 m**
-  **NI-14 m**
-  **2 m N-Kopfstück** · N head section · Élément de tête N · Testa braccio N · Tramo de cabeza N · Головок на N
-  **1,7 m H-Hilfsspitze optional, abhängig Auslegersystem** · H auxiliary jib optional, dependent on boom system  
Fléchette auxiliaire H en option, selon le système de flèche · Falconcino ausiliario H opzionale, a seconda del sistema a braccio  
Plumín auxiliar H opcional, en función del sistema de pluma · H-вспомогательный наконечник (опция) в зависимости от стреловой системы

S3361.02

# Auslegersysteme

Boom/jib combinations • Configurations de flèche • Sistema braccio • Sistemas de pluma • Стреловые системы

- T**     **Teleskopausleger** • Telescopic boom • Flèche télescopique • Braccio telescopico • Pluma telescópica • Телескопическая стрела
- N**     **Wippbare Gitterspitze** • Luffing fly jib • Fléchette treillis à volée variable • Falcone tralicciato variabile • Plumín abatible  
Решетчатый удлинитель с изменяемым вылетом
- F**     **Feste Gitterspitze** • Fixed lattice jib • Fléchette treillis fixe • Falcone tralicciato fisso • Plumín fijo • Неподвижный решетчатый удлинитель
- NZF**   **Hydraulisch verstellbare Gitterspitze** • Hydraulically adjustable lattice jib • Fléchette treillis à bras réglable hydrauliquement  
Falcone regolabile idraulicamente • Plumín abatible hidráulicamente • Гидравлически управляемый решетчатый удлинитель стрелы
- H**     **Hilfsspitze** • Auxiliary jib • Fléchette auxiliaire • Falconcino ausiliario • Plumín auxiliar • Вспомогательный удлинитель

**max. Systemlänge mit Hilfsspitze nicht möglich**  
 max. system length with auxiliary jib not possible  
 longueur max. du système impossible avec la pointe auxiliaire  
 lunghezza massima del sistema con punta ausiliaria non possibile  
 la longitud máx. del sistema con plumín auxiliar no es posible  
 макс. длина системы невозможна при использовании вспомогательного наконечника

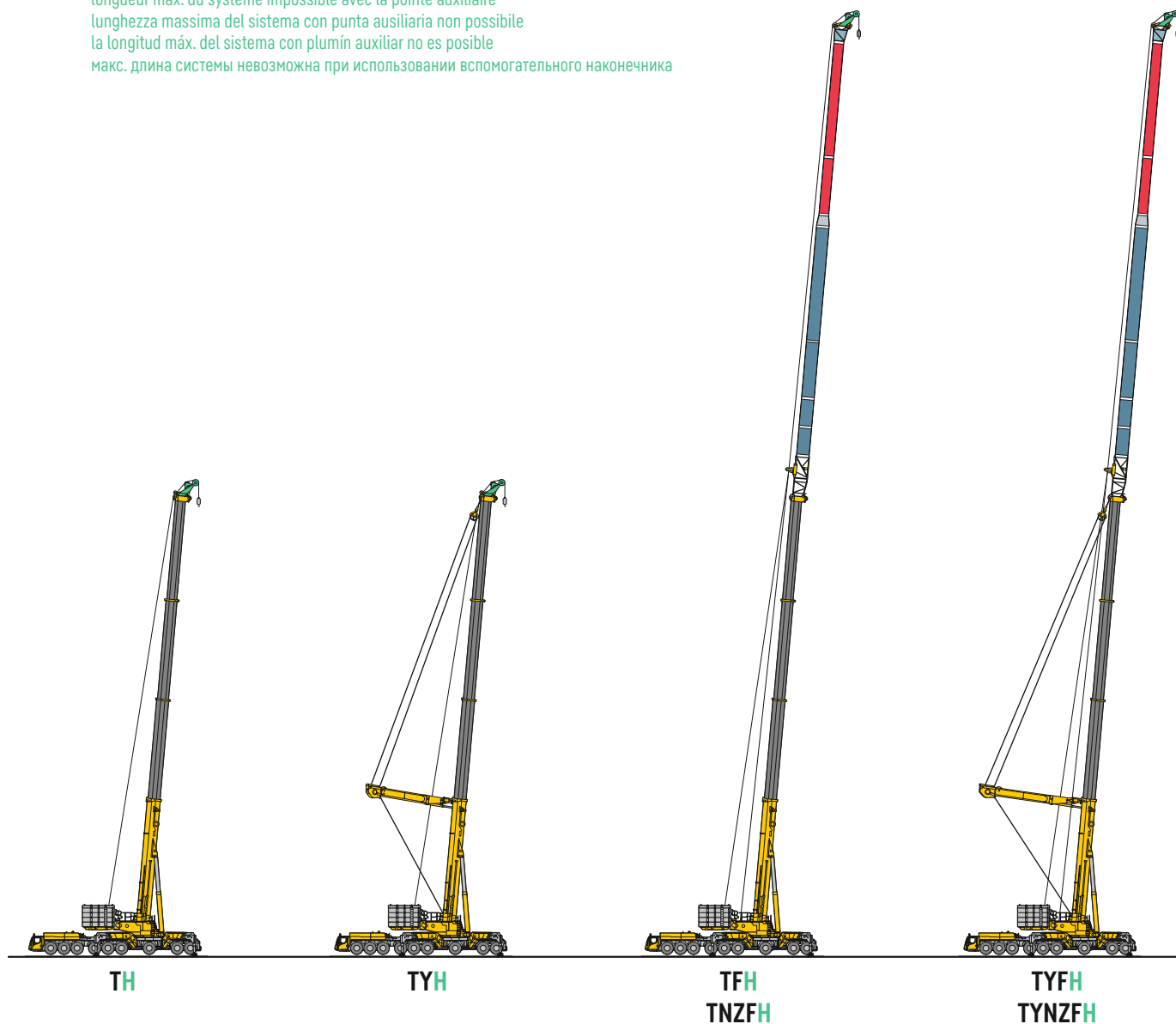

# Auslegersysteme

Boom/jib combinations • Configurations de flèche • Sistema braccio • Sistemas de pluma • Стреловые системы

**Y** **Y-Abspannung** • Y-shaped guying system • Haubanlage Y • Superlift-Braccio tirantato Y • Arriostrado Y • Y-оттяжка

**VE** **Teleskopausleger-Verlängerung 5 m + Exzenter** • Telescopic boom extension 5 m + Eccentric  
Rallonge de flèche télescopique 5 m + Axe excentrique • Prolungamento braccio telescopico 5 m + Excenter  
Prolongación de pluma telescópica 5 m + Exzenter • Удлинение телескопической стрелы 5 м + Эксцентрик



**TYVEFH**  
**TYVENZFH**



**TYV2EFH**  
**TYV2ENZFH**



**TYV23EFH**  
**TYV23ENZFH**



**TYV23E3FH**  
**TYV23E3NZFH**



# Auslegersysteme

Boom/jib combinations • Configurations de flèche • Sistema braccio • Sistemas de pluma • Стреловые системы

**V2** **Teleskopausleger-Verlängerung 10 m** • Telescopic boom extension 10 m • Rallonge de flèche télescopique 10 m  
Prolungamento braccio telescopico 10 m • Prolongación de pluma telescópica 10 m  
Удлинение телескопической стрелы 10 m

**V3** **Teleskopausleger-Verlängerung 5 m** • Telescopic boom extension 5 m • Rallonge de flèche télescopique 5 m  
Prolungamento braccio telescopico 5 m • Prolongación de pluma telescópica 5 m  
Удлинение телескопической стрелы 5 m



S2607.04

# Hubhöhen

T

Lifting heights - Hauteurs de levage - Altezze di sollevamento - Alturas de elevación - Высота подъема

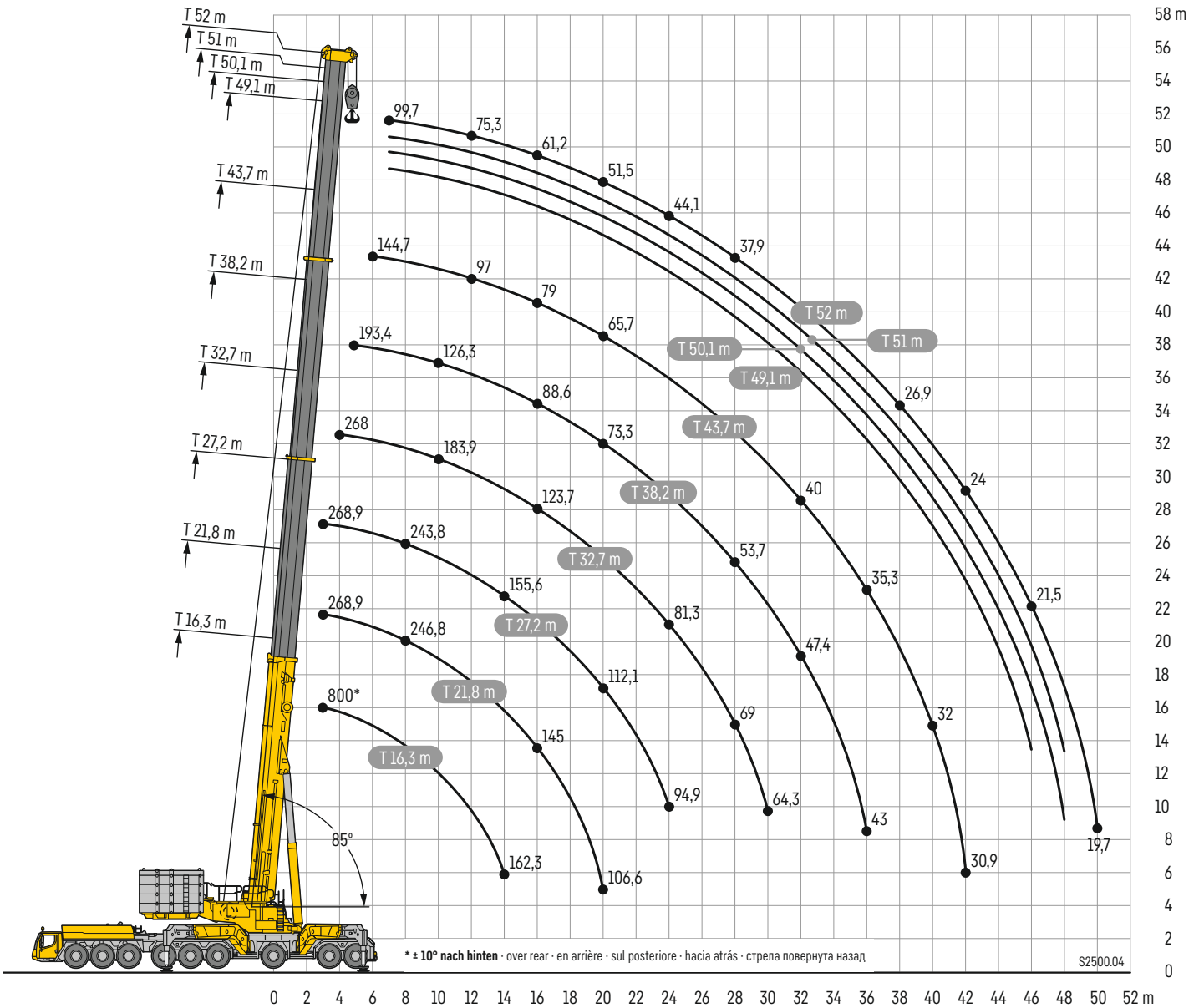

# Traglasten

T

Lifting capacities • Forces de levage • Portate • Tablas de carga • Грузоподъемность

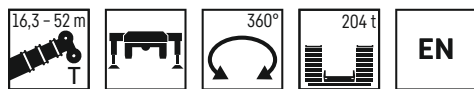

	16,3 m		21,8 m	27,2 m	32,7 m	38,2 m	43,7 m	49,1 m	50,1 m	51 m	52 m	
	*											
3	800	268,9	268,9	268,9								3
3,5	416,4	268,9	268,9	268,9								3,5
4	362,2	268,9	268,9	268,9	268							4
4,5	331,5	268,9	268,9	268,9	266,6	193,4						4,5
5	312,3	268,9	268,9	267,6	265,3	186,3						5
6	282,3	268,9	268,9	264	260,7	171,3	144,7					6
7	266,1	266,1	267,1	260,3	239,3	156,9	134,8	114,1	110,6	102,5	99,7	7
8	246,7	246,7	246,8	243,8	217,7	146,3	125,2	107,6	104,5	97,6	94,3	8
9	227,5	227,5	227,4	223,2	197,7	136,3	117,3	101	98,5	92,7	88,8	9
10	210,9	210,9	210,9	203,3	183,9	126,3	110,6	95,3	92,8	87,9	83,3	10
11	196,4	196,4	196,4	190,2	170,9	117,9	103,8	90,7	88,4	84,2	79,1	11
12	183,7	183,7	183,7	178,6	157,9	111,6	97	86,1	84,1	80,6	75,3	12
14	162,3	162,3	162,3	155,6	138,7	99,2	87,5	77,1	75,5	73,4	67,7	14
16			145	137,7	123,7	88,6	79	70,5	68,9	67,2	61,2	16
18			130,8	123,8	109	80,5	71	64,5	63,3	62	56,3	18
20			106,6	112,1	98,9	73,3	65,7	58,5	57,7	56,7	51,5	20
22				102,6	89,3	67	60,3	54,5	53,5	52,4	47,2	22
24				94,9	81,3	62,3	54,9	50,8	49,9	49	44,1	24
26					74,9	57,6	50,6	47	46,3	45,6	41	26
28					69	53,7	46,9	43,4	42,8	42,3	37,9	28
30					64,3	50,5	43,3	40,6	39,9	39,2	35,1	30
32						47,4	40	38,1	37,5	37	32,9	32
34						45,1	37,4	35,5	35,1	34,7	30,8	34
36						43	35,3	33,2	32,8	32,4	28,8	36
38							33,4	31,3	30,9	30,4	26,9	38
40							32	29,5	29,2	28,8	25,4	40
42							30,9	27,7	27,5	27,3	24	42
44								26,2	26	25,7	22,6	44
46								24,7	24,6	24,4	21,5	46
48									23,4	23,1	20,5	48
50											19,7	50

\* ± 10° nach hinten • over rear • en arrière • sul posteriore • hacia atrás • стрела повернута назад

t\_198\_201\_00000\_00\_000 / 00001\_00\_000

# Hubhöhen

Lifting heights - Hauteurs de levage - Altezze di sollevamento - Alturas de elevación - Высота подъема

TY

35°

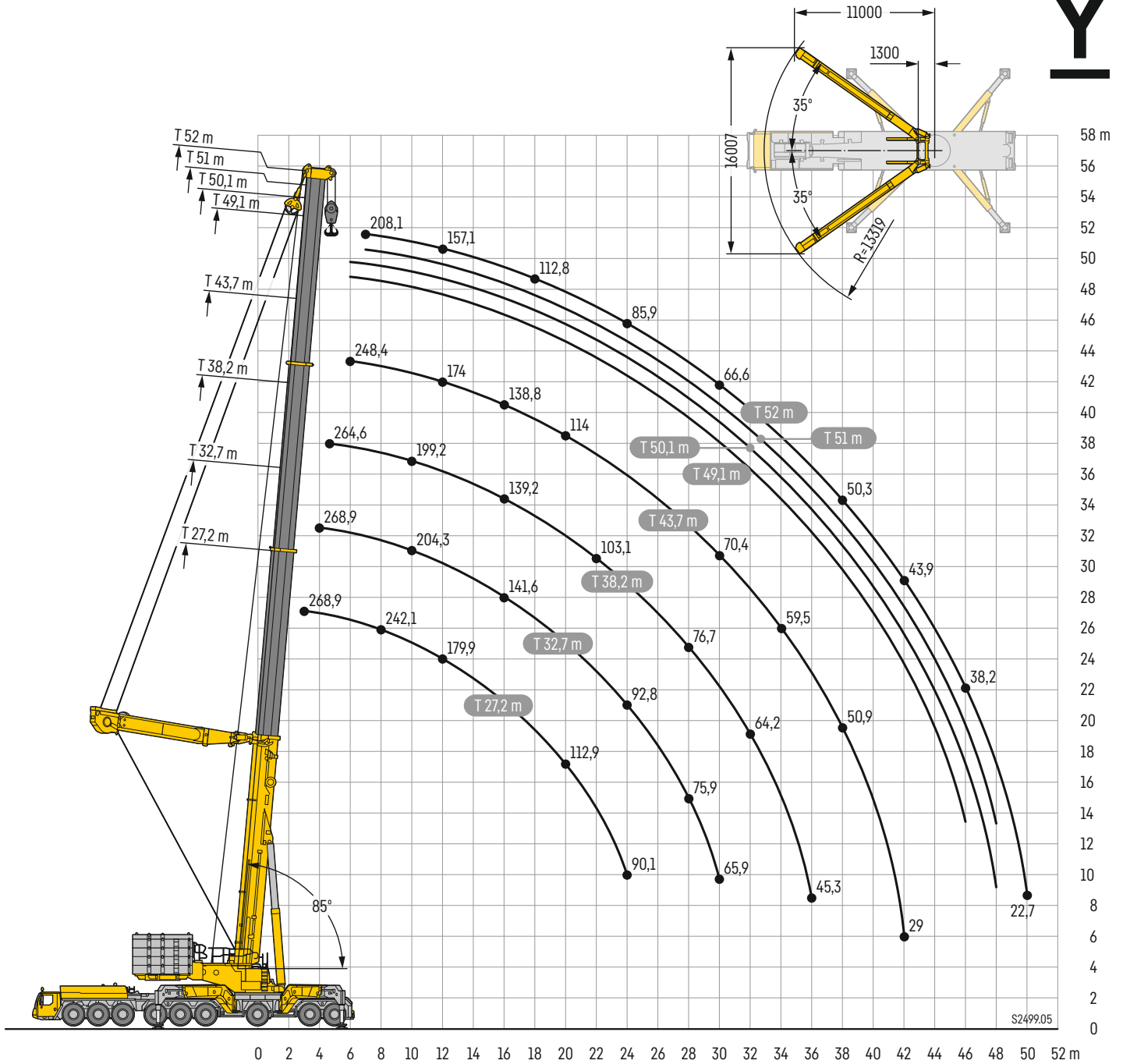

S2499.05

# Traglasten

TY

Lifting capacities • Forces de levage • Portate • Tablas de carga • Грузоподъемность



	27,2 m	32,7 m	38,2 m	43,7 m	49,1 m	50,1 m	51 m	52 m	
3	268,9								3
3,5	268,9								3,5
4	268,9	268,9							4
4,5	268,9	268,9	264,6						4,5
5	268,9	268,9	265,3						5
6	268,9	267,5	260,8	248,4	224,1	222,2			6
7	263,5	256,5	249,7	240	214	214,4	207,3	208,1	7
8	242,1	237,2	230,5	229	203,6	203	197,9	197,4	8
9	223,6	219,6	213,9	212,6	193,1	191,5	188,6	186,6	9
10	207,6	204,3	199,2	198,1	182,2	180,7	178,9	176,3	10
11	193	190,7	186,3	185,4	171,3	170,2	168,8	166,7	11
12	179,9	178,8	174,8	174	160,4	159,8	158,8	157,1	12
14	158	158,3	155,3	154,7	140,5	139,4	138,9	138,1	14
16	140,1	141,6	139,2	138,8	127,3	126,6	125,7	124,5	16
18	125,3	127,1	125,6	125,4	114,1	113,8	113,5	112,8	18
20	112,9	114,8	114,2	114	102,7	102,4	102,1	101,5	20
22	101	103,5	103,1	102,8	94,9	94,2	93,7	92,8	22
24	90,1	92,8	93,1	93	87,2	86,8	86,5	85,9	24
26		83,7	84,5	84,6	79,4	79,4	79,4	79	26
28		75,9	76,7	77,1	72,6	72	72,3	72,2	28
30		65,9	70	70,4	67,8	67,5	67,2	66,6	30
32			64,2	64,6	63	62,9	62,8	62,3	32
34			59	59,5	58,2	58,3	58,4	58,1	34
36			45,3	54,9	54,2	54	54,1	53,9	36
38				50,9	50,6	50,7	50,7	50,3	38
40				46,3	46,9	47,1	47,3	47,2	40
42				29	43,6	43,8	44	43,9	42
44					40,7	40,9	41	41	44
46					33,8	37,4	38,3	38,2	46
48						25,6	31,1	34,3	48
50								22,7	50

t.198\_202\_00001\_00\_000

# Hubhöhen

Lifting heights • Hauteurs de levage • Altezze di sollevamento • Alturas de elevación • Высота подъема

TY

10°  
Y

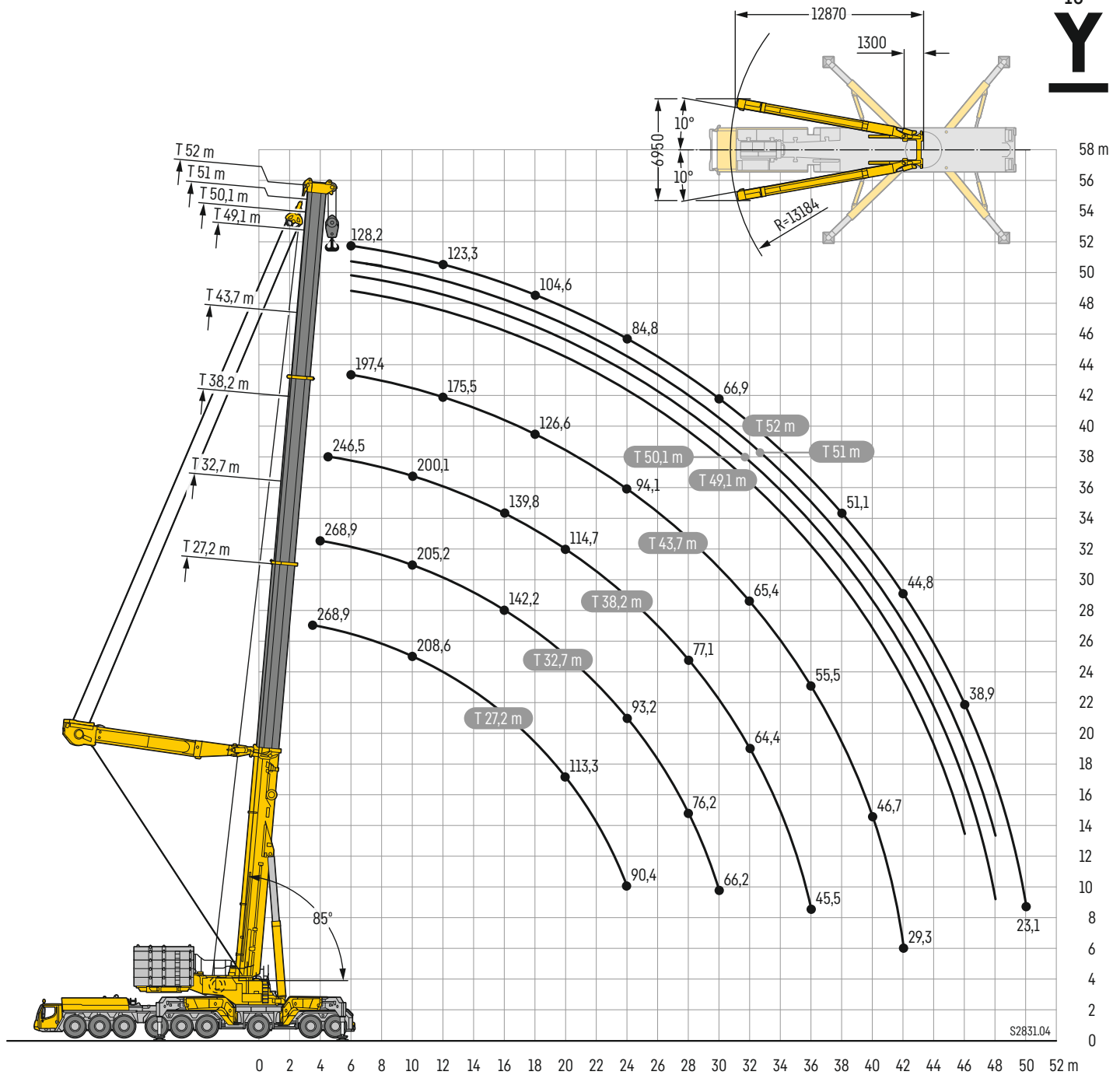

# Traglasten

TY

Lifting capacities • Forces de levage • Portate • Tablas de carga • Грузоподъемность



	27,2 m	32,7 m	38,2 m	43,7 m	49,1 m	50,1 m	51 m	52 m	
3,5	268,9								3,5
4	268,9	268,9							4
4,5	268,9	268,9	246,5						4,5
5	268,9	268,9	265,2						5
6	268,9	268,7	265,4	197,4	149,3	142,1	135	128,2	6
7	264,3	258,6	250,8	197,7	148,8	142,1	135,2	128,9	7
8	243,2	238,3	231,6	197,4	148,3	142	135,3	129,4	8
9	224,6	220,7	214,9	194	147,2	141,7	135,5	129,9	9
10	208,6	205,2	200,1	189,9	144,4	139	133,2	128,3	10
11	193,9	191,6	187,2	184,9	141,7	136,3	130,6	125,8	11
12	180,7	179,6	175,6	175,5	138,9	133,6	128	123,3	12
14	158,7	159	156,1	156	131,8	127,6	122,5	118,1	14
16	140,7	142,2	139,8	140,1	121,1	118,3	114,7	111,5	16
18	125,9	127,7	126,2	126,6	110,4	109,1	106,8	104,6	18
20	113,3	115,3	114,7	115,2	101,1	100,5	99,1	97,7	20
22	101,5	104,1	103,6	104	93,8	93,2	92,2	91,2	22
24	90,4	93,2	93,6	94,1	86,5	86,3	85,5	84,8	24
26		84,1	84,9	85,6	79,2	79,3	78,9	78,5	26
28		76,2	77,1	78	72,9	72,5	72,3	72,1	28
30		66,2	70,4	71,3	68,2	68	67,4	66,9	30
32			64,4	65,4	63,5	63,5	63,2	62,8	32
34			59,2	60,1	58,8	59	58,9	58,7	34
36			45,5	55,5	54,8	54,8	54,7	54,6	36
38				51,4	51,4	51,5	51,3	51,1	38
40				46,7	47,7	48	48,2	48,1	40
42				29,3	44,3	44,6	44,8	44,8	42
44					41,3	41,6	41,7	41,8	44
46					34,3	38	38,9	38,9	46
48						26	31,5	34,9	48
50								23,1	50

t\_198\_202\_01001\_00\_000

# Hubhöhen

TNZF

Lifting heights • Hauteurs de levage • Altezze di sollevamento • Alturas de elevación • Высота подъема

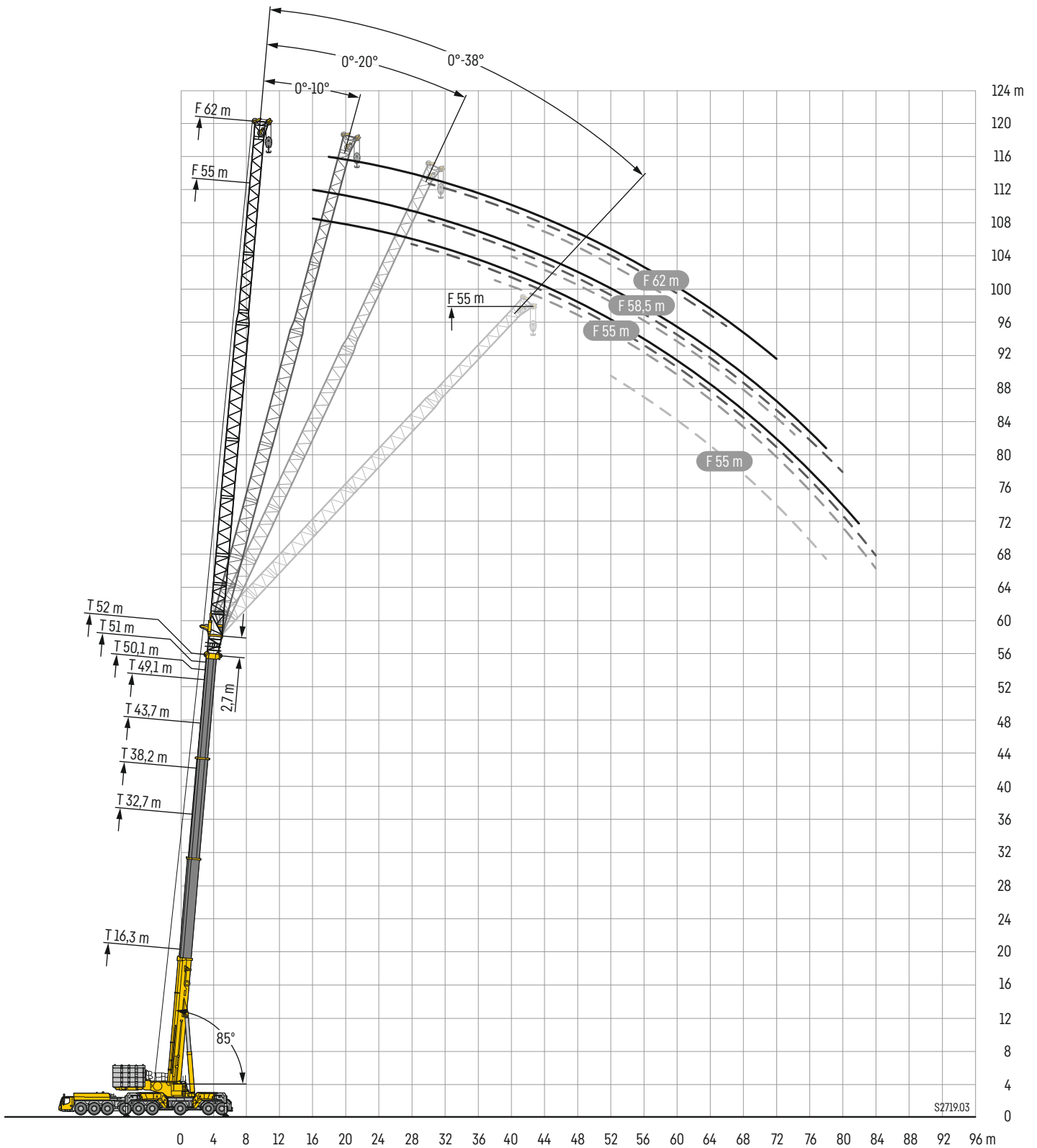

# Traglasten

# TNZF 6 m – 9,5 m

Lifting capacities · Forces de levage · Portate · Tablas de carga · Грузоподъемность

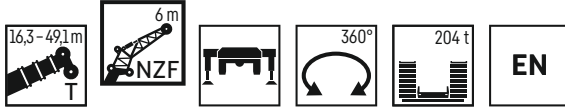

	16,3 m + 2,7 m*				32,7 m + 2,7 m*				38,2 m + 2,7 m*				43,7 m + 2,7 m*				49,1 m + 2,7 m*				
	TNZF 6 m																				
	0°	10°	20°	38°	0°	10°	20°	38°	0°	10°	20°	38°	0°	10°	20°	38°	0°	10°	20°	38°	
3	120,1																				3
3,5	117,9																				3,5
4	115,7	95,4																			4
4,5	113,6	92,7																			4,5
5	111,3	90	73,4		112,6																5
6	104,8	84,6	70,1		110,2	94,2			107,6												6
7	96,5	79,2	66,8	54,2	107,7	91	72,7		105,7	93,1											7
8	90,8	74,1	63,9	52,8	105,2	87,8	70,8		103,8	90,2	72,1										8
9	85,2	70,6	61,3	51,5	102,7	84,6	68,9	54,2	100,8	87,4	70,3										9
10	79,5	67,2	58,8	50,1	100,1	81,3	66,9	53,5	96,3	84,5	68,6	54									10
11	74,3	64	56,5	48,8	97,4	78,1	65	52,7	91,8	81,7	66,9	53,3	79,9								11
12	70,4	61,3	55	47,4	94,2	74,9	63,5	51,7	87,4	78,9	65,2	52,6	76	74	66,9	52,5					12
14	63,4	56,3	51,9	44,9	87,4	70,7	60,5	49,6	79,2	73,7	62,5	50,5	68	67,1	64,1	50,6	58,3	56,7	55,5	50,1	14
16	57,4	52,9	48,9	42,5	80,7	66,6	57,5	47,6	71,2	69,6	59,9	48,7	62,2	61,4	60,3	48,9	53,3	52,1	51,2	48,3	16
18	53,3	49,5	45,6	41	74,4	63,1	55,5	46	64,5	63,9	57,2	47,1	56,6	55,9	55,4	47,4	49,5	48,4	47,6	46,3	18
20	49,3	45,6	42,6	18,1	69,7	59,9	53,7	44,5	59,4	58,7	55,6	45,7	51,5	51,3	51,3	46,1	45,8	44,8	44	43,6	20
22	44,3	41,8	38,2	5	65,3	56,8	51,6	43,3	54,4	53,6	53	44,5	47,9	47,5	47,2	44,7	42,2	41,6	41,3	40,7	22
24					61,7	54,8	49,3	42,3	49,6	49,6	49,2	43,4	44,2	43,7	43,5	43,2	39,5	39	38,7	38,2	24
26					58,2	52,4	47,2	41,4	46,3	46	45,6	42,4	40,5	40,2	40,5	40,6	36,9	36,5	36,1	35,8	26
28					55,5	49,7	45,3	40,8	43	42,5	42,6	41,5	37,6	37,6	37,6	37,8	34,2	33,9	33,8	33,8	28
30					52,8	47,2	43,8		39,7	39,7	39,6	39,7	35,2	35	34,9	35,3	31,7	31,8	31,8	31,8	30
32					49,4	45,2	42,4		37,1	37	37	37	32,8	32,4	32,7	33	29,7	29,8	29,7	30	32
34					46,7	43,2	41,4		34,6	34,4	34,6		30,4	30,5	30,6		27,9	27,8	27,9	28,2	34
36					44,1	41,8			32,1	32,2	32,3		28,6	28,6	28,6		26,1	26	26,3	26,4	36
38					42	40,6			29,9	29,9	30,1		26,9	26,7	26,9		24,4	24,5	24,6	24,8	38
40									27,8	27,9	28		25,1	25,2	25,1		23	23	23,1		40
42									25,9				23,6	23,6	23,6		21,7	21,6	21,8		42
44									24,2				22,2	22,1	22,2		20,4	20,4	20,5		44
46													20,9	20,9			19,2	19,2	19,3		46
48													19,6	19,7			18,1	18	18,2		48
50																	17	17			50
52																	16	16,1			52
54																	15,3				54

\* Adapter · adapter · pièce d'adaptateur · adattatore · adaptador · адаптер

maxt\_198\_203\_00001\_00\_000

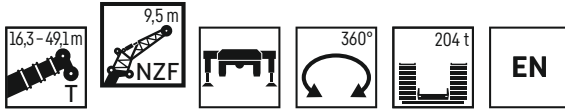

	16,3 m + 2,7 m*				32,7 m + 2,7 m*				38,2 m + 2,7 m*				43,7 m + 2,7 m*				49,1 m + 2,7 m*				
	TNZF 9,5 m																				
	0°	10°	20°	38°	0°	10°	20°	38°	0°	10°	20°	38°	0°	10°	20°	38°	0°	10°	20°	38°	
3,5	117,8																				3,5
4	115,9																				4
4,5	114																				4,5
5	112	95,1																			5
6	107,8	90,4			108,2																6
7	103,1	85,7	71,4		106,1				101,5												7
8	96,1	80,9	66,6		103,9	87,2			98,4												8
9	91,1	76,2	62,8	46,9	100,9	82,7	65,8		95,3	80,3											9
10	86,2	72,1	59,1	45	97,9	79	63,4		91,2	77	62,3										10
11	81,2	67,4	55,8	43,4	94,9	75,5	61,2	45	86,5	73,9	60,4										11
12	76,4	62,8	53,1	41,9	91,6	72	59,1	43,9	81,8	71,3	58,6	43,9	69,5	65,9	56,9						12
14	67,6	56,1	48	39,3	83,6	66,6	55,4	42	73,2	66,1	55,3	42,2	63,4	60,6	54	41,9					14
16	57,9	50,1	44,3	37,1	75,8	61,5	51,9	40,3	66,8	62	52,4	40,6	57,8	55,6	51,4	40,5	48,9	47,3	46,2	40,2	16
18	51,7	45,3	40,7	35,5	70	57,6	49	38,8	60,5	58	49,7	39,2	53,2	51,6	48,8	39,2	45,2	43,8	42,9	39,1	18
20	45,8	41,4	38,1	34	64,6	53,9	46,3	37,5	55,5	54,1	47,4	38	48,7	47,8	46,2	38,1	42,2	40,9	40,2	38	20
22	41,6	38,2	35,7	33,1	59,2	50,4	43,9	36,4	51,3	50,2	45,2	36,9	44,8	44,5	43,6	37	39,2	38,1	37,4	36,7	22
24	37,6	35,5	34	9,7	55,1	47,5	41,8	35,4	47,2	46,4	43,1	35,9	41,8	41,4	40,9	36,1	36,5	35,7	35,2	34,6	24
26	34,4	33,4	25,7		51,6	44,8	40	34,5	43,3	43,2	41,4	35,1	38,7	38,4	38,2	35,3	34,4	33,6	33,1	32,6	26
28					48,1	42,4	38,4	33,8	40,6	40,3	39,6	34,3	35,7	35,5	35,8	34,4	32,3	31,6	31,1	30,8	28
30					45,1	40,4	36,9	33,2	37,8	37,5	37,5	33,7	33,2	33,4	33,4	32,9	30,2	29,6	29,3	29,1	30
32					42,6	38,4	35,7		35,1	35,1	35,2	33,1	31,2	31,2	31,3	28,3	27,9	27,8	27,6		32
34					40,1	36,8	34,6		33	32,9	32,9	32,2	29,2	29	29,3	29,5	26,6	26,3	26,3	26,1	34
36					38	35,4	33,7		30,9	30,8	30,9		27,1	27,3	27,5	27,7	25	24,8	24,8	24,8	36
38					36,2	34,1	33		28,9	28,9	29		25,6	25,7	25,7	26	23,5	23,4	23,5	23,6	38
40					34,5	33,2			27,1	27,2	27,3		24,1	24,2	24,3		22	22,1	22,2	22,4	40
42					33,1				25,4	25,5	25,7		22,6	22,7	22,8		20,7	20,8	20,9	21,2	42
44									23,8	24			21,2	21,4	21,4		19,6	19,6	19,8		44
46									22,3	22,4			20	20,1	20,2		18,5	18,5	18,7		46
48									20,9				18,9	19	19,1		17,4	17,4	17,6		48
50													17,8	17,9			16,4	16,4	16,6		50
52																	15,5	15,5			52
54																	14,6	14,6			54
56																	13,8	13,8			56
58																	13,1				58

\* Adapter · adapter · pièce d'adaptateur · adattatore · adaptador · адаптер

maxt\_198\_203\_00101\_00\_000

# Traglasten

# TNZF 13 m – 16,5 m

Lifting capacities · Forces de levage · Portate · Tablas de carga · Грузоподъемность

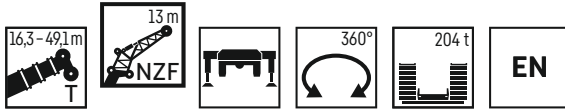

	16,3 m + 2,7 m*				32,7 m + 2,7 m*				38,2 m + 2,7 m*				43,7 m + 2,7 m*				49,1 m + 2,7 m*				
	TNZF 13 m																				
	0°	10°	20°	38°	0°	10°	20°	38°	0°	10°	20°	38°	0°	10°	20°	38°	0°	10°	20°	38°	
4	113,1																				4,5
4,5	108,4																				4,5
5	103,8																				5
6	95,3	77			94,4																6
7	89,1	72,6			90				85,4												7
8	82,8	68,2			85,6				82,2												8
9	77,2	64,9	55,7		81,8	66,9			79									59,1			9
10	73	61,6	53,3		78,6	64,5			76	63,2								56,8			10
11	68,7	58,5	51,3		75,4	62,4	53,5		73,5	61,4								55,5			11
12	64,5	56,1	49,3	36,7	72,2	60,6	52		71,1	59,6	51,4							52,3	50,1		12
14	58,5	51,3	45,8	34,7	67,3	57	49,3	35,6	66,2	56,6	49							48,4	46,4		14
16	53,2	47,7	42,5	32,9	62,7	54	46,8	34,4	61,4	53,7	46,9	34,3						45,9	44,3	34	16
18	48,3	44,4	40,1	31,5	58,7	51,1	44,5	33,2	56,6	51,4	44,9	33,3	49,2	46,8	44,3			42,3	40,7	33,1	18
20	44,9	41,5	37,8	30,4	55,5	48,8	42,7	32,3	52	49,1	43	32,4	45,7	43,7	42			38,7	37,5	32,3	20
22	41,6	39,3	35,9	29,5	52,4	46,4	40,9	31,3	48,3	46,4	41,4	31,6	42,3	40,7	39,5			35,2	34,3	31,5	22
24	39,1	37,2	34,4	29	49,4	44,2	39,3	30,6	44,9	43,6	40	30,8	39,4	38,2	37,2			33,7	32,9	30,8	24
26	36,9	35,5	33,3	28,4	47	42,4	37,9	29,9	41,4	40,8	38,5	30,2	36,9	36	35,1			31,6	31	30,2	26
28	34,8	33,9	32,5	5	44,8	40,8	36,6	29,4	38,4	38,2	36,8	29,6	34,3	33,8	33			29,7	29,8	29,2	28
30	32,8	32,3	13,1		42,6	39,2	35,5	28,9	36	35,9	35,1	29,1	31,7	31,6	31,2			28,1	27,6	27	30
32					40,5	37,8	34,5	28,5	33,7	33,6	33,4	28,7	29,6	29,8	29,5			26,4	25,9	25,5	32
34					38,4	36,4	33,7	28,3	31,4	31,4	31,5	28,4	27,9	28	27,9			24,7	24,5	24,2	34
36					36,4	35	33		29,5	29,6	29,6	28,1	26,2	26,2	26,3			23,4	23,3	22,9	36
38					34,5	33,6	32,4		27,8	27,9	27,8	27,4	24,5	24,6	24,8			22,5	22,2	22,1	38
40					33,1	32,2	31,6		26,1	26,1	26,2	23	23,2	23,4	23,6			20,9	20,9	20,7	40
42					31,6	31,1	30,7		24,5	24,7	24,7	21,8	21,9	22	22,3			19,7	19,8	19,7	42
44					30,5	30,1			23,1	23,3	23,3	20,5	20,6	20,8				18,6	18,8	18,7	44
46					29,5				21,8	22	22,1	19,3	19,4	19,5				17,6	17,8	17,8	46
48									20,5	20,7		18,2	18,3	18,4				16,7	16,8	16,9	48
50									19,3			17,2	17,2	17,4				15,7	15,9	15,9	50
52												16,2	16,3					14,8	15	15	52
54												15,3	15,4					14	14,1	14,2	54
56												14,6						13,2	13,3	13,4	56
58																		12,5	12,6		58
60																		11,8	11,9		60
62																		11,2			62

\* Adapter · adapter · pièce d'adaptateur · adattatore · adaptador · адаптер

maxt\_198\_203\_00201\_00\_000

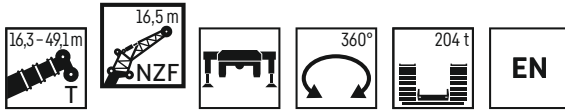

	16,3 m + 2,7 m*				32,7 m + 2,7 m*				38,2 m + 2,7 m*				43,7 m + 2,7 m*				49,1 m + 2,7 m*				
	TNZF 16,5 m																				
	0°	10°	20°	38°	0°	10°	20°	38°	0°	10°	20°	38°	0°	10°	20°	38°	0°	10°	20°	38°	
4,5	92,9																				4,5
5	89,1																				5
6	81,5																				6
7	75,3	59			75,2				68												7
8	69,7	54,8			71,5				64,9												8
9	64,2	50,6			67,9				61,8												9
10	59,2	47,5	39,3		64,5	48,7			59	45,5											10
11	55,3	44,6	37,1		61,1	46,5			57	43,8											11
12	51,3	41,7	35,1		57,7	44,5	36		55,5	43,8											12
14	43,9	37,2	31,7	24,8	51,9	41	33,8		51,4	40,7	33,4										14
16	39,2	33	28,9	23,2	47,4	37,9	31,7	23,9	47,1	37,9	31,6										16
18	34,7	30,1	26,4	21,7	43	35,4	29,9	22,9	43,7	35,5	29,9	23									18
20	30,6	27,4	24,5	20,6	39,8	33	28,2	22	40,3	33,4	28,5	22,1									20
22	27,9	24,8	22,8	19,5	37	31,1	26,7	21,2	37,6	31,4	27,1	21,4									22
24	25,2	23	21,2	18,7	34,3	29,2	25,3	20,4	35,4	29,9	25,9	20,7									24
26	23	21,3	20	17,9	31,7	27,4	24	19,7	33,3	28,4	24,7	20									26
28	21,2	19,9	18,8	17,4	29,8	26	22,9	19,1	31,1	27	23,6	19,4									28
30	19,5	18,7	18	17,1	28	24,6	21,8	18,6	29,3	25,6	22,6	18,9									30
32	18,1	17,6	17,2	5	26,2	23,2	20,9	18,1	27,8	24,5	21,8	18,5									32
34	16,9	17			24,7	22,1	20,1	17,7	26,4	23,3	20,9	18,1									34
36					23,4	21,1	19,4	17,4	24,9	22,2	20,2	17,7									36
38					22,1	20,1	18,7	17,1	23,7	21,4	19,5	17,4									38
40					20,8	19,4	18,2		22,6	20,5	18,9	17,2									40
42					19,9	18,6	17,7		21,5	19,7	18,4	17									42
44					19	17,9	17,2		20,5	19	17,9	17									44
46					18,1	17,4			19,6	18,4	17,5	17									46
48					17,4	16,9			18,9	17,9	17,2	17,7									48
50									18,1	17,4	16,9	16,7									50
52									17,5	17		15,9									52
54									16,9			15									54
56												14,1									56
58												13,4									58
60												12,8									60
62																					62
64																					64

\* Adapter · adapter · pièce d'adaptateur · adattatore · adaptador · адаптер

maxt\_198\_203\_00301\_00\_000

# Traglasten

# TNZF 20 m

Lifting capacities · Forces de levage · Portate · Tablas de carga · Грузоподъемность



	16,3 m + 2,7 m*				32,7 m + 2,7 m*				38,2 m + 2,7 m*				43,7 m + 2,7 m*				49,1 m + 2,7 m*						
	TNZF 20 m																						
	0°	10°	20°	38°	0°	10°	20°	38°	0°	10°	20°	38°	0°	10°	20°	38°	0°	10°	20°	38°			
4,5	80,9																				4,5		
5	78,1																				5		
6	71,9																				6		
7	65,8				64,3																7		
8	61,7				61,3				58,2												8		
9	57,7	47,9			58,3				56					52,2							9		
10	53,8	45,3			55,5				53,7					50,5					45,7		10		
11	50,4	43,1			53,3	43			51,4					48,9					44,4		11		
12	47,9	41,1	35,5		51,2	41,6			49,7	41,1				47,3					43,1		12		
14	43	37,2	32,7		46,8	38,9	33,4		46,4	38,7				44,5	37,4				40,4	35,3	14		
16	38,8	34,2	30,3		43,7	36,6	31,7		43	36,7	31,4			42,1	35,6	30,6			37,9	33,9	16		
18	35,5	31,3	28,1	22,4	40,7	34,6	30,1		40,6	34,7	30			39,6	34	29,4			35,5	32,5	28,5	18	
20	32,4	29	26,2	21,2	38	32,7	28,7	21,8	38,3	33,1	28,8	21,8		37,6	32,4	28,3			33	31,1	27,4	20	
22	29,4	26,9	24,4	20,2	35,8	31	27,3	21,1	36	31,5	27,6	21,1		35,7	31,1	27,2	21		31	29,8	26,5	22	
24	27,3	24,9	22,9	19,3	33,9	29,6	26,1	20,3	34,2	30	26,4	20,4		33,7	29,9	26,2	20,3		29,2	28,3	25,5	20,1	24
26	25,2	23,2	21,4	18,5	31,9	28,1	24,8	19,7	32,6	28,8	25,3	19,8		31,9	28,7	25,2	19,8		27,4	26,8	24,7	19,6	26
28	23,2	21,7	20,2	17,9	30	26,7	23,6	19,1	31,1	27,6	24,3	19,3		30,3	27,6	24,3	19,3		25,8	25,2	23,9	19,1	28
30	21,6	20,3	19,2	17,4	28,6	25,4	22,6	18,6	29,5	26,4	23,2	18,8		28,6	26,6	23,5	18,8		24,4	23,9	23,1	18,7	30
32	20,1	19,2	18,2	17,1	27,2	24,2	21,7	18,2	28,1	25,3	22,3	18,4		27	25,6	22,6	18,4		23,1	22,7	22,1	18,4	32
34	18,8	18,1	17,5	15,4	25,7	23	20,8	17,8	26,9	24,2	21,5	18		25,4	24,5	21,8	18,1		21,9	21,5	21	18	34
36	17,6	17,3	17,1		24,4	22	20,1	17,5	25,7	23,2	20,7	17,7		23,9	23,5	21,1	17,8		20,6	20,3	19,9	17,7	36
38					23,2	21,1	19,4	17,2	24,5	22,2	20	17,4		22,7	22,4	20,5	17,5		19,3	19,2	19	17,4	38
40					22,1	20,2	18,8	17	23,4	21,4	19,5	17,1		21,4	21,3	19,9	17,2		18,4	18,3	18,1	17,1	40
42					21	19,4	18,2	16,8	22,4	20,6	18,9	16,9		20,2	20,2	19,2	17		17,5	17,4	17,2	16,7	42
44					20	18,7	17,7		21,3	19,9	18,3	16,8		19	19,2	18,6	16,8		16,7	16,6	16,4	16,3	44
46					19,2	18,1	17,3		20,3	19,1	17,9			18	18,2	17,9	16,7		15,8	15,7	15,6	15,7	46
48					18,4	17,5	17		19,3	18,6	17,5			17,1	17,3	17,2	16,6		15	15	14,9	15	48
50					17,7	17,1			18,3	18	17,2			16,2	16,3	16,3			14,3	14,3	14,2	14,3	50
52					17,1				17,4	17,4	16,9			15,2	15,5	15,5			13,6	13,6	13,5	13,6	52
54									16,4	16,6				14,4	14,6	14,6			12,9	12,9	12,9		54
56									15,6	15,8				13,7	13,8	13,9			12,2	12,3	12,3		56
58									14,8					12,9	13	13,1			11,6	11,7	11,7		58
60														12,2	12,3				11	11,1	11,1		60
62														11,6					10,4	10,5	10,6		62
64																			9,8	9,9			64
66																			9,2	9,4			66
68																			8,8				68

\* Adapter · adaptator · pièce d'adaptateur · adattatore · adaptador · адаптер

maxt\_198\_203\_00401\_00\_000

# Traglasten

# TNZF 23,5 m

Lifting capacities - Forces de levage - Portate - Tablas de carga - Грузоподъемность



	16,3 m + 2,7 m*				32,7 m + 2,7 m*				38,2 m + 2,7 m*				43,7 m + 2,7 m*				49,1 m + 2,7 m*					
	0°	10°	20°	38°	0°	10°	20°	38°	0°	10°	20°	38°	0°	10°	20°	38°	0°	10°	20°	38°		
5	68,6																				5	
6	63,7																				6	
7	58,7				55,5																7	
8	54,4				53,3				50,4												8	
9	51,3				50,8				48,6												9	
10	48,1	40,3			48,4				46,7				43,5								10	
11	44,9	38,3			46,4				44,8				42,2					38,7			11	
12	42,3	36,5			44,6	36,2			43,1				40,8					37,7			12	
14	38,3	33,4	29		41	33,9			40,3	33,3			38,3	32				35,8			14	
16	34,4	30,5	26,7		38	31,9	27,6		37,5	31,4			36,2	30,5				34	28,9		16	
18	31,5	28,1	24,8		35,5	30	26,2		35,1	29,8	26		34,1	29	25,4			32,3	27,7		18	
20	29	25,7	23,1	18,7	33,1	28,4	25		33,2	28,2	24,9		32,2	27,7	24,4			30,6	26,6	23,6	20	
22	26,5	24	21,7	17,7	31	26,9	23,8	18,1	31,3	27	23,9		30,7	26,5	23,5			29	25,6	22,8	22	
24	24,2	22,5	20,4	16,8	29,4	25,5	22,7	17,4	29,5	25,7	22,9	17,4	29,2	25,4	22,7	17,3		27,4	24,6	22,2	24	
26	22,6	20,9	19,3	16	27,8	24,4	21,7	16,8	28,1	24,6	21,9	16,9	27,8	24,4	21,9	16,8		25,9	23,7	21,5	16,6	26
28	21	19,6	18,3	15,3	26,2	23,2	20,8	16,3	26,8	23,6	21,1	16,4	26,6	23,4	21,1	16,3		24,3	22,9	20,8	16,1	28
30	19,5	18,6	17,4	14,8	24,7	22,1	19,9	15,8	25,5	22,6	20,4	15,9	25,5	22,6	20,4	15,9		23	22	20,2	15,7	30
32	18,4	17,5	16,7	14,3	23,6	21,1	19,2	15,3	24,3	21,7	19,6	15,5	24,4	21,9	19,8	15,5		21,8	21,1	19,6	15,4	32
34	17,4	16,7	16	14	22,4	20,2	18,5	15	23,1	20,8	18,9	15,1	23,4	21,1	19,1	15,1		20,7	20,1	19	15,1	34
36	16,4	16	15,5	13,8	21,3	19,3	17,8	14,6	22,2	20,1	18,3	14,7	22,3	20,3	18,5	14,8		19,6	19,1	18,4	14,8	36
38	15,7	15,4	15,1	9,3	20,2	18,5	17,3	14,3	21,3	19,3	17,8	14,4	21,3	19,6	18	14,5		18,6	18,1	17,8	14,5	38
40	15	15	14,9		19,4	17,9	16,8	14	20,4	18,6	17,2	14,2	20,3	19	17,5	14,3		17,5	17,2	17,1	14,3	40
42					18,6	17,3	16,3	13,8	19,5	18	16,8	14	19,3	18,4	17,1	14		16,7	16,4	16,4	14	42
44					17,8	16,7	15,9	13,6	18,8	17,4	16,4	13,8	18,3	17,8	16,6	13,8		15,9	15,6	15,7	13,8	44
46					17,1	16,2	15,6		18,1	16,9	16	13,6	17,3	17,2	16,2	13,6		15,1	14,9	14,9	13,7	46
48					16,5	15,7	15,2		17,5	16,4	15,6	13,5	16,5	16,4	15,9	13,5		14,4	14,2	14,2	13,5	48
50					15,9	15,3	15		16,8	15,9	15,4		15,6	15,7	15,5	13,4		13,6	13,5	13,6	13,2	50
52					15,4	15	14,8		16,2	15,6	15,1		14,8	15	15	13,4		13	12,9	13	12,8	52
54					15	14,8			15,7	15,2	14,9		14	14,2	14,3			12,4	12,3	12,3	12,3	54
56					14,7				15,1	14,9	14,8		13,2	13,5	13,6			11,8	11,7	11,8	11,8	56
58									14,5	14,4			12,6	12,8	12,9			11,2	11,1	11,2		58
60									13,9	13,9			11,9	12	12,2			10,7	10,6	10,7		60
62									13,2				11,3	11,4				10,1	10,1	10,2		62
64													10,7	10,8				9,6	9,7	9,7		64
66													10,2					9,1	9,2	9,3		66
68																		8,5	8,7			68
70																		8,1	8,2			70
72																		7,7				72

\* Adapter - adaptator - pièce d'adaptateur - adattatore - adaptador - адаптер

maxt\_198\_203\_00501\_00\_000

# Traglasten

# TNZF 27 m

Lifting capacities · Forces de levage · Portate · Tablas de carga · Грузоподъемность



	16,3 m + 2,7 m*				32,7 m + 2,7 m*				38,2 m + 2,7 m*				43,7 m + 2,7 m*				49,1 m + 2,7 m*										
	TNZF 27 m																										
	0°	10°	20°	38°	0°	10°	20°	38°	0°	10°	20°	38°	0°	10°	20°	38°	0°	10°	20°	38°	0°	10°	20°	38°			
6	56,6																								6		
7	52,6																									7	
8	48,6				46,7																					8	
9	45,6				44,7				42,4																	9	
10	43				42,6				40,9								38,3									10	
11	40,5	34,4			40,6				39,3								37,1						33,7			11	
12	37,9	32,7			39,1				37,7								35,9						32,9			12	
14	34,2	29,8			36,1	29,7			35,2	29							33,7						31,2			14	
16	31,1	27,4	24,3		33,3	27,8			32,9	27,4							31,8	26,8					29,6			16	
18	28,1	25,2	22,4		31,1	26,2	22,8		30,6	25,9	22,5						30,1	25,5					28,2	24,3		18	
20	25,9	23,2	20,8		29,1	24,7	21,7		29	24,6	21,5						28,3	24,4	21				26,9	23,3		20	
22	23,9	21,4	19,4	15,6	27,1	23,5	20,7		27,3	23,3	20,6						27	23,3	20,2				25,6	22,4	19,6	22	
24	21,9	20	18,3	14,8	25,6	22,2	19,7	15,1	25,8	22,3	19,8						25,7	22,2	19,5				24,5	21,6	18,9	24	
26	20	18,7	17,1	14,1	24,3	21,1	18,8	14,5	24,3	21,3	19	14,5					24,4	21,4	18,8	14,4			23,4	20,7	18,3	26	
28	18,8	17,4	16,2	13,4	23	20,2	17,9	14	23,3	20,3	18,2	14					23,2	20,5	18,1	14,2			22,3	20	17,8	14,1	28
30	17,5	16,3	15,4	12,8	21,7	19,2	17,2	13,5	22,2	19,5	17,5	13,6					22,3	19,7	17,5	13,8			21,2	19,4	17,2	13,8	30
32	16,3	15,4	14,5	12,3	20,4	18,3	16,5	13,1	21,1	18,7	16,8	13,2					21,4	19	16,9	13,4			20,2	18,7	16,7	13,4	32
34	15,3	14,6	13,9	11,9	19,5	17,5	15,8	12,7	20,1	18	16,2	12,8					20,5	18,4	16,3	13,1			19,2	18	16,2	13,1	34
36	14,4	13,8	13,3	11,5	18,6	16,7	15,3	12,3	19,1	17,2	15,6	12,4					19,7	17,7	15,8	12,8			18,3	17,3	15,7	12,8	36
38	13,6	13,2	12,8	11,2	17,6	16	14,7	12	18,4	16,6	15,1	12,1					18,8	17,1	15,3	12,5			17,3	16,7	15,3	12,5	38
40	12,9	12,6	12,4	11,1	16,7	15,3	14,2	11,7	17,6	15,9	14,6	11,9					18,1	16,5	14,8	12,2			16,4	16	14,8	12,3	40
42	12,3	12,2	12	5	16	14,7	13,8	11,5	16,8	15,3	14,1	11,6					17,5	15,9	14,4	12			15,4	15,3	14,4	12	42
44	11,9	11,9	11,7		15,4	14,2	13,4	11,3	16,1	14,7	13,7	11,4					16,8	15,4	14	11,8			14,7	14,7	13,9	11,8	44
46					14,7	13,7	13	11,1	15,5	14,3	13,4	11,2					16,2	14,9	13,6	11,6			14	14	13,5	11,6	46
48					14	13,3	12,7	11	14,9	13,8	13	11					15,6	14,4	13,3	11,4			13,4	13,4	13	11,5	48
50					13,5	12,9	12,4		14,4	13,4	12,7	10,9					14,9	14	13	11,3			12,7	12,7	12,6	11,3	50
52					13,1	12,5	12,1		13,8	13	12,5	10,8					14,2	13,6	12,7	11,2			12	12,1	12,1	11,2	52
54					12,6	12,2	12		13,3	12,7	12,2						13,5	13,2	12,4	10,9			11,5	11,5	11,5	11	54
56					12,2	11,9			12,9	12,4	12						12,8	12,8	12,2	10,7			10,9	11	11	10,9	56
58					11,9	11,8			12,6	12,1	11,9						12,1	12,3	11,9				10,4	10,5	10,4	10,6	58
60					11,7				12,2	11,9	11,8						11,5	11,6	11,6				9,9	10	9,9		60
62									11,9	11,7							10,9	11	11,1				9,4	9,5	9,5		62
64									11,7								10,3	10,4	10,5				8,9	9,1	9		64
66																	9,7	9,9					8,5	8,6	8,6		66
68																	9,2	9,3					8	8,2	8,2		68
70																	8,7						7,6	7,8			70
72																							7,2	7,4			72
74																							6,8				74
76																							6,4				76

\* Adapter · adapter · pièce d'adaptateur · adattatore · adaptador · адаптер

maxt\_198\_203\_00601\_00\_000

# Traglasten

# TNZF 30,5 m

Lifting capacities • Forces de levage • Portate • Tablas de carga • Грузоподъемность

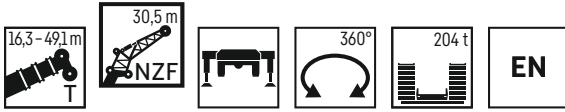

	16,3 m + 2,7 m*				32,7 m + 2,7 m*				38,2 m + 2,7 m*				43,7 m + 2,7 m*				49,1 m + 2,7 m*										
	TNZF 30,5 m																										
	0°	10°	20°	38°	0°	10°	20°	38°	0°	10°	20°	38°	0°	10°	20°	38°	0°	10°	20°	38°	0°	10°	20°	38°			
6	50,9																								6		
7	47,7																									7	
8	44,4				41,7																					8	
9	41,2				39,9					37,8																9	
10	39				38,2					36,4							33,7									10	
11	36,9				36,5					35,1							32,7									11	
12	34,8	29,6			34,9					33,8							31,7							28,9		12	
14	31	26,9			32,4	26,7				31,4							29,7						27,5			14	
16	28,3	24,8			29,9	25,1				29,4	24,6						28	23,6					26			16	
18	25,8	22,8	20,4		27,8	23,6				27,5	23,2						26,5	22,5					24,8	21,3		18	
20	23,5	21	18,9		26,1	22,2	19,1			25,8	22	18,9					25	21,4					23,7	20,4		20	
22	21,8	19,5	17,6		24,4	21	18,2			24,4	20,9	18,1					23,7	20,5	17,6				22,5	19,6		22	
24	20,1	18	16,4	13,7	22,9	20	17,4			23	19,9	17,3					22,6	19,5	17				21,5	18,8	16,5	24	
26	18,5	16,8	15,4	12,9	21,7	18,9	16,6			21,7	19	16,6					21,5	18,7	16,3				20,6	18,1	15,9	26	
28	17	15,8	14,4	12,3	20,5	18	15,8	12,6		20,6	18,1	15,9	12,6				20,4	18	15,8				19,8	17,4	15,4	28	
30	15,9	14,7	13,6	11,6	19,4	17,2	15,1	12,1		19,7	17,3	15,3	12,1				19,5	17,2	15,2	12,1			19	16,8	14,9	11,9	30
32	14,9	13,7	12,9	11,1	18,3	16,4	14,5	11,7		18,8	16,7	14,6	11,7				18,7	16,6	14,7	11,7			18,2	16,3	14,4	11,6	32
34	13,8	13	12,2	10,6	17,3	15,6	13,8	11,3		17,9	16	14,1	11,4				18	16	14,1	11,4			17,4	15,7	14	11,2	34
36	12,9	12,3	11,6	10,2	16,5	14,9	13,3	10,9		17	15,3	13,6	11				17,2	15,4	13,7	11			16,7	15,2	13,5	11	36
38	12,2	11,6	11,1	9,9	15,8	14,3	12,8	10,6		16,3	14,6	13	10,7				16,5	14,9	13,2	10,8			15,9	14,7	13,1	10,7	38
40	11,5	11,1	10,6	9,5	15	13,6	12,3	10,3		15,6	14,1	12,6	10,4				15,8	14,3	12,7	10,5			15,2	14,3	12,7	10,4	40
42	10,9	10,6	10,3	9,3	14,2	13	11,8	10		15	13,6	12,2	10,2				15,2	13,8	12,3	10,2			14,5	13,8	12,4	10,2	42
44	10,4	10,1	9,9	9,2	13,6	12,5	11,5	9,8		14,3	13	11,8	9,9				14,6	13,3	12	10			13,8	13,4	12	10	44
46	9,9	9,8	9,7		13	12,1	11,1	9,6		13,7	12,5	11,4	9,7				14,1	12,9	11,6	9,8			13,1	12,9	11,6	9,8	46
48	9,6	9,6			12,5	11,6	10,7	9,4		13,1	12,1	11,1	9,5				13,6	12,4	11,3	9,6			12,5	12,4	11,4	9,6	48
50					11,9	11,2	10,5	9,2		12,6	11,7	10,8	9,4				13,1	12	11	9,4			11,9	11,9	11,1	9,4	50
52					11,4	10,8	10,2	9,1		12,1	11,3	10,5	9,2				12,6	11,6	10,7	9,3			11,4	11,3	10,8	9,3	52
54					11	10,5	9,9			11,7	10,9	10,3	9,1				12,1	11,3	10,5	9,2			10,8	10,8	10,5	9,2	54
56					10,6	10,2	9,8			11,2	10,6	10,1	9,1				11,7	11	10,2	9,1			10,2	10,3	10,1	9,1	56
58					10,2	9,9	9,6			10,8	10,4	9,8					11,3	10,7	10	9			9,8	9,9	9,7	9	58
60					9,9	9,7				10,5	10,1	9,7					10,9	10,4	9,9				9,3	9,4	9,3	8,9	60
62					9,6					10,2	9,8	9,6					10,5	10,1	9,7				8,9	8,9	8,9	8,8	62
64										9,9	9,7	9,5					9,9	9,7	9,5				8,4	8,5	8,5		64
66										9,7	9,5						9,4	9,4	9,3				8	8,1	8,1		66
68										9,5							8,8	9	9,1				7,6	7,7	7,6		68
70																	8,4	8,6					7,2	7,3	7,3		70
72																	7,9	8,1					6,8	6,9	6,9		72
74																	7,5						6,5	6,6			74
76																							6,1	6,3			76
78																							5,8				78

\* Adapter - adapter - pièce d'adaptateur - adattatore - adaptador - адаптер

maxt\_198\_203\_00701\_00\_000

# Traglasten

# TNZF 34 m

Lifting capacities • Forces de levage • Portate • Tablas de carga • Грузоподъемность



	16,3 m + 2,7 m*				32,7 m + 2,7 m*				38,2 m + 2,7 m*				43,7 m + 2,7 m*				49,1 m + 2,7 m*				
	0°	10°	20°	38°	0°	10°	20°	38°	0°	10°	20°	38°	0°	10°	20°	38°	0°	10°	20°	38°	
7	42,9																				7
8	40,2																				8
9	37,5				35,5																9
10	35,1				34				32,3												10
11	33,4				32,6				31,2				29								11
12	31,7				31,1				30				28,1				25,8				12
14	28,2	24,9			28,9				27,9				26,4				24,6				14
16	25,7	22,8			26,8	22,4			26,2	21,8			24,8				23,3				16
18	23,5	21	18,5		24,8	21			24,5	20,6			23,5	19,9			22,2				18
20	21,4	19,4	17,2		23,3	19,9			22,9	19,5			22,2	18,9			21,2	18			20
22	19,7	18	16		21,8	18,7	16,2		21,7	18,5	15,9		20,9	18			20,2	17,2			22
24	18,3	16,7	14,9		20,4	17,8	15,4		20,5	17,6	15,2		19,9	17,2	14,9		19,3	16,5			24
26	17	15,5	13,9		19,2	16,9	14,7		19,3	16,8	14,6		19	16,4	14,3		18,5	15,9	13,8		26
28	15,6	14,5	13	11	18,2	16	14		18,2	16	14		18,1	15,8	13,8		17,7	15,3	13,4		28
30	14,3	13,6	12,2	10,4	17,3	15,2	13,4	10,6	17,4	15,3	13,4	10,6	17,1	15,2	13,3		17	14,7	12,9		30
32	13,5	12,7	11,5	9,8	16,4	14,5	12,7	10,2	16,6	14,6	12,9	10,2	16,4	14,5	12,8	10,1	16,3	14,2	12,5		32
34	12,6	11,8	10,9	9,4	15,4	13,8	12,2	9,8	15,9	14	12,3	9,9	15,8	14	12,3	9,8	15,6	13,7	12,1	9,7	34
36	11,7	11,1	10,3	8,9	14,6	13,1	11,7	9,5	15,1	13,5	11,8	9,5	15,1	13,5	11,9	9,5	15	13,2	11,7	9,4	36
38	10,9	10,5	9,8	8,5	13,9	12,5	11,1	9,1	14,3	12,9	11,4	9,2	14,5	13	11,5	9,2	14,5	12,8	11,4	9,1	38
40	10,3	9,9	9,3	8,2	13,3	12	10,7	8,8	13,7	12,3	10,9	8,9	13,9	12,5	11,1	9	13,9	12,4	11	8,9	40
42	9,7	9,4	8,9	7,9	12,6	11,5	10,3	8,6	13,1	11,9	10,5	8,7	13,3	12	10,7	8,7	13,4	12	10,7	8,7	42
44	9,1	9	8,5	7,7	11,9	10,9	9,9	8,3	12,6	11,4	10,2	8,4	12,7	11,6	10,3	8,5	12,8	11,6	10,3	8,4	44
46	8,7	8,5	8,2	7,5	11,4	10,5	9,5	8,1	12	10,9	9,8	8,2	12,3	11,2	10	8,3	12,3	11,2	10	8,2	46
48	8,3	8,2	8	7,5	10,9	10,1	9,2	7,9	11,5	10,5	9,5	8	11,8	10,8	9,7	8,1	11,7	10,8	9,7	8,1	48
50	7,9	7,9	7,9		10,4	9,7	8,9	7,7	11	10,1	9,2	7,8	11,4	10,4	9,4	7,9	11,2	10,5	9,4	7,9	50
52					10	9,3	8,6	7,5	10,5	9,7	8,9	7,7	10,9	10	9,1	7,8	10,7	10,1	9,2	7,8	52
54					9,5	9	8,4	7,4	10,1	9,4	8,7	7,5	10,5	9,7	8,8	7,6	10,2	9,8	8,9	7,6	54
56					9,1	8,7	8,2		9,7	9,1	8,4	7,4	10,1	9,4	8,6	7,5	9,7	9,5	8,7	7,5	56
58					8,8	8,4	8		9,3	8,8	8,2	7,3	9,8	9,1	8,4	7,4	9,2	9,1	8,5	7,4	58
60					8,4	8,1	7,8		9	8,5	8,1		9,4	8,8	8,2	7,3	8,7	8,7	8,2	7,3	60
62					8,1	8	7,7		8,7	8,3	7,9		9,1	8,6	8	7,3	8,3	8,3	8	7,3	62
64					7,9	7,8			8,4	8,1	7,8		8,8	8,4	7,9		7,9	7,9	7,8	7,2	64
66					7,7				8,1	7,9	7,7		8,4	8,2	7,8		7,5	7,4	7,4	7,2	66
68									7,9	7,8			8,1	8	7,7		7,1	7,1	7,1		68
70									7,7	7,7			7,7	7,8	7,6		6,7	6,7	6,7		70
72									7,6				7,4	7,5	7,5		6,3	6,3	6,3		72
74													7	7,2			6	6	6		74
76													6,7				5,7	5,7	5,7		76
78																	5,4	5,4			78
80																	5,1	5,1			80
82																	4,8				82

\* Adapter - adapter - pièce d'adaptateur - adattatore - adaptador - адаптер

maxt\_198\_203\_00801\_00\_000

# Traglasten

# TNZF 37,5 m

Lifting capacities · Forces de levage · Portate · Tablas de carga · Грузоподъемность



	16,3 m + 2,7 m*				32,7 m + 2,7 m*				38,2 m + 2,7 m*				43,7 m + 2,7 m*				49,1 m + 2,7 m*								
	TNZF 37,5 m																								
	0°	10°	20°	38°	0°	10°	20°	38°	0°	10°	20°	38°	0°	10°	20°	38°	0°	10°	20°	38°					
7	38,8																				7				
8	36,6																				8				
9	34,4				31,5																9				
10	32,2				30,3				28,7												10				
11	30,5				29,1				27,8								26,1				11				
12	29				27,9				26,8								25,3			22,9	12				
14	26,2	22,7			25,9				24,9								23,8			21,8	14				
16	23,5	20,8			24,1	20,1			23,4								22,4			20,8	16				
18	21,7	19,2			22,3	18,9			21,9	18,4							21,3			19,7	18				
20	19,9	17,8	15,8		20,8	17,8			20,5	17,5							20,1	16,8		18,9	16	20			
22	18,2	16,4	14,7		19,6	16,8			19,3	16,6							19	16		18	15,3	22			
24	16,9	15,3	13,6		18,4	15,9	13,8		18,3	15,7	14						18	15,3		17,2	14,6	24			
26	15,7	14,3	12,7		17,3	15,1	13,1		17,3	14,9	13,4						17,2	14,7	13,1	16,4	14,1	26			
28	14,6	13,2	11,9		16,3	14,3	12,5		16,4	14,3	12,8						16,4	14	12,6	15,7	13,5	12,2	28		
30	13,5	12,4	11,2	9,4	15,5	13,6	11,9		15,5	13,6	12,3						15,6	13,5	12,1	15,1	13	11,7	30		
32	12,4	11,6	10,5	8,9	14,7	13	11,4	9,1	14,8	13	11,8						14,9	12,9	11,6	14,5	12,5	11,4	32		
34	11,6	10,9	9,8	8,4	13,9	12,4	10,8	8,7	14,2	12,5	11,3	8,7					14,3	12,4	11,2	8,6	13,8	12,1	11	34	
36	10,9	10,1	9,3	8	13,1	11,8	10,3	8,3	13,5	12	10,8	8,4					13,7	11,9	10,8	8,3	13,3	11,7	10,6	8,2	36
38	10,2	9,5	8,8	7,6	12,5	11,2	9,9	8	12,8	11,5	10,4	8,1					13,2	11,5	10,4	8	12,8	11,2	10,3	7,9	38
40	9,4	9	8,3	7,3	11,9	10,7	9,4	7,7	12,2	11	10	7,8					12,6	11	10	7,8	12,4	10,9	9,9	7,7	40
42	8,9	8,5	7,9	7	11,3	10,2	9	7,5	11,6	10,5	9,6	7,6					12,1	10,6	9,7	7,5	11,9	10,5	9,6	7,5	42
44	8,4	8	7,5	6,7	10,7	9,8	8,7	7,2	11,1	10,1	9,2	7,3					11,5	10,2	9,3	7,3	11,5	10,2	9,3	7,3	44
46	7,9	7,6	7,2	6,4	10,2	9,3	8,3	7	10,7	9,7	8,9	7,1					11,1	9,8	9	7,1	11,1	9,8	9	7,1	46
48	7,4	7,2	6,9	6,3	9,7	8,9	8	6,8	10,2	9,3	8,5	6,9					10,7	9,5	8,7	6,9	10,6	9,5	8,7	6,9	48
50	7	6,9	6,7	6,1	9,2	8,5	7,7	6,6	9,7	8,9	8,2	6,7					10,3	9,1	8,4	6,7	10,2	9,2	8,4	6,7	50
52	6,7	6,6	6,4	6,1	8,8	8,2	7,5	6,4	9,3	8,5	7,9	6,5					9,9	8,8	8,1	6,6	9,8	8,9	8,2	6,6	52
54	6,4	6,4	6,4		8,4	7,9	7,2	6,3	8,9	8,2	7,7	6,4					9,5	8,4	7,9	6,4	9,4	8,6	8	6,4	54
56					8	7,5	7	6,2	8,6	7,9	7,5	6,3					9,1	8,1	7,6	6,3	9	8,3	7,7	6,3	56
58					7,7	7,3	6,8	6,1	8,2	7,7	7,2	6,1					8,7	7,9	7,4	6,2	8,6	8	7,5	6,2	58
60					7,4	7	6,6		7,8	7,4	7,1	6					8,4	7,6	7,2	6,1	8,2	7,7	7,3	6,1	60
62					7,1	6,8	6,5		7,5	7,1	6,9	6					8,1	7,4	7	6	7,8	7,4	7,2	6	62
64					6,8	6,6	6,3		7,3	6,9	6,7						7,8	7,2	6,9	5,9	7,4	7,1	7	6	64
66					6,6	6,4	6,3		7	6,7	6,6						7,5	7	6,7	5,9	7	6,9	6,8	5,9	66
68					6,4	6,3			6,8	6,5	6,5						7,3	6,8	6,6		6,7	6,6	6,7	5,9	68
70					6,2				6,6	6,4	6,4						7	6,6	6,5		6,3	6,3	6,4		70
72									6,4	6,3							6,8	6,5	6,4		5,9	6	6,1		72
74									6,2								6,6	6,3	6,3		5,6	5,6	5,8		74
76																	6,4	6,2			5,3	5,3	5,5		76
78																	6,1	6,2			5	5	5,2		78
80																	5,8				4,7	4,8	4,9		80
82																					4,5	4,5			82
84																					4,3	4,3			84
86																					4,1				86

\* Adapter · adapter · pièce d'adaptateur · adattatore · adaptador · адаптер

maxt\_198\_203\_00901\_00\_000

# Traglasten

# TNZF 41 m

Lifting capacities - Forces de levage - Portate - Tablas de carga - Грузоподъемность



	16,3 m + 2,7 m*				32,7 m + 2,7 m*				38,2 m + 2,7 m*				43,7 m + 2,7 m*				49,1 m + 2,7 m*									
	TNZF 41 m																									
	0°	10°	20°	38°	0°	10°	20°	38°	0°	10°	20°	38°	0°	10°	20°	38°	0°	10°	20°	38°	0°	10°	20°	38°		
8	33,2																								8	
9	31,4																									9
10	29,5				27,4																					10
11	27,7				26,4				25,2																	11
12	26,4				25,5				24,4								22,6									12
14	24				23,6				22,7							21,3					19,5					14
16	21,6	19,1			22				21,3							20,1					18,5					16
18	19,7	17,5			20,5	17			20						19						17,6					18
20	18,3	16,3			19	16			18,8	15,7					18	15					16,8					20
22	16,8	15,1	13,8		17,9	15,1			17,6	14,8					17	14,3					16	13,9				22
24	15,4	14	12,9		16,9	14,3	12,7		16,7	14,1					16,1	13,6					15,3	13,3				24
26	14,3	13,1	12		15,8	13,5	12,1		15,8	13,4	11,9				15,3	13					14,5	12,8				26
28	13,4	12,1	11,2		14,9	12,9	11,5		14,9	12,7	11,4				14,6	12,4	11,1				13,9	12,3	10,7			28
30	12,4	11,3	10,4		14,1	12,2	11		14,1	12,1	10,9				13,9	11,9	10,7				13,4	11,8	10,3			30
32	11,4	10,5	9,8	8	13,4	11,6	10,5		13,4	11,6	10,4				13,2	11,4	10,3				12,8	11,4	9,9			32
34	10,5	9,9	9,1	7,5	12,7	11	9,9		12,8	11,1	10				12,6	11	9,9				12,3	11	9,6			34
36	9,9	9,2	8,6	7,1	12	10,5	9,4	7,3	12,2	10,6	9,6	7,3			12,1	10,5	9,5				11,8	10,6	9,3			36
38	9,2	8,6	8,1	6,7	11,3	10	9	7	11,7	10,1	9,1	7			11,6	10,1	9,1	6,9			11,3	10,2	9	6,8		38
40	8,6	8	7,6	6,4	10,8	9,5	8,6	6,7	11,1	9,7	8,8	6,7			11,1	9,7	8,8	6,7			10,9	9,8	8,7	6,6		40
42	8	7,6	7,2	6,1	10,3	9	8,2	6,4	10,5	9,3	8,4	6,5			10,7	9,3	8,4	6,4			10,5	9,5	8,4	6,4		42
44	7,5	7,1	6,8	5,8	9,8	8,6	7,8	6,2	10	8,8	8	6,2			10,2	9	8,1	6,2			10,1	9,2	8,1	6,2		44
46	7	6,7	6,5	5,5	9,3	8,2	7,5	6	9,6	8,5	7,7	6			9,7	8,6	7,8	6			9,7	8,9	7,8	6		46
48	6,6	6,3	6,1	5,3	8,8	7,8	7,2	5,7	9,2	8,1	7,4	5,8			9,3	8,2	7,5	5,8			9,4	8,6	7,5	5,8		48
50	6,2	6	5,8	5	8,3	7,4	6,9	5,6	8,8	7,8	7,1	5,6			9	7,9	7,2	5,7			9	8,2	7,3	5,6		50
52	5,8	5,7	5,6	4,9	7,9	7,1	6,6	5,4	8,4	7,4	6,8	5,5			8,6	7,6	7	5,5			8,6	7,9	7	5,5		52
54	5,5	5,4	5,4	4,8	7,6	6,8	6,4	5,2	8	7,1	6,6	5,3			8,3	7,3	6,7	5,4			8,3	7,7	6,8	5,3		54
56	5,3	5,2	5,2	4,8	7,2	6,5	6,1	5,1	7,6	6,8	6,4	5,2			7,9	7	6,5	5,2			8	7,4	6,6	5,2		56
58	5,1	5,1			6,8	6,2	5,9	5	7,3	6,5	6,2	5			7,6	6,7	6,3	5,1			7,7	7,2	6,4	5,1		58
60					6,5	6	5,7	4,9	7	6,3	5,9	4,9			7,3	6,5	6,1	5			7,4	6,9	6,2	5		60
62					6,2	5,8	5,5	4,8	6,7	6	5,7	4,8			7	6,3	5,9	4,9			7,1	6,7	6	4,9		62
64					6	5,5	5,4		6,4	5,8	5,6	4,8			6,7	6,1	5,8	4,8			6,7	6,4	5,8	4,8		64
66					5,7	5,3	5,2		6,1	5,6	5,4	4,7			6,5	5,9	5,6	4,7			6,4	6,2	5,7	4,7		66
68					5,4	5,2	5,1		5,9	5,5	5,3				6,2	5,7	5,5	4,7			6,1	6	5,5	4,7		68
70					5,3	5,1			5,7	5,3	5,2				5,9	5,5	5,3				5,7	5,7	5,4	4,6		70
72					5,1	5			5,4	5,1	5,1				5,7	5,4	5,2				5,4	5,5	5,2	4,6		72
74									5,2	5	5				5,6	5,2	5,1				5,1	5,3	5			74
76									5,1	4,9					5,4	5,1	5,1				4,8	5	4,8			76
78									5						5,2	5	5				4,5	4,7	4,6			78
80															5	4,9					4,3	4,4	4,4			80
82															4,9	4,8					4,1	4,2	4,2			82
84															4,7						3,8	3,9				84
86																					3,6	3,7				86
88																					3,4					88

\* Adapter - adapter - pièce d'adaptateur - adattatore - adaptador - адаптер

maxt\_198\_203\_01001\_00\_000

# Traglasten

# TNZF 44,5 m

Lifting capacities • Forces de levage • Portate • Tablas de carga • Грузоподъемность

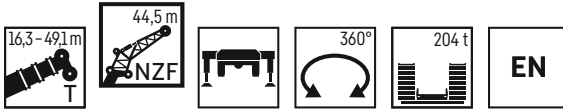

	16,3 m + 2,7 m*				32,7 m + 2,7 m*				38,2 m + 2,7 m*				43,7 m + 2,7 m*				49,1 m + 2,7 m*										
	TNZF 44,5 m																										
	0°	10°	20°	38°	0°	10°	20°	38°	0°	10°	20°	38°	0°	10°	20°	38°	0°	10°	20°	38°	0°	10°	20°	38°			
8	30,2																								8		
9	28,6																									9	
10	27,1				25																					10	
11	25,6				24,1				22,7																		11
12	24,2				23,2				22								20,3										12
14	22,1				21,4				20,6								19,2						17,5				14
16	20,1	17,6			20				19,2								18,1						16,6				16
18	18,1	16,2			18,7				18,1								17,1						15,8				18
20	16,8	15			17,4	14,6			17	14,1							16,3						15,1				20
22	15,5	14			16,2	13,7			16	13,5							15,4	13,3					14,4	12,5			22
24	14,3	12,9	11,9		15,3	13			15,1	13							14,5	12,7					13,7	12			24
26	13,1	12	11,1		14,4	12,3	10,9		14,3	12,4							13,8	12,1					13,1	11,5			26
28	12,3	11,2	10,3		13,5	11,6	10,4		13,6	11,8	10,2						13,2	11,6					12,5	11			28
30	11,5	10,5	9,6		12,7	11	9,9		12,8	11,2	9,8						12,6	11	9,5				12	10,6	9,2		30
32	10,6	9,7	8,9		12,1	10,5	9,4		12,1	10,7	9,4						11,9	10,5	9,1				11,5	10,2	8,9		32
34	9,8	9,1	8,4		11,5	9,9	9		11,5	10,2	9						11,3	10,1	8,8				11	9,8	8,5		34
36	9	8,5	7,9	6,5	10,9	9,5	8,5		11	9,7	8,6						10,8	9,7	8,5				10,5	9,4	8,2		36
38	8,5	7,9	7,3	6,1	10,3	9	8,1	6,2	10,5	9,3	8,2	6,2					10,4	9,3	8,1				10,1	9,1	7,9		38
40	7,9	7,4	6,9	5,7	9,7	8,6	7,7	5,9	10	8,9	7,8	5,9					10	8,9	7,8	5,9			9,7	8,7	7,7		40
42	7,4	6,8	6,5	5,4	9,2	8,1	7,4	5,7	9,5	8,6	7,5	5,7					9,6	8,6	7,5	5,6			9,3	8,4	7,4	5,5	42
44	6,8	6,4	6,1	5,1	8,8	7,7	7	5,4	9	8,2	7,2	5,4					9,1	8,3	7,2	5,4			9	8,1	7,1	5,3	44
46	6,3	6,1	5,7	4,8	8,4	7,3	6,6	5,2	8,6	7,8	6,8	5,2					8,7	7,9	6,9	5,2			8,6	7,8	6,8	5,1	46
48	6	5,7	5,4	4,6	7,9	7	6,4	5	8,2	7,4	6,5	5					8,3	7,6	6,6	5			8,3	7,5	6,6	5	48
50	5,6	5,3	5,2	4,4	7,5	6,6	6,1	4,8	7,8	7,1	6,2	4,8					8	7,3	6,4	4,9			8	7,3	6,4	4,8	50
52	5,2	5	4,9	4,2	7,1	6,3	5,8	4,6	7,5	6,8	6	4,7					7,7	7	6,1	4,7			7,6	7	6,1	4,7	52
54	4,9	4,8	4,6	4,1	6,7	6	5,5	4,5	7,1	6,5	5,8	4,5					7,3	6,7	5,9	4,6			7,3	6,7	5,9	4,5	54
56	4,6	4,5	4,5	4	6,4	5,7	5,3	4,3	6,7	6,2	5,5	4,4					7	6,4	5,7	4,4			7,1	6,5	5,7	4,4	56
58	4,4	4,3	4,3	4	6,1	5,4	5,1	4,2	6,4	5,9	5,3	4,3					6,7	6,2	5,4	4,3			6,8	6,2	5,5	4,3	58
60	4,2	4,2	4,2		5,8	5,2	4,9	4,1	6,2	5,7	5,1	4,2					6,4	5,9	5,2	4,2			6,5	6	5,3	4,2	60
62	4,1	4,1			5,4	4,9	4,7	4	5,9	5,5	4,9	4,1					6,1	5,7	5,1	4,1			6,3	5,8	5,1	4,1	62
64					5,2	4,8	4,6	4	5,6	5,2	4,8	4					5,9	5,5	4,9	4			6	5,6	5	4,1	64
66					5	4,6	4,4	3,9	5,3	5	4,6	3,9					5,6	5,3	4,7	4			5,7	5,4	4,8	4	66
68					4,7	4,4	4,3		5,1	4,8	4,5	3,9					5,4	5,1	4,6	3,9			5,5	5,2	4,7	3,9	68
70					4,5	4,3	4,2		4,9	4,7	4,4						5,2	4,9	4,5	3,9			5,2	5	4,6	3,9	70
72					4,3	4,2	4,1		4,7	4,5	4,2						5	4,7	4,4	3,8			5	4,9	4,5	3,8	72
74					4,2	4,1			4,5	4,4	4,2						4,8	4,6	4,3				4,7	4,7	4,3	3,8	74
76					4,1				4,3	4,3	4,1						4,6	4,4	4,2				4,5	4,5	4,2	3,8	76
78					4,2	4,2			4,2	4,2							4,5	4,3	4,1				4,3	4,4	4,2		78
80									4,1	4,1							4,3	4,2	4,1				4	4,2	4,1		80
82									4								4,2	4,1	4				3,8	4	4		82
84																	4,1	4,1					3,6	3,8	3,8		84
86																	4						3,4	3,6	3,6		86
88																							3,2	3,4			88
90																							3	3,2			90
92																							2,8				92

\* Adapter - adapter - pièce d'adaptateur - adattatore - adaptador - адаптер

maxt\_198\_203\_01101\_00\_000

# Traglasten

# TNZF 48 m

Lifting capacities • Forces de levage • Portate • Tablas de carga • Грузоподъемность



	16,3 m + 2,7 m*				32,7 m + 2,7 m*				38,2 m + 2,7 m*				43,7 m + 2,7 m*				49,1 m + 2,7 m*										
	TNZF 48 m																										
	0°	10°	20°	38°	0°	10°	20°	38°	0°	10°	20°	38°	0°	10°	20°	38°	0°	10°	20°	38°	0°	10°	20°	38°			
8	27,7																							8			
9	26,4																							9			
10	25,1																							10			
11	23,8				21,7																			11			
12	22,5				20,9				19,8															12			
14	20,5				19,4				18,5								17,2						15,6	14			
16	18,7				18				17,3								16,3						14,9	16			
18	17	14,9			16,9				16,3								15,3						14,1	18			
20	15,6	13,7			15,8	13,6			15,4								14,5						13,4	20			
22	14,5	12,7			14,6	12,8			14,4	12,4							13,8	11,9					12,8	22			
24	13,4	11,9			13,8	12			13,5	11,8							13,1	11,3					12,2	10,7	24		
26	12,3	11	10,1		13,1	11,4			12,8	11,2							12,3	10,8					11,7	10,2	26		
28	11,4	10,2	9,4		12,3	10,8	9,3		12,2	10,6							11,7	10,3					11,1	9,8	28		
30	10,7	9,6	8,8		11,5	10,2	8,8		11,5	10,1	8,7						11,2	9,8	8,4				10,6	9,4	30		
32	9,9	8,9	8,2		10,8	9,7	8,4		10,8	9,6	8,3						10,7	9,4	8,1				10,2	9	7,7	32	
34	9,2	8,2	7,6		10,3	9,2	8		10,2	9,2	7,9						10,1	9	7,7				9,7	8,6	7,5	34	
36	8,5	7,7	7,1		9,8	8,7	7,6		9,8	8,7	7,6						9,6	8,6	7,4				9,3	8,3	7,2	36	
38	7,8	7,2	6,6	5,4	9,3	8,3	7,2		9,3	8,3	7,2						9,2	8,2	7,1				8,9	8	6,9	38	
40	7,3	6,7	6,2	5	8,7	7,9	6,8	5,1	8,9	7,9	6,9						8,8	7,9	6,8				8,5	7,7	6,7	40	
42	6,8	6,2	5,8	4,7	8,2	7,5	6,5	4,9	8,5	7,6	6,5	4,9					8,4	7,5	6,6	4,8			8,1	7,4	6,4	42	
44	6,3	5,7	5,4	4,4	7,8	7,1	6,1	4,6	8	7,2	6,2	4,6					8,1	7,2	6,3	4,6			7,8	7,1	6,2	4,5	44
46	5,9	5,3	5,1	4,2	7,4	6,7	5,8	4,4	7,6	6,9	6	4,4					7,7	6,9	6	4,4			7,5	6,8	5,9	4,3	46
48	5,4	5	4,8	4	7	6,4	5,5	4,2	7,2	6,6	5,7	4,3					7,3	6,6	5,7	4,2			7,2	6,6	5,7	4,2	48
50	5,1	4,7	4,4	3,8	6,6	6	5,2	4,1	6,9	6,2	5,4	4,1					7	6,4	5,5	4,1			6,9	6,3	5,4	4,1	50
52	4,8	4,4	4,2	3,7	6,2	5,7	5	3,9	6,6	6	5,1	4					6,7	6,1	5,2	4			6,6	6,1	5,2	3,9	52
54	4,5	4,1	4	3,5	5,9	5,4	4,7	3,8	6,2	5,7	4,9	3,8					6,4	5,8	5	3,9			6,3	5,8	5	3,8	54
56	4,2	3,9	3,8	3,4	5,6	5,1	4,5	3,7	5,9	5,4	4,7	3,7					6,1	5,5	4,8	3,7			6,1	5,6	4,8	3,7	56
58	3,9	3,8	3,7	3,3	5,3	4,9	4,3	3,6	5,6	5,1	4,5	3,6					5,8	5,3	4,6	3,6			5,8	5,3	4,6	3,6	58
60	3,7	3,6	3,5	3,2	5	4,7	4,2	3,5	5,3	4,9	4,3	3,5					5,5	5,1	4,4	3,5			5,6	5,1	4,5	3,5	60
62	3,5	3,4	3,4	3,2	4,7	4,4	4	3,4	5,1	4,7	4,2	3,4					5,3	4,8	4,3	3,4			5,4	4,9	4,3	3,4	62
64	3,4	3,3	3,4		4,5	4,2	3,9	3,3	4,8	4,5	4	3,3					5	4,6	4,1	3,4			5,1	4,7	4,2	3,4	64
66					4,2	4	3,8	3,2	4,6	4,3	3,9	3,2					4,8	4,4	4	3,3			4,9	4,5	4,1	3,3	66
68					4,1	3,9	3,6	3,1	4,4	4,1	3,8	3,2					4,6	4,3	3,9	3,2			4,7	4,4	3,9	3,2	68
70					3,9	3,8	3,5		4,2	4	3,7	3,1					4,4	4,1	3,8	3,2			4,5	4,2	3,8	3,2	70
72					3,7	3,6	3,4		4	3,8	3,6	3,1					4,2	4	3,7	3,1			4,3	4,1	3,7	3,1	72
74					3,6	3,5	3,4		3,8	3,7	3,5						4,1	3,9	3,6	3,1			4,1	4	3,6	3,1	74
76					3,5	3,4	3,3		3,7	3,6	3,4						3,9	3,7	3,5	3			3,9	3,9	3,5	3	76
78					3,4	3,3			3,6	3,5	3,3						3,8	3,6	3,4				3,7	3,7	3,5	3	78
80					3,3				3,4	3,4	3,3						3,6	3,5	3,3				3,5	3,6	3,4	3	80
82									3,3	3,3							3,5	3,4	3,3				3,3	3,4	3,3		82
84									3,3	3,3							3,4	3,4	3,3				3,1	3,3	3,3		84
86																	3,3	3,3					2,9	3,1	3,2		86
88																	3,2	3,2					2,7	2,9	3		88
90																	3,2						2,5	2,7	2,8		90
92																							2,3	2,5			92
94																							2,2	2,4			94
96																							2				96

\* Adapter - adapter - pièce d'adaptateur - adattatore - adaptador - адаптер

max1\_198\_203\_01201\_00\_000

# Traglasten

# TNZF 51,5 m

Lifting capacities • Forces de levage • Portate • Tablas de carga • Грузоподъемность



	16,3 m + 2,7 m*				32,7 m + 2,7 m*				38,2 m + 2,7 m*				43,7 m + 2,7 m*				49,1 m + 2,7 m*							
	TNZF 51,5 m																							
	0°	10°	20°	38°	0°	10°	20°	38°	0°	10°	20°	38°	0°	10°	20°	38°	0°	10°	20°	38°	0°	10°	20°	38°
9	24																							9
10	22,9																							10
11	21,8				19,6																			11
12	20,7				18,9				17,8															12
14	18,8				17,6				16,8								15,5				14,1			14
16	17,3				16,4				15,7							14,7				13,6				16
18	15,8	14,1			15,4				14,8							13,9				13				18
20	14,4	13,1			14,4				13,9							13,1				12,5				20
22	13,4	12,1			13,4	11,7			13,1	11,3						12,5				11,9				22
24	12,5	11,3			12,6	11			12,3	10,7						11,8	10,3			11,4				24
26	11,5	10,6			11,9	10,4			11,6	10,2						11,2	9,8			10,9	9,2			26
28	10,6	9,8	8,8		11,2	9,9			11,1	9,7						10,6	9,3			10,4	8,8			28
30	9,9	9,2	8,2		10,5	9,3	8,1		10,5	9,2						10,1	8,9			9,9	8,5			30
32	9,2	8,5	7,6		9,9	8,8	7,7		9,9	8,7	7,5					9,7	8,5	7,3		9,5	8,1			32
34	8,6	7,9	7,1		9,4	8,4	7,3		9,3	8,3	7,2					9,2	8,1	7		9,1	7,8	6,7		34
36	8	7,4	6,6		8,9	8	6,9		8,9	7,9	6,9					8,7	7,7	6,7		8,7	7,5	6,4		36
38	7,4	6,9	6,1		8,5	7,5	6,6		8,5	7,6	6,6					8,3	7,4	6,4		8,3	7,2	6,2		38
40	6,8	6,4	5,7	4,6	8	7,2	6,2		8,1	7,2	6,2					7,9	7,1	6,1		8	6,9	5,9		40
42	6,3	6	5,3	4,4	7,6	6,8	5,9	4,4	7,7	6,9	5,9					7,6	6,8	5,9		7,6	6,6	5,7		42
44	5,9	5,5	4,9	4,1	7,1	6,5	5,5	4,2	7,3	6,6	5,6	4,2				7,3	6,5	5,6		7,3	6,3	5,5		44
46	5,5	5,1	4,7	3,9	6,7	6,1	5,3	4	6,9	6,3	5,3	4				6,9	6,2	5,3	4	7,1	6,1	5,3		46
48	5	4,8	4,4	3,7	6,4	5,8	5	3,8	6,5	5,9	5,1	3,8				6,6	6	5,1	3,8	6,8	5,8	5	3,7	48
50	4,6	4,5	4,2	3,5	6	5,5	4,7	3,7	6,2	5,6	4,8	3,7				6,3	5,7	4,9	3,7	6,5	5,6	4,8	3,6	50
52	4,3	4,2	3,9	3,3	5,7	5,2	4,5	3,5	5,9	5,4	4,6	3,6				6	5,4	4,7	3,6	6,2	5,4	4,6	3,5	52
54	4,1	4	3,7	3,2	5,3	4,9	4,3	3,4	5,6	5,1	4,4	3,4				5,7	5,2	4,5	3,4	6	5,2	4,4	3,4	54
56	3,9	3,7	3,5	3	5	4,6	4,1	3,3	5,3	4,9	4,2	3,3				5,5	5	4,3	3,3	5,7	4,9	4,3	3,3	56
58	3,6	3,5	3,3	2,9	4,7	4,3	3,9	3,2	5	4,6	4	3,2				5,2	4,8	4,1	3,2	5,5	4,7	4,1	3,2	58
60	3,4	3,4	3,2	2,8	4,5	4,2	3,7	3,1	4,7	4,4	3,9	3,1				5	4,6	4	3,1	5,3	4,5	4	3,1	60
62	3,2	3,2	3	2,7	4,3	4	3,6	3	4,5	4,2	3,7	3				4,7	4,4	3,8	3	5,1	4,4	3,8	3	62
64	3,1	3	2,9	2,6	4,1	3,8	3,5	2,9	4,3	4	3,6	2,9				4,5	4,2	3,7	2,9	4,8	4,2	3,7	2,9	64
66	2,9	2,9	2,8	2,6	3,9	3,7	3,3	2,8	4,1	3,9	3,5	2,8				4,2	4	3,6	2,9	4,6	4,1	3,6	2,8	66
68	2,8	2,8	2,8		3,7	3,5	3,2	2,7	3,9	3,7	3,4	2,8				4,1	3,8	3,4	2,8	4,4	3,9	3,5	2,8	68
70					3,5	3,4	3,1	2,6	3,8	3,6	3,2	2,7				3,9	3,7	3,3	2,7	4,2	3,8	3,4	2,7	70
72					3,4	3,3	3	2,6	3,6	3,4	3,1	2,6				3,8	3,6	3,2	2,6	4	3,6	3,3	2,7	72
74					3,2	3,1	2,9		3,4	3,3	3	2,6				3,6	3,4	3,1	2,6	3,9	3,5	3,2	2,6	74
76					3,1	3	2,8		3,3	3,2	3	2,5				3,5	3,3	3	2,6	3,7	3,4	3,1	2,6	76
78					2,9	2,9	2,8		3,2	3,1	2,9					3,3	3,2	3	2,5	3,5	3,3	3	2,5	78
80					2,8	2,8			3	3	2,8					3,2	3,1	2,9	2,5	3,4	3,2	2,9	2,5	80
82					2,7	2,7			2,9	2,9	2,8					3,1	3	2,8		3,2	3,1	2,9	2,5	82
84					2,7				2,8	2,8	2,7					3	2,9	2,8		3,1	3	2,8		84
86									2,7	2,7						2,9	2,8	2,7		2,9	2,8	2,8		86
88									2,7							2,8	2,8	2,7		2,7	2,7	2,7		88
90																2,7	2,7			2,5	2,5	2,6		90
92																2,7	2,7			2,3	2,4	2,4		92
94																2,6				2,1	2,2			94
96																				2	2			96
98																				1,8				98

\* Adapter - adapter - pièce d'adaptateur - adattatore - adaptador - адаптер

max1\_198\_203\_01301\_00\_000

# Traglasten

# TNZF 55 m

Lifting capacities • Forces de levage • Portate • Tablas de carga • Грузоподъемность

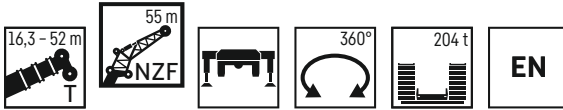

	16,3 m + 2,7 m*				32,7 m + 2,7 m*				38,2 m + 2,7 m*				43,7 m + 2,7 m*				49,1 m + 2,7 m*										
	TNZF 55 m																										
	0°	10°	20°	38°	0°	10°	20°	38°	0°	10°	20°	38°	0°	10°	20°	38°	0°	10°	20°	38°	0°	10°	20°	38°			
9	21,8																								9		
10	20,9																									10	
11	19,9																									11	
12	19				17,1				16																	12	
14	17,2				15,9				15,1								13,9									14	
16	15,9				14,8				14,2								13,3						12,3			16	
18	14,6				13,9				13,3								12,7						11,7			18	
20	13,3	12			13				12,6								12,2						11,2			20	
22	12,2	11,2			12,2	10,5			11,8								11,6						10,6			22	
24	11,4	10,3			11,3	9,9			11,1	9,6							11						10,2			24	
26	10,6	9,6			10,7	9,4			10,4	9,1							10,4	8,7					9,7	8,2		26	
28	9,8	9			10,1	8,9			9,9	8,6							9,8	8,3					9,3	7,8		28	
30	9	8,3	7,5		9,5	8,4			9,4	8,2							9,4	7,9					8,8	7,5		30	
32	8,4	7,8	7		8,9	7,9	6,8		8,9	7,8							8,9	7,5					8,4	7,1		32	
34	7,8	7,3	6,5		8,4	7,5	6,4		8,3	7,4	6,3						8,5	7,2	6,1				8,1	6,8		34	
36	7,3	6,7	6		7,9	7,1	6,1		7,8	7	6						8,1	6,8	5,8				7,7	6,5	5,6	36	
38	6,7	6,2	5,5		7,5	6,7	5,8		7,5	6,7	5,7						7,6	6,5	5,6				7,4	6,2	5,3	38	
40	6,2	5,8	5,1		7,1	6,3	5,5		7,1	6,4	5,5						7,3	6,2	5,3				7	6	5,1	40	
42	5,7	5,4	4,8		6,7	6	5,2		6,8	6	5,2						7	5,9	5,1				6,7	5,7	4,9	42	
44	5,3	5	4,4	3,7	6,3	5,7	4,9		6,4	5,7	4,9						6,7	5,7	4,9				6,4	5,5	4,7	44	
46	4,9	4,7	4,1	3,4	5,9	5,4	4,6	3,5	6,1	5,5	4,6	3,5					6,4	5,4	4,6				6,1	5,3	4,5	46	
48	4,6	4,3	3,9	3,2	5,6	5,1	4,4	3,3	5,8	5,2	4,4	3,3					6,1	5,2	4,4	3,2			5,9	5	4,3	48	
50	4,3	4	3,7	3	5,3	4,8	4,1	3,1	5,4	4,9	4,2	3,1					5,8	5	4,2	3,1			5,7	4,8	4,2	3	50
52	3,9	3,7	3,5	2,9	5	4,5	3,9	3	5,1	4,6	4	3					5,5	4,7	4	2,9			5,4	4,6	4	2,8	52
54	3,6	3,5	3,2		4,7	4,3	3,7	2,8	4,9	4,4	3,8	2,8					5,2	4,5	3,9	2,8			5,2	4,5	3,8	2,7	54
56	3,4	3,3	3		4,4	4,1	3,6	2,7	4,7	4,2	3,6	2,7					5	4,3	3,7	2,7			4,9	4,3	3,7	2,6	56
58	3,2	3,1	2,9		4,1	3,9	3,4	2,5	4,4	4	3,5	2,6					4,8	4,1	3,5	2,5			4,7	4,1	3,5	2,5	58
60	3	2,9	2,7		3,9	3,6	3,2	2,4	4,2	3,8	3,4	2,4					4,5	3,9	3,4	2,4			4,5	3,9	3,4	2,4	60
62	2,8	2,8	2,6		3,7	3,5	3,1	2,2	4	3,6	3,2	2,3					4,3	3,8	3,3	2,3			4,3	3,7	3,3	2,3	62
64		2,6			3,5	3,3	3	2,1	3,7	3,5	3,1	2,2					4,1	3,6	3,1	2,2			4,1	3,6	3,1	2,2	64
66					3,4	3,2	2,8	2	3,6	3,3	2,9	2,1					3,9	3,4	3	2,1			4	3,5	3	2,1	66
68					3,2	3	2,7	1,9	3,4	3,2	2,8	2					3,7	3,3	2,9	2			3,8	3,3	2,9	2,1	68
70					3	2,9	2,6	1,9	3,2	3	2,7	1,9					3,6	3,1	2,8	2			3,6	3,2	2,8	2	70
72					2,8	2,7	2,5	1,8	3,1	2,9	2,6	1,9					3,4	3	2,7	1,9			3,5	3,1	2,7	1,9	72
74					2,7	2,6	2,4	1,8	2,9	2,8	2,5	1,8					3,3	2,9	2,6	1,8			3,3	2,9	2,6	1,8	74
76					2,6	2,5	2,3	1,7	2,8	2,7	2,4	1,8					3,1	2,8	2,5	1,8			3,1	2,8	2,5	1,8	76
78					2,5	2,4	2,2		2,6	2,6	2,3	1,7					3	2,7	2,4	1,8			3	2,7	2,4	1,7	78
80					2,3	2,3	2,2		2,5	2,5	2,3	1,7					2,8	2,6	2,3	1,7			2,8	2,6	2,4	1,7	80
82					2,2	2,2	2,1		2,4	2,4	2,2						2,7	2,5	2,3	1,7			2,7	2,5	2,3		82
84					2,1	2,1			2,3	2,3	2,1						2,6	2,4	2,2				2,5	2,4	2,2		84
86					2,1				2,2	2,2	2,1						2,5	2,3	2,1				2,4	2,3	2,2		86
88									2,1	2,1	2,1						2,4	2,2	2,1				2,2	2,2	2,1		88
90									2	2,1							2,3	2,1	2				2	2	2		90
92									2								2,2	2,1	2				1,9	1,9	2		92
94																	2,1	2							1,8		94
96																	2	2									96
98																	2										98

\* Adapter - adapter - pièce d'adaptateur - adattatore - adaptador - адаптер

max1\_198\_203\_01401\_00\_000

# Traglasten

# TNZF 55 m

Lifting capacities · Forces de levage · Portate · Tablas de carga · Грузоподъемность



	50,1 m + 2,7 m*				51 m + 2,7 m*				52 m + 2,7 m*				
	TNZF 55 m												
	0°	10°	20°	38°	0°	10°	20°	38°	0°	10°	20°	38°	
16	12				11,8				11,6				16
18	11,5				11,3				11,1				18
20	11				10,8				10,6				20
22	10,4				10,3				10,2				22
24	10				9,8				9,7				24
26	9,6				9,4				9,3				26
28	9,1	7,7			9	7,6			8,9	7,5			28
30	8,7	7,4			8,6	7,3			8,5	7,2			30
32	8,3	7			8,2	7			8,1	6,9			32
34	7,9	6,7			7,9	6,7			7,8	6,6			34
36	7,6	6,5	5,5		7,5	6,4			7,5	6,4			36
38	7,3	6,2	5,3		7,2	6,1	5,2		7,2	6,1	5,2		38
40	7	5,9	5,1		6,9	5,9	5		6,9	5,8	5		40
42	6,6	5,7	4,9		6,6	5,6	4,8		6,5	5,6	4,8		42
44	6,3	5,4	4,7		6,3	5,4	4,6		6,2	5,4	4,6		44
46	6,1	5,2	4,5		6	5,2	4,4		6	5,2	4,4		46
48	5,8	5	4,3		5,8	5	4,3		5,8	4,9	4,2		48
50	5,6	4,8	4,1	3	5,6	4,7	4,1	2,9	5,5	4,7	4,1		50
52	5,4	4,6	4	2,8	5,3	4,6	3,9	2,8	5,3	4,5	3,9	2,8	52
54	5,1	4,4	3,8	2,7	5,1	4,4	3,8	2,7	5,1	4,4	3,8	2,7	54
56	4,9	4,2	3,7	2,6	4,9	4,2	3,6	2,6	4,9	4,2	3,6	2,6	56
58	4,7	4,1	3,5	2,5	4,7	4,1	3,5	2,5	4,7	4	3,5	2,5	58
60	4,5	3,9	3,4	2,4	4,5	3,9	3,4	2,4	4,4	3,9	3,4	2,4	60
62	4,3	3,7	3,3	2,3	4,2	3,7	3,3	2,3	4,2	3,7	3,2	2,3	62
64	4,1	3,6	3,1	2,2	4	3,6	3,1	2,2	4	3,6	3,1	2,2	64
66	4	3,5	3	2,1	3,8	3,4	3	2,1	3,8	3,4	3	2,1	66
68	3,8	3,3	2,9	2	3,6	3,3	2,9	2	3,6	3,3	2,9	2	68
70	3,6	3,2	2,8	2	3,4	3,2	2,8	2	3,4	3,2	2,8	2	70
72	3,5	3,1	2,7	1,9	3,2	3,1	2,7	1,9	3,3	3	2,7	1,9	72
74	3,3	2,9	2,6	1,8	3,1	2,9	2,6	1,8	3,1	2,9	2,6	1,8	74
76	3,1	2,8	2,5	1,8	2,9	2,8	2,5	1,8	2,9	2,8	2,5	1,8	76
78	2,9	2,7	2,4	1,7	2,6	2,6	2,4	1,7	2,6	2,7	2,4	1,7	78
80	2,8	2,6	2,4	1,7	2,4	2,5	2,3		2,4	2,4	2,3	1,7	80
82	2,6	2,5	2,3		2,2	2,3	2,2		2,1	2,2	2,2		82
84	2,4	2,4	2,2		2	2,1	2,1		1,7	2	2,1		84
86	2,2	2,3	2,1		1,7	1,8	2				2		86
88	2	2,1	2				1,8				1,7		88
90	1,8	1,9	1,9										90
92			1,7										92

\* Adapter · adapter · pièce d'adaptateur · adattatore · adaptador · адаптер

maxt\_198\_203\_01401\_00\_000

# Traglasten

# TNZF 58,5 m

Lifting capacities - Forces de levage - Portate - Tablas de carga - Грузоподъемность



	16,3 m + 2,7 m*			32,7 m + 2,7 m*			38,2 m + 2,7 m*			43,7 m + 2,7 m*			49,1 m + 2,7 m*			50,1 m + 2,7 m*			51 m + 2,7 m*			52 m + 2,7 m*						
	TNZF 58,5 m																											
	0°	10°	20°	0°	10°	20°	0°	10°	20°	0°	10°	20°	0°	10°	20°	0°	10°	20°	0°	10°	20°	0°	10°	20°	0°	10°	20°	
10	19																											10
11	18,2																											11
12	17,4			15,4																								12
14	15,8			14,4			13,6			12,9																		14
16	14,5			13,4			13			12,2			11						10,8			10,5				10,4		16
18	13,4			12,5			12,3			11,6			10,5						10,3			10,1				9,9		18
20	12,3			11,8			11,7			10,9			10						9,8			9,6				9,5		20
22	11,2	10,2		11			11			10,4			9,5						9,3			9,2				9		22
24	10,4	9,5		10,3	9		10,4	8,6		9,8			9,1						8,9			8,7				8,6		24
26	9,7	8,8		9,6	8,4		9,7	8,2		9,3	7,8		8,6						8,5			8,4				8,3		26
28	9	8,2		9,1	8		9,2	7,7		8,8	7,4		8,2	6,9					8,1	6,8		8	6,7			7,9		28
30	8,2	7,6		8,6	7,5		8,7	7,3		8,3	7		7,8	6,6					7,7	6,5		7,6	6,4			7,5	6,3	30
32	7,6	7	6,3	8	7,1		8,3	6,9		7,9	6,7		7,4	6,2					7,3	6,2		7,2	6,1			7,2	6	32
34	7,1	6,6	5,9	7,5	6,7	5,7	7,8	6,6	5,6	7,6	6,3		7,1	6					7	5,9		6,9	5,8			6,8	5,8	34
36	6,6	6,1	5,4	7	6,3	5,4	7,3	6,2	5,3	7,2	6	5,1	6,8	5,7					6,7	5,6		6,6	5,6			6,5	5,5	36
38	6,1	5,6	5	6,7	6	5,1	6,9	5,9	5	6,8	5,7	4,8	6,5	5,4	4,6				6,4	5,4	4,5	6,3	5,3			6,3	5,3	38
40	5,6	5,2	4,6	6,3	5,6	4,8	6,6	5,6	4,7	6,4	5,4	4,6	6,2	5,2	4,4	6,1	5,1	4,3	6	5,1	4,3	6	5,1	4,3	6	5	4,2	40
42	5,1	4,8	4,3	6	5,3	4,6	6,3	5,3	4,5	6,1	5,2	4,4	5,9	4,9	4,2	5,8	4,9	4,1	5,8	4,8	4,1	5,8	4,8	4,1	5,7	4,8	4	42
44	4,7	4,5	4	5,6	5	4,3	6	5	4,3	5,8	4,9	4,1	5,6	4,7	4	5,5	4,7	3,9	5,5	4,6	3,9	5,5	4,6	3,9	5,5	4,6	3,9	44
46	4,4	4,2	3,7	5,2	4,8	4,1	5,6	4,8	4,1	5,6	4,7	3,9	5,3	4,5	3,8	5,2	4,5	3,8	5,2	4,5	3,8	5,2	4,4	3,7	5,2	4,4	3,7	46
48	4,1	3,9	3,5	4,9	4,5	3,8	5,3	4,5	3,9	5,3	4,4	3,8	5,1	4,3	3,6	5	4,3	3,6	5	4,2	3,6	5	4,2	3,6	5	4,2	3,5	48
50	3,8	3,6	3,3	4,6	4,2	3,6	5	4,3	3,6	5	4,2	3,6	4,9	4,1	3,5	4,8	4	3,4	4,8	4	3,4	4,8	4	3,4	4,8	4	3,4	50
52	3,5	3,3	3,1	4,4	4	3,4	4,7	4,1	3,5	4,8	4	3,4	4,7	3,9	3,3	4,6	3,9	3,3	4,6	3,8	3,2	4,6	3,8	3,2	4,6	3,8	3,2	52
54	3,3	3,1	2,9	4,1	3,8	3,3	4,5	3,8	3,3	4,5	3,8	3,2	4,4	3,7	3,1	4,4	3,7	3,1	4,4	3,7	3,1	4,4	3,7	3,1	4,4	3,7	3,1	54
56	3	2,9	2,7	3,9	3,6	3,1	4,2	3,6	3,1	4,2	3,7	3,1	4,2	3,6	3	4,2	3,5	2,9	4,2	3,5	2,9	4,2	3,5	2,9	4,2	3,5	2,9	56
58	2,8	2,7		3,6	3,4	2,9	4	3,4	2,9	4	3,5	2,9	4	3,4	2,8	4	3,4	2,8	4	3,4	2,8	4	3,4	2,7	4	3,3	2,7	58
60	2,6	2,5		3,4	3,2	2,7	3,8	3,3	2,7	3,8	3,3	2,8	3,8	3,2	2,7	3,8	3,2	2,6	3,8	3,2	2,6	3,8	3,2	2,6	3,8	3,2	2,6	60
62	2,4			3,2	3	2,5	3,6	3,1	2,6	3,7	3,1	2,6	3,6	3,1	2,5	3,6	3,1	2,5	3,6	3,1	2,5	3,6	3,1	2,5	3,6	3	2,5	62
64	2,3			3	2,8	2,3	3,4	2,9	2,4	3,5	3	2,4	3,4	2,9	2,4	3,4	2,9	2,3	3,4	2,9	2,3	3,4	2,9	2,3	3,4	2,9	2,3	64
66				2,8	2,7	2,1	3,2	2,8	2,2	3,3	2,8	2,2	3,3	2,8	2,2	3,3	2,8	2,2	3,3	2,8	2,2	3,3	2,8	2,2	3,3	2,8	2,2	66
68				2,7	2,5	2	3	2,6	2,1	3,1	2,7	2,1	3,1	2,7	2,1	3,1	2,7	2,1	3,1	2,7	2,1	3,1	2,6	2,1	3,1	2,6	2,1	68
70				2,5	2,3	1,9	2,9	2,4	1,9	2,9	2,5	2	3	2,5	2	3	2,5	2	3	2,5	2	3	2,5	2	3	2,5	2	70
72				2,3	2,1	1,7	2,7	2,3	1,8	2,8	2,3	1,9	2,8	2,4	1,9	2,8	2,4	1,8	2,7	2,4	1,8	2,7	2,4	1,8	2,7	2,3	1,8	72
74				2,1	1,9		2,6	2,1		2,6	2,2	1,7	2,7	2,2	1,7	2,7	2,2	1,7	2,7	2,2	1,7	2,6	2,2	1,7	2,6	2,2	1,7	74
76				1,9	1,8		2,4	2		2,5	2,1		2,5	2,1		2,5	2,1		2,5	2,1		2,4	2,1		2,4	2,1		76
78				1,8			2,2	1,8		2,4	1,9		2,4	1,9		2,4	1,9		2,4	1,9		2,2	1,9		2,2	1,9		78
80							2,1			2,3	1,8		2,3	1,8		2,2	1,8		2,2	1,8		1,9	1,8		1,9	1,8		80
82							1,9			2,1			2,1	1,7		2	1,7		2	1,7								82
84							1,8			1,9			2			1,8												84
86										1,8			1,8															86
88										1,7																		88

\* Adapter - adapter - pièce d'adaptateur - adattatore - adaptador - адаптер

maxt\_198\_203\_01501\_00\_000

# Traglasten

# TNZF 62 m

Lifting capacities • Forces de levage • Portate • Tablas de carga • Грузоподъемность



	16,3 m + 2,7 m*			32,7 m + 2,7 m*			38,2 m + 2,7 m*			43,7 m + 2,7 m*			49,1 m + 2,7 m*			50,1 m + 2,7 m*			51 m + 2,7 m*			52 m + 2,7 m*						
	TNZF 62 m																											
	0°	10°	20°	0°	10°	20°	0°	10°	20°	0°	10°	20°	0°	10°	20°	0°	10°	20°	0°	10°	20°	0°	10°	20°	0°	10°	20°	
10	14,3																											10
11	14,3																											11
12	14,3			14,1																								12
14	14,3			13,3			12,6					11,5																14
16	13,2			12,5			11,8					10,9			9,6			9,2				8,9						16
18	12,2			11,7			11,1					10,3			9,3			9,1				8,8			8,2			18
20	11,2			11			10,5					9,8			8,9			8,7				8,5			8,2			20
22	10,3	9,3		10,3			9,9					9,2			8,4			8,2				8,1			8			22
24	9,4	8,6		9,6			9,3					8,8			8			7,8				7,7			7,6			24
26	8,8	8		9	7,5		8,7	7,3				8,3			7,6			7,5				7,3			7,2			26
28	8,1	7,4		8,4	7,1		8,2	6,9				7,8	6,5		7,3			7,1				7			6,9			28
30	7,5	6,9		8	6,7		7,8	6,5				7,4	6,1		6,9	5,7		6,8	5,6		6,7	5,5		6,6	5,5		30	
32	6,9	6,4	5,7	7,5	6,3		7,3	6,1				7	5,8		6,5	5,4		6,4	5,3		6,3	5,3		6,3	5,2		32	
34	6,3	5,9	5,2	7	5,9		6,9	5,8				6,7	5,5		6,2	5,1		6,1	5,1		6	5		5,9	4,9		34	
36	5,9	5,5	4,8	6,5	5,5	4,7	6,5	5,4	4,5			6,3	5,2		5,9	4,9		5,8	4,8		5,7	4,8		5,7	4,7		36	
38	5,5	5,1	4,5	6,2	5,2	4,4	6,1	5,1	4,3	6	4,9	4	5,6	4,7			5,5	4,6		5,5	4,5		5,4	4,5		38		
40	5,1	4,7	4,2	5,8	4,9	4,1	5,8	4,8	4	5,6	4,7	3,8	5,3	4,4	3,4	5,3	4,4	3,4	5,2	4,3		5,2	4,3		5,2	4,3	40	
42	4,7	4,3	3,8	5,5	4,6	3,9	5,5	4,6	3,7	5,3	4,4	3,5	5,1	4,2	3,2	5	4,1	3,2	5	4,1	3,1	4,9	4	3	4,9	4	3	42
44	4,3	4	3,6	5,2	4,3	3,6	5,2	4,3	3,5	5	4,2	3,3	4,8	4	3	4,7	3,9	3	4,7	3,9	2,9	4,7	3,8	2,9	4,7	3,8	2,9	44
46	3,9	3,7	3,3	4,8	4,1	3,3	4,9	4	3,2	4,8	4	3,1	4,5	3,8	2,8	4,5	3,7	2,8	4,5	3,7	2,7	4,4	3,6	2,7	4,4	3,6	2,7	46
48	3,6	3,5	3,1	4,5	3,9	3,1	4,6	3,8	3	4,5	3,7	2,9	4,3	3,6	2,7	4,2	3,5	2,6	4,2	3,5	2,6	4,2	3,4	2,5	4,2	3,4	2,5	48
50	3,4	3,2		4,2	3,6	2,8	4,3	3,6	2,8	4,3	3,5	2,7	4,1	3,3	2,5	4,1	3,3	2,4	4	3,2	2,4	4	3,2	2,4	4	3,2	2,4	50
52	3,1			3,9	3,4	2,6	4	3,4	2,6	4,1	3,3	2,5	3,9	3,1	2,3	3,9	3,1	2,3	3,8	3	2,2	3,8	3	2,2	3,8	3	2,2	52
54	2,9			3,7	3,1	2,4	3,8	3,2	2,4	3,8	3,1	2,3	3,7	2,9	2,2	3,7	2,9	2,1	3,7	2,8	2,1	3,6	2,8	2,1	3,6	2,8	2,1	54
56	2,6			3,5	2,8	2,2	3,6	2,9	2,2	3,6	2,9	2,1	3,5	2,7	2	3,5	2,7	2	3,5	2,7	1,9	3,4	2,7	1,9	3,4	2,7	1,9	56
58				3,3	2,6	2	3,4	2,7	2	3,4	2,7	2	3,3	2,6	1,8	3,3	2,5	1,8	3,3	2,5	1,8	3,3	2,5	1,8	3,3	2,5	1,8	58
60				3,1	2,4	1,8	3,2	2,5	1,8	3,2	2,5	1,8	3,1	2,4		3,1	2,4		3,1	2,3		3,1	2,3		3,1	2,3		60
62				2,8	2,2		3	2,3		3	2,3		2,9	2,2		2,9	2,2		2,9	2,2		2,9	2,2		2,9	2,2		62
64				2,5	2		2,8	2,1		2,8	2,1		2,7	2		2,7	2		2,7	2		2,7	2		2,7	2		64
66				2,3	1,7		2,5	1,9		2,6	1,9		2,6	1,9		2,5	1,8		2,5	1,8		2,5	1,8		2,5	1,8		66
68				2,1			2,3	1,7		2,4	1,8		2,4	1,7		2,4			2,3			2,3			2,3			68
70				1,9			2,1			2,2			2,2			2,2			2,1			2,1			2,1			70
72				1,7			1,9			2			2			2			1,9			1,9			1,9			72
74							1,7			1,8			1,9			1,9			1,7			1,7			1,7			74
76													1,7			1,7												76

\* Adapter - adaptateur - pièce d'adaptateur - adattatore - adaptador - адаптер

maxt\_198\_203\_01601\_00\_000

# Hubhöhen

TYNZF

Lifting heights - Hauteurs de levage - Altezze di sollevamento - Alturas de elevación - Высота подъема

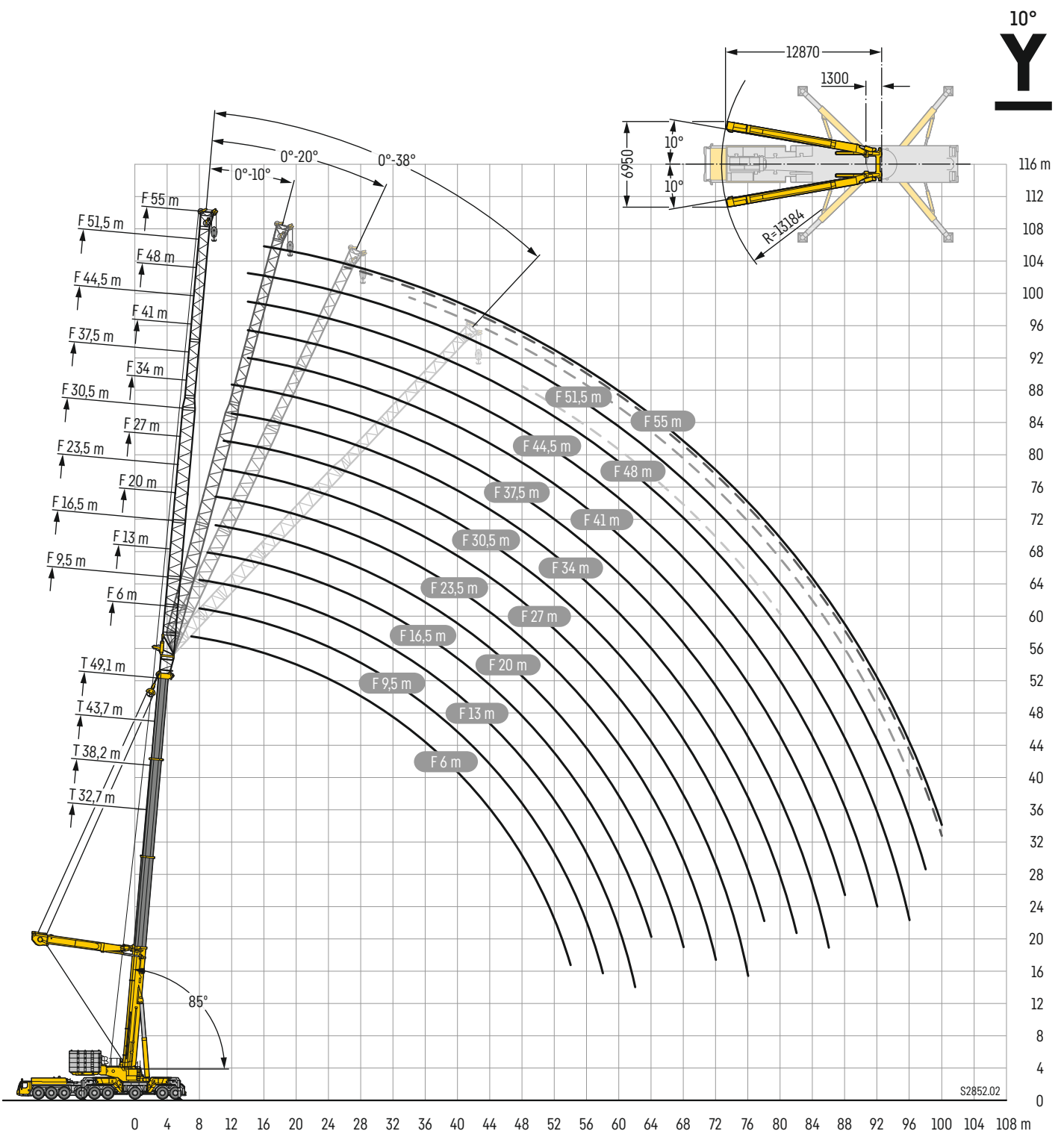

# Traglasten

# TYNZF 6 m – 9,5 m

Lifting capacities • Forces de levage • Portate • Tablas de carga • Грузоподъемность

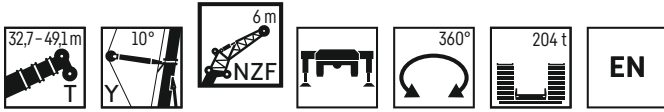

	32,7 m + 2,7 m*				38,2 m + 2,7 m*				43,7 m + 2,7 m*				49,1 m + 2,7 m*				
	NZF 6 m																
	0°	10°	20°	38°	0°	10°	20°	38°	0°	10°	20°	38°	0°	10°	20°	38°	
5	112,3																5
6	109,8	94,2			108,8												6
7	107,4	91	72,7		107	93,1			102,2				90,7				7
8	105,3	87,8	70,8		105,2	90,2	72,1		102,2	92,1			91,2				8
9	103,4	84,6	68,9	54,2	103,6	87,4	70,3		102,2	89,6	71,5		91,6	91,4			9
10	101,4	81,3	66,9	53,5	102,2	84,5	68,6	54	101,4	87,1	70	54,5	92,1	89,1	71,1		10
11	97,8	78,1	65	52,7	100,7	81,7	66,9	53,3	100,1	84,5	68,4	53,8	92,2	86,8	69,7	54,3	11
12	94,2	74,9	63,5	51,8	98,8	78,9	65,2	52,6	98,9	82	66,9	53,2	92,3	84,5	68,3	53,7	12
14	87,4	70,7	60,5	49,8	92,8	73,7	62,5	51	96,1	76,9	64,1	51,8	92,4	79,9	65,5	52,4	14
16	80,7	66,6	57,5	47,8	86,8	70,1	59,9	49,2	91,7	72,8	61,8	50,1	91,1	75,4	63,3	50,8	16
18	74,4	63,1	55,5	46,2	80,9	66,5	57,2	47,6	86,3	69,6	59,4	48,6	88,9	72,2	61,2	49,4	18
20	69,7	59,9	53,7	44,8	75,2	63,4	55,6	46,2	81	66,4	57,1	47,2	85,9	69,3	59	48	20
22	65,3	56,8	52	43,5	70,9	60,6	54	44,9	75,9	63,6	55,7	45,9	81,1	66,4	57	46,8	22
24	61,7	54,8	50	42,5	67	57,7	52,5	43,8	71,8	61,1	54,3	44,8	76,4	63,8	55,7	45,7	24
26	58,2	52,8	47,8	41,6	63,5	55,7	50,8	42,8	68,4	58,6	52,9	43,8	72,6	61,5	54,5	44,7	26
28	55,5	50,6	45,8	40,9	60,4	54	48,9	41,9	64,9	56,4	51,3	42,9	69,5	59,3	53,2	43,8	28
30	53,2	47,9	44,2		57,3	52,2	47	41,3	62,2	54,9	49,6	42,2	65,9	57	51,6	43	30
32	50,5	45,8	42,7		55,2	50,1	45,4	40,7	59,4	53,3	47,9	41,5	61,3	55,6	50	42,3	32
34	47,6	43,7	41,4		53,2	47,7	44		56,7	51,7	46,3		56,7	54,2	48,5	41,7	34
36	44,7	42,1			50,7	45,9	42,7		54	49,6	45		52,6	52,6	47	41,2	36
38	42,4	40,8			48	44,1	41,6		50,3	47,5	43,8		48,9	49,3	45,7	40,8	38
40					45,6	42,6	40,9		46,7	45,7	42,6		45,5	45,9	44,6		40
42					42,9	41,3			43,6	43,8	41,8		42,4	42,7	42,9		42
44									40,6	40,9	40,8		39,6	39,9	40,1		44
46									37,8	38			37	37,2	37,4		46
48									34,7	35,2			34,6	34,8	35		48
50									24,2				32,4	32,5			50
52													30,2	30,4			52
54													25,2				54

\* Adapter · adaptateur · pièce d'adaptateur · adattatore · adaptador · адаптер

maxt\_198\_211\_02001\_00\_000



	32,7 m + 2,7 m*				38,2 m + 2,7 m*				43,7 m + 2,7 m*				49,1 m + 2,7 m*				
	NZF 9,5 m																
	0°	10°	20°	38°	0°	10°	20°	38°	0°	10°	20°	38°	0°	10°	20°	38°	
6	107,9																6
7	105,9				104,9												7
8	103,9	88,6			103,7	89,4			94,5				83,5				8
9	101,7	84,6	66,3		102,3	86			94,9	85,7			83,9				9
10	99,5	80,9	63,9		100,3	82,5	64,7		95,3	82,6			84,4	81,2			10
11	97,4	77,3	61,7	44,9	98,1	79,2	62,6		94,3	79,5	62,8		84,8	78,6	62,3		11
12	94,4	73,8	59,7	43,9	95,9	76,2	60,8	44,4	93	76,7	61		84,9	76	60,7		12
14	86,6	68,2	55,9	42,1	90,3	70,4	57,2	42,7	90,4	71,5	57,9	43	85	71,6	57,9	43,2	14
16	79	62,9	52,4	40,4	83,6	65,7	54,2	41,1	85,6	67	55	41,6	84,4	67,3	55,2	41,9	16
18	72,9	58,8	49,5	38,9	77,2	61,2	51,4	39,7	79,9	63	52,5	40,3	80,2	63,8	52,9	40,6	18
20	66,9	55	46,7	37,6	71,9	57,8	49	38,5	74,5	59,2	50,1	39,1	75,6	60,4	50,7	39,5	20
22	61,2	51,3	44,4	36,5	66,8	54,5	46,6	37,4	70	56,4	48,1	38	71,2	57,3	48,7	38,5	22
24	56,8	48,4	42,3	35,5	61,8	51,3	44,5	36,3	65,8	53,6	46,1	37	67,5	54,8	47	37,5	24
26	53	45,5	40,4	34,6	57,5	48,8	42,6	35,5	61,6	50,8	44,3	36,2	63,9	52,4	45,3	36,7	26
28	49,3	43	38,8	33,8	54,3	46,4	40,8	34,7	57,5	48,5	42,7	35,4	60,4	50	43,7	35,9	28
30	46,2	40,9	37,2	33,2	51,1	44	39,4	34	54,6	46,5	41	34,7	56,9	47,9	42,3	35,2	30
32	43,5	38,9	35,9		48	42,1	38	33,4	51,9	44,5	39,6	34,1	54,1	46,2	41	34,6	32
34	40,8	37,3	34,8		45,5	40,2	36,7	32,9	49,2	42,6	38,4	33,5	51,7	44,5	39,7	34	34
36	38,6	35,8	33,9		43,2	38,4	35,6		46,5	41	37,2	33	49,4	42,8	38,6	33,5	36
38	36,7	34,4	33,1		40,8	37	34,6		44,6	39,5	36,1	32,7	47,1	41,3	37,5	33	38
40	34,8	33,3			38,8	35,7	33,8		42,6	38	35,3		44,9	40	36,5	32,7	40
42					37,1	34,5	33,1		40,6	36,7	34,4		42,5	38,7	35,6	32,4	42
44					35,4	33,6			38,8	35,6	33,6		39,7	37,4	34,8		44
46					34	32,7			37,1	34,5	33		37,2	36,4	34,1		46
48					27,7				35,6	33,6	32,5		34,8	35,2	33,4		48
50									33,6	32,8			32,6	33	32,8		50
52									28,9				30,6	30,9	31,1		52
54													28,7	29			54
56													26,7	27,1			56
58													20,4				58

\* Adapter · adaptateur · pièce d'adaptateur · adattatore · adaptador · адаптер

maxt\_198\_211\_02101\_00\_000

# Traglasten

# TYNZF 13 m – 16,5 m

Lifting capacities • Forces de levage • Portate • Tablas de carga • Грузоподъемность

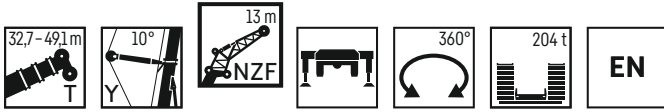

	32,7 m + 2,7 m*				38,2 m + 2,7 m*				43,7 m + 2,7 m*				49,1 m + 2,7 m*				
	NZF 13 m																
	0°	10°	20°	38°	0°	10°	20°	38°	0°	10°	20°	38°	0°	10°	20°	38°	
6	95,5																6
7	91,3				92,8												7
8	87,1				89,2				86,3								8
9	83,4	67,3			85,5				83,8				76,6				9
10	80,2	65,1			82	66			81,4	65,8			76,6				10
11	76,9	63,1	53,6		79,2	64,1			79	64			76,6	63,2			11
12	73,7	61,3	52,1		76,3	62,2	52,6		76,6	62,3	52,3		75,8	61,7			12
14	68,7	57,8	49,5	35,5	70,9	59	50,1		71,8	59,3	50,2		71,8	58,9	49,7		14
16	64	54,8	47	34,3	66,7	56	47,9	34,5	67,4	56,5	48,2	34,7	67,8	56,5	47,9	34,6	16
18	59,9	51,9	44,8	33,2	62,6	53,5	45,9	33,5	63,9	54,1	46,3	33,7	64,4	54,1	46,2	33,8	18
20	56,6	49,4	42,9	32,2	59	50,9	44	32,6	60,5	51,8	44,6	32,8	61,5	52,2	44,7	32,9	20
22	53,4	47,1	41,1	31,3	56,2	48,9	42,4	31,8	57,5	49,7	43	32	58,5	50,2	43,3	32,2	22
24	50,3	44,8	39,5	30,6	53,4	46,9	40,8	31	55	48	41,6	31,3	56	48,4	42	31,5	24
26	47,8	43	38,1	29,9	50,6	44,9	39,3	30,3	52,6	46,3	40,2	30,7	53,8	46,9	40,8	30,9	26
28	45,6	41,3	36,8	29,3	48,3	43,3	38,1	29,8	50,2	44,6	38,9	30,1	51,8	45,4	39,6	30,3	28
30	43,3	39,7	35,7	28,9	46,3	41,8	36,9	29,3	47,9	43,1	37,8	29,6	49,7	43,9	38,4	29,8	30
32	41,4	38,4	34,7	28,5	44,3	40,2	35,9	28,8	46,3	41,7	36,8	29,2	47,7	42,5	37,5	29,4	32
34	39,8	37,1	33,8	28,3	42,4	38,9	35	28,5	44,6	40,4	35,8	28,8	46,1	41,3	36,6	29	34
36	38,1	36	33,1		40,9	37,8	34,1	28,3	43	39,1	35	28,4	44,7	40,1	35,7	28,6	36
38	36,7	35,1	32,5		39,5	36,6	33,4	28,1	41,4	38	34,3	28,1	43,3	39	34,9	28,3	38
40	35,7	34,2	32		38	35,6	32,8		40,1	37	33,5	28	41,8	37,9	34,2	28,1	40
42	34,6	33,2	31,8		36,8	34,8	32,2		38,9	36	33	27,8	40,5	37	33,6	27,9	42
44	33,4	32,4			35,8	34	31,9		37,7	35,1	32,4		39,3	36,2	33		44
46	30				34,8	33,2	31,7		36,5	34,4	31,9		37,4	35,3	32,5		46
48					33,8	32,6			35,5	33,7	31,7		35	34,5	32,1		48
50					32,3				34	33	31,4		32,9	33,4	31,6		50
52									32	32,3			30,9	31,3	31,3		52
54									29,9	30,3			29	29,4	29,8		54
56									23,6				27,3	27,6	27,9		56
58													25,6	25,9			58
60													22,7	24			60
62													15,9				62

\* Adapter · adapter · pièce d'adaptateur · adattatore · adaptador · адаптер

max1\_198\_211\_02201\_00\_000

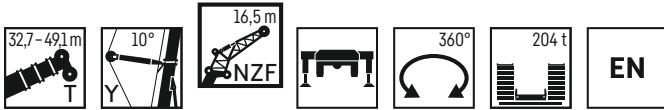

	32,7 m + 2,7 m*				38,2 m + 2,7 m*				43,7 m + 2,7 m*				49,1 m + 2,7 m*				
	NZF 16,5 m																
	0°	10°	20°	38°	0°	10°	20°	38°	0°	10°	20°	38°	0°	10°	20°	38°	
7	76,1																7
8	72,6				73,7												8
9	69				70,7				70,2				68,4				9
10	65,6	49			67,6				67,5				66,1				10
11	62,3	46,8			64,6	47,6			64,9	47,6			63,7				11
12	59	44,8	36,1		61,7	45,7			62,3	45,9			61,3	45,6			12
14	53,1	41,3	33,8		55,7	42,5	34,2		57,1	42,8	34,3		57	42,7			14
16	48,5	38,3	31,8	23,9	50,9	39,4	32,3		52	40,2	32,5		52,7	40,3	32,5		16
18	43,9	35,7	30	22,9	46,9	37	30,6	23,1	48,2	37,7	31	23,3	48,6	38	31,1		18
20	40,6	33,3	28,3	22	42,9	34,7	29,2	22,3	44,8	35,6	29,6	22,6	45,7	36	29,7	22,7	20
22	37,7	31,4	26,8	21,2	40	32,6	27,7	21,5	41,5	33,6	28,3	21,8	42,7	34,2	28,6	22	22
24	34,9	29,5	25,4	20,4	37,5	31	26,5	20,8	38,8	31,8	27,1	21,2	39,9	32,5	27,5	21,4	24
26	32,2	27,7	24,1	19,7	35	29,4	25,2	20,2	36,7	30,4	26	20,6	37,7	31	26,4	20,8	26
28	30,3	26,2	23	19,1	32,5	27,8	24,1	19,6	34,6	28,9	25	20	35,8	29,7	25,5	20,3	28
30	28,4	24,8	21,9	18,6	30,6	26,5	23,1	19,1	32,4	27,5	24	19,5	34	28,5	24,6	19,8	30
32	26,6	23,4	21	18,1	29	25,2	22,2	18,6	30,5	26,3	23,1	19	32,1	27,2	23,8	19,3	32
34	25	22,3	20,2	17,7	27,4	24	21,3	18,2	29,1	25,3	22,2	18,6	30,3	26,1	23	18,9	34
36	23,6	21,3	19,4	17,4	25,9	22,8	20,6	17,8	27,7	24,2	21,4	18,2	29	25,2	22,2	18,5	36
38	22,3	20,3	18,8	17,1	24,6	21,9	19,9	17,5	26,4	23,2	20,7	17,9	27,8	24,3	21,5	18,2	38
40	21	19,5	18,2		23,4	21	19,2	17,2	25	22,3	20,1	17,6	26,6	23,4	20,8	17,9	40
42	20	18,7	17,7		22,2	20,1	18,7	17	24	21,5	19,5	17,3	25,4	22,5	20,2	17,6	42
44	19,1	18	17,3		21,1	19,4	18,1		22,9	20,7	18,9	17,1	24,2	21,8	19,7	17,3	44
46	18,2	17,5			20,1	18,7	17,7		21,9	19,9	18,5		23,4	21,1	19,1	17,1	46
48	17,4	17			19,3	18,1	17,3		20,9	19,3	18		22,5	20,4	18,7	17	48
50					18,4	17,6	17		20,1	18,7	17,6		21,6	19,7	18,3		50
52					17,7	17,1			19,3	18,1	17,3		20,7	19,1	17,9		52
54					17,1				18,6	17,6	17		20	18,6	17,5		54
56									17,9	17,2			19,3	18,1	17,2		56
58									17,3	16,9			18,7	17,6	16,9		58
60									18				18	17,3			60
62													17,5				62
64													17				64

\* Adapter · adapter · pièce d'adaptateur · adattatore · adaptador · адаптер

max1\_198\_211\_02301\_00\_000

# Traglasten

# TYNZF 20 m – 23,5 m

Lifting capacities - Forces de levage - Portate - Tablas de carga - Грузоподъемность

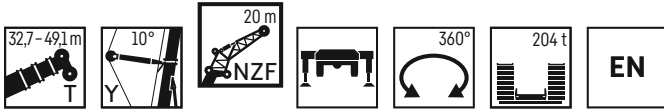

	32,7 m + 2,7 m*				38,2 m + 2,7 m*				43,7 m + 2,7 m*				49,1 m + 2,7 m*				
	NZF 20 m																
	0°	10°	20°	38°	0°	10°	20°	38°	0°	10°	20°	38°	0°	10°	20°	38°	
7	65																7
8	62				62,6												8
9	59				60,1				59,7								9
10	56,2				57,6				57,5				56,3				10
11	54	43,3			55,1				55,3				54,4				11
12	51,9	41,8			53,2				53,2				52,6				12
14	47,6	39,2	33,5		49,4	39,7			49,8	40,2			49,3	39,9			14
16	44,4	36,9	31,8		45,7	37,6	32,1		46,5	38,2	32		46,5	37,9	31,8		16
18	41,4	34,9	30,3		43	35,6	30,7		43,5	36,3	30,7		43,7	36,3	30,6		18
20	38,6	33	28,9	21,8	40,3	33,9	29,4	21,9	41,2	34,6	29,6		41,4	34,7	29,6		20
22	36,4	31,3	27,5	21,1	37,9	32,2	28,2	21,2	38,9	33,1	28,5	21,3	39,4	33,3	28,6	21,3	22
24	34,4	29,8	26,2	20,3	35,9	30,7	27	20,5	36,8	31,6	27,4	20,7	37,4	32	27,6	20,7	24
26	32,4	28,4	25	19,7	34,1	29,5	25,9	19,9	35,1	30,3	26,4	20,1	35,6	30,7	26,6	20,2	26
28	30,5	27	23,8	19,1	32,4	28,3	24,8	19,4	33,5	29,2	25,5	19,6	34,1	29,6	25,7	19,7	28
30	29	25,7	22,8	18,6	30,6	27	23,8	18,9	32	28,1	24,6	19,2	32,7	28,6	24,9	19,3	30
32	27,6	24,5	21,9	18,2	29,2	25,9	22,9	18,5	30,4	27	23,6	18,7	31,4	27,6	24,1	18,9	32
34	26,1	23,2	21	17,8	27,9	24,8	22	18,1	29	26	22,8	18,3	30	26,6	23,4	18,5	34
36	24,8	22,2	20,2	17,4	26,7	23,7	21,2	17,7	27,9	25	22	18	28,7	25,7	22,6	18,2	36
38	23,6	21,3	19,5	17,2	25,5	22,6	20,5	17,4	26,9	24	21,3	17,6	27,7	24,8	22	17,8	38
40	22,4	20,4	18,9	16,9	24,3	21,8	19,8	17,1	25,8	23,1	20,6	17,4	26,7	24	21,3	17,6	40
42	21,2	19,5	18,3	16,8	23,3	21	19,2	16,9	24,7	22,2	20	17,1	25,8	23,2	20,6	17,3	42
44	20,2	18,9	17,8		22,2	20,1	18,6	16,8	23,7	21,5	19,4	16,9	24,8	22,4	20,1	17,1	44
46	19,4	18,2	17,4		21,2	19,4	18,2		22,8	20,7	18,9	16,8	23,9	21,7	19,6	16,9	46
48	18,5	17,6	17		20,3	18,8	17,7		21,9	20	18,4	16,6	23,1	21,1	19,1	16,7	48
50	17,8				19,5	18,2	17,4		21	19,4	18		22,3	20,4	18,6	16,6	50
52	17,1				18,7	17,7	17		20,2	18,8	17,6		21,6	19,7	18,2	16,5	52
54					18	17,3			19,5	18,3	17,3		20,8	19,2	17,9		54
56					17,4	16,9			18,8	17,8	17		20	18,7	17,5		56
58					16,9				18,1	17,4	16,8		19,4	18,2	17,2		58
60									17,6	17			18,8	17,7	17		60
62									17,1				18,2	17,4	16,7		62
64													17,7	17			64
66													17,2	16,7			66
68													15,5				68

\* Adapter - адаптер - pièce d'adaptateur - adattatore - adaptador - адаптер

maxt\_198\_211\_02401\_00\_000

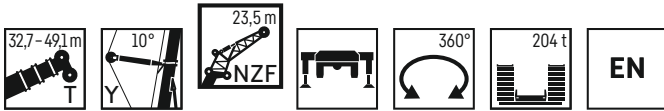

	32,7 m + 2,7 m*				38,2 m + 2,7 m*				43,7 m + 2,7 m*				49,1 m + 2,7 m*				
	NZF 23,5 m																
	0°	10°	20°	38°	0°	10°	20°	38°	0°	10°	20°	38°	0°	10°	20°	38°	
8	53,4																8
9	51				51,9				49,8				48,6				9
10	48,6				49,9				48				47,1				10
11	46,6				47,9				46,2				45,5				11
12	44,8	36,4			46				43				42,6				12
14	41,2	34			42,8	34,4			40,3	34,4			40,2	34,1			14
16	38,2	32,1	27,6		39,7	32,5			37,6	32,6			37,8	32,4			16
18	35,7	30,2	26,3		37,1	30,8	26,5		35,5	31	26,5		35,6	30,9	26,3		18
20	33,3	28,6	25,1		35	29,2	25,4		33,5	29,5	25,4		33,9	29,5	25,4		20
22	31,2	27,1	23,9	18,1	32,8	27,8	24,4	18,1	33,6	28,1	24,5		33,9	28,2	24,5		22
24	29,6	25,7	22,8	17,4	30,9	26,5	23,4	17,5	31,7	27	23,6	17,6	32,3	27,1	23,7	17,6	24
26	27,9	24,6	21,8	16,8	29,4	25,3	22,4	17	30,1	25,8	22,8	17	30,6	26,1	22,9	17,1	26
28	26,3	23,4	20,9	16,3	28	24,3	21,5	16,5	28,8	24,7	22	16,6	29,2	25	22,2	16,7	28
30	24,8	22,3	20	15,8	26,5	23,3	20,8	16	27,5	23,9	21,2	16,1	28	24,1	21,5	16,3	30
32	23,7	21,3	19,2	15,3	25,1	22,3	20	15,5	26,2	23	20,5	15,7	26,9	23,3	20,8	15,9	32
34	22,5	20,4	18,6	14,9	24	21,4	19,3	15,2	25	22,1	19,8	15,4	25,8	22,6	20,2	15,5	34
36	21,4	19,5	17,9	14,6	23	20,6	18,7	14,8	23,9	21,3	19,2	15	24,7	21,8	19,6	15,2	36
38	20,3	18,7	17,3	14,3	22	19,8	18,1	14,5	23	20,6	18,6	14,7	23,6	21,1	19	14,9	38
40	19,5	18	16,8	14	21	19	17,5	14,2	22,2	19,9	18,1	14,5	22,8	20,4	18,5	14,6	40
42	18,7	17,4	16,3	13,8	20,1	18,3	17	14	21,3	19,2	17,6	14,2	22,1	19,8	18,1	14,3	42
44	17,8	16,8	15,9	13,6	19,4	17,8	16,6	13,8	20,5	18,5	17,1	14	21,3	19,2	17,6	14,1	44
46	17,1	16,3	15,5		18,6	17,2	16,1	13,6	19,7	18	16,7	13,8	20,6	18,6	17,2	13,9	46
48	16,5	15,8	15,2		17,8	16,7	15,8	13,5	19	17,5	16,3	13,6	19,8	18,1	16,8	13,7	48
50	15,9	15,4	14,9		17,2	16,2	15,5		18,4	17	15,9	13,5	19,2	17,6	16,4	13,6	50
52	15,4	15,1	14,7		16,6	15,8	15,2		17,7	16,5	15,7	13,4	18,6	17,1	16,1	13,4	52
54	15	14,8			16,1	15,4	15		17,1	16,1	15,4		18,1	16,7	15,7	13,3	54
56	14,6				15,6	15,1	14,8		16,6	15,7	15,1		17,5	16,2	15,5	13,2	56
58					15,1	14,8			16,1	15,3	14,9		16,9	15,9	15,2		58
60					14,8	14,7			15,6	15	14,8		16,4	15,6	15		60
62					14,6				15,2	14,8			16	15,3	14,9		62
64									14,9	14,6			15,6	15	14,7		64
66													15,2	14,8	14,6		66
68													14,9	14,6			68
70													14,7	14,5			70
72													12,5				72

\* Adapter - адаптер - pièce d'adaptateur - adattatore - adaptador - адаптер

maxt\_198\_211\_02501\_00\_000

# Traglasten

# TYNZF 27 m – 30,5 m

Lifting capacities • Forces de levage • Portate • Tablas de carga • Грузоподъемность

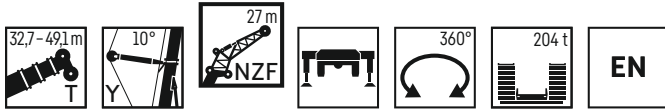

	32,7 m + 2,7 m*				38,2 m + 2,7 m*				43,7 m + 2,7 m*				49,1 m + 2,7 m*				
	NZF 27 m																
	0°	10°	20°	38°	0°	10°	20°	38°	0°	10°	20°	38°	0°	10°	20°	38°	
8	47																8
9	45				45,1												9
10	43				43,4				43,3								10
11	41				41,8				41,8				41,1				11
12	39,5				40,1				40,3				39,8				12
14	36,5	29,8			37,4	30			37,5				37,4				14
16	33,6	28			34,8	28,3			35,2	28,3			35,3	28,1			16
18	31,5	26,4	22,9		32,3	26,8	22,9		32,9	26,8			33,3	26,7			18
20	29,5	24,8	21,8		30,5	25,4	21,9		30,8	25,6	21,9		31,3	25,5	21,8		20
22	27,5	23,6	20,8		28,7	24,1	21		29,3	24,3	21,1		29,7	24,4	21		22
24	25,9	22,4	19,8	15,1	26,9	23	20,1		27,7	23,3	20,3		28,3	23,3	20,3		24
26	24,6	21,3	18,9	14,5	25,5	21,9	19,3	14,6	26,2	22,3	19,5	14,6	26,9	22,4	19,6		26
28	23,2	20,3	18	14	24,3	20,9	18,5	14,1	24,8	21,3	18,8	14,2	25,5	21,5	18,9	14,2	28
30	21,9	19,3	17,3	13,5	23,1	20,1	17,8	13,6	23,8	20,5	18,2	13,7	24,4	20,7	18,3	13,8	30
32	20,7	18,4	16,6	13,1	21,9	19,3	17,2	13,2	22,7	19,7	17,6	13,4	23,4	19,9	17,7	13,4	32
34	19,7	17,6	15,9	12,7	20,7	18,4	16,5	12,9	21,7	19	17	13	22,5	19,3	17,2	13,1	34
36	18,8	16,8	15,3	12,3	19,8	17,7	15,9	12,5	20,6	18,3	16,4	12,7	21,5	18,6	16,7	12,8	36
38	17,8	16,1	14,8	12	19	17	15,4	12,2	19,7	17,6	15,8	12,4	20,6	18	16,2	12,5	38
40	16,9	15,4	14,3	11,7	18,2	16,4	14,9	11,9	19	17	15,3	12,1	19,7	17,4	15,6	12,2	40
42	16,2	14,8	13,8	11,5	17,4	15,7	14,4	11,7	18,3	16,4	14,9	11,8	19	16,8	15,2	12	42
44	15,5	14,3	13,4	11,3	16,6	15,1	13,9	11,4	17,6	15,8	14,4	11,6	18,4	16,3	14,8	11,7	44
46	14,8	13,8	13	11,1	16	14,6	13,6	11,2	16,9	15,2	14	11,4	17,7	15,8	14,4	11,5	46
48	14,2	13,3	12,7	10,9	15,3	14,1	13,2	11,1	16,2	14,7	13,7	11,2	17,1	15,3	14	11,3	48
50	13,6	12,9	12,4		14,7	13,6	12,9	10,9	15,7	14,3	13,3	11,1	16,5	14,8	13,7	11,2	50
52	13,2	12,5	12,1		14,1	13,2	12,6	10,8	15,1	13,9	13	10,9	15,9	14,4	13,4	11	52
54	12,7	12,2	12		13,6	12,9	12,3		14,6	13,4	12,7	10,8	15,4	14	13,1	10,9	54
56	12,3	12			13,2	12,5	12,1		14	13,1	12,5	10,7	14,9	13,6	12,8	10,8	56
58	11,9	11,8			12,8	12,2	11,9		13,5	12,8	12,2		14,4	13,3	12,6	10,7	58
60	11,7				12,4	12	11,8		13,1	12,5	12		13,9	12,9	12,3		60
62					12	11,8			12,8	12,2	11,9		13,5	12,7	12,1		62
64					11,7				12,4	11,9	11,8		13,2	12,4	12		64
66									12,1	11,8			12,8	12,1	11,8		66
68									11,8	11,6			12,5	11,9	11,7		68
70													12,1	11,7			70
72													11,9				72
74													11,7	11,6			74
76													9,4				76

\* Adapter - адаптер - pièce d'adaptateur - adattatore - adaptador - адаптер

maxt\_198\_211\_02601\_00\_000



	32,7 m + 2,7 m*				38,2 m + 2,7 m*				43,7 m + 2,7 m*				49,1 m + 2,7 m*				
	NZF 30,5 m																
	0°	10°	20°	38°	0°	10°	20°	38°	0°	10°	20°	38°	0°	10°	20°	38°	
8	41,8																8
9	40,1				39,9												9
10	38,4				38,6												10
11	36,7				37,2				37,1				36,4				11
12	35,2				35,7				35,9				35,3				12
14	32,7	26,8			33,2				33,3				33				14
16	30,2	25,1			31,1	25,3			31,3	25,3			31				16
18	28,1	23,7			29	23,9			29,4	24			29,3	23,8			18
20	26,4	22,3	19,2		27,2	22,7	19,2		27,5	22,8			27,6	22,7			20
22	24,7	21,1	18,3		25,6	21,5	18,4		26	21,8	18,4		26	21,7	18,3		22
24	23,2	20,1	17,5		24,1	20,5	17,6		24,7	20,7	17,7		24,8	20,8	17,6		24
26	21,9	19	16,6		22,7	19,6	16,9		23,3	19,8	17		23,6	19,9	17		26
28	20,8	18,1	15,9	12,6	21,6	18,6	16,2	12,6	22,1	19	16,4		22,4	19,1	16,4	12,6	28
30	19,7	17,3	15,1	12,1	20,6	17,8	15,6	12,2	21	18,2	15,8	12,3	21,3	18,4	15,9	12,3	30
32	18,5	16,5	14,5	11,7	19,5	17,1	14,9	11,8	20,1	17,5	15,2	11,9	20,4	17,6	15,3	12	32
34	17,5	15,7	13,9	11,3	18,5	16,4	14,4	11,4	19,2	16,8	14,7	11,6	19,6	17	14,8	11,6	34
36	16,7	15	13,3	10,9	17,5	15,7	13,8	11,1	18,4	16,2	14,2	11,2	18,8	16,4	14,4	11,3	36
38	15,9	14,4	12,8	10,6	16,8	15,1	13,2	10,8	17,5	15,6	13,7	10,9	18	15,9	13,9	11	38
40	15,1	13,7	12,3	10,3	16,1	14,5	12,8	10,5	16,7	15	13,2	10,6	17,3	15,3	13,5	10,7	40
42	14,3	13,1	11,9	10	15,4	13,9	12,4	10,2	16,1	14,5	12,8	10,4	16,5	14,8	13	10,5	42
44	13,7	12,6	11,5	9,8	14,7	13,3	12	10	15,5	13,9	12,4	10,1	15,9	14,3	12,7	10,3	44
46	13,1	12,1	11,1	9,6	14	12,8	11,6	9,7	14,9	13,4	12	9,9	15,4	13,9	12,3	10,1	46
48	12,5	11,6	10,8	9,4	13,5	12,4	11,2	9,5	14,3	12,9	11,6	9,7	14,9	13,4	12	9,8	48
50	11,9	11,2	10,5	9,2	12,9	12	10,9	9,4	13,7	12,5	11,3	9,5	14,4	13	11,6	9,7	50
52	11,4	10,8	10,2	9,1	12,4	11,5	10,6	9,2	13,2	12,1	11	9,4	13,8	12,5	11,3	9,5	52
54	11	10,5	10		11,9	11,1	10,4	9,1	12,8	11,7	10,7	9,2	13,3	12,2	11,1	9,3	54
56	10,6	10,2	9,8		11,4	10,8	10,1		12,3	11,4	10,5	9,1	12,9	11,8	10,8	9,2	56
58	10,2	9,9	9,6		11	10,5	9,9		11,8	11	10,3	9	12,5	11,5	10,5	9,1	58
60	9,9				10,6	10,2	9,8		11,4	10,7	10		12,1	11,2	10,3	9	60
62	9,6	9,7			10,3	9,9	9,6		11	10,4	9,8		11,7	10,9	10,1	8,9	62
64					9,9	9,8	9,5		10,7	10,2	9,7		11,3	10,6	9,9		64
66					9,7	9,6			10,4	9,9	9,6		11	10,4	9,8		66
68					9,5				10	9,8	9,5		10,7	10,1	9,6		68
70									9,8	9,6			10,3	9,9	9,5		70
72									9,6	9,5			10	9,7	9,4		72
74									9,4				9,8	9,6			74
76													9,6	9,5			76
78													9,4				78

\* Adapter - адаптер - pièce d'adaptateur - adattatore - adaptador - адаптер

maxt\_198\_211\_02701\_00\_000

# Traglasten

# TYNZF 34 m

Lifting capacities • Forces de levage • Portate • Tablas de carga • Грузоподъемность



	32,7 m + 2,7 m*				38,2 m + 2,7 m*				43,7 m + 2,7 m*				49,1 m + 2,7 m*				
	0°	10°	20°	38°	0°	10°	20°	38°	0°	10°	20°	38°	0°	10°	20°	38°	
9	35,6																9
10	34,2				34,1												10
11	32,7				32,9				32,8								11
12	31,3				31,7				31,8				31,2				12
14	29,1				29,5				29,6				29,3				14
16	27	22,4			27,6	22,4			27,7				27,4				16
18	25	21,1			25,8	21,2			26,1	21,3			25,9	21,1			18
20	23,5	19,9			24,1	20,1			24,5	20,2			24,5	20			20
22	22	18,8	16,2		22,8	19,1	16,2		23	19,2			23	19,1			22
24	20,6	17,8	15,4		21,5	18,1	15,5		21,8	18,3	15,5		21,9	18,3	15,4		24
26	19,4	16,9	14,7		20,2	17,3	14,9		20,7	17,4	14,9		20,9	17,5	14,8		26
28	18,4	16	14		19,1	16,5	14,3		19,6	16,7	14,3		19,8	16,7	14,3		28
30	17,5	15,3	13,4	10,6	18,2	15,7	13,7	10,6	18,6	16	13,8		18,8	16,1	13,8		30
32	16,5	14,6	12,8	10,2	17,3	15,1	13,1	10,3	17,7	15,3	13,3	10,3	18	15,5	13,3	10,3	32
34	15,6	13,9	12,2	9,8	16,5	14,5	12,5	9,9	17	14,7	12,8	10	17,2	14,8	12,9	10	34
36	14,8	13,2	11,7	9,5	15,6	13,9	12,1	9,6	16,2	14,2	12,3	9,7	16,5	14,3	12,5	9,7	36
38	14,1	12,6	11,2	9,1	14,8	13,3	11,6	9,3	15,5	13,6	11,9	9,4	15,9	13,8	12,1	9,4	38
40	13,4	12,1	10,7	8,8	14,2	12,7	11,1	9	14,7	13,1	11,5	9,1	15,2	13,4	11,7	9,2	40
42	12,7	11,5	10,3	8,6	13,6	12,2	10,7	8,7	14,1	12,6	11	8,9	14,5	12,9	11,3	8,9	42
44	12,1	11	9,9	8,3	13	11,7	10,3	8,5	13,5	12,2	10,7	8,6	13,9	12,4	10,9	8,7	44
46	11,5	10,5	9,6	8,1	12,4	11,2	10	8,3	13	11,7	10,3	8,4	13,4	12	10,6	8,5	46
48	11	10,1	9,3	7,9	11,8	10,7	9,6	8,1	12,5	11,3	10	8,2	13	11,6	10,3	8,3	48
50	10,5	9,7	9	7,7	11,3	10,3	9,3	7,9	12	10,8	9,7	8	12,5	11,2	10	8,1	50
52	10	9,4	8,7	7,5	10,9	10	9,1	7,7	11,5	10,4	9,4	7,8	12	10,8	9,7	8	52
54	9,6	9	8,4	7,4	10,4	9,6	8,8	7,6	11,1	10,1	9,1	7,7	11,6	10,5	9,4	7,8	54
56	9,2	8,7	8,2		10	9,3	8,5	7,4	10,7	9,8	8,9	7,6	11,2	10,1	9,1	7,7	56
58	8,8	8,4	8		9,5	8,9	8,3	7,3	10,3	9,4	8,6	7,4	10,8	9,9	8,9	7,5	58
60	8,5	8,2	7,8		9,2	8,7	8,1		9,9	9,1	8,4	7,3	10,4	9,6	8,7	7,4	60
62	8,2	8	7,7		8,9	8,4	7,9		9,5	8,9	8,2	7,3	10,1	9,3	8,5	7,3	62
64	7,9	7,8			8,5	8,2	7,8		9,1	8,6	8,1		9,7	9	8,3	7,2	64
66	7,7				8,2	8	7,7		8,8	8,4	7,9		9,4	8,7	8,1	7,2	66
68					8	7,8			8,5	8,2	7,8		9	8,5	8		68
70					7,8	7,7			8,3	8	7,7		8,8	8,3	7,8		70
72					7,6				8	7,8	7,6		8,5	8,1	7,7		72
74									7,8	7,7			8,3	7,9	7,6		74
76									7,6				8	7,8	7,6		76
78													7,8	7,7			78
80													7,7	7,6			80
82													7,5				82

\* Adapter - adapter - pièce d'adaptateur - adattatore - adaptador - адаптер

maxt\_198\_211\_02801\_00\_000

# Traglasten

# TYNZF 37,5 m

Lifting capacities • Forces de levage • Portate • Tablas de carga • Грузоподъемность



	32,7 m + 2,7 m*				38,2 m + 2,7 m*				43,7 m + 2,7 m*				49,1 m + 2,7 m*				
	0°	10°	20°	38°	0°	10°	20°	38°	0°	10°	20°	38°	0°	10°	20°	38°	
9	31,6																9
10	30,4				30,1												10
11	29,2				29,1												11
12	28				28,2				28,2				28				12
14	26				26,2				26,4				26,4				14
16	24,2	20,1			24,6				24,7				24,8				16
18	22,5	18,9			23,1	19			23,3				23,4				18
20	21	17,8			21,6	17,9			21,9	18			22,2	17,8			20
22	19,8	16,9			20,3	17,1			20,6	17,1			21	17			22
24	18,6	15,9	13,8		19,2	16,2	14		19,5	16,3			19,8	16,2			24
26	17,4	15,2	13,2		18,1	15,4	13,5		18,5	15,6	13,5		18,9	15,5	13,6		26
28	16,5	14,4	12,6		17,1	14,7	12,9		17,6	14,9	13		18	14,8	13		28
30	15,6	13,7	12		16,1	14,1	12,4		16,7	14,2	12,5		17,1	14,3	12,6		30
32	14,8	13,1	11,4	9,1	15,4	13,4	11,8		15,8	13,6	12		16,2	13,7	12,1		32
34	14,1	12,5	10,8	8,7	14,7	12,8	11,3	8,7	15,2	13	11,6	8,8	15,5	13,2	11,7	8,8	34
36	13,3	11,9	10,4	8,4	14	12,3	10,9	8,4	14,5	12,5	11,2	8,5	14,9	12,6	11,3	8,5	36
38	12,6	11,3	9,9	8	13,3	11,8	10,4	8,1	13,8	12,1	10,7	8,2	14,3	12,2	11	8,2	38
40	12	10,8	9,5	7,7	12,6	11,3	10	7,8	13,2	11,6	10,4	7,9	13,7	11,8	10,6	8	40
42	11,4	10,3	9,1	7,5	12	10,8	9,6	7,6	12,5	11,2	10	7,7	13,1	11,4	10,2	7,7	42
44	10,8	9,8	8,7	7,2	11,5	10,3	9,2	7,3	12	10,7	9,6	7,4	12,4	11	9,9	7,5	44
46	10,3	9,4	8,4	7	11	9,9	8,9	7,1	11,5	10,3	9,3	7,2	11,9	10,6	9,5	7,3	46
48	9,8	8,9	8,1	6,8	10,5	9,5	8,5	6,9	11,1	9,9	8,9	7	11,5	10,2	9,2	7,1	48
50	9,3	8,6	7,8	6,6	10	9,1	8,2	6,7	10,6	9,6	8,6	6,9	11,1	9,9	8,9	6,9	50
52	8,9	8,2	7,5	6,4	9,6	8,7	7,9	6,6	10,2	9,2	8,4	6,7	10,7	9,5	8,7	6,8	52
54	8,5	7,9	7,2	6,3	9,2	8,4	7,7	6,4	9,8	8,8	8,1	6,5	10,3	9,2	8,4	6,6	54
56	8,1	7,6	7	6,2	8,8	8,1	7,4	6,3	9,4	8,5	7,8	6,4	9,9	8,8	8,1	6,5	56
58	7,7	7,3	6,8	6,1	8,4	7,8	7,2	6,1	9	8,2	7,6	6,2	9,5	8,5	7,9	6,4	58
60	7,4	7,1	6,6		8	7,5	7	6	8,7	7,9	7,4	6,1	9,2	8,3	7,7	6,2	60
62	7,1	6,8	6,5		7,7	7,2	6,8	6	8,3	7,6	7,2	6	8,9	8	7,5	6,1	62
64	6,8	6,6	6,3		7,4	7	6,6		8	7,4	7	6	8,6	7,8	7,3	6	64
66	6,6	6,5	6,3		7,2	6,8	6,5		7,7	7,2	6,9	5,9	8,2	7,5	7,1	6	66
68	6,4	6,3			6,9	6,6	6,4		7,4	7	6,7		7,9	7,3	6,9	5,9	68
70	6,2				6,6	6,5	6,3		7,2	6,8	6,6		7,6	7,1	6,8		70
72					6,4	6,3			6,9	6,6	6,5		7,4	6,9	6,6		72
74					6,3				6,7	6,4	6,4		7,2	6,7	6,5		74
76									6,5	6,3			6,9	6,6	6,4		76
78									6,3	6,2			6,7	6,4	6,3		78
80									6,2				6,5	6,3	6,3		80
82													6,4	6,2			82
84													6,2	6,1			84
86													6,1				86

\* Adapter • adapter • pièce d'adaptateur • adattatore • adaptador • адаптер

maxt\_198\_211\_02901\_00\_000

# Traglasten

# TYNZF 41 m

Lifting capacities - Forces de levage - Portate - Tablas de carga - Грузоподъемность



	32,7 m + 2,7 m*				38,2 m + 2,7 m*				43,7 m + 2,7 m*				49,1 m + 2,7 m*					
	NZF 41 m																	
	0°	10°	20°	38°	0°	10°	20°	38°	0°	10°	20°	38°	0°	10°	20°	38°		
10	27,4																10	
11	26,5				26,4												11	
12	25,5				25,6				25,5								12	
14	23,7				23,9				24						23,7		14	
16	22,1				22,4				22,5						22,2		16	
18	20,6	17			21				21,2						20,9		18	
20	19,2	16			19,7	16,1			20	16,1				19,9	15,9		20	
22	18,1	15,2			18,5	15,2			18,8	15,3				18,8	15,2		22	
24	17	14,3	12,7		17,5	14,5			17,7	14,5				17,7	14,5		24	
26	16	13,5	12,1		16,5	13,8	12,1		16,8	13,9	12,1			16,8	13,8		26	
28	15	12,9	11,5		15,6	13,1	11,6		16	13,2	11,6			16	13,2	11,5	28	
30	14,2	12,2	11		14,7	12,5	11,1		15,1	12,6	11,1			15,3	12,6	11,1	30	
32	13,5	11,6	10,5		14	11,9	10,6		14,3	12,1	10,7			14,5	12,1	10,7	32	
34	12,8	11,1	10		13,4	11,4	10,2		13,6	11,6	10,3			13,8	11,7	10,3	34	
36	12,1	10,6	9,5	7,3	12,7	10,9	9,7	7,3	13,1	11	9,9			13,2	11,2	9,9	36	
38	11,4	10,1	9,1	7	12	10,4	9,3	7	12,5	10,6	9,5	7,1		12,7	10,7	9,6	7,1	38
40	10,8	9,6	8,6	6,7	11,4	10	8,9	6,8	11,9	10,2	9,1	6,8		12,2	10,3	9,3	6,8	40
42	10,3	9,1	8,2	6,4	10,8	9,5	8,6	6,5	11,3	9,8	8,8	6,6		11,7	10	9	6,6	42
44	9,8	8,7	7,9	6,2	10,3	9,1	8,2	6,3	10,8	9,4	8,5	6,3		11,1	9,6	8,6	6,4	44
46	9,3	8,3	7,5	6	9,9	8,7	7,8	6,1	10,3	9,1	8,1	6,1		10,6	9,2	8,3	6,2	46
48	8,8	7,9	7,2	5,8	9,4	8,3	7,5	5,8	9,9	8,7	7,8	6		10,2	8,9	8	6	48
50	8,3	7,5	6,9	5,6	9	8	7,3	5,7	9,5	8,3	7,5	5,8		9,8	8,5	7,7	5,8	50
52	8	7,1	6,6	5,4	8,5	7,6	7	5,5	9,1	8	7,2	5,6		9,5	8,3	7,5	5,7	52
54	7,6	6,8	6,4	5,2	8,2	7,2	6,7	5,3	8,7	7,7	7	5,4		9,1	8	7,2	5,5	54
56	7,2	6,5	6,2	5,1	7,8	7	6,5	5,2	8,4	7,3	6,7	5,3		8,8	7,7	7	5,4	56
58	6,8	6,3	5,9	5	7,5	6,7	6,3	5,1	8	7,1	6,5	5,2		8,5	7,4	6,7	5,3	58
60	6,5	6	5,7	4,9	7,1	6,4	6	4,9	7,7	6,8	6,3	5		8,1	7,1	6,5	5,1	60
62	6,2	5,8	5,6	4,8	6,8	6,2	5,8	4,8	7,4	6,6	6,1	4,9		7,8	6,9	6,3	5	62
64	5,9	5,6	5,4		6,5	5,9	5,7	4,8	7,1	6,3	5,9	4,8		7,5	6,6	6,1	4,9	64
66	5,6	5,4	5,3		6,2	5,8	5,5	4,7	6,8	6,1	5,7	4,7		7,2	6,4	6	4,8	66
68	5,4	5,2	5,1		6	5,6	5,3		6,5	5,8	5,6	4,7		7	6,2	5,8	4,7	68
70	5,2	5,1			5,7	5,4	5,2		6,2	5,7	5,4			6,7	6	5,6	4,7	70
72	5	5			5,5	5,2	5,1		6	5,5	5,3			6,4	5,8	5,5	4,6	72
74					5,3	5,1	5		5,8	5,3	5,2			6,2	5,6	5,4		74
76					5,1	5			5,6	5,2	5,1			6	5,5	5,3		76
78					5				5,3	5,1	5			5,8	5,3	5,2		78
80									5,2	5				5,6	5,2	5,1		80
82									5	4,9				5,4	5,1	5		82
84									4,9					5,2	5			84
86														5,1	4,9			86
88														4,9				88

\* Adapter - adapter - pièce d'adaptateur - adattatore - adaptador - адаптер

maxt\_198\_211\_03001\_00\_000

# Traglasten

# TYNZF 44,5 m

Lifting capacities - Forces de levage - Portate - Tablas de carga - Грузоподъемность



	32,7 m + 2,7 m*				38,2 m + 2,7 m*				43,7 m + 2,7 m*				49,1 m + 2,7 m*				
	NZF 44,5 m																
	0°	10°	20°	38°	0°	10°	20°	38°	0°	10°	20°	38°	0°	10°	20°	38°	
10	25																10
11	24,1				23,7												11
12	23,2				23				22,9								12
14	21,4				21,6				21,6				21,3				14
16	20,1				20,2				20,3				20,1				16
18	18,7				19				19,1				18,9				18
20	17,4	14,6			17,9	14,5			18				17,9				20
22	16,3	13,7			16,8	13,8			17	13,9			17	13,9			22
24	15,4	13			15,8	13,1			16	13,2			16	13,2			24
26	14,5	12,3	10,9		15	12,6			15,1	12,6			15,1	12,6			26
28	13,6	11,6	10,4		14,2	11,9	10,4		14,4	12	10,4		14,4	12,1			28
30	12,9	11,1	9,9		13,4	11,3	9,9		13,7	11,4	10		13,8	11,5	9,9		30
32	12,2	10,5	9,5		12,6	10,8	9,5		12,9	10,9	9,6		13,1	11	9,5		32
34	11,6	10	9		12	10,3	9,1		12,2	10,4	9,2		12,4	10,6	9,2		34
36	11	9,5	8,6		11,5	9,8	8,7		11,7	10	8,8		11,8	10,1	8,8		36
38	10,4	9,1	8,1	6,2	10,9	9,4	8,4	6,2	11,2	9,5	8,5		11,3	9,7	8,5		38
40	9,8	8,6	7,7	5,9	10,4	9	8	6	10,7	9,2	8,1	6	10,9	9,3	8,2	6	40
42	9,3	8,2	7,4	5,7	9,8	8,6	7,6	5,7	10,2	8,8	7,8	5,7	10,4	9	7,9	5,8	42
44	8,9	7,7	7	5,4	9,3	8,2	7,3	5,5	9,7	8,5	7,5	5,5	10	8,6	7,6	5,6	44
46	8,4	7,4	6,7	5,2	8,9	7,8	7	5,3	9,3	8,1	7,2	5,3	9,5	8,3	7,4	5,4	46
48	8	7	6,4	5	8,5	7,5	6,7	5,1	8,8	7,8	6,9	5,1	9,1	8	7,1	5,2	48
50	7,5	6,7	6,1	4,8	8,1	7,1	6,4	4,9	8,5	7,4	6,6	5	8,7	7,7	6,8	5	50
52	7,1	6,3	5,8	4,6	7,7	6,8	6,1	4,7	8,1	7,1	6,3	4,8	8,4	7,4	6,5	4,9	52
54	6,8	6	5,6	4,5	7,3	6,5	5,9	4,5	7,8	6,8	6,1	4,6	8,1	7,1	6,3	4,7	54
56	6,5	5,8	5,4	4,3	7	6,1	5,6	4,4	7,4	6,5	5,9	4,5	7,8	6,8	6,1	4,6	56
58	6,1	5,5	5,1	4,2	6,7	5,9	5,4	4,3	7,1	6,2	5,6	4,4	7,5	6,5	5,9	4,4	58
60	5,8	5,2	4,9	4,1	6,4	5,6	5,2	4,2	6,8	6	5,4	4,3	7,2	6,3	5,7	4,3	60
62	5,5	5	4,7	4	6,1	5,4	5	4,1	6,5	5,7	5,2	4,2	6,9	6	5,4	4,2	62
64	5,2	4,8	4,6	3,9	5,8	5,2	4,8	4	6,2	5,5	5,1	4,1	6,6	5,8	5,3	4,1	64
66	5	4,6	4,4	3,9	5,5	4,9	4,7	3,9	6	5,3	4,9	4	6,3	5,6	5,1	4,1	66
68	4,8	4,4	4,3		5,2	4,8	4,5	3,9	5,7	5,1	4,7	3,9	6,1	5,4	4,9	4	68
70	4,5	4,3	4,2		5	4,6	4,4		5,4	4,9	4,6	3,9	5,8	5,2	4,8	3,9	70
72	4,3	4,2	4,1		4,8	4,4	4,3		5,2	4,7	4,5	3,8	5,6	5	4,6	3,9	72
74	4,2	4,1			4,6	4,3	4,2		5	4,6	4,4		5,3	4,8	4,5	3,8	74
76	4,1				4,4	4,2	4,1		4,8	4,4	4,3		5,1	4,7	4,4	3,8	76
78					4,3	4,1			4,6	4,3	4,2		4,9	4,5	4,3		78
80					4,1	4			4,4	4,2	4,1		4,8	4,4	4,2		80
82					4				4,3	4,1	4,1		4,6	4,3	4,2		82
84									4,2	4			4,4	4,2	4,1		84
86									4,1				4,3	4,1	4		86
88													4,2	4			88
90													4,1	4			90
92													4				92

\* Adapter - adaptateur - pièce d'adaptateur - adattatore - adaptador - адаптер

maxt\_198\_211\_03101\_00\_000

# Traglasten

# TYNZF 48 m

Lifting capacities • Forces de levage • Portate • Tablas de carga • Грузоподъемность



	32,7 m + 2,7 m*				38,2 m + 2,7 m*				43,7 m + 2,7 m*				49,1 m + 2,7 m*				
	NZF 48 m																
	0°	10°	20°	38°	0°	10°	20°	38°	0°	10°	20°	38°	0°	10°	20°	38°	
11	21,7																11
12	21				20,6												12
14	19,4				19,4				19,4				19,1				14
16	18,1				18,1				18,2				18				16
18	17				17,1				17,1				17				18
20	15,8	13,6			16,1				16,2				16				20
22	14,7	12,8			15,1	12,8			15,3	12,8			15,2				22
24	13,9	12,1			14,2	12,1			14,4	12,1			14,4	12			24
26	13,1	11,4			13,5	11,5			13,6	11,5			13,6	11,4			26
28	12,3	10,8	9,3		12,7	11			12,9	11			12,9	10,9			28
30	11,6	10,2	8,8		12	10,4	8,8		12,2	10,5	8,8		12,3	10,5			30
32	10,9	9,7	8,4		11,4	9,9	8,4		11,6	10	8,4		11,7	10	8,4		32
34	10,4	9,2	8		10,7	9,4	8,1		11	9,5	8,1		11,1	9,5	8,1		34
36	9,9	8,7	7,6		10,2	9	7,7		10,4	9,1	7,8		10,5	9,2	7,7		36
38	9,4	8,3	7,2		9,8	8,5	7,4		9,9	8,7	7,4		10	8,8	7,4		38
40	8,8	7,9	6,8	5,1	9,3	8,2	7		9,5	8,3	7,1		9,6	8,4	7,2		40
42	8,3	7,5	6,5	4,9	8,8	7,8	6,7	4,9	9,1	8	6,8	4,9	9,2	8	6,9	4,9	42
44	7,9	7,1	6,2	4,6	8,3	7,5	6,4	4,7	8,6	7,7	6,5	4,7	8,8	7,7	6,6	4,7	44
46	7,5	6,7	5,9	4,4	7,9	7,1	6,1	4,5	8,2	7,4	6,3	4,5	8,4	7,5	6,4	4,5	46
48	7,1	6,4	5,5	4,2	7,5	6,8	5,8	4,3	7,8	7	6	4,3	8,1	7,2	6,1	4,4	48
50	6,7	6,1	5,3	4,1	7,2	6,4	5,5	4,1	7,4	6,7	5,7	4,2	7,7	6,9	5,9	4,2	50
52	6,3	5,8	5	3,9	6,8	6,1	5,3	4	7,1	6,4	5,5	4,1	7,3	6,6	5,6	4,1	52
54	5,9	5,4	4,8	3,8	6,5	5,8	5	3,9	6,8	6,1	5,2	3,9	7	6,3	5,4	4	54
56	5,6	5,1	4,5	3,7	6,1	5,5	4,8	3,7	6,5	5,9	5	3,8	6,8	6,1	5,2	3,8	56
58	5,3	4,9	4,4	3,6	5,8	5,3	4,6	3,6	6,2	5,6	4,8	3,7	6,5	5,8	5	3,7	58
60	5,1	4,7	4,2	3,4	5,5	5	4,4	3,5	5,9	5,3	4,6	3,6	6,2	5,6	4,8	3,6	60
62	4,8	4,5	4	3,3	5,3	4,8	4,2	3,4	5,6	5,1	4,4	3,5	5,9	5,4	4,6	3,5	62
64	4,5	4,3	3,9	3,3	5	4,6	4,1	3,3	5,4	4,9	4,3	3,4	5,7	5,1	4,4	3,4	64
66	4,3	4,1	3,8	3,2	4,7	4,4	4	3,3	5,1	4,7	4,1	3,3	5,4	4,9	4,2	3,4	66
68	4,1	3,9	3,7	3,1	4,5	4,2	3,8	3,2	4,9	4,5	4	3,2	5,2	4,7	4,1	3,3	68
70	3,9	3,8	3,5		4,2	4	3,7	3,1	4,7	4,3	3,9	3,2	5	4,6	4	3,2	70
72	3,8	3,6	3,4		4,1	3,9	3,6	3,1	4,4	4,1	3,8	3,1	4,8	4,4	3,9	3,2	72
74	3,6	3,5	3,4		3,9	3,8	3,5		4,2	4	3,7	3,1	4,6	4,2	3,8	3,1	74
76	3,5	3,4	3,3		3,8	3,6	3,4		4	3,9	3,6	3	4,4	4,1	3,7	3,1	76
78	3,4	3,3			3,6	3,5	3,4		3,9	3,7	3,5		4,2	3,9	3,6	3	78
80	3,3				3,5	3,4	3,3		3,8	3,6	3,4		4	3,8	3,5	3	80
82					3,4	3,4			3,6	3,5	3,3		3,9	3,7	3,4		82
84					3,3	3,3			3,5	3,4	3,3		3,8	3,6	3,4		84
86									3,4	3,4			3,6	3,5	3,3		86
88									3,3	3,3			3,5	3,4	3,3		88
90									3,2				3,4	3,3	3,2		90
92													3,3	3,3			92
94													3,2	3,2			94
96													3,2				96

\* Adapter - adapter - pièce d'adaptateur - adattatore - adaptador - адаптер

maxt\_198\_211\_03201\_00\_000

# Traglasten

# TYNZF 51,5 m

Lifting capacities - Forces de levage - Portate - Tablas de carga - Грузоподъемность



	32,7 m + 2,7 m*				38,2 m + 2,7 m*				43,7 m + 2,7 m*				49,1 m + 2,7 m*				
	NZF 51,5 m																
	0°	10°	20°	38°	0°	10°	20°	38°	0°	10°	20°	38°	0°	10°	20°	38°	
11	19,6																11
12	19				18,6												12
14	17,7				17,5				17,4				17,2				14
16	16,4				16,4				16,5				16,3				16
18	15,4				15,4				15,5				15,4				18
20	14,4				14,6				14,7				14,5				20
22	13,5	11,7			13,8	11,6			13,9				13,8				22
24	12,6	11			12,9	11			13,1	11			13,1	10,9			24
26	12	10,4			12,2	10,5			12,3	10,5			12,3	10,4			26
28	11,3	9,9			11,6	10			11,7	10			11,7	9,9			28
30	10,6	9,3	8,1		11	9,5			11,1	9,5			11,1	9,5			30
32	10	8,9	7,7		10,4	9	7,7		10,6	9,1	7,6		10,6	9			32
34	9,5	8,4	7,3		9,8	8,6	7,3		10	8,6	7,3		10,1	8,6	7,3		34
36	9	8	7		9,3	8,2	7		9,5	8,3	7		9,6	8,3	7		36
38	8,5	7,6	6,6		8,8	7,8	6,7		9	7,9	6,7		9,1	7,9	6,7		38
40	8,1	7,2	6,2		8,4	7,4	6,4		8,6	7,5	6,4		8,7	7,6	6,4		40
42	7,6	6,9	5,9	4,4	8	7,1	6,1		8,2	7,2	6,2		8,3	7,3	6,2		42
44	7,2	6,5	5,6	4,2	7,6	6,8	5,8	4,2	7,8	6,9	5,9		8	6,9	5,9		44
46	6,8	6,1	5,3	4	7,2	6,4	5,5	4	7,5	6,6	5,6	4	7,6	6,7	5,7	4	46
48	6,4	5,8	5	3,8	6,8	6,1	5,2	3,9	7,1	6,3	5,4	3,9	7,3	6,4	5,5	3,9	48
50	6,1	5,5	4,7	3,7	6,4	5,8	5	3,7	6,7	6,1	5,1	3,8	6,9	6,2	5,2	3,8	50
52	5,8	5,2	4,5	3,5	6,1	5,5	4,7	3,6	6,4	5,8	4,9	3,6	6,6	5,9	5	3,7	52
54	5,4	4,9	4,3	3,4	5,8	5,3	4,5	3,5	6,1	5,5	4,7	3,5	6,3	5,7	4,8	3,5	54
56	5,1	4,7	4,1	3,3	5,5	5	4,3	3,3	5,8	5,3	4,4	3,4	6	5,4	4,6	3,4	56
58	4,8	4,4	3,9	3,2	5,2	4,8	4,1	3,2	5,5	5	4,3	3,3	5,8	5,2	4,4	3,3	58
60	4,6	4,2	3,8	3	4,9	4,5	4	3,1	5,3	4,8	4,1	3,2	5,5	5	4,2	3,2	60
62	4,4	4	3,6	3	4,7	4,3	3,8	3	5	4,6	4	3,1	5,3	4,8	4,1	3,1	62
64	4,1	3,9	3,5	2,9	4,5	4,1	3,7	2,9	4,8	4,3	3,8	3	5	4,6	3,9	3	64
66	3,9	3,7	3,4	2,8	4,3	4	3,5	2,8	4,5	4,1	3,7	2,9	4,8	4,4	3,8	2,9	66
68	3,7	3,5	3,2	2,7	4,1	3,8	3,4	2,8	4,4	4	3,6	2,8	4,6	4,2	3,7	2,9	68
70	3,5	3,4	3,1	2,6	3,9	3,6	3,3	2,7	4,2	3,9	3,4	2,8	4,4	4	3,6	2,8	70
72	3,4	3,3	3	2,6	3,7	3,5	3,2	2,6	4	3,7	3,3	2,7	4,2	3,9	3,5	2,7	72
74	3,2	3,1	2,9		3,5	3,4	3,1	2,6	3,8	3,6	3,2	2,6	4,1	3,8	3,4	2,7	74
76	3,1	3	2,9		3,4	3,2	3	2,5	3,6	3,4	3,1	2,6	3,9	3,6	3,3	2,6	76
78	3	2,9	2,8		3,2	3,1	2,9		3,5	3,3	3	2,5	3,8	3,5	3,1	2,6	78
80	2,9	2,8			3,1	3	2,8		3,4	3,2	3	2,5	3,6	3,4	3,1	2,5	80
82	2,8	2,8			3	2,9	2,8		3,2	3,1	2,9		3,4	3,3	3	2,5	82
84	2,7				2,9	2,8	2,7		3,1	3	2,8		3,3	3,2	2,9		84
86					2,8	2,8			3	2,9	2,8		3,2	3,1	2,8		86
88					2,7				2,9	2,8	2,7		3,1	3	2,8		88
90									2,8	2,8			3	2,9	2,7		90
92									2,7	2,7			2,9	2,8	2,7		92
94									2,6				2,8	2,8			94
96													2,7	2,7			96
98													2,7				98
100													2,6				100

\* Adapter - adapter - pièce d'adaptateur - adattatore - adaptador - адаптер

maxt\_198\_211\_03301\_00\_000

# Traglasten

# TYNZF 55 m

Lifting capacities - Forces de levage - Portate - Tablas de carga - Грузоподъемность



	32,7 m + 2,7 m*				38,2 m + 2,7 m*				43,7 m + 2,7 m*				49,1 m + 2,7 m*				50,1 m + 2,7 m*				51 m + 2,7 m*				52 m + 2,7 m*				
	0°	10°	20°	38°	0°	10°	20°	38°	0°	10°	20°	38°	0°	10°	20°	38°	0°	10°	20°	38°	0°	10°	20°	38°	0°	10°	20°	38°	
12	17,1																												12
14	16				15,8				15,6																				14
16	14,8				14,8				14,8				14,7					14,5				14,5				14,4			16
18	13,9				13,9				14				13,8					13,7				13,7				13,6			18
20	13,1				13,1				13,2				13					13				12,9				12,9			20
22	12,2	10,5			12,4				12,5				12,3					12,3				12,2				12,2			22
24	11,4	10			11,7	9,9			11,8				11,7					11,6				11,6				11,6			24
26	10,8	9,4			11	9,4			11,1	9,4			11,1	9,3				11	9,3			11	9,2			11	9,2		26
28	10,2	8,9			10,4	8,9			10,5	8,9			10,4	8,8				10,4	8,8			10,4	8,8			10,4	8,7		28
30	9,6	8,4			9,8	8,5			9,9	8,5			9,9	8,4				9,9	8,4			9,8	8,4			9,8	8,3		30
32	9	7,9	6,8		9,3	8			9,4	8,1			9,4	8				9,4	8			9,4	8			9,4	8		32
34	8,4	7,5	6,5		8,8	7,6	6,4		9	7,7	6,4		9	7,7	6,4			8,9	7,7			8,9	7,6			8,9	7,6		34
36	8	7,1	6,1		8,2	7,3	6,1		8,5	7,3	6,1		8,5	7,3	6,1			8,5	7,3	6,1		8,5	7,3	6		8,5	7,3	6	36
38	7,6	6,7	5,8		7,8	6,9	5,9		8	7	5,9		8,1	7	5,8			8,1	7	5,8		8,1	6,9	5,8		8,1	6,9	5,8	38
40	7,2	6,4	5,5		7,5	6,6	5,6		7,6	6,7	5,6		7,6	6,7	5,6			7,6	6,7	5,6		7,6	6,6	5,5		7,7	6,7	5,5	40
42	6,8	6	5,2		7,1	6,2	5,3		7,2	6,3	5,3		7,3	6,4	5,3			7,3	6,4	5,3		7,3	6,4	5,3		7,3	6,4	5,3	42
44	6,4	5,7	4,9		6,7	5,9	5		6,9	6	5,1		7	6,1	5,1			7	6,1	5,1		7	6,1	5,1		7	6,1	5,1	44
46	6	5,4	4,6	3,5	6,4	5,6	4,7	3,5	6,6	5,8	4,9		6,7	5,8	4,9			6,7	5,8	4,9		6,7	5,8	4,9		6,7	5,8	4,9	46
48	5,7	5,1	4,4	3,3	6	5,4	4,5	3,3	6,2	5,5	4,6	3,3	6,4	5,6	4,7	3,3		6,4	5,6	4,7	3,3	6,4	5,6	4,7	3,3	6,4	5,6	4,7	48
50	5,4	4,8	4,2	3,1	5,7	5,1	4,3	3,2	5,9	5,3	4,4	3,2	6	5,3	4,5	3,2		6,1	5,3	4,5	3,2	6,1	5,3	4,5	3,2	6,1	5,4	4,5	50
52	5,1	4,5	3,9	3	5,4	4,8	4,1	3	5,6	5	4,2	3,1	5,7	5,1	4,3	3,1		5,8	5,1	4,3	3,1	5,8	5,1	4,3	3,1	5,8	5,1	4,3	52
54	4,8	4,3	3,7	2,8	5,1	4,5	3,9	2,9	5,3	4,8	4	2,9	5,4	4,9	4,1	2,9		5,5	4,9	4,1	2,9	5,5	4,9	4,1	2,9	5,5	4,9	4,2	54
56	4,5	4,1	3,6	2,7	4,8	4,3	3,7	2,7	5,1	4,5	3,9	2,8	5,2	4,7	4	2,8		5,2	4,7	4	2,8	5,2	4,7	4	2,8	5,2	4,7	4	56
58	4,2	3,9	3,4	2,5	4,6	4,1	3,6	2,6	4,8	4,3	3,7	2,6	4,9	4,4	3,8	2,7		5	4,5	3,8	2,7	5	4,5	3,8	2,7	5	4,5	3,8	58
60	4	3,7	3,3	2,4	4,3	4	3,4	2,4	4,6	4,1	3,5	2,5	4,7	4,3	3,6	2,6		4,7	4,3	3,6	2,6	4,8	4,3	3,7	2,6	4,8	4,3	3,7	60
62	3,8	3,5	3,1	2,2	4,1	3,8	3,3	2,3	4,4	4	3,4	2,4	4,5	4,1	3,5	2,5		4,5	4,1	3,5	2,5	4,6	4,1	3,5	2,5	4,6	4,1	3,5	62
64	3,6	3,3	3	2,1	3,8	3,6	3,1	2,2	4,1	3,8	3,3	2,3	4,3	3,9	3,4	2,4		4,3	4	3,4	2,4	4,4	4	3,4	2,4	4,4	4	3,4	64
66	3,4	3,2	2,9	2	3,7	3,4	3	2,1	3,9	3,6	3,1	2,2	4,1	3,8	3,2	2,3		4,1	3,8	3,3	2,3	4,2	3,8	3,3	2,3	4,2	3,8	3,3	66
68	3,2	3	2,7	1,9	3,5	3,3	2,9	2	3,7	3,5	3	2,1	3,9	3,6	3,1	2,2		3,9	3,6	3,1	2,2	4	3,6	3,1	2,2	4	3,7	3,2	68
70	3	2,9	2,6	1,9	3,3	3,1	2,8	1,9	3,6	3,3	2,9	2	3,7	3,4	3	2,1		3,7	3,5	3	2,1	3,8	3,5	3	2,1	3,8	3,5	3	70
72	2,9	2,7	2,5	1,8	3,2	3	2,7	1,9	3,4	3,2	2,8	2	3,5	3,3	2,9	2		3,6	3,3	2,9	2	3,6	3,3	2,9	2	3,6	3,3	2,9	72
74	2,7	2,6	2,4	1,7	3	2,8	2,5	1,8	3,2	3	2,7	1,9	3,4	3,2	2,8	1,9		3,4	3,2	2,8	1,9	3,4	3,2	2,8	2	3,4	3,2	2,8	74
76	2,6	2,5	2,3	1,7	2,8	2,7	2,5	1,8	3,1	2,9	2,6	1,8	3,2	3	2,7	1,9		3,3	3,1	2,7	1,9	3,3	3,1	2,7	1,9	3,3	3,1	2,7	76
78	2,5	2,4	2,2		2,7	2,6	2,4	1,7	2,9	2,8	2,5	1,8	3,1	2,9	2,6	1,8		3,1	2,9	2,6	1,8	3,1	3	2,6	1,8	3,2	3	2,6	78
80	2,4	2,3	2,2		2,6	2,5	2,3	1,7	2,8	2,7	2,4	1,7	2,9	2,8	2,5	1,7		3	2,8	2,5	1,7	3	2,8	2,5	1,8	3	2,9	2,5	80
82	2,2	2,2	2,1		2,5	2,4	2,2		2,6	2,6	2,3		2,8	2,7	2,4			2,8	2,7	2,4		2,9	2,7	2,4	1,7	2,9	2,7	2,4	82
84	2,2	2,1			2,3	2,3	2,1		2,5	2,5	2,2		2,7	2,6	2,3			2,7	2,6	2,3		2,7	2,6	2,3		2,8	2,6	2,3	84
86	2,1				2,2	2,2	2,1		2,4	2,4	2,2		2,5	2,5	2,2			2,6	2,5	2,3		2,6	2,5	2,3		2,6	2,5	2,3	86
88					2,1	2,1	2,1		2,3	2,3	2,1		2,4	2,4	2,2			2,5	2,4	2,2		2,5	2,4	2,2		2,5	2,4	2,2	88
90					2,1	2,1			2,2	2,2	2,1		2,3	2,3	2,1			2,4	2,3	2,1		2,4	2,3	2,1		2,4	2,3	2,1	90
92					2				2,1	2,1	2		2,2	2,2	2,1			2,3	2,2	2,1		2,3	2,2	2,1		2,3	2,3	2,1	92
94									2	2			2,1	2,1	2			2,2	2,1	2		2,2	2,2	2		2,2	2,2	2	94
96									2	2			2	2,1	2			2,1	2,1	2		2,1	2,1	2		2,1	2,1	2	96
98									1,9				2	2				2	2	1,9		2	2	1,9		2	2	1,9	98
100													1,9	2				1,9	2			1,9	2			1,9	2		100
104																						1,8				1,8			104

\* Adapter - adapter - pièce d'adaptateur - adattatore - adaptador - адаптер

maxt\_198\_211\_03401\_00\_000

# Traglasten

# TYNZF 58,5 m

Lifting capacities - Forces de levage - Portate - Tablas de carga - Грузоподъемность



	32,7 m + 2,7 m*			38,2 m + 2,7 m*			43,7 m + 2,7 m*			49,1 m + 2,7 m*			50,1 m + 2,7 m*			51 m + 2,7 m*			52 m + 2,7 m*						
	NZF 58,5 m																								
	0°	10°	20°	0°	10°	20°	0°	10°	20°	0°	10°	20°	0°	10°	20°	0°	10°	20°	0°	10°	20°	0°	10°	20°	
12	15,5																								12
14	14,5			14,2			14,1																		14
16	13,5			13,4			13,5			13,6			13,5			13,4						13,3			16
18	12,6			12,5			12,9			12,8			12,8			12,7						12,7			18
20	11,8			11,8			12,2			12			12,1			12						12			20
22	11,1			11,2			11,6			11,4			11,4			11,3						11,3			22
24	10,3	9		10,5	8,9		10,9			10,8			10,8			10,8					10,8			24	
26	9,7	8,5		9,9	8,4		10,3	8,4		10,2			10,3			10,3					10,2			26	
28	9,1	8		9,3	8		9,6	8		9,6	7,9		9,7	7,8		9,7	7,8				9,7	7,8		28	
30	8,6	7,5		8,9	7,5		9,1	7,5		9	7,5		9,2	7,5		9,2	7,5				9,1	7,4		30	
32	8,1	7,1		8,4	7,2		8,6	7,2		8,6	7,1		8,7	7,1		8,7	7,1				8,7	7,1		32	
34	7,6	6,7	5,7	8	6,8	5,7	8,2	6,8		8,2	6,8		8,3	6,8		8,3	6,7				8,3	6,7		34	
36	7,1	6,3	5,4	7,5	6,4	5,4	7,7	6,5	5,4	7,7	6,5	5,3	7,8	6,4		7,8	6,4				7,8	6,4		36	
38	6,7	6	5,1	7	6,1	5,1	7,2	6,1	5,1	7,3	6,1	5	7,4	6,1	5	7,4	6,1	5			7,4	6,1	5	38	
40	6,4	5,6	4,8	6,6	5,8	4,9	6,8	5,8	4,9	6,9	5,8	4,8	7	5,8	4,8	7	5,8	4,8			7	5,8	4,8	40	
42	6	5,3	4,6	6,3	5,5	4,6	6,5	5,6	4,6	6,5	5,6	4,6	6,6	5,6	4,6	6,6	5,6	4,6			6,6	5,6	4,6	42	
44	5,6	5	4,3	6	5,2	4,4	6,2	5,3	4,4	6,2	5,3	4,4	6,3	5,3	4,4	6,3	5,3	4,4			6,3	5,3	4,4	44	
46	5,3	4,8	4,1	5,6	4,9	4,2	5,9	5	4,2	5,9	5	4,2	6	5	4,2	6	5	4,2			6	5	4,2	46	
48	5	4,5	3,8	5,3	4,7	3,9	5,5	4,8	4	5,6	4,8	4	5,8	4,8	4	5,7	4,8	4			5,7	4,8	4	48	
50	4,6	4,3	3,6	5	4,4	3,7	5,2	4,5	3,8	5,4	4,6	3,8	5,5	4,6	3,8	5,5	4,6	3,8			5,5	4,6	3,8	50	
52	4,4	4	3,5	4,7	4,2	3,6	4,9	4,3	3,6	5,1	4,4	3,6	5,2	4,4	3,6	5,2	4,4	3,6			5,2	4,4	3,6	52	
54	4,2	3,8	3,3	4,4	4	3,4	4,6	4,1	3,4	4,8	4,2	3,5	4,9	4,2	3,4	4,9	4,2	3,5			4,9	4,2	3,5	54	
56	3,9	3,6	3,1	4,2	3,7	3,2	4,4	3,9	3,3	4,5	4	3,3	4,6	4	3,3	4,6	4	3,3			4,6	4	3,3	56	
58	3,7	3,4	2,9	3,9	3,6	3	4,2	3,7	3,1	4,3	3,8	3,2	4,4	3,8	3,2	4,4	3,8	3,2			4,4	3,8	3,2	58	
60	3,4	3,2	2,7	3,7	3,4	2,9	4	3,5	3	4,1	3,6	3	4,1	3,6	3	4,2	3,6	3			4,2	3,6	3	60	
62	3,2	3	2,5	3,5	3,2	2,7	3,7	3,3	2,8	3,9	3,4	2,9	3,9	3,4	2,9	4	3,4	2,9			4	3,4	2,9	62	
64	3	2,9	2,3	3,3	3	2,5	3,5	3,2	2,6	3,7	3,3	2,7	3,7	3,3	2,7	3,8	3,3	2,7			3,8	3,3	2,7	64	
66	2,9	2,7	2,2	3,1	2,9	2,3	3,3	3	2,5	3,5	3,1	2,5	3,5	3,1	2,5	3,6	3,1	2,5			3,6	3,1	2,5	66	
68	2,7	2,5	2	2,9	2,7	2,2	3,1	2,8	2,3	3,3	3	2,4	3,4	3	2,4	3,4	3	2,4			3,4	3	2,4	68	
70	2,5	2,3	1,9	2,7	2,6	2	2,9	2,7	2,1	3,1	2,8	2,3	3,2	2,8	2,3	3,2	2,8	2,3			3,2	2,8	2,3	70	
72	2,3	2,1	1,7	2,6	2,4	1,9	2,8	2,5	2	2,9	2,7	2,1	3	2,7	2,1	3	2,7	2,2			3	2,7	2,2	72	
74	2,1	2		2,4	2,2	1,8	2,6	2,4	1,9	2,8	2,5	2	2,8	2,5	2	2,8	2,6	2			2,8	2,6	2	74	
76	2	1,8		2,3	2,1		2,5	2,3	1,8	2,6	2,4	1,9	2,7	2,4	1,9	2,7	2,4	1,9			2,7	2,4	1,9	76	
78	1,8	1,7		2,1	1,9		2,3	2,1		2,5	2,3	1,8	2,5	2,3	1,8	2,6	2,3	1,8			2,6	2,3	1,8	78	
80				1,9	1,8		2,2	2		2,4	2,1		2,4	2,2		2,4	2,2				2,4	2,2		80	
82				1,8			2	1,8		2,2	2		2,3	2		2,3	2,1				2,3	2,1		82	
84							1,9			2,1	1,8		2,1	1,9		2,2	1,9				2,2	1,9		84	
86							1,7			1,9	1,7		2	1,8		2	1,8				2	1,8		86	
88										1,8			1,8			1,8					1,8			88	
90										1,7			1,7			1,7					1,7			90	

\* Adapter - adapter - pièce d'adaptateur - adattatore - adaptador - адаптер

maxt\_198\_211\_03501\_00\_000

# Traglasten

# TYNZF 62 m

Lifting capacities • Forces de levage • Portate • Tablas de carga • Грузоподъемность

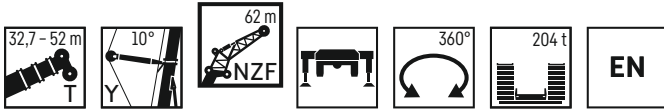

	32,7 m + 2,7 m*			38,2 m + 2,7 m*			43,7 m + 2,7 m*			49,1 m + 2,7 m*			50,1 m + 2,7 m*			51 m + 2,7 m*			52 m + 2,7 m*			
	0°	10°	20°	0°	10°	20°	0°	10°	20°	0°	10°	20°	0°	10°	20°	0°	10°	20°	0°	10°	20°	
14	13,3			13,1																		14
16	12,5			12,4																		16
18	11,7			11,6																		18
20	11			10,9																		20
22	10,3			10,4																		22
24	9,6			9,8																		24
26	9	7,6		9,2	7,5																	26
28	8,5	7,1		8,6	7,1																	28
30	8	6,7		8,2	6,7																	30
32	7,5	6,3		7,7	6,3																	32
34	7	5,9		7,3	6																	34
36	6,5	5,5	4,7	6,8	5,6	4,6																36
38	6,1	5,2	4,4	6,4	5,3	4,4	6,6	5,3	4,4	6,6	5,3	4,3	6,6	5,3	4,3	6,6	5,3					38
40	5,8	4,9	4,1	6	5	4,2	6,2	5	4,1	6,3	5	4,1	6,3	5	4	6,3	5	4				40
42	5,5	4,6	3,9	5,7	4,7	3,9	5,8	4,8	3,9	5,9	4,8	3,8	5,9	4,8	3,8	5,9	4,8	3,8				42
44	5,1	4,3	3,6	5,4	4,5	3,6	5,6	4,5	3,7	5,6	4,6	3,6	5,6	4,5	3,6	5,6	4,5	3,6				44
46	4,8	4,1	3,3	5,1	4,2	3,4	5,3	4,3	3,4	5,3	4,3	3,4	5,3	4,3	3,4	5,3	4,3	3,4				46
48	4,4	3,9	3,1	4,8	4	3,2	5	4	3,2	5,1	4,1	3,2	5,1	4,1	3,2	5,1	4,1	3,1				48
50	4,1	3,6	2,8	4,5	3,8	2,9	4,7	3,8	3	4,8	3,9	3	4,8	3,8	3	4,8	3,8	3				50
52	3,9	3,4	2,6	4,2	3,5	2,7	4,5	3,6	2,8	4,6	3,7	2,8	4,6	3,7	2,8	4,6	3,7	2,8				52
54	3,6	3,1	2,4	3,9	3,3	2,5	4,2	3,4	2,6	4,3	3,5	2,6	4,3	3,5	2,6	4,3	3,5	2,6				54
56	3,4	2,9	2,2	3,7	3,1	2,3	3,9	3,2	2,4	4	3,3	2,4	4,1	3,3	2,4	4,1	3,3	2,4				56
58	3,1	2,6	2	3,5	2,8	2,1	3,7	3	2,2	3,8	3,1	2,2	3,8	3,1	2,2	3,8	3,1	2,2				58
60	2,9	2,4	1,8	3,3	2,6	1,9	3,5	2,8	2	3,6	2,9	2,1	3,6	2,9	2,1	3,6	2,9	2,1				60
62	2,6	2,2		3,1	2,4	1,8	3,3	2,6	1,9	3,4	2,7	1,9	3,4	2,7	1,9	3,4	2,7	1,9				62
64	2,3	2		2,9	2,2		3,1	2,4	1,7	3,2	2,5	1,7	3,2	2,5	1,8	3,2	2,5	1,8				64
66	2,1	1,8		2,6	2		2,9	2,2		3	2,3		3,1	2,3		3,1	2,3					66
68	1,9			2,4	1,8		2,7	2		2,9	2,2		2,9	2,2		2,9	2,2					68
70	1,7			2,2			2,5	1,8		2,7	2		2,7	2		2,7	2					70
72				2			2,3			2,5	1,8		2,5	1,8		2,6	1,8					72
74				1,8			2,1			2,3			2,4			2,4						74
76							1,9			2,1			2,2			2,2						76
78							1,8			1,9			2			2						78
80										1,8			1,8			1,8						80
82																						82

\* Adapter - adaptator - pièce d'adaptateur - adattatore - adaptador - адаптер

maxt\_198\_211\_03601\_00\_000

# Hubhöhen

TN

Lifting heights • Hauteurs de levage • Altezze di sollevamento • Alturas de elevación • Высота подъема

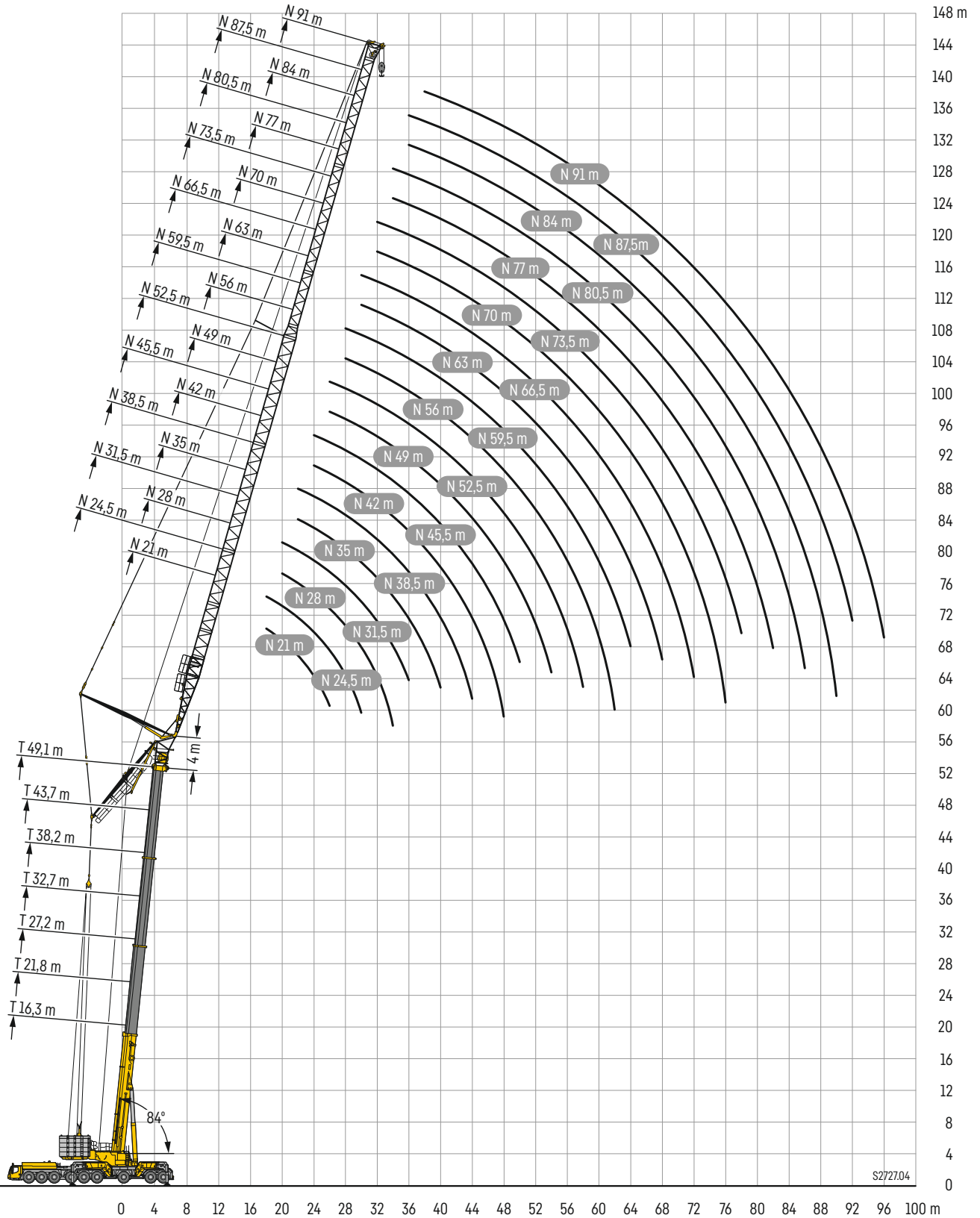

# Traglasten

# TN 21 – 24,5 m

Lifting capacities • Forces de levage • Portate • Tablas de carga • Грузоподъемность



	16,3 + 4 m*			21,8 + 4 m*			27,2 + 4 m*			32,7 + 4 m*			38,2 + 4 m*			43,7 + 4 m*			49,1 + 4 m*			
	N 21 m																					
	84°	76°	66°	84°	76°	66°	84°	76°	66°	84°	76°	66°	84°	76°	66°	84°	76°	66°	84°	76°	66°	
11	133,3																					11
12	133,1			133,3																		12
14	119,4			129,7						127,2			101,8									14
16	108,9	115,6		118						122,6			96,5			76,5			62,9			16
18	101,6	103,1		109,5	116,4					113,5			89,3			71,7			59,7			18
20	97,1	94,3		104	105,1					107,1	113,9		82,7			67,1			56,6			20
22	95,4	88,3		99,6	97					103,1	103,8		77,7	79,6		62,8			53,5			22
24	74,4	85	84,3	89,2	91,5					93,3	95,7		74,7	72,7		59,2	55,9		50,4			24
26		84,7	78,2		89,1	88,7				82	89,1		89,1	67,4		56,6	51,4		47,8	44		26
28			74,8		85,7					83,9	79		83,9	63,5			47,8		40,7			28
30			74,1								73,4		61,3	50,5			44,8		38			30
32											70,8			57,1			42,6		35,8			32
34																						34
36																						36
38																						38
40																						40
42																						42
																						42

\* Adapter - adapter - pièce d'adaptateur - adattatore - adaptador - адаптер

t\_198\_206\_00001\_00\_000



	16,3 + 4 m*			21,8 + 4 m*			27,2 + 4 m*			32,7 + 4 m*			38,2 + 4 m*			43,7 + 4 m*			49,1 + 4 m*			
	N 24,5 m																					
	84°	76°	66°	84°	76°	66°	84°	76°	66°	84°	76°	66°	84°	76°	66°	84°	76°	66°	84°	76°	66°	
12	132,9																					12
14	119,1			127,4						115,9												14
16	107,5			117,1						115,8			91			73,5						16
18	98,5	105,6		107,2						110,6			87			69,5			57,2			18
20	91,8	94,5		99,6	106,9					103,5			81,5			65,5			54,6			20
22	87,2	86,4		94,2	96,9					97,6	104,7		75,7			61,7			51,9			22
24	84,9	80,6		89,6	89,3					93,5	95,9		71,1	73,8		57,7			49,1			24
26	78,8	76,9	78,8	81,3	83,9					85	89		67,8	67,6		54,4	52,2		46,4			26
28		75,3	72,5	73,4	80,6	81,6				77,2	83,2		66,2	62,6		51,6	48,1		44	41,1		28
30		74,5	68,4		79,2	75,8				77,8	73,1		66,2	58,9			44,7		42,1	38,1		30
32			66,7								72,5			56,2			41,9			35,5		32
34														55,1	54,1		39,6			33,5		34
36																						36
38																						38
40																						40
42																						42
44																						44
46																						46

\* Adapter - adapter - pièce d'adaptateur - adattatore - adaptador - адаптер

t\_198\_206\_00101\_00\_000

# Traglasten

# TN 28 – 31,5 m

Lifting capacities • Forces de levage • Portate • Tablas de carga • Грузоподъемность



	16,3 + 4 m*			21,8 + 4 m*			27,2 + 4 m*			32,7 + 4 m*			38,2 + 4 m*			43,7 + 4 m*			49,1 + 4 m*			
	84°	76°	66°	84°	76°	66°	84°	76°	66°	84°	76°	66°	84°	76°	66°	84°	76°	66°	84°	76°	66°	
14	117,2			118																		14
16	106,3			112,7			104,8			83,4												16
18	97,2			105,5			103			81,1			65,6			53,1						18
20	90,1	94,4		98			99,8			78,1			62,5			51,4			41,3			20
22	84,5	86		91,9	96,5		95			74,3			59,3			49,3			40,3			22
24	80,7	79,5		87,3	88,7		90,2	94,9		69,7			56,1			47			38,8			24
26	78,3	74,7		83,6	82,6		86,2	88		65,8	67,3		52,9	51,7		44,7			37,2			26
28	74,2	71,2	72,7	76,4	77,9		79,6	82,4		62,8	62,2		50,1	47,6		42,6			35,7			28
30	64,4	69,4	67,4	70,1	74,8	75,3	72,8	77,2		60,9	58,1		47,7	44,2		40,5	37,6		34,1			30
32		67,8	63,7		73,4	70,3	66,5	72,2	67,7	60,5	54,8		45,9	41,3		38,8	35,1		32,5	29,8		32
34			61,5		68,7	65,8		67,6	63,4		52,3			39			32,9		31,2	28,1		34
36			60,1			61,7		63,4	59,5		50,7	50,3		37			31,1		26,4			36
38						58,1			56			46,9		35,4	32,9		29,5		24,9			38
40									52,9			44,3			30,4		28,3	25,6	23,7			40
42												42,5				28,4		23,7				42
44																	22,1				18,6	44
46																		20,8			17,4	46
48																		19,7			16,3	48
50																					15,4	50

\*Adapter - adapter - pièce d'adaptateur - adattatore - adaptador - адаптер

t\_198\_206\_00201\_00\_000



	16,3 + 4 m*			21,8 + 4 m*			27,2 + 4 m*			32,7 + 4 m*			38,2 + 4 m*			43,7 + 4 m*			49,1 + 4 m*			
	84°	76°	66°	84°	76°	66°	84°	76°	66°	84°	76°	66°	84°	76°	66°	84°	76°	66°	84°	76°	66°	
14	110,2																					14
16	104,8			105			95,2															16
18	96,3			101,1			94,4			75			61,7									18
20	88,7			96,3			92,6			73,2			59,7			48,5			38,3			20
22	82,5	86,9		89,9			90,2			71			57,2			47,1			37,6			22
24	77,6	79,4		84,6	89,2		87,2	90,7		68			54,4			45,2			36,7			24
26	73,9	73,6		80,4	82,3		83,2	87,1		64,4	67,2		51,6			43,1			35,5			26
28	71,4	69,1		76,2	76,8		79,6	81,7		60,9	62,6		48,9	48		41,2			34,2			28
30	68,2	65,8	68,4	70,4	72,5		73,2	76,7		58,1	58,2		46,4	44,5		39,4	37,7		32,9			30
32	63,1	63,5	63,3	65	69,2	70,1	67,3	72,1		56	54,4		44,2	41,4		37,6	35,1		31,7	29,6		32
34	52,2	62,3	59,5	60,2	67,3	65,6	62,3	67,5	63,2	54,9	51,3		42,4	38,8		36	32,9		30,2	27,9		34
36		60,3	56,9		63,8	61,6		63,4	59,4	54,9	48,9		41,2	36,5		34,6	30,9		28,9	26,3		36
38			55,6		59,3	58		59,7	55,9		47,1	47,8		34,7			29,2		24,8			38
40			54,2			54,8			52,8		46,1	44,6		33,2	31,4		27,7		23,4			40
42						51,8						41,9		32	29,1		26,5	24,5		22,2		42
44									47,4			40			27,1		22,6		21,2			44
46												38,7			25,5		21			17,7		46
48															24,2		19,7			16,5		48
50																		18,6			15,4	50
52																					14,5	52

\*Adapter - adapter - pièce d'adaptateur - adattatore - adaptador - адаптер

t\_198\_206\_00301\_00\_000

# Traglasten

# TN 35 – 38,5 m

Lifting capacities • Forces de levage • Portate • Tablas de carga • Грузоподъемность



	16,3 + 4 m*			21,8 + 4 m*			27,2 + 4 m*			32,7 + 4 m*			38,2 + 4 m*			43,7 + 4 m*			49,1 + 4 m*					
	84°	76°	66°	84°	76°	66°	84°	76°	66°	84°	76°	66°	84°	76°	66°	84°	76°	66°	84°	76°	66°			
16	98			95,1																			16	
18	93,9			93,8					85,2			69,9											18	
20	87,3			91					84,6			67,7			56			44,6					20	
22	81			87,6					83,5			66,3			54,4			44,1			34,3		22	
24	75,7	80,1		82,7	87,5				81,7			64,4			52,2			42,8			33,9		24	
26	71,4	73,5		78	82,4				79,6	80,7		62,1			49,6			41,2			33,3		26	
28	68	68,3		74,2	76,4				76,6	78,8		59,4	61,2		47,3			39,4			32,4		28	
30	65,5	64,1		70,2	71,4				72,4	75,5		56,4	58,1		45	44,4		37,8			31,3		30	
32	63	60,9	64,5	65	67,4				67	71		53,8	54,2		42,8	41,4		36,2	34,7		30,1		32	
34	58,6	58,6	59,4	60,2	64,3	65,2			62	66,9		51,8	50,8		40,9	38,6		34,6	32,6		29	27,2	34	
36	54,6	57,2	55,7	56,1	62,1	61,2			57,6	62,9	58,8	50,4	48		39,1	36,2		33,2	30,6		27,9	25,7	36	
38	41,3	55,5	53	51	59,1	57,6			53,9	59,3	55,4	49,8	45,6		37,8	34,1		31,9	28,8		26,7	24,3	38	
40		52,5	51,2		55,2	54,4			56	52,3				37	32,4		30,9	27,2		25,7	23		40	
42			50,1		51,8	51,5			53	49,5				42,5	42,2		30,8	29,8		25,7	21,7		42	
44			49,3			48,9				46,9				42,1	39,6		29,6	27,5		24,6	23,1		44	
46						46,4				44,6					37,6		28,8	25,6		23,6	21,2		46	
48										42,4							24			19,8		18,7	16,5	48
50																	22,7			18,5		15,3	50	
52																				17,4		14,3	52	
54																				16,4		13,4	54	
56																						12,6	56	

\* Adapter - adapter - pièce d'adaptateur - adattatore - adaptador - адаптер

t\_198\_206\_00401\_00\_000



	16,3 + 4 m*			21,8 + 4 m*			27,2 + 4 m*			32,7 + 4 m*			38,2 + 4 m*			43,7 + 4 m*			49,1 + 4 m*					
	84°	76°	66°	84°	76°	66°	84°	76°	66°	84°	76°	66°	84°	76°	66°	84°	76°	66°	84°	76°	66°			
16	88,8																						16	
18	87,5			84,8					76,7														18	
20	84,3			84					76,3			62,9			51,9								20	
22	79,2			82,2					76			61,1			50,7			40,6			31,4		22	
24	74,2	79		79,7					75,6			59,9			49,2			39,8			31,2		24	
26	70,1	72,7		76,3	78,8				74			58,3			47,3			38,7			30,7		26	
28	66,7	67,8		72,6	75,2				72,3	72,1		56,6			45,3			37,5			30,2		28	
30	63,8	63,5		69,3	70,7				70,8	71		54,7	55,2		43,3			36,1			29,5		30	
32	61,5	60,1		65,5	66,5				67,6	69,1		52,5	53		41,5	40,3		34,7			28,6		32	
34	59	57,2	59,7	60,7	63,2				62,9	65,9		50,3	50,3		39,7	38		33,3	31,6		27,6		34	
36	55,4	55,1	55,6	56,6	60,5	60,5			58,5	62,2		48,5	47,4		38,1	35,7		32,1	29,9		26,7	24,7	36	
38	51,8	53,7	52,4	52,9	58,4	57,3			54,6	58,9	54,8	47,2	45		36,6	33,7		30,9	28,3		25,8	23,6	38	
40	44,7	52,1	49,9	49,7	55,6	54,1			51,1	55,8	52	46,4	42,9		35,3	31,9		29,8	26,7		24,9	22,4	40	
42		49,9	48,2	40,4	52,1	51,2			47,4	52,8	49,2	46,3	41,2	42,3	34,4	30,4		28,8	25,3		24	21,2	42	
44		43,4	47,2		49	48,6				50,1	46,7		40	39,6		29	27,6		28,2	24,1		23,2	20,2	44
46			45,7			46,1				47,6	44,4		39,3	37,4		27,8	25,7		23,1			19,2	46	
48						43,9				42,2			39,2	35,5		27	24,1		22,1	19,7		18,3	48	
50										40,3				34,1		22,7		21,4		18,5		17,5	15,2	50
52														33,1		21,5				17,4		16,9	14,1	52
54														32,7		20,5				16,4		13,2	54	
56																19,7				15,5		12,5	56	
58																			14,8			11,7	58	
60																						11,1	60	

\* Adapter - adapter - pièce d'adaptateur - adattatore - adaptador - адаптер

t\_198\_206\_00501\_00\_000

# Traglasten

# TN 42 – 45,5 m

Lifting capacities • Forces de levage • Portate • Tablas de carga • Грузоподъемность



	16,3 + 4 m*			21,8 + 4 m*			27,2 + 4 m*			32,7 + 4 m*			38,2 + 4 m*			43,7 + 4 m*			49,1 + 4 m*			
	84°	76°	66°	84°	76°	66°	84°	76°	66°	84°	76°	66°	84°	76°	66°	84°	76°	66°	84°	76°	66°	
	N 42 m																					
18	79,6			76,8																		18
20	78,6			76,1			69,1			58												20
22	76,3			75,5			68,8			57,1			47,2				36,8					22
24	72,2			74,3			68,5			55,5			46				36,6			28		24
26	68	72,1		72,3			67,8			54,2			44,6				36,2			27,9		26
28	64,6	67		69,7	70,9		66,8			52,9			43,1				35,3			27,7		28
30	61,6	62,7		67	68,9		65,4	64,6		51,5			41,4				34,2			27,3		30
32	59,1	59		64,2	65,5		64,1	63,9		50	50,2		39,8				33			26,7		32
34	57	56		60,5	62		61,7	62,8		48,5	48,6		38,2	37,2			31,8			26		34
36	55	53,4	56,3	56,4	59		58	61,2		46,7	46,7		36,7	35,2			30,7	29,1		25,2		36
38	51,7	51,3	52,3	52,7	56,4	56,3	54,5	57,9		45,1	44,3		35,2	33,2			29,6	27,7		24,4	22,6	38
40	48,5	49,8	49,3	49,4	54,5	53,4	51	55	51,1	43,7	42,1		33,9	31,4			28,5	26,2		23,6	21,6	40
42	45,1	48,6	46,9	46,5	51,8	50,8	47,9	52,3	48,6	42,8	40,1		32,7	29,8			27,5	24,9		22,9	20,6	42
44	37,8	46,6	45	43,6	48,7	48,2	45,2	49,8	46,3	42,4	38,6	40	31,7	28,3			26,6	23,6		22,1	19,6	44
46		44,1	43,8		45,9	45,8	39,3	47,3	44	42,4	37,3	37,4	31,1	27	26		25,9	22,4		21,4	18,7	46
48			42,9		43,4	43,6		45	41,9		36,4	35,2		25,9	24,2		21,4			20,8	17,8	48
50			41,6			41,6		42,9	39,9		36	33,5		25	22,6		20,5	18,5			16,9	50
52						39,7			38,1			32		24,4	21,3		19,7	17,2			16,2	52
54									36,4			30,9			21,3		19,2	16,2			15,5	54
56												30,2			19,2		15,2				12,3	56
58															18,3		14,4				11,5	58
60																	13,7				10,9	60
62																	13,1				10,3	62
64																					9,7	64

\*Adapter - adapter - pièce d'adaptateur - adattatore - adaptador - адаптер

t\_198\_006\_00601\_00\_000



	16,3 + 4 m*			21,8 + 4 m*			27,2 + 4 m*			32,7 + 4 m*			38,2 + 4 m*			43,7 + 4 m*			49,1 + 4 m*			
	84°	76°	66°	84°	76°	66°	84°	76°	66°	84°	76°	66°	84°	76°	66°	84°	76°	66°	84°	76°	66°	
	N 45,5 m																					
20	71,3			68,9			62															20
22	70,5			68,4			62			52,4			43,2									22
24	69			67,9			61,9			51,9			42,8				33,2			25,4		24
26	66,3			66,9			61,4			50,4			41,9				33,1			25,4		26
28	62,7	65,6		65,4			60,8			49,1			40,7				32,9			25,3		28
30	59,7	62		63,8	63,5		60,2	58,5		48,1			39,5				32,2			25,2		30
32	57,1	58,2		62	62,5		59,3	57,9		47	46,1		38,1				31,4			24,9		32
34	54,9	55,1		59,8	60,6		58,4	57,4		45,9	45,8		36,7	36,1			30,4			24,4		34
36	53	52,4		56,3	57,9		56,8	56,9		44,7	44,5		35,3	34,4			29,4	28,2		23,8		36
38	51,1	50	53,3	52,7	55,4		54	55,9		43,4	43,2		34	32,7			28,4	26,9		23,2	21,7	38
40	48,1	48,1	49,5	49,4	53,1	52,7	50,6	54,1		42,1	41,5		32,7	30,9			27,4	25,7		22,5	20,8	40
42	45,2	46,6	46,6	46,4	51,1	50,1	47,5	51,5	47,7	40,9	39,6		31,6	29,4			26,5	24,5		21,8	20	42
44	42,7	45,4	44,3	43,8	48,6	47,7	44,7	49,1	45,4	39,9	37,8		30,5	27,9			25,6	23,2		21,2	19,1	44
46	38,9	43,6	42,4	41,4	45,7	45,5	42,3	46,9	43,4	39,2	36,3	37,9	29,5	26,6			24,8	22,1		20,6	18,3	46
48	31,9	41,2	41,1	37,1	43,1	43,4	40	44,8	41,5	39,2	35,1	35,5	28,8	25,4	24,7		24,1	21		19,9	17,4	48
50		39	40,2		40,8	41,4	42,6	39,6	37,3	37,3	34	33,5	28,4	24,3	22,9		23,5	20,1		19,3	16,6	50
52			39		38,7	39,5		40,3	37,8		33,4	31,8		23,4	21,4		19,2	17,4			15,9	52
54			38,2			37,8			36,2		33,3	30,3		22,7	20,2		18,5	16,2			15,1	54
56						36,1			34,6			29,2		22,3			17,8	15,2			14,5	56
58									33,1			28,3					18,1	14,3			13,9	58
60												27,9					17,3				10,7	60
62																	16,6				10,1	62
64																					9,5	64
66																					9	66

\*Adapter - adapter - pièce d'adaptateur - adattatore - adaptador - адаптер

t\_198\_206\_00701\_00\_000

# Traglasten

# TN 49 - 52,5 m

Lifting capacities - Forces de levage - Portate - Tablas de carga - Грузоподъемность

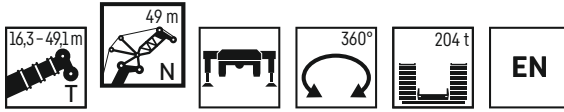

	16,3 + 4 m*			21,8 + 4 m*			27,2 + 4 m*			32,7 + 4 m*			38,2 + 4 m*			43,7 + 4 m*			49,1 + 4 m*				
	N 49 m																						
	84°	76°	66°	84°	76°	66°	84°	76°	66°	84°	76°	66°	84°	76°	66°	84°	76°	66°	84°	76°	66°		
20	64,8			62,5																		20	
22	64,2			62,1			55,9			47,4												22	
24	63,6			61,6			55,9			47,4					38,9				30,1			24	
26	62,3			60,8			55,5			46,9				38,7				30			22,9	26	
28	60,3			60,1			55,1			45,8				38,1				29,9			22,8	28	
30	57,7	59,3		59,1	57,8		54,6			44,4				37,1				29,8			22,7	30	
32	55,1	57,1		57,8	57		54,1	52,2		43,6				36,1				29,3			22,7	32	
34	52,8	54		56,5	56,2		53,7	52		42,8	41,4			34,9				28,6			22,6	34	
36	50,8	51,2		54,8	55,2		53	51,6		41,9	41,3			33,7	33,2			27,8			22,2	36	
38	49,2	48,7		52	53,6		51,9	51,2		41	40,7			32,5	31,7			26,9	25,8		21,7	38	
40	47,5	46,7	49,9	48,9	51,5		49,8	50,8		40	39,6			31,4	30,2			26	24,7		21,2	19,8	40
42	45,2	44,9	46,7	46	49,5	49	47	50		39	38,4			30,3	28,8			25,2	23,6		20,6	19	42
44	42,6	43,5	44	43,3	47,6	46,7	44,3	48	44,1	37,9	36,9			29,3	27,3			24,3	22,6		20	18,3	44
46	40,3	42,3	41,8	40,9	45,3	44,6	41,8	45,9	42,4	37	35,4			28,3	26			23,6	21,5		19,4	17,5	46
48	38,1	41,1	39,9	38,7	42,7	42,6	39,6	43,9	40,5	36,3	34	35,4		27,4	24,9			22,9	20,5		18,9	16,8	48
50	33,5	38,9	38,5	36,7	40,4	40,8	37,5	42,1	38,8	35,9	32,8			26,7	23,8	23,4		22,2	19,5		18,3	16	50
52	26,2	36,9	37,5	31,6	38,2	39,1	35,5	39,8	37,2	35,9	31,8	31,7		26,1	22,8	21,7		21,6	18,6		17,8	15,3	52
54		34,1	36,8		36,2	37,4		37,8	35,7		31	30		26	21,9	20,2		21,2	17,8	16,3	17,3	14,6	54
56			35,6		34	35,7		35,8	34,1		30,6	28,6		21,2	19			17,1	15,1		13,9	12,2	56
58			34,4			34,2			32,7		30,6	27,4		20,6	18			16,5	14,1		13,3	11,2	58
60						32,8			31,4			26,5		20,3	17			15,9	13,3		12,8	10,5	60
62									30,1			25,8			16,3				12,5		12,3	9,8	62
64												25,6			15,5				11,8			9,2	64
66															14,9				11,2			8,6	66
68																			10,7			8,1	68
70																						7,7	70

\* Adapter - adapter - pièce d'adaptateur - adattatore - adaptador - адаптер

t\_198\_206\_00801\_00\_000



	16,3 + 4 m*			21,8 + 4 m*			27,2 + 4 m*			32,7 + 4 m*			38,2 + 4 m*			43,7 + 4 m*			49,1 + 4 m*					
	N 52,5 m																							
	84°	76°	66°	84°	76°	66°	84°	76°	66°	84°	76°	66°	84°	76°	66°	84°	76°	66°	84°	76°	66°			
22	58,5			56,5			50,5															22		
24	58			56,1			50,5			42,9				36								24		
26	57,2			55,4			50,5			42,9				35,9				27,8			21,3	26		
28	56,3			54,8			50,2			42,5				35,4				27,6			21,2	28		
30	55,2	54,1		54,2			49,8			41,5				34,7				27,5			21,1	30		
32	53,6	53,4		53,8	51,9		49,5			40,4				33,9				27,3			21	32		
34	51,6	52,3		52,9	51,3		49,2	47,4		39,8				32,9				26,8			20,8	34		
36	49,7	49,9		51,9	50,8		49	47		39,1	38,3			32				26,2			20,6	36		
38	48,1	47,7		50,9	50,3		48,6	46,7		38,4	37,9			31	30			25,5			20,3	38		
40	46,8	45,8		48,8	49,4		48	46,4		37,8	37,1			30	28,8			24,8	23,4		19,9	40		
42	45,1	44	45,7	46,1	48,2		46,9	46,3		37,1	36,3			29,1	27,6			24,1	22,5		19,5	17,9	42	
44	42,9	42,6	43,4	43,6	46,8	46	45	45,9		36,4	35,4			28,2	26,4			23,4	21,7		19	17,3	44	
46	40,6	41,5	41,3	41,3	45,4	43,9	42,6	45,3		35,8	34,4			27,3	25,2			22,7	20,8		18,5	16,7	46	
48	38,4	40,6	39,5	39,1	43	42	40,2	43,4	40,1	35,2	33,3			26,5	24,2			22	19,9		18	16,1	48	
50	36,1	39,1	38	37	40,7	40,2	38,2	41,6	38,4	34,6	32,2	32,6		25,8	23,2			21,4	19,1		17,5	15,4	50	
52	32,1	37,1	36,7	35,1	38,6	38,5	36,2	39,9	36,8	34,3	31,2	31,3		25,2	22,3	21,2		20,9	18,3		17,1	14,8	52	
54	27,5	35,3	35,9	31,4	36,5	37	34,2	38,3	35,3	34,2	30,4	29,8		24,6	21,5	19,9		20,4	17,5		16,6	14,2	54	
56		33,2	35,3	25,5	34,7	35,6	29,1	36,5	33,9	31	29,7	28,4		24,3	20,7	18,8		20	16,8	14,9	16,3	13,6	56	
58		27,4	34,1		33,1	34,1		34,7	32,7		29,3	27,2		20	17,7			19,7	16,1	14	16	13	10,9	58
60			32,9			32,7		33	31,3		29,2	26,2		19,4	16,8			15,6	13,2		12,5	10,2	60	
62						31,4			30,1		29,2	25,4		19	16			15,1	12,4		12	9,6	62	
64									28,9			24,7			15,3				14,7		11,8	11,6	9	64
66												24,3			14,7				11,2		11,3	8,4	66	
68												24,3			14,2				10,7			8	68	
70																			10,2			7,5	70	
72																			9,8			7,1	72	
74																						6,7	74	

\* Adapter - adapter - pièce d'adaptateur - adattatore - adaptador - адаптер

t\_198\_206\_00901\_00\_000

# Traglasten

# TN 56 – 59,5 m

Lifting capacities • Forces de levage • Portate • Tablas de carga • Грузоподъемность

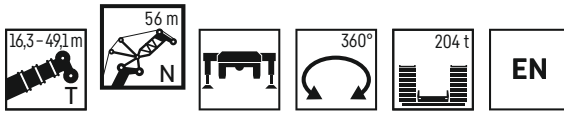

	16,3 + 4 m*			21,8 + 4 m*			27,2 + 4 m*			32,7 + 4 m*			38,2 + 4 m*			43,7 + 4 m*			49,1 + 4 m*				
	84°	76°	66°	84°	76°	66°	84°	76°	66°	84°	76°	66°	84°	76°	66°	84°	76°	66°	84°	76°	66°		
22	53,4			51,1																		22	
24	52,8			51						45,7			38,9									24	
26	52,1			50,4						45,7			38,9			32,6			25,3			26	
28	51,5			49,9						45,6			38,9			32,5			25,2		19,2	28	
30	50,8			49,4						45,3			38,7			32,1			25		19,1	30	
32	50	48,7		48,9						44,9			37,9			31,6			24,9		19	32	
34	48,9	48,1		48,5	46,8					44,6			36,9			30,9			24,7		18,9	34	
36	47,5	47,5		47,9	46,3					44,4	42,7		36,2			30,1			24,4		18,8	36	
38	46,1	46,2		47,3	45,9					44,2	42,4		35,6	34,6		29,3			23,9		18,6	38	
40	44,7	44,4		46,7	45,5					44	42,2		35,1	34,5		28,4	27,5		23,3		18,4	40	
42	43,5	42,7		45,3	45					43,7	41,9		34,6	33,9		27,6	26,4		22,8	21,4	18,1	42	
44	42,1	41,1	42,2	43,2	44,3					43	41,7		34	33,3		26,7	25,3		22,1	20,6	17,7	44	
46	40,3	39,8	40,7	41	43,6	42,2				41,7	41,6		33,4	32,6		25,9	24,3		21,5	19,9	17,3	46	
48	38,3	38,8	38,8	38,9	42,3	41,2				39,6	41,4		32,9	31,8		25,2	23,3		20,9	19,1	16,9	48	
50	36,3	37,9	37,1	36,9	40,4	39,5				37,6	40,7	37,5	32,5	31		24,5	22,4		20,3	18,3	16,4	50	
52	34,4	37	35,8	35	38,4	37,8				35,7	39	35,9	32,1	30,1	30	23,8	21,5		19,7	17,6	16	52	
54	31,4	35,1	34,6	33,3	36,5	36,3				33,9	37,5	34,5	31,7	29,2	29,1	23,3	20,7	19,7	19,2	16,8	15,6	54	
56	27,8	33,4	33,6	31,2	34,6	34,9				32,2	36	33,1	31,6	28,4	28	22,8	19,9	18,5	18,7	16,2	15,2	56	
58	23,6	31,8	33	27,1	32,9	33,6				30	34,2	31,9	30,5	27,7	26,7	22,4	19,2	17,5	18,3	15,5	13,7	58	
60		29,1	32,4		31,3	32,3				24,9	32,5	30,7	27	27,2	25,6	22,2	18,5	16,5	18	14,9	12,9	60	
62			31,1		29,7	31,1				30,9	29,6		26,9	24,6		18	15,6		14,4	12,1	14,3	62	
64			29,7			29,9				29,5	28,4		26,9	23,8		17,5	14,9		13,9	11,4	10,9	64	
66						28,7										23,1			13,5	10,8		66	
68																22,6			13,6	10,2		68	
70																			13,1			70	
72																			12,6			72	
74																					8,8	74	
76																					8,5	76	
78																						5,6	78

\* Adapter - adapter - pièce d'adaptateur - adattatore - adaptador - адаптер

t\_198\_206.01001\_00\_000



	16,3 + 4 m*			21,8 + 4 m*			27,2 + 4 m*			32,7 + 4 m*			38,2 + 4 m*			43,7 + 4 m*			49,1 + 4 m*				
	84°	76°	66°	84°	76°	66°	84°	76°	66°	84°	76°	66°	84°	76°	66°	84°	76°	66°	84°	76°	66°		
24	47,9			45,8						41,2												24	
26	47,3			45,7						41,2			35,2			29,6						26	
28	46,7			45,2						41,1			35,2			29,6			23,1		17,6	28	
30	46,1			44,8						41,1			35,2			29,6			23		17,5	30	
32	45,6			44,3						40,8			35,2			29,4			22,9		17,4	32	
34	45,1	43,8		43,9						40,5			34,6			28,9			22,7		17,3	34	
36	44,4	43,2		43,6	42,1					40,3			33,8			28,4			22,6		17,3	36	
38	43,5	42,7		43,3	41,6					40,1	38,5		33	31,4		27,7			22,5		17,2	38	
40	42,6	42,2		43	41,3					39,9	38,3		32,6	31,5		27	26,2		22		17,1	40	
42	41,7	41,4		42,5	41					39,8	38,1		32,1	31,4		26,3	25,4		21,6		16,9	42	
44	40,7	39,9		41,6	40,7					39,8	37,9		31,7	31,1		25,5	24,5		21,1	19,8	16,6	44	
46	39,6	38,6	39	40,1	40,4					39,6	37,8		31,3	30,5		24,8	23,6		20,5	19,1	16,3	46	
48	37,8	37,4	37,9	38,4	39,9	38,1				39,2	37,7		30,8	30		24,1	22,7		20	18,5	16	48	
50	36	36,4	36,6	36,5	39,2	37,8				37,6	37,6		30,4	29,4		23,5	21,8		19,4	17,8	15,6	50	
52	34,3	35,6	35,1	34,8	37,9	37,3				35,9	37,5	35,2	30	28,9		22,9	21		18,9	17,1	15,2	52	
54	32,6	34,7	33,9	33,1	36,1	35,8				34,2	37	34,2	29,7	28,2	27,8	22,3	20,2		18,4	16,4	14,8	54	
56	30,7	33,2	32,8	31,5	34,4	34,4				32,6	35,7	32,8	29,5	27,5	27,1	21,8	19,4	18,6	17,9	15,8	14,5	56	
58	27,8	31,6	31,9	30	32,7	33,1				31	34,4	31,6	29,4	26,8	26,4	21,3	18,7	17,5	17,5	15,2	14,1	58	
60	24,5	30,1	31,2	27,7	31,1	31,9				29,4	32,8	30,4	29,1	26,2	25,4	20,9	18,1	16,5	17,1	14,6	13	60	
62	20,6	28,7	30,7	23,7	29,6	30,8				26,2	31,2	29,3	27	25,7	24,4	20,7	17,5	15,7	16,8	14	12,2	62	
64		25,6	29,5		28,3	29,7				29,7	28,3		24,6	25,3	23,5	20,6	17	14,9	16,6	13,5	11,5	64	
66			28,2		26	28,6				28,4	27,3			25,2	22,7		16,5	14,1		13,1	10,8	66	
68			27,1			27,5					26,3			25,2	22		16,2	13,5		12,7	10,2	68	
70						26,5					25,3				21,4		16	12,9		12,3	9,6	70	
72											24,4				21,1			12,4			9,2	72	
74															21			12			8,7	74	
76																					8,3	76	
78																						5,5	78
80																						5,2	80

\* Adapter - adapter - pièce d'adaptateur - adattatore - adaptador - адаптер

t\_198\_206.01101\_00\_000

# Traglasten

# TN 63 m

Lifting capacities · Forces de levage · Portate · Tablas de carga · Грузоподъемность



	16,3 + 4 m*			21,8 + 4 m*			27,2 + 4 m*			32,7 + 4 m*			38,2 + 4 m*			43,7 + 4 m*			49,1 + 4 m*						
	84°	76°	66°	84°	76°	66°	84°	76°	66°	84°	76°	66°	84°	76°	66°	84°	76°	66°	84°	76°	66°				
24	43,2																					24			
26	43			41,2						31,9												26			
28	42,5			41,1						31,8			26,9			21						28			
30	42			40,7						31,8			26,9			20,8				15,8		30			
32	41,5			40,3						31,8			26,8			20,7				15,7		32			
34	41			39,9						31,8			26,6			20,6				15,6		34			
36	40,6	39,4		39,6	38,3					31,4			26,3			20,5				15,5		36			
38	40,1	38,9		39,3	37,9					36,3	34,6		30,8			20,4				15,5		38			
40	39,4	38,5		38,9	37,6					36,1	34,6		30,1	29,6		20,3				15,4		40			
42	38,7	38,1		38,6	37,2					35,8	34,6		29,6	28,8		24,7	23,9			15,3		42			
44	38,1	37,7		38,1	37					35,5	34,4		29,2	28,3		24,1	23,3			15,2		44			
46	37,4	37		37,6	36,7					35,1	34,2		28,9	28,2		23,4	22,5			15	13,8	46			
48	36,7	35,9	35,6	37,1	36,5					34,8	34		28,5	27,8		22,8	21,7			14,7	13,5	48			
50	35,2	34,9	34,8	36,1	36,3	34,4				34,4	33,9		28,1	27,4		22,2	20,9			14,4	13,1	50			
52	33,6	33,9	34	34,5	36	34,2				34,1	33,9		27,8	26,9		21,6	20,2			14,2	12,7	52			
54	32,1	33,1	32,9	32,9	35,4	34				33,4	33,7	31,7	27,5	26,5		21,1	19,4			13,8	12,2	54			
56	30,6	32,3	31,7	31,5	34	33,8				32	33,6	31,6	27,2	26	25,3	20,6	18,7			13,4	11,8	56			
58	29,1	31,1	30,7	30	32,6	32,5				30,5	33,4	30,8	27	25,5	24,9	20,1	18	17,4			13,1	11,3	58		
60	27	29,6	29,8	28,5	31,1	31,3				29,1	32,2	29,6	26,9	24,9	24,3	19,7	17,4	16,3			12,8	10,9	60		
62	24,4	28,3	29,1	27	29,6	30,2				27,7	30,7	28,6	26,9	24,4	23,7	19,3	16,8	15,4	15,7	13,4	11,9	12,5	10,5	62	
64	21,4	27	28,6	24,1	28,2	29,1				26,2	29,3	27,5	26	23,9	22,8	19,1	16,3	14,6	15,4	12,9	11,1	12,2	10	64	
66	17,1	25,6	27,8	20,3	26,9	28,1				22,9	27,9	26,6	23,8	23,5	22	18,9	15,8	13,9	15,1	12,4	10,4	12	9,6	7,7	66
68		22,2	26,5		25,8	27,1					26,6	25,7		23,3	21,2	18,9	15,3	13,2	15	12	9,8	11,8	9,2	7,1	68
70			25,4		22	26,2					25,5	24,8		23,2	20,6		14,9	12,6		11,6	9,2		8,9	6,6	70
72			23,6			25,2						24		23,2	20		14,7	12		11,2	8,7		8,5	6,2	72
74					24,3							23,1			19,6		14,6	11,5		11	8,3		8,2	5,8	74
76												22,3					19,3				7,8		8	5,4	76
78																	19,3				7,4			5	78
80																		10,4			7,1			4,7	80
82																					6,8			4,4	82
84																								4,2	84

\* Adapter · adapter · pièce d'adaptateur · adattatore · adaptador · адаптер

t\_198\_206\_01201\_00\_000

# Traglasten

# TN 66,5 m

Lifting capacities - Forces de levage - Portate - Tablas de carga - Грузоподъемность



	16,3 + 4 m*			21,8 + 4 m*			27,2 + 4 m*			32,7 + 4 m*			38,2 + 4 m*			43,7 + 4 m*			49,1 + 4 m*				
	84°	76°	66°	84°	76°	66°	84°	76°	66°	84°	76°	66°	84°	76°	66°	84°	76°	66°	84°	76°	66°		
26	39			37,4			33,7						24,5									26	
28	38,8			37,2			33,6			28,9			24,5									28	
30	38,4			37,1			33,5			28,9			24,5			19				14,2		30	
32	37,9			36,8			33,5			28,9			24,5			18,9				14,1		32	
34	37,5			36,5			33,4			28,8			24,4			18,8				14		34	
36	37,2			36,1			33,3			28,8			24,2			18,7				13,9		36	
38	36,8	35,7		35,8	34,5		33,1			28,6			24			18,6				13,9		38	
40	36,3	35,3		35,5	34,3		32,9	31,2		28,2			23,7			18,6				13,8		40	
42	35,8	34,9		35,3	34		32,7	31,2		27,6	26,9		23,2			18,4				13,8		42	
44	35,3	34,6		35	33,7		32,5	31,2		26,9	26,5		22,7	21,9		18,3				13,7		44	
46	34,8	34,3		34,7	33,5		32,2	31,1		26,7	25,6		22,1	21,4		18	16,9			13,6		46	
48	34,3	33,9		34,3	33,3		31,9	31		26,4	25,5		21,6	20,7		17,6	16,5			13,5	12,3	48	
50	34	33,3	32,3	34	33,1		31,7	30,8		26,1	25,4		21,1	20		17,2	16			13,3	12,2	50	
52	33,1	32,6	32	33,5	32,9	31,2	31,4	30,7		25,8	25,1		20,5	19,3		16,8	15,4			13,1	11,9	52	
54	31,8	31,8	31,4	32,2	32,8	31	31,2	30,7		25,6	24,8		20	18,6		16,3	14,9			12,9	11,5	54	
56	30,5	31,1	30,8	30,8	32,6	30,8	31	30,6	28,7	25,3	24,4		19,5	18		15,9	14,3			12,6	11,1	56	
58	29,1	30,4	29,8	29,5	31,6	30,7	29,9	30,6	28,6	25,1	24	22,8	19	17,4		15,5	13,8			12,3	10,7	58	
60	27,8	29,6	28,9	28,2	30,5	30,6	28,7	30,5	28,6	24,9	23,6	22,8	18,6	16,8		15,1	13,3			12	10,3	60	
62	26	28,3	28,1	26,9	29,2	29,5	27,4	29,9	27,9	24,7	23,3	22,5	18,2	16,2	15,2	14,8	12,8			11,7	10	62	
64	23,9	27	27,4	25,7	27,9	28,5	26,1	28,9	26,9	24,7	22,8	22	17,9	15,6	14,4	14,4	12,3	11		11,4	9,6	64	
66	21,5	25,8	26,9	24	26,6	27,5	25	27,6	26	24,5	22,4	21,5	17,6	15,1	13,6	14,1	11,9	10,3		11,2	9,2	66	
68	18,6	24,6	26,3	21,2	25,4	26,6	23,1	26,3	25,1	23	22	20,7	17,4	14,7	13	13,9	11,4	9,6		10,9	8,8	7	68
70		22,7	25,3	17,4	24,3	25,7	19,9	25,1	24,2	21,1	21,7	20	17,3	14,3	12,3	13,7	11	9,1		10,8	8,5	6,5	70
72		18,9	24,2		23,3	24,8		24	23,4		21,6	19,4		13,9	11,7	13,7	10,7	8,5		10,6	8,1	6,1	72
74			23,2			24		23	22,7		21,6	18,9		13,6	11,2		10,3	8		7,8	5,6	74	
76					23,2				22		21,6	18,4		13,4	10,7		10	7,6		7,5	5,2	76	
78								21,2				18,1			10,2		9,8	7,1		7,3	4,9	78	
80												17,9			9,8			6,8		7,1	4,5	80	
82												17,9			9,5			6,4			4,3	82	
84															9,3			6,1			4	84	
86																		5,9			3,8	86	
88																					3,6	88	

\* Adapter - adapter - pièce d'adaptateur - adattatore - adaptador - адаптер

t\_198\_206\_01301\_00\_000

# Traglasten

# TN 70 m

Lifting capacities • Forces de levage • Portate • Tablas de carga • Грузоподъемность



	16,3 + 4 m*			21,8 + 4 m*			27,2 + 4 m*			32,7 + 4 m*			38,2 + 4 m*			43,7 + 4 m*			49,1 + 4 m*			
	84°	76°	66°	84°	76°	66°	84°	76°	66°	84°	76°	66°	84°	76°	66°	84°	76°	66°	84°	76°	66°	
26	35,3																					26
28	35,1			33,7			30,4			26,3												28
30	34,9			33,5			30,3			26,3			22,2			17,3						30
32	34,6			33,4			30,3			26,2			22,2			17,1			12,7			32
34	34,2			33,2			30,2			26,2			22,2			17			12,6			34
36	33,9			32,9			30,1			26,2			22,1			16,9			12,5			36
38	33,5	32,5		32,6			30,1			26,1			21,9			16,9			12,5			38
40	33,2	32,2		32,3	31		29,9			26,1			21,8			16,8			12,4			40
42	32,8	31,8		32,1	31		29,7	28,1		25,7			21,5			16,7			12,4			42
44	32,5	31,5		31,9	30,7		29,5	28,1		25,3	24,4		21,2			16,6			12,3			44
46	32,1	31,2		31,6	30,5		29,3	28,1		24,7	24,2		20,7	20		16,6			12,3			46
48	31,6	30,9		31,3	30,2		29,1	28,1		24,2	23,5		20,2	19,4		16,3	15,2		12,2			48
50	31,2	30,7		31	30		28,9	28		24	23,1		19,7	18,8		16	14,9		12,1	11		50
52	30,9	30,4	29,2	30,7	29,9		28,6	27,9		23,8	23		19,3	18,2		15,6	14,5		12	10,9		52
54	30,3	30,1	29	30,4	29,7	28,2	28,4	27,8		23,5	22,9		18,8	17,7		15,2	14		11,8	10,6		54
56	29,5	29,5	28,7	29,6	29,6	28	28,1	27,7		23,3	22,6		18,3	17,1		14,9	13,5		11,6	10,3		56
58	28,4	28,9	28,3	28,8	29,6	27,8	27,9	27,6	25,8	23,1	22,3		17,9	16,5		14,5	13		11,3	9,9		58
60	27,2	28,3	27,8	27,6	29,1	27,7	27,4	27,6	25,8	22,9	22	20,6	17,5	15,9		14,1	12,5		11,1	9,6		60
62	26,1	27,5	27	26,4	28,4	27,6	26,8	27,4	25,8	22,7	21,6	20,6	17,1	15,4		13,8	12,1		10,8	9,3		62
64	24,8	26,5	26,3	25,3	27,3	27,6	25,7	27,2	25,7	22,6	21,3	20,6	16,7	14,8	14	13,5	11,6		10,5	8,9		64
66	23	25,3	25,6	24,1	26,1	26,8	24,5	26,8	25,2	22,5	21	20,2	16,4	14,4	13,2	13,1	11,1	9,9	10,3	8,6		66
68	21,1	24,2	25	23	25	25,9	23,4	25,8	24,4	22,5	20,7	19,8	16,1	13,9	12,5	12,9	10,7	9,2	10	8,2		68
70	18,8	23,1	24,7	21,1	23,8	25	22,4	24,7	23,5	21,9	20,4	19,2	15,9	13,5	11,8	12,6	10,3	8,7	9,8	7,9	6,2	70
72	16,1	22,1	23,8	18,5	22,8	24,2	20,3	23,6	22,8	20,3	20,1	18,7	15,8	13,1	11,3	12,4	10	8,1	9,6	7,6	5,7	72
74		20	22,7		21,8	23,4	17,3	22,6	22	19	19,9	18,1	15,8	12,7	10,7	12,3	9,6	7,6	9,5	7,2	5,3	74
76			21,8		20,6	22,6		21,6	21,3		19,9	17,6		12,4	10,2		9,3	7,1	9,4	6,9	4,8	76
78			20,9			21,9		20,5	20,6		19,9	17,2		12,2	9,7		9	6,7		6,7	4,5	78
80						21			20			16,8		12,1	9,3		8,8	6,3		6,4	4,2	80
82									19,3			16,5			8,9		8,6	5,9		6,2	3,9	82
84												16,5			8,6			5,6		3,7		84
86															8,3			5,3		3,5		86
88																		5,1		3,2		88
90																		4,9		3,1		90
92																				2,9		92

\* Adapter - adapter - pièce d'adaptateur - adattatore - adaptador - адаптер

t\_198\_206\_01401\_00\_000

# Traglasten

# TN 73,5 m

Lifting capacities · Forces de levage · Portate · Tablas de carga · Грузоподъемность



	16,3 + 4 m*			21,8 + 4 m*			27,2 + 4 m*			32,7 + 4 m*			38,2 + 4 m*			43,7 + 4 m*			49,1 + 4 m*				
	84°	76°	66°	84°	76°	66°	84°	76°	66°	84°	76°	66°	84°	76°	66°	84°	76°	66°	84°	76°	66°		
28	31,4			30,1			27,4															28	
30	31,1			29,9			27,3			23,6			20									30	
32	30,9			29,8			27,2			23,6			20			15,5				11,2		32	
34	30,6			29,6			27,1			23,5			20			15,4				11,2		34	
36	30,3			29,3			27			23,5			19,9			15,3				11,2		36	
38	30			29			26,9			23,4			19,9			15,2				11,2		38	
40	29,7	28,8		28,8			26,7			23,4			19,8			15,2				11,2		40	
42	29,4	28,7		28,5	27,5		26,5			23,4			19,7			15,1				11,1		42	
44	29	28,4		28,3	27,5		26,3	25,1		23,2	20,9		19,5			15				11		44	
46	28,7	28,1		28	27,4		26	25,1		22,9	21,8		19,2	17,6		14,9				11		46	
48	28,4	27,8		27,7	27,2		25,8	25,1		22,5	21,8		18,8	18,1		14,9				11		48	
50	28,1	27,6		27,4	27		25,6	25,1		22	21,5		18,4	17,7		14,7	13,6			10,9		50	
52	27,8	27,4		27,1	26,8		25,3	25		21,6	20,8		18	17,2		14,5	13,5			10,8	9,7	52	
54	27,6	27,2	26,1	26,9	26,6		25,1	24,9		21,5	20,7		17,6	16,7		14,2	13,1			10,8	9,7	54	
56	27,3	27	25,8	26,7	26,5	25,1	25	24,8		21,3	20,6		17,2	16,2		13,9	12,7			10,6	9,6	56	
58	27,1	26,8	25,6	26,5	26,3	24,9	24,8	24,6		21,1	20,5		16,8	15,6		13,5	12,3			10,4	9,3	58	
60	26,7	26,5	25,5	26,3	26,2	24,8	24,7	24,5	23	20,9	20,2		16,4	15,1		13,2	11,8			10,2	9	60	
62	25,5	26,3	25,3	25,6	26	24,7	24,6	24,4	23	20,8	20	18,5	16	14,7		12,9	11,4			10	8,6	62	
64	24,5	25,7	25	24,8	25,9	24,6	24,5	24,3	23	20,6	19,7	18,5	15,7	14,2		12,6	11			9,8	8,4	64	
66	23,4	24,8	24,6	23,7	25,3	24,5	24,3	24,2	23	20,5	19,5	18,5	15,4	13,7	12,9	12,3	10,6			9,6	8	66	
68	22	23,8	24	22,7	24,5	24,5	23,6	24,2	23	20,5	19,2	18,4	15,1	13,3	12,2	12	10,2	9		9,3	7,7	68	
70	20,4	22,8	23,4	21,7	23,5	24,4	22,6	24	23	20,4	19	18,1	14,8	12,8	11,6	11,8	9,8	8,4		9,1	7,4	70	
72	18,6	21,8	23	20,5	22,5	23,6	21,5	23,7	22,4	20,4	18,9	17,8	14,6	12,4	11	11,5	9,4	7,9		8,9	7,1	5,5	72
74	16,6	20,9	22,4	18,6	21,5	22,8	19,8	22,7	21,7	19,4	18,7	17,4	14,5	12,1	10,4	11,3	9,1	7,4		8,7	6,8	5	74
76	14,1	19,9	21,4	16,1	20,6	22,1	17,7	21,7	21	18	18,5	17	14,4	11,7	9,9	11,2	8,8	6,9		8,6	6,5	4,6	76
78		17,5	20,6		19,8	21,4		20,8	20,3	16,6	18,4	16,5	14,4	11,5	9,5	11,1	8,5	6,5		8,4	6,2	4,3	78
80			19,7		18	20,7		19,9	19,7		18,4	16,1		11,2	9		8,2	6,1		6	4		80
82			19			19,8			19,1		18,4	15,7		11	8,6		8	5,7		5,7	3,7		82
84						19			18,5			15,4		11	8,2		7,8	5,3		5,5	3,5		84
86									17,9			15,3			7,9			5		5,3	3,2		86
88												15,2			7,6			4,7			3		88
90															7,4			4,5			2,8		90
92																		4,3			2,6		92
94																					2,4		94

\* Adapter · adapter · pièce d'adaptateur · adattatore · adaptador · адаптер

t\_198\_206\_01501\_00\_000

# Traglasten

# TN 77 m

Lifting capacities • Forces de levage • Portate • Tablas de carga • Грузоподъемность



	16,3 + 4 m*			21,8 + 4 m*			27,2 + 4 m*			32,7 + 4 m*			38,2 + 4 m*			43,7 + 4 m*			49,1 + 4 m*			
	84°	76°	66°	84°	76°	66°	84°	76°	66°	84°	76°	66°	84°	76°	66°	84°	76°	66°	84°	76°	66°	
28	28,5																					28
30	28,3			27,2			24,8			21,4												30
32	28			27,1			24,7			21,4			18,1			14						32
34	27,9			26,9			24,5			21,3			18			13,9			9,8			34
36	27,6			26,7			24,4			21,2			18			13,8			9,8			36
38	27,4			26,6			24,3			21,2			18			13,7			9,8			38
40	27,1			26,3			24,3			21,2			17,9			13,6			9,8			40
42	26,8	25,9		26,1			24,2			21,1			17,9			13,5			9,8			42
44	26,6	25,8		25,8	24,8		24	22,7		21,1			17,8			13,4			9,8			44
46	26,3	25,6		25,6	24,7		23,9	22,6		21	19,7		17,6			13,4			9,8			46
48	26	25,3		25,3	24,7		23,7	22,6		20,8	19,7		17,4	16,4		13,3			9,7			48
50	25,8	25,1		25,1	24,6		23,5	22,6		20,4	19,7		17,1	16,3		13,2	12,1		9,7			50
52	25,5	24,9		24,8	24,4		23,3	22,6		20,1	19,5		16,7	16		13,1	12,1		9,7	8,4		52
54	25,3	24,7		24,6	24,2		23,1	22,6		19,7	19		16,4	15,6		13	12,1		9,6	8,4		54
56	25	24,5	23,5	24,3	24		22,9	22,5		19,4	18,7		16	15,1		12,8	11,8		9,5	8,4		56
58	24,8	24,4	23,3	24,1	23,9	22,5	22,7	22,4		19,3	18,6		15,6	14,7		12,6	11,5		9,4	8,4		58
60	24,6	24,3	23,1	24	23,8	22,5	22,6	22,4		19,1	18,5		15,3	14,2		12,3	11,1		9,3	8,2		60
62	24,4	24,1	23	23,8	23,7	22,4	22,5	22,3	20,6	19	18,3		14,9	13,8		12	10,7		9,1	7,9		62
64	23,7	24	22,8	23,6	23,5	22,3	22,3	22,2	20,6	18,9	18,2	16,6	14,6	13,3		11,7	10,3		8,9	7,6		64
66	22,8	23,7	22,7	23,4	23,4	22,2	22,3	22,1	20,6	18,7	17,9	16,6	14,3	12,9		11,4	10		8,7	7,3		66
68	21,9	23	22,6	22,6	23,3	22,1	22,2	22	20,6	18,6	17,7	16,6	14	12,5	11,7	11,2	9,6		8,5	7,1		68
70	20,8	22,2	22,2	21,7	23,2	22,1	22	22	20,6	18,6	17,5	16,6	13,7	12,1	11,1	10,9	9,3	8,1	8,3	6,8		70
72	19,5	21,3	21,8	20,8	22,4	22,1	21,1	21,9	20,6	18,5	17,4	16,5	13,5	11,7	10,5	10,7	8,9	7,6	8,1	6,5		72
74	18	20,4	21,4	19,6	21,5	22,1	20,2	21,8	20,6	18,5	17,2	16,2	13,3	11,3	9,9	10,5	8,6	7,1	7,9	6,2	4,7	74
76	16,3	19,6	20,9	18,1	20,6	21,6	19,1	21,3	20,3	18,2	17,1	15,9	13,1	10,9	9,4	10,3	8,3	6,6	7,7	6	4,3	76
78	14,4	18,8	20,1	16,2	19,7	20,9	17,5	20,4	19,7	17,2	17	15,6	13	10,6	8,9	10,1	8	6,2	7,6	5,7	3,9	78
80	11,5	17,6	19,3	13,8	18,9	20,3	15,4	19,5	19	16,2	16,9	15,3	13	10,4	8,5	10	7,7	5,8	7,4	5,4	3,6	80
82		15,2	18,5		18	19,7		18,7	18,4		16,9	14,8	13	10,1	8,1	10	7,4	5,4	7,3	5,2	3,3	82
84			17,7		15,1	18,9		17,9	17,9		16,9	14,5		10	7,7		7,2	5,1		4,9	3	84
86			16,4			18,2			17,3		16,9	14,2		9,8	7,4		7	4,7		4,7	2,7	86
88						17,4			16,8					14	9,8		7			4,5	2,5	88
90									16,3					13,9	6,8				4,4	4,4	2,3	90
92														13,9	6,5				4		2	92
94															6,4				3,8		1,9	94
96																			3,6			96
98																					1,5	98

\* Adapter - adapter - pièce d'adaptateur - adattatore - adaptador - адаптер

t\_198\_206\_01601\_00\_000

# Traglasten

# TN 80,5 m

Lifting capacities - Forces de levage - Portate - Tablas de carga - Грузоподъемность



	16,3 + 4 m*			21,8 + 4 m*			27,2 + 4 m*			32,7 + 4 m*			38,2 + 4 m*			43,7 + 4 m*			49,1 + 4 m*				
	84°	76°	66°	84°	76°	66°	84°	76°	66°	84°	76°	66°	84°	76°	66°	84°	76°	66°	84°	76°	66°		
30	25,7			24,7																		30	
32	25,4			24,5			22,4			19,4			16,4									32	
34	25,3			24,3			22,2			19,3			16,3			12,6				8,5		34	
36	25,1			24,2			22,1			19,2			16,3			12,5				8,5		36	
38	24,9			24			22			19,2			16,2			12,4				8,5		38	
40	24,6			23,8			21,9			19,1			16,2			12,3				8,5		40	
42	24,3			23,6			21,8			19,1			16,2			12,3				8,5		42	
44	23,9	23,3		23,3	22,4		21,7			19			16,1			12,2				8,5		44	
46	23,5	23,2		22,9	22,3		21,4	20,4		19			16			12,1				8,5		46	
48	23,2	23		22,6	22,2		21,1	20,3		18,8	17,7		15,9			12				8,5		48	
50	22,8	22,8		22,3	22,1		20,8	20,3		18,7	17,7		15,8	14,8		12				8,5		50	
52	22,5	22,5		21,9	21,9		20,6	20,3		18,5	17,7		15,5	14,7		11,9	10,9			8,5		52	
54	22,2	22,1		21,6	21,6		20,3	20,2		18,3	17,7		15,2	14,5		11,9	10,9			8,5	7,3	54	
56	21,8	21,8		21,3	21,4		20	20		17,9	17,4		14,9	14,2		11,8	10,9			8,5	7,3	56	
58	21,5	21,5	21,2	21	21,1		19,8	19,8		17,6	16,9		14,6	13,8		11,7	10,8			8,5	7,3	58	
60	21,2	21,2	21	20,7	20,8	20,1	19,6	19,6		17,3	16,7		14,3	13,4		11,4	10,4			8,4	7,3	60	
62	20,9	20,9	20,7	20,4	20,5	20,1	19,3	19,4		17,2	16,7		14	13		11,2	10,1			8,3	7,3	62	
64	20,7	20,7	20,5	20,2	20,3	19,9	19,1	19,2	18,4	17	16,6		13,6	12,6		10,9	9,7			8,2	7,1	64	
66	20,4	20,4	20,2	20	20,1	19,8	18,9	19	18,4	16,9	16,5	15	13,3	12,2		10,7	9,4			8	6,8	66	
68	20,1	20,2	20	19,7	19,8	19,5	18,7	18,7	18,4	16,7	16,3	14,8	13,1	11,8		10,4	9,1			7,8	6,6	68	
70	19,9	19,9	19,8	19,5	19,6	19,3	18,5	18,6	18,3	16,6	16,1	14,8	12,8	11,5	10,8	10,2	8,7			7,6	6,3	70	
72	19,4	19,7	19,6	19,3	19,4	19,1	18,4	18,4	18,1	16,5	16	14,8	12,6	11,1	10,3	10	8,4	7,4		7,5	6,1	72	
74	18,4	19,5	19,4	19,2	19,2	19	18,2	18,3	18	16,4	15,8	14,8	12,3	10,7	9,7	9,7	8,1	6,9		7,3	5,8	74	
76	17,2	19,4	19,2	18,7	19,1	18,8	18,1	18,1	17,8	16,4	15,7	14,8	12,1	10,4	9,2	9,5	7,8	6,5		7,1	5,5	4,1	76
78	15,9	18,8	19,1	17,4	18,9	18,7	17,9	18	17,7	16,3	15,6	14,6	12	10,1	8,7	9,4	7,5	6		6,9	5,3	3,7	78
80	14,3	18,1	18,9	16	18,6	18,6	16,9	17,9	17,6	16,2	15,5	14,4	11,9	9,8	8,2	9,2	7,3	5,6		6,8	5,1	3,4	80
82	12,4	17,1	18,5	14,2	17,8	18,5	15,5	17,9	17,5	15,3	15,5	14,2	11,8	9,5	7,8	9,1	7	5,2		6,6	4,8	3,1	82
84		15,4	17,7	11,7	17,1	18,4	13,4	17,6	17,4	14,6	15,5	13,9	11,8	9,3	7,4	9	6,8	4,9		6,5	4,6	2,8	84
86		12,9	17		16	17,8		16,9	16,9		15,5	13,5		9,1	7,1	9	6,5	4,5		6,5	4,4	2,5	86
88			16,3			17,1		16	16,4		15,5	13,2		9	6,8		6,3	4,3		4,2	2,3		88
90					16,4				15,9		15,1	13		8,9	6,4		6,1	4		4	2		90
92									15,4			12,9			6,2		6	3,8		3,9	1,8		92
94												12,9			5,9			3,6		3,8	1,6		94
96												12,9			5,7			3,4					96
98															5,6								98
100																							100

\* Adapter - adapter - pièce d'adaptateur - adattatore - adaptador - адаптер

t\_198\_206\_01701\_00\_000

# Traglasten

# TN 84 m

Lifting capacities - Forces de levage - Portate - Tablas de carga - Грузоподъемность



	16,3 + 4 m*			21,8 + 4 m*			27,2 + 4 m*			32,7 + 4 m*			38,2 + 4 m*			43,7 + 4 m*			49,1 + 4 m*			
	84°	76°	66°	84°	76°	66°	84°	76°	66°	84°	76°	66°	84°	76°	66°	84°	76°	66°	84°	76°	66°	
30	23,3																					30
32	23,1			22,3					20,3			16,9										32
34	22,9			22,1					20,1			17,4			14,7				11,2			34
36	22,7			21,9					20			17,4			14,6				11,1		7,3	36
38	22,5			21,7					19,9			17,3			14,6				11,1		7,3	38
40	22,4			21,6					19,8			17,2			14,6				11		7,3	40
42	22,1			21,4					19,7			17,2			14,5				11		7,3	42
44	21,9	21		21,2					19,6			17,1			14,5				10,9		7,3	44
46	21,6	20,9		21	20,1				19,5			17,1			14,4				10,8		7,3	46
48	21,3	20,8		20,7	20				19,2	18,3		17			14,3				10,8		7,3	48
50	21	20,7		20,4	19,9				19	18,3		16,9	15,8		14,3				10,7		7,3	50
52	20,7	20,6		20,1	19,8				18,8	18,2		16,8	15,8		14,2	13,2			10,7		7,3	52
54	20,4	20,3		19,8	19,7				18,5	18,2		16,6	15,8		14	13,2			10,6	9,5	7,3	54
56	20	20		19,6	19,5				18,3	18,1		16,4	15,8		13,7	13,1			10,5	9,5	7,3	56
58	19,7	19,7		19,3	19,3				18	18		16,2	15,7		13,5	12,7			10,5	9,5	7,3	58
60	19,4	19,4	19	19	19				17,8	17,8		15,9	15,3		13,2	12,5			10,4	9,5	7,3	60
62	19,1	19,2	18,9	18,7	18,7	18			17,6	17,6		15,6	15		13	12,1			10,2	9,3	7,2	62
64	18,9	18,9	18,7	18,5	18,5	18			17,4	17,4		15,4	15		12,7	11,8			10	8,9	7,2	64
66	18,6	18,6	18,5	18,2	18,3	18			17,2	17,2	16,4	15,2	14,9		12,4	11,4			9,8	8,6	7,1	66
68	18,3	18,4	18,2	18	18	17,8			17	17	16,4	15,1	14,8	13,6	12,1	11,1			9,5	8,3	7	68
70	18,1	18,1	18	17,7	17,8	17,6	16,8	16,8	16,4	16,4	14,9	14,7	13,2	11,9	10,7				9,3	8	6,8	70
72	17,9	17,9	17,7	17,5	17,6	17,4	16,6	16,6	16,4	14,8	14,6	13,2	11,6	10,4	9,8				9,1	7,7	6,7	72
74	17,6	17,7	17,5	17,3	17,4	17,2	16,4	16,5	16,2	14,7	14,4	13,2	11,4	10,1	9,3				8,9	7,5	6,5	74
76	17,2	17,5	17,3	17,1	17,2	17	16,2	16,3	16,1	14,6	14,3	13,2	11,2	9,8	8,8				8,7	7,2	6	76
78	16,3	17,3	17,2	17	17	16,8	16,1	16,2	15,9	14,5	14,2	13,2	11	9,5	8,3				8,5	6,9	5,6	78
80	15,2	17,2	17	16,4	16,9	16,7	16	16	15,8	14,4	14,1	13,2	10,9	9,2	7,9				8,3	6,6	5,2	80
82	13,9	16,8	16,9	15,4	16,8	16,5	15,8	15,9	15,7	14,4	14	13	10,7	8,9	7,5				8,2	6,4	4,8	82
84	12,5	16,1	16,8	14	16,5	16,4	14,9	15,9	15,6	14,2	14	12,8	10,7	8,7	7,1				8	6,1	4,4	84
86	10,6	15,1	16,6	12,3	15,9	16,4	13,5	15,8	15,5	13,4	13,9	12,6	10,7	8,4	6,7				7,9	5,9	4,1	86
88		13,5	15,9		15,3	16,3	11,7	15,8	15,4	12,7	13,9	12,4	10,7	8,2	6,4				7,9	5,7	3,8	88
90			15,2		14	16		15,1	15,3		13,9	12,1		8,1	6,1				5,5	3,5	5,5	90
92			14,6			15,3		13,9	14,8		13,9	11,9		8	5,8				5,3	3,3	3,3	92
94						14,7			14,4			11,7		7,9	5,5				5,1	3	3,2	94
96									14			11,6			5,2				5,1	2,8	3,1	96
98												11,6			5					2,6		98
100															4,8					2,4		100
104																				2,2		104

\* Adapter - adapter - pièce d'adaptateur - adattatore - adaptador - адаптер

t\_198\_206\_01801\_00\_000

# Traglasten

# TN 87,5 m

Lifting capacities - Forces de levage - Portate - Tablas de carga - Грузоподъемность



	16,3 + 4 m*			21,8 + 4 m*			27,2 + 4 m*			32,7 + 4 m*			38,2 + 4 m*			43,7 + 4 m*			49,1 + 4 m*				
	84°	76°	66°	84°	76°	66°	84°	76°	66°	84°	76°	66°	84°	76°	66°	84°	76°	66°	84°	76°	66°		
32	20,5			19,8																		32	
34	20,1			19,5			18				15,6			13,3								34	
36	19,7			19,2			17,8				15,5			13,2			9,9			6,3		36	
38	19,4			18,8			17,5				15,5			13,2			9,9			6,3		38	
40	19			18,5			17,3				15,4			13,1			9,8			6,3		40	
42	18,7			18,2			17				15,2			13,1			9,8			6,3		42	
44	18,4			17,9			16,8				15			13			9,8			6,3		44	
46	18,1	18,1		17,7			16,5				14,8			12,9			9,7			6,3		46	
48	17,8	17,8		17,4	17,4		16,3				14,6			12,7			9,7			6,3		48	
50	17,6	17,5		17,1	17,1		16,1	16			14,5	13,6		12,6			9,6			6,3		50	
52	17,3	17,3		16,9	16,9		15,8	15,8			14,3	14,1		12,5	11,4		9,6			6,3		52	
54	17	17		16,7	16,6		15,6	15,6			14,1	14		12,3	11,8		9,5			6,3		54	
56	16,8	16,8		16,4	16,4		15,4	15,4			14	13,9		12,2	11,7		9,4	8,4		6,3		56	
58	16,6	16,6		16,2	16,2		15,3	15,3			13,8	13,8		12,1	11,7		9,4	8,4		6,3	5,3	58	
60	16,4	16,3		16	16		15,1	15,1			13,7	13,6		12	11,6		9,3	8,4		6,3	5,3	60	
62	16,2	16,1	16	15,8	15,8		14,9	14,9			13,6	13,5		11,9	11,3		9,3	8,4		6,3	5,3	62	
64	16	15,9	15,8	15,6	15,6	15,3	14,8	14,7			13,4	13,4		11,7	11		9,1	8,4		6,3	5,3	64	
66	15,8	15,8	15,6	15,4	15,4	15,2	14,6	14,6			13,3	13,2		11,5	10,7		9	8,1		6,3	5,3	66	
68	15,6	15,6	15,4	15,3	15,3	15	14,5	14,5	14,2		13,2	12,9		11,3	10,4		8,8	7,8		6,3	5,3	68	
70	15,5	15,5	15,3	15,2	15,1	14,9	14,4	14,3	14		13,1	12,8	12,4	11,1	10,1		8,6	7,5		6,2	5,2	70	
72	15,2	15,3	15,1	15	15	14,8	14,2	14,2	13,9		13,1	12,7	11,9	10,8	9,8		8,4	7,3		6	5	72	
74	15	15,2	15	14,8	14,9	14,6	14,2	14,1	13,8		12,9	12,6	11,7	10,6	9,5	9	8,2	7		5,9	4,7	74	
76	14,7	14,9	14,9	14,6	14,8	14,5	14,1	14	13,7		12,7	12,6	11,7	10,4	9,2	8,5	8,1	6,7	5,9	5,8	4,5	76	
78	14,3	14,7	14,8	14,2	14,6	14,4	13,8	13,9	13,6		12,6	12,5	11,7	10,2	8,9	8,1	7,9	6,5	5,4	5,6	4,3	78	
80	14	14,3	14,6	13,9	14,3	14,3	13,6	13,9	13,6		12,6	12,5	11,7	10,1	8,7	7,7	7,7	6,2	5	5,5	4,1	2,8	80
82	13,7	14	14,3	13,6	14	14,3	13,3	13,7	13,5		12,6	12,5	11,7	9,9	8,4	7,3	7,5	6	4,6	5,3	3,9	2,5	82
84	13,2	13,7	14	13,3	13,7	14	13	13,5	13,5		12,4	12,5	11,7	9,8	8,2	6,9	7,4	5,7	4,3	5,2	3,7	2,2	84
86	12,3	13,4	13,7	13,1	13,4	13,8	12,8	13,2	13,4		12,2	12,5	11,6	9,7	8	6,5	7,3	5,5	4	5,1	3,5	1,9	86
88	10,9	13,1	13,4	12,4	13,2	13,5	12,6	13	13,3		12,2	12,4	11,4	9,7	7,7	6,2	7,2	5,3	3,6	5	3,3	1,6	88
90	9,4	12,9	13,2	10,7	13	13,2	11,8	12,8	13,1		12,1	12,2	11,3	9,7	7,5	5,8	7,1	5,1	3,4	4,9	3,1		90
92		11,8	12,9		12,7	13		12,6	12,9		11,1	12,1	11,2	9,7	7,4	5,6	7,1	4,9	3,1	4,8	3		92
94			12,7		12,2	12,9		12,5	12,7		12	11			7,2	5,3		4,8	2,8		2,8		94
96			12,7			12,7			12,5		11,9	10,9			7,2	5		4,6	2,6		2,7		96
98						12,6			12,4			10,7			7,2	4,8		4,5	2,4		2,6		98
100									12,4							4,6			2,2				100
104																4,3			1,9				104

\* Adapter - adapter - pièce d'adaptateur - adattatore - adaptador - адаптер

t\_198\_206\_01901\_00\_000

# Traglasten

# TN 91 m

Lifting capacities • Forces de levage • Portate • Tablas de carga • Грузоподъемность



	16,3 + 4 m*			21,8 + 4 m*			27,2 + 4 m*			32,7 + 4 m*			38,2 + 4 m*			43,7 + 4 m*			49,1 + 4 m*			
	84°	76°	66°	84°	76°	66°	84°	76°	66°	84°	76°	66°	84°	76°	66°	84°	76°	66°	84°	76°	66°	
32	18,8																					32
34	18,5			17,9			16,3			13,7												34
36	18,2			17,7			16,2			14,1			11,9			8,6						36
38	17,9			17,4			16			14			11,8			8,6			4,9			38
40	17,6			17,1			15,9			13,9			11,8			8,6			4,9			40
42	17,3			16,8			15,7			13,8			11,7			8,6			4,9			42
44	17			16,6			15,4			13,6			11,7			8,6			4,9			44
46	16,7			16,3			15,2			13,4			11,6			8,6			4,9			46
48	16,5	16,4		16			15			13,3			11,6			8,6			4,9			48
50	16,2	16,2		15,8	15,8		14,8	14,5		13,1			11,5			8,5			4,9			50
52	15,9	15,9		15,6	15,6		14,6	14,5		13	12,6		11,4			8,4			4,9			52
54	15,7	15,7		15,3	15,3		14,4	14,4		12,8	12,6		11,3	10,5		8,4			4,9			54
56	15,5	15,5		15,1	15,1		14,2	14,2		12,7	12,6		11,2	10,5		8,3	7,3		4,9			56
58	15,3	15,2		14,9	14,9		14	14		12,5	12,5		11,1	10,5		8,3	7,3		4,9	4,3		58
60	15,1	15		14,7	14,7		13,9	13,8		12,4	12,4		11	10,4		8,2	7,3		4,9	4,3		60
62	14,9	14,9		14,5	14,5		13,7	13,7		12,3	12,2		10,9	10,3		8,2	7,3		4,9	4,3		62
64	14,7	14,7	14,5	14,4	14,3		13,5	13,5		12,2	12,1		10,7	10,1		8,1	7,3		4,9	4,3		64
66	14,5	14,5	14,3	14,2	14,2		13,4	13,4		12	12		10,5	9,8		8	7,3		4,9	4,3		66
68	14,3	14,3	14,2	14,1	14	13,8	13,3	13,3		11,9	11,9		10,3	9,6		7,9	7		4,9	4,3		68
70	14,2	14,2	14	13,9	13,9	13,6	13,1	13,1	12,8	11,8	11,6		10,1	9,3		7,8	6,8		4,9	4,3		70
72	14,1	14	13,9	13,8	13,8	13,5	13	13	12,7	11,6	11,4	11,1	9,9	9		7,6	6,5		4,9	4,3		72
74	14	13,9	13,7	13,7	13,6	13,4	12,9	12,9	12,6	11,5	11,3	10,8	9,7	8,7		7,4	6,3		4,9	4,1		74
76	13,8	13,8	13,6	13,6	13,5	13,3	12,8	12,8	12,5	11,4	11,2	10,4	9,5	8,5	7,9	7,2	6,1		4,9	3,9		76
78	13,8	13,7	13,5	13,5	13,4	13,2	12,8	12,7	12,4	11,2	11,1	10,4	9,3	8,2	7,5	7	5,8	5	4,9	3,7		78
80	13,7	13,6	13,4	13,4	13,4	13,1	12,7	12,6	12,4	11,1	11	10,4	9,2	8	7,1	6,9	5,6	4,6	4,7	3,5		80
82	13,6	13,5	13,3	13,3	13,3	13	12,5	12,6	12,3	11	10,8	10,4	9	7,7	6,8	6,7	5,3	4,2	4,6	3,3	2,1	82
84	13,3	13,4	13,2	13,2	13,2	12,9	12,5	12,5	12,2	10,9	10,8	10,4	8,9	7,5	6,4	6,6	5,1	3,8	4,5	3,1	1,7	84
86	12,6	13,3	13,1	13,1	13,1	12,9	12,4	12,4	12,1	10,9	10,7	10,4	8,7	7,2	6	6,5	4,9	3,5	4,4	2,9		86
88	11,7	13,2	13	12,7	13	12,8	12,4	12,3	12,1	10,8	10,6	10,3	8,6	7	5,7	6,3	4,7	3,2	4,3	2,7		88
90	10,7	13	13	11,9	13	12,7	12,3	12,3	12	10,8	10,5	10,3	8,6	6,8	5,3	6,2	4,5	2,9	4,2	2,5		90
92	9,4	12,7	13	10,7	12,8	12,6	11,5	12,3	11,9	10,8	10,5	10,2	8,5	6,6	5	6,1	4,3	2,6	4,1	2,4		92
94	7,4	11,7	12,8	9,2	12,6	12,6	10,2	12,3	11,9	10,6	10,5	10	8,5	6,5	4,8	6,1	4,1	2,4	4	2,2		94
96		10,1	12,6		12,2	12,6		12,3	11,9		10,5	10	8,5	6,3	4,5	6,1	4	2,1	4	2,1		96
98			12,3		10,2	12,5		12	11,9		10,5	9,9		6,2	4,3		3,8	1,9		1,9		98
100						12,4			11,9		10,5	9,8		6,2	4		3,7	1,7		1,8		100
104									11,6			9,7								1,7		104
108																						108

\* Adapter - adapter - pièce d'adaptateur - adattatore - adaptador - адаптер

t\_198\_206\_02001\_00\_000

Lifting heights • Hauteurs de levage • Altezze di sollevamento • Alturas de elevación • Высота подъема

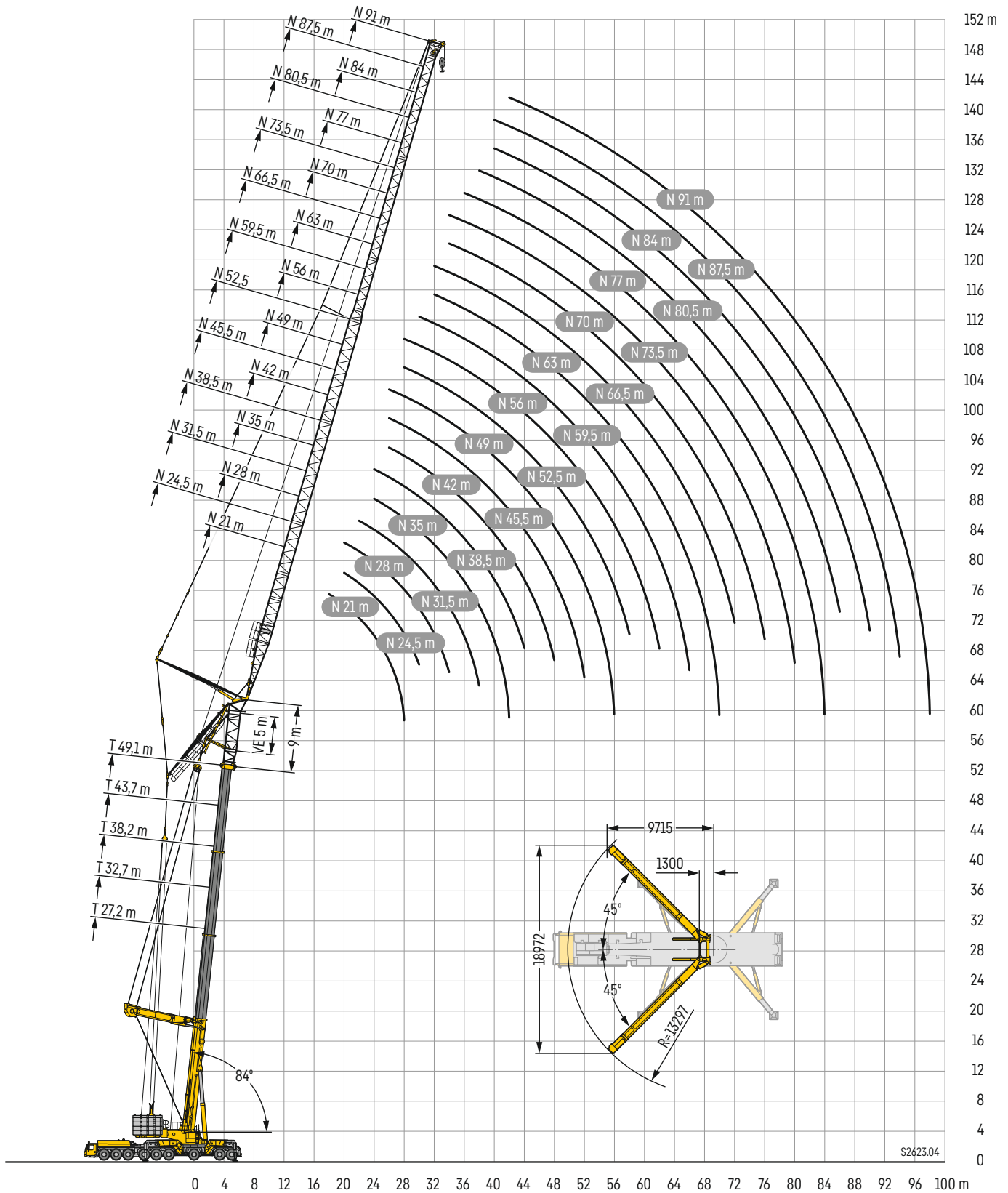

# Traglasten

# TYVEN 21 m – 24,5 m

Lifting capacities • Forces de levage • Portate • Tablas de carga • Грузоподъемность

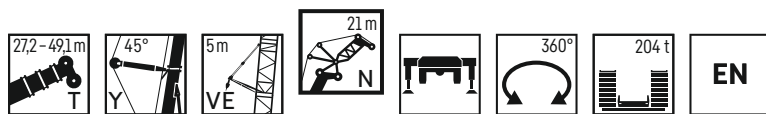

	27,2 m + 9 m*			32,7 m + 9 m*			38,2 m + 9 m*			43,7 m + 9 m*			49,1 m + 9 m*			
	N 21 m															
	84°	76°	66°	84°	76°	66°	84°	76°	66°	84°	76°	66°	84°	76°	66°	
14	133,1															14
16	125,2			123,4			120,4									16
18	117,7			115,7			113,3			109,9			105,5			18
20	110,5			108,9			106,6			103,4			99,3			20
22	103,7	104,3		101,4			99			97,6			93,6			22
24	94,7	96,6		94,5	86,8		92,2			92,1			88,5			24
26		90		89,2	79,9		86,3	77,7		86,2			83,7			26
28		83,7			74,2			71,7			71,7		79			28
30		77,6	70,4		69,5			66,9			66,6			65,6		30
32			65,7					62,9			62,3			61,2		32
34			61,4			54,6					58,7			57,5		34
36			57,6			50,8			48,5							36
38						47,7			45			44,6				38
40									42,2			41,4				40
42												38,8			37,7	42
44															35,3	44

\* Adapter - адаптер - pièce d'adaptateur - adattatore - adaptador - адаптер

t\_198\_207\_00001\_00\_000

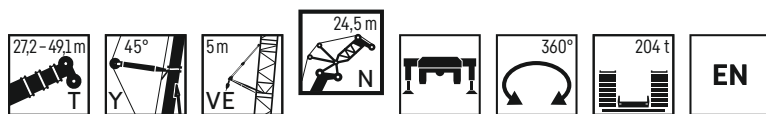

	27,2 m + 9 m*			32,7 m + 9 m*			38,2 m + 9 m*			43,7 m + 9 m*			49,1 m + 9 m*			
	N 24,5 m															
	84°	76°	66°	84°	76°	66°	84°	76°	66°	84°	76°	66°	84°	76°	66°	
16	120,3			118,2												16
18	113,7			111,7			109,1			105,4						18
20	107,6			105,6			103,1			99,7			95,1			20
22	101,7			99,9			97,6			94,4			90,5			22
24	95,7	96,4		94			92,1			89,6			85,9			24
26	86,3	89,7		87,7	81,8		85,6			85,1			81,6			26
28	78,2	83,5		82	75,3		80,3	73,5		80,6	74,4		77,6			28
30		77,5			70		75,9	68		75,9	68,3		73,8	68,2		30
32		72,3	65,4		65,6			63,4			63,4			63		32
34		67,6	61,2		61,9			59,4			59,3			58,6		34
36			57,5			52,8		56,2			55,8			55		36
38			54,1			48,9			47,1		52,9			51,9		38
40			51			45,7			43,4			43,7				40
42						43,2			40,6			40,3				42
44									38,2			37,6			36,8	44
46												35,4			34,4	46
48															32,4	48

\* Adapter - адаптер - pièce d'adaptateur - adattatore - adaptador - адаптер

t\_198\_207\_00101\_00\_000

# Traglasten

# TYVEN 28 m – 31,5 m

Lifting capacities • Forces de levage • Portate • Tablas de carga • Грузоподъемность

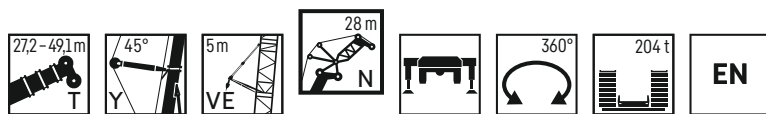

	27,2 m + 9 m*			32,7 m + 9 m*			38,2 m + 9 m*			43,7 m + 9 m*			49,1 m + 9 m*			
	84°	76°	66°	84°	76°	66°	84°	76°	66°	84°	76°	66°	84°	76°	66°	
16	113,6															16
18	111,7			109,9			106,8									18
20	105,7			103,7			101,3			97,9			93,4			20
22	100			98,2			95,8			92,8			88,8			22
24	94,7	94,8		92,4			90,4			87,9			84,3			24
26	88,7	89,1		86,5	81,5		84,6			83,5			80			26
28	80,3	82,8		81,2	75,3		79,5	73,4		79,3			76,1			28
30	73,4	77		76,5	69,9		74,9	68		75,1	68,1		72,4			30
32	67,5	71,8		70,2	65,3		70,9	63,4		70,9	63,4		69	62,8		32
34		67,2	60,6		61,4			59,4		67,3	59,3		65,7	58,7		34
36		63	56,9		58,1			56			55,7			55		36
38			53,6		55,4	49,5		53			52,6			51,8		38
40			50,6			46,1		50,6	44,3		49,9			49		40
42			47,8			43,3			41,1			40,9		46,5		42
44						41			38,5			38				44
46									36,4			35,6			34,8	46
48												33,6			32,6	48
50												31,9			30,7	50
52															29,1	52

\* Adapter - adapter - pièce d'adaptateur - adattatore - adaptador - адаптер

t\_198\_207\_00201\_00\_000

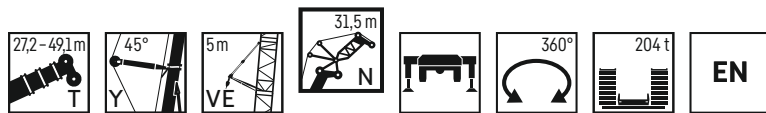

	27,2 m + 9 m*			32,7 m + 9 m*			38,2 m + 9 m*			43,7 m + 9 m*			49,1 m + 9 m*			
	84°	76°	66°	84°	76°	66°	84°	76°	66°	84°	76°	66°	84°	76°	66°	
18	102,8			100,4												18
20	102,3			100,1			96,5			93,1						20
22	97,3			95,3			92,1			88,8			84,9			22
24	92,6			90,6			87,8			84,8			81,2			24
26	88	86,9		85,4			83,6			81			77,6			26
28	80,7	81,6		80,2	76,4		79,2			77,1			74,2			28
30	73,8	76,3		75,8	70,7		74,7	69,7		73,6			70,8			30
32	67,8	71,6		70,5	66,1		70,7	64,8		70,3	64,5		67,7			32
34	62,7	67,1		65	61,9		67,2	60,7		67,1	60,7		64,7	58,6		34
36	58,2	63	56,7	60,3	58,2		62,4	57		64	57		61,9	55,3		36
38		59,3	53,4		55,1			53,8			53,7		59,1	52,4		38
40		56	50,4		52,4	47,6		50,9			50,8			49,5		40
42			47,7		50,3	44,5		48,6	42,8		48,1			46,8		42
44			45,3			41,8			40,3		45,8	38,9		44,4		44
46			43			39,4			37,8			37		42,4		46
48						37,5			35,6			35			33,3	48
50									33,7			33			31,5	50
52												31,3			29,7	52
54															28,1	54

\* Adapter - adapter - pièce d'adaptateur - adattatore - adaptador - адаптер

t\_198\_207\_00301\_00\_000

# Traglasten

# TYVEN 35 m – 38,5 m

Lifting capacities • Forces de levage • Portate • Tablas de carga • Грузоподъемность

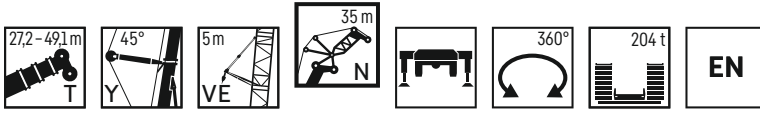

	27,2 m + 9 m*			32,7 m + 9 m*			38,2 m + 9 m*			43,7 m + 9 m*			49,1 m + 9 m*			
	84°	76°	66°	84°	76°	66°	84°	76°	66°	84°	76°	66°	84°	76°	66°	
18	92,4															18
20	92,4			88,2			88,4									20
22	92			88,2			87,2						84,6			22
24	88,6			87,3			83,6						81,1		77,4	24
26	84,6			83,6			80						77,8		74,3	26
28	80,1	78,9		79			76,7						74,5		71,3	28
30	73,8	75		74,4	71,4		73,4						71,6		68,5	30
32	67,7	70,3		70,4	66,3		70,1	65,2					68,6		65,8	32
34	62,6	66,2		65,1	61,9		66,9	61,4					65,7	59,3	63,1	34
36	58,1	62,6		60,2	58,4		62,1	58					62,9	56	60,5	36
38	54,3	59	53	56,1	55,1		57,7	54,8					60	53,1	58	38
40		55,8	50	52,5	52,1		53,9	51,9					55,9	50,4	55,6	40
42		52,8	47,3		49,6	44,6		49,2					48		53,2	42
44		50	44,9		47,4	42,3		46,9	40,2				45,6		44,3	44
46			42,7			40		44,5	38,2				43,3			46
48			40,6			37,7			36,3				41,2	34,6	42,1	48
50			38,7			35,8			34,6				32,9			50
52						34,2			33				31,4			52
54									31,5				29,9			54
56													28,4			56
58															25,7	58

\* Adapter - adapter - pièce d'adaptateur - adattatore - adaptador - адаптер

t\_198\_207\_00401\_00\_000

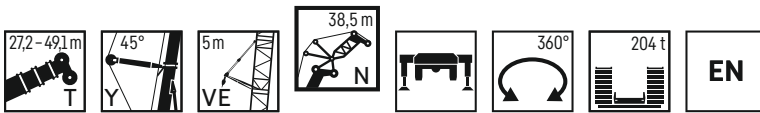

	27,2 m + 9 m*			32,7 m + 9 m*			38,2 m + 9 m*			43,7 m + 9 m*			49,1 m + 9 m*			
	84°	76°	66°	84°	76°	66°	84°	76°	66°	84°	76°	66°	84°	76°	66°	
20	82,7			82,5												20
22	82,7			82,5			79,5						78,7			22
24	82,7			82			79,5						78,3		75,3	24
26	82			80,1			78,1						75,2		72,1	26
28	79,6			76,7			74,9						72,1		69,1	28
30	74,2	73,6		73,5			71,9						69,2		66,4	30
32	68,4	69,1		70,3	66,3		69						66,5		63,8	32
34	63,2	65		65,3	62,5		65,7	60,4					63,9		61,4	34
36	58,7	61,4		60,5	59		62,5	57,1					61,3	55,3	59,1	36
38	54,7	58,2		56,3	55,9		58,6	54,1					58,8	52,4	56,8	38
40	51,3	55,3		52,7	53,1		54,7	51,4					56,3	49,7	54,5	40
42	48,2	52,4	46,9	49,4	50,5		51,2	48,9					52,7	47,3	52,3	42
44		49,7	44,5		48	41,9	48,1	46,6					49,5	45,2	50,1	44
46		47,3	42,3		45,6	39,9		44,4	37,9				43,2		41,6	46
48		44,9	40,2		43,4	38		42,2	36,1				41,1		39,8	48
50			38,4			36,2		40,2	34,4				39,2	32,8	38	50
52			36,6			34,5			32,8				37,4	31,3	36,2	52
54			35			33			31,4				29,9			54
56						31,5			30				28,6			56
58									28,7				27,3			58
60													26,2			60
62															24,7	62

\* Adapter - adapter - pièce d'adaptateur - adattatore - adaptador - адаптер

t\_198\_207\_00501\_00\_000

# Traglasten

# TYVEN 42 m – 45,5 m

Lifting capacities • Forces de levage • Portate • Tablas de carga • Грузоподъемность

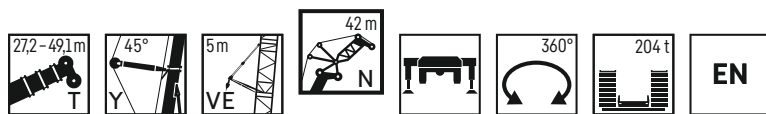

	27,2 m + 9 m*			32,7 m + 9 m*			38,2 m + 9 m*			43,7 m + 9 m*			49,1 m + 9 m*			
	N 42 m															
	84°	76°	66°	84°	76°	66°	84°	76°	66°	84°	76°	66°	84°	76°	66°	
20	75,3															20
22	75,3			72,9			72,5									22
24	75,3			72,9			72,5						70,1			24
26	74,7			72,9			72,5						70,1			26
28	73,7			72,9			70,9						69,3		68,1	28
30	72,1	69,4		71			68,3						66,6		63,7	30
32	67,9	67,8		68,2	65,1		65,7						64,1		61,4	32
34	63	64		65,1	61,3		63,2	59,2					61,7		59,2	34
36	58,5	60,4		60,4	57,9		60,8	55,9					59,5	53,9	57,1	36
38	54,5	57,2		56,2	54,9		57,8	53					57,3	51,1	55,1	38
40	51	54,4		52,5	52,1		53,9	50,3					55,2	48,5	53,2	40
42	47,9	51,7		49,2	49,6		50,4	47,9					52,2	46,2	51,3	42
44	45,1	49,3	43,9	46,3	47,3		47,4	45,6					48,9	44	49,3	44
46	42,1	47	41,9	43,7	45,2	39,2	44,7	43,6					46	42,1	47,4	46
48		44,7	39,9		43,1	37,5		41,7	35,3				43,4	40,3	45,1	48
50		42,6	38		41,1	35,8		39,9	33,8					38,6	37,3	50
52			36,3		39,2	34,1		38,1	32,4					36,9	30,6	52
54			34,7			32,6		36,3	30,9					35,3	29,3	54
56			33,2												28	56
58						29,8			28,3						26,8	58
60									27,1						25,7	60
62															24,6	62
64															23,6	64
66																66

\* Adapter - adapter - pièce d'adaptateur - adattatore - adaptador - адаптер

t\_198\_207\_00601\_00\_000

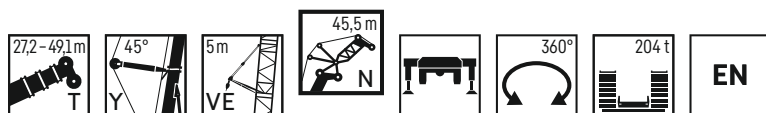

	27,2 m + 9 m*			32,7 m + 9 m*			38,2 m + 9 m*			43,7 m + 9 m*			49,1 m + 9 m*			
	N 45,5 m															
	84°	76°	66°	84°	76°	66°	84°	76°	66°	84°	76°	66°	84°	76°	66°	
22	66,8			67,2												22
24	66,8			67,2			66,3									24
26	66,8			67,2			66,1						64		61,7	26
28	66,8			66,4			65,4						63,5		61,2	28
30	66,3			65,7			64,8						62,9		60,8	30
32	65,6	63		64,8			62,6						61,9		59,3	32
34	62,6	62,3		62,4	59,6		60,3						59,8		57,2	34
36	58,4	59,5		59,8	57,2		58,2	55,2					57,7		55,3	36
38	54,5	56,4		56	54,2		56,1	52,3					55,7	50,3	53,4	38
40	51	53,6		52,3	51,5		53,7	49,7					53,8	47,8	51,6	40
42	47,8	51		49	49		50,2	47,3					51,6	45,5	49,9	42
44	45	48,6		46	46,7		47,1	45,1					48,9	43,4	48,3	44
46	42,5	46,5	41,3	43,4	44,7		44,4	43,1					45,9	41,4	46,7	46
48	40,1	44,5	39,4	41	42,7	37	41,9	41,2					43,3	39,7	44,6	48
50	35,5	42,6	37,8	38,8	41	35,4	39,6	39,5	33,4				41	38	42,1	50
52		40,6	36,2		39,2	33,9		38	32					36,5	39,8	52
54		38,8	34,5		37,5	32,5		36,4	30,7					35,1	28,9	54
56			33,1		35,9	31,1		34,8	29,5					33,6	27,7	56
58			31,6			29,8			28,2					32,2	26,6	58
60			30,3			28,5			27						25,5	60
62						27,3			25,9						24,4	62
64									24,8						23,4	64
66															22,5	66
68																68

\* Adapter - adapter - pièce d'adaptateur - adattatore - adaptador - адаптер

t\_198\_207\_00701\_00\_000

# Traglasten

# TYVEN 49 m – 52,5 m

Lifting capacities • Forces de levage • Portate • Tablas de carga • Грузоподъемность

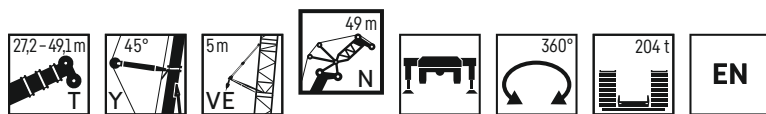

	27,2 m + 9 m*			32,7 m + 9 m*			38,2 m + 9 m*			43,7 m + 9 m*			49,1 m + 9 m*			
	N 49 m															
	84°	76°	66°	84°	76°	66°	84°	76°	66°	84°	76°	66°	84°	76°	66°	
22	59,7															22
24	59,7			62			60,2									24
26	59,7			61,2			60,1						57,9			26
28	59,7			60,5			59,5						57,7			28
30	59,7			59,8			58,9						57,2			30
32	59,6			59,2			58,3						56,7			32
34	59,1	56,5		58,7			57,8						56,3			34
36	57,3	56		56,8	54		55,8						55			36
38	53,7	55,2		54,6	52,8		53,9	51					53,1			38
40	50,4	52,4		51,4	50,4		51,9	48,5					51,5	46,7		40
42	47,4	49,9		48,3	48		49,5	46,2					49,8	44,5		42
44	44,6	47,6		45,4	45,8		46,6	44,1					47,9	42,4		44
46	42	45,5		42,8	43,7		43,8	42,1					45,2	40,5		46
48	39,8	43,5	38,5	40,5	41,9		41,4	40,3					42,6	38,8		48
50	37,6	41,7	36,9	38,3	40,1	34,5	39,1	38,6					40,3	37,1		50
52	35,6	40	35,3	36,3	38,5	33,1	37	37	31,1				38,1	35,6		52
54		38,4	33,9	34,2	37	31,7	35,1	35,6	29,8				36,1	34,3		54
56		36,6	32,6		35,5	30,5		34,3	28,6					33	26,9	56
58		34,8	31,2		34	29,3		32,9	27,5					31,7	25,9	58
60			29,9			28,1		31,6	26,5					30,5	24,9	60
62			28,7			27			25,4					29,3	24	62
64			27,5			25,9			24,4					23		64
66						24,8			23,4					22,1		66
68									22,5					21,2		68
70														20,4		70
72																72

\* Adapter - adaptator - pièce d'adaptateur - adattatore - adaptador - адаптер

t\_198\_207\_00801\_00\_000

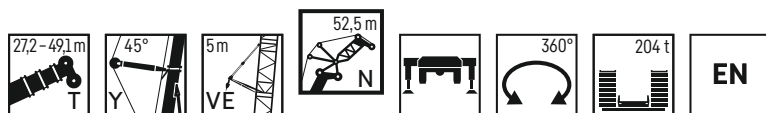

	27,2 m + 9 m*			32,7 m + 9 m*			38,2 m + 9 m*			43,7 m + 9 m*			49,1 m + 9 m*			
	N 52,5 m															
	84°	76°	66°	84°	76°	66°	84°	76°	66°	84°	76°	66°	84°	76°	66°	
24	54,5			56,4												24
26	54,5			55,9			54,7						52,6			26
28	54,5			55,3			54,4						52,6			28
30	54,5			54,7			53,9						52,5			30
32	54,5			54,2			53,5						52,1			32
34	54,1			53,8			53,1						51,7			34
36	53,8	51,1		53,4			52,7						51,4			36
38	52,8	50,7		53,1	50,3		52,4						51,1			38
40	50,3	50,3		51,1	49,6		51,4	47,9					50,2	46,3		40
42	47,4	49,1		48,3	47,2		49,4	45,6					48,5	44,1		42
44	44,8	46,8		45,6	45		47	43,5					46,9	42		44
46	42,4	44,7		43,1	43		44,6	41,6					45,3	40,2		46
48	40,1	42,8		40,8	41,1		42,2	39,8					43,2	38,4		48
50	37,9	41	36,2	38,6	39,4		39,9	38,2					40,9	36,8		50
52	35,9	39,4	34,7	36,5	37,8	32,5	37,8	36,6					38,7	35,4		52
54	34,1	37,8	33,3	34,7	36,4	31,2	35,8	35,2	29,5				36,7	34		54
56	31	36,4	32	33	35	30	34	33,9	28,3				34,8	32,7		56
58		35	30,8		33,7	28,8	31,7	32,6	27,2				33,1	31,5	25,7	58
60		33,3	29,7		32,5	27,7		31,4	26,2					30,4	24,7	60
62		31,7	28,5		31,2	26,7		30,3	25,3					29,3	23,8	62
64			27,4			25,7		29,1	24,3					28,2	22,9	64
66			26,3			24,7			23,4					27,1	22,1	66
68						23,7			22,5					21,3		68
70						22,8			21,6					20,4		70
72									20,8					19,6		72
74														18,9		74
76															16,9	76

\* Adapter - adaptator - pièce d'adaptateur - adattatore - adaptador - адаптер

t\_198\_207\_00901\_00\_000

# Traglasten

# TYVEN 56 m – 59,5 m

Lifting capacities • Forces de levage • Portate • Tablas de carga • Грузоподъемность

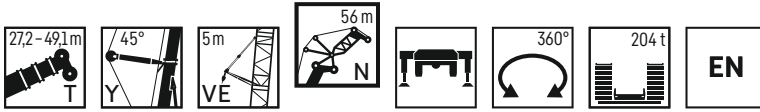

	27,2 m + 9 m*			32,7 m + 9 m*			38,2 m + 9 m*			43,7 m + 9 m*			49,1 m + 9 m*					
	N 56 m																	
	84°	76°	66°	84°	76°	66°	84°	76°	66°	84°	76°	66°	84°	76°	66°			
24	49															24		
26	49			50,9			50,1									26		
28	49			50,4			49,7						48,2		45,1	28		
30	49			49,9			49,2						47,7		45,1	30		
32	49			49,4			48,8						47,4		45,1	32		
34	49			49			48,4						47,1		45,1	34		
36	48,9			48,6			48						46,7		45,1	36		
38	48,6	46,1		48,3	45,7		47,7						46,4		45	38		
40	48,1	45,8		48	45,5		47,4	44,7					46,2		44,8	40		
42	46,9	45,5		47,1	45,2		47	44,4					46	42,8	44,4	42		
44	44,4	45,2		45,1	44,2		45,6	42,6					45,5	41	43,7	39,3	44	
46	42	43,9		42,6	42,2		43,3	40,7					43,9	39,1	42,5	37,5	46	
48	39,9	42		40,5	40,4		41,2	38,9					42,3	37,4	41,2	35,9	48	
50	37,9	40,3		38,5	38,7		39,1	37,3					40,2	35,9	40	34,4	50	
52	35,9	38,6	34,1	36,5	37,1		37,2	35,8					38,2	34,4	38,8	33	52	
54	34	37,1	32,7	34,6	35,7	30,5	35,2	34,4					36,2	33,1	37,1	31,7	54	
56	32,4	35,7	31,4	32,9	34,3	29,3	33,4	33,1	27,6				34,3	31,8	35,2	30,5	56	
58	30,8	34,4	30,2	31,3	33	28,2	31,8	31,9	26,5				32,6	30,6	33,4	29,3	58	
60	26,5	33,2	29,1	29,7	31,9	27,1	30,2	30,7	25,5	31			29,5	29,5	23,9	28,3	60	
62		31,5	28		30,7	26,1		29,6	24,5	29,6			28,5	23	30,2	27,3	21,4	62
64		30,1	27		29,7	25,2		28,6	23,6				27,5	22,1	26,3	20,6	64	
66			26		28,5	24,3		27,6	22,8				26,6	21,3	25,5	19,9	66	
68			25			23,4		26,6	22				25,7	20,6	24,6	19,2	68	
70			24			22,5			21,2					19,9	23,8	18,5	70	
72						21,6			20,4					19,2		17,8	72	
74									19,6					18,4		17,2	74	
76														17,7		16,5	76	
78														17		15,9	78	
80																15,3	80	

\* Adapter - adaptateur - pièce d'adaptateur - adattatore - adaptador - адаптер

t\_198\_207\_01001\_00\_000

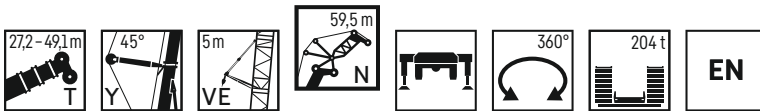

	27,2 m + 9 m*			32,7 m + 9 m*			38,2 m + 9 m*			43,7 m + 9 m*			49,1 m + 9 m*					
	N 59,5 m																	
	84°	76°	66°	84°	76°	66°	84°	76°	66°	84°	76°	66°	84°	76°	66°			
26	43,8			45,6												26		
28	43,8			45,6			45,1									28		
30	43,8			45,3			44,7						43,3		41,9	30		
32	43,8			44,9			44,3						43,2		41,7	32		
34	43,8			44,5			43,9						42,8		41,4	34		
36	43,8			44,1			43,6						42,5		41,2	36		
38	43,8	41,9		43,8			43,3						42,2		40,9	38		
40	43,8	41,6		43,5	41,2		43						42		40,7	40		
42	43,5	41,3		43,2	41		42,8	40,3					41,8		40,5	42		
44	43,1	41		42,9	40,7		42,6	40,1					41,6	38,8	40,4	44		
46	41,4	40,8		42,1	40,5		42,4	39,9					41,5	38,6	40,1	37	46	
48	39,3	40,7		39,9	39,8		40,6	38,3					41	36,9	39,3	35,4	48	
50	37,4	39,7		38	38,1		38,6	36,7					39,3	35,4	38,4	33,9	50	
52	35,6	38,1		36,2	36,6		36,7	35,2					37,5	34	37,6	32,6	52	
54	33,9	36,6	32,2	34,5	35,1		35	33,8					35,7	32,6	36,3	31,3	54	
56	32,2	35,2	30,9	32,7	33,8	28,8	33,3	32,6					34	31,4	34,7	30,1	56	
58	30,6	33,9	29,7	31,1	32,5	27,7	31,6	31,3	26				32,3	30,2	33,1	29	58	
60	29,2	32,7	28,6	29,6	31,4	26,7	30,1	30,2	25				30,7	29,1	31,4	27,9	60	
62	27,7	31,4	27,6	28,3	30,3	25,7	28,7	29,2	24,1				29,3	28,1	29,9	26,9	62	
64	23	29,9	26,6	25,9	29,2	24,8	27,4	28,2	23,2				27,9	27,1	28,5	26	20,3	64
66		28,5	25,7		28,3	23,9		27,2	22,4				26,2	21	27,2	25,1	19,6	66
68		27,3	24,8		27,4	23,1		26,3	21,6				25,4	20,3	24,3	18,9	68	
70			23,9		26,3	22,3		25,5	20,9				24,6	19,6	23,5	18,2	70	
72			23,1			21,5			20,2				23,8	18,9	22,8	17,6	72	
74			22,2			20,7			19,5					18,3	22	17	74	
76						20			18,8					17,7		16,4	76	
78									18,1					17		15,8	78	
80														16,4		15,2	80	
82																14,7	82	

\* Adapter - adaptateur - pièce d'adaptateur - adattatore - adaptador - адаптер

t\_198\_207\_01101\_00\_000

# Traglasten

# TYVEN 63 m – 66,5 m

Lifting capacities • Forces de levage • Portate • Tablas de carga • Грузоподъемность

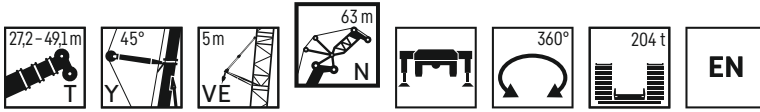

	27,2 m + 9 m*			32,7 m + 9 m*			38,2 m + 9 m*			43,7 m + 9 m*			49,1 m + 9 m*			
	84°	76°	66°	84°	76°	66°	84°	76°	66°	84°	76°	66°	84°	76°	66°	
26	39,5															26
28	39,5			40,7			40,2									28
30	39,5			40,7			40,2			37,9						30
32	39,5			40,7			40,2			37,9			37,7			32
34	39,5			40,5			40			37,9			37,7			34
36	39,5			40,1			39,7			37,9			37,6			36
38	39,5			39,8			39,4			37,9			37,4			38
40	39,5	37,8		39,5			39,1			37,9			37,2			40
42	39,2	37,5		39,1	37,3		38,7			37,9			37			42
44	38,8	37,3		38,5	37		38,2	36,4		37,5			36,7			44
46	38,2	37		38	36,8		37,7	36,2		37,1	35,1		36,3	33,7		46
48	37,6	36,8		37,4	36,6		37,1	36,1		36,6	35		35,8	33,7		48
50	36,9	36,7		36,9	36,4		36,6	35,9		36,1	34,7		35,4	33,4		50
52	35,3	36,6		35,8	35,9		36,2	34,6		35,7	33,3		35	32,1		52
54	33,7	35,9		34,1	34,5		34,7	33,2		34,9	32		34,6	30,8		54
56	32,1	34,6	30,3	32,6	33,2		33,1	31,9		33,7	30,8		33,9	29,6		56
58	30,6	33,3	29,1	31,1	31,9	27,1	31,6	30,8		32,2	29,6		32,7	28,5		58
60	29,2	32,1	28	29,6	30,8	26,1	30,1	29,6	24,5	30,8	28,5		31,3	27,5		60
62	27,8	30,9	27	28,2	29,7	25,1	28,7	28,6	23,6	29,3	27,5		29,8	26,5		62
64	26,5	29,9	26	26,9	28,7	24,2	27,3	27,6	22,7	27,9	26,6	21,3	28,4	25,6		64
66	24,3	28,5	25,1	25,7	27,7	23,4	26,1	26,7	21,9	26,6	25,7	20,5	27,1	24,7	19,2	66
68		27,2	24,3	22,2	26,8	22,6	24,5	25,8	21,1	25,4	24,8	19,8	25,9	23,9	18,5	68
70		26	23,4		25,9	21,8		25	20,4		24	19,1	24,6	23,1	17,8	70
72		24,9	22,7		25,1	21,1		24,2	19,7		23,3	18,4		22,4	17,2	72
74			21,9			20,4		23,4	19		22,6	17,8		21,7	16,6	74
76			21,1			19,7			18,4		21,8	17,2		21	16	76
78			20,3			19			17,8			16,6			15,5	78
80						18,3			17,1			16,1			15	80
82									16,5			15,5			14,5	82
84												14,9			13,9	84
86															13,4	86

\* Adapter - adapter - pièce d'adaptateur - adattatore - adaptador - адаптер

t\_198.207.01201.00.000

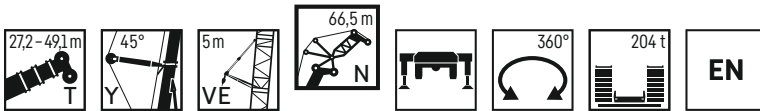

	27,2 m + 9 m*			32,7 m + 9 m*			38,2 m + 9 m*			43,7 m + 9 m*			49,1 m + 9 m*			
	84°	76°	66°	84°	76°	66°	84°	76°	66°	84°	76°	66°	84°	76°	66°	
28	35,6			36,4												28
30	35,6			36,4			35,9									30
32	35,6			36,4			35,9			34,8			33,3			32
34	35,6			36,4			35,9			34,8			33,3			34
36	35,6			36,4			35,9			34,8			33,3			36
38	35,6			36,4			35,9			34,8			33,3			38
40	35,6			36,1			35,6			34,8			33,3			40
42	35,6			35,8			35,4			34,7			33,3			42
44	35,6	34,2		35,5	33,7		35,1	33,2		34,5			33,3			44
46	35,3	33,8		35,1	33,6		34,8	33		34,1	32,1		33,3			46
48	34,9	33,6		34,7	33,3		34,3	32,8		33,7	31,9		33	30,7		48
50	34,5	33,4		34,2	33,2		33,9	32,7		33,3	31,8		32,6	30,7		50
52	34	33,2		33,9	33		33,6	32,6		33	31,8		32,3	30,6		52
54	33	33,1		33,3	32,9		33,2	32,5		32,6	31,4		32	30,2		54
56	31,5	33,1		32	32,4		32,3	31,2		32,1	30,2		31,7	29		56
58	30,1	32,6	28,5	30,6	31,2		30,9	30		31,3	29		31,2	27,9		58
60	28,8	31,4	27,4	29,2	30,1	25,4	29,6	28,9		30	28		30,5	26,9		60
62	27,5	30,3	26,4	27,9	29	24,5	28,3	27,9	22,9	28,7	27		29,2	25,9		62
64	26,2	29,2	25,4	26,6	28	23,6	27	26,9	22,1	27,4	26		27,9	25		64
66	25	28,1	24,5	25,4	27,1	22,8	25,8	26	21,3	26,2	25,1	20	26,6	24,2		66
68	24	26,8	23,7	24,3	26,2	22	24,6	25,2	20,5	25	24,3	19,3	25,4	23,3	17,9	68
70	21,2	25,6	22,9	23,2	25,3	21,2	23,6	24,3	19,8	23,9	23,5	18,6	24,3	22,6	17,3	70
72		24,5	22,1		24,5	20,5	21,3	23,6	19,1	22,8	22,8	17,9	23,2	21,9	16,7	72
74		23,4	21,4		23,8	19,8		22,8	18,5			17,3		21,2	16,1	74
76		22,2	20,7		23,1	19,2		22,1	17,9		21,4	16,7		20,5	15,5	76
78			20,1			18,5		21,5	17,3		20,7	16,2		19,9	15	78
80			19,3			18			16,7		20,1	15,6		19,3	14,5	80
82						17,3			16,2			15,1			14	82
84						16,7			15,6			14,7			13,6	84
86									15			14,1			13,1	86
88												13,6			12,6	88
90															12,2	90

\* Adapter - adapter - pièce d'adaptateur - adattatore - adaptador - адаптер

t\_198.207.01301.00.000

# Traglasten

# TYVEN 70 m

Lifting capacities • Forces de levage • Portate • Tablas de carga • Грузоподъемность

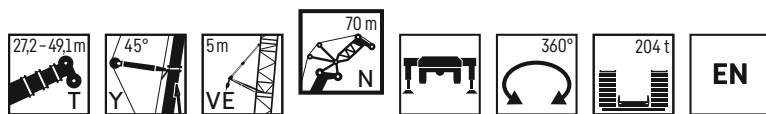

	27,2 m + 9 m*			32,7 m + 9 m*			38,2 m + 9 m*			43,7 m + 9 m*			49,1 m + 9 m*			
	84°	76°	66°	84°	76°	66°	84°	76°	66°	84°	76°	66°	84°	76°	66°	
28	32,1															28
30	32,1			32,7												30
32	32,1			32,7			32,4									32
34	32,1			32,7			32,4				31,2			29,8		34
36	32,1			32,7			32,4				31,2			29,8		36
38	32,1			32,7			32,4				31,2			29,8		38
40	32,1			32,7			32,4				31,2			29,8		40
42	32,1			32,6			32,2				31,2			29,8		42
44	32,1	30,9		32,3	30,7		32				31,2			29,8		44
46	32,1	30,7		32,1	30,5		31,7	30			31,1			29,8		46
48	32	30,5		31,8	30,3		31,4	29,8			30,8	29		29,8		48
50	31,6	30,3		31,4	30,1		31,1	29,7			30,5	28,9		29,8	27,8	50
52	31,2	30,2		31	30		30,7	29,5			30,2	28,8		29,5	27,7	52
54	30,8	30		30,6	29,8		30,3	29,4			29,8	28,7		29,2	27,7	54
56	30,2	29,9		30,3	29,7		30	29,3			29,5	28,6		28,9	27,6	56
58	29,3	29,8		29,5	29,7		29,5	29,2			29,2	28,2		28,6	27,1	58
60	28,2	29,8	26,6	28,5	29,3		28,8	28,1			28,8	27,1		28,3	26,1	60
62	26,9	29,5	25,6	27,3	28,2	23,7	27,7	27,1			28	26,2		28,1	25,1	62
64	25,8	28,5	24,7	26,1	27,2	22,8	26,5	26,2	21,3		26,8	25,2		27,3	24,2	64
66	24,6	27,5	23,8	24,9	26,3	22	25,3	25,2	20,5		25,7	24,4		26,1	23,4	66
68	23,5	26,3	22,9	23,8	25,4	21,2	24,2	24,4	19,8		24,6	23,5	18,5	24,9	22,6	68
70	22,5	25,2	22,2	22,8	24,6	20,5	23,1	23,6	19,1		23,4	22,8	17,8	23,8	21,8	70
72	21,4	24	21,4	21,8	23,8	19,8	22,1	22,8	18,4		22,4	22	17,2	22,7	21,1	72
74	18,3	23	20,7	20,4	23	19,1	21,2	22,1	17,8		21,4	21,3	16,6	21,8	20,4	74
76		22	20		22,3	18,5		21,4	17,2		20,1	20,6	16	20,9	19,8	76
78		21,1	19,4		21,7	17,9		20,8	16,6			20	15,5		19,2	78
80			18,8		20,8	17,3		20,2	16			19,4	15		18,6	80
82			18,2			16,8		19,6	15,5			18,9	14,5		18,1	82
84			17,6			16,2			15				14		17,6	84
86						15,7			14,6				13,5		12,5	86
88									14,1				13,1		12,1	88
90													12,7		11,7	90
92													12,2		11,2	92
94															10,8	94

\* Adapter - adapter - pièce d'adaptateur - adattatore - adaptador - адаптер

t\_198\_207\_01401\_00\_000

# Traglasten

# TYVEN 73,5 m

Lifting capacities · Forces de levage · Portate · Tablas de carga · Грузоподъемность

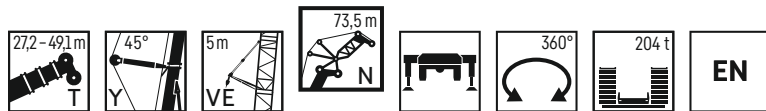

	27,2 m + 9 m*			32,7 m + 9 m*			38,2 m + 9 m*			43,7 m + 9 m*			49,1 m + 9 m*			
	84°	76°	66°	84°	76°	66°	84°	76°	66°	84°	76°	66°	84°	76°	66°	
30	28,3			28,6												30
32	28,3			28,6			28,2									32
34	28,3			28,6			28,2			27,5			26,6			34
36	28,3			28,6			28,2			27,5			26,6			36
38	28,3			28,6			28,2			27,5			26,6			38
40	28,3			28,6			28,2			27,5			26,6			40
42	28,3			28,6			28,2			27,5			26,6			42
44	28,3	27,3		28,6			28,2			27,5			26,6			44
46	28,3	27,3		28,3	27,4		28,1			27,5			26,6			46
48	28,1	27,3		28	27,2		27,7	26,8		27,2			26,6			48
50	27,8	27,2		27,6	27		27,4	26,6		26,9	26		26,4			50
52	27,5	27		27,4	26,9		27,1	26,5		26,6	25,9		26,1	25		52
54	27,2	26,9		27,1	26,7		26,8	26,3		26,4	25,8		25,9	24,9		54
56	27	26,8		26,8	26,6		26,6	26,2		26,1	25,7		25,6	24,9		56
58	26,7	26,6		26,6	26,5		26,4	26,1		25,9	25,6		25,4	24,8		58
60	26,5	26,4		26,4	26,3		26,1	26		25,7	25,5		25,2	24,8		60
62	26,2	26,3	24,3	26,2	26,1		26	25,9		25,5	25,3		25	24,7		62
64	25,2	26,1	24,1	25,5	25,9	22,2	25,6	25,5		25,3	24,9		24,9	23,9		64
66	24,2	26	23,2	24,5	25,7	21,4	24,8	24,6	19,9	25,2	24		24,8	23,1		66
68	23,2	25,6	22,4	23,4	24,8	20,7	23,7	23,8	19,2	24,7	23,2		24,7	22,3		68
70	22,2	24,7	21,6	22,4	24	19,9	22,8	23	18,5	23,7	22,5	17,6	24	21,6		70
72	21,2	23,6	20,9	21,5	23,2	19,2	21,8	22,3	17,9	22,6	21,7	17	23	20,8	15,7	72
74	20,3	22,6	20,2	20,6	22,5	18,6	20,8	21,6	17,2	21,6	21	16,4	22	20,2	15,1	74
76	19	21,7	19,5	19,7	21,8	18	20	20,9	16,6	20,7	20,4	15,8	21	19,5	14,6	76
78	16	20,7	18,9	17,8	21,1	17,4	19,1	20,2	16,1	19,8	19,7	15,2	20,1	18,9	14,1	78
80		19,9	18,3		20,4	16,8		19,6	15,5		19,1	14,7	18,9	18,3	13,6	80
82		19,1	17,7		19,6	16,3		19,1	15		18,6	14,2		17,8	13,1	82
84			17,2		18,8	15,8		18,5	14,5		18	13,8		17,3	12,7	84
86			16,7			15,3			14,1		17,5	13,3		16,8	12,3	86
88			16,1			14,8			13,6			12,9		16,3	11,9	88
90						14,3			13,2			12,5			11,5	90
92									12,8			12,1			11,1	92
94												11,6			10,7	94
96															10,3	96

\* Adapter · adapter · pièce d'adaptateur · adattatore · adaptador · адаптер

t\_198\_207\_01501\_00\_000

# Traglasten

# TYVEN 77 m

Lifting capacities • Forces de levage • Portate • Tablas de carga • Грузоподъемность

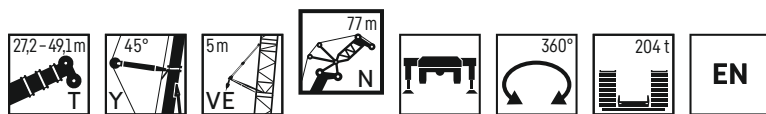

	27,2 m + 9 m*			32,7 m + 9 m*			38,2 m + 9 m*			43,7 m + 9 m*			49,1 m + 9 m*			
	84°	76°	66°	84°	76°	66°	84°	76°	66°	84°	76°	66°	84°	76°	66°	
30	25,8															30
32	25,8			26												32
34	25,8			26			25,8									34
36	25,8			26			25,8			24,6			22,9			36
38	25,8			26			25,8			24,6			22,9			38
40	25,8			26			25,8			24,6			22,9			40
42	25,8			26			25,8			24,6			22,9			42
44	25,8			26			25,8			24,6			22,9			44
46	25,8	24,7		25,9			25,7			24,6			22,9			46
48	25,7	24,7		25,7	24,8		25,5			24,6			22,9			48
50	25,5	24,7		25,4	24,6		25,2	24,3		24,6	23,6		22,9			50
52	25,2	24,6		25,1	24,5		24,9	24,1		24,5	23,5		22,9	22,7		52
54	25	24,5		24,8	24,3		24,6	24		24,3	23,4		22,9	22,6		54
56	24,7	24,3		24,6	24,2		24,4	23,9		24,1	23,3		22,9	22,5		56
58	24,5	24,2		24,3	24		24,2	23,7		23,8	23,2		22,9	22,4		58
60	24,2	24,1		24,1	24		24	23,6		23,6	23,1		22,9	22,4		60
62	24,1	23,9		23,9	23,8		23,7	23,6		23,4	23,1		22,9	22,4		62
64	23,9	23,8	21,9	23,7	23,7		23,6	23,5		23,2	23		22,9	22,3		64
66	23,5	23,7	21,9	23,5	23,5	21	23,4	23,3		23,1	22,9		22,7	22,3		66
68	23,1	23,5	21,8	23,2	23,4	20,2	23,2	23,2	18,7	23	22,5		22,6	21,5		68
70	22,1	23,4	21,1	22,4	23,3	19,5	22,7	22,6	18,1	22,9	21,7		22,5	20,8		70
72	21,2	23,2	20,4	21,5	22,8	18,8	21,8	21,8	17,4	22	21	16,2	22,2	20,1		72
74	20,3	22,6	19,7	20,6	22	18,1	20,9	21,1	16,8	21,2	20,3	15,7	21,5	19,5	14,4	74
76	19,4	21,6	19,1	19,7	21,3	17,5	20	20,4	16,2	20,3	19,7	15,1	20,6	18,8	13,9	76
78	18,6	20,7	18,4	18,9	20,7	16,9	19,1	19,8	15,7	19,4	19	14,6	19,7	18,2	13,4	78
80	16,5	19,9	17,8	17,9	20	16,4	18,3	19,2	15,1	18,6	18,5	14,1	18,9	17,7	12,9	80
82		19	17,3	15,3	19,4	15,8	16,8	18,6	14,6	17,8	17,9	13,6	18,1	17,1	12,5	82
84		18,2	16,7		18,8	15,3		18	14,1		17,4	13,1	16,3	16,6	12	84
86		17,5	16,2		18	14,8		17,5	13,7		16,8	12,7		16,1	11,6	86
88			15,7			14,4		17	13,2		16,4	12,3		15,6	11,2	88
90			15,2			13,9			12,8		15,9	11,8		15,2	10,8	90
92			14,7			13,5			12,4			11,5			10,5	92
94						13			12			11,1			10,1	94
96									11,6			10,7			9,8	96
98												10,3			9,4	98
100															9,1	100

\* Adapter • adapter • pièce d'adaptateur • adattatore • adaptador • адаптер

t\_198\_207\_01601\_00\_000

# Traglasten

# TYVEN 80,5 m

Lifting capacities · Forces de levage · Portate · Tablas de carga · Грузоподъемность

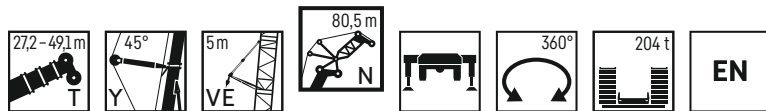

	27,2 m + 9 m*			32,7 m + 9 m*			38,2 m + 9 m*			43,7 m + 9 m*			49,1 m + 9 m*			
	84°	76°	66°	84°	76°	66°	84°	76°	66°	84°	76°	66°	84°	76°	66°	
32	23,2			23,5												32
34	23,2			23,5			23									34
36	23,2			23,5			23			22,2						36
38	23,2			23,5			23			22,2			20,9			38
40	23,2			23,5			23			22,2			20,9			40
42	23,2			23,5			23			22,2			20,9			42
44	23,1			23,5			23			22,2			20,9			44
46	23			23,4			23			22,2			20,9			46
48	22,9	22,1		23			22,8			22,2			20,9			48
50	22,6	22,1		22,7	22,4		22,5			22,1			20,9			50
52	22,3	22,1		22,3	22,2		22,1	21,9		21,8	21,3		20,9			52
54	22	22		22	22		21,8	21,7		21,5	21,2		20,9	20,4		54
56	21,7	21,7		21,6	21,7		21,5	21,5		21,2	21		20,8	20,3		56
58	21,4	21,4		21,3	21,4		21,2	21,2		20,9	20,8		20,5	20,2		58
60	21	21,2		21	21,1		20,8	21		20,6	20,6		20,2	20		60
62	20,7	20,9		20,6	20,9		20,5	20,7		20,3	20,4		19,9	19,8		62
64	20,4	20,6		20,3	20,6		20,2	20,5		20	20,1		19,7	19,7		64
66	20,1	20,3	19,6	20,1	20,3		20	20,2		19,7	19,9		19,4	19,5		66
68	19,8	20,1	19,4	19,8	20,1	19,3	19,7	20		19,5	19,7		19,2	19,3		68
70	19,6	19,9	19,3	19,5	19,8	19	19,4	19,8		19,2	19,5		18,9	19,1		70
72	19,3	19,6	19,1	19,3	19,6	18,3	19,2	19,6	17	19	19,3		18,7	18,9		72
74	19,2	19,4	19	19,1	19,4	17,7	19	19,4	16,4	18,8	19,1	15,2	18,5	18,8		74
76	18,9	19,2	18,6	18,9	19,2	17,1	18,8	19,2	15,8	18,6	19	14,7	18,3	18,3	13,5	76
78	18,3	19,1	18	18,6	19	16,5	18,7	19	15,2	18,5	18,6	14,1	18,2	17,8	13	78
80	17,5	18,9	17,4	17,8	18,9	15,9	18	18,7	14,7	18,2	18	13,6	18,1	17,2	12,5	80
82	16,6	18,7	16,8	17	18,8	15,4	17,3	18,1	14,2	17,5	17,4	13,2	17,8	16,7	12,1	82
84	14,4	17,9	16,3	15,9	18,4	14,9	16,5	17,6	13,7	16,8	16,9	12,7	17	16,1	11,6	84
86		17,2	15,8		17,7	14,4	14,6	17,1	13,3	15,7	16,4	12,3	16,3	15,7	11,2	86
88		16,5	15,3		17	14		16,6	12,8		15,9	11,9		15,2	10,8	88
90		15,4	14,8		16,3	13,5		16,1	12,4		15,5	11,5		14,7	10,4	90
92			14,4			13,1		15,7	12		15	11,1		14,3	10,1	92
94			14			12,7			11,6		14,6	10,7		13,9	9,7	94
96						12,3			11,3			10,4			9,4	96
98						11,9			10,9			10			9,1	98
100									10,5			9,7			8,8	100
104															8,2	104

\* Adapter · adapter · pièce d'adaptateur · adattatore · adaptador · адаптер

t\_198\_207\_01701\_00\_000

# Traglasten

# TYVEN 84 m

Lifting capacities · Forces de levage · Portate · Tablas de carga · Грузоподъемность

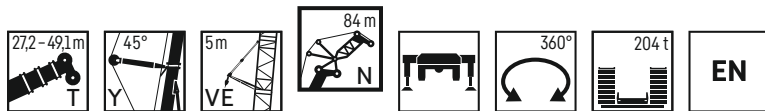

	27,2 m + 9 m*			32,7 m + 9 m*			38,2 m + 9 m*			43,7 m + 9 m*			49,1 m + 9 m*			
	84°	76°	66°	84°	76°	66°	84°	76°	66°	84°	76°	66°	84°	76°	66°	
34	20,9			21,2												34
36	20,9			21,2			20,5			19						36
38	20,9			21,2			20,5			19						38
40	20,9			21,2			20,5			19			18,4			40
42	20,9			21,2			20,5			19			18,4			42
44	20,9			21,2			20,5			19			18,4			44
46	20,8			21,2			20,5			19			18,4			46
48	20,6			21,1			20,5			19			18,4			48
50	20,5	19,9		20,8	20,3		20,5			19			18,4			50
52	20,3	19,9		20,5	20,2		20,3	19,9		19			18,4			52
54	20,1	19,9		20,2	20		20	19,7		19	19,2		18,4			54
56	19,9	19,8		19,9	19,8		19,7	19,5		19	19,1		18,4	18,4		56
58	19,6	19,6		19,5	19,5		19,4	19,3		19	18,9		18,4	18,3		58
60	19,3	19,3		19,2	19,3		19,1	19,1		18,8	18,7		18,4	18,1		60
62	19	19,1		18,9	19,1		18,8	18,9		18,5	18,5		18,2	18		62
64	18,7	18,8		18,6	18,8		18,5	18,7		18,3	18,3		18	17,8		64
66	18,4	18,6		18,4	18,6		18,2	18,4		18	18,1		17,7	17,6		66
68	18,1	18,3	17,7	18,1	18,3		18	18,2		17,8	18		17,5	17,5		68
70	17,8	18,1	17,5	17,8	18,1	17,4	17,7	18		17,5	17,8		17,3	17,3		70
72	17,6	17,9	17,4	17,5	17,9	17,2	17,5	17,8		17,3	17,5		17	17,2		72
74	17,4	17,6	17,2	17,3	17,6	17	17,2	17,6	15,7	17	17,4		16,8	17		74
76	17,1	17,4	17	17,1	17,4	16,4	17	17,4	15,1	16,8	17,2	14	16,6	16,8		76
78	16,9	17,2	16,8	16,9	17,2	15,8	16,8	17,2	14,6	16,6	17	13,5	16,4	16,7	12,3	78
80	16,8	17	16,7	16,7	17	15,3	16,6	17	14,1	16,4	16,8	13	16,2	16,5	11,8	80
82	16,4	16,9	16,2	16,5	16,8	14,8	16,5	16,8	13,6	16,3	16,6	12,5	16,1	16	11,4	82
84	15,7	16,7	15,7	15,9	16,7	14,3	16,1	16,6	13,1	16,2	16,3	12,1	16	15,5	11	84
86	14,5	16,6	15,2	15,3	16,6	13,8	15,5	16,4	12,6	15,7	15,8	11,6	15,8	15	10,6	86
88	12,4	16	14,7	13,8	16,4	13,4	14,8	15,9	12,2	15	15,3	11,2	15,2	14,5	10,2	88
90		15,4	14,2		15,8	12,9		15,5	11,8	13,6	14,8	10,8	14,5	14,1	9,8	90
92		14,8	13,8		15,2	12,5		15	11,4		14,4	10,5		13,7	9,5	92
94			13,4		14,6	12,1		14,6	11		14	10,1		13,3	9,1	94
96			13			11,7		14,2	10,7		13,6	9,8		12,9	8,8	96
98			12,6			11,3			10,3			9,4		12,5	8,5	98
100						11			10			9,1			8,2	100
104												8,5			7,6	104
108															7,1	108

\* Adapter · adapter · pièce d'adaptateur · adattatore · adaptador · адаптер

t\_198\_207\_01801\_00\_000

# Traglasten

# TYVEN 87,5 m

Lifting capacities - Forces de levage - Portate - Tablas de carga - Грузоподъемность

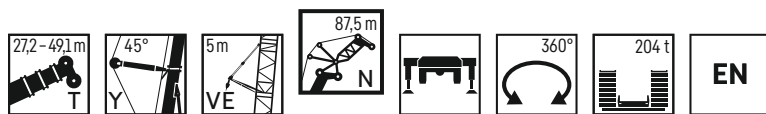

	27,2 m + 9 m*			32,7 m + 9 m*			38,2 m + 9 m*			43,7 m + 9 m*			49,1 m + 9 m*			
	84°	76°	66°	84°	76°	66°	84°	76°	66°	84°	76°	66°	84°	76°	66°	
34	18,1			18,3												34
36	18			18,3			17,8									36
38	17,8			18,3			17,8			17,1						38
40	17,7			18,3			17,8			17,1			15,1			40
42	17,5			18,3			17,8			17,1			15,1			42
44	17,4			18,1			17,8			17,1			15,1			44
46	17,2			17,9			17,7			17,1			15,1			46
48	17,1			17,6			17,4			17,1			15,1			48
50	17	16,6		17,3			17,2			16,9			15,1			50
52	16,8	16,6		17	17		16,9			16,7			15,1			52
54	16,7	16,5		16,8	16,7		16,7	16,6		16,4			15,1			54
56	16,5	16,4		16,5	16,5		16,4	16,4		16,2	16		15,1			56
58	16,3	16,3		16,3	16,3		16,2	16,1		16	15,8		15,1	15,4		58
60	16,1	16,1		16,1	16,1		16	16		15,8	15,6		15,1	15,2		60
62	15,9	15,9		15,9	15,9		15,8	15,8		15,6	15,5		15,1	15,1		62
64	15,7	15,7		15,6	15,7		15,5	15,6		15,4	15,3		15,1	14,9		64
66	15,5	15,6		15,5	15,5		15,4	15,4		15,2	15,2		14,9	14,8		66
68	15,3	15,4		15,3	15,4		15,2	15,3		15	15		14,8	14,7		68
70	15,2	15,2	14,7	15,1	15,2		15	15,1		14,8	14,9		14,6	14,5		70
72	15	15,1	14,6	15	15	14,4	14,9	15		14,7	14,7		14,5	14,4		72
74	14,9	15	14,4	14,8	14,9	14,3	14,7	14,8		14,6	14,6		14,4	14,3		74
76	14,7	14,8	14,4	14,6	14,8	14,2	14,6	14,7	14	14,5	14,5		14,2	14,2		76
78	14,3	14,7	14,3	14,4	14,7	14,1	14,4	14,6	13,9	14,4	14,4	13,1	14,2	14,1		78
80	14	14,5	14,2	14	14,6	14,1	14,1	14,5	13,7	14,1	14,3	12,6	14	14	11,5	80
82	13,7	14,3	14,1	13,7	14,4	14	13,8	14,4	13,2	13,8	14,2	12,2	13,7	14	11,1	82
84	13,3	14	14	13,4	14,2	13,9	13,4	14,3	12,8	13,5	14,1	11,7	13,4	13,9	10,7	84
86	13,1	13,7	14	13,1	13,9	13,5	13,1	14	12,3	13,2	14	11,3	13,1	13,9	10,3	86
88	12,8	13,4	13,9	12,8	13,6	13	12,9	13,7	11,9	12,9	13,8	10,9	12,9	13,8	9,9	88
90	12,4	13,2	13,6	12,6	13,3	12,6	12,6	13,4	11,5	12,6	13,5	10,5	12,6	13,6	9,5	90
92	10,8	12,9	13,4	12	13	12,2	12,4	13,2	11,1	12,4	13,3	10,2	12,5	13,3	9,2	92
94		12,7	13,1		12,8	11,8		12,9	10,7		13	9,8	12,3	13	8,8	94
96		12,5	12,7		12,6	11,4		12,7	10,4		12,8	9,5		12,6	8,5	96
98			12,3		12,5	11,1		12,5	10		12,6	9,1		12,2	8,2	98
100			11,9			10,7			9,7		12,4	8,8		11,9	7,9	100
104						10,1			9,1			8,2			7,3	104
108												7,7			6,8	108

\* Adapter - adapter - pièce d'adaptateur - adattatore - adaptador - адаптер

t\_198\_207\_01901\_00\_000

# Traglasten

# TYVEN 91 m

Lifting capacities • Forces de levage • Portate • Tablas de carga • Грузоподъемность

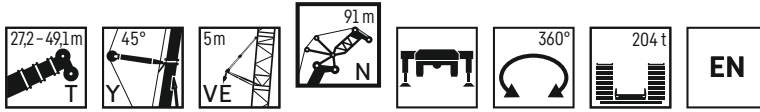

	27,2 m + 9 m*			32,7 m + 9 m*			38,2 m + 9 m*			43,7 m + 9 m*			49,1 m + 9 m*			
	N 91 m															
	84°	76°	66°	84°	76°	66°	84°	76°	66°	84°	76°	66°	84°	76°	66°	
36	16,5			16,6												36
38	16,3			16,6			16			14,7						38
40	16,2			16,6			16			14,7						40
42	16			16,6			16			14,7			13,6			42
44	15,9			16,6			16			14,7			13,6			44
46	15,8			16,5			16			14,7			13,6			46
48	15,6			16,2			16			14,7			13,6			48
50	15,5			16			15,9			14,7			13,6			50
52	15,4	15,1		15,7			15,6			14,7			13,6			52
54	15,3	15		15,5	15,4		15,4			14,7			13,6			54
56	15,1	15		15,3	15,2		15,2	15,1		14,7			13,6			56
58	15	14,9		15	15		14,9	14,9		14,7	14,6		13,6	14,1		58
60	14,8	14,8		14,8	14,8		14,7	14,7		14,5	14,4		13,6	14		60
62	14,7	14,6		14,6	14,6		14,5	14,5		14,3	14,2		13,6	13,8		62
64	14,5	14,5		14,4	14,5		14,3	14,3		14,2	14,1		13,6	13,7		64
66	14,3	14,3		14,2	14,3		14,2	14,2		14	13,9		13,6	13,6		66
68	14,1	14,2		14,1	14,1		14	14		13,8	13,8		13,6	13,4		68
70	14	14		13,9	14		13,8	13,9		13,7	13,6		13,4	13,3		70
72	13,8	13,9	13,3	13,8	13,8		13,7	13,7		13,5	13,5		13,3	13,2		72
74	13,7	13,7	13,2	13,6	13,7	13,1	13,6	13,6		13,4	13,4		13,2	13,1		74
76	13,6	13,6	13,1	13,5	13,6	13	13,4	13,5		13,3	13,3		13,1	13		76
78	13,5	13,5	13	13,4	13,4	12,9	13,3	13,4	12,7	13,2	13,2		13	12,9		78
80	13,4	13,4	12,9	13,3	13,3	12,8	13,2	13,3	12,6	13,1	13,1	12	12,9	12,8		80
82	13,3	13,3	12,9	13,2	13,3	12,8	13,1	13,2	12,5	13	13	11,5	12,8	12,7	10,4	82
84	13,1	13,2	12,8	13,1	13,2	12,7	13	13,1	12,1	12,8	12,9	11,1	12,7	12,7	10	84
86	13	13,2	12,7	13	13,1	12,6	12,9	13	11,7	12,7	12,8	10,7	12,5	12,6	9,6	86
88	13	13	12,7	12,9	13	12,4	12,8	13	11,3	12,6	12,8	10,3	12,4	12,6	9,2	88
90	12,7	12,9	12,6	12,7	12,9	12	12,7	12,9	10,9	12,6	12,7	9,9	12,4	12,5	8,9	90
92	12,3	12,9	12,5	12,5	12,8	11,6	12,6	12,8	10,5	12,5	12,6	9,5	12,4	12,4	8,5	92
94	11	12,8	12,5	12	12,8	11,2	12,4	12,7	10,1	12,3	12,6	9,2	12,3	12,3	8,2	94
96		12,6	12,1	10,4	12,7	10,8	11,3	12,7	9,8	11,9	12,5	8,9	12,2	11,9	7,9	96
98		12,4	11,7		12,5	10,5		12,6	9,4		12,3	8,5	10,9	11,6	7,6	98
100		11,9	11,3		12,2	10,1		12,4	9,1		11,9	8,2		11,2	7,3	100
104			10,6			9,5			8,5		11,2	7,6		10,6	6,7	104
108						8,9			7,9			7,1			6,2	108
112												6,6			4,8	112

\* Adapter • adapter • pièce d'adaptateur • adattatore • adaptador • адаптер

t\_198\_207\_02001\_00\_000

# Hubhöhen

# TYV2EN

Lifting heights • Hauteurs de levage • Altezze di sollevamento • Alturas de elevación • Высота подъема

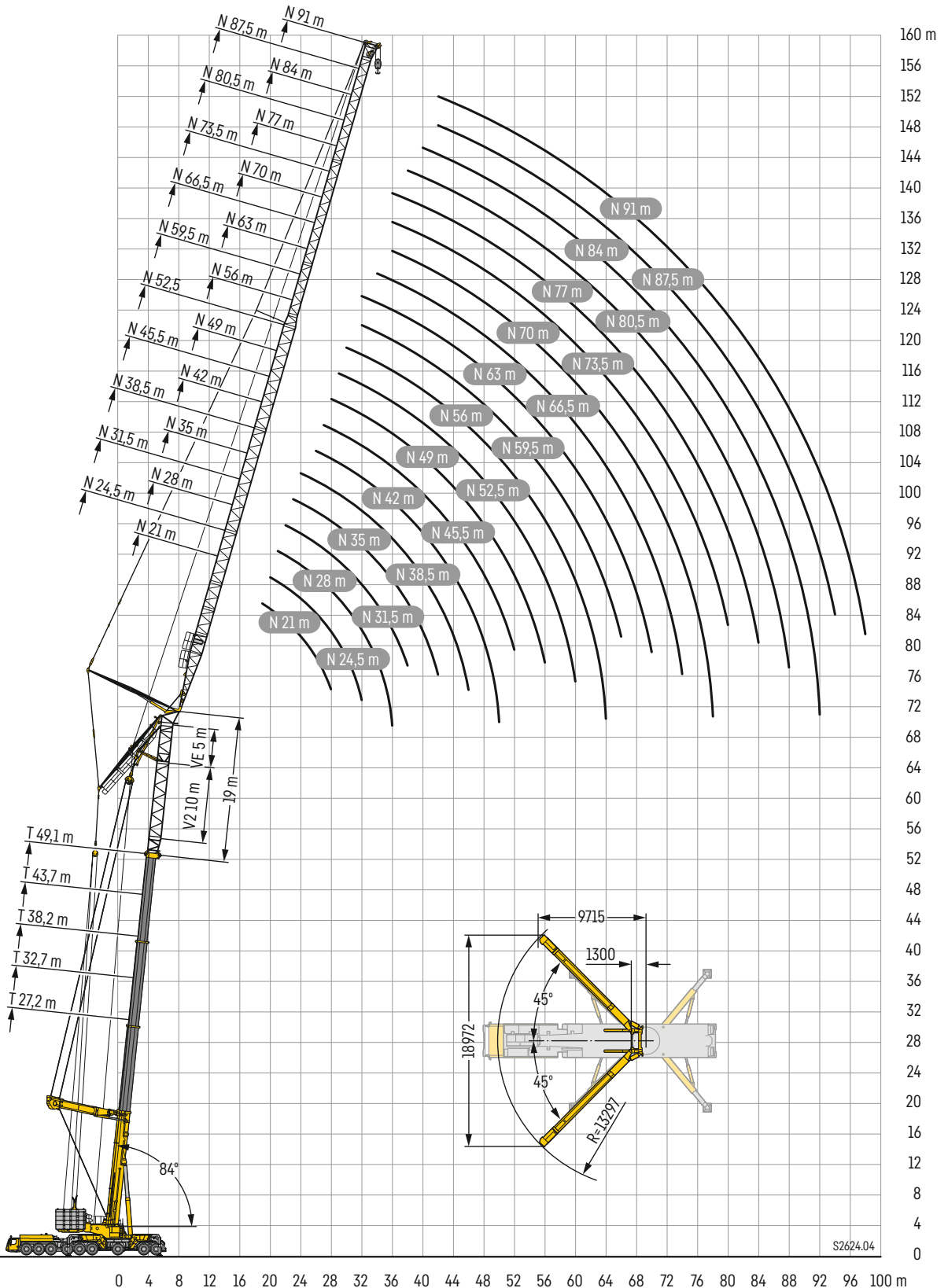

# Traglasten

# TYV2EN 21 m – 24,5 m

Lifting capacities • Forces de levage • Portate • Tablas de carga • Грузоподъемность

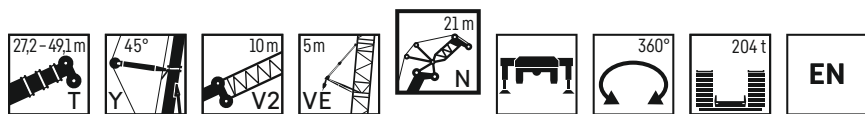

	27,2 m + 19 m*			32,7 m + 19 m*			38,2 m + 19 m*			43,7 m + 19 m*			49,1 m + 19 m*			
	N 21 m															
	84°	76°	66°	84°	76°	66°	84°	76°	66°	84°	76°	66°	84°	76°	66°	
15	124,6															15
16	120,7			117,6												16
17	116,9			113,9			110									17
18	113,3			110,4			106,5						102,8			18
19	109,8			107			103,2						99,7		95	19
20	106,6			103,8			100,2						96,7		92,2	20
22	100,3			97,8			94,4						91,2		86,6	22
24	94,4	92,7		91,5			89						86,1		81,5	24
26	88,3	86,3		85,7	77,1		84,1						81,4		77,2	26
28		80,3			71,2			69,7					76,9		73,4	28
30		74,6			66,4			64,6					63,5			30
32		69,5			62,1			60,5					59,1		60,3	32
34					58,7			56,9					55,5		56,6	34
36													52,4		53,4	36
38															50,5	38
40																40
42																42
44																44
46																46
48																48

\* Adapter - adapter - pièce d'adaptateur - adattatore - adaptador - адаптер

t\_198\_208\_00001\_00\_000

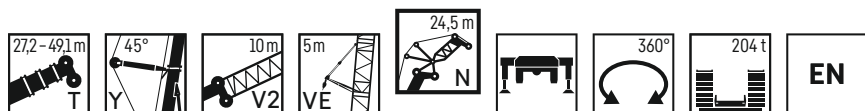

	27,2 m + 19 m*			32,7 m + 19 m*			38,2 m + 19 m*			43,7 m + 19 m*			49,1 m + 19 m*			
	N 24,5 m															
	84°	76°	66°	84°	76°	66°	84°	76°	66°	84°	76°	66°	84°	76°	66°	
16	115,5															16
17	112,3			109,2												17
18	109			106,1			102,3									18
19	106,1			103,1			99,4						95,2			19
20	103,1			100,3			96,6						93,1		88,8	20
22	97,6			94,9			91,4						88,1		84,1	22
24	92,5			89,9			86,7						83,6		79,6	24
26	87,7	86		85,2			82,3						79,4		75,5	26
28	82,8	80,1		79,9	73,2		78,1						75,4		71,7	28
30	76,1	74,3		75,3	67,4		74,1	66,4					71,7		68,3	30
32		69,3			62,9			61,6					60,8		65	32
34		64,9			58,9			57,7					56,6		57,7	34
36		60,9			55,6			54,2					53,1		54,1	36
38								51,3					50		51	38
40													47,4		48,2	40
42																42
44																44
46																46
48																48
50																50
52																52

\* Adapter - adapter - pièce d'adaptateur - adattatore - adaptador - адаптер

t\_198\_208\_00101\_00\_000

# Traglasten

# TYV2EN 28 m – 31,5 m

Lifting capacities • Forces de levage • Portate • Tablas de carga • Грузоподъемность

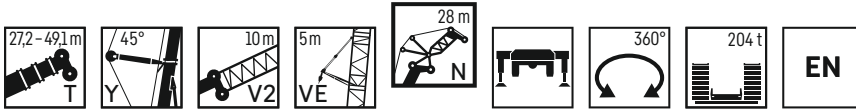

	27,2 m + 19 m*			32,7 m + 19 m*			38,2 m + 19 m*			43,7 m + 19 m*			49,1 m + 19 m*			
	N 28 m															
	84°	76°	66°	84°	76°	66°	84°	76°	66°	84°	76°	66°	84°	76°	66°	
17	110,3															17
18	107,2															18
19	104,3			101,1												19
20	101,3			98,4			94,4									20
21	98,5			95,8			92			88,5			84,1			21
22	95,9			93,2			89,7			86,3			81,9			22
24	90,8			88,3			85			82			77,9			24
26	86,2			83,8			80,6			77,8			73,7			26
28	81,7	78,5		78,9			76,7			74			69,9			28
30	77,5	73,3		74,4	67,4		72,9			70,4			66,5			30
32	71,4	68,8		70,3	62,9		69,2	61,4		67,1			63,7			32
34		64,3		66,9	58,9		65,6	57,5		63,8	56,5		60,8	56,3		34
36		60,4			55,4			54			53		57,8	53,2		36
38		56,8			52,4			51,1			50			50,3		38
40		53,6	46,9		49,8			48,3			47,2			47,6		40
42			44,4			40,7		46,1			44,9			45		42
44			42			38			36,7		42,7			42,6		44
46			39,9			35,8			34,3							46
48						33,9					32,2		30,9			48
50											30,5		29,1		28,7	50
52											29		27,5		27,4	52
54													26,1		26,1	54
56															24,9	56

\* Adapter - adapter - pièce d'adaptateur - adattatore - adaptador - адаптер

t\_198\_208\_00201\_00\_000

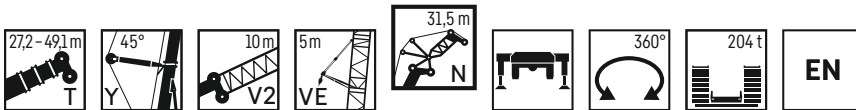

	27,2 m + 19 m*			32,7 m + 19 m*			38,2 m + 19 m*			43,7 m + 19 m*			49,1 m + 19 m*			
	N 31,5 m															
	84°	76°	66°	84°	76°	66°	84°	76°	66°	84°	76°	66°	84°	76°	66°	
18	102,2															18
19	99,9															19
20	97,4			94,2												20
21	95,1			91,9			88,1									21
22	92,9			89,8			86			82,2			78,5			22
24	88,4			85,7			82,2			78,7			74,9			24
26	84,2			81,7			78,5			75,3			71,5			26
28	80,2			77,8			74,9			72,1			68,2			28
30	76,4	72,2		73,6			71,4			68,8			65			30
32	71,7	67,8		69,7	63,6		68,2			65,8			62,2			32
34	66,1	63,8		66,1	59,6		65,1	58,2		62,8			59,5			34
36	61,2	60,3		62,9	56		61,9	54,7		60,1	53,7		57,2	52,3		36
38		56,8			52,8		59	51,5		57,4	50,6		54,7	49,6		38
40		53,6			50			48,7			47,8			47,1		40
42		50,7	44,2		47,5			46,2			45,3			44,8		42
44			41,9		45,4	39,3		44			43			42,6		44
46			39,8			36,9		42,1	35,1		41			40,5		46
48			37,9			34,6			33,3					38,5		48
50			36,1			32,7			31,3			30,1				50
52						31,1			29,6			28,3			27,2	52
54									28			26,7			26	54
56												25,4			24,9	56
58															23,8	58

\* Adapter - adapter - pièce d'adaptateur - adattatore - adaptador - адаптер

t\_198\_208\_00301\_00\_000

# Traglasten

# TYV2EN 35 m – 38,5 m

Lifting capacities • Forces de levage • Portate • Tablas de carga • Грузоподъемность

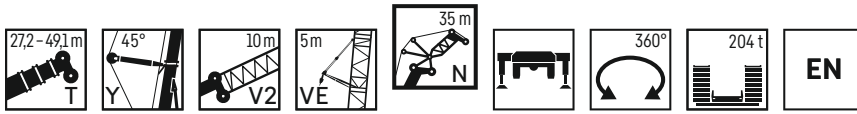

	27,2 m + 19 m*			32,7 m + 19 m*			38,2 m + 19 m*			43,7 m + 19 m*			49,1 m + 19 m*			
	N 35 m															
	84°	76°	66°	84°	76°	66°	84°	76°	66°	84°	76°	66°	84°	76°	66°	
19	90,6															19
20	90,6															20
21	90,6			87,5												21
22	88,7			85,6			81,9									22
23	86,8			83,8			80,1			76,8			73			23
24	84,9			82			78,4			75,1			71,4			24
26	81,4			78,6			75,2			72			68,4			26
28	78			75,4			72,1			69,2			65,6			28
30	74,6	70,8		72,2			69,3			66,4			62,9			30
32	71,3	66,5		68,3	63,6		66,5			63,8			60,1			32
34	66,1	62,6		64,8	59,7		63,6	57,8		61,3			57,6			34
36	61,2	59,2		61,8	56		61	54,6		58,7	52,4		55,3			36
38	56,9	56,1		59	52,7		58,2	51,6		56,3	49,7		53,2	48,3		38
40	53,2	53,2		55	49,9		55,7	48,8		54	47,2		51,3	45,8		40
42		50,4			47,3			46,3		51,7	44,9		49,2	43,6		42
44		47,8	41,5		45			44			42,8			41,6		44
46		45,4	39,4		42,9	36,7		41,8			40,9			39,8		46
48			37,5		41,1	34,9		40	33		38,9			38		48
50			35,7			33,2			31,4		37			36,2		50
52			34,1			31,3			29,9			28,1		34,5		52
54			32,5			29,7			28,4				26,8		25,4	54
56						28,2			26,9				25,5		24,2	56
58									25,6				24,2		23,2	58
60													23		22,2	60
62															21,2	62

\* Adapter - adapter - pièce d'adaptateur - adattatore - adaptador - адаптер

t\_198\_208\_00401\_00\_000

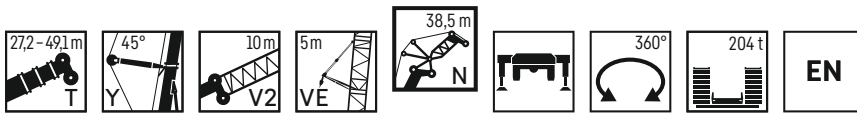

	27,2 m + 19 m*			32,7 m + 19 m*			38,2 m + 19 m*			43,7 m + 19 m*			49,1 m + 19 m*			
	N 38,5 m															
	84°	76°	66°	84°	76°	66°	84°	76°	66°	84°	76°	66°	84°	76°	66°	
21	83,1															21
22	82,8			80,9												22
23	82,4			80,7			77,7									23
24	82,1			79,1			76			73,3			69			24
25	81,2			77,3			74,4			71,7			67,7			25
26	79,5			75,7			72,8			70,1			66,1			26
28	76,2			72,6			69,7			67,2			63			28
30	73,1			69,7			66,9			64,5			60,1			30
32	70,2	65,2		66,9			64,2			62			57,4			32
34	66,4	61,4		64,2	59		61,8			59,6			55,1			34
36	61,7	58		61,6	55,8		59,4	53,6		57,4			52,9			36
38	57,4	55		58,9	52,9		57	50,8		55,2	48,7		51			38
40	53,6	52,2		55,5	50,2		54,6	48,3		53	46,3		49,4	44,9		40
42	50,2	49,7		52	47,8		52,3	45,9		50,9	44		48	42,7		42
44	47,3	47,4		48,8	45,6		50	43,8		48,7	42		46,8	40,7		44
46		45,1	38,9		43,6			41,9			40,1		44,8	38,9		46
48		42,9	37,1		41,5	34,8		40,1			38,4			37,3		48
50		40,9	35,3		39,5	33,1		38,2	31,1		36,8			35,7		50
52			33,7			31,6		36,4	29,6		35,1			34,2		52
54			32,2			30,2			28,3		33,5	26,5		32,7		54
56			30,8			28,9			27			25,3			23,9	56
58			29,4			27,6			25,9			24,2			22,9	58
60						26,4			24,8			23,1			21,9	60
62									23,7			22,1			20,9	62
64												21,2			20,1	64
66															19,2	66

\* Adapter - adapter - pièce d'adaptateur - adattatore - adaptador - адаптер

t\_198\_208\_00501\_00\_000

# Traglasten

# TYV2EN 42 m – 45,5 m

Lifting capacities • Forces de levage • Portate • Tablas de carga • Грузоподъемность

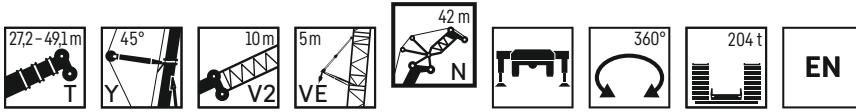

	27,2 m + 19 m*			32,7 m + 19 m*			38,2 m + 19 m*			43,7 m + 19 m*			49,1 m + 19 m*			
	N 42 m															
	84°	76°	66°	84°	76°	66°	84°	76°	66°	84°	76°	66°	84°	76°	66°	
22	74,3															22
23	74,3			73,5												23
24	74,3			73,3			71,2									24
25	74,3			72,9			71						68,3			25
26	74			72,3			69,8						67,1		63,3	26
28	73			69,5			66,9						64,5		60,6	28
30	70,5			66,8			64,3						62		57,9	30
32	67,8			64,2			62						59,6		55,4	32
34	65,4	60,2		61,8			59,6						57,4		53,1	34
36	61,6	56,9		59,6	54,5		57,5						55,4		51	36
38	57,3	53,9		57,4	51,6		55,4	49,5					53,4		49,1	38
40	53,5	51,2		54,8	49		53,4	47					51,6	45,3	47,4	40
42	50	48,8		51,3	46,7		51,4	44,8					49,8	43,1	45,9	42
44	47	46,5		48,2	44,5		49,4	42,7					48	41,1	44,6	44
46	44,3	44,4		45,3	42,5		46,5	40,8					46,1	39,3	43,6	46
48		42,5	36,4	42,8	40,7		43,9	39					44,3	37,6	42,4	48
50		40,6	34,8		39	32,4		37,4					36		40,7	50
52		38,8	33,3		37,3	31		35,9	28,8				34,6		33,3	52
54		37	31,8		35,6	29,7		34,3	27,6				33,2		32	54
56			30,4			28,3		32,8	26,4				31,8	24,9	30,7	56
58			29,1			27,1			25,3				30,4	23,8	29,4	58
60			27,9			26			24,2					22,8		60
62						24,9			23,2					21,8		62
64									22,2					20,9		64
66									21,3					20		66
68														19,2		68
70															17,2	70

\* Adapter - adaptateur - pièce d'adaptateur - adattatore - adaptador - адаптер

t\_198\_208\_00601\_00\_000

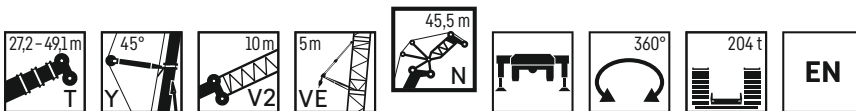

	27,2 m + 19 m*			32,7 m + 19 m*			38,2 m + 19 m*			43,7 m + 19 m*			49,1 m + 19 m*			
	N 45,5 m															
	84°	76°	66°	84°	76°	66°	84°	76°	66°	84°	76°	66°	84°	76°	66°	
23	67															23
24	67			66,5												24
25	67			66,2												25
26	67			65,9												26
27	66,9			65,5												27
28	66,5			65,2												28
30	65,8			64,5												30
32	65,1			62,1												32
34	62,7			59,9												34
36	60,4	56,1		57,8												36
38	57,1	53,2		55,8	50,8											38
40	53,3	50,5		53,9	48,3											40
42	49,9	48,1		51,2	46											42
44	46,9	45,9		48,2	43,9											44
46	44,1	43,9		45,3	41,9											46
48	41,7	42		42,7	40,1											48
50	39,4	40,2	34,3	40,4	38,4											50
52		38,6	32,9		36,9	30,5										52
54		37	31,6		35,5	29,2										54
56		35,4	30,3		34	28,1										56
58			29		32,5	27										58
60			27,8			25,8										60
62			26,7			24,7										62
64			25,6			23,7										64
66						22,8										66
68																68
70																70
72																72

\* Adapter - adaptateur - pièce d'adaptateur - adattatore - adaptador - адаптер

t\_198\_208\_00701\_00\_000

# Traglasten

# TYV2EN 49 m – 52,5 m

Lifting capacities • Forces de levage • Portate • Tablas de carga • Грузоподъемность



	27,2 m + 19 m*			32,7 m + 19 m*			38,2 m + 19 m*			43,7 m + 19 m*			49,1 m + 19 m*			
	N 49 m															
	84°	76°	66°	84°	76°	66°	84°	76°	66°	84°	76°	66°	84°	76°	66°	
23	60,4															23
24	60,4															24
25	60,4			58,6												25
26	60,4			58,6			58,4									26
27	60,4			58,6			58,1			55,8						27
28	60,4			58,6			57,8			55,7			53,7			28
30	59,9			58,6			57,3			55,3			53,2			30
32	59,3			58,1			56,8			54,9			51,3			32
34	58,7			57,6			55,3			53,2			49,4			34
36	57,4	52,1		55,7			53,5			51,4			47,6			36
38	55,1	52,1		53,9	48,5		51,6			49,7			45,8			38
40	52,3	49,5		52,1	47,1		49,9	45,1		48			44,2			40
42	49,1	47,1		50,1	44,8		48,3	43		46,5	41,1		42,7			42
44	46,2	44,9		47,7	42,7		46,8	41		45,1	39,2		41,3	37,9		44
46	43,5	42,9		44,8	40,8		45,3	39,1		43,7	37,4		40,1	36,2		46
48	41,1	41,1		42,2	39,1		43,1	37,4		42,3	35,8		39	34,6		48
50	38,8	39,4		39,9	37,4		40,8	35,9		41,1	34,3		38,1	33,2		50
52	36,8	37,8	32,1	37,8	35,9		38,6	34,4		39,6	32,9		37,3	31,8		52
54	34,9	36,3	30,8	35,8	34,5	28,3	36,6	33,1		37,6	31,6		36,7	30,6		54
56		35	29,6		33,2	27,2		31,8		35,6	30,4		35,4	29,4		56
58		33,6	28,4		32	26,1		30,7	24,2		29,2			28,3		58
60		32,2	27,4		30,8	25,2		29,6	23,5		28,2		21,5	27,3		60
62			26,2		29,5	24,2		28,4	22,4		27,2		20,7	26,3	19,4	62
64			25,2			23,2			21,6		26,1		19,9	25,4	18,6	64
66			24,2			22,3			20,7				19,2	24,4	17,9	66
68			23,2			21,4			19,9				18,4		17,2	68
70						20,6			19,1				17,6		16,5	70
72									18,3				16,9		15,8	72
74													16,2		15,2	74
76															14,6	76

\* Adapter - adapter - pièce d'adaptateur - adattatore - adaptador - адаптер

t\_198\_208\_00801\_00\_000

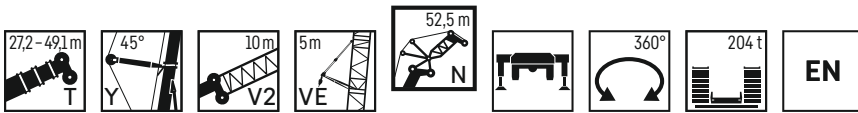

	27,2 m + 19 m*			32,7 m + 19 m*			38,2 m + 19 m*			43,7 m + 19 m*			49,1 m + 19 m*			
	N 52,5 m															
	84°	76°	66°	84°	76°	66°	84°	76°	66°	84°	76°	66°	84°	76°	66°	
25	56,3															25
26	56			54,9			53,5									26
27	55,7			54,6			53,3									27
28	55,5			54,4			53,1			51						28
29	55,2			54,1			52,9			50,9			48,9			29
30	54,9			53,9			52,6			50,7			48,8			30
32	54,4			53,4			52,2			50,4			48,4			32
34	53,9			53			51,9			50,1			47,1			34
36	53,5			52,6			51,5			49,8			45,5			36
38	53,2	50,1		52,3			50,4			49			44			38
40	51,6	48,7		50,6	46,6		48,8			47,4			42,6			40
42	49	46,3		48,9	44,4		47,1	42,6		45,9			41,2			42
44	46,2	44,2		47,3	42,4		45,6	40,6		44,4	38,7		40			44
46	43,7	42,2		45,3	40,5		44,2	38,8		43	37		38,8	35,5		46
48	41,3	40,4		42,8	38,7		42,7	37,1		41,7	35,4		37,8	33,9		48
50	39,1	38,7		40,5	37,1		41,1	35,6		40,4	33,9		36,8	32,5		50
52	37	37,2		38,4	35,6		39,2	34,2		39,2	32,5		36	31,2		52
54	35,1	35,7	30,2	36,4	34,2		37,1	32,8		37,8	31,2		35,3	29,9		54
56	33,4	34,4	29	34,5	32,9	27	35,2	31,6		36,4	30		34,6	28,8		56
58	29,7	33,1	27,9	32,8	31,7	26	33,4	30,4		34,5	28,9		33,9	27,7		58
60		31,9	26,9		30,6	25		29,3	23,2		27,9		32,6	26,7		60
62		30,8	25,9		29,5	24,1		28,3	22,3		26,9			25,8		62
64		29,5	25		28,4	23,2		27,3	21,5		26	19,7		24,9	18,2	64
66			24			22,4		26,3	20,7			19		24	17,5	66
68			23,1			21,5			20			18,3			16,9	68
70			22,2			20,6			19,2			17,7		23,3	16,3	70
72			21,3						18,4			16,9			15,7	72
74						19,1			17,7			16,3			15	74
76									17			15,6			14,4	76
78												15			13,8	78
80												15			13,3	80

\* Adapter - adapter - pièce d'adaptateur - adattatore - adaptador - адаптер

t\_198\_208\_00901\_00\_000

# Traglasten

# TYV2EN 56 m – 59,5 m

Lifting capacities • Forces de levage • Portate • Tablas de carga • Грузоподъемность

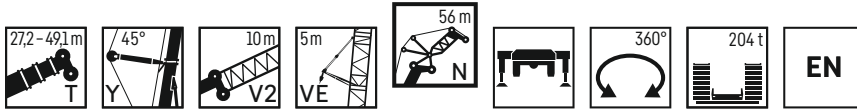

	27,2 m + 19 m*			32,7 m + 19 m*			38,2 m + 19 m*			43,7 m + 19 m*			49,1 m + 19 m*			
	N 56 m															
	84°	76°	66°	84°	76°	66°	84°	76°	66°	84°	76°	66°	84°	76°	66°	
26	51,1			50												26
28	50,6			49,6			47,5									28
30	50,1			49,2			47,5			45,8			44,4			30
32	49,7			48,8			47,5			45,8			44,2			32
34	49,2			48,4			47,2			45,6			43,9			34
36	48,8			48			46,9			45,3			43,2			36
38	48,4			47,7			46,6			45,1			41,9			38
40	48,2	45,4		47,4			46,4			44,8			40,7			40
42	47,3	45,1		46,7	43,4		45,6			44			39,4			42
44	45,7	43,4		45,2	41,4		44,1	39,5		42,7			38,2			44
46	43,2	41,4		43,6	39,6		42,7	37,8		41,5	35,9		37,1			46
48	41	39,7		41,8	37,9		41,4	36,1		40,3	34,3		36,1	32,9		48
50	39	38		39,7	36,3		40,1	34,6		39,1	32,9		35,2	31,5		50
52	37	36,5		37,7	34,8		38,6	33,2		37,9	31,5		34,3	30,2		52
54	35,1	35		35,7	33,4		36,6	31,9		36,8	30,3		33,5	29		54
56	33,3	33,7	28,4	33,9	32,2		34,7	30,7		35,5	29,1		32,9	27,9		56
58	31,6	32,5	27,3	32,2	31	25,2	33	29,5		34,1	28		32,2	26,8		58
60	30,1	31,3	26,3	30,7	29,9	24,2	31,4	28,5		32,4	27		31,7	25,8		60
62		30,2	25,3	28,7	28,8	23,3	29,9	27,4	21,5	30,7	26		31,1	24,9		62
64		29,2	24,4		27,8	22,5		26,5	20,7		25,1	18,9		24		64
66		28,2	23,5		26,9	21,7		25,6	19,9		24,3	18,2		23,2	16,7	66
68		27	22,7		25,9	20,9		24,8	19,2		23,5	17,5		22,4	16,1	68
70			21,9			20,2		23,9	18,5		22,7	16,9		21,7	15,5	70
72			21			19,4			17,9		21,9	16,3		21	14,9	72
74			20,2			18,7			17,2			15,7			14,4	74
76						18			16,5			15,1			13,9	76
78									15,9			14,5			13,3	78
80									15,3			13,9			12,8	80
82												13,4			12,2	82
84															11,7	84

\* Adapter - adapter - pièce d'adaptateur - adattatore - adaptador - адаптер

t\_198\_208\_01001\_00\_000

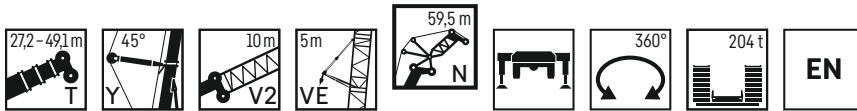

	27,2 m + 19 m*			32,7 m + 19 m*			38,2 m + 19 m*			43,7 m + 19 m*			49,1 m + 19 m*			
	N 59,5 m															
	84°	76°	66°	84°	76°	66°	84°	76°	66°	84°	76°	66°	84°	76°	66°	
28	45,9			44,9			43,2									28
30	45,5			44,7			43,2									30
32	45,1			44,3			43,2			41,7			40,3			32
34	44,7			43,9			43			41,5			40,2			34
36	44,3			43,6			42,7			41,3			39,9			36
38	44			43,3			42,4			41			39,7			38
40	43,7			43			42,1			40,8			38,9			40
42	43,4	40,9		42,8			41,9			40,6			37,9			42
44	43,1	40,7		42,6	39,9		41,7	38,8		40,1			36,9			44
46	42,6	40,6		42,4	38,9		41,2	37,2		39,5			35,9			46
48	40,4	39		41	37,2		40	35,6		38,5	33,8		34,9			48
50	38,4	37,4		39	35,7		38,8	34,1		37,6	32,4		34	31,2		50
52	36,6	35,9		37,2	34,2		37,5	32,8		36,7	31,1		33,2	30		52
54	34,9	34,5		35,4	32,9		36	31,5		35,8	29,9		32,4	28,8		54
56	33,1	33,2		33,8	31,6		34,3	30,3		34,7	28,7		31,7	27,7		56
58	31,5	31,9	26,8	32,1	30,5		32,6	29,1		33,6	27,6		31,1	26,6		58
60	30	30,8	25,8	30,5	29,4	23,8	31,1	28,1		32	26,6		30,5	25,7		60
62	28,6	29,7	24,9	29,1	28,3	22,9	29,5	27,1		30,4	25,7		30	24,7		62
64	27,3	28,7	24	27,7	27,4	22	28,2	26,1	20,3	29	24,8		29,6	23,9		64
66		27,8	23,1		26,4	21,3	26,9	25,3	19,6	27,7	23,9		28,8	23,1		66
68		26,9	22,3		25,6	20,5		24,4	18,9		23,1	17,2		22,3		68
70		26	21,6		24,8	19,8		23,7	18,2		22,4	16,6		21,6	15,4	70
72			20,9		23,9	19,1		22,9	17,6		21,7	16		20,9	14,8	72
74			20,1			18,5		22,1	17		21	15,5		20,2	14,3	74
76			19,4			17,8			16,4			14,9			13,8	76
78			18,7			17,2			15,8			14,4			13,3	78
80						16,5			15,2			13,9			12,9	80
82									14,7			13,4			12,4	82
84												12,8			11,9	84
86															11,4	86

\* Adapter - adapter - pièce d'adaptateur - adattatore - adaptador - адаптер

t\_198\_208\_01101\_00\_000

# Traglasten

# TYV2EN 63 m – 66,5 m

Lifting capacities • Forces de levage • Portate • Tablas de carga • Грузоподъемность

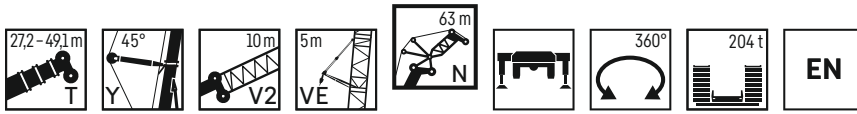

	27,2 m + 19 m*			32,7 m + 19 m*			38,2 m + 19 m*			43,7 m + 19 m*			49,1 m + 19 m*			
	N 63 m															
	84°	76°	66°	84°	76°	66°	84°	76°	66°	84°	76°	66°	84°	76°	66°	
28	41,1			40,5												28
30	41,1			40,5			39,4									30
32	41,1			40,4			39,4			37,9			36,2			32
34	40,7			40,1			39,2			37,9			36,2			34
36	40,3			39,7			38,9			37,8			36,2			36
38	40			39,4			38,7			37,5			36,1			38
40	39,7			39,1			38,4			37,3			35,9			40
42	39,3			38,8			38,2			37,1			35,6			42
44	38,7	36,9		38,2	36,2		37,6			36,9			34,9			44
46	38,1	36,8		37,7	36,1		37,1	35,2		36,4			34,1			46
48	37,6	36,6		37,2	36		36,6	34,9		35,9	33,3		33,2			48
50	37,1	36,5		36,6	35		36,2	33,5		35,3	31,9		32,3	29,9		50
52	36,2	35,2		36,2	33,6		35,7	32,1		34,7	30,6		31,6	29		52
54	34,5	33,8		35,1	32,5		35,1	30,8		33,9	29,4		30,8	27,9		54
56	33	32,6		33,5	31		33,9	29,7		33,2	28,3		30,1	26,8		56
58	31,5	31,3		32	29,9		32,5	28,6		32,5	27,2		29,5	25,8		58
60	30	30,2	25,3	30,5	28,8		31	27,5		31,6	26,2		28,9	24,8		60
62	28,6	29,1	24,3	29,1	27,8	22,4	29,6	26,5		30,3	25,3		28,3	23,9		62
64	27,2	28,1	23,4	27,7	26,8	21,5	28,2	25,6		28,9	24,4		27,8	23,1		64
66	26	27,2	22,6	26,5	25,9	20,7	26,9	24,7	19,1	27,5	23,5		27,4	22,3		66
68	23,7	26,3	21,8	25,3	25	20	25,7	23,9	18,4	26,3	22,8	16,9	27,1	21,5		68
70		25,5	21,1		24,2	19,3		23,1	17,7	25,1	22	16,2	25,9	20,8		70
72		24,7	20,4		23,5	18,6		22,4	17,1		21,3	15,7		20,1	14,1	72
74		23,9	19,7		22,8	18		21,7	16,5		20,6	15,1		19,5	13,6	74
76			19,1		22	17,4		21,1	16		20	14,6		18,9	13,1	76
78			18,4			16,8			15,4		19,4	14,1		18,3	12,6	78
80			17,7			16,3			14,9			13,6		17,8	12,2	80
82			17,1			15,7			14,4			13,1			11,7	82
84						15,1			13,8			12,7			11,3	84
86									13,5			12,2			10,9	86
88												11,7			10,4	88
90															10	90

\* Adapter - adapter - pièce d'adaptateur - adattatore - adaptador - адаптер

t\_198\_208\_01201\_00\_000

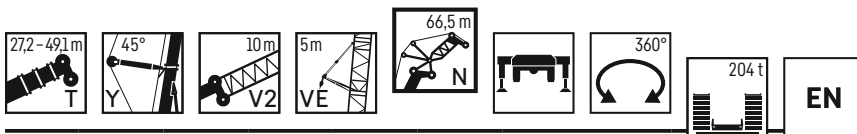

	27,2 m + 19 m*			32,7 m + 19 m*			38,2 m + 19 m*			43,7 m + 19 m*			49,1 m + 19 m*			
	N 66,5 m															
	84°	76°	66°	84°	76°	66°	84°	76°	66°	84°	76°	66°	84°	76°	66°	
30	36,7			36												30
32	36,7			36			34,4			34						32
34	36,7			36			34,4			34			33,1			34
36	36,7			36			34,4			34			33,1			36
38	36,6			36			34,4			34			33,1			38
40	36,3			35,7			34,4			34			32,9			40
42	36			35,5			34,4			33,9			32,7			42
44	35,7	33,6		35,2			34,4			33,7			32,6			44
46	35,3	33,5		34,8	32,9		34,2			33,4			32,2			46
48	34,8	33,3		34,4	32,7		33,8	31,9		33,1			31,6			48
50	34,4	33,2		34	32,6		33,4	31,8		32,7	30,6		30,9			50
52	34	33,1		33,6	32,5		33,1	31,3		32,4	30		30,1	28		52
54	33,6	33		33,2	31,5		32,7	30,1		31,9	28,8		29,4	27,2		54
56	32,3	31,8		32,5	30,3		32,4	28,9		31,3	27,7		28,7	26,2		56
58	30,9	30,6		31,3	29,2		31,5	27,8		30,7	26,6		28,1	25,2		58
60	29,5	29,5		30	28,1		30,4	26,8		30,1	25,6		27,5	24,2		60
62	28,2	28,5	23,7	28,7	27,1		29,1	25,9		29,4	24,7		26,9	23,4		62
64	26,9	27,5	22,8	27,4	26,1	20,9	27,9	24,9		28,3	23,8		26,4	22,5		64
66	25,7	26,5	22	26,1	25,3	20,1	26,5	24,1		27	23		25,9	21,7		66
68	24,5	25,7	21,2	24,9	24,4	19,4	25,3	23,3	17,8	25,8	22,2		25,6	21		68
70	23,5	24,8	20,5	23,8	23,6	18,7	24,2	22,5	17,2	24,6	21,5	15,8	25,3	20,3		70
72	20,5	24	19,8	22,6	22,9	18,1	23,2	21,8	16,5	23,5	20,8	15,2	24,2	19,6		72
74		23,3	19,1		22,1	17,4		21,1	16		20,1	14,6	23,2	19	13,1	74
76		22,6	18,5		21,5	16,9		20,5	15,4		19,5	14,1		18,4	12,6	76
78		21,9	17,9		20,8	16,3		19,8	14,9		18,9	13,6		17,8	12,2	78
80			17,3			15,8		19,3	14,4		18,4	13,1		17,3	11,7	80
82			16,8			15,3			13,9		17,8	12,7		16,8	11,3	82
84			16,2			14,8			13,5			12,3			10,9	84
86			15,6			14,2			13			11,9			10,5	86
88						13,7			12,5			11,4			10,2	88
90									12			11			9,8	90
92												10,5			9,4	92
94															9	94

\* Adapter - adapter - pièce d'adaptateur - adattatore - adaptador - адаптер

t\_198\_208\_01301\_00\_000

# Traglasten

# TYV2EN 70 m

Lifting capacities • Forces de levage • Portate • Tablas de carga • Грузоподъемность

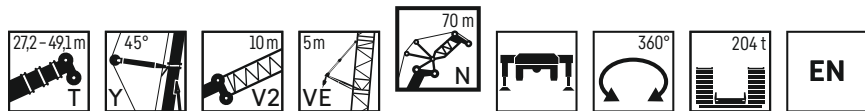

	27,2 m + 19 m*			32,7 m + 19 m*			38,2 m + 19 m*			43,7 m + 19 m*			49,1 m + 19 m*			
	84°	76°	66°	84°	76°	66°	84°	76°	66°	84°	76°	66°	84°	76°	66°	
30	32,9			32,2												30
32	32,9			32,2			29,6									32
34	32,9			32,2			29,6			29,6						34
36	32,9			32,2			29,6			29,6			29,1			36
38	32,9			32,2			29,6			29,6			29,1			38
40	32,9			32,2			29,6			29,6			29,1			40
42	32,8			32,2			29,6			29,6			29,1			42
44	32,5			32,1			29,6			29,6			29,1			44
46	32,2	30,4		31,8			29,6			29,6			29,1			46
48	31,9	30,2		31,5	29,7		29,6			29,6			29,1			48
50	31,5	30,1		31,1	29,6		29,6	28,8		29,6			28,9			50
52	31,1	30		30,7	29,5		29,6	28,8		29,6	27,7		28,4			52
54	30,8	29,9		30,3	29,4		29,6	28,7		29,3	27,7		27,8	25,6		54
56	30,4	29,8		30	29,3		29,6	28		29	26,8		27,2	25		56
58	29,7	29,7		29,6	28,3		29,3	27		28,7	25,8		26,6	24,3		58
60	28,7	28,7		28,9	27,3		28,9	26		28,3	24,8		26	23,4		60
62	27,5	27,7		28	26,3		28,4	25		27,8	23,9		25,4	22,5		62
64	26,4	26,7	22	26,8	25,3		27,2	24,1		27,3	23		24,9	21,7		64
66	25,2	25,8	21,2	25,6	24,5	19,4	26	23,3		26,4	22,2		24,5	20,9		66
68	24,1	24,9	20,5	24,5	23,6	18,6	24,9	22,5		25,3	21,5		24	20,2		68
70	23	24,1	19,8	23,4	22,9	18	23,8	21,8	16,4	24,2	20,7		23,6	19,5		70
72	22	23,3	19,1	22,4	22,1	17,3	22,7	21	15,8	23,1	20,1	14,4	23,4	18,9		72
74	21,1	22,6	18,4	21,4	21,4	16,7	21,7	20,4	15,2	22,1	19,4	13,9	22,7	18,3		74
76		21,9	17,8	19,8	20,7	16,2	20,8	19,7	14,7	21,1	18,8	13,4	21,7	17,7	11,9	76
78		21,2	17,2		20,1	15,6		19,1	14,2		18,2	12,9	20,8	17,1	11,5	78
80		20,6	16,7		19,5	15,1		18,5	13,7		17,6	12,4		16,6	11	80
82		20	16,1		19	14,6		18	13,2		17,1	12		16,1	10,6	82
84			15,6			14,1		17,5	12,8		16,6	11,6		15,6	10,2	84
86			15,2			13,7			12,4		16,2	11,2		15,1	9,9	86
88			14,6			13,2			12			10,8			9,5	88
90						12,7			11,6			10,4			9,2	90
92									11,1			10,1			8,8	92
94									10,7			9,7			8,5	94
96												9,3			8,1	96
98															7,8	98

\* Adapter - adaptateur - pièce d'adaptateur - adattatore - adaptador - адаптер

t\_198\_208\_01401\_00\_000

# Traglasten

# TYV2EN 73,5 m

Lifting capacities • Forces de levage • Portate • Tablas de carga • Грузоподъемность

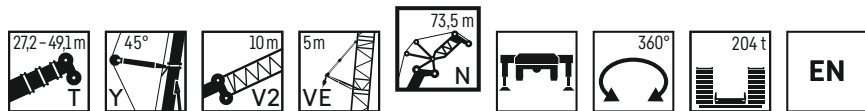

	27,2 m + 19 m*			32,7 m + 19 m*			38,2 m + 19 m*			43,7 m + 19 m*			49,1 m + 19 m*			
	N 73,5 m															
	84°	76°	66°	84°	76°	66°	84°	76°	66°	84°	76°	66°	84°	76°	66°	
32	28,8			28,7												32
34	28,8			28,7			27,2			25,4						34
36	28,8			28,7			27,2			25,4			24,8			36
38	28,8			28,7			27,2			25,4			24,8			38
40	28,8			28,7			27,2			25,4			24,8			40
42	28,8			28,6			27,2			25,4			24,8			42
44	28,8			28,3			27,2			25,4			24,8			44
46	28,5			28,1			27,2			25,4			24,8			46
48	28,1	27,1		27,8			27,2			25,4			24,8			48
50	27,8	27		27,5	26,5		27	26		25,4			24,8			50
52	27,5	26,9		27,2	26,4		26,7	25,9		25,4	25		24,8			52
54	27,2	26,7		26,9	26,3		26,5	25,8		25,4	24,9		24,8	23,8		54
56	26,9	26,6		26,6	26,2		26,2	25,7		25,4	24,9		24,8	23,6		56
58	26,7	26,5		26,4	26,1		26	25,6		25,4	24,8		24,8	23,1		58
60	26,4	26,4		26,1	26		25,8	25,5		25,3	24,5		24,6	22,6		60
62	26,2	26,2		25,9	25,6		25,6	24,7		25,1	23,6		24,1	22		62
64	25,7	26,1		25,7	24,7		25,4	23,8		24,9	22,8		23,7	21,5		64
66	24,7	25,2	20,7	25	23,9		25,2	23		24,8	22		23,2	20,8		66
68	23,7	24,3	19,9	24	23,1	18,1	25	22,2		24,7	21,2		22,8	20,1		68
70	22,7	23,5	19,2	23	22,3	17,4	23,9	21,5		24,3	20,5		22,5	19,4		70
72	21,7	22,7	18,5	22	21,5	16,8	22,9	20,8	15,6	23,3	19,8		22,1	18,8		72
74	20,8	22	17,9	21,1	20,9	16,2	21,9	20,1	15	22,3	19,2	13,7	21,9	18,1		74
76	19,9	21,3	17,3	20,2	20,2	15,6	21	19,5	14,5	21,3	18,5	13,2	21,7	17,6	11,8	76
78	18,7	20,7	16,7	19,3	19,6	15,1	20,1	18,8	14	20,4	18	12,7	20,9	17	11,4	78
80		20,1	16,2		19	14,6	18,8	18,3	13,5	19,6	17,4	12,3	20	16,5	11	80
82		19,5	15,6		18,4	14,1		17,7	13		16,9	11,8		15,9	10,5	82
84		18,9	15,1		17,9	13,6		17,2	12,6		16,4	11,4		15,5	10,2	84
86			14,7		17,4	13,2		16,7	12,1		15,9	11		15	9,8	86
88			14,2			12,8		16,2	11,7		15,4	10,6		14,6	9,4	88
90			13,8			12,4			11,4			10,2		14,1	9,1	90
92			13,3			12			11			9,9			8,7	92
94						11,5			10,6			9,6			8,4	94
96									10,2			9,2			8,1	96
98												8,8			7,8	98
100															7,5	100

\* Adapter - adapter - pièce d'adaptateur - adattatore - adaptador - адаптер

t\_198\_208\_01501\_00\_000

# Traglasten

# TYV2EN 77 m

Lifting capacities • Forces de levage • Portate • Tablas de carga • Грузоподъемность

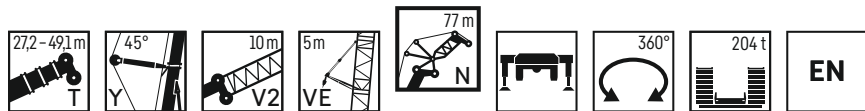

	27,2 m + 19 m*			32,7 m + 19 m*			38,2 m + 19 m*			43,7 m + 19 m*			49,1 m + 19 m*			
	84°	76°	66°	84°	76°	66°	84°	76°	66°	84°	76°	66°	84°	76°	66°	
32	26,1															32
34	26,1			26,2			24,3									34
36	26,1			26,2			24,3			23,7			22,8			36
38	26,1			26,2			24,3			23,7			22,8			38
40	26,1			26,2			24,3			23,7			22,8			40
42	26,1			26,2			24,3			23,7			22,8			42
44	26,1			26			24,3			23,7			22,8			44
46	26,1			25,8			24,3			23,7			22,8			46
48	25,9			25,5			24,3			23,7			22,8			48
50	25,6	24,6		25,3	24,2		24,3			23,7			22,8			50
52	25,3	24,5		25	24,1		24,3	23,5		23,7			22,8			52
54	25	24,3		24,7	23,9		24,3	23,4		23,7	22,6		22,8			54
56	24,7	24,2		24,5	23,8		24,1	23,3		23,7	22,5		22,8	21,6		56
58	24,5	24,1		24,2	23,8		23,9	23,2		23,5	22,5		22,8	21,5		58
60	24,2	24		24	23,7		23,7	23,2		23,3	22,4		22,8	21,1		60
62	24	23,9		23,8	23,6		23,5	23,1		23,1	22,4		22,5	20,6		62
64	23,8	23,8		23,6	23,5		23,3	23,1		22,9	22		22,1	20,2		64
66	23,6	23,7		23,4	23,4		23,1	22,2		22,8	21,2		21,8	19,7		66
68	23,3	23,6	19,5	23,2	22,6		23	21,5		22,6	20,4		21,4	19,2		68
70	22,6	23	18,8	23	21,8	17	22,9	20,7		22,5	19,7		21	18,8		70
72	21,7	22,3	18,1	22	21,1	16,4	22,3	20		22,4	19,1		20,7	18,2		72
74	20,8	21,6	17,5	21,1	20,4	15,8	21,4	19,4	14,3	21,7	18,4		20,4	17,6		74
76	19,9	20,9	16,9	20,2	19,8	15,2	20,5	18,8	13,8	20,9	17,8	12,5	20,1	17		76
78	19,1	20,2	16,3	19,4	19,1	14,7	19,7	18,2	13,3	20	17,3	12	19,9	16,4	10,8	78
80	18,3	19,6	15,8	18,5	18,5	14,2	18,8	17,6	12,8	19,1	16,7	11,6	19,5	15,9	10,4	80
82	16,1	19	15,2	17,6	18	13,7	18	17	12,4	18,3	16,2	11,1	18,6	15,4	10	82
84		18,5	14,7		17,4	13,2		16,5	11,9	17,5	15,7	10,7	17,9	14,9	9,6	84
86		17,9	14,3		16,9	12,8		16	11,5		15,2	10,3		14,4	9,2	86
88		17,4	13,8		16,4	12,4		15,6	11,1		14,8	10		14	8,9	88
90			13,4		16	12		15,1	10,7		14,3	9,6		13,6	8,5	90
92			12,9			11,6			10,4		13,9	9,3		13,2	8,2	92
94			12,5			11,2			10			8,9		12,8	7,9	94
96			12,1												7,6	96
98															7,3	98
100															7	100
104															6,4	104

\* Adapter · adaptador · pièce d'adaptateur · adattatore · adaptador · адаптер

t\_198\_208\_01601\_00\_000

# Traglasten

# TYV2EN 80,5 m

Lifting capacities • Forces de levage • Portate • Tablas de carga • Грузоподъемность

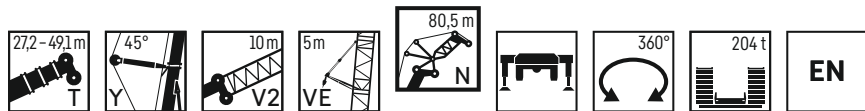

	27,2 m + 19 m*			32,7 m + 19 m*			38,2 m + 19 m*			43,7 m + 19 m*			49,1 m + 19 m*			
	N 80,5 m															
	84°	76°	66°	84°	76°	66°	84°	76°	66°	84°	76°	66°	84°	76°	66°	
34	23,6															34
36	23,6			23,3												36
38	23,6			23,3			22,3			20,8			20,3			38
40	23,6			23,3			22,3			20,8			20,3			40
42	23,6			23,3			22,3			20,8			20,3			42
44	23,6			23,3			22,3			20,8			20,3			44
46	23,6			23,3			22,3			20,8			20,3			46
48	23,2			22,9			22,3			20,8			20,3			48
50	22,8	22,3		22,6			22,3			20,8			20,3			50
52	22,5	22,2		22,2	21,8		21,9			20,8			20,3			52
54	22,1	22		21,9	21,7		21,6	21,2		20,8			20,3			54
56	21,8	21,8		21,6	21,5		21,3	21,1		20,8	20,4		20,3			56
58	21,4	21,5		21,2	21,3		21	20,9		20,6	20,3		20,2	19,5		58
60	21,1	21,3		20,9	21		20,7	20,7		20,3	20,2		19,9	19,4		60
62	20,8	21		20,6	20,8		20,4	20,5		20	20		19,7	19,3		62
64	20,4	20,8		20,3	20,6		20,1	20,3		19,8	19,8		19,4	18,9		64
66	20,2	20,5		20	20,3		19,8	20		19,5	19,6		19,2	18,6		66
68	19,9	20,3		19,7	20,1		19,6	19,8		19,3	19,4		18,9	18,2		68
70	19,6	20,1	18,3	19,5	19,9		19,3	19,7		19	19,2		18,7	17,8		70
72	19,4	19,9	17,6	19,3	19,7	15,9	19,1	19,5		18,8	18,6		18,5	17,4		72
74	19,2	19,6	17	19	19,5	15,3	18,8	18,9		18,6	18		18,3	17		74
76	19	19,4	16,4	18,8	19,3	14,8	18,6	18,3	13,4	18,4	17,4		18,1	16,5		76
78	18,7	19,3	15,9	18,7	18,7	14,3	18,5	17,7	12,9	18,2	16,8	11,6	17,9	16		78
80	18	19,1	15,3	18,2	18,1	13,8	18,3	17,1	12,4	18,1	16,3	11,2	17,8	15,4	10	80
82	17,2	18,6	14,8	17,5	17,5	13,3	17,7	16,6	11,9	17,9	15,7	10,7	17,7	14,9	9,6	82
84	16,5	18	14,3	16,7	17	12,8	17	16,1	11,5	17,3	15,2	10,3	17,6	14,5	9,2	84
86	14,1	17,5	13,9	15,6	16,5	12,4	16,3	15,6	11,1	16,5	14,8	9,9	16,8	14	8,8	86
88		17	13,4		16	12		15,1	10,7		14,3	9,6	16,1	13,6	8,5	88
90		16,5	13		15,5	11,6		14,7	10,3		13,9	9,2		13,2	8,1	90
92		16	12,6		15,1	11,2		14,3	10		13,5	8,9		12,8	7,8	92
94			12,2			10,8		13,9	9,6		13,1	8,6		12,4	7,5	94
96			11,8			10,5			9,3		12,7	8,2		12	7,2	96
98			11,4			10,1			9			7,9			6,9	98
100			11			9,8			8,7			7,7			6,7	100
104									8			7,1			6,2	104
108															4,8	108

\* Adapter · adapter · pièce d'adaptateur · adattatore · adaptador · адаптер

t\_198\_208\_01701\_00\_000

# Traglasten

# TYV2EN 84 m

Lifting capacities • Forces de levage • Portate • Tablas de carga • Грузоподъемность

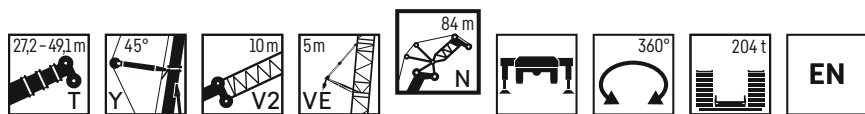

	27,2 m + 19 m*			32,7 m + 19 m*			38,2 m + 19 m*			43,7 m + 19 m*			49,1 m + 19 m*			
	84°	76°	66°	84°	76°	66°	84°	76°	66°	84°	76°	66°	84°	76°	66°	
34	21,2															34
36	21,2			20,6			19,2									36
38	21,2			20,6			19,2									38
40	21,2			20,6			19,2			18,5			17,3			40
42	21,2			20,6			19,2			18,5			17,3			42
44	21,2			20,6			19,2			18,5			17,3			44
46	21,2			20,6			19,2			18,5			17,3			46
48	21,2			20,6			19,2			18,5			17,3			48
50	20,9			20,6			19,2			18,5			17,3			50
52	20,6	20,1		20,4			19,2			18,5			17,3			52
54	20,3	20		20,1	19,6		19,2			18,5			17,3			54
56	20	19,8		19,8	19,5		19,2	19,1		18,5			17,3			56
58	19,7	19,6		19,5	19,4		19,2	19		18,5	18,3		17,3	17,5		58
60	19,4	19,4		19,2	19,2		19	18,8		18,5	18,2		17,3	17,5		60
62	19,1	19,2		18,9	18,9		18,7	18,6		18,4	18,1		17,3	17,4		62
64	18,8	18,9		18,6	18,7		18,4	18,4		18,1	17,9		17,3	17,3		64
66	18,5	18,7		18,3	18,5		18,1	18,2		17,8	17,8		17,3	17,2		66
68	18,2	18,5		18	18,3		17,8	18		17,6	17,6		17,2	16,9		68
70	17,9	18,3		17,8	18,1		17,6	17,9		17,3	17,5		17	16,5		70
72	17,7	18,1	16,9	17,5	17,9		17,3	17,7		17,1	17,3		16,8	16,2		72
74	17,4	17,8	16,3	17,3	17,7		17,1	17,5		16,9	17,2		16,6	15,8		74
76	17,2	17,6	15,8	17	17,5	14,1	16,9	17,3		16,7	16,7		16,4	15,5		76
78	16,9	17,4	15,2	16,8	17,3	13,6	16,7	17	12,2	16,4	16,1		16,2	15,1		78
80	16,8	17,3	14,7	16,6	17,1	13,1	16,5	16,5	11,7	16,3	15,6	10,5	16	14,8		80
82	16,6	17,1	14,2	16,5	16,9	12,6	16,3	15,9	11,3	16,1	15,1	10,1	15,8	14,3	8,9	82
84	16,1	16,9	13,7	16,3	16,3	12,2	16,2	15,4	10,9	16	14,6	9,7	15,7	13,8	8,5	84
86	15,4	16,8	13,2	15,6	15,8	11,8	15,8	14,9	10,5	15,9	14,1	9,3	15,6	13,4	8,2	86
88	14,5	16,3	12,8	15	15,4	11,3	15,2	14,5	10,1	15,4	13,7	8,9	15,6	12,9	7,8	88
90		15,8	12,4	13,4	14,9	10,9	14,5	14	9,7	14,8	13,3	8,6	15	12,5	7,5	90
92		15,4	12		14,5	10,6		13,6	9,4		12,8	8,3	14,4	12,1	7,2	92
94		14,9	11,6		14	10,2		13,2	9		12,5	7,9		11,8	6,9	94
96		14,3	11,2		13,7	9,9		12,8	8,7		12,1	7,6		11,4	6,6	96
98			10,8			9,5		12,5	8,4		11,7	7,3		11,1	6,3	98
100			10,5			9,2			8,1		11,4	7,1		10,7	6,1	100
104						8,6			7,5			6,5			4,9	104
108									6,9			6			3,3	108
112															1,7	112

\* Adapter - adapter - pièce d'adaptateur - adattatore - adaptador - адаптер

t\_198\_208\_01801\_00\_000

# Traglasten

# TYV2EN 87,5 m

Lifting capacities • Forces de levage • Portate • Tablas de carga • Грузоподъемность

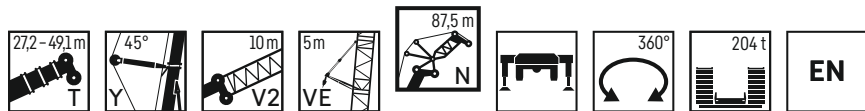

	27,2 m + 19 m*			32,7 m + 19 m*			38,2 m + 19 m*			43,7 m + 19 m*			49,1 m + 19 m*			
	N 87,5 m															
	84°	76°	66°	84°	76°	66°	84°	76°	66°	84°	76°	66°	84°	76°	66°	
36	18,3			18,1												36
38	18,3			18,1			16,8									38
40	18,3			18,1			16,8									40
42	18,3			18,1			16,8						15,9		14,3	42
44	18,3			18,1			16,8						15,9		14,3	44
46	18			17,8			16,8						15,9		14,3	46
48	17,7			17,5			16,8						15,9		14,3	48
50	17,4			17,2			16,8						15,9		14,3	50
52	17,1			17			16,8						15,9		14,3	52
54	16,9	16,7		16,7			16,5						15,9		14,3	54
56	16,6	16,5		16,5	16,4		16,3	16,1					15,9		14,3	56
58	16,4	16,3		16,2	16,2		16,1	15,9					15,8	15,5	14,3	58
60	16,2	16,2		16	16		15,8	15,7					15,6	15,3	14,3	60
62	16	16		15,8	15,8		15,6	15,6					15,4	15,2	14,3	62
64	15,7	15,8		15,6	15,6		15,4	15,4					15,2	15	14,3	64
66	15,6	15,6		15,4	15,5		15,2	15,2					15	14,9	14,3	66
68	15,4	15,5		15,2	15,3		15,1	15,1					14,9	14,8	14,3	68
70	15,2	15,3		15,1	15,2		14,9	15					14,7	14,6	14,3	70
72	15,1	15,2		14,9	15		14,8	14,8					14,5	14,5	14,3	72
74	14,9	15,1	14,1	14,8	14,9		14,6	14,7					14,4	14,4	14,1	74
76	14,7	14,9	14,1	14,6	14,8	13,7	14,5	14,6					14,3	14,3	14	76
78	14,5	14,8	14	14,5	14,7	13,2	14,4	14,5					14,2	14,2	13,9	78
80	14,2	14,7	13,9	14,2	14,6	12,8	14,2	14,4	11,4				14,1	14,1	13,8	80
82	13,8	14,6	13,8	13,9	14,5	12,3	13,9	14,3	11				13,8	14	13,7	82
84	13,5	14,4	13,4	13,5	14,3	11,9	13,5	14,2	10,5				13,5	14	13,5	84
86	13,2	14,1	12,9	13,2	14,2	11,4	13,2	14,1	10,2				13,3	13,8	13,2	86
88	12,9	13,8	12,5	13	13,9	11	13	14	9,8				13	13,3	12,9	88
90	12,7	13,5	12,1	12,7	13,6	10,6	12,7	13,7	9,4				12,7	12,9	12,7	90
92	12,4	13,3	11,7	12,5	13,4	10,3	12,5	13,3	9,1				12,5	12,5	12,5	92
94		13	11,3		13,1	9,9	12,3	12,9	8,7				12,3	12,1	12,3	94
96		12,8	10,9		12,9	9,6		12,5	8,4					11,8	11,4	96
98		12,6	10,5		12,7	9,2		12,2	8,1					11,4	10,7	98
100			10,2		12,5	8,9		11,8	7,8					11,1	10,4	100
104			9,6			8,3			7,2						9,8	104
108						7,8									7,8	108
112															3,8	112

\* Adapter • adapter • pièce d'adaptateur • adattatore • adaptador • адаптер

t\_198\_208\_01901\_00\_000

# Traglasten

# TYV2EN 91 m

Lifting capacities • Forces de levage • Portate • Tablas de carga • Грузоподъемность

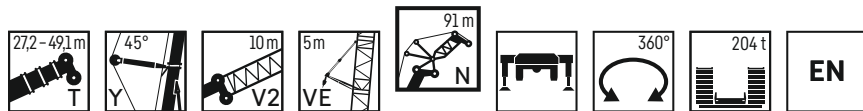

	27,2 m + 19 m*			32,7 m + 19 m*			38,2 m + 19 m*			43,7 m + 19 m*			49,1 m + 19 m*			
	N 91 m															
	84°	76°	66°	84°	76°	66°	84°	76°	66°	84°	76°	66°	84°	76°	66°	
36	16,6															36
38	16,6			16,3												38
40	16,6			16,3			15,1									40
42	16,6			16,3			15,1			13,5			13,4			42
44	16,6			16,3			15,1			13,5			13,4			44
46	16,6			16,3			15,1			13,5			13,4			46
48	16,4			16,2			15,1			13,5			13,4			48
50	16,1			15,9			15,1			13,5			13,4			50
52	15,9			15,7			15,1			13,5			13,4			52
54	15,6			15,5			15,1			13,5			13,4			54
56	15,4	15,2		15,2	15,1		15			13,5			13,4			56
58	15,2	15		15	14,9		14,8	14,6		13,5			13,4			58
60	14,9	14,9		14,8	14,7		14,6	14,4		13,5	14		13,4			60
62	14,7	14,7		14,6	14,5		14,4	14,3		13,5	13,9		13,4	13,4		62
64	14,5	14,5		14,4	14,4		14,2	14,1		13,5	13,8		13,4	13,3		64
66	14,3	14,4		14,2	14,2		14,1	14		13,5	13,7		13,4	13,2		66
68	14,2	14,2		14	14,1		13,9	13,9		13,5	13,5		13,4	13,1		68
70	14	14,1		13,9	13,9		13,7	13,7		13,5	13,4		13,2	13		70
72	13,9	13,9		13,7	13,8		13,6	13,6		13,4	13,3		13,1	12,9		72
74	13,7	13,8		13,6	13,7		13,4	13,5		13,2	13,2		13	12,8		74
76	13,6	13,7	12,8	13,5	13,6		13,3	13,4		13,1	13,1		12,9	12,7		76
78	13,5	13,6	12,7	13,4	13,4		13,2	13,3		13	13		12,8	12,6		78
80	13,4	13,5	12,7	13,3	13,3	12,1	13,1	13,2		12,9	12,9		12,7	12,6		80
82	13,3	13,4	12,6	13,1	13,2	11,6	13	13,1	10,3	12,8	12,8		12,6	12,5		82
84	13,2	13,3	12,6	13	13,2	11,2	12,9	13	9,9	12,7	12,7	8,7	12,5	12,3		84
86	13	13,2	12,3	12,9	13,1	10,8	12,8	12,9	9,5	12,6	12,7	8,3	12,4	12,1		86
88	12,9	13,2	11,8	12,8	13	10,4	12,7	12,9	9,1	12,5	12,6	8	12,2	11,9	6,9	88
90	12,9	13,1	11,4	12,7	13	10	12,6	12,8	8,8	12,4	12,3	7,7	12,1	11,5	6,6	90
92	12,6	13	11	12,6	12,9	9,7	12,5	12,7	8,4	12,3	11,9	7,3	12,1	11,2	6,3	92
94	12,4	12,9	10,7	12,4	12,8	9,3	12,4	12,3	8,1	12,3	11,5	7	12,1	10,8	6	94
96	10,8	12,9	10,3	11,9	12,7	9	12,2	11,9	7,8	12,2	11,2	6,7	12,1	10,4	5,3	96
98		12,7	10		12,3	8,6		11,5	7,5	11,8	10,8	6,5	12	10,1	4,5	98
100		12,5	9,6		12	8,3		11,2	7,2		10,5	6,2		9,8	3,7	100
104			9		11,3	7,7		10,6	6,7		9,8	5,4		9,2	2,1	104
108			8,4			7,2			6,1			3,8		8,7		108
112						6,7			5,2			2,3				112

\* Adapter - adapter - pièce d'adaptateur - adattatore - adaptador - адаптер

t\_198\_208\_02001\_00\_000

# Hubhöhen

# TYV23EN

Lifting heights • Hauteurs de levage • Altezze di sollevamento • Alturas de elevación • Высота подъема

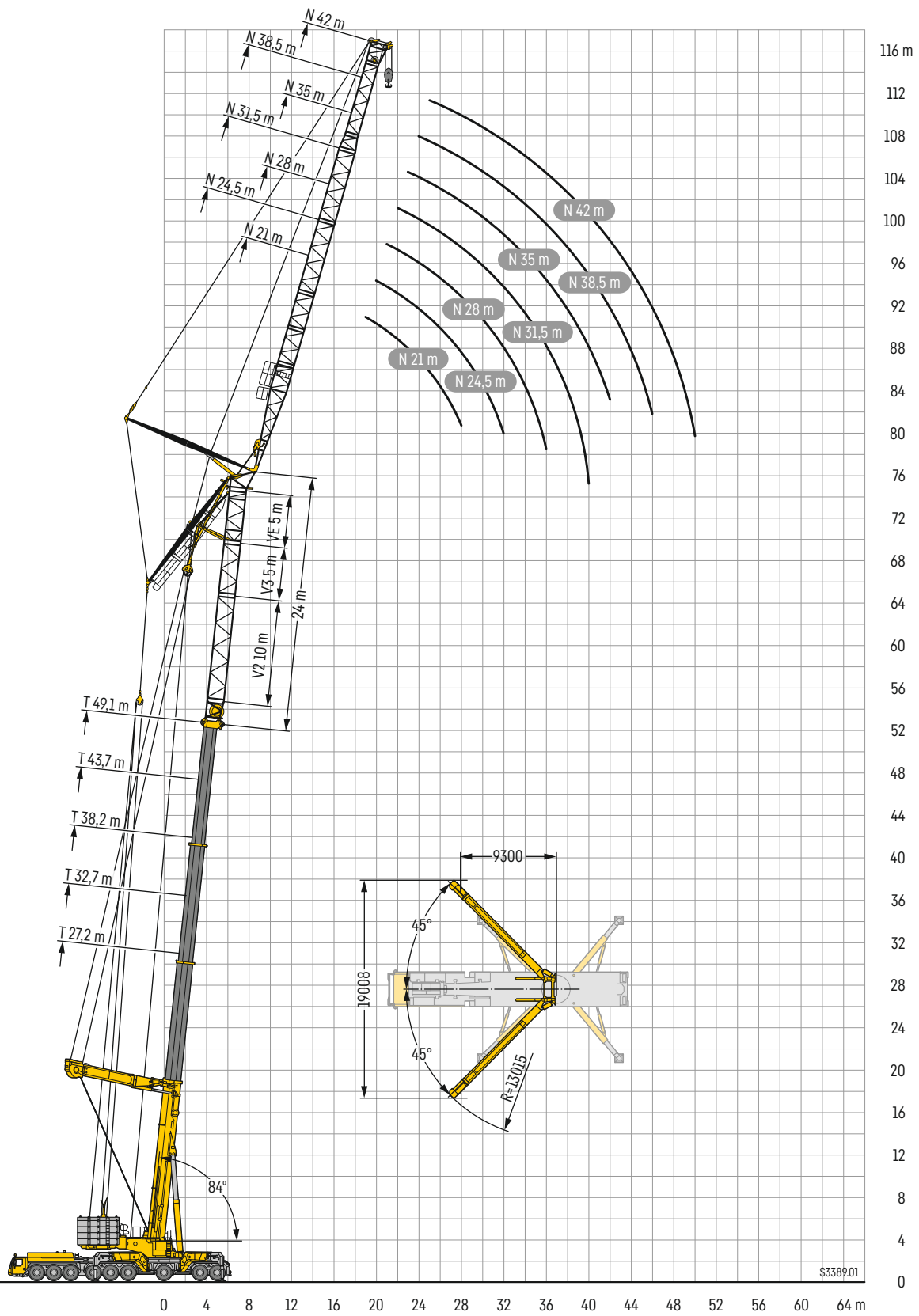

# Traglasten

# TYV23EN 21 m – 24,5 m

Lifting capacities • Forces de levage • Portate • Tablas de carga • Грузоподъемность

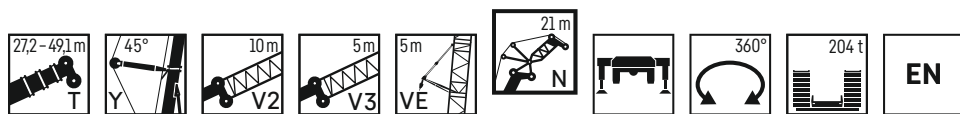

	27,2 m + 24 m*			32,7 m + 24 m*			38,2 m + 24 m*			43,7 m + 24 m*			49,1 m + 24 m*			
	N 21 m															
	84°	76°	66°	84°	76°	66°	84°	76°	66°	84°	76°	66°	84°	76°	66°	
16	117,5															16
17	113,8			111,7												17
18	110,3			108,3			104,4						99,2			18
19	107			105			101,1						96,1		89,4	19
20	103,7			101,5			98,1						93,1		86,6	20
22	97,7			94,3			92						87,7		81,4	22
24	92,1			87,7			85,8						82,7		76,6	24
26	86,6	84,3		81,9			80,2						78,1		72,2	26
28		78,5			67,6		75,3						73,9		68,6	28
30		72,9			62,7			61,1								30
32		67,9			58,7			56,9					59,2		57,5	32
34		63,5			55,2			53,6					55,7		54	34
36								50,5					52,5		50,8	36
38													49,8		48,1	38
40																40
42																42
44																44
46																46
48																48
50																50

\* Adapter - adapter - pièce d'adaptateur - adattatore - adaptador - адаптер

t\_198\_212\_00001\_00\_000

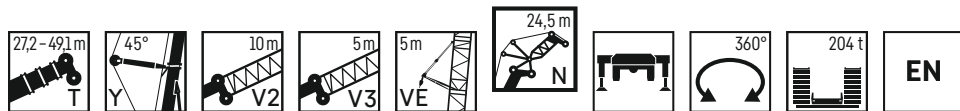

	27,2 m + 24 m*			32,7 m + 24 m*			38,2 m + 24 m*			43,7 m + 24 m*			49,1 m + 24 m*			
	N 24,5 m															
	84°	76°	66°	84°	76°	66°	84°	76°	66°	84°	76°	66°	84°	76°	66°	
17	109,2															17
18	106,1			103,8												18
19	103,2			100,9			97,1						92,1			19
20	100,3			98,1			94,6						89,7		85,3	20
22	95			92,9			89,5						84,9		80,3	22
24	90			87,7			84,9						80,4		75,5	24
26	85,3			81,9			80,1						76,3		71	26
28	80,8	77,8		76,7			75,1						72,4		67,1	28
30	76,3	72,5		72,1	64,5		70,6						68,9		63,8	30
32		67,6			59,8			58,2					65,4	60,9	61	32
34		63,3			55,9			54,3					56,7		54,6	34
36		59,4			52,6			51					53,3		51,3	36
38					49,7			48					50,3		48,5	38
40								45,5					47,6		46	40
42																42
44																44
46																46
48																48
50																50
52																52
54																54

\* Adapter - adapter - pièce d'adaptateur - adattatore - adaptador - адаптер

t\_198\_212\_00101\_00\_000

# Traglasten

# TYV23EN 28 m – 31,5 m

Lifting capacities • Forces de levage • Portate • Tablas de carga • Грузоподъемность

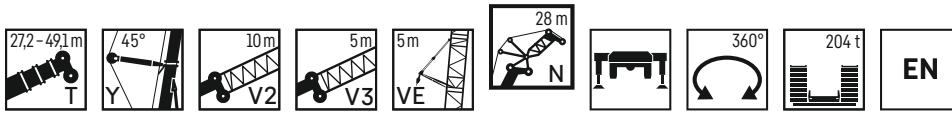

	27,2 m + 24 m*			32,7 m + 24 m*			38,2 m + 24 m*			43,7 m + 24 m*			49,1 m + 24 m*			
	N 28 m															
	84°	76°	66°	84°	76°	66°	84°	76°	66°	84°	76°	66°	84°	76°	66°	
18	104															18
19	101,3			97,6												19
20	98,5			95,1			91,6									20
21	95,8			92,7			89,1			85,5			79,8			21
22	93,2			90,3			86,9			83,4			77,5			22
24	88,3			85,6			82,7			79,4			73,1			24
26	83,8			81,2			78,5			75,6			69,2			26
28	79,5			76,9			74,5			71,8			65,6			28
30	75,6	71,3		72,7			70,9			68,4			62,3			30
32	71,7	66,9		68,6	60,9		67,1			65,2			59,5			32
34	67,4	62,9		65,2	57,1		63,6	55,3		62,1			57,1			34
36		59			53,7			52		59,1	50,8		55,3	50,5		36
38		55,6			50,7			49			47,8			47,7		38
40		52,4			48			46,4			45,2			45,4		40
42			42,5		45,8			44,1			42,8			43,2		42
44			40,3			36,3					40,7			41,5		44
46			38,2			34								39,5		46
48			36,4			32			30,3							48
50						30,3			28,5				27,1			50
52									27				25,5		25,8	52
54									25,7				24,1		24,6	54
56													22,9		23,5	56
58															22,4	58

\* Adapter - adapter - pièce d'adaptateur - adattatore - adaptador - адаптер

t\_198\_212\_00201\_00\_000

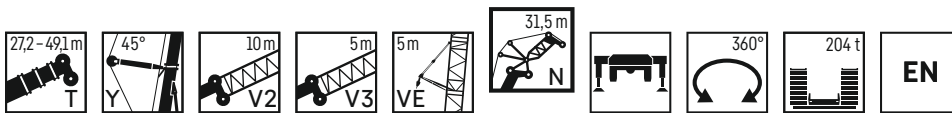

	27,2 m + 24 m*			32,7 m + 24 m*			38,2 m + 24 m*			43,7 m + 24 m*			49,1 m + 24 m*			
	N 31,5 m															
	84°	76°	66°	84°	76°	66°	84°	76°	66°	84°	76°	66°	84°	76°	66°	
19	96,6															19
20	94,3			90,8												20
21	92,1			88,7			85,3									21
22	90			86,7			83,3			79,6			75,2			22
24	85,8			82,8			79,4			76			71,1			24
26	81,7			79			76			72,6			67,4			26
28	77,9			75,4			72,7			69,5			63,9			28
30	74,3	70		71,8			69,4			66,5			60,8			30
32	70,8	65,7		68	61,8		66,3			63,6			58,1			32
34	67,5	61,8		64,6	57,7		63	55,9		60,8			55,5			34
36	62,8	58,4		61,4	54,2		60	52,3		58,1	51,9		53,3			36
38		55,3		58,7	51,2		57,2	49,3		55,6	49,1		51,5	47,7		38
40		52,2			48,4			46,7			46,5		50,2	45,1		40
42		49,4			45,8			44,3			44			42,9		42
44		46,8	39,9		43,7			42			41,8			40,9		44
46			37,9		41,8	35,4		40,1			39,8			39,2		46
48			36,1			33					38			37,3		48
50			34,4			31,1				29,3				35,5		50
52			32,8							27,6			26,9			52
54						29,4				26			25,4			54
56						27,9				24,7			24		24,2	56
58													22,8		22,1	58
60															21,1	60
62															20,2	62

\* Adapter - adapter - pièce d'adaptateur - adattatore - adaptador - адаптер

t\_198\_212\_00301\_00\_000

# Traglasten

# TYV23EN 35 m – 38,5 m

Lifting capacities • Forces de levage • Portate • Tablas de carga • Грузоподъемность

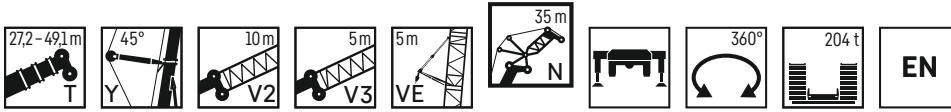

	27,2 m + 24 m*			32,7 m + 24 m*			38,2 m + 24 m*			43,7 m + 24 m*			49,1 m + 24 m*			
	N 35 m															
	84°	76°	66°	84°	76°	66°	84°	76°	66°	84°	76°	66°	84°	76°	66°	
20	89,7															20
21	87,7			84,4												21
22	85,8			82,6			79,3									22
23	84			80,8			77,6			74,1			70,4			23
24	82,2			79			75,9			72,5			68,7			24
26	78,7			75,7			72,8			69,4			65,2			26
28	75,5			72,7			69,8			66,6			62			28
30	72,3			69,8			67,1			64			58,9			30
32	69,2	64,4		66,7			64,4			61,5			56,2			32
34	66,2	60,6		63,3	57,8		61,8			59,1			53,8			34
36	62,7	57,3		60,3	54,2		58,9	52,6		56,7			51,6			36
38	58,2	54,3		57,6	51		56,4	49,5		54,4	47,9		49,6	46,6		38
40	54,3	51,6		55	48,2		53,9	46,7		52,2	45,5		47,9	44,3		40
42		49,1			45,8		51,6	44,3		50	43,3		46,5	42,1		42
44		46,5			43,5			42,1			41,3			40,2		44
46		44,2	37,5		41,4			40			39,5			38,4		46
48		42	35,6		39,5			38,2			37,7			36,8		48
50			34			33		31,4			35,9			35		50
52			32,4			29,7			28,1		34,2			33,4		52
54			30,9			28			26,5			25				54
56			29,6			26,6			25			23,9				56
58						25,3			23,7			22,8				58
60									22,5			21,7				60
62												20,7				62
64															18,8	64

\* Adapter - adapter - pièce d'adaptateur - adattatore - adaptador - адаптер

t\_198\_212\_00401\_00\_000

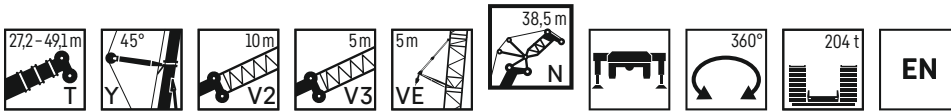

	27,2 m + 24 m*			32,7 m + 24 m*			38,2 m + 24 m*			43,7 m + 24 m*			49,1 m + 24 m*			
	N 38,5 m															
	84°	76°	66°	84°	76°	66°	84°	76°	66°	84°	76°	66°	84°	76°	66°	
22	81,5			79,4												22
23	81,2			78,3			75,5									23
24	80,2			76,5			73,7			70,8			65,6			24
26	76,8			73,2			70,6			67,7			62,6			26
28	73,6			70,1			67,5			64,9			59,7			28
30	70,7			67,4			64,9			62,3			57			30
32	67,9			64,7			62,4			59,8			54,4			32
34	65,2	59,7		62,2			60			57,5			52,2			34
36	62,5	56,4		59,8	53,9		57,7			55,4			50,1			36
38	59,2	53,4		57,3	51,1		55,4	48,9		53,4			48,2			38
40	55,1	50,7		55	48,5		53,2	46,5		51,3	44,5		46,5	43,5		40
42	51,6	48,3		52,6	46,2		51	44,2		49,3	42,3		45,1	41,4		42
44	48,5	46,1		49,8	44,1		48,8	42,2		47,3	40,3		43,7	39,5		44
46		44			42,1			40,3		45,4	38,5		42,8	37,8		46
48		41,9	35,4		40,3			38,6			36,9			36,1		48
50		39,9	33,7		38,4	31,3		36,9			35,4			34,6		50
52			32,2		36,6	29,9		35,2			33,9			33,3		52
54			30,7			28,5		33,6	26,5		32,3			31,8		54
56			29,4			27,3			25,3			23,5		30,4		56
58			28,1			26,1			24,2			22,4			21,3	58
60			26,9			25			23,1			21,4			20,4	60
62						23,9			22,2			20,5			19,5	62
64									21,2			19,6			18,7	64
66												18,7			17,9	66
68															17,1	68

\* Adapter - adapter - pièce d'adaptateur - adattatore - adaptador - адаптер

t\_198\_212\_00501\_00\_000

# Traglasten

# TYV23EN 42 m

Lifting capacities • Forces de levage • Portate • Tablas de carga • Грузоподъемность

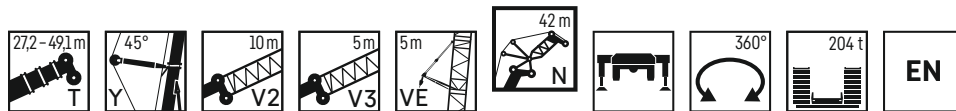

	27,2 m + 24 m*			32,7 m + 24 m*			38,2 m + 24 m*			43,7 m + 24 m*			49,1 m + 24 m*			
	84°	76°	66°	84°	76°	66°	84°	76°	66°	84°	76°	66°	84°	76°	66°	
23	73,9			72												23
24	73,7			71,8			69,6									24
25	73,4			71,5			68,9						66,2			25
26	72,9			70,2			67,5						64,8			26
28	70,8			67,5			64,8						62,2		57,4	28
30	68,1			64,8			62,3						59,7		54,9	30
32	65,6			62,4			59,9						57,4		52,5	32
34	63,2			60			57,8						55,3		50,3	34
36	60,8	55		57,9			55,7						53,3		48,3	36
38	58,4	52,2		55,8	49,8		53,7						51,4		46,5	38
40	54,6	49,5		53,7	47,3		51,7	45,2					49,7	43,7	44,7	40
42	51,1	47,1		51,5	45		49,9	43					48	41,6	43,2	42
44	48	45		49,3	42,9		48	41					46,3	39,7	41,9	44
46	45,2	43		46,3	41		46,1	39,2					44,5	37,9	40,7	46
48	42,7	41,1		43,7	39,2		44,3	37,5					42,8	36,3	39,7	48
50		39,4	32,9		37,6			35,9					41	34,8	39,1	50
52		37,7	31,5		36,1	29,1		34,5						33,4		52
54		36	30,2		34,5	27,9		33,1						32,1		54
56			28,8		33	26,7		31,7	24,7					30,8		56
58			27,6			25,5			23,6					29,4	22,2	58
60			26,4			24,4			22,6					21,2		60
62			25,3			23,4			21,6					20,3		62
64						22,4			20,7					19,4		64
66									19,8					18,6		66
68									19					17,8		68
70														17,1		70
72															15,2	72

\* Adapter - adapter - pièce d'adaptateur - adattatore - adaptador - адаптер

t\_198\_212\_00601\_00\_000

# Windkraftanwendungen

Wind power applications - Applications de centrale éolienne - Utilizzo in parchi eolici - Aplicaciones eólicas  
Монтаж ветроэнергетических генераторов

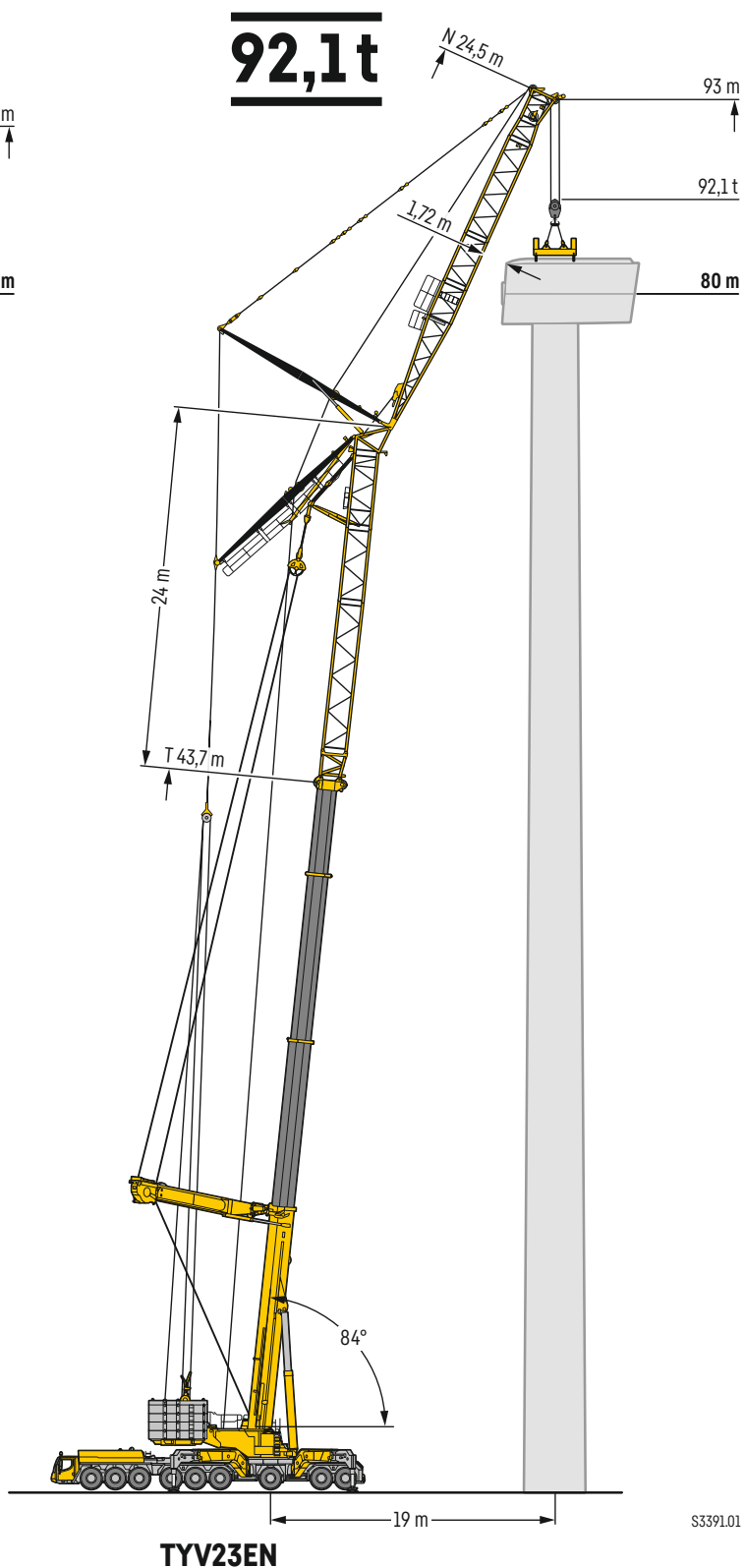
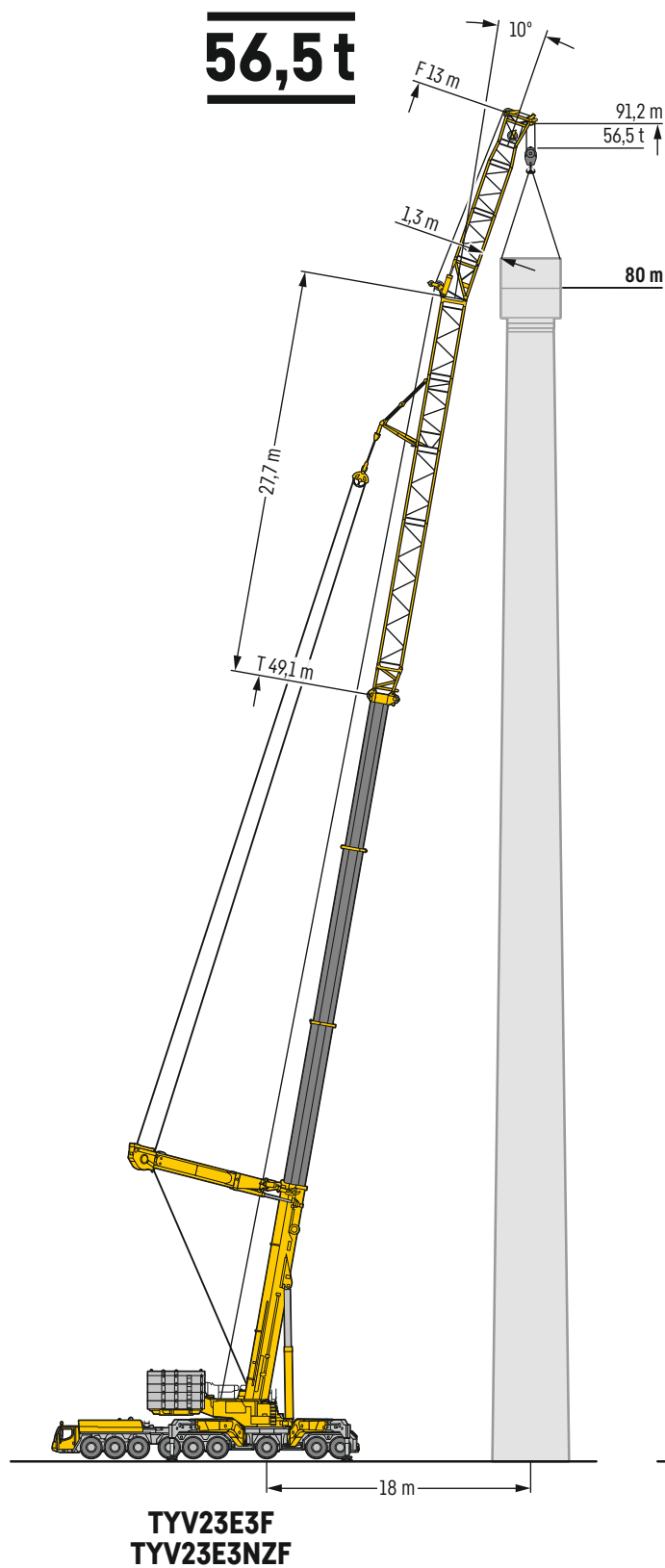

S3391.01

# Ausstattung

## Kranfahrergestell

<b>Rahmen</b>	Eigengefertigte, verwindungssteife Stahlkonstruktion aus hochfestem Feinkorn-Baustahl.
<b>Abstützungen</b>	Vier hydraulisch ausklappbare Schwenkholme mit hydraulischen Abstützzyllindern. Bedienung mit Fernsteuerung, automatische Abstütznivellierung, elektronische Neigungsanzeige.
<b>Motor</b>	8-Zylinder-Diesel, Fabrikat Liebherr, wasser-gekühlt, Leistung 505 kW (686 PS), max. Drehmoment 3000 Nm. Abgasemission entsprechend (EU) 2016/1628 und EPA/CARB oder ECE-R.96, Funkenfänger. Kraftstoffbehälter: 600 l. Adbluebehälter: 46 l.
<b>Getriebe</b>	Automatisches Getriebesystem mit Drehmomentwandler und Intarder, Fabrikat ZF, 12 Vorwärtsgänge und 2 Rückwärtsgänge, Verteilergetriebe mit Verteilerdifferential.
<b>Achsen</b>	Wartungsarme Kranfahrzeugachsen, alle 9 Achsen gelenkt. Achsen 2, 3, 5 und 6 sind Planetenachsen, Achsen 5 und 6 mit Querdifferentialsperren, Achse 3 und 5 mit Längsdifferentialsperre.
<b>Gelenkwellen</b>	Alle Gelenkwellen mit 70° Kreuzverzahnung und wartungsfrei.
<b>Federung</b>	Alle Achsen sind hydropneumatisch gefedert mit automatischer Niveauregulierung. Federung hydraulisch blockierbar.
<b>Bereifung</b>	18fach, alle Achsen einzeln bereift. Reifengröße: 385/95 R 25 (14.00 R 25).
<b>Lenkung</b>	2-Kreisanlage mit hydraulischer Servo-lenkung. Aktive, geschwindigkeitsabhängige Hinterachslenkung, spezielle Lenk-programme für unterschiedliche Fahrsituationen.
<b>Bremsen</b>	Betriebsbremse: Allrad-Servo-Druckluftbremse, alle Achsen sind mit Scheibenbremsen ausgestattet, 2-Kreisanlage und ABV-Automatischer-Blockier-Verhinderer. Zusatzbremsen: Auspuffklappenbremse, Telma-Wirbelstrom-bremse, Intarder am Getriebe. Handbremse: Federspeicher auf alle Räder der 3. bis 8. Achse wirkt.
<b>Fahrerhaus</b>	Großräumige Kabine in Stahlblechausführung mit Komfortausstattung, gummielastisch aufgehängt, Sicherheitsverglasung.
<b>Elektr. Anlage</b>	Moderne Datenbus-Technik, 24 Volt Gleichstrom.

## Kranoberwagen

<b>Rahmen</b>	Eigengefertigte, verwindungssteife Schweißkonstruktion aus hochfestem Feinkorn-Baustahl. Rollendrehverbindung.
<b>Kranmotor</b>	6-Zylinder-Diesel, Fabrikat Liebherr im Gegengewichtsrahmen integriert, wassergekühlt, Leistung 300 kW (408 PS), max. Drehmoment 1987 Nm. Abgasemissionen entsprechend Richtlinien 97/68/EG und EPA/CARB. Kraftstoffbehälter: 760 l. Adbluebehälter: 46 l.
<b>Kranantrieb</b>	Diesel-hydraulisch mit 5 Axialkolben-Verstellpumpen mit Servosteuerung und Leistungsregelung.
<b>Steuerung</b>	Zwei 4fach Handsteuerhebel, selbstzentrierend. Fußpedal zum Teleskopieren. Stufenlose Regulierung aller Kranbewegungen durch Verstellen der Hydraulikpumpen, zusätzliche Geschwindigkeitsregelung durch Verstellen der Dieselmotor-Drehzahl.
<b>Hubwerk</b>	Axialkolben-Verstellmotor, Seilwinde mit eingebautem Planetengetriebe und federbelasteter Haltebremse.
<b>2. Hubwerk</b>	Axialkolben-Verstellmotor, Liebherr-Seilwinde mit eingebautem Planetengetriebe und federbelasteter Haltebremse.
<b>Wippwerk</b>	2 Differentialzylinder mit Sicherheitsrückschlagventilen.
<b>Drehwerk</b>	3 Axialkolben-Konstantmotoren, Planeten-getriebe, federbelastete Haltebremse.
<b>Krankabine</b>	Korrorsionsbeständige Stahlkabine, großes Sichtfeld, Sicherheits-verglasung, Komfortausstattung, Kabine um 20° nach hinten neigbar.
<b>Sicherheitseinrichtungen</b>	LICCON2-Überlastanlage, Testsystem, Hubendbegrenzung, Sicherheitsventile gegen Rohr- und Schlauchbrüche.
<b>Ballast</b>	Gesamtballast 204 t, bestehend aus: 1 Grundplatte 11 t, 1 Gegengewichtsrahmen 23 t, 16 Teile à 10 t, 2 Teile à 5 t. Hydraulische Ballastiereinrichtung.
<b>Teleskopausleger</b>	1 Anlenkstück und 3 Teleskopteile. Alle Teleskope separat ausschiebbar über das Schnelltakt-Teleskopiersystem TELEMATIK. Auslegerlänge: 16,3 m – 52 m.
<b>Elektr. Anlage</b>	Moderne Datenbus-Technik, 24 Volt Gleichstrom.

## Zusatzausrüstung

<b>Teleskopauslegerabspannung Y</b>	Bestehend aus Abspannböcken mit Seilabspannung, in Transport-stellung hydraulisch abklappbar.
<b>Exzenter VE</b>	Inkl. 5 m Teleskopausleger-Verlängerung.
<b>Teleskopausleger-Verlängerung V2/V3</b>	10 m Gitterstück (V2) + 2 x 5 m Gitterstück (V3).
<b>Gitterspitzen F/NZF/N</b>	Feste Gitterspitze 6 m – 62 m lang, unter 0°, 10°, 20°, 40° (F) oder hydraulisch 0° – 38° (NZF), wippbare Gitterspitze 21 m – 91 m lang (N).
<b>3. Hubwerk mit Verstellflasche</b>	Axialkolben-Verstellmotor, Liebherr-Seilwinde mit eingebautem Planetengetriebe und federbelasteter Haltebremse, zum Verstellen der wippbaren Gitterspitze.
<b>Bereifung</b>	18fach, Reifengröße 445/95 R 25 (16.00 R 25) oder 525/80 R 25 (20.5 R 25).
<b>Montageabstützung Fahrzeugheck</b>	Erforderlich bei Selbstmontage der hinteren Klappholme.

Weitere Zusatzausrüstung auf Anfrage.

# Equipment

## Crane carrier

<b>Frame</b>	Liebherr-manufactured, torsionally rigid steel construction made from high-tensile fine-grain steel.
<b>Outriggers</b>	Four hydraulic swing-out beams with hydraulic support jacks. Operation with remote control, automatic support leveling, electronic inclination display.
<b>Engine</b>	8-cylinder Diesel, make Liebherr, watercooled, output 505 kW (686 h.p.), max. torque 3000 Nm. Exhaust emissions to (EU 2016/1628 and EPA/CARB or ECE-R.96, spark arrester. Fuel reservoir: 600 l. Adblue reservoir: 46 l.
<b>Transmission</b>	Automatic transmission system with torque converter and interarder, make ZF, 12 forward speeds and 2 reverse speeds, transfer case with transfer differential.
<b>Axles</b>	Low maintenance carrier axles, all 9 axles steered. Axle 2, 3, 5 and 6 are equipped with planetary gears, axle 5 and 6 with transversal differential locks, axle 3 and 5 with longitudinal differential locks.
<b>Cardan shaft</b>	All cardan shafts with 70° diagonal toothing and maintenance free.
<b>Suspension</b>	All axles are hydro-pneumatically suspended with automatic leveling. Suspension hydraulically lockable.
<b>Tyre equipment</b>	18 tyres, all axles equipped with single tyres. Size of tyres: 385/95 R 25 (14.00 R 25).
<b>Steering</b>	2-circuit system with hydraulic servo steering. Active speed depending rear axle steering, special steering programs for various driving situations.
<b>Brakes</b>	Service brake: all-wheel servo-air brake, all axles are equipped with disc brakes, dual circuit and ABV automatic blocking preventer. Additional brakes: exhaust flap brake, Telma Eddy current brake, interarder in gearbox. Hand brake: Spring-loaded, acting on all wheels of axles 3 to 8.
<b>Driving cab</b>	Spacious and comfortable sheet steel cab mounted on rubber shock absorbers, safety glass windows.
<b>Electrical system</b>	Modern data bus technique, 24 Volt DC.

## Crane superstructure

<b>Frame</b>	Liebherr-manufactured, torsionally rigid steel construction made from high-tensile fine-grain steel. Roller-bearing slewing ring.
<b>Crane engine</b>	6 cylinder diesel engine, make Liebherr, integrated in the counterweight frame, water-cooled, power 300 kW (408 h.p.), max. torque 1987 Nm. Exhaust emission according to directive 97/68/EG and EPA/CARB. Fuel tank: 760 l. Adblue reservoir 46 l.
<b>Crane drive</b>	Diesel-hydraulic, with 5 axial piston variable displacement pumps, with servo-control and capacity control.
<b>Crane control</b>	Two self-centering control levers (joy-sticks). Foot pedal for telescoping. Infinitely variable crane motions through displacement control of the hydraulic pumps. Additional working speed control by variation of the Diesel engine speed.
<b>Hoist gear</b>	Axial piston variable displacement motor, hoist drum with integrated planetary gear and spring-loaded static brake.
<b>2nd hoist gear</b>	Variable axial piston motor, Liebherr hoist drum with built-in planetary gear and static brake.
<b>Luffing gear</b>	2 differential cylinders with safety check valves.
<b>Slewing gear</b>	3 axial piston constant motors, planetary gear, spring loaded multiple disk brake.
<b>Crane cab</b>	Corrosion resistant steel cab, large screen area, compound glass, comfort furnishing, cabin tiltable 20° to rear.
<b>Safety devices</b>	LICCON2 safe load indicator, test system, hoist limit switches, safety valves against rupture of pipes and hoses.
<b>Counterweight</b>	Total ballast 204 t, consisting of: 1 ground plate 11 t, 1 counterweight frame 23 t, 16 pieces 10 t each, 2 pieces 5 t each, hydraulic ballasting device.
<b>Telescopic boom</b>	1 base section and 3 telescopic sections. All telescopic sections extendable individually by means of the rapid-cycle telescoping system TELEMATIK. Boom length 16.3 m to 52 m.
<b>Electric system</b>	Modern data bus technique, 24 Volt DC.

## Additional equipment

<b>Guying system for telescopic boom Y</b>	Consisting of guying frames with stay ropes, tiltable hydraulically into transport position.
<b>Eccentric VE</b>	Incl. 5 m telescopic boom extension.
<b>Telescopic boom extension V2/V3</b>	10 m lattice section (V2) + 2 x 5 m lattice section (V3).
<b>Lattice jibs F/NZF/N</b>	Fixed lattice jib 6 m – 62 m long, at 0°, 10°, 20° 40° (F) or hydraulic 0° – 38° (NZF), luffing lattice jib 21 m – 91 m long (N).
<b>3rd hoist gear with luffing block</b>	Variable axial piston motor, Liebherr hoist drum with built-in planetary gear and static brake, for adjusting luffing fly jib.
<b>Tyre equipment</b>	18 tyres, size 445/95 R 25 (16.00 R 25) or 525/80 R 25 (20.5 R 25).
<b>Erection support carrier rear end</b>	Necessary for self erection of the rear folding outriggers.

Other items of equipment available on request.

# Équipement

## Châssis porteur

<b>Châssis</b>	Fabrication Liebherr, construction en caisson indeformable, en acier a grain fin haute resistance.
<b>Stabilisateurs</b>	Quatre poutres déployables hydrauliquement avec vérins de calage hydrauliques. Utilisation avec commande à distance, mise à niveau automatique du calage, inclinomètre électronique.
<b>Moteur</b>	Moteur diesel, 8 cylindres, fabriqué par Liebherr, à refroidissement par eau, de 505 kW (686 ch), couple max. 3000 Nm. Emissions des gaz d'échappement conformes aux directives (EU) 2016/1628 et EPA/CARB ou ECE-R.96, pare-étincelles. Capacité du réservoir à carburant: 600 l. Réservoir Adblue: 46 l.
<b>Boîte de vitesse</b>	Boîte automatique avec convertisseur de couple et ralentisseur, marque ZF, 12 marches AV et 2 marches AR, boîte de transfert avec différentiel répartiteur.
<b>Essieux</b>	Essieux nécessitant peu d'entretien, les 9 essieux sont directeurs. Les essieux 2, 3, 5 et 6 sont des essieux planétaires, essieux 5 et 6 avec verrouillage du différentiel transversal, essieux 3 et 5 avec verrouillage du différentiel longitudinal.
<b>Arbres articulés</b>	Tous les flasques de croisillons avec denture en croix 70° et sans entretien.
<b>Suspension</b>	Tous les essieux sont à suspension hydropneumatique avec mise à niveau automatique. Suspension blocable hydrauliquement.
<b>Pneumatiques</b>	18 roues à monte simple. Taille: 385/95 R 25 (14.00 R 25).
<b>Direction</b>	2 circuits avec direction assistée hydraulique. Direction active des essieux arrière et dépendante de la vitesse, programmes de direction spéciaux pour les différents modes de déplacement.
<b>Freins</b>	Freins de service : servofrein à air comprimé, tous les essieux sont munis de freins à disque, à 2 circuits et antiblocage du système de freinage automatique ABV. Freins auxiliaire : par clapet sur échappement, frein Telma, ralentisseur monté sur boîte de vitesse. Frein de secours et frein à main : par cylindres à ressorts sur les essieux 3 à 8.
<b>Cabine</b>	Cabine spacieuse, en tôle d'acier, équipement «grand confort», suspendue sur silent blocs, vitrage de sécurité.
<b>Installation électrique</b>	Technique moderne de transmission de données par BUS de données, courant continu 24 Volts.

## Partie tournante

<b>Châssis</b>	Fabrication Liebherr, construction soudée indéformable, en acier à grain fin de haute résistance. Couronne d'orientation de rouleaux.
<b>Moteur</b>	Diesel 6 cylindres, Liebherr, intégré dans le bâti de contrepoids, à refroidissement par eau, puissance 300 kW (408 ch), couple maximum 1987 Nm. Emissions polluantes : conformes aux normes 97/68/EG et EPA/CARB. Capacité du réservoir: 760 l. Réservoir Adblue: 46 l.
<b>Entraînement</b>	Diesel hydraulique à 5 pompes à débit variable servo commandées à régulation de puissance.
<b>Commande</b>	2 leviers à 4 directions avec rappel automatique au point mort. Pédale pour télescopage. Commande des mouvements progressive en continu par variation de l'inclinaison des pompes et augmentation du régime moteur.
<b>Treuil</b>	Moteur hydraulique à cylindrée variable, treuil avec réducteur planétaire à frein d'arrêt à lamelles intégrées.
<b>Deuxième treuil</b>	Moteur à cylindrée variable et pistons axiaux, treuil à câble Liebherr avec réducteur planétaire intégré et frein d'arrêt commandé par ressort.
<b>Relevage de flèche</b>	2 vérin différentiel avec soupapes de retenue.
<b>Mécanisme d'orientation</b>	3 moteur à débit constant et pistons axiaux, réducteur planétaire, frein d'arrêt à ressort.
<b>Cabine de grue</b>	Cabine du grutier en tôle d'acier avec traitement anticorrosion, large champ de vision, vitrage de sécurité, équipement pour un confort idéal, cabine inclinable de 20° vers l'arrière.
<b>Sécurité</b>	Contrôleur de charge LICCON2, système test, fin de course crochet haut, clapets de sécurité en cas de ruptures de flexibles.
<b>Contrepoids</b>	Contrepoids total 204 t, comprenant : 1 plaque de base 11 t, 1 bâti de contrepoids 23 t, 16 éléments à 10 t, 2 éléments à 5 t. Dispositif de lestage hydraulique.
<b>Flèche télescopique</b>	Un élément de base et de 3 télescopes. Chaque partie peut être télescopée individuellement à l'aide du système de télescopage séquentiel rapide TELEMATIK. Longueur de flèche: 16,3 m – 52 m.
<b>Circuit électrique</b>	Technique moderne de transmission de données par BUS de données. Courant continu 24 Volts.

## Équipement supplémentaire

<b>Haubanage de flèche Y</b>	Composé du chevalet d'haubanage avec haubanage du câble, rabattable hydrauliquement en position de transport.
<b>Axe excentrique VE</b>	Avec extension de flèche de 5 m.
<b>Rallonge de flèche télescopique V2/V3</b>	Élément en treillis de 10 m (V2) + Élément en treillis de 2 x 5 m (V3).
<b>Fléchettes F/NZF/N</b>	Fléchette treillis fixe 6 m – 62 m long, sous 0°, 10°, 20°, 40° (F) ou réglable hydrauliquement 0° – 38° (NZF), fléchette treillis à volée variable 21 m – 91 m long (N).
<b>Troisième treuil avec train de ouflage</b>	Moteur à cylindrée variable et pistons axiaux, treuil à câble Liebherr avec réducteur planétaire intégré et frein d'arrêt commandé par ressort, pour le déploiement de la fléchette treillis à volée variable.
<b>Pneumatiques</b>	18 pneus. Taille 445/95 R 25 (16.00 R 25) ou 525/80 R 25 (20.5 R 25).
<b>Stabilisateurs de montage arrière du véhicule</b>	Requis lors du montage autonome des poutres rabattables arrière.

Autres équipements supplémentaires sur demande.

# Equipaggiamento

## Autotelaio

<b>Telaio</b>	Di produzione Liebherr, struttura di tipo scatolato, in acciaio a grana fine ad alta rigidità torsionale.
<b>Stabilizzatori</b>	Quattro travi di stabilizzazione ad apertura idraulica con cilindri idraulici stabilizzatori. Utilizzo con radiocomando, livellamento stabilizzatori automatico, indicatore inclinazione elettronico.
<b>Motore</b>	Diesel a 8 cilindri, marca Liebherr, raffreddato ad acqua, potenza 505 kW (686 CV), coppia massima 3000 Nm. Emissioni gas di scarico in base alla direttiva (UE) 2016/1628 ed EPA/CARB o ECE-R.96, parascintille. Capacità del serbatoio carburante: 600 l. Capacità serbatoio Adblue: 46 l.
<b>Cambio</b>	Cambio automatico con convertitore di coppia e Intarder, marca ZF, 12 marce avanti e 2 retromarce, ripartitore-riduttore con differenziale.
<b>Assi</b>	Assi del carro esenti da manutenzione, tutti e sei sterzanti. Assi 2, 3, 5 e 6 hanno riduttore epicicloidale, assi 5 e 6 con blocco differenziale trasversale, assi 3 e 5 con blocco differenziale longitudinale.
<b>Trasmissione</b>	Tutti gli alberi di trasmissione esenti da manutenzione e con dentatura di accoppiamento a 70°.
<b>Sospensioni</b>	Tutti gli assi hanno sospensioni idropneumatiche con regolazione livello automatica e sono bloccabili idraulicamente.
<b>Pneumatici</b>	Tutti gli assi sono equipaggiati con pneumatico singolo 18 gomme. Dimensione: 385/95 R 25 (14.00 R 25).
<b>Sterzo</b>	Servosterzo a doppio circuito con servosterzo idraulico. Sistema sterzata attiva degli assi posteriori in base alla velocità, per le più diverse situazioni di guida.
<b>Freni</b>	Freno di servizio: pneumatico servoassistito su tutte le ruote, tutti gli assi sono equipaggiati con i freni a disco, a doppio circuito e ABV (Antibloccaggio automatico). Freno aggiuntivo: valvola agente su impianto di scarico, Freno Telma, intarder sul cambio. Freno a mano: di tipo meccanico agente dall'asse 3 al 8.
<b>Cabina guida</b>	Cabina spaziosa in lamiera d'acciaio zincato, montata su sospensione elastica, con vetratura di sicurezza.
<b>Impianto elettrico</b>	Moderna tecnica di trasmissione "data bus", corrente continua di 24 Volt.

## Torretta

<b>Telaio</b>	Di produzione Liebherr, struttura di tipo scatolato, in acciaio a grana fine ad alta rigidità torsionale. Ralla di cuscinetti.
<b>Motore</b>	Liebherr, diesel a 6 cilindri integrato nel telaio contrappeso, raffreddato ad acqua, potenza 300 kW (408 CV), coppia massima 1987 Nm, emissioni gas di scarico in base alle direttive CE 97/68 EG e EPA/CARB. Capacità serbatoio carburante: 760 l. Capacità serbatoio Adblue: 46 l.
<b>Impianto idraulico</b>	Azionamento Diesel-idraulico con 5 pompe a cilindrata variabile a pistoni assiali indipendenti azionate dal motore, servoassistite in base ai carichi.
<b>Comando</b>	Per mezzo di due manipolatori a ritorno automatico in posizione neutra. Pedale telescopaggio. Infinite possibilità di azionamento della gru attraverso il dispositivo di controllo delle pompe idrauliche. Comando ausiliare velocità di lavoro dipendente la velocità dal motore Diesel.
<b>Argani di sollevamento</b>	Motore a cilindrata variabile e pistoni assiali, tamburo dell'argano con riduttore epicicloidale incorporato, pignone di rotazione e freno di arresto multidisco meccanico.
<b>2° argano di sollevamento</b>	Motore a cilindrata variabile e pistoni assiali, tamburo dell'argano con riduttore epicicloidale incorporato e freno di arresto multidisco.
<b>Sollevamento braccio</b>	2 cilindri con pompa con stantuffo con valvole di sicurezza di non ritorno.
<b>Rotazione</b>	3 motori costanti a pistoni assiali, riduttore epicicloidale, freno di arresto di tipo meccanico ad azionamento idraulico.
<b>Cabina di manovra</b>	Cabina in acciaio resistente alla corrosione, ampio campo visivo, vetratura di sicurezza, dotazione confortevole, cabina reclinabile di 20°.
<b>Dispositivi di sicurezza</b>	Limitatore di carico elettronico LICCON2, test system, interruttori fine corsa sollevamento, valvole di sicurezza.
<b>Contrappeso</b>	Contrappeso totale 204 t, costituito da 1 piastra base da 11 t, 1 telaio contrappeso da 23 t, 16 elementi da 10 t e 2 elementi da 5 t. Dispositivo di zavorramento idraulico.
<b>Braccio telescopico</b>	1 sezione base e 3 sezioni telescopiche. Tutte le sezioni telescopiche sono estendibili individualmente per mezzo del nuovo sistema TELEMATIK. Lunghezza braccio da 16,3 m a 52 m.
<b>Impianto elettrico</b>	Moderna tecnica dei bus dati, 24 V corrente continua.

## Equipaggiamento aggiuntivo

<b>Sistema di tiratura per il braccio telescopico Y</b>	Consiste in un cavalletto d'ancoraggio confune, ribaltabile idraulicamente durante il trasporto.
<b>Excenter VE</b>	Incl. 5 m prolunga tralicciata braccio.
<b>Prolungamento braccio telescopico V2/V3</b>	Elemento tralicciato 10 m (V2) + Elemento tralicciato 2 x 5 m (V3).
<b>Falcone tralicciato F/NZF/N</b>	Falcone tralicciato fisso 6 m - 62 m a 0°, 10°, 20°, 40° (F) oppure idraulico 0° - 38° (NZF), falcone tralicciato a volata variabile 21 m - 91 m (N).
<b>3° argano con flangia</b>	Motore a cilindrata variabile e pistoni assiali, tamburo dell'argano con riduttore epicicloidale incorporato e freno di arresto multidisco per regolazione del falcone a volata variabile.
<b>Pneumatici</b>	18 gomme. Dimensione: 445/95 R 25 (16.00 R 25) oppure 525/80 R 25 (20.5 R 25).
<b>Stabilizzazione montaggio parte posteriore gru</b>	Necessaria durante l'automontaggio delle travi stabilizzatrici posteriori.

Altri equipaggiamenti fornibili a richiesta.

# Equipamiento

## Chasis

<b>Bastidor</b>	Fabricado por Liebherr en acero de grano fino de alta resistencia, resistente a la torsión.
<b>Estabilizadores</b>	Cuatro vigas hidráulicas de apoyo en cruz. Accionamiento por telemando, nivelación automática, indicación de inclinación electrónica.
<b>Motor</b>	Diesel de 8 cilindros, marca Liebherr, refrigerado por agua, potencia 505 kW (686 CV), par de giro máximo 3000 Nm. Según norma (EU) 2016/1628 y EPA/CARB o ECE-R.96, receptor de radio. Depósito de combustible: 600 l. Depósito de Adblue: 46 l.
<b>Caja de cambios</b>	Caja de cambios automática con convertidor e intarder, marca ZF, 12 marchas adelante y 2 marchas atrás. Engranaje de distribución con diferencial.
<b>Ejes</b>	Ejes libres de mantenimiento, dirección en todos los ejes. Ejes 2, 3, 5 y 6 son ejes planetarios, ejes 5 y 6 con bloqueo diferencial transversal, ejes 3 y 5 con bloqueo diferencial longitudinal.
<b>Árboles cardán</b>	Todos los árboles cardán con dentado en cruz 70° y libres de mantenimiento.
<b>Suspensión</b>	Todos los ejes con suspensión hidroneumática y nivelación automática. Bloqueo hidráulico de suspensión.
<b>Cubiertas</b>	18 cubiertas, todos los ejes con cubiertas individuales. Tamaño: 385/95 R 25 (14.00 R 25).
<b>Dirección</b>	Sistema de dos circuitos con servomecanismo hidráulico. Dirección trasera activa en función de la velocidad, programas de dirección especiales para diferentes situaciones o modo de conducción.
<b>Frenos</b>	Freno de servicio: servofreno neumático con actuación a todas las ruedas, todos los ejes están dotados con frenos de discos, sistema de 2 circuitos y ABV - antibloqueo automático. Frenos adicionales: Freno de chapaleta de escape, freno eléctrico TELMA, intarder integrado en caja de cambios. Freno de mano: por acumuladores de muelle con actuación a todas las ruedas de los ejes 3 a 8.
<b>Cabina</b>	Cabina espaciosa fabricada totalmente en chapa de acero, montada sobre suspensión elástica, acristalamiento de seguridad.
<b>Sistema eléctrico</b>	Moderna tecnología de bus de datos, 24 voltios de corriente continua.

## Superestructura

<b>Bastidor</b>	Fabricado por Liebherr en acero de grano fino de alta resistencia, resistente a la torsión. Corona de giro de rodillos.
<b>Motor de grúa</b>	Diesel de 6 cilindros, marca Liebherr, integrado en el bastidor de contrapeso, refrigerado por agua, potencia 300 kW (408 CV), par de giro máx. 1987 Nm. Emisiones conforme con las directrices 97/68/EG y EPA/CARB Tier. Depósito de combustible: 760 l. Depósito de Adblue: 46 l.
<b>Accionamiento de grúa</b>	Diesel-hidráulico con 5 bombas de regulación de pistones axiales con servomando y regulación de potencia.
<b>Mando grúa</b>	Mediante dos mandos de control autocentrantes con movimiento en cuatro direcciones. Pedal para telescopaje. Regulación continua de todos los movimientos de la grúa mediante el ajuste de las bombas hidráulicas, regulación adicional de la velocidad mediante el ajuste de las revoluciones del motor Diesel.
<b>Cabrestante</b>	Motor de desplazamiento variable de pistones axiales, cabrestante con engranaje planetario incorporado y freno de retención accionado por muelle.
<b>2º cabrestante</b>	Motor de pistones axiales de desplazamiento variable, cabrestante Liebherr con engranaje planetario incorporado y freno de retención accionado por muelle.
<b>Inclinación pluma</b>	2 cilindros hidráulicos diferencial con válvulas de seguridad de antiretroceso.
<b>Mecanismo de giro</b>	3 motores de pistones axiales de desplazamiento fijo, reductor de planetarios y freno estático de muelle.
<b>Cabina</b>	Cabina de acero resistente a la corrosión, amplio campo de visión, acristalamiento de seguridad, comfortable puesto de mando, cabina inclinable 20° hacia atrás.
<b>Dispositivos de seguridad</b>	Limitador de cargas LICCON2, sistema de comprobación, limitador de fin de carrera de elevación, válvulas de seguridad contra la rotura de tuberías y latiguillos.
<b>Contrapeso</b>	Contrapeso total 204 t compuesto por: 1 placa base 11 t, 1 bastidor de contrapeso 23 t, 16 piezas a 10 t, 2 piezas a 5 t. Dispositivo hidráulico para contrapesos.
<b>Pluma telescópica</b>	1 tramo base y 3 tramos telescópicos. Todos los tramos telescópicos pueden telescoparse de forma independiente mediante el sistema de telescopaje de tacto rápido TELEMATIK. Longitud de pluma: 16,3 m - 52 m.
<b>Sistema eléctrico</b>	Bus de datos, 24 V corriente continua.

## Equipamiento adicional/alternativo

<b>Arriostramiento pluma telescópica Y</b>	Consistente en caballete de amarre con arriostramiento de cable, abatible hidráulicamente en posición de transporte.
<b>Exzenter VE</b>	Incl. extensión telescópica de 5 m.
<b>Prolongación de pluma telescópica V2/V3</b>	Tramo de celosía de 10 m (V2) + Tramo de celosía de 2 x 5 m (V3).
<b>Plumines de celosía F/NZF/N</b>	Plumín fijo 6 m - 62 m de longitud, con angulación de 0°, 10°, 20° y 40° (F) ó hidráulicamente desde 0° - 38° (NZF), plumín abatible 21 m - 91 m de longitud (N).
<b>3er mecanismo de elevación con motón de ajuste</b>	Motor de pistones axiales de desplazamiento variable, cabrestante Liebherr con engranaje planetario incorporado y freno de retención accionado por muelle, para ajuste del plumín abatible.
<b>Cubiertas</b>	18 cubiertas de tamaño: 445/95 R 25 (16.00 R 25) ó 525/80 R 25 (20.5 R 25).
<b>Apoyo de montaje en la parte trasera de grúa</b>	Necesario para el automontaje de los largueros de apoyo.

Otro equipamiento bajo pedido.

# Оснащение

## Шасси крана

<b>Рама</b>	Сварная конструкция собственного производства, жесткая на скручивание, выполнена из мелкозернистой конструкционной стали высокой прочности.
<b>Выносные опоры</b>	Четыре поворотные балки с гидравлическими опорными цилиндрами, складывающиеся с помощью гидравлического привода. Управление при помощи пульта дистанционного управления, автоматическое нивелирование опор, электронная индикация наклона.
<b>Двигатель</b>	8-цилиндровый дизельный двигатель Liebherr, с водяным охлаждением, мощность 505 кВт (686 л. с.), макс. крутящий момент 3000 Н·м. Выбросы ОГ соответствуют требованиям директивы (EC) 2016/1628, EPA/CARB или ECE-R.96, искрогаситель. Топливный бак: 600 л. Бак AdBlue: 46 л.
<b>Коробка передач</b>	Автоматическая система трансмиссии с преобразователем крутящего момента и тормозом-замедлителем, производства ZF, 12 передних и 2 задние передачи, раздаточная коробка с распределительным дифференциалом.
<b>Оси</b>	Не требуют технического обслуживания, все 9 мостов управляемые. Оси 2, 3, 5 и 6 оснащены планетарными редукторами, оси 5 и 6 – блокировкой межколесного дифференциала, оси 3 и 5 – блокировкой межосевого дифференциала.
<b>Карданные валы</b>	Все карданные валы с разнонаправленными зубьями под углом 70°, техническое обслуживание не требуется.
<b>Подвеска</b>	Все оси оснащены гидропневматической подвеской с автоматической регулировкой дорожного просвета. Подвеска оснащена гидравлической блокировкой.
<b>Комплект шин</b>	18 шт., одинарные шины на всех осях. Размер шин: 385/95 R 25 (14.00 R 25).
<b>Рулевое управление</b>	Двухконтурная тормозная система с гидроусилителем руля. Активное, зависящее от скорости управление задними осями, специальные программы рулевого управления для различных ситуаций при движении.
<b>Тормоза</b>	Рабочий тормоз: сервоприводные пневматические тормоза на всех колесах, все оси оснащены дисковыми тормозами, двухконтурной системой и автоматической антиблокировочной системой (АБС). Дополнительные тормоза: моторный тормоз, вихретоочный тормоз Telma, интардер в коробке передач. Ручной тормоз: пружинный энергоаккумулятор, затормаживающий все колеса с третьего по восьмой мост.
<b>Кабина водителя</b>	Просторная комфортабельная кабина из листовой стали, на высокоэластичной подвеске, с защитным остеклением.
<b>Электрооборудование</b>	Современная технология шины данных, 24 В постоянного тока.

## Крановая установка

<b>Рама</b>	Сварная конструкция собственного производства, жесткая на скручивание, выполнена из мелкозернистой конструкционной стали высокой прочности. Роликовое опорно-поворотное устройство.
<b>Двигатель крана</b>	6-цилиндровый дизельный двигатель Liebherr, встроенный в раму противовеса, с водяным охлаждением, мощность 300 кВт (408 л. с.), макс. крутящий момент 1987 Н·м. Выбросы ОГ соответствуют требованиям директив 97/68/EG и EPA/CARB. Топливный бак: 760 л. Бак AdBlue: 46 л.
<b>Привод крана</b>	Дизель-гидравлический с пятью аксиально-поршневыми регулируемыми насосами с сервоуправлением и регулируемой мощностью.
<b>Система управления</b>	Два самоцентрирующихся 4-позиционных рычага управления. Педаль для телескопирования. Бесступенчатое регулирование всех движений крана путем регулировки гидравлических насосов, дополнительное регулирование скорости путем регулировки частоты вращения дизельного двигателя.
<b>Механизм подъема</b>	Регулируемый аксиально-поршневой двигатель, тросовая лебедка со встроенным планетарным редуктором и подпружиненным стопорным тормозом.
<b>2-й механизм подъема</b>	Регулируемый аксиально-поршневой двигатель, тросовая лебедка Liebherr со встроенным планетарным редуктором и подпружиненным стопорным тормозом.
<b>Механизм изменения вылета стрелы</b>	2 дифференциальных цилиндра с предохранительными обратными клапанами.
<b>Поворотный механизм</b>	3 нерегулируемых аксиально-поршневых мотора, планетарный редуктор, подпружиненный стопорный тормоз.
<b>Кабина крана</b>	Комфортабельная кабина из коррозионно-стойкой стали, широкий обзор, защитное остекление; кабину можно откинуть назад на 20°.
<b>Предохранительные устройства</b>	Система контроля перегрузки LICCON2, система тестирования, концевые ограничители хода, предохранительные клапаны на случай разрыва трубо- и шлангопроводов.
<b>Противовес</b>	Противовес общей массой 204 т, состоящий из следующих деталей: 1 плита основания, 11 т; 1 рама противовеса, 23 т; 16 элементов по 10 т; 2 элемента по 5 т. Гидравлическое балластирующее устройство.
<b>Телескопическая стрела</b>	1 шарнирная секция и 3 телескопические секции. Все телескопические механизмы могут выдвигаться по отдельности с помощью быстродействующей телескопической системы TELEMATIK. Длина стрелы: 16,3–52 м.
<b>Электрооборудование</b>	Современная технология шины данных, 24 В постоянного тока.

## Дополнительное оборудование





























<b>У-образный расчал телескопической стрелы</b>	Состоит из оттяжных рам с тросовой оттяжкой, при транспортировке складывается с помощью гидравлического привода.
<b>Эксцентрик VE</b>	С удлинителем телескопической стрелы 5 м.
<b>Удлинитель телескопической стрелы V2/V3</b>	Решетчатая секция 10 м (V2) + 2 решетчатые секции по 5 м (V3).
<b>Решетчатые гуськи F/NZF/N</b>	Решетчатый гусек длиной 6–62 м, жесткий монтаж под углом 0°, 10°, 20°, 40° (F) или с гидравлической регулировкой в диапазоне 0–38° (NZF), качающийся решетчатый гусек длиной 21–91 м (N).
<b>3-й механизм подъема с регулируемой обоймой</b>	Регулируемый аксиально-поршневой двигатель, тросовая лебедка Liebherr со встроенным планетарным редуктором и подпружиненным стопорным тормозом, для регулирования качающегося решетчатого гуська.
<b>Комплект шин</b>	18 шт., размер шин 445/95 R 25 (16.00 R 25) или 525/80 R 25 (20.5 R 25).
<b>Задняя монтажная опора</b>	Необходима при самостоятельном монтаже задних откидных стоек.

Другое дополнительное оборудование по запросу.

# Symbolerklärung

Description of symbols - Explication des symboles - Legenda simboli

Descripción de los símbolos - Объяснение символов

	<b>Max. Tragkraft</b> Max. capacity Capacité max. Capacità max. Máx. capacidad de carga Макс. грузоподъемность		<b>Abstützungen hinten</b> Outriggers rear Calage arrière Stabilizzatori dietro Estabilizadores detrás Выносные опоры сзади		<b>Teleskopauslegerabspannung Y</b> Guying system for telescopic boom Y Haubanage de flèche Y Sistema di tirantatura per il braccio telescopico Y Arriostramento pluma telescópica Y Y-оттяжка
	<b>Max. Hubhöhe</b> Max. hoist height Hauteur de levage max. Altezza di sollevamento max. Altura de elevación máx. Макс. высота подъема		<b>Kranoberwagen</b> Crane superstructure Partie tournante de la grue Torretta Superestructura Поворотная платформа крана		<b>Wippbare Gitterspitze</b> Luffing fly jib Fléchette treillis à volée variable Falcone a volata variabile Plumin abatible Решетчатый удлинитель с изменяемым вылетом
	<b>Max. Ausladung</b> Max. radius Portée max. Max. raggio di lavoro Radio de trabajo máx. Макс. вылет стрелы		<b>stufenlos</b> infinitely variable en continu continuo regulable sin escalonamiento бесступенчато		<b>Hydraulische Gitterspitze</b> Hydraulic lattice jib Fléchette treillis hydraulique Falcone tralicciato idraulica Plumin de celosia hidráulica Гидравлически управляемый решетчатый удлинитель
	<b>Bereifung</b> Tyres Pneumatiques Pneumatici c Cubiertas Шины		<b>Seildurchmesser</b> Rope diameter Diamètre Diametro Diámetro Диаметр		<b>Teleskopauslegerverlängerung</b> Telescopic boom extension Rallonge flèche telescopique Prolunga del braccio telescopico Prolongacion de pluma telescópica Жесткая вставка для удлинения телескопа
	<b>Hakenflasche/Traglast</b> Hookblock/Capacity Moufle à crochet/Capacité de charge Bozzello/Portata Pasteca/Capacidad de carga Крюковая подвеска/грузоподъемность		<b>Seillänge</b> Rope length Longueur du câble Lunghezza fune Longitud cable Длина каната		<b>Exzenter</b> Eccentric Axe excentrique Excenter Exzenter Эксцентром
	<b>Rollen</b> No. of sheaves Poulies Pulegge Poleas Канатных блоков		<b>Max. Seilzug</b> No. single line pull Effort au brin maxi. Mass. tiro diretto fune Tiro máx. en cable Макс. тяговое усилие		
	<b>Stränge</b> No. of lines Brins Tratti portanti Reenvios Запасовка		<b>Hubwerk</b> Hoist gear Treuil de levage Argano Cabrestante Механизм подъема		
	<b>Gewicht</b> Weight Poids Peso Peso Собст. вес		<b>Drehgeschwindigkeiten</b> Slewing speeds Vitesses d'orientation Velocità di rotazione Velocidades de giro Скорости вращения		
	<b>Kranfahrgestell</b> Crane carrier Châssis porteur Autotelaio Chasis Шасси		<b>Auslegerlänge</b> Boom length Longueur de la flèche Lunghezza braccio Longitud de pluma Длина стрелы		
	<b>Fahrgeschwindigkeit</b> Driving speed Vitesse de translation Velocità su strada Velocidad Скорость передвижения		<b>Auslegerstellung</b> Boom position Position de la flèche Posizionamento braccio Inclinación de pluma Положение стрелы		
	<b>Steigfähigkeit</b> Gradability Aptitude à gravir les pentes Pendenza Capacidad motriz de ascensión Преодолеваемый угол подъема		<b>Ballast</b> Counterweight Contrepoids Contrappeso Contrapeso Противовес		
	<b>Getriebe</b> Transmission Boîte de vitesse Cambio Caja de cambios Коробка передач		<b>Abstützungen</b> Outriggers Calage Stabilizzatori Estabilizadores Выносные опоры		
	<b>Gang</b> Gear Vitesse Velocità Marcha Скорость		<b>Drehwerk / Arbeitsbereich</b> Slewing gear / Working area Mécanisme d'orientation / Plage de travail Rotazione / Raggio di lavoro Mecanismo de giro / Área de trabajo Механизм поворота / Рабочая область		
	<b>Straßengang</b> Onroad gear Vitesse de route Andadura su strada Velocidad en carretera Передача для движения по дороге		<b>Norm</b> Standard Norme Normativa Norma Стандарт		
	<b>Max. Stützkkräfte</b> Max. supporting forces Forces d'appui max. Max force di supporto Fuerzas de apoyo máx. Макс. сила реакции опоры		<b>Ausladung</b> Radius Portée Raggio di lavoro Radio de trabajo Вылет стрелы		
	<b>Abstützungen vorne</b> Outriggers front Calage avant Stabilizzatori davanti Estabilizadores delante Выносные опоры спереди		<b>Teleskopausleger</b> Telescopic boom Flèche télescopique Braccio telescopico Pluma telescópica Телескопическая стрела		

## Anmerkungen

1. Die Traglasttabellen sind berechnet nach EN 13000.
2. Bei der Berechnung der Traglasttabellen ist mindestens eine Windgeschwindigkeit von 9 m/s (33 km/h) und bezüglich der Last eine Windfläche von 1 m<sup>2</sup> pro Tonne Last und ein Widerstandsbeiwert der Last von 1,2 berücksichtigt. Beim Heben von Lasten mit großer Windangriffsfläche und/oder hohen Widerstandsbeiwerten muss die in den Traglasttabellen angegebene max. Windgeschwindigkeit reduziert werden.
3. Traglasten für Einsatz als Montagekran (entspricht Kraneinstufung nach ISO 4301-1, Krangruppe A1).
4. Die Traglasten sind in Tonnen angegeben.
5. Das Gewicht des Lasthakens bzw. der Hakenflasche ist Teil der Last und ist daher von den Traglasten abzuziehen.
6. Die Ausladungen sind von der Drehmitte aus gemessen.
7. Die angegebenen Längen des Teleskopauslegers sind Maximalwerte und können geringfügig abweichen.
8. Die Traglasten für den Teleskopausleger gelten bei demontierter Klappspitze.
9. Traglaständerungen vorbehalten.
10. Traglasten über 269 t nur mit Zusatzeinrichtung.
11. Die Daten dieser Broschüre dienen zur allgemeinen Information. Sämtliche Angaben erfolgen ohne Gewähr. Anweisungen zur ordnungsgemäßen Inbetriebnahme des Krans entnehmen Sie bitte der Betriebsanleitung und dem Traglasttabellenbuch.
12. Die Abbildungen enthalten auch Zubehör und Sonderausstattungen, die nicht zum serienmäßigen Lieferumfang gehören.

## Remarques

1. Les tableaux des charges sont calculés selon EN 13000.
2. Une vitesse de vent de 9 m/s (33 km/h) minimum, une surface de prise au vent de 1 m<sup>2</sup> par tonne ainsi qu'un coefficient de résistance au vent de la charge 1,2 sont pris en compte pour le calcul des tableaux de charge. Lorsque des charges ayant une surface de prise au vent et/ou un coefficient de résistance au vent plus élevé(e)s sont levées, la vitesse de vent maximale indiquée dans les tableaux de charge doit être réduite.
3. Forces de levage pour application de grue de montage (correspond à la classification de grues selon ISO 4301-1, groupe de grues A1).
4. Les charges sont indiquées en tonnes.
5. Le poids du crochet de levage resp. de la moufle à crochet est une partie de la charge et doit donc être déduit de la capacité de charge.
6. Les portées sont calculées à partir de l'axe de rotation.
7. Les longueurs indiquées pour la flèche télescopique sont des valeurs maximales et peuvent légèrement varier dans la réalité.
8. Les charges indiquées pour la flèche télescopique sont valables lorsque la fléchette plantée est démontée.
9. Charges données sous réserve de modification.
10. Forces de levage plus de 269 t seulement avec moufle équipement supplémentaire.
11. Les données de cette brochure sont données à titre informatif. Ces renseignements sont sans garantie. Les consignes relatives à la bonne mise en service de la grue sont disponibles dans le manuel d'utilisation et le manuel de tableaux de charge.
12. Les figures contiennent également des accessoires et des équipements spéciaux non inclus de série dans la livraison.

## Observaciones

1. Las tablas de carga se calculan según EN 13000.
2. En el cálculo de las tablas de carga se ha tenido en cuenta una velocidad del viento mínima de 9 m/s (33 km/h) y con respecto a la carga una superficie expuesta al viento de 1 m<sup>2</sup> por tonelada de carga y un coeficiente de la resistencia del viento de la carga de 1,2. A la hora de elevar cargas con superficies grandes expuestas al viento y/o coeficientes altos de la resistencia al viento hay que reducir las velocidades máx. del viento indicadas en las tablas de cargas.
3. Capacidades de carga para uso como grúa de montaje (de acuerdo con la clasificación de grúas conforme a la norma ISO 4301-1, grupo de grúas A1).
4. Las capacidades de carga se indican en toneladas.
5. El peso del gancho o de la pasteca está incluido en la carga y debe de ser restado de la capacidad de carga.
6. Los radios de trabajo deben de ser medidos desde el centro.
7. Las longitudes indicadas de la pluma son valores máximos y pueden diferir ligeramente.
8. Las capacidades de carga para la pluma telescópica son válidas con el plumín lateral desmontado.
9. Las capacidades de carga están sujetas a modificaciones.
10. Capacidades de carga superiores a 269 t sólo con equipo adicional.
11. Los datos de este folleto sirven de información general y están sujetos a modificaciones. Rogamos consulten las instrucciones sobre el correcto funcionamiento de la grúa en el manual y el listado de tablas de carga.
12. Las ilustraciones incluyen equipamiento adicional y especial, que no vienen de serie.

## Remarks

1. The load charts are calculated according to EN 13000.
2. For the calculation of the load charts at least a wind speed of 9 m/s (33 km/h) and regarding the load a sail area of 1 m<sup>2</sup> per ton load and a wind resistance coefficient of 1.2 on the load have been taken into account. For lifting of loads with large sail areas and/or high wind resistance coefficients the maximum wind speed as stated in the load charts has to be reduced.
3. The lifting capacities stated are valid for lifting operation only (corresponding with crane classification according to ISO 4301-1, crane group A1).
4. Lifting capacities are given in metric tons.
5. The weight of the hook blocks and hooks is part of the load and therefore it must be deducted from the lifting capacities.
6. Working radii are measured from the slewing centre.
7. The stated lengths of the telescopic boom are maximum values and may deviate slightly.
8. The lifting capacities given for the telescopic boom apply if the folding jib is removed.
9. Subject to modification of lifting capacities.
10. Lifting capacities above 269 t only with additional special equipment.
11. The data of this brochure serves only for general information. All information is provided without warranty. Instructions for the correct commissioning of the crane please take from the operation manual and the load chart book.
12. The pictures contain also accessories and special equipment not included in the standard scope of delivery.

## Note

1. Le tabelle sono calcolate secondo la norma EN 13000.
2. Per il calcolo delle tabelle di portata bisogna considerare una velocità minima del vento di 9 m/s (33 km/h) e relativamente al carico, una superficie esposta al vento di 1 m<sup>2</sup> per tonnellata sollevata e un coefficiente di resistenza al vento di 1,2 sul carico. Durante il sollevamento del carico con superficie esposta al vento molto vasta e/o coefficienti di resistenza del vento molto alti, la velocità massima del vento indicata nelle tabelle di portata deve essere ridotta.
3. Carichi massimi per l'impiego come gru da montaggi (corrisponde alla classificazione ISO 4301-1, gruppo A1).
4. Le portate sono indicate in tonnellate.
5. Il peso del gancio e/o del bozzello sono da considerarsi parte del carico, per cui sono da sottrarre dalle tabelle.
6. I raggi di lavoro sono misurati dal centro ralla.
7. Le lunghezze del braccio telescopico indicate sono valori di massima e possono discostarsi di poco.
8. Le tabelle di carico per il braccio telescopico sono valide con il falcone smontato.
9. Con riserva di modifiche delle portate.
10. Portate superiori a 269 t. solo con bozzello equipaggiamento supplementare.
11. I dati di questo prospetto sono utili come informazione generale. Tutte le indicazioni vengono fornite senza garanzia. Si prega di desumere le istruzioni per la messa in servizio della gru dal manuale di istruzioni per l'uso e dal manuale delle tabelle di carico.
12. Le illustrazioni contengono anche accessori ed equipaggiamento speciale che non appartengono alle dotazioni di serie.

## Замечания

1. Таблицы грузоподъемности рассчитаны согласно EN 13000.
2. При расчете таблиц грузоподъемности приняты минимальная скорость ветра 9 м/с (33 км/час), парусность (ветровая площадь) груза 1 кв. м на тонну поднимаемого груза и коэффициент воздушного сопротивления груза 1,2. При подъеме грузов с большей парусностью и/или с высоким коэффициентом воздушного сопротивления необходимо уменьшить указанное в таблицах грузоподъемности значение максимальной скорости ветра.
3. При использовании в качестве монтажного крана таблицы грузоподъемности отвечают требованиям ИСО 4301-1, группа крана А1.
4. Значения грузоподъемности даны в тоннах.
5. Вес грузового крюка и/или крюковой подвески является частью груза и поэтому должен быть вычтен из значения грузоподъемности.
6. Вылет измерен от центра вращения.
7. Указанные длины телескопической стрелы являются максимальными значениями и могут незначительно отличаться.
8. Грузоподъемность для телескопической стрелы действительна при демонтированном откидном удлинителе.
9. Возможно изменение значений грузоподъемности.
10. Грузоподъемность свыше 269 т возможна лишь с дополнительным оборудованием.
11. Данная брошюра предназначена для общего информирования. Все без исключения данные приведены без обязательств по их соблюдению. Инструкции по надлежащему вводу крана в эксплуатацию находятся в руководстве по эксплуатации и в таблицах грузоподъемности.
12. На иллюстрациях изображены комплектующие узлы и специальное оборудование, не относящиеся к объему серийных поставок.

# MyLiebherr

Ihr einfacher Zugang in die digitale Liebherr-Servicewelt ist unser MyLiebherr-Portal.  
Profitieren Sie sofort von umfangreichen Service- und Zusatzleistungen für Ihre Mobil- und Raupenkrane.

Our MyLiebherr portal is the easy way for you to access Liebherr's digital service world.  
Take advantage of extensive basic and additional services for your mobile and crawler cranes.

Avec notre portail MyLiebherr, accédez facilement à l'univers numérique du service de Liebherr.  
Bénéficiez dès maintenant d'un service global et de prestations complémentaires pour vos grues mobiles et sur chenilles.

Il vostro accesso semplice al mondo dell'assistenza Liebherr digitale è il nostro portale MyLiebherr.  
Approfittate subito dei numerosi servizi e prestazioni aggiuntive per le vostre gru mobili e cingolate.

Su acceso al universo de servicios de Liebherr digital es muy fácil con el portal MyLiebherr.  
Disfrute de un servicio completo y de servicios adicionales para sus grúas móviles y sobre orugas.

Портал MyLiebherr – простой доступ к цифровому миру сервиса Liebherr. Пользуйтесь преимуществами широкого спектра сервисных и дополнительных услуг для мобильных и гусеничных подъемных кранов уже сейчас.



## One portal, all services

# MyLiebherr



Planning

**Crane Finder**



Operations

**Performance**



Planning

**Crane Planner 2.0**



Operations

**Documents**



Maintenance

**Spare Parts Catalogue**



Planning

**LICCON Work Planner**



Training

**Digital Crane Operator**



Maintenance

**Parts Shop**

Änderungen vorbehalten · Subject to modification · Sous réserve de modifications · Con riserva di modifiche · Salvo modificaciones · Возможны изменения

Liebherr-Werk Echingen GmbH · Postfach 1361 · 89582 Echingen, Germany  
Phone +49 73 91 5 02-0 · www.liebherr.com

MyLiebherr



Printed in Germany (4)  
lwe-td-198-06-defisr10-2024