

---

# LH 26 M Timber Litronic

---

## LIEBHERR

Umschlagmaschine

### Generation

6

### Einsatzgewicht

23.500 – 26.000 kg \*

### Motor

125 kW / 170 PS  
Stufe V / Tier 4 Final  
129 kW / 175 PS  
Stufe IIIA (konform)

\* Ohne Anbauwerkzeug



## Leistungsfähigkeit

Kraft plus Geschwindigkeit –  
Leistung neu definiert

## Wirtschaftlichkeit

Richtig investiert –  
Langfristig gespart

## Zuverlässigkeit

Beständigkeit und Nachhaltigkeit –  
Qualität bis ins Detail

## Komfort

Perfektion auf einen Blick –  
Wenn Technik komfortabel ist

## Wartungsfreundlichkeit

Effizienz-Zuschlag –  
Auch bei Wartung und Service





## LH 26 M Timber Litronic

### Einsatzgewicht

23.500 – 26.000 kg \*

### Motor

125 kW / 170 PS

Stufe V / Tier 4 Final

129 kW / 175 PS

Stufe IIIA (konform)

\* Ohne Anbauwerkzeug

# Durchdacht bis ins Detail

---





#### **Optimierter Fahrmotor**

- Mehr Fahrleistung bei weniger Verbrauch auch an Steigungen
- Leistungsstark, robust, zuverlässig und leise



#### **Kompakte Abmessungen**

- Äußerst geringer Front- und Heckschwenkradius für beengte Platzverhältnisse



#### **Kolbenstangenschutz**

- Robuste Bauweise für maximalen Schutz und eine lange Lebensdauer
- Optional erhältlich für Hub- und Stielzylinder

# Überzeugend in der Praxis



## Leistungsfähigkeit

### Überzeugende Dynamik und Motorleistung

Durch die Motorleistung von 125 bzw. 129 kW steht dem System ein hohes Drehmoment für eine schnelle Beschleunigung sowie kraftvolle Bewegungen zur Verfügung. In Kombination mit der hohen Pumpenfördermenge werden schnelle und dynamische Arbeitsbewegungen und somit höchste Umschlagleistung garantiert.

### Allradlenkung

Die serienmäßige Allradlenkung sorgt für hohe Wendigkeit und Manövrierfähigkeit der Holzfahrmachine, selbst bei beengten Platzverhältnissen auf dem Holzplatz. Zudem wird durch die Allradlenkung die Fahrstabilität erhöht und dadurch die Spurtreue verbessert.

### Optimiertes Unterwagenkonzept für Anhängerbetrieb

Bei größeren Fahrstrecken ist die Kombination aus Holzfahrmachine und Anhänger die optimale Wahl. Durch das neue Unterwagenkonzept mit 2-Punkt- / Schildabstützung wird die Umschlagleistung im Anhängerbetrieb deutlich gesteigert. Die 2-Punkt-Pratzenabstützung garantiert maximale Standsicherheit sowie hohe Traglasten bei der Be- und Entladung des Anhängers über den gesamten Schwenkbereich. Dadurch kann mehr Holz pro Ladespiel umgeschlagen und somit die Produktivität gesteigert werden. Das Schild kann zusätzlich für Räumarbeiten genutzt werden und erhöht somit die Sicherheit auf dem Holzplatz.



## Wirtschaftlichkeit

### Bedarfsgesteuerte Kühlung

Der Lüfterflügel wird unabhängig vom Dieselmotor angetrieben und erzeugt genau die tatsächlich benötigte Kühlleistung. Thermosensoren sorgen für eine zuverlässige, bedarfsgerechte und effiziente Regelung.

### Liebherr-Power Efficiency (LPE)

LPE optimiert das Zusammenspiel der Antriebskomponenten in Hinblick auf den Wirkungsgrad und ermöglicht so den Maschinenbetrieb im Bereich des niedrigsten spezifischen Kraftstoffverbrauchs für weniger Verbrauch und mehr Effizienz bei gleicher Leistung.

### Effizienter Fahrbetrieb

Die elektrische Schwenkwinkelverstellung im Fahrmotor sorgt für mehr Drehmoment, maximale Beschleunigung und höhere Zugkraft. Dadurch wird selbst an Steigungen eine konstant hohe Fahrleistung abgerufen. Die optimale Anpassung von Drehzahl und Fördermenge sorgt auch bei maximaler Geschwindigkeit für überzeugende Kraftstoffeffizienz.

# Überzeugend in der Praxis



## Zuverlässigkeit

### Qualität und Kompetenz

Unsere Erfahrung, das Verständnis für Kundenbedürfnisse und deren technische Umsetzung garantieren den Produkterfolg. So überzeugt Liebherr seit Jahrzehnten durch Fertigungstiefe und Systemlösungen. Schlüsselkomponenten wie Dieselmotor, Elektronikbauteile, Drehkranz, Schwenkantrieb und Hydraulikzylinder werden von Liebherr selbst entwickelt und produziert. Die große Fertigungstiefe gewährleistet höchste Qualität und ermöglicht die optimale Abstimmung der Komponenten untereinander.

### Schutzeinrichtungen

Besonders im harten Holzumschlag werden die Umschlagmaschinen stark in Anspruch genommen. Die optional verfügbaren Schutzeinrichtungen verlängern die Lebensdauer der Komponenten und garantieren eine hohe Maschinenverfügbarkeit bei maximaler Sicherheit für Mensch und Maschine.

## Komfort

### Proportionalsteuerung

Auf Holzplätzen mit beengten Platzverhältnissen sind Präzision und Feinsteuerbarkeit besonders wichtig. Der 4-Wege Mini-Joystick vereinfacht durch seine proportionale Bedienung den effizienten Einsatz der Maschine. Das schlanke Design und die ergonomische Gestaltung der Joysticks erhöhen zusätzlich die Funktionalität direkt in den Händen des Fahrers für eine einfache und effiziente Bedienung.





### **Drehwerksbremse Comfort**

Die serienmäßige Drehwerksbremse Comfort ermöglicht die Auswahl zwischen den Modi Manuell, Semiautomatik und Automatik.

Die Drehwerksbremse wird im manuellen Modus über das Betätigen des Tasters am Joystick geöffnet und geschlossen.

Im Modus Semiautomatik wird die Drehwerksbremse ebenso manuell geschlossen aber automatisch wieder geöffnet, sobald der Oberwagen über den Joystick angeschwenkt wird. Der Automatikmodus schließt die Drehwerksbremse, sobald der Oberwagen zum Stehen kommt und eine vom Fahrer vordefinierte Zeit abgelaufen ist. Beim Anschwenken des Oberwagens öffnet sich die Bremse wieder.

Durch das automatische Öffnen und Schließen der Drehwerksbremse ist ein schnelleres und präziseres Arbeiten für den Fahrer möglich.

## **Wartungsfreundlichkeit**

### **Serviceorientierter Maschinenaufbau**

Der serviceorientierte Maschinenaufbau garantiert kurze Wartungszeiten und minimiert dank Zeitersparnis die anfallenden Wartungskosten. Alle Wartungspunkte sind bequem vom Boden aus zugänglich und aufgrund der großen und weitöffnenden Servicetüren leicht zu erreichen. Das optimierte Servicekonzept fasst einzelne Wartungspunkte zusammen und reduziert deren Anzahl auf ein Minimum. Servicearbeiten können so noch schneller und effizienter durchgeführt werden.

### **SCRT für Stufe V**

Das neu entwickelte Abgasreinigungssystem SCRT beinhaltet einen DOC-Katalysator, einen Partikelfilter und einen SCR-Katalysator wodurch der Schadstoffausstoß auf ein Minimum reduziert wird. Der DOC-Katalysator ist komplett wartungsfrei und der Partikelfilter wird aktiv regeneriert. Die Wartungsintervalle können hierbei auf bis zu 3.000 Betriebsstunden ausgedehnt werden.

# Technische Daten



## Dieselmotor

<b>Leistung nach ISO 9249</b>	125 kW (170 PS) bei 1.800 min <sup>-1</sup> (FPT) 129 kW (175 PS) bei 1.800 min <sup>-1</sup> (Cummins)
<b>Motortyp</b>	
Stufe V / Tier 4 Final	D924 – FPT-Motor für Liebherr entwickelt
Stufe IIIA (konform)	Cummins QSB4.5
<b>Bauart</b>	4-Zylinder-Reihenmotor
Bohrung / Hub	104 / 132 mm (FPT) 107 / 124 mm (Cummins)
Hubraum	4,5 l
<b>Arbeitsverfahren</b>	4-Takt-Diesel Common-Rail-Einspritzsystem Turbolader mit Ladeluftkühlung Emissionsoptimiert
<b>Luftfilter</b>	Trockenluftfilter mit Vorabscheider, Haupt- und Sicherheitselement
<b>Leerlaufautomatik</b>	Sensorgesteuert
<b>Elektrische Anlage</b>	
Betriebsspannung	24 V
Batterie	2 x 135 Ah / 12 V
Generator	Drehstrom 28 V / 140 A (FPT) Drehstrom 28 V / 90 A (Cummins)
<b>Stufe V</b>	
Schadstoff-Emissionswerte	Gemäß Verordnung (EU) 2016/1628
Abgasreinigung	Liebherr-SCR Technologie
Kraftstofftankinhalt	368 l
DEF-Tankinhalt	46 l
<b>Stufe IIIA (konform)</b>	
Schadstoff-Emissionswerte	Gemäß ECE-R.96 Power Band I
Kraftstofftankinhalt	368 l
<b>Tier 4 Final</b>	
Schadstoff-Emissionswerte	Gemäß 40CFR1039 (EPA) / 13CCR (CARB)
Abgasreinigung	Liebherr-SCR Technologie
Option	Liebherr-Partikelfilter
Kraftstofftankinhalt	368 l
DEF-Tankinhalt	46 l



## Kühlsystem

<b>Dieselmotor</b>	Wassergekühlt Kompaktkühlanlage, bestehend aus Kühleinheit für Wasser, Hydrauliköl, Ladeluft mit stufenlosem, thermostatisch geregeltem Lüfter, Lüfter zur Kühlerreinigung komplett wegklappbar
--------------------	--



## Steuerung

<b>Energieverteilung</b>	Über Steuerschieber mit integrierten Sicherheitsventilen, gleichzeitige und unabhängige Betätigung von Fahrwerk, Schwenkwerk und Arbeitsausrüstung
<b>Betätigung</b>	
Ausrüstung und Schwenkwerk	Mit hydraulischer Vorsteuerung und proportional wirkenden Kreuzschalthebeln
Fahrwerk	Mit elektroproportional wirkendem Fußpedal
<b>Zusatzfunktionen</b>	Über Schalter oder elektroproportional wirkende Fußpedale
Proportionalsteuerung	Proportional wirkende Geber auf den Kreuzschalthebeln für hydraulische Zusatzfunktionen



## Hydraulikanlage

<b>Hydraulikpumpe</b>	
Für Ausrüstung und Fahrwerk	Liebherr-Axialkolben-Verstellpumpe
Fördermenge max.	390 l/min.
Betriebsdruck max.	350 bar
<b>Pumpenregelung und -steuerung</b>	Liebherr-Synchron-Comfort-System (LSC) mit elektronischer Grenzlastregelung, Druckabschneidung, Bedarfsstromsteuerung, Schwenkkreis-Priorität und -Momentenregelung
<b>Hydrauliktankinhalt</b>	155 l
<b>Hydrauliksysteminhalt</b>	350 l
<b>Filterung</b>	1 Filter im Rücklauf mit integriertem Feinstfilterbereich (5 µm)
<b>MODE-Auswahl</b>	Anpassung der Motor- und Hydraulikleistung über Mode-Vorwahl an die jeweiligen Einsatzbedingungen z. B. für besonders wirtschaftliches und umweltfreundliches Arbeiten oder für max. Umschlagleistung und schwere Einsätze
S (Sensitive)	Mode für besonders feinfühliges Arbeiten oder Heben von Lasten
E (Eco)	Mode für besonders wirtschaftliches und umweltschonendes Arbeiten
P (Power)	Mode für hohe Leistung bei geringem Kraftstoffverbrauch
P+ (Power-Plus)	Mode für höchste Leistung und für sehr schwere Einsätze, für Dauerbetrieb geeignet
<b>Drehzahl- und Leistungseinstellung</b>	Stufenlose Anpassung der Motor- und Hydraulikleistung über die Drehzahl
Option	Tool Control: 20 fest einstellbare Fördermengen und Drücke für optionale Anbaugeräte im Display anwählbar



## Schwenkwerk

<b>Antrieb</b>	Liebherr-Axialkolbenmotor mit integriertem Bremsventil und Momentensteuerung
<b>Drehkranz</b>	Liebherr, innenverzahnter, abgedichteter Kugeldrehkranz
<b>Oberwagen Drehzahl</b>	0 – 9,0 min <sup>-1</sup> stufenlos
<b>Schwenkmoment</b>	53 kNm
<b>Feststellbremse</b>	Nasse Lamellen (negativ wirkend)
<b>Option</b>	Drehwerksbremse, Comfort

## Kabine

<b>Kabine</b>	TOPS-Sicherheitskabinenstruktur (Umsturzschutz) mit Frontscheibe einzeln oder mit Unterteil unter Dach ein-schiebbar, im Dach integrierte Arbeitsscheinwerfer, Tür mit Schiebefenster (beidseitig zu öffnen), große Stau- und Ablagemöglichkeiten, schwingungsabsorbierende Lagerung, Schalldämmung, getöntes Verbundsicherheitsglas (VSG), separate Sonnenrollos für Dach- und Frontscheibe
<b>Fahrersitz Comfort</b>	Luftgefederter Fahrersitz mit dreidimensional verstellbaren Armlehnen, Kopfstütze, Beckengurt, Sitzheizung, verstellbarer Sitzkissenneigung und -länge, blockierbare Horizontalfederung, automatische Gewichtseinstellung, einstellbare Dämpferhärte, pneumatische Lendenwirbelunterstützung und passive Sitzklimatisierung mit Aktivkohle
<b>Fahrersitz Premium (Option)</b>	Zusätzlich zu Fahrersitz Comfort: aktive elektronische Gewichtseinstellung (automatische Nachjustierung), pneumatische Niederfrequenzfederung und aktive Sitzklimatisierung mit Aktivkohle und Ventilator
<b>Armkonsolen</b>	Joysticks mit den Steuerkonsolen und Sitz schwingend, klappbare linke Steuerkonsole
<b>Bedienung und Anzeige</b>	Große hochauflösende Bedieneinheit, selbsterklärend, mit Touchscreen-Farbdisplay, videotauglich, vielseitige Einstell-, Kontroll- und Überwachungsmöglichkeiten wie z. B. Klimaregelung, Kraftstoffverbrauch, Maschinen- und Werkzeugparameter
<b>Klimatisierung</b>	Klimaautomatik, Umluftfunktion, Schnellenteisung und -entfeuchtung auf Knopfdruck, Lüftungsklappen über Menü bedienbar; Umluft- und Frischluftfilter einfach zu wechseln und von außen zugänglich; Heizkühl-Aggregat, ausgelegt für extreme Außentemperaturen; die Regelung erfolgt abhängig von der Sonneneinstrahlung, Innen- und Außentemperatur
<b>Kältemittel</b>	R134a
<b>Treibhauspotenzial</b>	1.430
<b>Vibrationsemission*</b>	
Hand-Arm-Vibrationen	< 2,5 m/s <sup>2</sup>
Ganzkörper-Vibrationen	< 0,5 m/s <sup>2</sup>
Messunsicherheit	Gemäß Norm EN 12096:1997

## Unterwagen

<b>Antrieb</b>	Zweigang-Lastschaltgetriebe und elektrisch betätigter Kriechgang, Liebherr-Axialkolbenmotor mit beidseitig wirkendem Bremsventil
<b>Fahrgeschwindigkeit</b>	Joystick- und Lenkradlenkung
	0 – 3,5 km/h stufenlos (Kriechgang + Getriebestufe 1) 0 – 7,0 km/h stufenlos (Getriebestufe 1) 0 – 13,0 km/h stufenlos (Kriechgang + Getriebestufe 2) 0 – 20,0 km/h stufenlos (Getriebestufe 2)
<b>Fahrbetrieb</b>	Automotives Fahren mit Gaspedal, Geschwindigkeitsregelfunktion: Fahrpedalstellung stufenlos speicherbar 60-t-Antriebsachsen, manuell oder automatisch betätigte hydraulische Arretierung der Pendel-Lenkachse
<b>Achsen</b>	
<b>Allradlenkung</b>	Serienmäßig
<b>Lenkungsumkehrung</b>	Serienmäßig
<b>Betriebsbremse</b>	2-Kreis-Bremsanlage mit Druckspeicher; nasse, spielarme Lamellenbremse
<b>Feststellbremse</b>	Nasse Lamellen (negativ wirkend)
<b>Abstützvarianten</b>	Schildabstützung hinten
<b>Option</b>	Schildabstützung hinten und vorne Schildabstützung hinten + 2-Pkt.-Abstützung vorne

## Ausrüstung

<b>Bauart</b>	Hochfeste Stahlbleche an hochbelasteten Stellen für härteste Anforderungen. Aufwendige und stabile Lagerung von Ausrüstung und Zylindern
<b>Hydraulikzylinder</b>	Liebherr-Zylinder mit Spezialdichtungs- und Führungssystem sowie je nach Zylinderart mit Endlagendämpfung
<b>Lagerstellen</b>	Abgedichtet und wartungsarm

## Gesamtmaschine

<b>Schmierung</b>	Liebherr-Zentralschmieranlage für Oberwagen und Ausrüstung, vollautomatisch
<b>Option</b>	Liebherr-Zentralschmieranlage für Unterwagen, vollautomatisch
<b>Aufstiegssystem</b>	Sicheres und langlebiges Zustiegssystem mit rutschhemmenden Laufflächen; Hauptkomponenten feuerverzinkt
<b>Schallemission</b>	
ISO 6396 (Stufe V)	70 dB(A) = L <sub>pA</sub> (in Fahrerkabine)
2000/14/EG (Stufe V)	101 dB(A) = L <sub>WA</sub> (außen)
ISO 6396 (Stufe IIIA konform)	70 dB(A) = L <sub>pA</sub> (in Fahrerkabine)
2000/14/EG (Stufe IIIA konform)	103 dB(A) = L <sub>WA</sub> (außen)
ISO 6396 (Tier 4 Final)	70 dB(A) = L <sub>pA</sub> (in Fahrerkabine)
2000/14/EG (Tier 4 Final)	101 dB(A) = L <sub>WA</sub> (außen)

\* zur Gefährdungsbeurteilung gemäß 2002/44/EG siehe ISO/TR 25398:2006

# Abmessungen

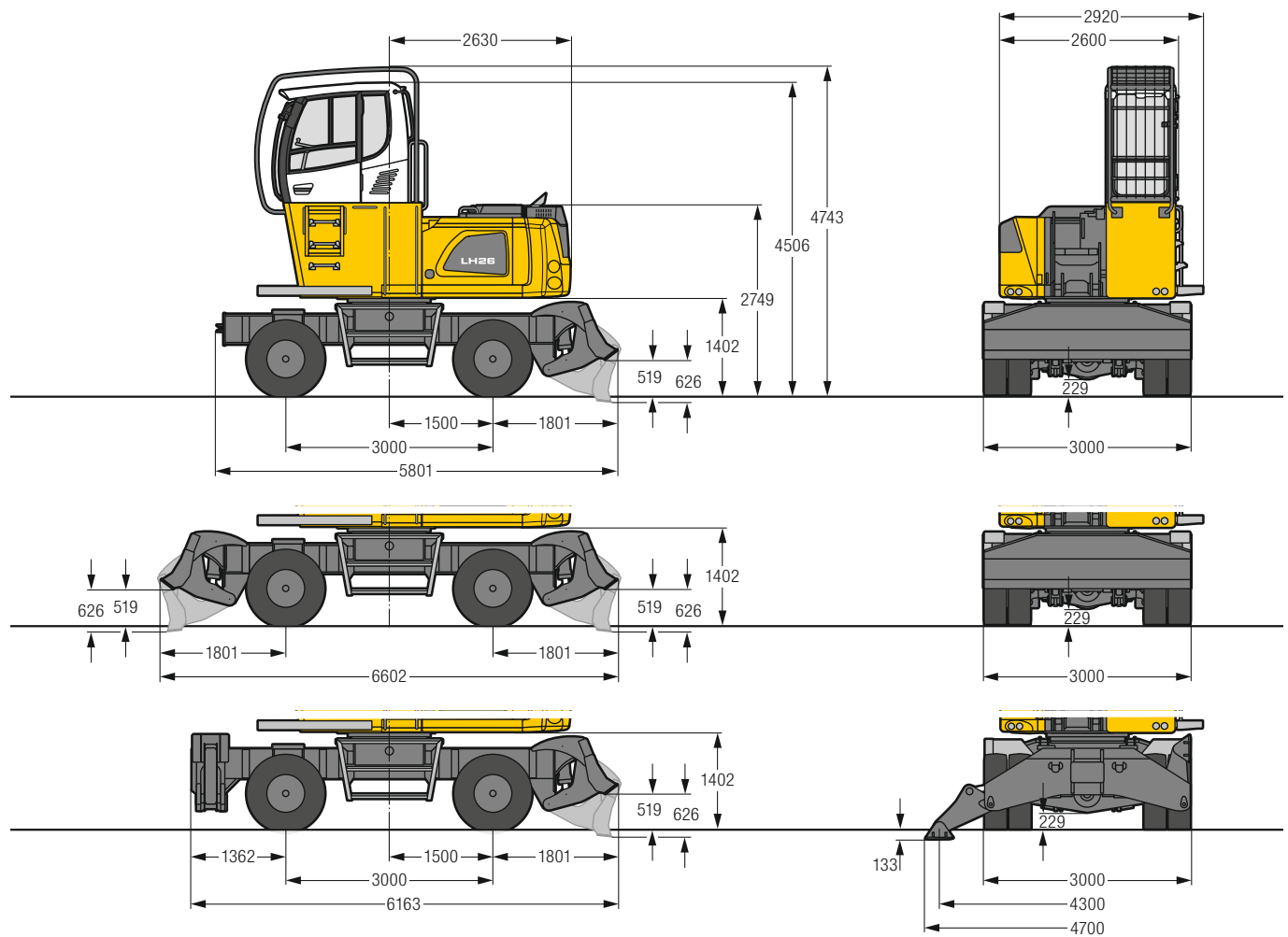

# Wenderadien

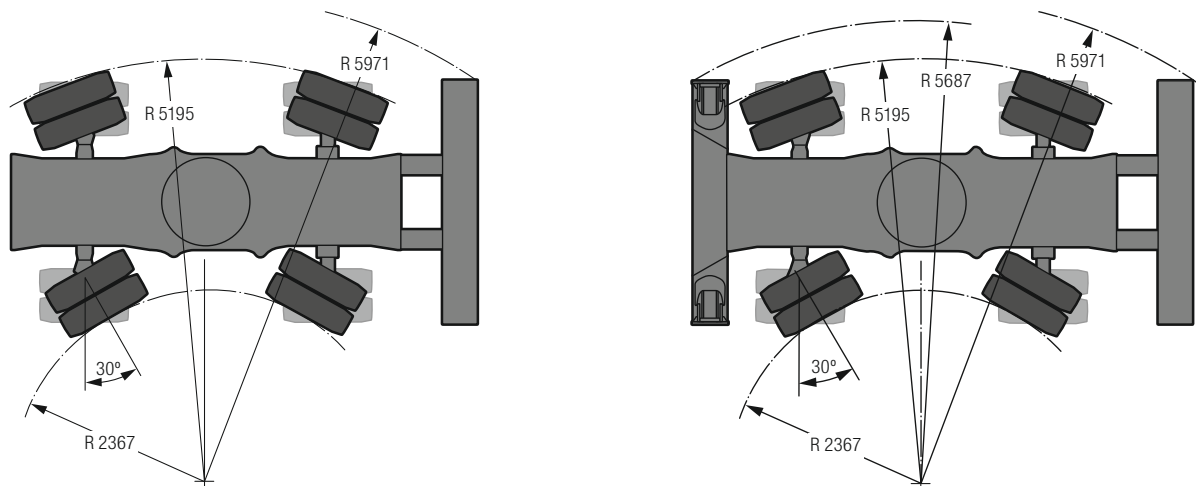

Bereifung 12.00-20

# Schwenkradius

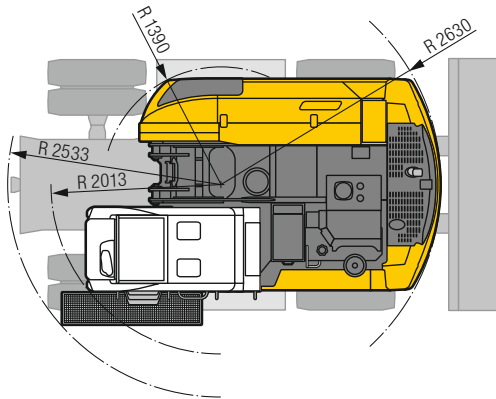

## Fahrerkabinen-Varianten

**Fahrerkabinenerhöhung LFC 120  
(starre Erhöhung)**

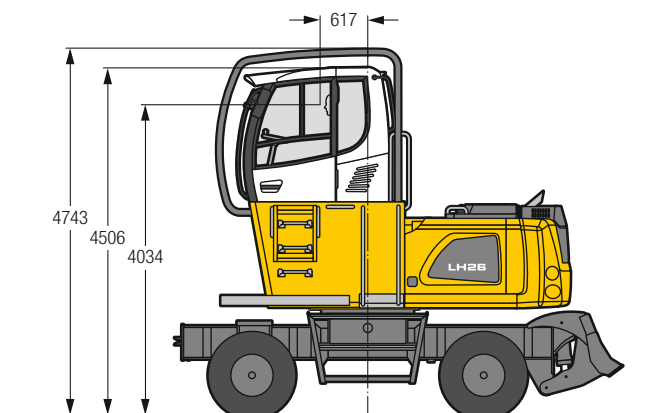

Bei einer starren Kabinenerhöhung ist die Kabine in einer erhöhten Position fest installiert. Ist eine niedrigere Transporthöhe erforderlich, muss die Fahrerhauserhöhung abgenommen und durch eine Transportvorrichtung ersetzt werden. Das Maß 4.506 mm beträgt bei dieser Maschinenausführung für alle starren Fahrerkabinenerhöhungen 3.610 mm.

**Fahrerkabinenerhöhung LHC 255  
(hydraulische Erhöhung)**

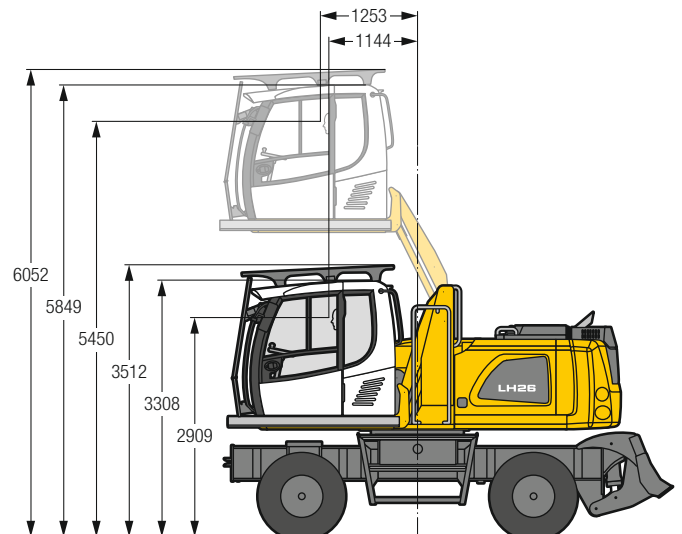

Mit der hydraulisch höhenverstellbaren Kabine kann der Fahrer seinen Sichtbereich innerhalb des Kabinenhubes frei wählen und jederzeit verstellen.

# Ausrüstung GA10

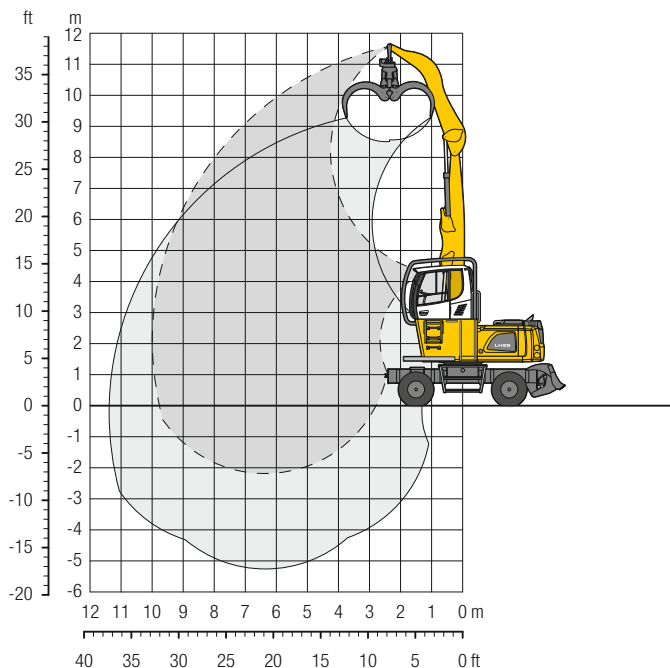

## Einsatzgewicht

Das Einsatzgewicht beinhaltet die Grundmaschine mit Schildabstützung, Fahrerkabinenerhöhung starr, 8-fach Luftreifen, Ausleger gerade 6,10 m, Stiel abgewinkelt 4,00 m und Holzgreifer GM 20B/1,30 m<sup>2</sup>.

Gewicht 25.100 kg

m	Unterwagen	3,0 m		4,5 m		6,0 m		7,5 m		9,0 m		10,5 m		m	
12,0	nicht abgestützt (Fahrbetrieb)														
	nicht abgestützt														
	Schild, abgestützt														
10,5	nicht abgestützt (Fahrbetrieb)			6,5	7,0*								5,2	5,8*	5,1
	nicht abgestützt			7,0*	7,0*								5,8*	5,8*	
	Schild, abgestützt			7,0*	7,0*								5,8*	5,8*	
9,0	nicht abgestützt (Fahrbetrieb)			6,7	8,4*	4,2	5,7						3,2	4,3	7,1
	nicht abgestützt			8,3	8,4*	5,3	7,0*						3,9	4,9*	
	Schild, abgestützt			8,4*	8,4*	5,6	7,0*						4,2	4,9*	
7,5	nicht abgestützt (Fahrbetrieb)			6,7	9,0*	4,2	5,7	2,9	4,0				2,4	3,3	8,3
	nicht abgestützt			8,3	9,0*	5,3	7,2	3,7	5,0				3,0	4,2	
	Schild, abgestützt			8,9	9,0*	5,6	7,6*	3,9	6,6*				3,3	4,5*	
6,0	nicht abgestützt (Fahrbetrieb)			6,5	9,0	4,1	5,6	2,9	4,0	2,1	2,9		2,1	2,9	9,2
	nicht abgestützt			8,1	9,6*	5,1	7,0	3,6	4,9	2,7	3,7		2,6	3,6	
	Schild, abgestützt			8,7	9,6*	5,5	7,8*	3,9	6,6*	2,9	5,0*		2,8	4,3*	
4,5	nicht abgestützt (Fahrbetrieb)	11,8	12,8*	6,1	8,6	3,9	5,4	2,8	3,9	2,1	2,9		1,9	2,6	9,7
	nicht abgestützt	12,8*	12,8*	7,6	10,6*	4,9	6,8	3,5	4,8	2,6	3,6		2,3	3,2	
	Schild, abgestützt	12,8*	12,8*	8,2	10,6*	5,3	8,2*	3,8	6,8*	2,8	5,6*		2,5	4,3*	
3,0	nicht abgestützt (Fahrbetrieb)	7,4*	7,4*	5,6	8,0	3,7	5,2	2,7	3,7	2,0	2,9		1,7	2,5	10,0
	nicht abgestützt	7,4*	7,4*	6,9	10,0	4,6	6,5	3,3	4,7	2,6	3,6		2,2	3,1	
	Schild, abgestützt	7,4*	7,4*	7,5	11,6*	5,0	8,6*	3,6	6,8*	2,8	5,5*		2,4	4,4*	
1,5	nicht abgestützt (Fahrbetrieb)	2,1*	2,1*	5,1	7,5	3,5	4,9	2,6	3,6	2,0	2,8		1,7	2,4	10,0
	nicht abgestützt	2,1*	2,1*	6,4	9,3	4,3	6,1	3,2	4,5	2,5	3,5		2,1	3,0	
	Schild, abgestützt	2,1*	2,1*	6,9	11,8*	4,7	8,6*	3,5	6,7*	2,7	5,3*		2,3	4,2*	
0	nicht abgestützt (Fahrbetrieb)	3,0*	3,0*	4,9	7,2	3,3	4,8	2,5	3,5	1,9	2,7		1,7	2,5	9,8
	nicht abgestützt	3,0*	3,0*	6,1	9,0	4,1	5,9	3,1	4,4	2,4	3,4		2,2	3,1	
	Schild, abgestützt	3,0*	3,0*	6,6	9,6*	4,5	8,0*	3,3	6,2*	2,6	4,6*		2,4	3,7*	
-1,5	nicht abgestützt (Fahrbetrieb)			4,8	7,1	3,2	4,7	2,4	3,5				2,0	2,9	8,6
	nicht abgestützt			6,0	8,5*	4,1	5,9	3,0	4,3				2,6	3,6	
	Schild, abgestützt			6,5	8,5*	4,4	6,7*	3,3	5,1*				2,8	3,9*	
-3,0	nicht abgestützt (Fahrbetrieb)														
	nicht abgestützt														
	Schild, abgestützt														

Höhe 360° schwenkbar über Längsrichtung max. Reichweite \* begrenzt durch hydr. Hubkraft

Die Traglastwerte sind am Stielende ohne Werkzeug in Tonnen (t) angegeben und gelten auf festem, ebenem Untergrund bei geschlossener Pendelachse. Die Werte quer zum Unterwagen sind 360° schwenkbar. Die Werte längs zum Unterwagen (+/- 15°) sind im nicht abgestützten Zustand über die Lenkachse und im abgestützten Zustand über die Starrachse angegeben. Die angegebenen Traglastwerte basieren auf der ISO 10567 und betragen max. 75% (bei Fahrbetrieb gemäß EN 474-5 nur 60%) der statischen Kipplast oder 87% der hydraulischen Hubkraft. Die Tragfähigkeit der Maschine wird durch die Standsicherheit, das Hubvermögen der hydraulischen Einrichtungen oder die maximal zulässige Traglast des Lasthakens begrenzt.

Gemäß der harmonisierten Europäischen Norm EN 474-5 müssen Hydraulikbagger im Hebezeugbetrieb mit entsprechenden Leitungsbruchsicherungen, einer Überlastwarneinrichtung, einem Tragmittel (z. B. Lasthaken) und einer Traglasttabelle ausgerüstet sein.

# Ausrüstung GA11

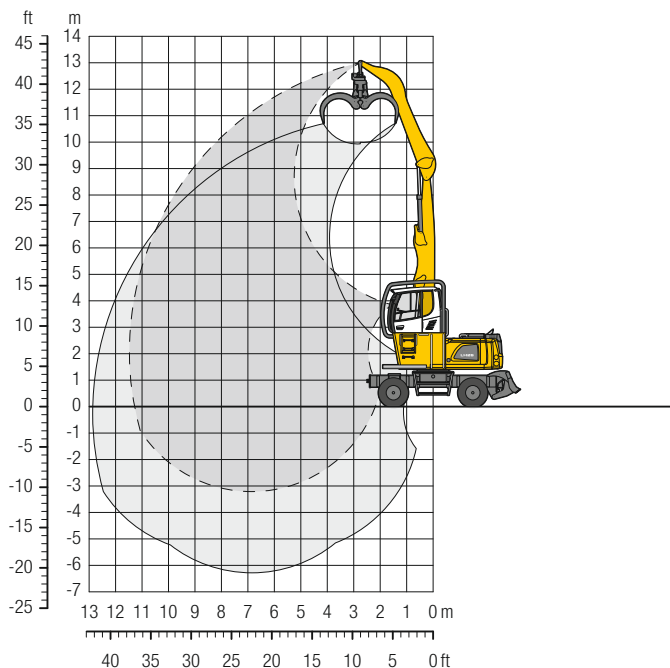

## Einsatzgewicht

Das Einsatzgewicht beinhaltet die Grundmaschine mit Schildabstützung, Fahrerkabinenerhöhung starr, 8-fach Luftreifen, Ausleger gerade 6,60 m, Stiel abgewinkelt 5,00 m und Holzgreifer GM 20B/1,30 m<sup>2</sup>.

Gewicht 25.300 kg

m	Unterwagen	3,0 m		4,5 m		6,0 m		7,5 m		9,0 m		10,5 m		m	
12,0	nicht abgestützt (Fahrbetrieb)			6,2*	6,2*									4,8	4,9*
	nicht abgestützt			6,2*	6,2*									4,9*	4,9*
	Schild, abgestützt			6,2*	6,2*									4,9*	4,9*
10,5	nicht abgestützt (Fahrbetrieb)					4,3	5,9	3,0	4,0					2,8	3,9
	nicht abgestützt					5,4	6,0*	3,7	4,3*					3,6	4,0*
	Schild, abgestützt					5,8	6,0*	4,0	4,3*					3,8	4,0*
9,0	nicht abgestützt (Fahrbetrieb)					4,4	6,0	3,0	4,1	2,2	3,0			2,1	3,0
	nicht abgestützt					5,5	6,7*	3,8	5,2	2,7	3,7			2,7	3,6*
	Schild, abgestützt					5,9	6,7*	4,1	5,8*	2,9	3,8*			2,9	3,6*
7,5	nicht abgestützt (Fahrbetrieb)					4,4	5,9	3,0	4,1	2,2	3,0			1,8	2,5
	nicht abgestützt					5,5	6,9*	3,8	5,1	2,8	3,8			2,2	3,1
	Schild, abgestützt					5,8	6,9*	4,1	6,0*	3,0	5,3*			2,4	3,4*
6,0	nicht abgestützt (Fahrbetrieb)			6,7	7,5*	4,2	5,8	3,0	4,0	2,2	3,0	1,6	2,3	1,6	2,2
	nicht abgestützt			7,5*	7,5*	5,3	7,2	3,7	5,0	2,7	3,7	2,0	2,9	1,9	2,8
	Schild, abgestützt			7,5*	7,5*	5,7	7,2*	4,0	6,2*	2,9	5,4*	2,2	4,1*	2,1	3,3*
4,5	nicht abgestützt (Fahrbetrieb)			6,3	8,8	4,0	5,5	2,8	3,9	2,1	2,9	1,6	2,3	1,4	2,0
	nicht abgestützt			7,8	9,4*	5,0	6,9	3,5	4,9	2,6	3,7	2,0	2,8	1,8	2,5
	Schild, abgestützt			8,4	9,4*	5,4	7,7*	3,8	6,4*	2,8	5,4*	2,2	4,6*	1,9	3,3*
3,0	nicht abgestützt (Fahrbetrieb)	10,6	16,6	5,6	8,1	3,7	5,2	2,7	3,7	2,0	2,8	1,6	2,2	1,4	1,9
	nicht abgestützt	13,2	17,0*	7,0	10,1	4,6	6,5	3,3	4,6	2,5	3,5	2,0	2,8	1,7	2,4
	Schild, abgestützt	14,5	17,0*	7,6	11,0*	5,0	8,2*	3,6	6,6*	2,7	5,5*	2,1	4,5*	1,8	3,4*
1,5	nicht abgestützt (Fahrbetrieb)	2,2*	2,2*	5,0	7,4	3,4	4,9	2,5	3,5	1,9	2,7	1,5	2,2	1,3	1,9
	nicht abgestützt	2,2*	2,2*	6,3	9,3	4,2	6,1	3,1	4,4	2,4	3,4	1,9	2,7	1,7	2,4
	Schild, abgestützt	2,2*	2,2*	6,8	11,6*	4,6	8,5*	3,4	6,6*	2,6	5,4*	2,1	4,3*	1,8	3,5*
0	nicht abgestützt (Fahrbetrieb)	2,3*	2,3*	4,7	7,0	3,2	4,6	2,4	3,4	1,8	2,6	1,5	2,1	1,3	1,9
	nicht abgestützt	2,3*	2,3*	5,8	7,7*	4,0	5,8	2,9	4,2	2,3	3,3	1,8	2,7	1,7	2,4
	Schild, abgestützt	2,3*	2,3*	6,4	7,7*	4,3	8,2*	3,2	6,4*	2,5	5,0*	2,0	3,9*	1,8	3,1*
-1,5	nicht abgestützt (Fahrbetrieb)			4,5	6,8	3,1	4,5	2,3	3,3	1,8	2,6	1,5	2,1	1,4	2,1
	nicht abgestützt			5,6	7,0*	3,8	5,6	2,8	4,1	2,2	3,2	1,8	2,7	1,8	2,6
	Schild, abgestützt			6,2	7,0*	4,2	7,3*	3,1	5,7*	2,4	4,4*	2,0	3,1*	2,0	2,9*
-3,0	nicht abgestützt (Fahrbetrieb)					3,0	4,5	2,3	3,3					2,0	2,9
	nicht abgestützt					3,8	5,6	2,8	4,1					2,5	3,6
	Schild, abgestützt					4,1	5,7*	3,1	4,5*					2,7	3,8*

Höhe 360° schwenkbar über Längsrichtung max. Reichweite \* begrenzt durch hydr. Hubkraft

Die Traglastwerte sind am Stielende ohne Werkzeug in Tonnen (t) angegeben und gelten auf festem, ebenem Untergrund bei geschlossener Pendelachse. Die Werte quer zum Unterwagen sind 360° schwenkbar. Die Werte längs zum Unterwagen (+/- 15°) sind im nicht abgestützten Zustand über die Lenkachse und im abgestützten Zustand über die Starrachse angegeben. Die angegebenen Traglastwerte basieren auf der ISO 10567 und betragen max. 75% (bei Fahrbetrieb gemäß EN 474-5 nur 60%) der statischen Kipplast oder 87% der hydraulischen Hubkraft. Die Tragfähigkeit der Maschine wird durch die Standsicherheit, das Hubvermögen der hydraulischen Einrichtungen oder die maximal zulässige Traglast des Lasthakens begrenzt.

Gemäß der harmonisierten Europäischen Norm EN 474-5 müssen Hydraulikbagger im Hebezeugbetrieb mit entsprechenden Leitungsbruchsicherungen, einer Überlastwarneinrichtung, einem Tragmittel (z. B. Lasthaken) und einer Traglasttabelle ausgerüstet sein.

# Ausrüstung GA12

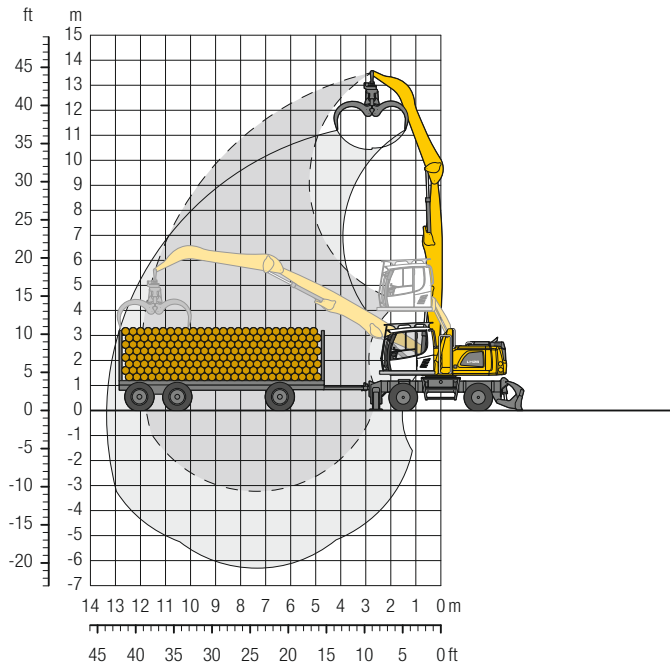

## Einsatzgewicht

Das Einsatzgewicht beinhaltet die Grundmaschine mit 2-Pkt.- / Schildabstützung, Fahrerkabine hydr. höhenverstellbar, 8-fach Luftreifen, Ausleger gerade 7,10 m, Stiel abgewinkelt 5,00 m und Holzgreifer GM 20B / 1,30 m<sup>2</sup>.

Gewicht 27.600 kg

m	Unterwagen	3,0 m		4,5 m		6,0 m		7,5 m		9,0 m		10,5 m		12,0 m		m
12,0	nicht abgestützt (Fahrbetrieb)			6,6*	6,6*	4,5	5,2*							3,9	4,5*	6,4
	nicht abgestützt			6,6*	6,6*	5,2*	5,2*							4,5*	4,5*	
	Schild, abgestützt			6,6*	6,6*	5,2*	5,2*							4,5*	4,5*	
10,5	nicht abgestützt (Fahrbetrieb)					4,7	5,9	3,2	4,1					2,6	3,3	8,4
	nicht abgestützt					5,8	6,3*	4,0	5,1					3,3	3,9*	
	Schild, abgestützt					6,3*	6,3*	5,2*	5,2*					3,9*	3,9*	
9,0	nicht abgestützt (Fahrbetrieb)					4,7	6,0	3,3	4,1	2,4	3,0			2,0	2,6	9,7
	nicht abgestützt					5,9	6,8*	4,1	5,2	2,9	3,8			2,5	3,3	
	Schild, abgestützt					6,8*	6,8*	5,9*	5,9*	4,8*	4,8*			3,6*	3,6*	
7,5	nicht abgestützt (Fahrbetrieb)					4,6	5,9	3,2	4,1	2,4	3,0	1,8	2,3	1,7	2,2	10,6
	nicht abgestützt					5,8	6,9*	4,0	5,1	2,9	3,8	2,2	2,9	2,1	2,8	
	Schild, abgestützt					6,9*	6,9*	5,9*	5,9*	5,0	5,2*	3,7*	3,7*	3,4*	3,4*	
6,0	nicht abgestützt (Fahrbetrieb)					7,0	7,8*	4,4	5,7	3,1	4,0	2,3	3,0	1,5	2,0	11,3
	nicht abgestützt					7,8*	7,8*	5,5	7,1	3,9	5,0	2,9	3,7	2,2	2,8	
	Schild, abgestützt					7,8*	7,8*	7,2*	7,2*	6,1*	6,1*	4,9	5,2*	3,8	4,5*	
4,5	nicht abgestützt (Fahrbetrieb)	8,9*	8,9*	6,4	8,6	4,1	5,4	2,9	3,8	2,2	2,9	1,7	2,2	1,4	1,8	11,7
	nicht abgestützt	8,9*	8,9*	8,0	10,0*	5,2	6,7	3,7	4,8	2,8	3,6	2,1	2,8	1,7	2,3	
	Schild, abgestützt	8,9*	8,9*	10,0*	10,0*	7,7*	7,7*	6,3*	6,3*	4,8	5,3*	3,7	4,5*	3,1	3,3*	
3,0	nicht abgestützt (Fahrbetrieb)	3,4*	3,4*	5,7	7,8	3,8	5,0	2,8	3,6	2,1	2,7	1,6	2,2	1,3	1,8	11,9
	nicht abgestützt	3,4*	3,4*	7,1	9,7	4,8	6,3	3,4	4,5	2,6	3,4	2,1	2,7	1,7	2,2	
	Schild, abgestützt	3,4*	3,4*	11,0*	11,0*	8,2*	8,2*	6,1	6,5*	4,6	5,3*	3,7	4,4*	3,0	3,4*	
1,5	nicht abgestützt (Fahrbetrieb)	0,9*	0,9*	5,1	7,1	3,5	4,7	2,6	3,4	2,0	2,6	1,6	2,1	1,3	1,7	12,0
	nicht abgestützt	0,9*	0,9*	6,4	7,9*	4,3	5,8	3,2	4,3	2,5	3,3	2,0	2,6	1,6	2,2	
	Schild, abgestützt	0,9*	0,9*	7,9*	7,9*	8,1	8,3*	5,8	6,5*	4,5	5,2*	3,6	4,2*	3,0	3,2*	
0	nicht abgestützt (Fahrbetrieb)	1,6*	1,6*	4,7	5,2*	3,3	4,4	2,4	3,3	1,9	2,5	1,5	2,1	1,3	1,8	11,8
	nicht abgestützt	1,6*	1,6*	5,2*	5,2*	4,1	5,5	3,0	4,1	2,4	3,2	1,9	2,6	1,6	2,2	
	Schild, abgestützt	1,6*	1,6*	5,2*	5,2*	7,7	7,9*	5,6	6,2*	4,4	4,9*	3,5	3,9*	2,8*	2,8*	
-1,5	nicht abgestützt (Fahrbetrieb)			4,6	5,3*	3,1	4,3	2,3	3,2	1,8	2,5	1,5	2,0	1,4	1,9	11,2
	nicht abgestützt			5,3*	5,3*	3,9	5,4	2,9	4,0	2,3	3,1	1,9	2,5	1,8	2,4	
	Schild, abgestützt			5,3*	5,3*	6,9*	6,9*	5,5*	5,5*	4,3	4,3*	3,2*	3,2*	2,7*	2,7*	
-3,0	nicht abgestützt (Fahrbetrieb)					3,1	4,3	2,3	3,2					1,9	2,5	8,9
	nicht abgestützt					3,9	5,4	2,9	3,9					2,3	3,1	
	Schild, abgestützt					5,4*	5,4*	4,4*	4,4*					3,4*	3,4*	

Höhe 360° schwenkbar über Längsrichtung max. Reichweite \* begrenzt durch hydr. Hubkraft

Die Traglastwerte sind am Stielende ohne Werkzeug in Tonnen (t) angegeben und gelten auf festem, ebenem Untergrund bei geschlossener Pendelachse. Die Werte quer zum Unterwagen sind 360° schwenkbar. Die Werte längs zum Unterwagen (+/- 15°) sind im nicht abgestützten Zustand über die Lenkachse und im abgestützten Zustand über die Starrachse angegeben. Die angegebenen Traglastwerte basieren auf der ISO 10567 und betragen max. 75% (bei Fahrbetrieb gemäß EN 474-5 nur 60%) der statischen Kipplast oder 87% der hydraulischen Hubkraft. Die Tragfähigkeit der Maschine wird durch die Standsicherheit, das Hubvermögen der hydraulischen Einrichtungen oder die maximal zulässige Traglast des Lasthakens begrenzt.

Gemäß der harmonisierten Europäischen Norm EN 474-5 müssen Hydraulikbagger im Hebezugbetrieb mit entsprechenden Leitungsbruchsicherungen, einer Überlastwarneinrichtung, einem Tragmittel (z. B. Lasthaken) und einer Traglasttabelle ausgerüstet sein.



# Anbauwerkzeuge

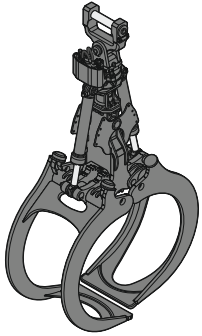

## Holzgreifer

**Greifer Typ GM 20B Rundform** (komplett übergreifend, stehende Zylinder)

Fläche	m <sup>2</sup>	1,00	1,30	1,50	1,70	1,90
Schnittbreite	mm	810	810	810	810	810
Höhe Zange geschlossen	mm	2.572	2.675	2.720	2.812	2.897
Gewicht	kg	1.545	1.575	1.595	1.625	1.760

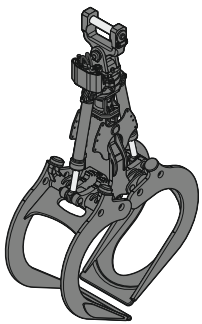

## Holzgreifer

**Greifer Typ GM 20B Rundform** (komplett übergreifend, senkrecht abstechend, stehende Zylinder)

Fläche	m <sup>2</sup>	1,00	1,30	1,50	1,70
Schnittbreite	mm	810	810	810	810
Höhe Zange geschlossen	mm	2.551	2.638	2.729	2.786
Gewicht	kg	1.565	1.595	1.660	1.705

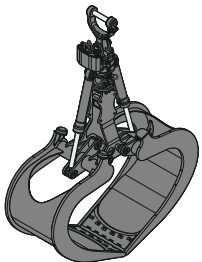

## Holzgreifer

**Greifer Typ GM 20C Herzform** (Spitz auf Spitz zulaufend, senkrecht abstechend, stehende Zylinder)

Fläche	m <sup>2</sup>	1,60	1,90
Schnittbreite	mm	870	870
Höhe Zange geschlossen	mm	2.903	3.052
Gewicht	kg	1.890	1.925

# Ausstattung

## Unterwagen

Abstützräumschild hinten	•
Abstützräumschild hinten und vorne	+
Allradlenkung	•
Anhängerkupplung	+
Kotflügel (hinten und vorne)	+
Pendelachsverriegelung, automatisch	•
Pratzen vorne, Abstützräumschild hinten	+
Reifen, Varianten	+
Schutz für Fahrtrieb	+
Schutz für Pendelachszylinder	+
Staukasten, beidseitig	•

## Oberwagen

Arbeitsscheinwerfer auf Oberwagen hinten, 2 Stück, LED	+
Arbeitsscheinwerfer auf Oberwagen rechts, 1 Stück, LED	•
Haupttrennschalter für Elektroanlage	•
Rundumkennleuchte am Oberwagen, LED Doppelblitz	+
Schutz für Frontscheinwerfer	+
Schutz für Rückleuchten	+
Werkzeugausrüstung, erweitert	+

## Hydraulikanlage

Grenzlastregelung, elektronisch	•
Liebherr-Hydrauliköl von -20 °C bis +40 °C	•
Liebherr-Hydrauliköl, biologisch abbaubar	+
Magnetstab im Hydrauliksystem	•
Nebenstromfilter	+
Vorwärmung Hydrauliköl	+

## Motor

Kraftstoff-Diebstahlschutz	+
Luftvorfilter mit Staubaustragung	+
Motorabschaltung, automatisch (Zeit einstellbar)	+
Vorwärmung Kraftstoff	+
Vorwärmung Kühlmittel*	+
Vorwärmung Motoröl*	+

## Kühlsystem

Kühler, großmaschig, für staubintensiven Einsatz	•
Lüfterantrieb reversierbar	+
Schutzgitter vor Kühleransaugung	•



## Kabine

Abstützung, Bedienelemente Konsole links	+
Abstützung, Proportionalsteuerung auf dem linken Joystick	•
Arbeitsscheinwerfer für Schutzgitter integral, seitlich links, Halogen	+
Arbeitsscheinwerfer für Schutzgitter integral, seitlich links, LED	+
Arbeitsscheinwerfer Kabine hinten, Halogen	+
Arbeitsscheinwerfer Kabine hinten, LED	+
Arbeitsscheinwerfer Kabine vorne, Halogen	•
Arbeitsscheinwerfer Kabine vorne, LED	+
Armlehne verstellbar	•
Drehwerksbremse Comfort, Taster im linken oder rechten Joystick	•
Fahrersitz Comfort	•
Fahrersitz Premium	+
Fahrwarnrichtung (ertönt bei Vorwärts- und Rückwärtsfahrt, abschaltbar)	+
Feuerlöscher	+
Hupe, Drucktaste auf dem linken Joystick	•
Joystick- und Lenkradlenkung (schmale Ausführung)	•
Kabinenerhöhung, hydraulisch (LHC)	+
Kabinenerhöhung, starr (LFC)	•
Klimaautomatik	•
LiDAT, Fuhrpark- und Flottenmanagement	•
Proportionalsteuerung	•
Radio Comfort, Bedienung über Anzeigeeinheit mit Freisprecheinrichtung	+
Radioeinbauvorbereitung	•
Rundumkennleuchte auf Kabine, LED Doppelblitz	+
Scheiben aus Verbundsicherheitsglas, durchwurffhemmend	+
Scheibenwischer, Dachscheibe	+
Scheibenwischer, Frontscheibe komplett	•
Schutzgitter integral	•
Sonnenblende	+
Steuerkonsole links, klappbar	•



## Ausrüstung

Arbeitsscheinwerfer am Ausleger, 2 Stück, Halogen	•
Arbeitsscheinwerfer am Ausleger, 2 Stück, LED	+
Arbeitsscheinwerfer am Stiel, 2 Stück, Halogen	•
Arbeitsscheinwerfer am Stiel, 2 Stück, LED	+
Auslegerabschaltung (ausfahren)	•
Filtersystem für Anbauwerkzeug	+
Höhenbegrenzung und Stielabschaltung, elektronisch	+
Hubzylinderdämpfung	•
Kamera am Stiel (mit separatem Monitor), Untergurtseite, mit Schutz	+
Lastmomentbegrenzung	+
Liebherr-Multikupplungssystem	+
Rohrbruchsicherung Hubzylinder	•
Rohrbruchsicherung Stielzylinder	•
Schutz für Kolbenstangen, Hubzylinder	+
Schutz für Kolbenstangen, Stielzylinder	+
Überlastwarnrichtung	+



## Gesamtmaschine

<b>Schmierung</b>	
Schmierung Unterwagen, manuell - dezentral (Schmierpunkte)	•
Schmierung Unterwagen, manuell - zentral (ein Schmierpunkt)	+
Zentralschmieranlage Oberwagen und Ausrüstung, vollautomatisch	•
Zentralschmieranlage Unterwagen, vollautomatisch	+
Zentralschmierung erweitert für Anbauwerkzeug	+
<b>Sonderlackierung</b>	
Sonderlackierung, Varianten	+
<b>Überwachung</b>	
Rückraumüberwachung mit Kamera	•
Seitenraumüberwachung mit Kamera	•

• = Standard, + = Option

\* = länderabhängig

Ausrüstungs- und Anbauteile fremder Fabrikate dürfen ohne Abstimmung mit Liebherr nicht ein- oder angebaut werden.

# Die Firmengruppe Liebherr



## Global und unabhängig: Erfolgreich seit über 70 Jahren

Gegründet wurde Liebherr im Jahr 1949: Mit der Entwicklung des ersten mobilen Turmdrehkrans der Welt legte Hans Liebherr den Grundstein für ein erfolgreiches Familienunternehmen, das heute über 140 Gesellschaften auf allen Kontinenten umfasst und fast 50.000 Mitarbeitende beschäftigt. Dachgesellschaft der Firmengruppe ist die Liebherr-International AG in Bulle (Schweiz), deren Gesellschafter ausschließlich Mitglieder der Familie Liebherr sind.

## Technologieführerschaft und Pioniergeist

Liebherr versteht sich als Pionier. Aus dieser Haltung heraus gestaltet das Unternehmen die Technologiegeschichte in vielen Branchen maßgeblich mit. Bis heute teilen Mitarbeitende auf der ganzen Welt den Mut des Unternehmensgründers, bislang unbekannte Wege zu beschreiten. Sie alle verbindet die Leidenschaft für Technik und faszinierende Produkte sowie die Entschlossenheit, für ihre Kunden Herausragendes zu leisten.

## Breit diversifiziertes Produktprogramm

Liebherr zählt zu den größten Baumaschinenherstellern der Welt, bietet aber auch auf vielen anderen Gebieten hochwertige, nutzenorientierte Produkte und Dienstleistungen an. Das Produktprogramm umfasst die Segmente Erdbewegungsmaschinen, Materialumschlagmaschinen, Spezialtiefbaumaschinen, Mining, Mobil- und Raupenkrane, Turmdrehkrane, Betontechnik, Maritime Krane, Aerospace und Verkehrstechnik, Verzahntechnik und Automationssysteme, Kühl- und Gefriergeräte, Komponenten sowie Hotels.

## Maßgeschneiderte Lösungen und höchster Kundennutzen

Liebherr-Lösungen zeichnen sich durch höchste Präzision, exzellente Umsetzung und besondere Langlebigkeit aus. Das Beherrschen von Schlüsseltechnologien versetzt das Unternehmen in die Lage, seinen Kunden auch maßgeschneiderte Lösungen anzubieten. Der Kundenfokus endet bei Liebherr jedoch nicht am Produkt, sondern umfasst ebenso eine Vielzahl an Dienstleistungen, die einen wirklichen Unterschied machen.

[www.liebherr.com](http://www.liebherr.com)

## Liebherr-Hydraulikbagger GmbH

Liebherrstraße 12 • 88457 Kirchdorf/Iller, Germany • Phone +49 7354 80-0 • Fax +49 7354 80-72 94  
info.lhb@liebherr.com • [www.liebherr.com](http://www.liebherr.com) • [www.facebook.com/LiebherrConstruction](https://www.facebook.com/LiebherrConstruction)