

LIEBHERR

Manuel d'utilisation et d'entretien

Pour les combinés réfrigérateur-
congélateur NoFrost encastrés,
pour une utilisation intégrée
Page 40

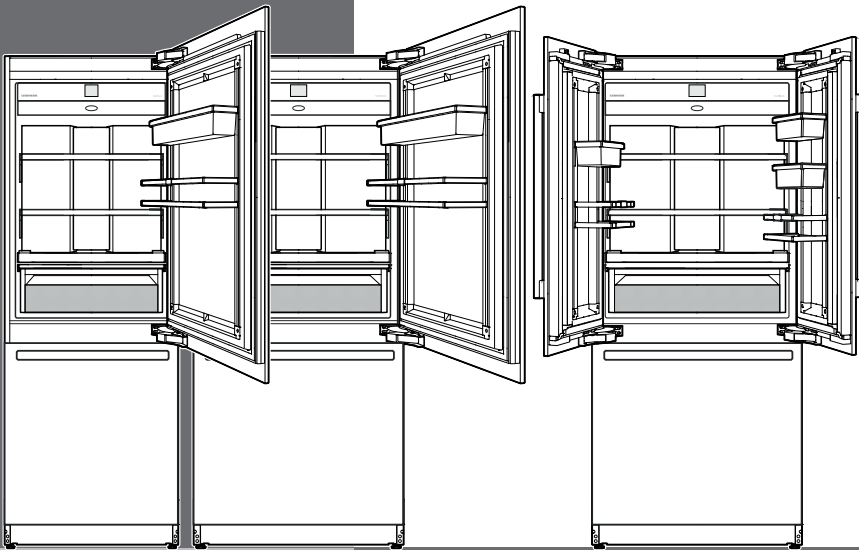

MCB 30.. / MCB 36..
7080 402-00

TABLE DES MATIÈRES

Table des matières	Page
Veillez lire et suivre ces instructions	40
California Proposition 65.....	41
Évacuation de l'appareil usagé.....	41
Évacuation de cet appareil	41
Évacuation du matériel d'emballage.....	41
Symboles sur l'appareil :.....	41
Consignes importantes de sécurité.....	42
Fluide frigorigène R600a	43
La sécurité et l'électricité.....	44
Contraintes de sécurité.....	44
Description de l'appareil	45
Panneau de commande.....	46
Mise en marche de l'appareil.....	46
Menu principal.....	47
Réglage de la température	48
Réglage de la température (compartiment réfrigérateur)	48
Réglage de la température (compartiment congélateur).....	49
Réglage de la température (compartiment BioFresh-Plus).....	49
SuperCool	50
SuperFrost	51
Congélation et rangement	51
Recommandations et consignes de sécurité relatives à l'utilisation de la fabrique à glaçons.....	52
Description de la fabrique à glaçons	52
Activation de la fabrique à glaçons	52
Désactivation de la fabrique à glaçons.....	53
Activation de la production maximale de glace de la fabrique à glaçons.....	53
PartyMode.....	54
HolidayMode.....	54
SabbathMode	55
Arrêt de l'appareil	55
Message d'entretien.....	56
Confirmation d'entretien.....	56
Menu configuration	57
SmartDeviceBox (non fournie dans tous les pays)	59
Description des affichages SmartDevice	60
Messages d'alarme.....	60
Équipement.....	63
Distributeur d'eau	64
Compartiment BioFresh-Plus	64
Nettoyage.....	65
Menu d'entretien	66
Entretien	67
Fonctions supplémentaires.....	71
Recherche des pannes.....	77
Service clientèle.....	77
Information de l'appareil.....	77

Veillez lire et suivre ces instructions

Ce manuel d'instructions contient des indications de danger, des avertissements et des précautions à prendre.

Ces informations sont importantes afin de garantir une installation et un fonctionnement sûrs et efficaces.

Toujours lire les indications de dangers, les avertissements et les précautions à prendre et agir en conséquence!

DANGER!

Indique un danger qui provoquera potentiellement des blessures graves, voire la mort, si des précautions ne sont pas prises.

AVERTISSEMENT!

Un avertissement indique une situation potentiellement dangereuse qui, si elle n'est pas évitée, pourrait entraîner la mort ou de graves blessures.

ATTENTION!

Attention indique une situation potentiellement dangereuse qui, si elle n'est pas évitée, pourrait entraîner des blessures modérées ou mineures.

IMPORTANT

Ceci souligne l'information spécialement pertinente à une installation et un fonctionnement sans problème.

IMPORTANT

Tous les types et modèles sont sujets à des améliorations permanentes. Le fabricant se réserve le droit d'apporter toute modification dans le design, l'équipement et la technologie.

California Proposition 65

- Ce produit contient des produits chimiques reconnus par l'état de la Californie comme causant le cancer ou des troubles reproductifs.
- Ce produit contient des produits chimiques, y compris du diisononyl phthalate (DINP), reconnus par l'État de Californie pour causer des cancers. Pour plus d'informations, consulter le site www.P65Warnings.ca.gov.
- Ce produit contient des produits chimiques, y compris du diisodecyl phthalate (DINP), reconnus par l'État de Californie pour provoquer des anomalies congénitales ou des effets néfastes sur la reproduction. Pour plus d'informations, consulter le site www.P65Warnings.ca.gov.

Évacuation de l'appareil usagé



Un enfant risque de s'y trouver enfermé.

L'emprisonnement et l'étouffement des enfants ne sont pas un problème du passé.

Les réfrigérateurs jetés ou abandonnés sont encore dangereux, même s'ils sont laissés abandonnés pendant «quelques jours seulement».

Si vous vous débarrassez de votre vieux réfrigérateur, veuillez suivre les instructions suivantes pour aider à éviter les accidents.

Avant l'évacuation d'appareils usagés:

- **Enlevez les portes.**
- **Laissez les étagères en place afin qu'aucun enfant ne puisse grimper à l'intérieur.**
- **Coupez le cordon d'alimentation de l'appareil mis au rebut. Jetez-le à part.**
- **Veillez à vous conformer aux exigences locales d'évacuation des appareils.**
- **Contactez votre entreprise locale de ramassage des ordures pour obtenir de plus amples renseignements.**

Évacuation de cet appareil

Cet appareil contient des gaz inflammables à l'intérieur de son circuit de réfrigération et dans les mousses isolantes.

Contactez la municipalité ou la société responsable de l'évacuation dans votre région pour des renseignements sur la manière approuvée d'évacuer ou de recycler cet appareil.

Évacuation du matériel d'emballage

L'emballage est destiné à protéger l'appareil et les composants individuels pendant le transport; il est fabriqué à partir de matériaux recyclés.



AVERTISSEMENT!

Tenez l'emballage à l'écart des enfants. Les feuilles et les sacs de polythène peuvent provoquer une suffocation!

Veillez disposer des matériaux d'emballage si des installations de recyclage sont disponibles.

Symboles sur l'appareil :

	<p>Le symbole peut se trouver sur le compresseur. Il se réfère à l'huile dans le compresseur et signale le danger suivant : Peut être mortel en cas d'ingestion ou de pénétration dans les voies respiratoires. Cet avertissement est important lors du recyclage. Il n'y a aucun danger pendant le fonctionnement normal.</p>
	<p>Le symbole se trouve sur le compresseur et indique le danger lié à la présence de substances inflammables. Ne pas enlever l'autocollant</p>
	<p>Cet autocollant ou un autocollant similaire peut se trouver au dos de l'appareil. Il indique que des panneaux d'isolation sous vide (VIP) ou des panneaux de perlite se trouvent dans la porte et/ou dans le boîtier. Cet avertissement ne concerne que le recyclage. Ne pas enlever l'autocollant.</p>

Consignes importantes de sécurité

- **AVERTISSEMENT:** les prises d'air de l'enceinte de l'appareil ou de la structure encastree doivent être dégagées en tout temps.
- **AVERTISSEMENT:** ne pas utiliser d'appareils mécaniques ou autres moyens pour accélérer le dégivrage que ceux recommandés par le fabricant.
- **AVERTISSEMENT:** ne pas endommager le circuit de frigorigène.
- **AVERTISSEMENT:** le cordon d'alimentation ne doit pas être endommagé lors de l'installation de l'appareil.
- **AVERTISSEMENT:** les prises/répartiteurs multiples ainsi que d'autres appareils électroniques (par ex. transformateurs halogènes) ne doivent pas être placés et utilisés à l'arrière des appareils.
- **AVERTISSEMENT:** risque de blessure par électrocution! Des pièces sous tension se trouvent sous le cache. L'éclairage intérieur DEL ne doit être remplacé ou réparé que par le service clientèle ou par du personnel spécialisé formé à cet effet.
- **AVERTISSEMENT:** risque de blessure pouvant être provoqué par l'ampoule DEL. L'intensité lumineuse de l'éclairage DEL correspond à la classe de risque RG 2. Si le cache est défectueux: ne jamais regarder directement l'éclairage à travers des lentilles optiques. La vision risque en effet d'être abîmée.
- **AVERTISSEMENT:** cet appareil doit être fixé conformément aux consignes du manuel d'utilisation et d'entretien (instructions de montage) afin d'éviter les dangers dus à une mauvaise stabilité.
- **AVERTISSEMENT:** Ne pas utiliser d'appareil électrique à l'intérieur des compartiments de stockage des aliments, sauf s'ils sont du type recommandé par le fabricant.
- Toute réparation et tout travail effectué sur l'appareil doit être confié au service clientèle. Tout travail non autorisé risque de mettre l'utilisateur en danger. Cette consigne s'applique également au remplacement du cordon d'alimentation. Les composants et les cordons d'alimentation doivent être remplacés uniquement par des composants identiques installés par du personnel d'entretien autorisé par le fabricant.
- Ne pas utiliser le coup-de-pied, les tiroirs, les portes, etc. comme marchepied ou comme support.
- Cet appareil ne s'adresse pas aux personnes (et enfants) présentant des handicaps physiques, sensoriels ou mentaux ou aux personnes ne disposant pas d'une expérience et de connaissances suffisantes, sauf si ces dernières ont bénéficié d'une surveillance initiale ou ont reçu des instructions relatives à l'utilisation de l'appareil de la part d'une personne responsable de leur sécurité. Les enfants ne doivent pas être laissés sans surveillance afin de s'assurer qu'ils ne jouent pas avec l'appareil.
- Ne pas stocker de substances explosives telles que des aérosols avec un propulseur inflammable dans cet appareil.
- Afin d'éviter tout accident matériel ou corporel, faire installer l'appareil par 4 personnes.
- Après déballage, vérifier que l'appareil n'est pas endommagé. En cas de dommage, contacter le fournisseur. Ne pas brancher l'appareil à l'alimentation électrique.
- Éviter le contact prolongé de la peau avec des surfaces froides (par ex. produits réfrigérés/congelés). Si besoin, prendre les mesures de protection nécessaires (par ex. gants).
- Pour éviter tout risque d'intoxication alimen-

taire, ne pas consommer des aliments stockés au-delà de leur date limite de conservation.

- Les réparations et interventions au niveau de l'appareil doivent être effectuées uniquement par le service clientèle ou par du personnel spécialisé formé à cet effet. Cette consigne s'applique également au remplacement du cordon d'alimentation.
- Les réparations et interventions au niveau de l'appareil doivent être effectuées uniquement lorsque l'appareil est visiblement débranché.
- Respecter scrupuleusement les consignes de ce manuel concernant la mise en place, le raccordement électrique et l'évacuation de l'appareil.
- En cas de panne, débrancher l'appareil ou désactiver le fusible.
- Pour débrancher le cordon d'alimentation du secteur, saisir exclusivement la prise. Ne pas tirer sur le câble.
- Pour les appareils équipés de fermeture à clé, ne pas laisser la clé à proximité de l'appareil et la ranger hors de portée des enfants.
- L'appareil a été conçu pour être placé dans des locaux fermés. Ne pas exploiter l'appareil à l'extérieur ou dans des endroits humides non à l'abri de projections d'eau.
- Ne pas utiliser l'éclairage intérieur DEL pour l'éclairage de pièces. L'éclairage intérieur DEL situé dans l'appareil sert exclusivement d'éclairage à l'intérieur de l'appareil.
- Éviter toute flamme vive ou source d'allumage à l'intérieur de l'appareil.
- Veiller à ce que les boissons alcoolisées et autres récipients contenant de l'alcool soient bien fermés avant de les entreposer.

Fluide frigorigène R600a



AVERTISSEMENT!

Le fluide frigorigène R600a contenu dans l'appareil ne présente aucun danger pour l'environnement mais est inflammable. En cas de fuite, le fluide frigorigène risque de s'enflammer.

La sécurité et l'électricité

Connecter cet appareil à un circuit 15 ou 20 A, 110-120 V CA, qui est mis à la terre et protégé par un disjoncteur ou un fusible.

Nous recommandons d'utiliser un circuit dédié à cet appareil pour prévenir une surcharge du circuit et l'interruption de son fonctionnement.

Cet appareil est équipé d'une fiche à 3 broches polarisée (avec mise électrique à la terre) pour vous protéger contre les risques d'électrocution éventuels.

Si la prise murale est du type à deux broches, demander à un électricien qualifié de la remplacer par une prise à trois broches mise à la terre conforme aux normes électriques en vigueur.



AVERTISSEMENT!

Risque d'électrocution.

Mise électrique à la terre requise.

- Ne pas enlever la broche ronde de mise à la terre de la fiche.
- Ne pas utiliser de rallonge électrique ou d'adaptateur sans mise à la terre (deux broches).
- Ne pas utiliser de cordon d'alimentation effiloché ou endommagé.



- Ne pas utiliser de barre multiprise.

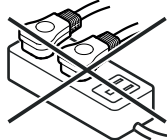

Ne pas suivre ces instructions pourrait provoquer un incendie, une électrocution ou la mort.

Contraintes de sécurité

Cet appareil est destiné à être utilisé dans des applications domestiques et similaires.

Est prise en compte, par exemple, l'utilisation

- dans les cuisines du personnel, les pensions de famille,
- par les clients de maisons de campagne, hôtels, motels et autres hébergements,
- par les traiteurs et services semblables dans le commerce de gros.

IMPORTANT

L'appareil n'est pas conçu pour un usage extérieur.

L'appareil est réglé pour fonctionner dans des limites de température ambiante spécifiques en fonction du climat.

La classe climatique indique la température ambiante à laquelle l'appareil doit être utilisé pour atteindre la performance frigorifique maximale.

Classe climatique

SN-T

Température ambiante

50 °F à 109 °F (10 °C à 43 °C)

IMPORTANT

Ne pas utiliser l'appareil en dehors de la plage de température indiquée.

- Le circuit de réfrigération a été testé pour les fuites.
- L'appareil respecte les normes de sécurité courantes

CAN/CSA C22.2 No. 60335-2-24 / UL 60335-2-24

CAN/CSA C22.2 No. 60335-1 / UL 60335-1

Nous vous recommandons de nettoyer l'appareil avant de le mettre en service. Voir „Nettoyage“.

Laissez fonctionner l'appareil pendant plusieurs heures avant de le remplir.



AVERTISSEMENT!

Ne laissez pas les enfants jouer avec cet appareil. Les enfants ne doivent pas grimper, s'asseoir ou se mettre debout sur les étagères ou la porte.

Ne pas suivre ces instructions pourrait provoquer la mort ou des blessures graves.

Description de l'appareil

MCB 3050

MCB 3650

MCB 3652

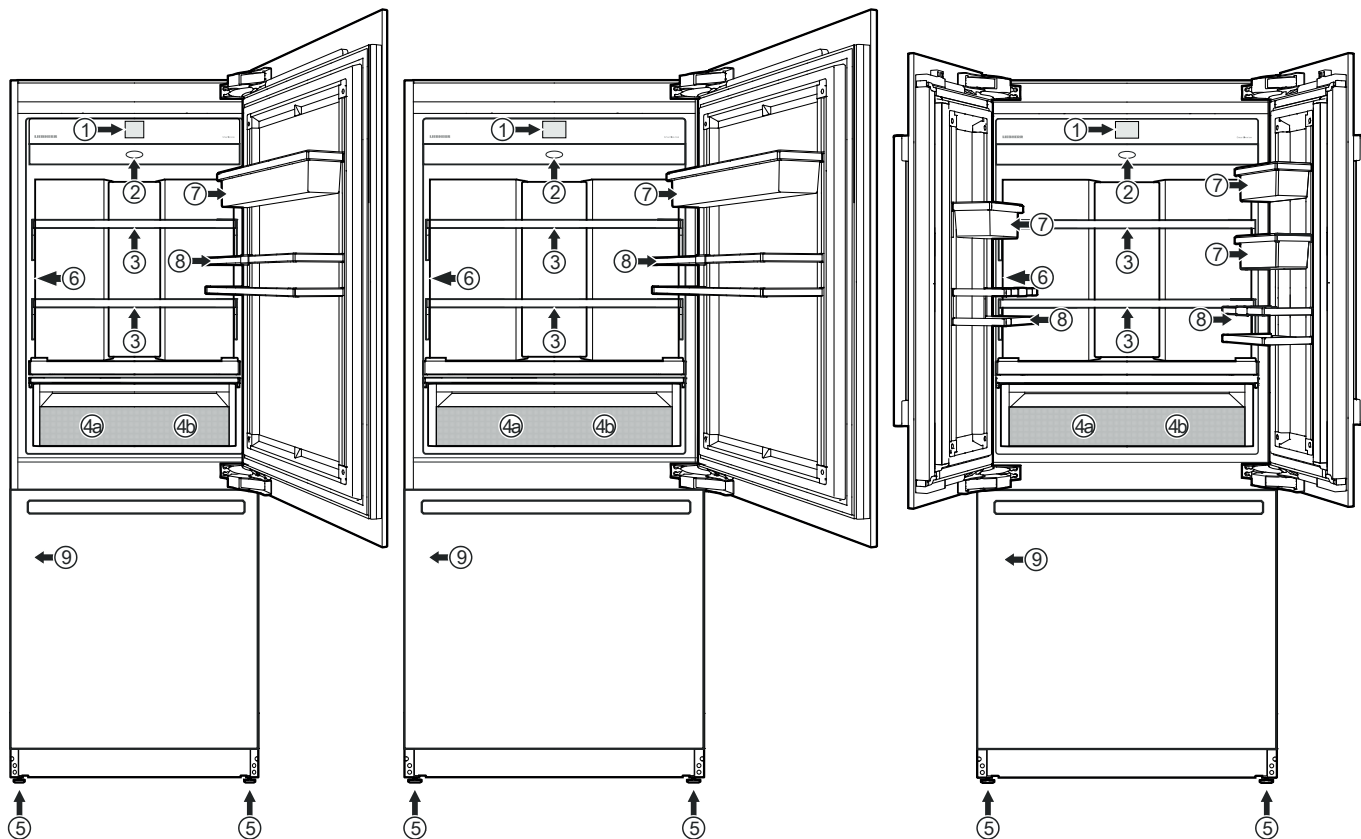

- (1) Panneau de commande
- (2) Filtre à air
- (3) Étagères réglables (maxi. 44 lbs (20 kg))
- (4a/b) Tiroir BioFresh-Plus. Pour stocker des aliments à une température de 32 °F ou 28 °F, au choix.
- (5) Pieds réglables
- (6) Distributeur d'eau
- (7) Balconnet de porte ajustable
- (8) Balconnet maxi-bouteilles
- (9) Plaque du modèle (derrière le tiroir, côté gauche)
- (10) Filtre à eau (derrière la grille d'aération)
- (11) Fabrique à glaçons (à l'intérieur du tiroir) et réservoir à glaçons amovible
- (12) Tiroir du congélateur

MCB 3000 (maxi. 55 lbs (25 kg))
 MCB 3650 (maxi. 66 lbs (30 kg))
 MCB 3652 (maxi. 33+33 lbs (15+15 kg))

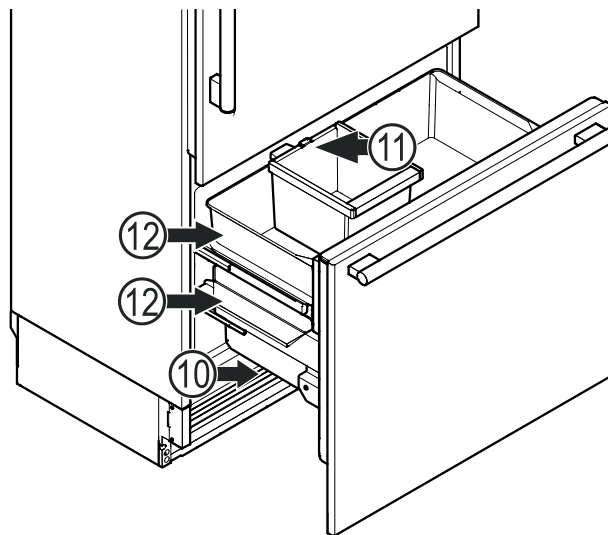

Panneau de commande

Trois actions différentes pour utiliser le panneau de commande.

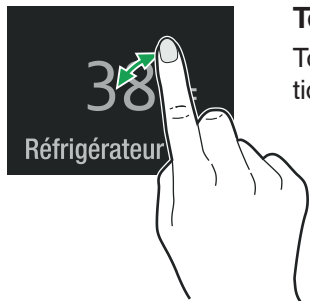

Toucher

Toucher pour activer les fonctions.

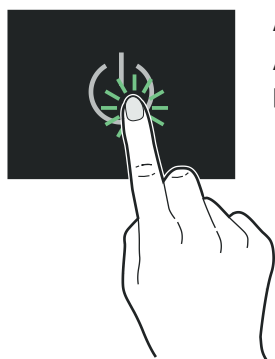

Appuyer

Appuyer approx. 2 secondes pour activer les fonctions.

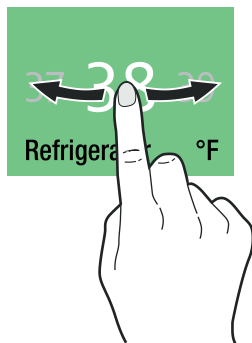

Glisser

Glisser vers la droite ou vers la gauche pour naviguer dans le menu ou pour rechercher des valeurs.

Mise en marche de l'appareil

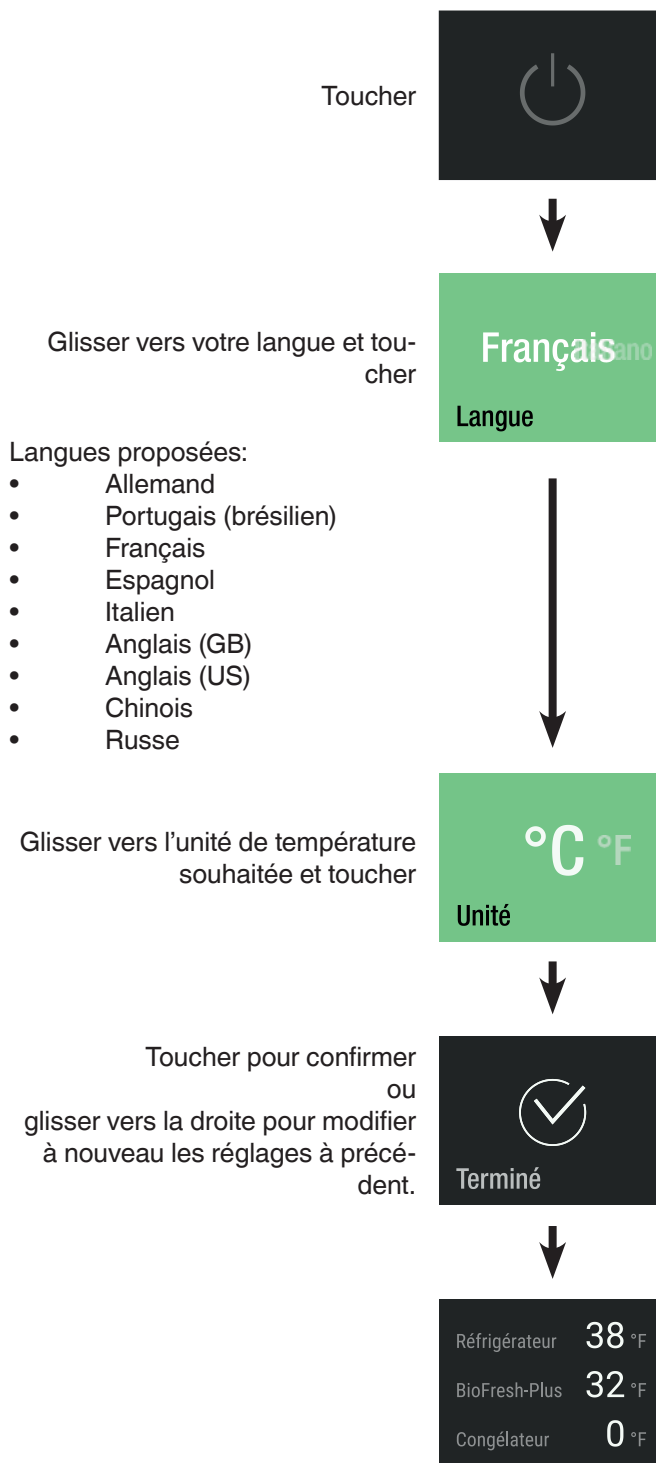

Menu principal

Naviguer à travers le menu principal. Les fonctions suivantes sont disponibles.



Affichage de la température du compartiment réfrigérateur et réglage de la température.

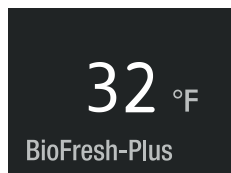

Affichage de la température du compartiment BioFresh-Plus et réglage de la température.

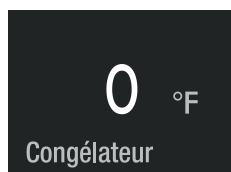

Affichage de la température du compartiment congélateur et réglage de la température.

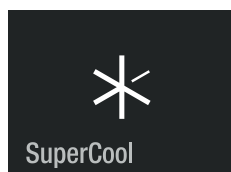

Pour refroidissement maximal avec limite de temps et retour automatique au mode de fonctionnement normal.

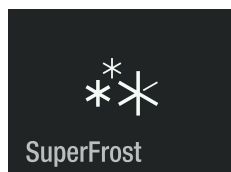

Pour congeler des aliments frais aussi rapidement que possible pour assurer que la valeur nutritionnelle, l'apparence et le goût des aliments restent intacts.

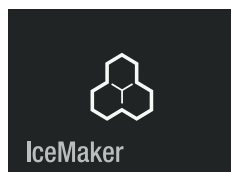

Pour activer ou désactiver la fabrique à glaçons et pour optimiser la production de glace.

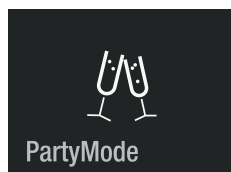

Pour refroidissement maximal permanent.

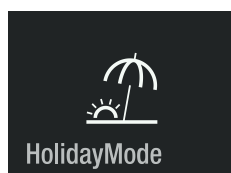

Bascule l'appareil en mode de fonctionnement économique ; la température du compartiment réfrigérateur est augmentée à 59 °F.

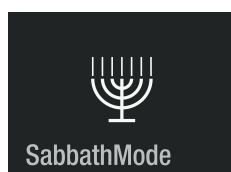

Mode de fonctionnement de l'appareil pour le Sabbat et les vacances. Conforme à la certification STAR-K Kosher (certification Kasher STAR-K).

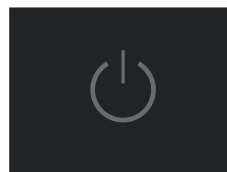

Mise en marche ou arrêt de l'appareil.

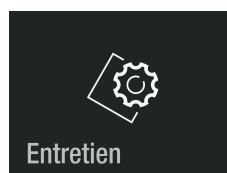

Décrit comment changer les filtres et nettoyer le distributeur d'eau ainsi que le filtre anti-poussière.

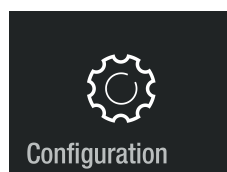

Permet le réglage de la luminosité de l'affichage et inclut les informations de l'appareil (numéro de service, nom du modèle, numéro de série).

IMPORTANT

Si la porte reste ouverte pendant une période prolongée, il peut y avoir une augmentation significative de la température dans les compartiments de l'appareil.

Réglage de la température

Glisser pour trouver la zone souhaitée.
Toucher



ou



ou

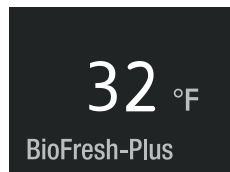

IMPORTANT

La température dans le compartiment le plus chaud de l'appareil peut dépasser la valeur réglée.

Réglage de la température (compartiment réfrigérateur)

Le réglage normal est 38°F.

Toucher



Glisser vers la température de consigne souhaitée et toucher



Le nombre clignotant en bas à droite indique la température intérieure réelle. Il disparaît lorsque la température de consigne est atteinte.



Fermer la porte de l'appareil.

Affichage lorsque la porte est à nouveau ouverte.



L'affichage de la température du réfrigérateur clignote si la température actuelle du réfrigérateur est différente de la température de consigne. Il cesse de clignoter lorsque la température de consigne est atteinte.

La température peut être réglée sur une plage allant de 36 °F à 45 °F (2 °C à 7 °C).

Réglage de la température (compartiment congélateur)

Le réglage normal est 0°F.

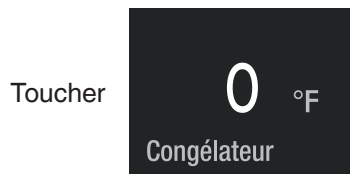

Glisser vers la température de consigne souhaitée et toucher



Le nombre clignotant en bas à droite indique la température intérieure réelle. Il disparaît lorsque la température de consigne est atteinte.



Fermer la porte de l'appareil.

Affichage lorsque la porte est à nouveau ouverte.



L'affichage de la température clignote si la température intérieure réelle est différente de la température de consigne. Il arrête de clignoter lorsque la température de consigne est atteinte.

La température peut être réglée sur une plage allant de 7 °F à -15 °F (-14 °C à -27 °C).

Réglage de la température (compartiment BioFresh-Plus)

Le réglage normal est 32°F.

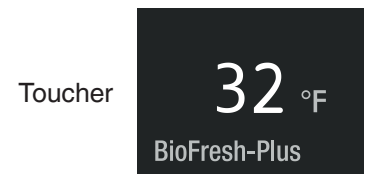

Glisser vers la température de consigne souhaitée et toucher

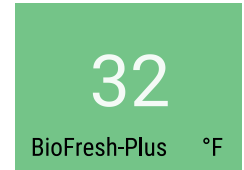

ou

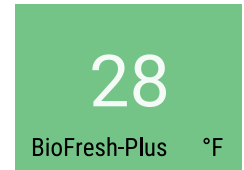

ou

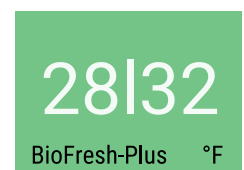

Pour pouvoir choisir "28°F / 32°F", il faut installer un séparateur dans le tiroir.

Température dans la partie de gauche : 28 °F
Température dans la partie de droite : 32 °F

IMPORTANT

Pour le réglage sur 32 °F ou 28 °F, il n'est pas nécessaire de retirer le séparateur de tiroir. La température sera programmée pour les deux côtés du tiroir.

Pour une double température, assurez-vous que le séparateur de tiroir soit bien inséré.

Tirer le tiroir vers soi jusqu'à la butée, soulever l'arrière du tiroir et le retirer.

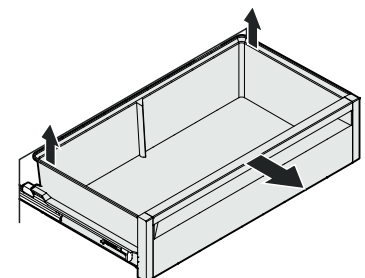

Insérer la pièce de support en haut (1), puis la tourner (2)

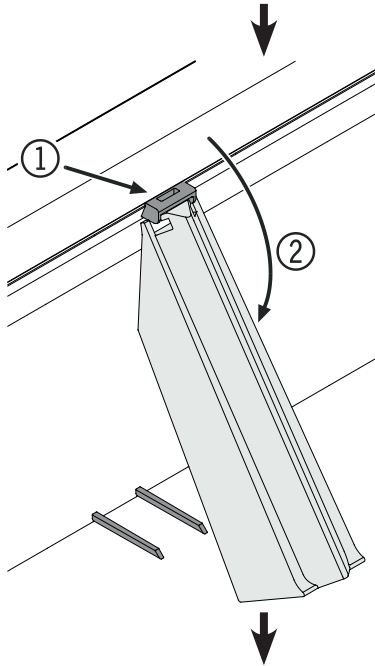

Installer le séparateur de tiroir.

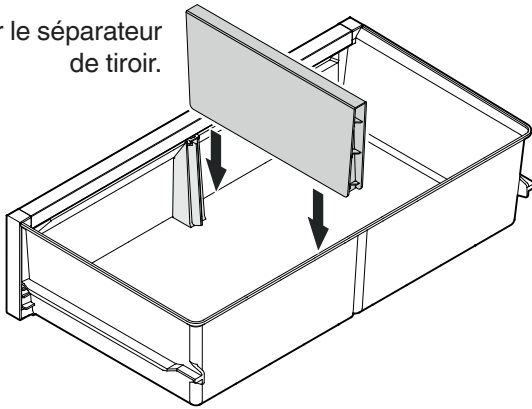

Sortir complètement les glissières télescopiques. Poser le tiroir sur les glissières et l'introduire complètement.

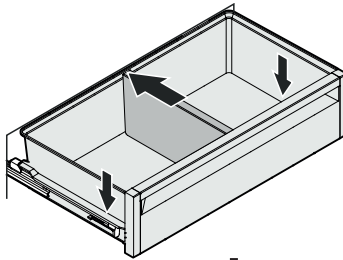

Fermer la porte de l'appareil.

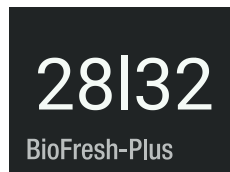

Affichage lorsque la porte est à nouveau ouverte.



SuperCool

Activer SuperCool si vous souhaitez refroidir de nombreux aliments rapidement. La température réglée est 36 °F.

Toucher

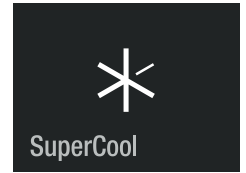

SuperCool est activé. En haut à droite, le temps de marche restant de 6 heures est visible. Quand ce temps est écoulé, l'appareil repasse en mode normal de fonctionnement.

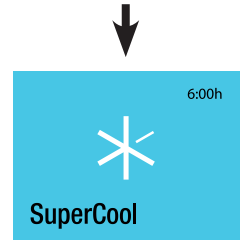

Fermer la porte de l'appareil.

Affichage lorsque la porte est à nouveau ouverte.

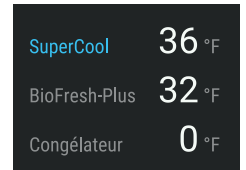

Pour changer la température, SuperCool doit être désactivé. Toucher l'affichage.

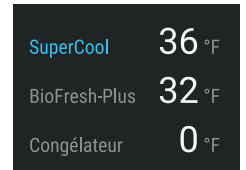

Toucher

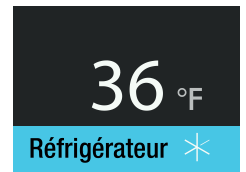

Toucher

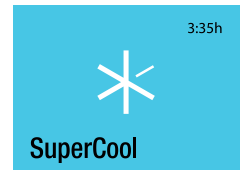

SuperCool est désactivé.

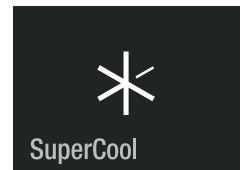

SuperFrost

Les aliments frais doivent être congelés complètement et aussi rapidement que possible. Cela est possible avec la fonction SuperFrost et assure que la valeur nutritionnelle, l'apparence et le goût des aliments restent intacts.

Toucher

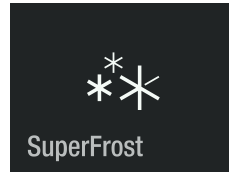

La fonction SuperFrost est activée.

Attendre 24 heures. Placer ensuite les aliments à l'intérieur et fermer la porte de l'appareil.



Affichage lorsque la porte est à nouveau ouverte.

La fonction SuperFrost s'éteint automatiquement entre 30 et 65 heures selon la quantité d'aliments placée à l'intérieur.

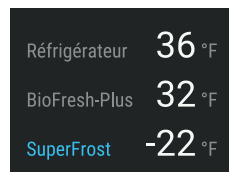

Pour désactiver la fonction SuperFrost plus tôt, toucher l'écran.

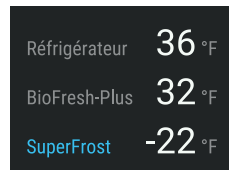

Toucher



Toucher

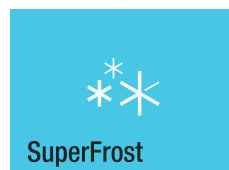

La fonction SuperFrost est désactivée.



Congélation et rangement

- Emballer les aliments surgelés dans des sacs de congélation ou des boîtes en plastique, métal ou aluminium réutilisables.
- Ne pas laisser les aliments frais devant être congelés entrer en contact avec les aliments déjà congelés. Veiller à ce que les paquets soient secs pour éviter qu'ils ne se collent entre eux.
- Toujours écrire la date et le contenu sur le paquet et ne pas dépasser le temps de stockage indiqué pour les aliments. Ceci permet d'éviter le gâchis.
- Emballer les aliments que vous congelez vous-même en quantité que vous allez utiliser dans votre ménage. Pour assurer que les aliments se congèlent rapidement, chaque paquet ne doit pas dépasser les quantités suivantes:
 - fruits, légumes: jusqu'à 2-1/4 lb (1 kg);
 - viande: jusqu'à 5-1/2 lb (2,5 kg).
- Ne pas congeler des bouteilles ou des canettes qui contiennent des boissons gazeuses, car elles risquent d'exploser. Les boissons peuvent être refroidies rapidement, toutefois il faudra sortir les bouteilles du congélateur après une heure maximum.
- Ne sortir que la quantité d'aliments devant être décongelés. Faire cuire les aliments déjà décongelés le plus rapidement possible.

Les aliments congelés peuvent être décongelés de différentes façons:

- dans un four à micro-ondes
- dans le réfrigérateur: la meilleure façon de décongeler les aliments, car les chances de bactéries sont moindres. Utiliser cette méthode pour les aliments à forte densité comme les rôtis et la volaille.

Recommandations et consignes de sécurité relatives à l'utilisation de la fabrique à glaçons

- La fabrique à glaçons sert exclusivement à la production de glaçons correspondant aux besoins des ménages.
- Les réparations et interventions au niveau de la fabrique à glaçons doivent être effectuées uniquement par le service après-vente ou par du personnel spécialisé formé à cet effet.
- **Les trois premiers lots de glaçons ne doivent ni être consommés, ni utilisés. Cette règle s'applique aussi bien lors de la mise en service qu'après une mise hors service prolongée de l'appareil.**
- **Le fabricant se dégage de toute responsabilité pour des dommages résultant des équipements ou des conduites d'eau situés entre l'électrovanne et le raccordement à l'eau domestique.**

Description de la fabrique à glaçons

La fabrique à glaçons est dans le tiroir supérieur de l'appareil.

Les glaçons tombent de la fabrique à glaçons dans le tiroir.

Lorsque les glaçons atteignent un certain niveau dans le tiroir, l'appareil cesse automatiquement de produire des glaçons.

Après la mise en service, il faut attendre jusqu'à 24 heures pour que les glaçons soient fabriqués.

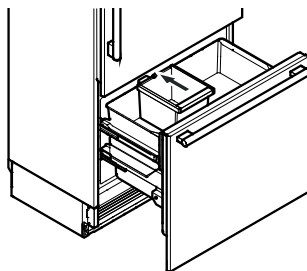

IMPORTANT

Veiller à ce que les trois premiers lots de glaçons ne soient ni utilisés, ni consommés.

Activation de la fabrique à glaçons

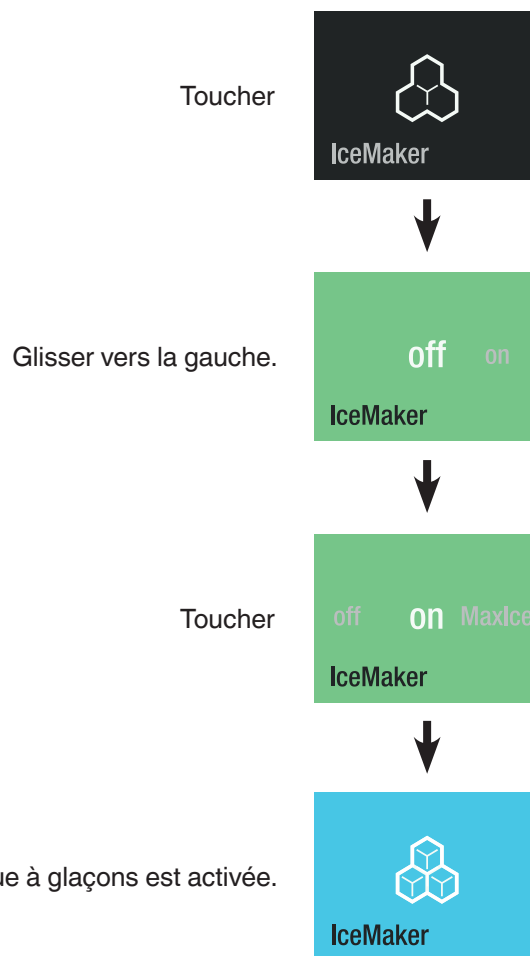

L'appareil fabrique entre 100 et 120 glaçons en 24 heures à une température de 0 °F (-18°C) à l'intérieur du congélateur.

Désactivation de la fabrique à glaçons

IMPORTANT

Étapes supplémentaires en cas de mise hors service de l'appareil ou une absence prolongée!

- Couper l'alimentation en eau.
- Attendre 24 heures ou jusqu'à ce que l'erreur d'alarme d'eau apparaisse.
- Désactiver la fabrique à glaçons.

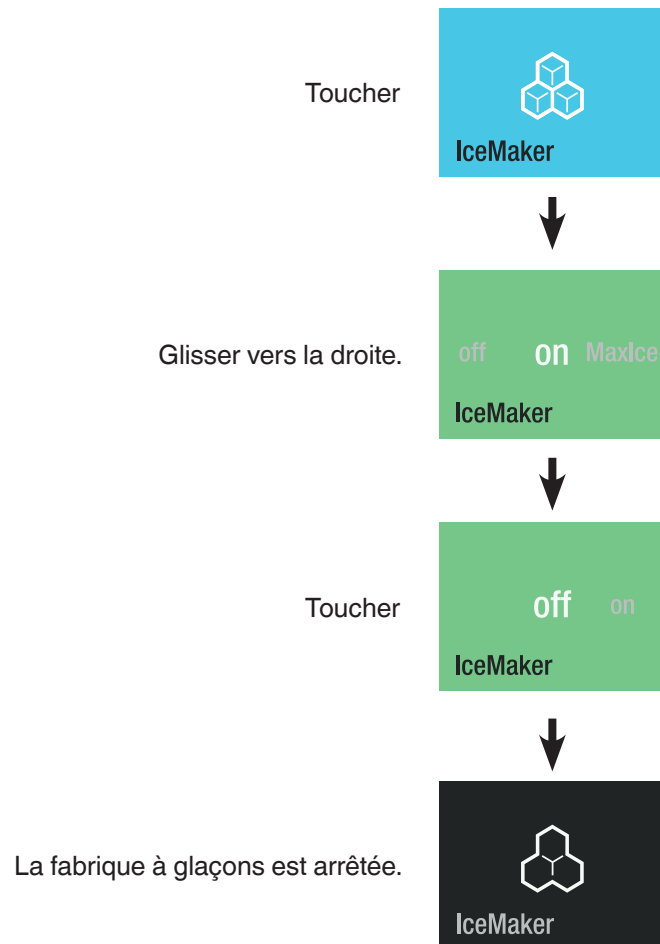

Activation de la production maximale de glace de la fabrique à glaçons

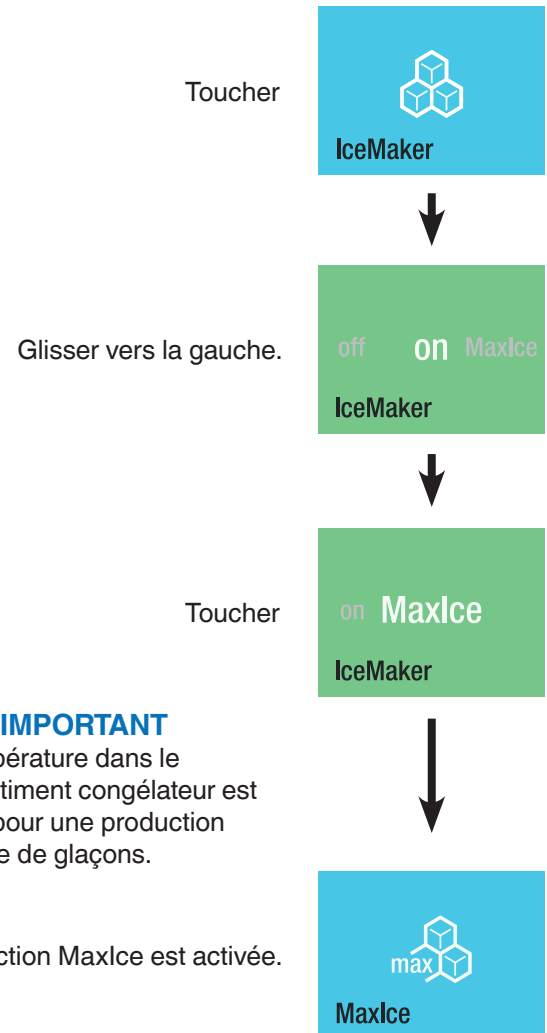

IMPORTANT

La température dans le compartiment congélateur est réglée pour une production optimale de glaçons.

IMPORTANT

Le mode de production de glaçons maximale est désactivé après 36 heures.

La capacité de production est d'environ 150 glaçons en 24 heures.

Veillez prendre en compte que cela augmente légèrement la consommation électrique.

PartyMode

Quand une grande quantité d'aliments froids ou de boissons est requise: placer tous les aliments et toutes les boissons dans l'appareil la veille et activer PartyMode. La fonction SuperCool sera activée dans le compartiment réfrigérateur, et la fonction de production maximale de glaçons sera activée dans le compartiment congélateur.

Toucher



PartyMode est activé.
Il doit être désactivé manuellement.

Fermer la porte de l'appareil.

Affichage lorsque la porte est à nouveau ouverte. L'affichage de la température du réfrigérateur clignote.

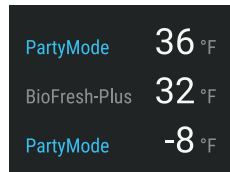

Pour changer la température, PartyMode doit être désactivé.
Toucher l'écran.

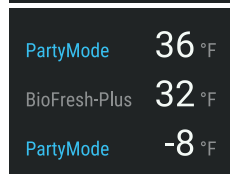

Toucher

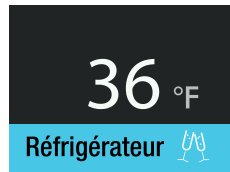

Toucher



Fermer la porte de l'appareil.

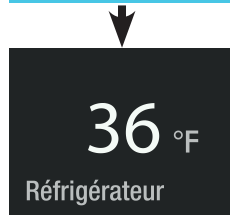

Affichage lorsque la porte est à nouveau ouverte.

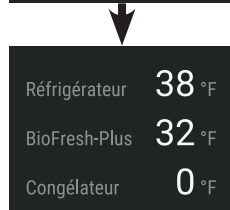

HolidayMode

En cas d'absence prolongée, consommer tous les aliments conservés dans le compartiment réfrigérateur et activer le mode HolidayMode. Cela assure qu'aucune odeur désagréable ne se développe à l'intérieur de l'appareil, même si la porte de l'appareil est fermée. (La température du compartiment réfrigérateur est augmentée à 59 °F.) Dans le congélateur, le cycle actuel des glaçons est terminé et la fabrique à glaçons est désactivée.

Toucher



HolidayMode est activé.

Fermer la porte de l'appareil.

Affichage lorsque la porte est à nouveau ouverte. L'affichage indique la température réelle dans le compartiment réfrigérateur.



Toucher l'écran si vous souhaitez désactiver HolidayMode.

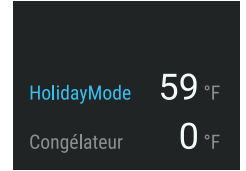

Toucher

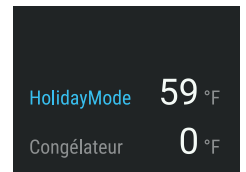

HolidayMode est désactivé.

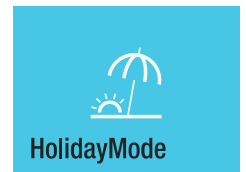

SabbathMode

Lorsque SabbathMode est actif, certaines fonctions électroniques sont désactivées, conformément à la certification Kasher STAR-K.

- L'éclairage reste éteint.
- Le ventilateur de refroidissement reste comme il se trouve: s'il est en marche, il reste en marche, et s'il est en arrêt, il reste en arrêt.
- Il n'y a pas d'alarme de porte.
- Il n'y a pas d'alarme de température.
- Les cycles de dégivrage sont indépendants du nombre de fois et du temps d'ouverture de la porte.
- L'appareil va revenir en SabbathMode suite à une panne d'électricité.

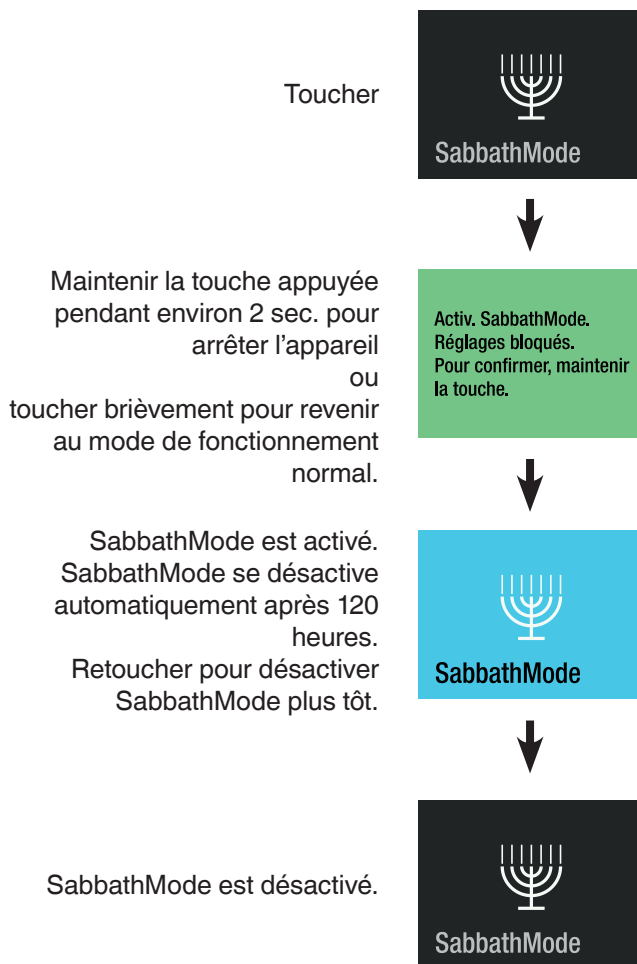

Arrêt de l'appareil

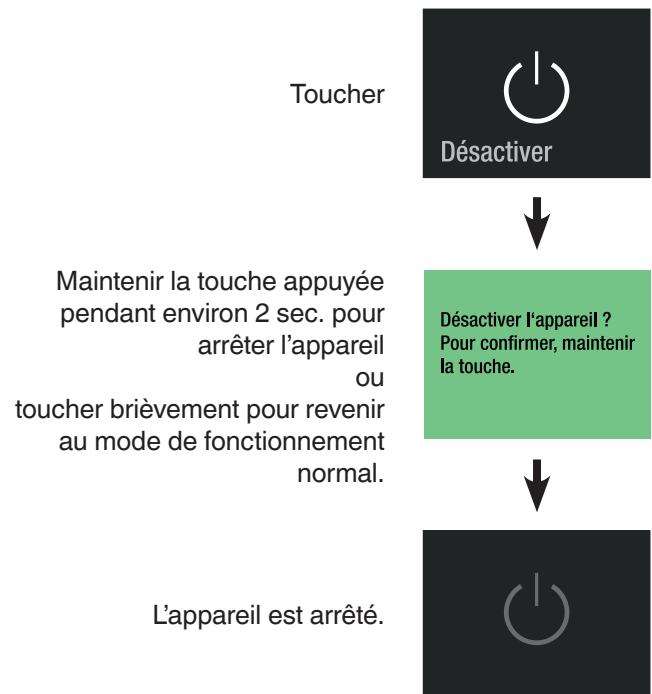

Message d'entretien

Le message d'entretien apparaît à intervalles réguliers pendant le fonctionnement (6 mois). Les filtres doivent être changés. Le distributeur d'eau doit être rincé. Le filtre anti-poussière doit être nettoyé.

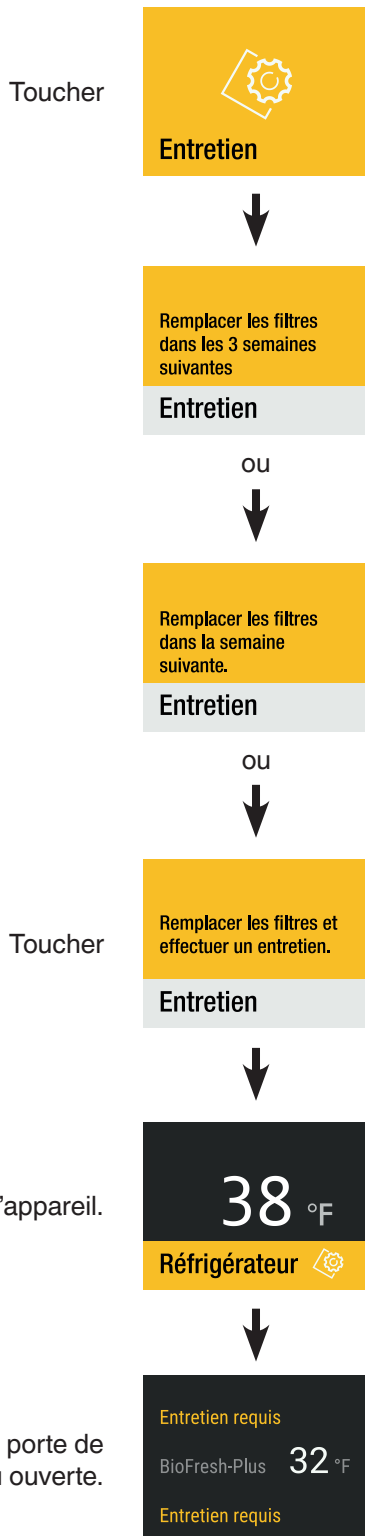

Affichage lorsque la porte de l'appareil est à nouveau ouverte.

Confirmation d'entretien

IMPORTANT

Avant tous travaux de maintenance, retirer les glaçons de l'IceMaker.

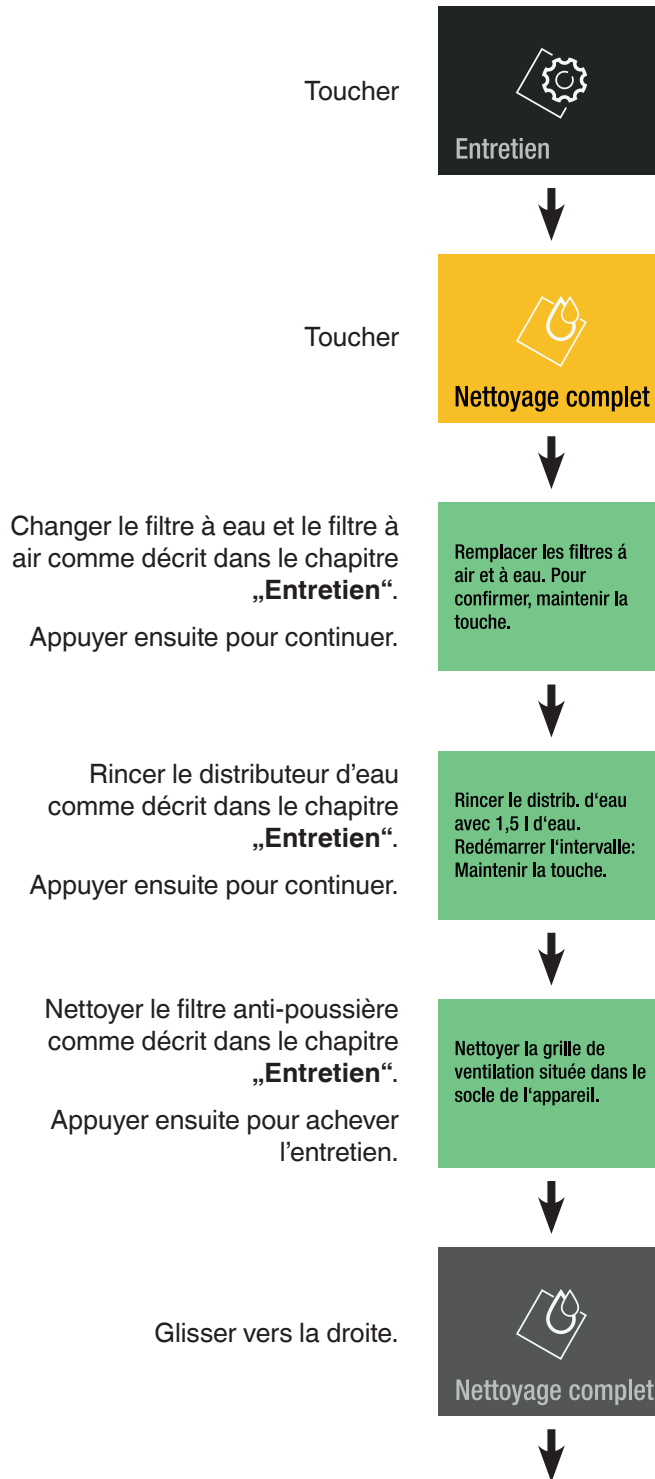

Changer le filtre à eau et le filtre à air comme décrit dans le chapitre „Entretien“.

Appuyer ensuite pour continuer.

Rincer le distributeur d'eau comme décrit dans le chapitre „Entretien“.

Appuyer ensuite pour continuer.

Nettoyer le filtre anti-poussière comme décrit dans le chapitre „Entretien“.

Appuyer ensuite pour achever l'entretien.

Se procurer le filtre à eau et le filtre à air chez son revendeur et exécuter la procédure d'entretien.

Toucher pour quitter l'entretien.

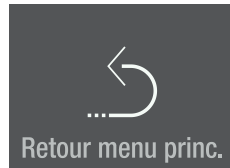

IMPORTANT

Les trois premières quantités de glaçons produites ne doivent pas être consommées ou utilisées ; un rappel s'affiche à cet effet.

Rappels de maintenance au bout de 3 cycles.

Toucher



Retirer les glaçons du tiroir et les jeter.

Toucher

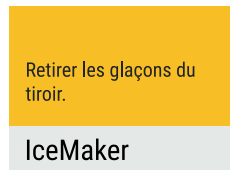

Menu configuration

Comprend le réglage de la luminosité de l'affichage, langue, units, l'activation de la SmartDeviceBox et les informations sur l'appareil.

Toucher

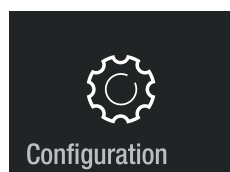

Glisser vers la gauche.



Glisser vers la gauche.



Glisser vers la gauche.

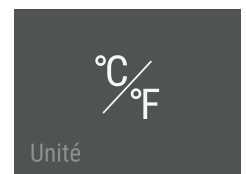

L'affichage montre les informations sur l'appareil.

Glisser vers la droite.



Glisser vers la gauche.

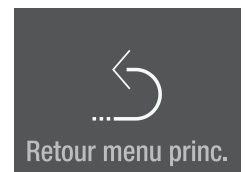

Glisser vers la gauche. (Uniquement visible lorsque la SmartDeviceBox est insérée.)

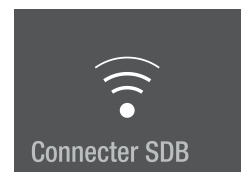

Toucher pour quitter.

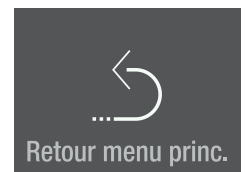

Luminosité de l'affichage

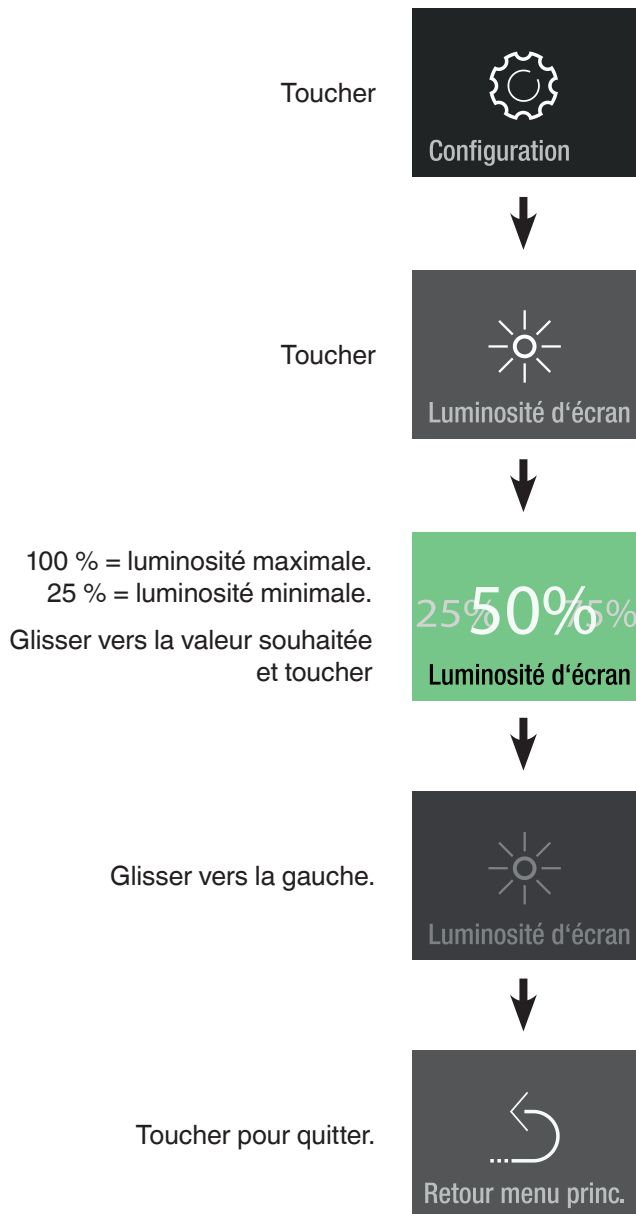

Langue

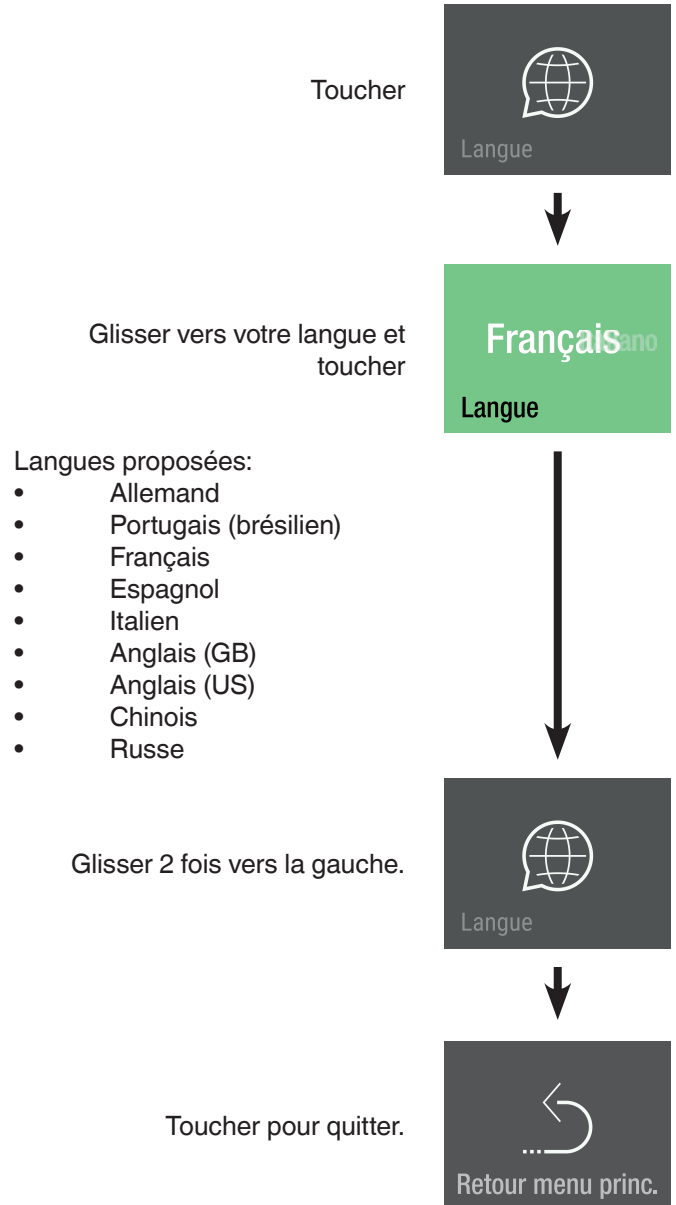

Units

Toucher

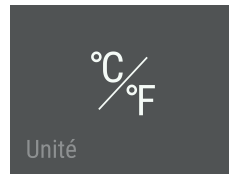

Glisser vers l'unité de température souhaitée et toucher

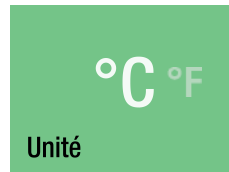

Glisser vers la gauche.

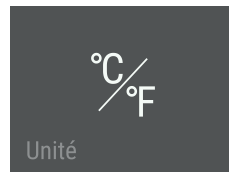

Toucher pour quitter.

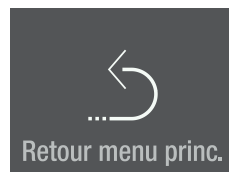

SmartDeviceBox (non fournie dans tous les pays)

L'appareil est prêt à être intégré à une maison intelligente et pour des services étendus.

D'autres options peuvent être sélectionnées avec une SmartDeviceBox.

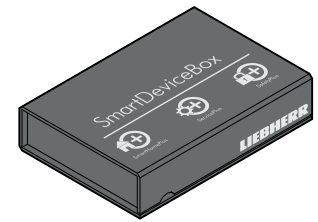

Celle-ci peut être activée via le portail clients MyLiebherr.

Plus d'informations sur la disponibilité, les conditions préalables et les options individuelles sont consultables sur le site Internet www.smartdevice.liebherr.com/info.

Télécharger l'appli «SmartDevice App» sur votre smartphone.

Lancer l'appli sur votre smartphone et suivre les instructions.

Les fonctions SmartDevice ne sont pas disponibles dans tous les pays.

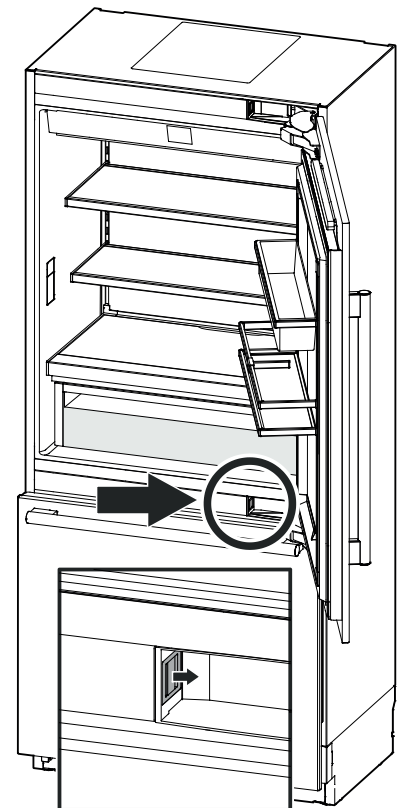

Description des affichages SmartDevice

La SmartDeviceBox est insérée.	<p>Pour configurer maintenir la touche.</p> <p>SDB inséré</p>
Affichage pour lancer la connection Wi-Fi.	 <p>Connecter SDB</p>
Le symbole clignote. Connection au Wi-Fi en cours.	 <p>Connexion SDB</p>
Les authentifiants du routeur sont affichés.	<p>Routeur_0123456789 01234567890123456</p> <p>Connexion à:</p>
L'appareil est connecté au Wi-Fi.	 <p>SDB connecté</p>
Réinitialisation de la connexion	<p>Réinitialiser la connexion SDB? Pour réinitialiser, maintenir la touche.</p>
Ce message notifie les problèmes liés au routeur ou à Internet.	 <p>Pas de connexion</p>

Messages d'alarme

Alarme porte ouverte

La porte est ouverte depuis plus
de 180 secondes.

Action
Fermer la porte de l'appareil.



Alarme d'erreur électronique

Erreur électronique.

Toucher



Action
Contacter le service clientèle
en indiquant le numéro d'erreur
affiché.

Toucher



Toucher



Appuyer

Appuyer pendant environ 2
secondes pour lire à nouveau le
numéro d'erreur.

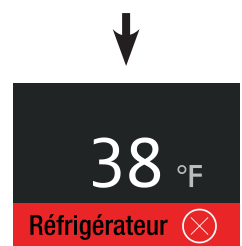

Alarme de température

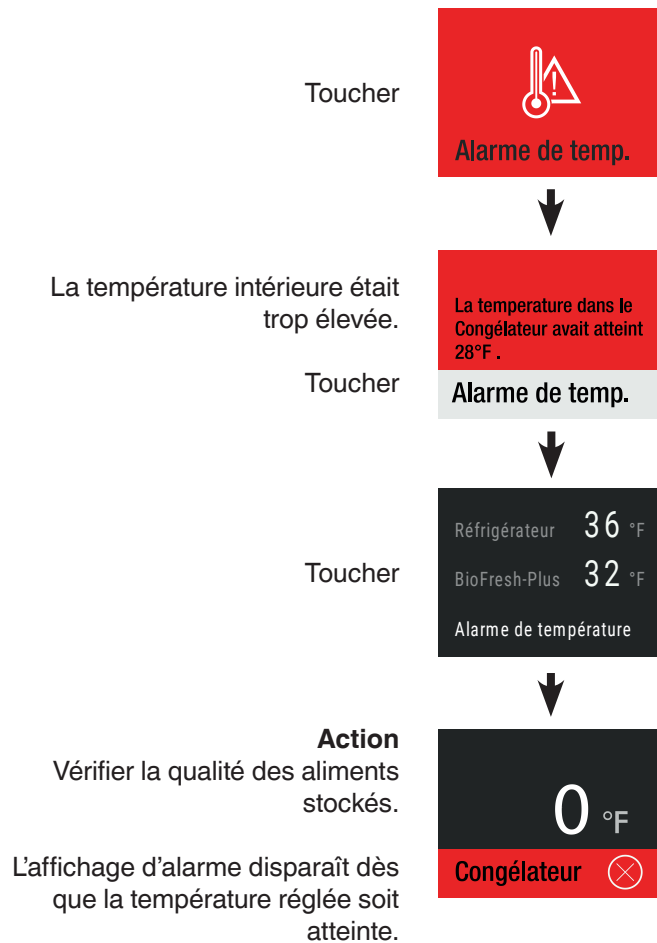

Alarme d'eau

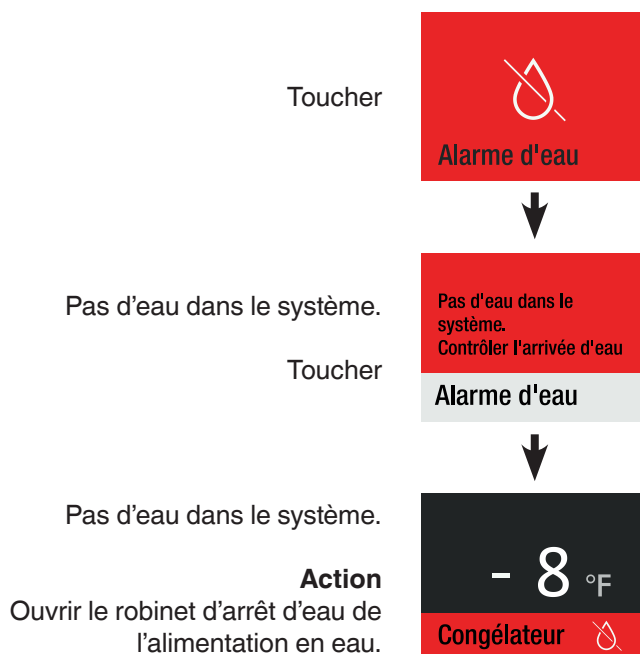

Alarme de l'alimentation électrique

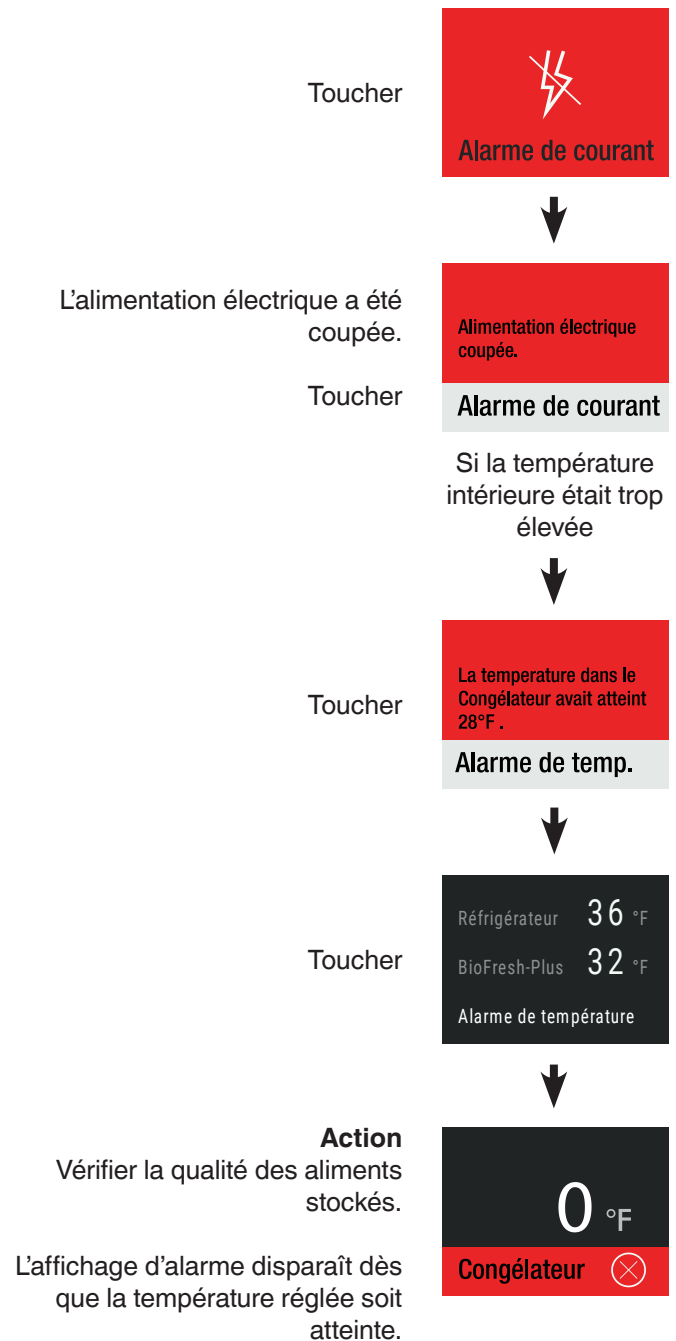

Défaut IceMaker

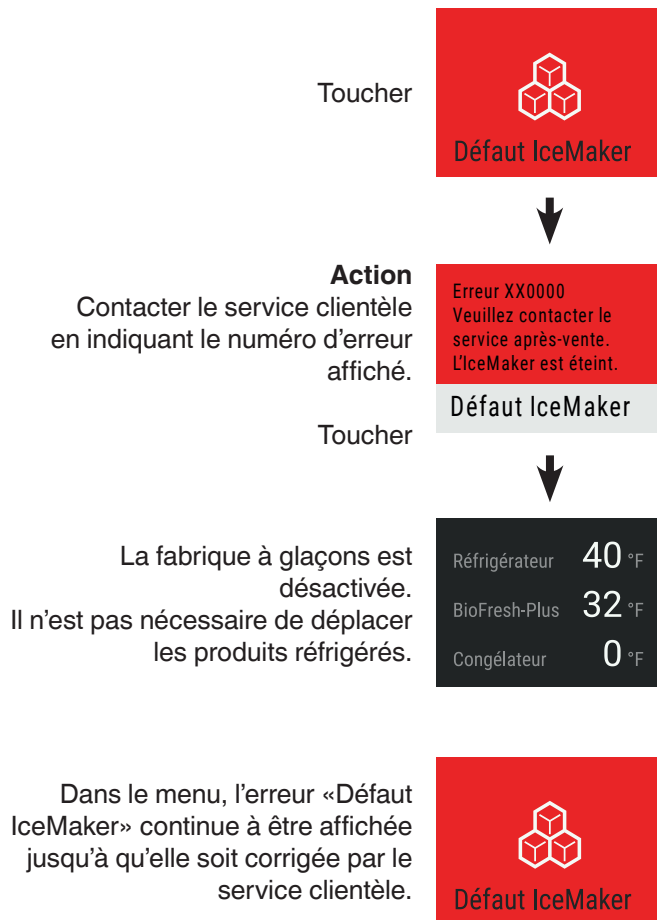

Erreur de connexion

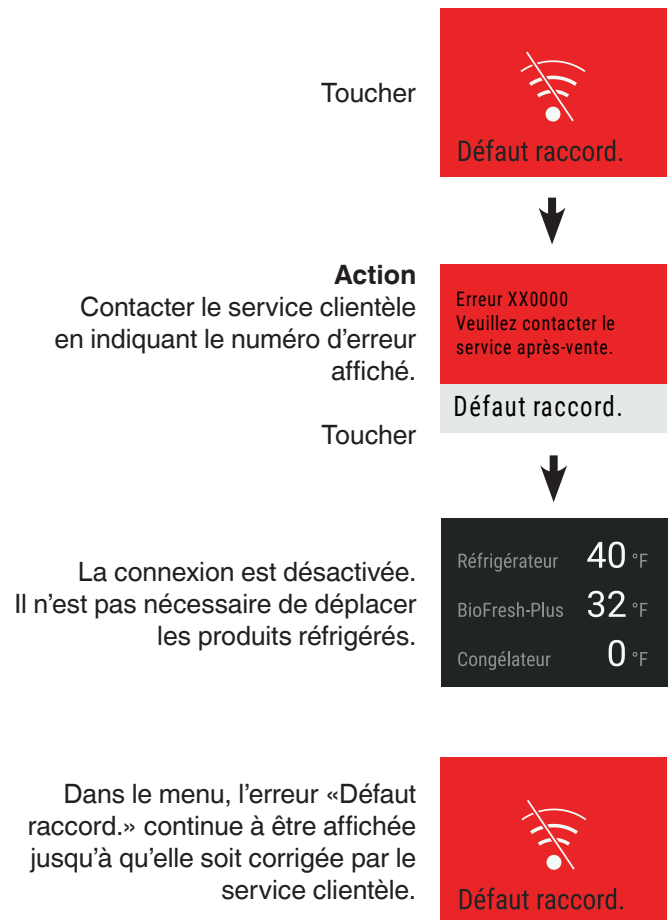

Équipement

Il est possible de modifier la hauteur des étagères et des balconnets de porte s'il y a lieu.

⚠ ATTENTION!

Risque de blessures et de dommages.

Ne pas essayer d'ajuster une étagère ou un balconnet de porte sur lesquels sont placés des aliments.

Ajuster une étagère ou un balconnet de porte seulement lorsque ceux-ci sont vides.

Repositionnement des étagères

Retirer

Soulever l'étagère et la tirer vers vous.

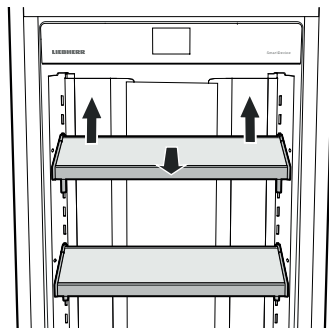

Mettre en place

Insérer les crochets de l'étagère dans les ouvertures de la barrette modulaire à la hauteur désirée et appuyer vers le bas.

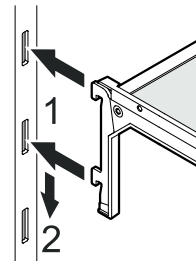

Repositionnement des balconnets de porte

Retirer

Soulever le balconnet et le tirer vers vous.

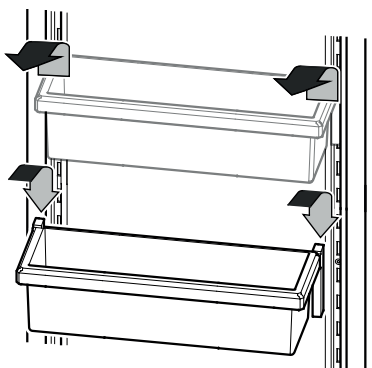

Mettre en place

Insérer les crochets du balconnet dans les ouvertures de la barrette modulaire à la hauteur souhaitée et appuyer vers le bas.

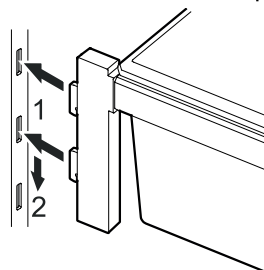

Cloison de maintien bouteilles du balconnet maxi-bouteilles

Il est possible de prévenir la chute des bouteilles à l'ouverture ou la fermeture de la porte. Déplacer la cloison de maintien bouteilles vers la position souhaitée. Veiller à toujours maintenir l'avant de la cloison pour la déplacer.

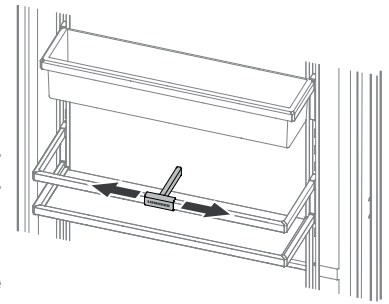

Support à bouteilles

Le support situé au-dessus du compartiment BioFresh permet de conserver les bouteilles en position couchée.

Retirer la plaque en verre.

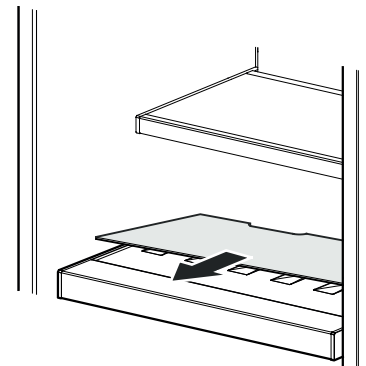

IMPORTANT

Lors du stockage de grandes bouteilles (plus hautes que 9 pouces), le balconnet maxi-bouteilles doit être repositionné plus haut pour éviter une collision entre le balconnet maxi-bouteilles et les bouteilles.

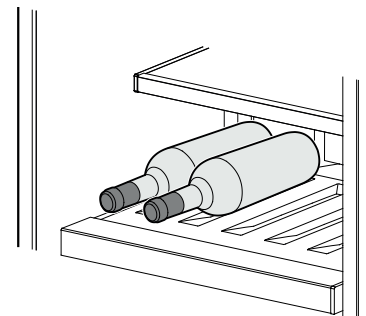

COMPARTIMENT BioFRESH-PLUS

Distributeur d'eau

Appuyer un verre d'eau contre la partie inférieure du distributeur. La partie supérieure sort et l'eau coule dans le verre. (2 min. max. → réutilisable après 4 min.)

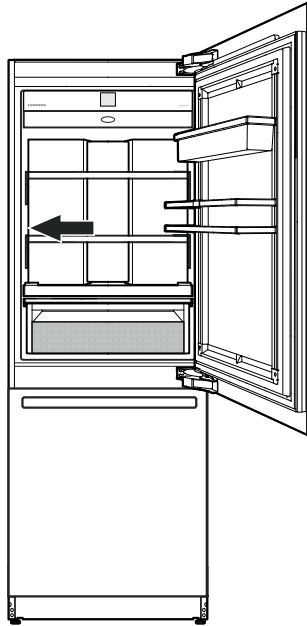
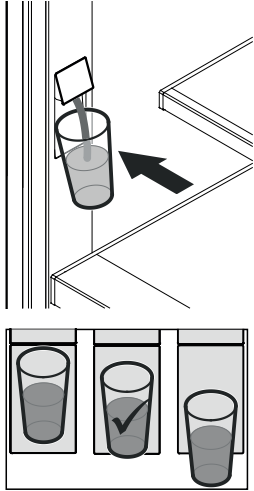

Compartment BioFresh-Plus

Régler la température du compartiment BioFresh-Plus en fonction du type d'aliments stockés. Voir chapitre „Réglage de la température (compartiment BioFresh-Plus)“.

Régler la température à 32 °F (réglage d'usine) pour conserver les fruits, les légumes, la viande, la charcuterie ou les produits laitiers.

Régler sur 28 °F pour stocker du poisson ou des fruits de mer. Le temps de stockage est de 3 jours maximum.

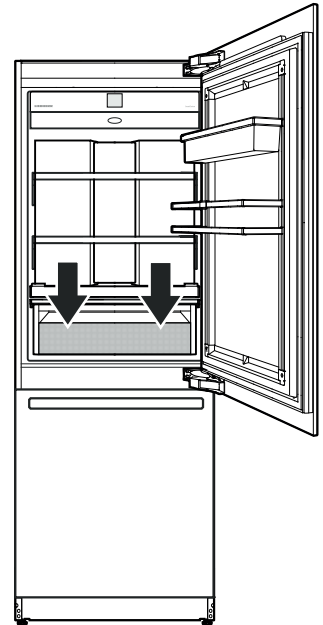

IMPORTANT

La température de l'eau est déterminée dans les réglages de l'appareil et dépend de la température d'arrivée d'eau.

Remarques

- Le degré hygrométrique à l'intérieur du compartiment dépend de l'humidité initiale contenue dans les aliments et de la fréquence à laquelle le tiroir est ouvert.
- Plus le degré de fraîcheur et la qualité du produit sont élevés, plus sa durée de conservation sera longue.
- Les aliments non emballés doivent être conservés à part. Emballer les aliments si l'espace dans les tiroirs est insuffisant. Afin d'éviter toute détérioration bactérienne, il est conseillé de ne pas mettre en contact les différentes viandes. Conserver chaque viande dans un emballage différent.
- Les produits suivants ne doivent pas être conservés dans le compartiment BioFresh-Plus: fromage à pâte dure, pommes de terre, légumes sensibles au froid comme les concombres, les aubergines, les avocats, les tomates mi-mûres, les courgettes ainsi que tous les fruits tropicaux sensibles au froid.

Nettoyage

⚠ AVERTISSEMENT!

- Pour éviter toute blessure éventuelle due à une électrocution, veiller à débrancher le cordon d'alimentation ou déclencher le disjoncteur avant de nettoyer l'appareil.
- Afin d'éviter toute blessure ou d'abîmer l'appareil, ne pas utiliser d'appareils de nettoyage à vapeur pour nettoyer l'appareil.
- Afin d'éviter un court circuit lors du nettoyage de l'appareil, s'assurer que l'eau ne pénètre pas dans les composants électriques. Ne pas utiliser une éponge ou un chiffon trop humide.
- Retirer les aliments de l'appareil et les entreposer dans un endroit frais.
- Rincer ou nettoyer le système d'alimentation en eau lorsqu'il n'a plus été utilisé pendant 5 jours, voir chapitre „Menu d'entretien“.
- Retirer les étagères en verre et les balconnets de porte. Se référer au chapitre „Équipement“.

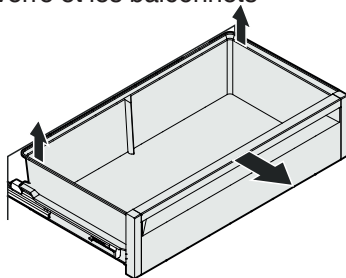

- Retirer les tiroirs.
Tirer le tiroir vers soi jusqu'à la butée, soulever l'arrière du tiroir et le retirer.

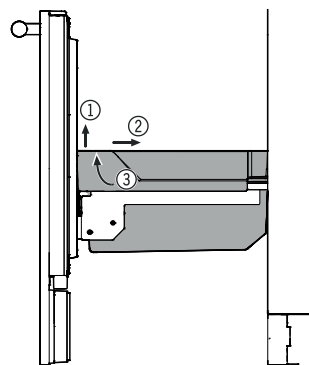

- Tirer la partie basse du tiroir de congélation vers le haut, par les côtés droit et gauche (1). Repousser le récipient vers l'arrière (2). Mettre le récipient en oblique et le retirer (3).

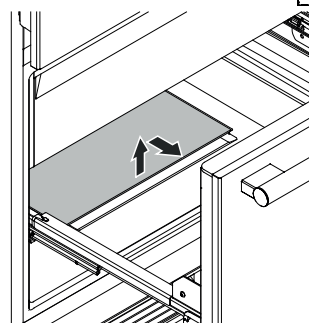

- Pour nettoyer la plaque de verre du compartiment congélateur, il faut retirer le tiroir du bas.

- Nettoyer l'intérieur ainsi que les équipements intérieurs de l'appareil avec de l'eau tiède mélangée à de faibles quantités de détergent à vaisselle.

IMPORTANT

Ne pas utiliser d'éponges abrasives ou grattoirs. Ne pas utiliser d'agents nettoyants concentrés. Ne jamais utiliser d'agents nettoyants abrasifs ou acides ou de solvants chimiques.

- Nettoyer les glissières télescopiques uniquement à l'aide d'un chiffon légèrement humide.

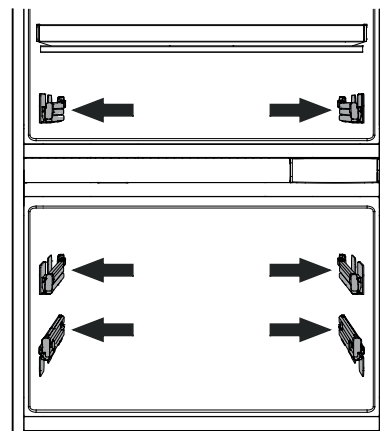

IMPORTANT

Éviter absolument que de l'eau de nettoyage pénètre dans les guides des glissières.

- Essuyer bien tous les composants avec un chiffon.
- **Ne pas** endommager ou enlever la plaque de modèle à l'intérieur de l'appareil. Elle est très importante en cas de réparations.

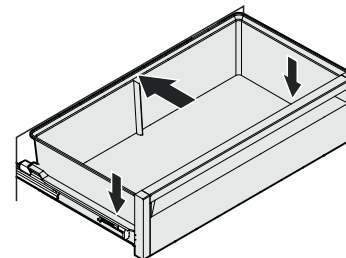

- Reposer les tiroirs BioFresh. Reposer le tiroir sur les glissières. Les glissières doivent être complètement sorties et doivent arriver en butée de la façade du tiroir. Glisser le tiroir.
- Installer tous les équipements intérieurs et remettre les aliments dans l'appareil. Se référer au chapitre „Équipement“.
- Mettre en marche l'appareil.

Menu d'entretien

L'entretien peut être effectué indépendamment des intervalles réguliers indiqués. Le menu d'entretien inclut les étapes suivantes.



Nettoyage complet
Pour entretien complet de l'appareil.



Remplacer les filtres à air et à eau. Pour confirmer, maintenir la touche.

Rincer le distrib. d'eau avec 1,5 l d'eau. Redémarrer l'intervalle: Maintenir la touche.

Nettoyer la grille de ventilation située dans le socle de l'appareil.

Nettoyage du distributeur d'eau
Pour interrompre l'arrivée d'eau pour nettoyer la sortie du distributeur.

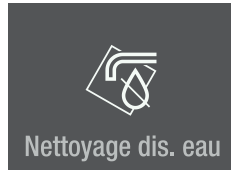

Nettoyer dis. d'eau. Pour activer le distributeur d'eau maintenir la touche.

Nouveau filtre à eau
Pour rincer et réinitialiser le minuteur d'entretien.



Remplacer le filtre à eau. Pour continuer, maintenir la touche.

Rincer le distrib. d'eau avec 1,5 l d'eau. Redémarrer l'intervalle: Maintenir la touche.

Nouveau filtre à air
Pour réinitialiser le minuteur d'entretien.



Remplacer le filtre à air. Réinitialiser le compteur: maintenir la touche.

Nettoyage à rinçage
Pour rincer le distributeur d'eau lorsque celui-ci est inutilisé pendant une longue période.

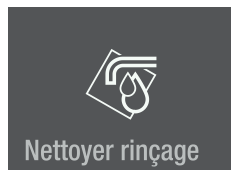

Rincer le distrib. d'eau avec 1,5 l d'eau. Redémarrer l'intervalle: Maintenir la touche.

Pour retourner au menu principal.

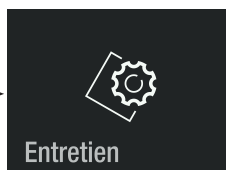

Entretien

Nouveau filtre à eau

Le filtre à eau inséré absorbe les dépôts dans l'eau et réduit le goût de chlore.

IMPORTANT

Pour éviter une réduction du débit d'eau du distributeur, le filtre à eau devrait être changé au moins aux intervalles d'entretien réguliers indiqués.

Si une réduction du débit d'eau notable se produit, le filtre à eau devrait être changé plus tôt.

Remarque

Il n'est pas nécessaire de fermer l'arrivée d'eau lors du retrait ou de la pose du filtre.

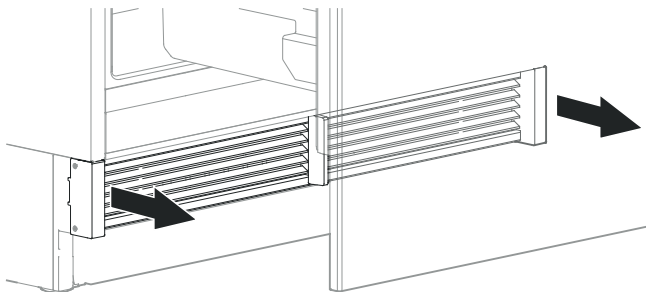

Retirer la grille d'aération.

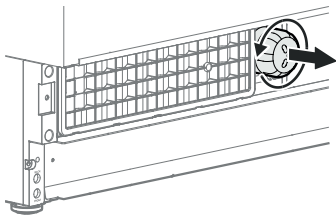

Tourner le filtre à eau dans le sens anti horaire et le retirer.

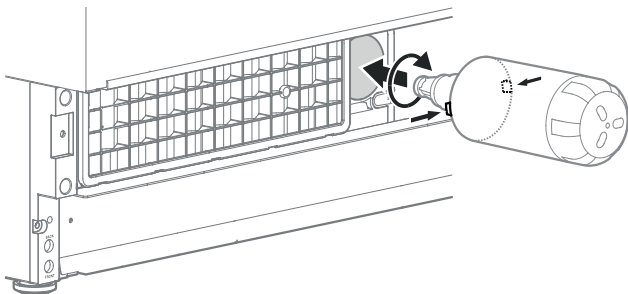

Insérer le filtre à eau avec les picots frontaux en position horizontale, aussi profondément que possible, et tourner dans le sens horaire jusqu'à ce qu'il s'enclenche.

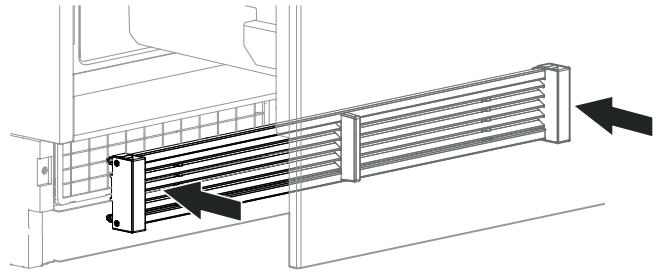

Monter la grille d'aération.

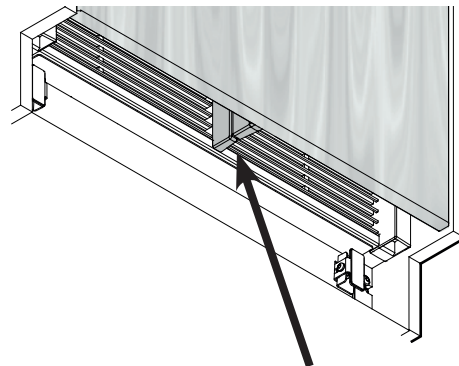

Vérifier qu'il n'y a pas d'espace entre le séparateur d'air de l'appareil et le séparateur d'air de la porte.

IMPORTANT

Une installation incorrecte de la grille de ventilation entraîne la formation d'un espace.

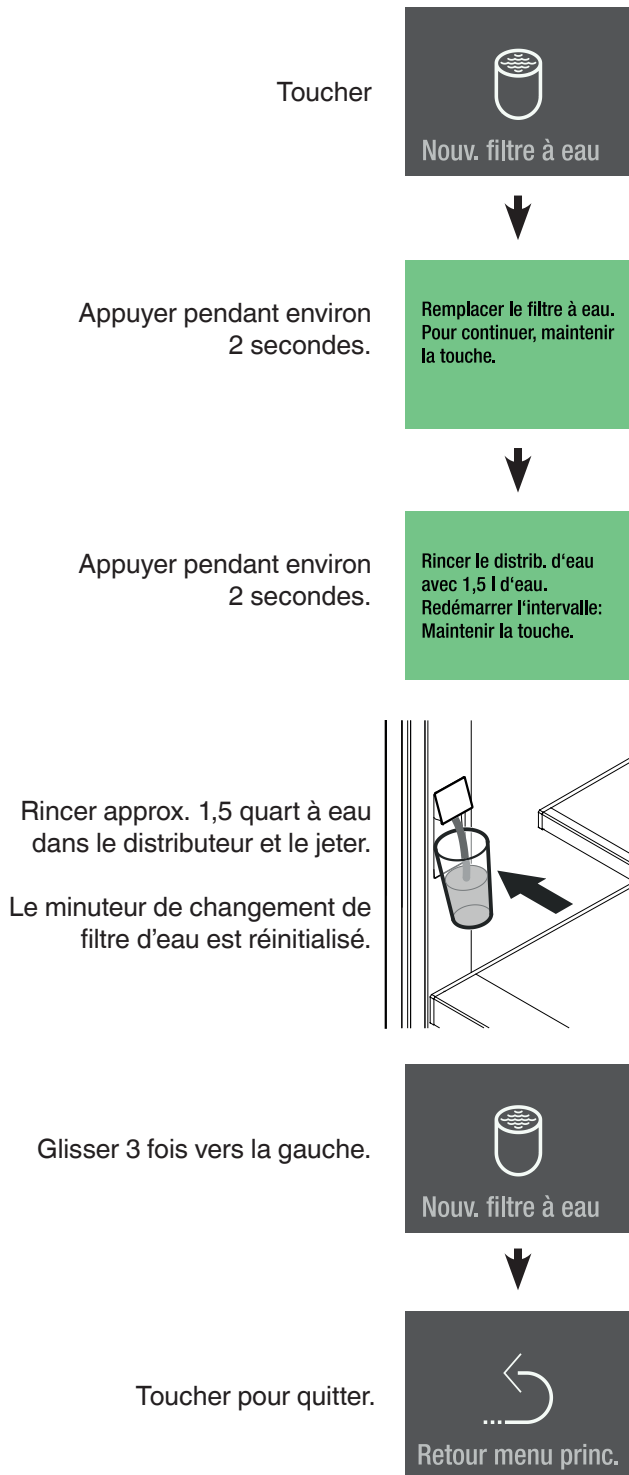

Nettoyage du distributeur d'eau

La sortie du distributeur et ses environs peuvent être nettoyés sans déconnecter l'appareil de l'alimentation électrique.

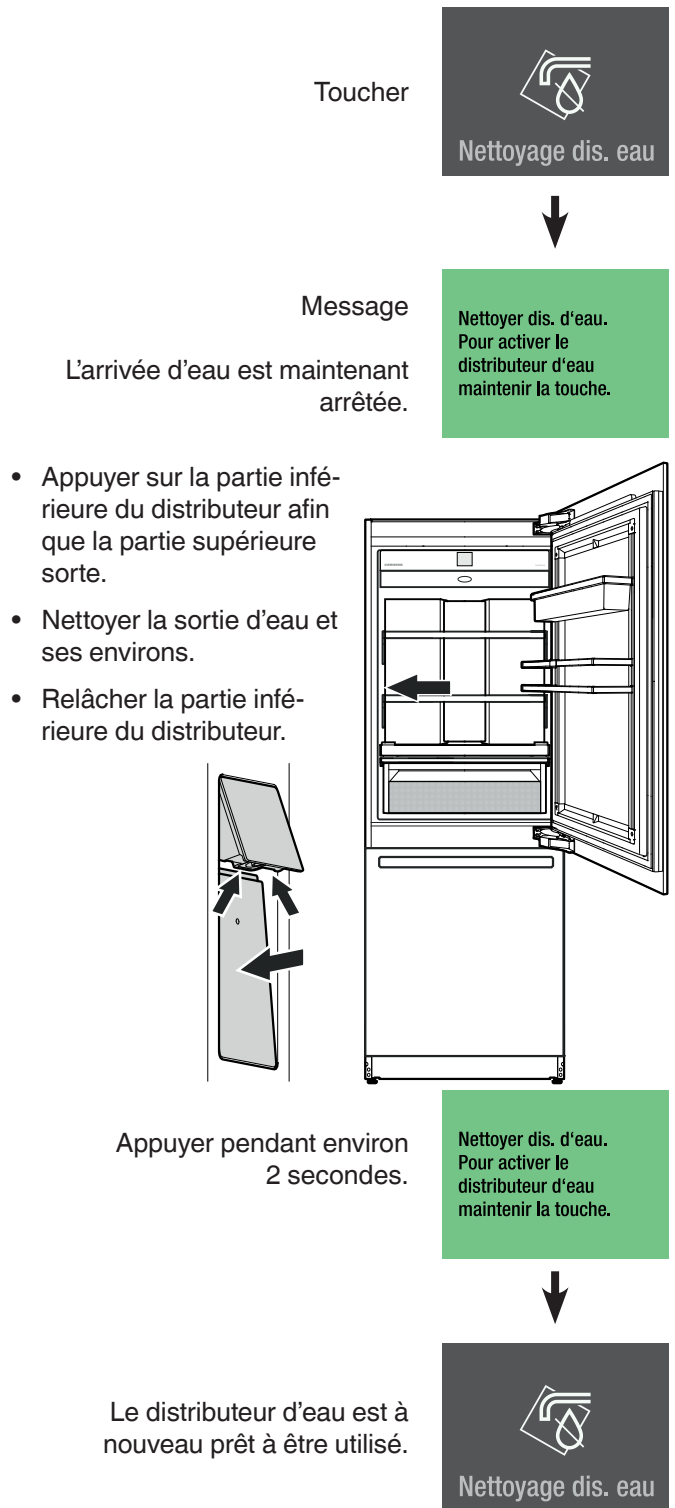

Si l'écoulement de l'eau n'est plus régulier, l'aérateur doit être remplacé (voir qui contacter au dos de ce manuel).

Nouveau filtre à air

Le filtre à air absorbe les odeurs à l'intérieur de l'appareil. Il devrait être changé au moins aux intervalles d'entretien indiqués.

Toucher



Message

Remplacer le filtre à air.
Réinitialiser le compteur:
maintenir la touche.

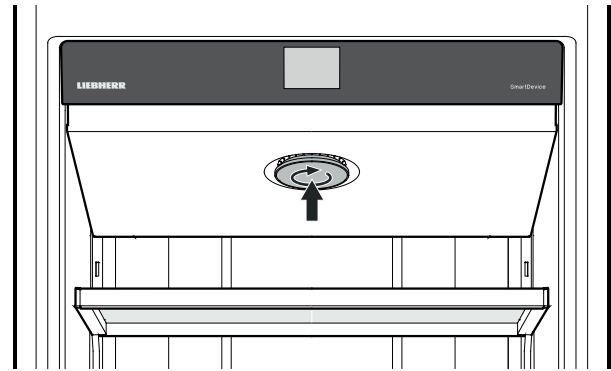

Poser le couvercle et tourner dans le sens horaire jusqu'à ce qu'il s'encastre.

Appuyer pendant environ 2 secondes.
Le minuteur d'entretien pour changement de filtre à air est réinitialisé.

Remplacer le filtre à air.
Réinitialiser le compteur:
maintenir la touche.



Glisser deux fois vers la gauche.



Toucher pour quitter.

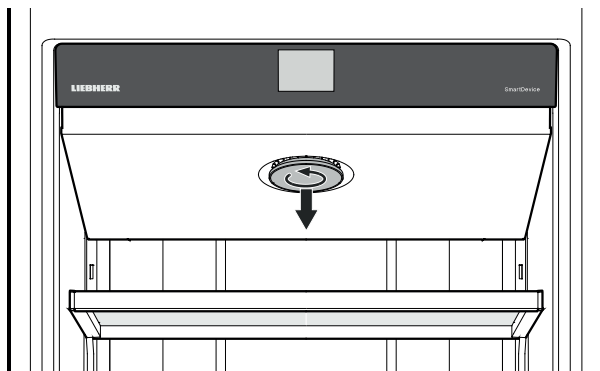

Tourner le couvercle dans le sens anti horaire et le retirer.

Tourner le filtre à eau dans le sens anti horaire et le retirer.

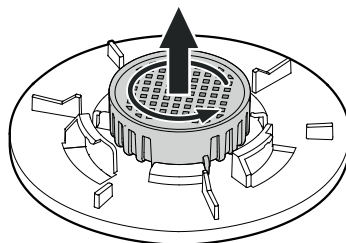

Poser le nouveau filtre à air et tourner dans le sens horaire jusqu'à ce qu'il s'encastre.

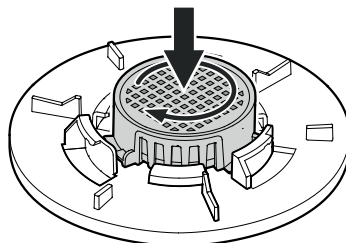

Nettoyage à rinçage

Lorsque le distributeur d'eau est inutilisé depuis une semaine ou plus, rincer la conduite.

Toucher



Message

Rincer le distrib. d'eau avec 1,5 l d'eau. Pour confirmer, maintenir la touche.

Rincer approx. 1,5 quart à eau dans le distributeur et le jeter.

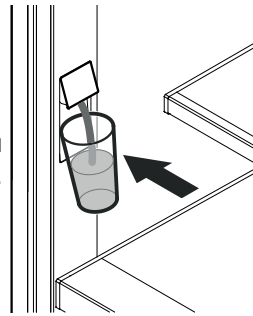

Appuyer pendant environ 2 secondes.

Rincer le distrib. d'eau avec 1,5 l d'eau. Pour confirmer, maintenir la touche.

Glisser vers la gauche.



Toucher pour quitter.

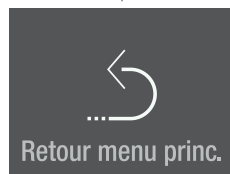

Nettoyage du filtre anti-poussière

Nettoyer le filtre anti-poussière dans la zone du coup-de-pied au moins aux intervalles d'entretien indiqués.

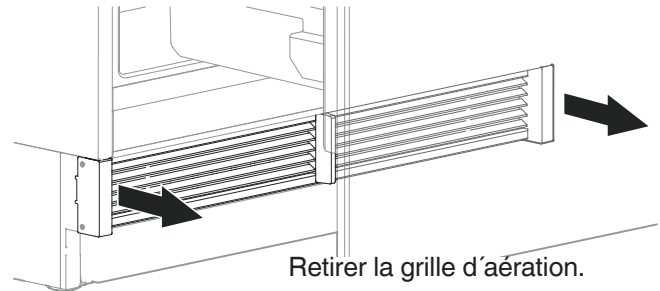

Retirer la grille d'aération.

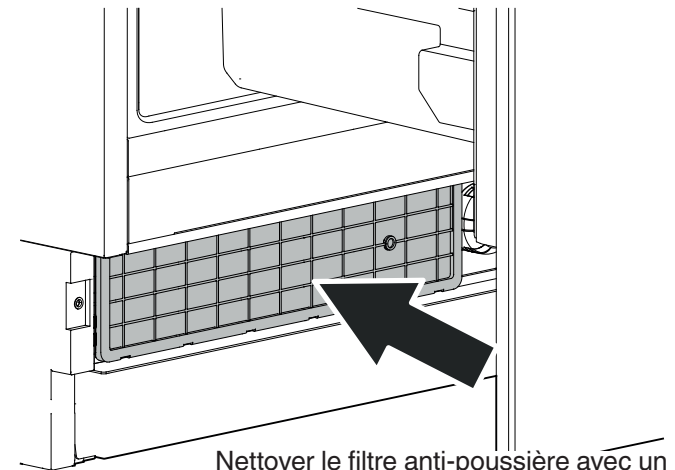

Nettoyer le filtre anti-poussière avec un aspirateur.

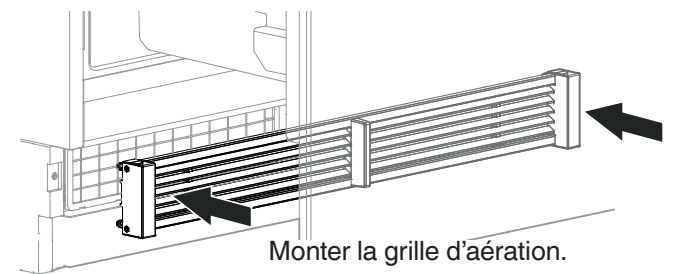

Monter la grille d'aération.

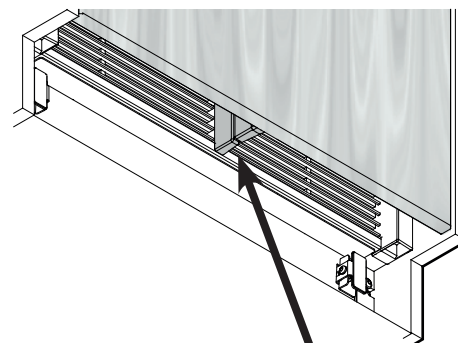

Vérifier qu'il n'y a pas d'espace entre le séparateur d'air de l'appareil et le séparateur d'air de la porte.

IMPORTANT

Une installation incorrecte de la grille de ventilation entraîne la formation d'un espace.

Fonctions supplémentaires

- Réglage de la température du compartiment BioFresh
- Réglage de la température du compartiment BioFresh-Plus
- Réglage de la pression hydraulique
- Commande du chauffage (uniquement MCB 3652)
- Activation manuelle de la fonction dégivrage
- Réinitialisation vers le réglage d'usine
- DemoMode

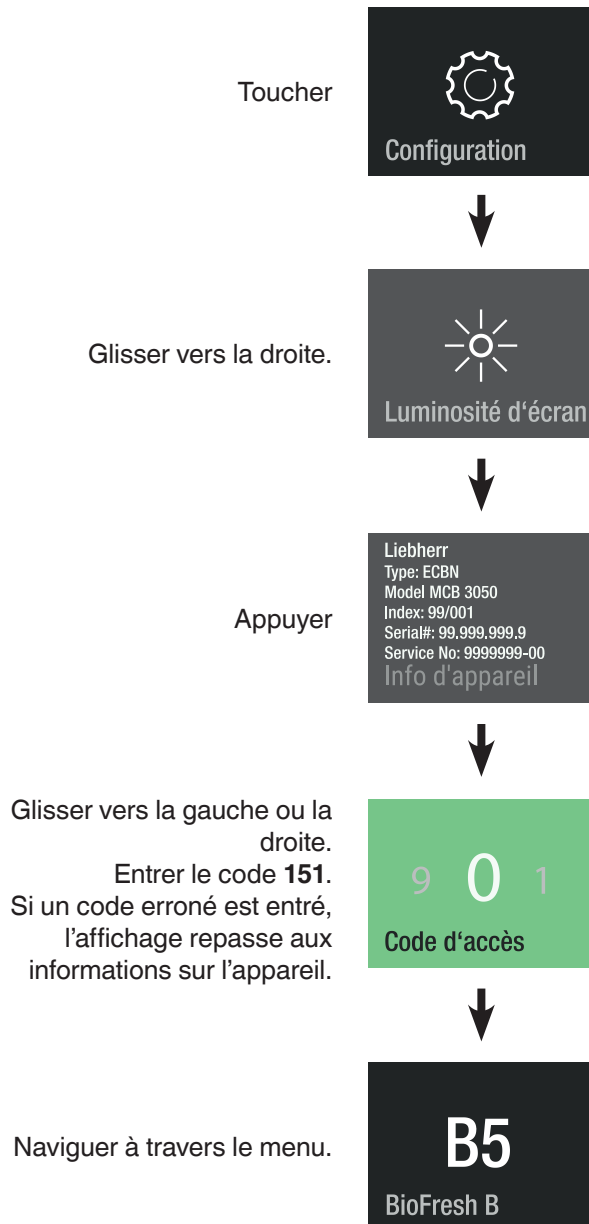

Réglage de la température du compartiment BioFresh (côté droit du tiroir)

La température du tiroir est constamment maintenue à environ 32 °F. Elle peut être réglée légèrement plus chaude ou plus froide.



Lorsque les valeurs s'échelonnent de B4 à B1, la température dans les tiroirs peut chuter en dessous de 32 °F. Les denrées stockées risquent de geler.

IMPORTANT

Ne pas l'augmenter ou la diminuer de plus d'une valeur à la fois.

Vérifiez ensuite la température dans le compartiment BioFresh-Plus pendant les jours suivants. Si elle ne correspond toujours pas à ce que vous désirez, augmentez-la ou diminuez-la à nouveau d'une valeur.

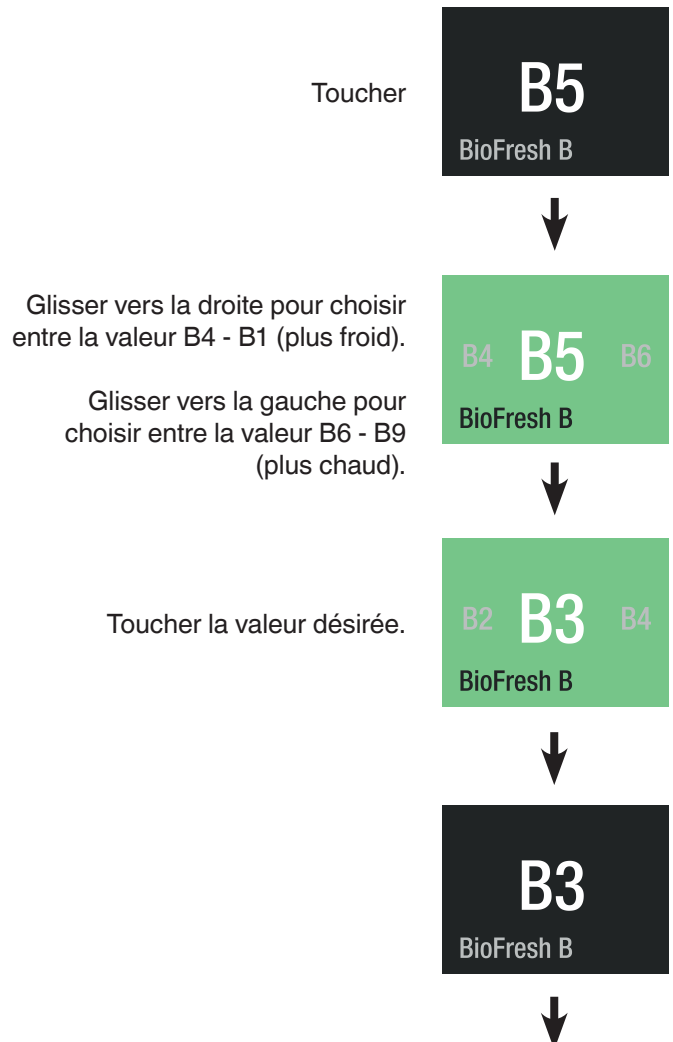

FONCTIONS SUPPLÉMENTAIRES

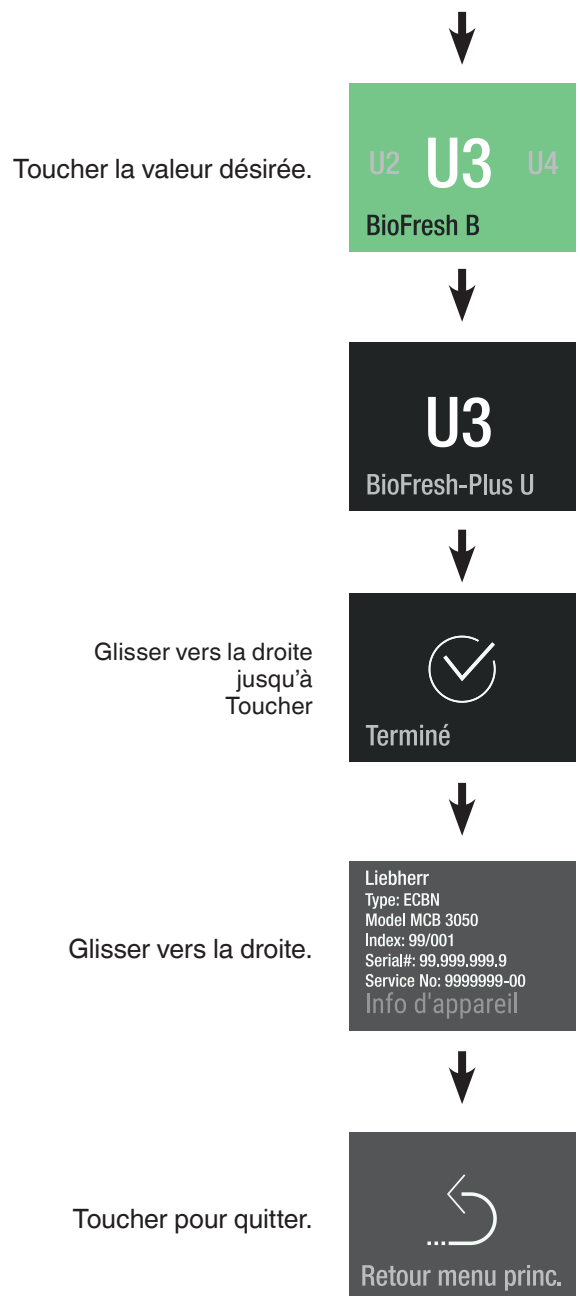
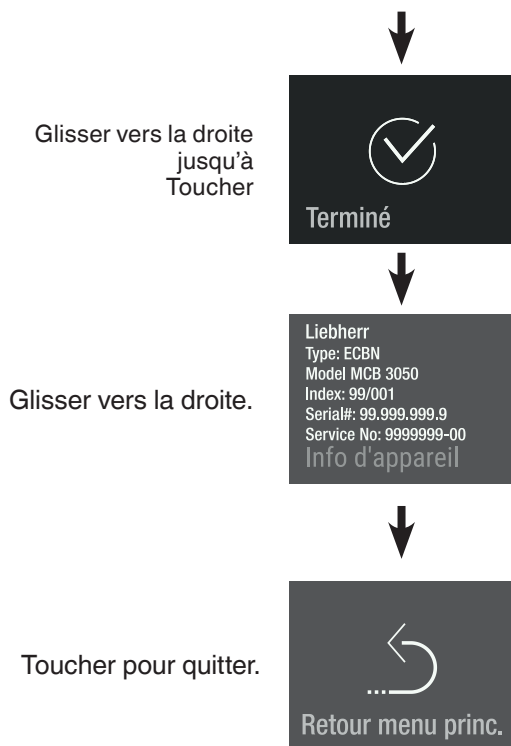

Réglage de la température du compartiment BioFresh-Plus (côté gauche du tiroir)

La température du tiroir peut être réglée à 32 °F ou 28 °F, au choix. Les deux réglages de température fixes peuvent être chacun réglés légèrement plus chaud ou plus froid.

IMPORTANT

Ne pas l'augmenter ou la diminuer de plus d'une valeur à la fois.

Vérifiez ensuite la température dans le compartiment BioFresh-Plus pendant les jours suivants. Si elle ne correspond toujours pas à ce que vous désirez, augmentez-la ou diminuez-la à nouveau d'une valeur.

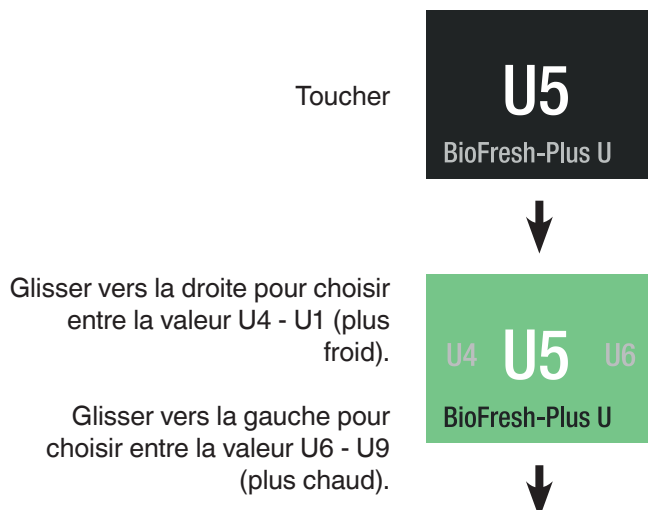

Pression hydraulique

Si les glaçons produits par la fabrique à glaçons sont trop petits (les premiers lots sont toujours plus petits), il est possible de régler la quantité d'eau introduite.

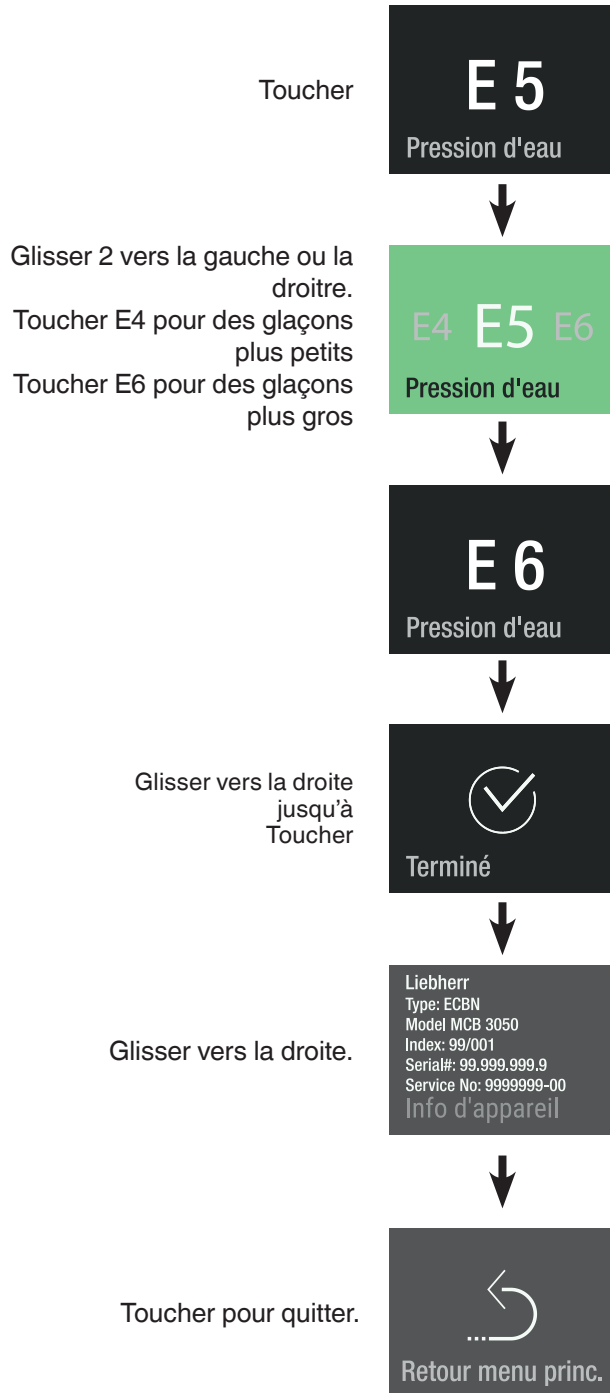

IMPORTANT

Ne pas augmenter de plus d'un point. Si la valeur réglée est trop élevée, le bac à glaçons peut déborder

Vérifier la taille des glaçons durant les jours suivants. Si les glaçons sont encore trop petits, veuillez suivre les étapes décrites précédemment.

Commande du chauffage (uniquement MCB 3652)

La condensation qui se forme au niveau des joints des portes du réfrigérateur peut être éliminée en activant le chauffage des joints.

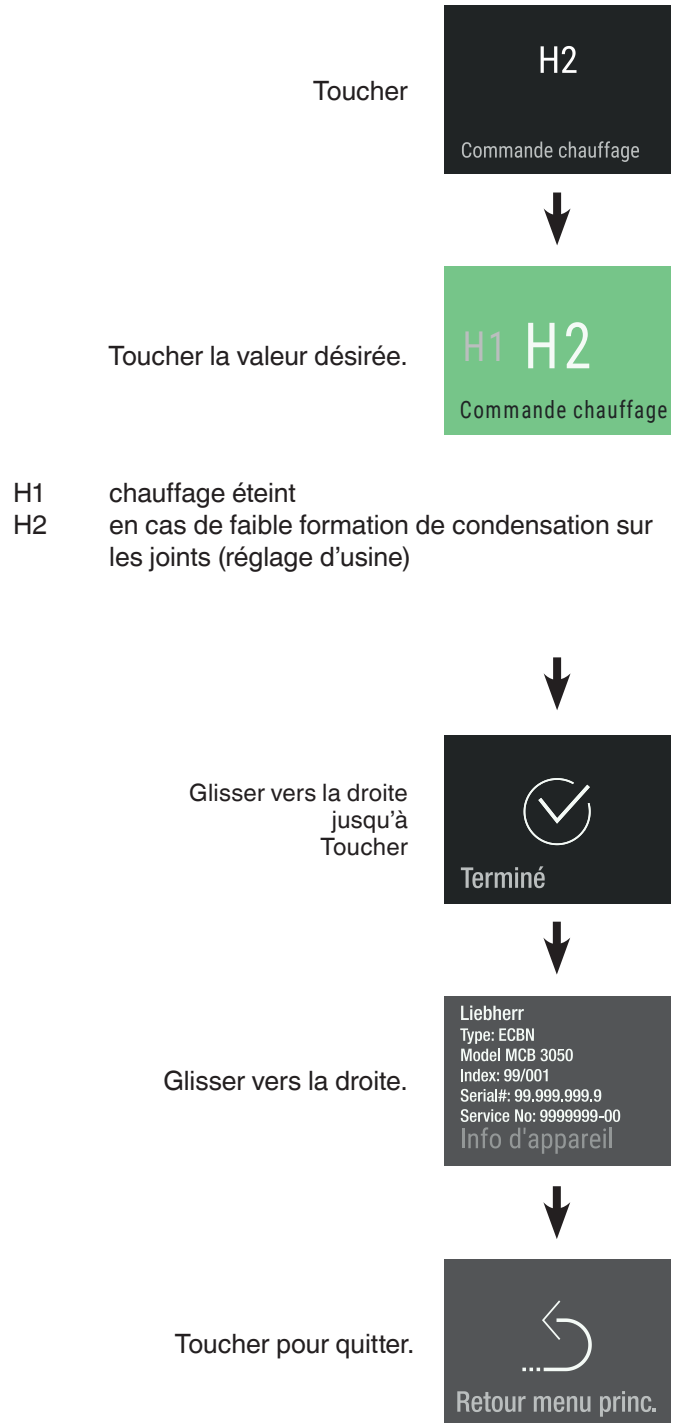

FONCTIONS SUPPLÉMENTAIRES

Dégivrage manuel

Le dégivrage de l'appareil est automatique. La fonction dégivrage peut être activée manuellement pour les applications de service.

compartiment congélateur



compartiment réfrigérateur



Réinitialiser

Le système de commande électronique peut être réinitialisé au réglage d'usine en utilisant cette fonction.

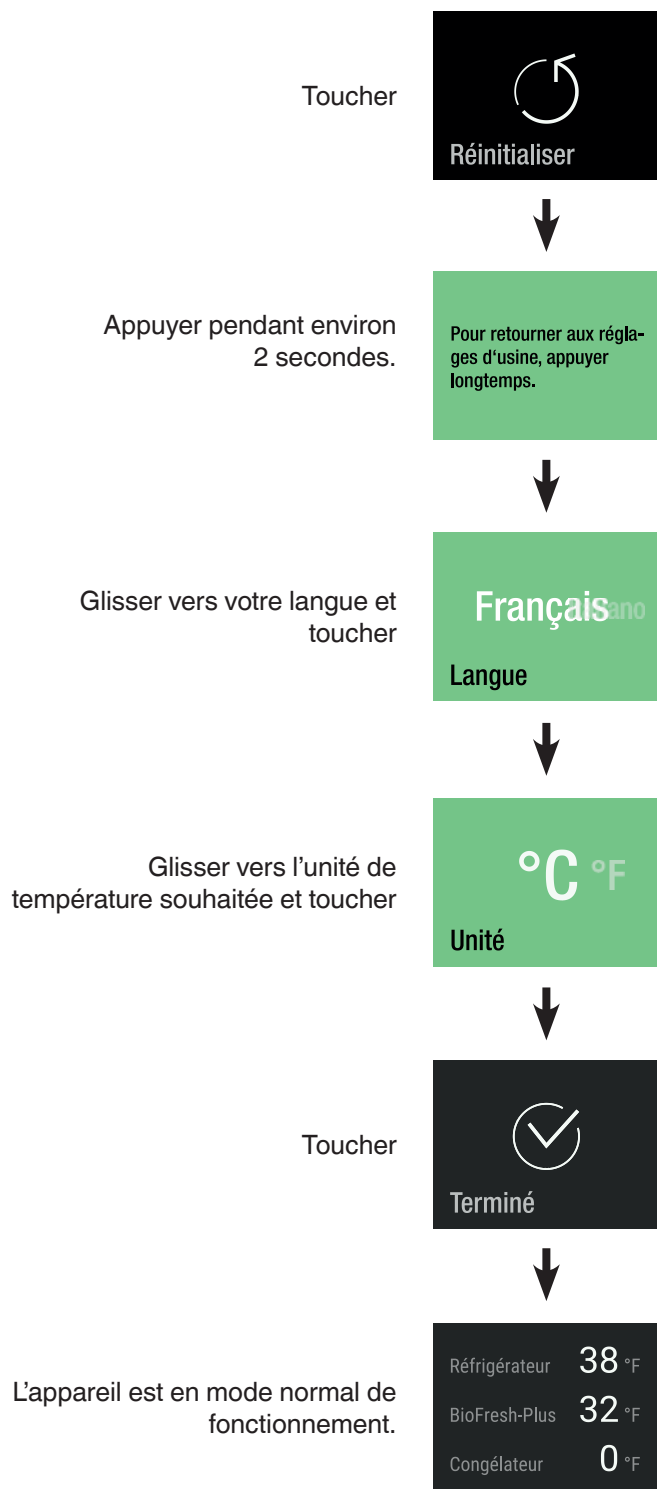

DemoMode

DemoMode peut être activé pour présenter l'appareil à des salons ou dans des salles de vente comme s'il était en mode de fonctionnement normal.

Activation de DemoMode

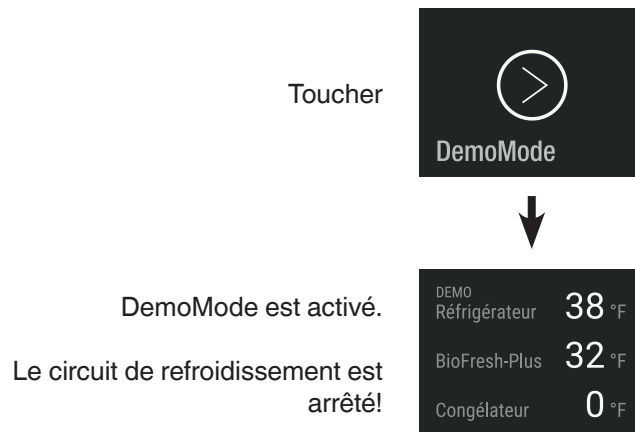

FONCTIONS SUPPLÉMENTAIRES

Désactivation de DemoMode

Toucher

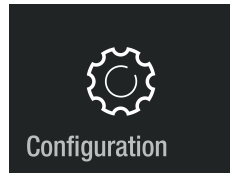

Glisser vers la droite.



Appuyer pendant environ 2 secondes.

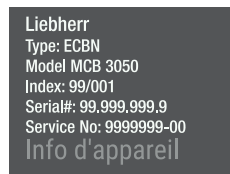

Glisser vers la gauche ou la droite.
Entrer le code 151.

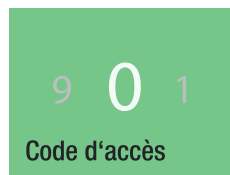

Appuyer pendant environ 2 secondes.

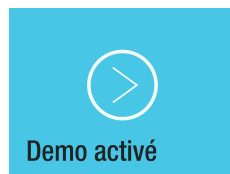

DemoMode est désactivé.

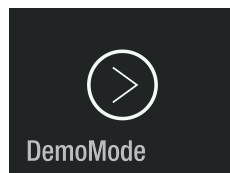

Après 1 seconde, l'écran affiche



Recherche des pannes

Si un problème survient en cours d'utilisation, vérifiez s'il est dû à une erreur d'utilisation. Il est important de noter que même pendant la période de garantie, certains coûts de réparation peuvent être imputés au propriétaire.

Vous serez peut être en mesure de remédier aux pannes suivantes en vérifiant vous-même les causes possibles.

Problème	Cause possible et solution
L'appareil ne fonctionne pas, l'affichage est éteint	<ul style="list-style-type: none"> - L'appareil a-t-il été correctement mis en marche? - La fiche du cordon d'alimentation est-elle correctement enfichée? - Le disjoncteur ou le fusible est-il en bon état de fonctionnement?
L'éclairage intérieur ne s'allume pas	<ul style="list-style-type: none"> - L'appareil est-il en marche?
Le moteur semble fonctionner trop longtemps	<ul style="list-style-type: none"> - La température ambiante est-elle trop élevée? Voir „Consignes importantes de sécurité“. - L'appareil est-il été ouvert trop souvent ou est-il resté ouvert trop longtemps
La température n'est pas assez basse	<ul style="list-style-type: none"> - Le réglage de la température est-il correct? Voir Réglage de la température. - Trop de bouteilles de vin ont-elles été placées dans l'appareil? - Le thermomètre installé séparément indique-t-il la température correcte? - La ventilation de l'appareil fonctionne-t-elle correctement? - L'appareil est-il installé à proximité d'une source de chaleur?
Les ventilateurs situés à l'intérieur de l'appareil fonctionnent bien que la fonction ventilateur soit désactivée et le compresseur (groupe frigorifique) arrêté.	<ul style="list-style-type: none"> - Il s'agit d'un fonctionnement normal en fonction de la température intérieure réglée et de la température ambiante du lieu d'installation.

Service clientèle

Si aucune des causes possibles ci-dessus ne s'applique et que vous ne pouvez pas rectifier vous-même le problème, rejoignez le représentant du service clientèle le plus proche.

Indiquer le type (1) d'appareil, le numéro de service (2) et le numéro d'appareil/série (3), indiqué sur la plaque du modèle ou dans les informations sur l'appareil du menu configuration du système de commande électronique.

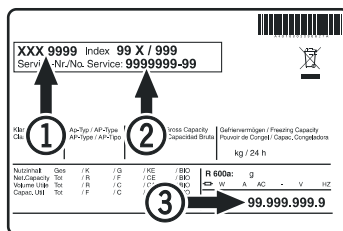

Information de l'appareil

Conserver cette information au moment de l'installation de l'appareil.

Désignation du type: _____

Numéro de service: _____

Numéro de l'appareil/série: _____

Date d'achat: _____

Lieu d'achat: _____

L'emplacement de la plaque du modèle figure dans le chapitre „**Description de l'appareil**“.

For Service in the U.S.

Liebherr Service Center

Toll Free: **1-866-LIEBHER** or **1-866-543-2437**

Email: Service-appliances.us@liebherr.com

PlusOne Solutions, Inc.

3501 Quadrangle Blvd, Suite 120

Orlando, FL 32817

For Service in Canada

Liebherr Service Center

Toll Free: **1-888-LIEBHER** or **1-888-543-2437**

www.euro-parts.ca

EURO-PARTS CANADA

39822 Belgrave Road

Belgrave, Ontario, N0G 1E0

Phone: (519) 357-3320

Fax: (519) 357-1326

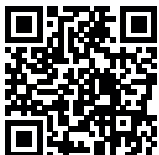

www.liebherr-appliances.com