



Инструкция за ек-  
сплоатация

Quality, Design and Innovation







[home.liebherr.com/fridge-manuals](http://home.liebherr.com/fridge-manuals)



# LIEBHERR

# Съдържание

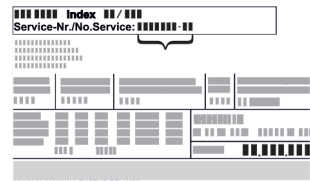
<b>1</b>	<b>Уредът с един поглед.....</b>	<b>3</b>	<b>7</b>	<b>Обзавеждане.....</b>	<b>38</b>
1.1	Обем на доставката.....	3	7.1	Секретна ключалка.....	38
1.2	Преглед на уреда и обзавеждането.....	3	7.2	Сензори.....	38
1.3	Допълнително оборудване.....	3	7.3	Интерфейси.....	39
1.4	Област на приложение на уреда.....	3	<b>8</b>	<b>Поддръжка.....</b>	<b>39</b>
1.5	Шумови емисии на уреда.....	4	8.1	План за поддръжка.....	39
1.6	Съответствие.....	4	8.2	Размразяване на уреда.....	41
1.7	Вещества, пораждащи сериозно безпокойство (SVHC), съгласно Регламента REACH.....	4	8.3	Почистяване на уреда.....	41
<b>2</b>	<b>Общи указания за безопасност.....</b>	<b>4</b>	<b>9</b>	<b>Помощ за клиенти.....</b>	<b>42</b>
<b>3</b>	<b>Начин на функциониране на дисплея Touch.....</b>	<b>6</b>	9.1	Технически данни.....	42
3.1	Навигация и обяснение на символите.....	6	9.2	Техническа неизправност.....	42
3.2	Менюта.....	7	9.3	Сервизна служба.....	43
3.3	Режим Покой.....	7	9.4	Идентификационна табелка.....	43
<b>4</b>	<b>Пускане в експлоатация.....</b>	<b>8</b>	<b>10</b>	<b>Спиране от експлоатация.....</b>	<b>43</b>
4.1	Условия за поставяне.....	8	<b>11</b>	<b>Изхвърляне.....</b>	<b>44</b>
4.2	Размери на уреда.....	8	11.1	Подготовка на уреда за изхвърляне.....	44
4.3	Транспортиране на уреда.....	8	11.2	Изхвърляне на уреда по безопасен за околната среда начин.....	44
4.4	Разопаковане на уреда.....	9	<b>12</b>	<b>Допълнителна информация.....</b>	<b>44</b>
4.5	Монтаж на дръжка на вратата.....	9	<b>13</b>	<b>Кратко ръководство за ежедневна употреба....</b>	<b>45</b>
4.6	Поставяне на уреда.....	9			
4.7	Нивелиране на уреда.....	9			
4.8	Поставяне на няколко уреда.....	9			
4.9	След поставянето.....	10			
4.10	Изхвърляне на опаковката.....	10			
4.11	Промяна на посоката на отваряне на вратата.....	10			
4.12	Регулиране на вратата.....	19			
4.13	Свързване на уреда към електрозахранването..	20			
4.14	Включване на уреда (първо пускане в експлоатация).....	20			
<b>5</b>	<b>Съхранение.....</b>	<b>21</b>			
5.1	Указания за съхранение.....	21			
<b>6</b>	<b>Обслужване.....</b>	<b>21</b>			
6.1	Елементи за обслужване и индикация.....	21			
6.1.1	Индикация на статуса.....	21			
6.1.2	Символи на индикацията.....	21			
6.1.3	Акустични сигнали.....	22			
6.2	Функции на уреда.....	22			
6.2.1	Указания за функциите на уреда.....	22			
6.2.2	Включване и изключване на уреда .....	22			
6.2.3	Температура .....	23			
6.2.4	Запис на температурите .....	23			
6.2.5	Осветление * .....	23			
6.2.6	Защита на достъпа до меню Настройки .....	24			
6.2.7	Кодове за достъп.....	25			
6.2.8	Напомняне за интервала за поддръжка .....	26			
6.2.9	Език .....	26			
6.2.10	Единица за температурата .....	26			
6.2.11	Яркост на дисплея .....	27			
6.2.12	Alarm Sound.....	27			
6.2.13	Key Sound.....	27			
6.2.14	WLAN връзка .....	28			
6.2.15	LAN връзка .....	29			
6.2.16	Информация за уреда .....	30			
6.2.17	Работни часове .....	30			
6.2.18	Софтуер .....	30			
6.2.19	Размразяване .....	30			
6.2.20	Калибриране на сензор .....	31			
6.2.21	Аларма за температурата .....	31			
6.2.22	Аларма за вратата .....	33			
6.2.23	Аларма за светлината *.....	33			
6.2.24	Симулация на аларма .....	34			
6.2.25	Препращане на аларми .....	34			
6.2.26	Демонстрационен режим .....	35			
6.2.27	Връщане на фабричните настройки .....	35			
6.3	Съобщения.....	36			
6.3.1	Предупреждения.....	36			
6.3.2	Напомняния.....	38			

Производителят постоянно работи над усъвършенстването на всички типове и модели. Затова молим за Вашето разбиране, че се налага да си запазим правото на промени във формата, обзавеждането и техническото изпълнение.

Символ	Пояснение
	<b>Прочетете ръководството</b> За да опознаете всички предимства на Вашия нов уред, прочетете внимателно указанията в настоящото ръководство.
	<b>Допълнителна информация в интернет</b> Цифровото ръководство с допълнителна информация и на други езици ще намерите в интернет чрез QR кода на предната страна на ръководството или чрез въвеждане на сервизния номер на <a href="http://home.liebherr.com/fridge-manuals">home.liebherr.com/fridge-manuals</a> . Сервизният номер ще откриете на идентификационната табелка:  <i>Fig. Примерно изображение</i>
	<b>Проверете уреда</b> Проверете всички части за транспортни щети. При рекламации се обърнете към търговеца или сервизната служба.
	<b>Отклонения</b> Ръководството е валидна за множество модели, поради което са възможни отклонения. Разделите, които се отнасят само за определени уреди, са обозначени със звездичка (*).

Символ	Пояснение
	<b>Указания за действие и резултати от действието</b> Указанията за действие са обозначени с ►. Резултатите от действието са обозначени с ▷.
	<b>Видеофилми</b> Видеофилми за уредите са налични в YouTube канала на Liebherr-Hausgeräte.

## Лицензи с отворен код:

Уредът съдържа софтуерни компоненти, които използват лицензи с отворен код. Информация за използваните лицензи за отворен код можете да намерите тук: [home.liebherr.com/open-source-licences](http://home.liebherr.com/open-source-licences)

Настоящото ръководство за употреба важи за:

- SRTvg 1501
- SRTvg 1511

## 1 Уредът с един поглед

### 1.1 Обем на доставката

Проверете всички части за транспортни щети. При рекламации се обърнете към търговеца или към сервизната служба. (виж 9.3 Сервизна служба)

Доставката се състои от следните части:

- Стоящ уред
- Оборудване \*
- Монтажен материал \*
- Инструкция за експлоатация
- Сервизни брошури
- Сертификат за качество \*
- Захранващ кабел

### 1.2 Преглед на уреда и обзавеждането

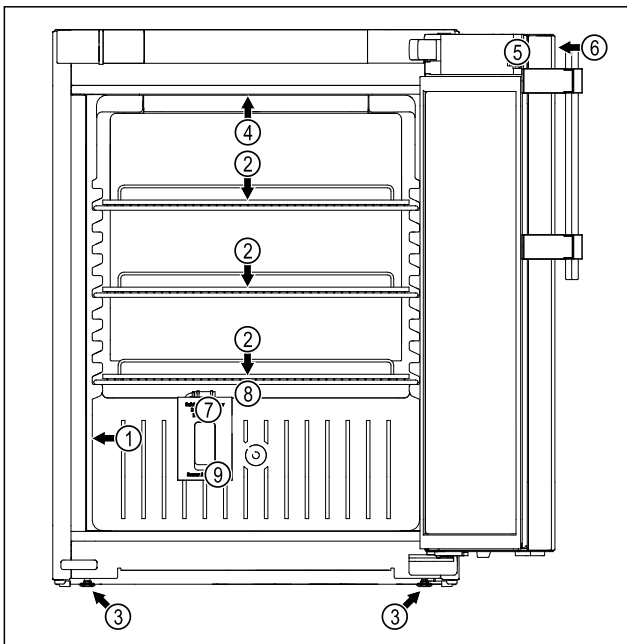

Fig. 1 Примерно изображение

Обзавеждане

- |                              |   |
|------------------------------|---|
| (1) Идентификационна табелка | (6) Елементи за управление и температурна индикация |
| (2) Решетъчен рафт           | (7) Сензор за предпазния термостат                  |
| (3) Регулируемо краче        | (8) Отливен канал за водата от разтопяването        |
| (4) Вътрешно осветление*     | (9) Проход за сензора                               |
| (5) Ключалка                 |   |

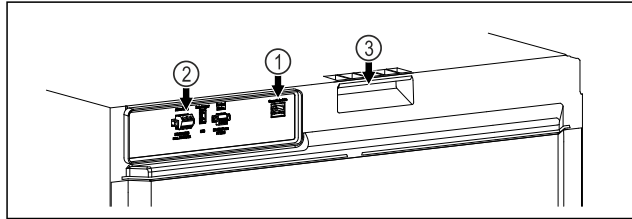

Fig. 2 Примерно изображение на задната страна

#### Обзавеждане

- |                                      |                                |
|--------------------------------------|--------------------------------|
| (1) LAN/WLAN интерфейс *             | (3) Помощни средства за носене |
| (2) Безпотенциален изход за алармата |                                |

### 1.3 Допълнително оборудване

#### Указание

Можете да закупите принадлежности от сервизната служба (виж 9.3 Сервизна служба) и в магазина Liebherr-Hausgeräte на [home.liebherr.com/shop/de/deu/zubehor.html](http://home.liebherr.com/shop/de/deu/zubehor.html).

#### SmartModule

Уредът може да се оборудва с SmartModule.

При това става въпрос за WLAN / и LAN интерфейс за връзка между уреда и външна система за документиране и алармиране, като напр. Liebherr SmartMonitoring. Liebherr SmartMonitoring Dashboard не е на разположение във всички държави. Проверете наличността чрез QR кода, (виж 6.2.14 WLAN връзка ) като въведете модела си.

#### Дооборудване на чекмеджета

При дооборудване на системи с чекмеджета в хладилници/фризери на Liebherr, които се използват за съхраняване на чувствителни към температурата материали, като например лекарства, изискващи охлаждане, и охладени стоки, които подлежат на специални стандартни изисквания, необходима е температурна квалификация. Дооборудването на чекмеджетата в хладилниците/фризерите на Liebherr може да доведе до разваляне или повреда на съхраняваните стоки. Следователно дооборудването трябва да се извършва само от оторизирани сервиси на производителя на хладилника/фризера.

### 1.4 Област на приложение на уреда

#### Употреба по предназначение

Този лабораторен хладилник е подходящ за професионално съхранение на продукти при температури между 3 °C и 16 °C.

## Общи указания за безопасност

Типичните продукти, които трябва да се съхраняват, са проби за изследвания, реактиви, лабораторен инвентар и т.н.

Съхранението на чувствителни към температурата вещества изисква използването на независима, постоянно наблюдавана алармена система. Тази алармена система трябва да бъде проектирана по такъв начин, че отговорното лице да може да регистрира всяко алармено състояние, за да предприеме подходящи действия.

### Възможна неправилна употреба

Не използвайте уреда за следните приложения:

- Съхранение и охлаждане на:
  - химически нестабилни, запалими или разяждащи вещества
  - кръв, плазма или други телесни течности за целите на преливане, прилагане или въвеждане в човешкото тяло.
- Използване в потенциално експлозивна атмосфера.
- Използване на открито или в зони с влага или водни пръски.

Неправилно използване на уреда води до повреждане или разваляне на съхраняваната стока.

### Климатични класове

Климатичният клас на Вашия уред е указан на идентификационната табелка.

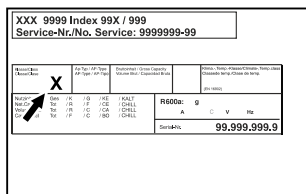

XXX 9999 Index 99X / 999 Service-Nr./No. Service: 9999999-99	
Climate Class	X
Temperature Class	g
Humidity Class	g
Sound Power Level	99,999,999,9

Fig. 3 Идентификационна табелка

**(X)** Този климатичен клас указва при какви условия на околната среда уредът може да бъде експлоатиран безопасно.

Климатичен клас (X)	Макс. температура в помещението	Макс. влажност на въздуха	отн.
7	35 °C	75 %	

### Указание

Минимално допустимата температура в помещението на мястото на поставяне е 10 °C.

Вътрешната температура на уреда никога не превишава околната температура на мястото на поставяне.

При гранични условия по стъклената врата и по страничните стени може да се образува лека кондензация.

### 1.5 Шумови емисии на уреда

Усредненото ниво на звуково налягане A по време на експлоатация на уреда е под 70 dB(A) (звукова мощност отн. 1 pW).

### 1.6 Съответствие

Охлаждащият циркуляционен кръг е проверен за херметичност. Уредът отговаря на съответните разпоредби за безопасност.

#### ЕС Декларация за съответствие

Производител/Издател: LIEBHERR-HAUSGERÄTE LIENZ GMBH

Адрес: A-9900 Lienz, Dr. Hans Liebherr Straße 1

Обозначеният продукт отговаря на разпоредбите на следните европейски директиви и регламенти:

(EC) 2019/2020, 2014/35/EC, 2014/30/EC, 2011/65/EC

Пълният текст на ЕС декларацията за съответствие се намира на следния интернет адрес: [www.liebherr.com](http://www.liebherr.com)

### 1.7 Вещества, пораждащи сериозно безпокойство (SVHC), съгласно Регламента REACH

На следния линк можете да проверите дали Вашият уред съдържа SVHC вещества съгласно Регламента REACH: [home.liebherr.com/de/deu/de/liebherr-erleben/nachhaltigkeit/umwelt/scip/scip.html](http://home.liebherr.com/de/deu/de/liebherr-erleben/nachhaltigkeit/umwelt/scip/scip.html)

## 2 Общи указания за безопасност

Съхранявайте грижливо тази инструкция за експлоатация, за да можете по всяко време да направите справка в нея.

Ако предавате уреда, тогава предайте на следващия собственик също и инструкцията за експлоатация.

За да използвате уреда правилно и безопасно, преди използването прочетете тази инструкция за експлоатация. Винаги следвайте съдържащите се в нея инструкции, указания за безопасност и предупреждения. Те са важни за безопасното и изрядно инсталиране и използване на уреда.

### Опасности за потребителя:

- Това устройство може да се използва само от технически и лабораторен персонал, който е обучен за тази цел и който е запознат с всички мерки за безопасност при работа в лаборатория. Деца и лица с намалени физически, сетивни или умствени способности или липса на опит и познания нямат право да пускат или работят с този уред.
- Контактът трябва да е леснодостъпен, за да може при авария уредът бързо да се изключи от тока. Той трябва да се намира извън зоната на задната страна на уреда.
- При изключване на уреда от мрежата, винаги хващайте за щепсела. Не дърпайте за кабела.
- В случай на грешка извадете мрежовия щепсел или изключете предпазителя.
- **ПРЕДУПРЕЖДЕНИЕ:** Пазете от повреда нахранващия проводник. Не използвайте уред с повреден нахранващ проводник.
- **ПРЕДУПРЕЖДЕНИЕ:** От задната страна на уредите не бива да се поставят и използват контакти с повече гнезда / разклонители, както и електронни уреди (като напр. трансформатори за халогенни лампи).
- **ПРЕДУПРЕЖДЕНИЕ:** Вентилационните отвори в корпуса на уреда или в структурата за вграждане трябва да са свободни.
- Ремонт и работи по уреда могат да се извършват само от сервизната служба или от друг, обучен за целта специализиран персонал.
- Монтирайте, свързвайте и отстранявайте уреда само съгласно указанията в ръководството.

### Опасност от пожар:

- Използваният хладилен агент (посочен на идентификационната табелка) е безвреден за околната среда, но запалим. Изтичащ хладилен агент може да се възпламени.
  - **ПРЕДУПРЕЖДЕНИЕ:** Пазете от повреда охлаждащия циркуляционен кръг.
  - Не се допуска работа с източници на искри във вътрешността на уреда.
  - **ПРЕДУПРЕЖДЕНИЕ:** В хладилното отделение не използвайте електрически уреди, които не отговарят на препоръ-

чания от производителя конструктивен тип.

- Ако изтече хладилен агент: Отстранете открития пламък или източниците на искри в близост до мястото на теч. Проветрете добре помещението. Уведомете сервизната служба.
- Не ползвайте уреда в близост до експлозивни газове.
- Не съхранявайте или употребявайте бензин или други възпламеняващи се газове и течности в близост до уреда.
- В уреда не съхранявайте никакви експлозивни вещества, като аерозолни контейнери със запалими пропеленти. Съответните аерозолни опаковки се разпознават по отпечатаната върху тях информация за съдържанието или по символа, изобразяващ пламъци. Електрическите компоненти на уреда могат да предизвикат възпламеняване на евентуално изтичащи газове.
- Горящи свещи, лампи и други предмети с открит пламък да се държат далеч от уреда, за да не го подпалят.
- Съхранявайте алкохолни напитки или други съдържащи алкохол съдове само плътно затворени. Електрическите компоненти на уреда могат да предизвикат възпламеняване на евентуално изтичащ алкохол.

### Опасност от падане и обръщане:

- Не стъпвайте и не се подпирайте на цокъла, чекмеджетата, вратите и др.

### Опасност от измръзвания, изтръпвания и болки:

- Избягвайте продължителен контакт на кожата със студени повърхности или охладени/замразени продукти или вземайте предпазни мерки, напр. ползвайте ръкавици.

### Опасност от нараняване и повреди:

- **ПРЕДУПРЕЖДЕНИЕ:** За ускоряване на процеса на размразяване не използвайте различни от препоръчаните от производителя механични приспособления или други средства.
- **ПРЕДУПРЕЖДЕНИЕ:** Опасност от нараняване поради токов удар! Под капака има токопроводящи части. Възлагайте смяна или ремонт на вътрешното светодиодно осветление само на

# Начин на функциониране на дисплея Touch

сервизната служба или на обучен за целта специализиран персонал.\*

- **ВНИМАНИЕ:** Уредът може да работи само с оригиналните принадлежности на производителя или с принадлежности от други доставчици, одобрени от производителя. Потребителят носи риска при използване на неодобрени принадлежности.

## Опасност от притискане:

- При отваряне и затваряне на вратата не бъркайте в пантата. Може да си притиснете пръстите.

## Квалификация на специализирания персонал:

Уредът може да се монтира, проверява, обслужва и пуска в експлоатация само от квалифициран персонал, който е запознат с монтажа, пускането в експлоатация и експлоатацията на уреда.

Специалистите са хора, които благодарение на техническото си обучение, знания и опит, както и познанията си за съответните стандарти, могат да оценят и извършат възложената им работа и да разпознаят възможните опасности. Трябва да сте обучени, инструктирани и сте получили разрешение за работа с уреда.

## Символи върху уреда:



Символът може да се намира върху компресора. Той се отнася до маслото в компресора и указва следната опасност: **Може да бъде смъртоносно при поглъщане или попадане в дихателните пътища.** Това указание е от значение само за рециклирането. При нормална експлоатация не съществува никаква опасност.



**ПРЕДУПРЕЖДЕНИЕ:** Опасност от пожар/запалими материали. Символът се намира върху компресора и указва опасност от пожароопасни вещества. Не отстранявайте стикера.



Символът се намира на гърба на уреда в областта на аларменото реле и указва следната опасност: **Токов удар!** Дори ако уредът е изключен от електрическата мрежа, все още може да има външно напрежение. Не отстранявайте стикера.



Този или подобен стикер може да се намира от задната страна на уреда. Той указва, че във вратата и/или корпуса има вакуумни изолиращи панели (VIP) или перлитни панели. Това указание е от значение само за рециклирането. Не отстранявайте стикера.

Съблюдавайте предупрежденията и другите специфични указания в другите глави:

	<b>ОПАСНОСТ</b>	Обозначава непосредствено опасна ситуация, която ще причини смърт или тежки телесни наранявания, ако не бъде избегната.
	<b>ПРЕДУПРЕЖДЕНИЕ</b>	Обозначава опасна ситуация, която би могла да причини смърт или тежки телесни наранявания, ако не бъде избегната.
	<b>ВНИМАНИЕ</b>	Обозначава опасна ситуация, която би могла да причини леки или средни телесни наранявания, ако не бъде избегната.
	<b>ВНИМАНИЕ</b>	Обозначава опасна ситуация, която би могла да причини материални щети, ако не бъде избегната.
	<b>Указание</b>	Обозначава полезни указания и съвети.

## 3 Начин на функциониране на дисплея Touch







Управлявате Вашия уред с дисплея Touch. С Touch дисплея (наричан по-нататък само дисплей) избирате функциите на уреда чрез докосване. Ако в продължение на 10 секунди не извършите действие на дисплея, индикацията се връща или към по-горното меню, или директно към индикацията за състояние.

### 3.1 Навигация и обяснение на символите

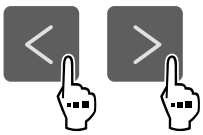
На фигурите се използват различни символи за навигация с дисплея. Следната таблица описва тези символи.

Символ	Описание
	<b>Натискане на стрелка за навигация напред:</b> Навигиране в менюто с едно напред.
	<b>Натискане на стрелка за навигация назад:</b> Връщане в менюто с едно назад.
	<b>Натискане на стрелка за навигация назад в продължение на 3 секунди:</b> Връщане в Главното меню или от меню Настройки към индикацията за състояние.

# Начин на функциониране на дисплея Touch

Символ	Описание
	<b>Натискане на стрелка за навигация многократно последователно:</b> Навигиране в менюто до желаната функция.
	<b>Натискане на символа за потвърждение:</b> Активиране/деактивиране на функция. Отваряне на подменю.
	<b>Натискане на символа за потвърждение във връзка със символа Назад:</b> Връщане с едно ниво на менюто назад.
	<b>Стрелка с часовник:</b> Отнема повече от 10 секунди, докато следващата индикация се появи на дисплея.
	<b>Стрелка с указано време:</b> Отнема указаното време, докато следващата индикация се появи на дисплея.
	<b>Символ Отваряне на „Меню Настройки“:</b> Навигирайте до менюто Настройки и отворете менюто Настройки. Ако е необходимо: Навигирайте в менюто Настройки до желаната функция. (виж 3.2.1 Отваряне на меню Настройки)
	<b>Символ Отваряне на „Разширено меню“:</b> Навигирайте до Разширеното меню и отворете Разширеното меню. Ако е необходимо: Навигирайте до желаната функция в Разширеното меню. (виж 3.2.2 Отваряне на Разширено меню )
Бездействие в продължение на 10 секунди	Ако в продължение на 10 секунди не извършите действие на дисплея, индикацията се връща или към погорното меню, или директно към индикацията за състояние.
Отваряне и повторно затваряне на вратата	Ако отворите вратата и незабавно я затворите отново, индикацията прескача направо към индикацията за състояние.

*Забележка: Фигурите на дисплея се изобразяват с английски термини.*

## 3.2 Менюта

Функциите на уреда са разпределени в различни менюта.

Меню	Описание
Главно меню	Когато включите уреда, тогава автоматично се намирате в Главното меню. От тук навигирате до най-важните функции на уреда, до менюто Настройки и до Разширеното меню.
 Settings Меню Настройки	Менюто Настройки съдържа други функции на уреда за настройка на Вашия уред. (виж 3.2.1 Отваряне на меню Настройки)
 Разширено меню	Разширеното меню съдържа специални функции на уреда за настройка на Вашия уред. Достъпът до Разширеното меню е защитен с цифровия код <b>151</b> . (виж 3.2.2 Отваряне на Разширено меню )

### 3.2.1 Отваряне на меню Настройки

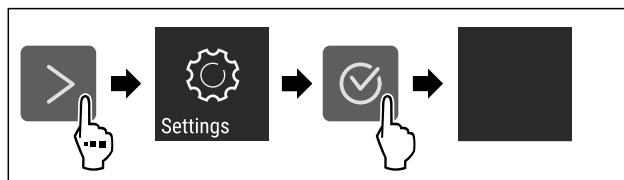

*Fig. 4 Примерно изображение*

- ▶ Изпълнете стъпките съгласно фигурата.
- ▷ Менюто Настройки е отворено.
- ▶ Ако е необходимо: Навигирайте до желаната функция.

### 3.2.2 Отваряне на Разширено меню

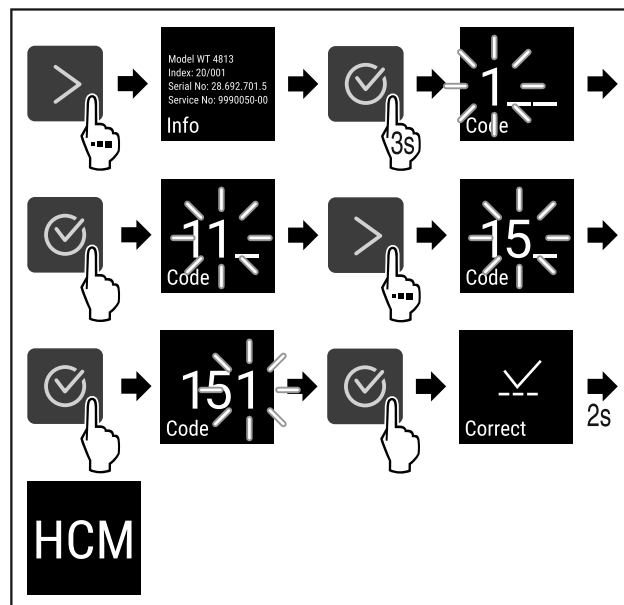

*Fig. 5 Достъп с цифров код 151*

- ▶ Изпълнете стъпките съгласно фигурата.
- ▷ Разширеното меню е отворено.
- ▶ Ако е необходимо: Навигирайте до желаната функция.

## 3.3 Режим Покой

Ако не докосвате дисплея 1 минута, тогава дисплеят преминава в режим Покой. В режим Покой яркостта на индикацията се затъмнява.

# Пускане в експлоатация

## 3.3.1 Излизане от режим Покой

- ▶ Натиснете произволен бутон за навигация.
- ▷ Режимът Покой е прекратен.

## 4 Пускане в експлоатация

### 4.1 Условия за поставяне



#### ПРЕДУПРЕЖДЕНИЕ

Опасност от пожар поради влага!

Когато токопренасящи части или захранващия проводник се навлажняват, може да се стигне до късо съединение.

- ▶ Уредът е разработен за използване в затворени помещения. Уредът да не се ползва на открито или в зони с влага или водни пръски.

#### 4.1.1 Място на поставяне



#### ПРЕДУПРЕЖДЕНИЕ

Излизащ хладилен агент и масло!

Пожар. Използваният хладилен агент е безвреден за околната среда, но лесно запалим. Съдържащото се масло също е лесно запалимо. Излизащи хладилен агент и масло могат да се възпламенят при съответно висока концентрация и в контакт с външен източник на топлина.

- ▶ Пазете от повреди тръбите на охлаждащия кръг и компресора.

- Не поставяйте уреда в зони с директно слънчево лъчение, близо до печки, радиатори и подобни.
- Оптималното място за поставяне е сухо и добре проветрявано помещение.
- Когато уредът се постави в много влажна среда, върху външната страна на уреда може да кондензира вода. Грижете се постоянно да има добра вентилация на мястото на поставяне.
- Колкото повече хладилен агент има в уреда, толкова по-голямо трябва да бъде помещението, в което се намира уредът. В прекалено малки помещения при теч може да се образува запалима смес от газ и въздух. За 8 g хладилен агент помещението за поставяне трябва да бъде най-малко с размери 1 m<sup>3</sup>. Информация за съдържащия се хладилен агент има на идентификационната табелка във вътрешността на уреда.
- Подът на мястото на поставяне на уреда трябва да бъде хоризонтален и равен.
- Мястото на поставяне трябва да може да издържи на теглото на уреда, включително максималното място за съхранение. (виж 9.1 Технически данни)
- Използването в потенциално експлозивна атмосфера не е разрешено.

## 4.1.2 Електрическо свързване



#### ПРЕДУПРЕЖДЕНИЕ

Опасност от пожар поради неправилно поставяне!

Ако захранващ кабел или щепсел се допира до задната страна на уреда, вибрациите на уреда могат да повредят захранващия кабел или щепсела, така че да се стигне до късо съединение.

- ▶ Внимавайте да не се заклеши мрежов кабел под уреда, когато поставяте уреда.
- ▶ Поставяйте уреда така, че той да не се допира до щепсели или захранващи кабели.
- ▶ Не свързвайте уреди към контакти в зоната на задната страна на уреда.
- ▶ От задната страна на уредите **не** поставяйте и не използвайте контакти с повече гнезда или разклонители, както и електронни уреди (като напр. трансформатори за халогенни лампи).

## 4.2 Размери на уреда

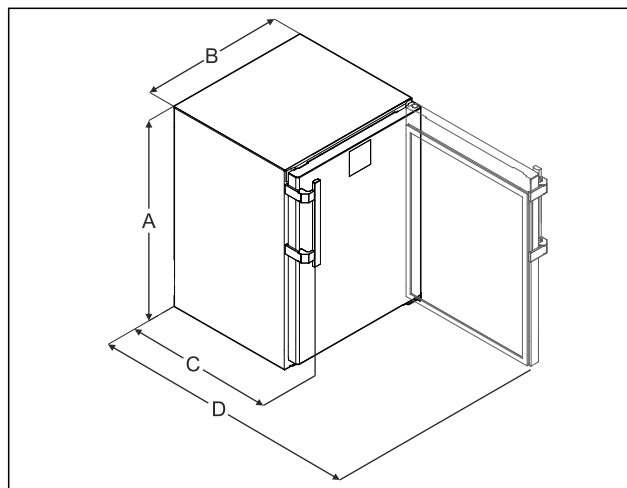

Fig. 6 Примерно изображение

- (A) Височина на уреда включително крачетата/ролките
- (B) Широчина на уреда без дръжката [дълбочина на дръжката = 45 mm (1 6/8 in)]
- (C) Дълбочина на уреда без дръжката [дълбочина на дръжката = 45 mm (1 6/8 in)]
- (D) Дълбочина на уреда при отворена врата

A	819 mm
B	597 mm
C	605 mm <sup>x</sup>
D	1162 mm <sup>x</sup>

<sup>x</sup> При уреди с приложени детайли за отстояние от стената размерът се увеличава с 35 mm.

## 4.3 Транспортиране на уреда



#### ПРЕДУПРЕЖДЕНИЕ

Опасност от нараняване от стъклени парчета!\*

При транспортиране на височина над 1500 m стъклата на вратата могат да се счупят. Счупените парчета са с остри ръбове и могат да предизвикат тежки наранявания.

- ▶ Вземете подходящи предпазни мерки.



При транспортиране на уреда съблюдавайте следното:

- ▶ Транспортирайте уреда в изправено положение.
- ▶ Транспортирайте уреда с помощта на двама души.

При първоначално пускане в експлоатация:

- ▶ Транспортирайте уреда опакован.

При транспортиране на уредите след първоначалното им пускане в експлоатация (напр. при преместване или почистване):

- ▶ Изпразнете уреда.
- ▶ Осигурете вратата срещу неволно отваряне.

## 4.4 Разопаковане на уреда

- ▶ Проверете уреда и опаковката за транспортни щети. Обърнете се незабавно към доставчика, ако предполагате наличието на каквито и да е щети. Не свързвайте уреда към захранването с напрежение.
- ▶ Отстранете всички опаковъчни материали от гърба или страничните стени на уреда, които биха могли да попречат на правилния монтаж, респ. вентилация.

## 4.5 Монтаж на дръжка на вратата

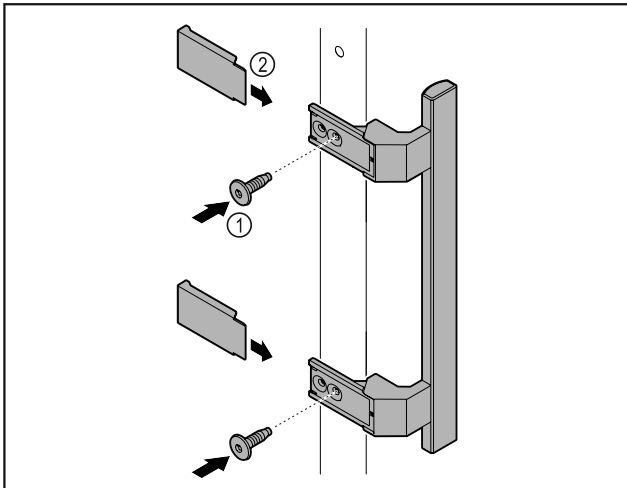

Fig. 7

- ▶ Монтирайте дръжката от пакета с принадлежности с приложените винтове Fig. 7 (1) на вратата.
- ▶ Нахлузете капака Fig. 7 (2).
- ▶ Поставете тапите от приложения пакет на противоположната страна. \*

## 4.6 Поставяне на уреда



### ВНИМАНИЕ

Опасност от нараняване и повреда!

- ▶ Поставяйте уреда с 2-ма души.



### ВНИМАНИЕ

Опасност от нараняване и повреда!

Вратата може да се удари в стената и по този начин да се повреди. Повреденото стъкло на стъклената врата може да доведе до наранявания!

- ▶ Осигурете вратата срещу удряне в стената. Монтирайте на стената ограничител за врата, напр. филцов ограничител.

- ▶ Свържете всички необходими конструктивни елементи (напр. захранващ кабел) към задната част на уреда и ги прокарайте настрани.

### Указание

Кабелите могат да се повредят!

- ▶ При избутване назад внимавайте да не притискате кабела.

## 4.7 Нивелиране на уреда

### ВНИМАНИЕ

Деформация на тялото на уреда и вратата не се затваря.

- ▶ Подравнете уреда хоризонтално и вертикално.
- ▶ Компенсирайте неравностите на пода с регулируемите крачета.



### ПРЕДУПРЕЖДЕНИЕ

Неправилно настройване на височината на регулируемото краче!

Сериозни до смъртоносни наранявания. Ако височината е настроена грешно, долната част на регулируемото краче може да се разхлаби и уредът да се преобърне.

- ▶ Не развивайте регулируемото краче твърде много.

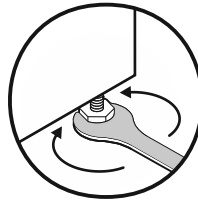

Fig. 8

### Повдигане на уреда:

- ▶ Завъртете регулируемото краче по посока на часовниковата стрелка.

### Спускане на уреда:

- ▶ Завъртете регулируемото краче обратно на часовниковата стрелка.

## 4.8 Поставяне на няколко уреда

### ВНИМАНИЕ

Опасност от повреда поради конденз между страничните стени!

- ▶ Не поставяйте уреда директно до друг хладилник.
- ▶ Поставяйте уредите на разстояние от 3 cm между уредите.
- ▶ Поставяйте няколко уреда един до друг само при температури от 35 °C и 65 % влажност на въздуха.
- ▶ Ако влажността е по-висока, увеличете разстоянието между уредите.

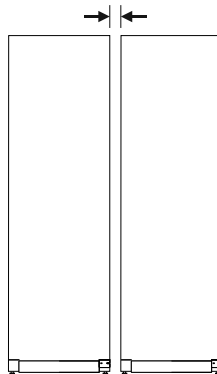

Fig. 9 Поставяне Side-by-Side

# Пускане в експлоатация

## Указание

Комплект Side-by-Side може да се закупи като принадлежност от сервизната служба на Liebherr. (виж 9.3 Сервизна служба)

## 4.9 След поставянето

- ▶ Издърпайте защитното фолио. \*
- ▶ Почистете уреда. (виж 8.3 Почистяване на уреда)
- ▶ При нужда: Дезинфекцирайте уреда.
- ▶ Запазете фактурата, за да имате на разположение данните за уреда и търговеца при сервизни случаи.

## 4.10 Изхвърляне на опаковката



### ПРЕДУПРЕЖДЕНИЕ

Опасност от задушаване от опаковъчен материал и фолио!

- ▶ Не оставяйте децата да си играят с опаковъчния материал.

Опаковката е произведена от рециклируеми материали:

- Велпапе/картон
  - Елементи от пенест полистирол
  - Фолиа и торбички от полиетилен
  - Чембероващи ленти от полипропилен
  - скована с пирони дървена рамка със стъкло от полиетилен\*
- ▶ Занесете опаковъчния материал на официално място за събиране на отпадъци.

## 4.11 Промяна на посоката на отваряне на вратата

### 4.11.1 Указания за безопасност



### ПРЕДУПРЕЖДЕНИЕ

Опасност от нараняване поради неправилна промяна на посоката на отваряне на вратата!

- ▶ Възлагайте промяната на посоката на отваряне на вратата на специализиран персонал.



### ПРЕДУПРЕЖДЕНИЕ

Опасност от нараняване и материални щети поради теглото на вратата!

- ▶ Променяйте посоката на отваряне на вратата, само ако можете да носите тегло от 15 kg.
- ▶ Променяйте посоката на отваряне на вратата по двама.

### ВНИМАНИЕ

Токопроводящи части!

Повреда на електрически компоненти.

- ▶ Изтеглете мрежовия щепсел, преди да извършвате промяна на посоката на отваряне на вратата.

### 4.11.2 Инструмент

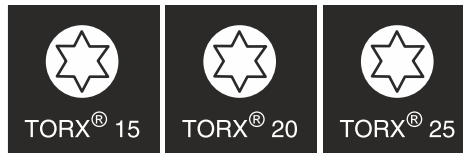

### 4.11.3 Демонтаж на работната плоча

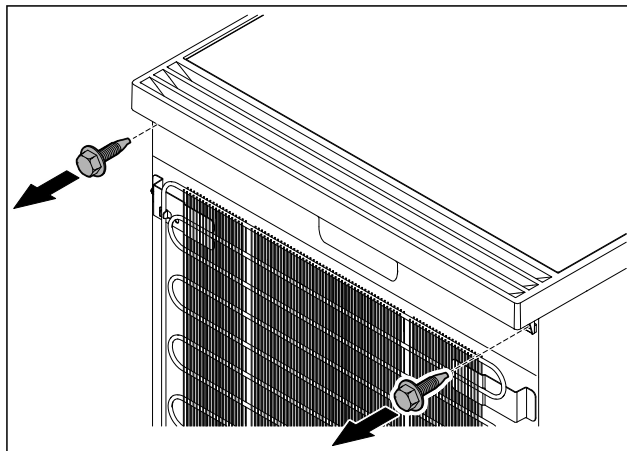

Fig. 10

- ▶ Разхлабете винтовете.

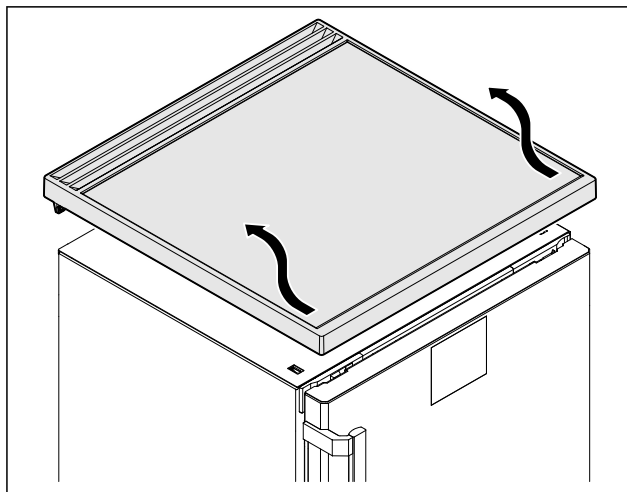

Fig. 11

- ▶ Свалете работната плоча.

### 4.11.4 Сваляне на капачите

- ▶ Отворете вратата.

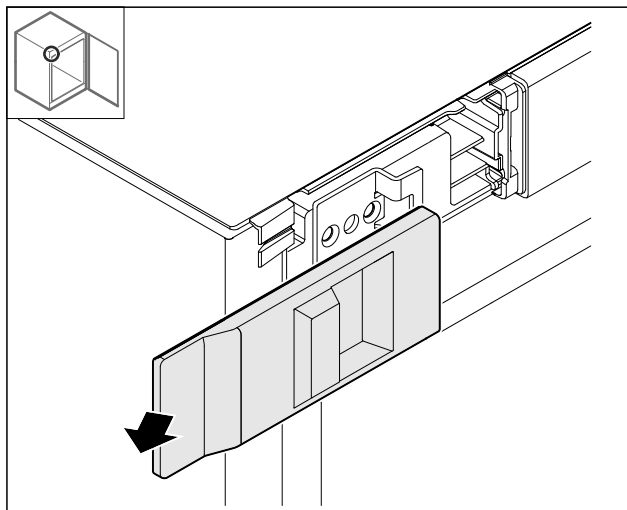

Fig. 12

- ▶ Отстранете капака.

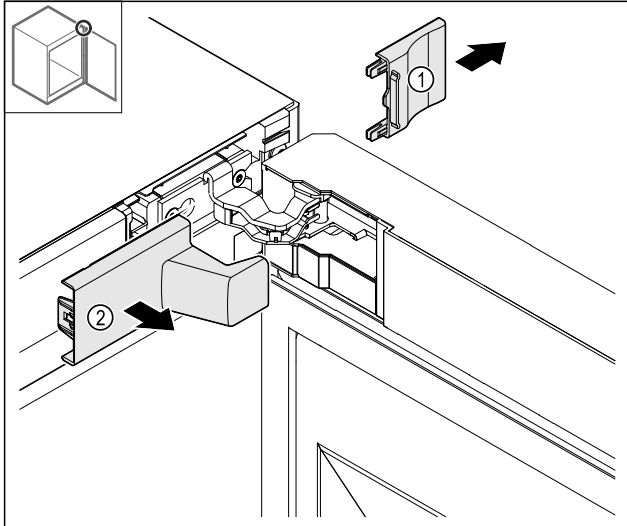

Fig. 13

- ▶ Отстранете капака Fig. 13 (1) и след това Fig. 13 (2).

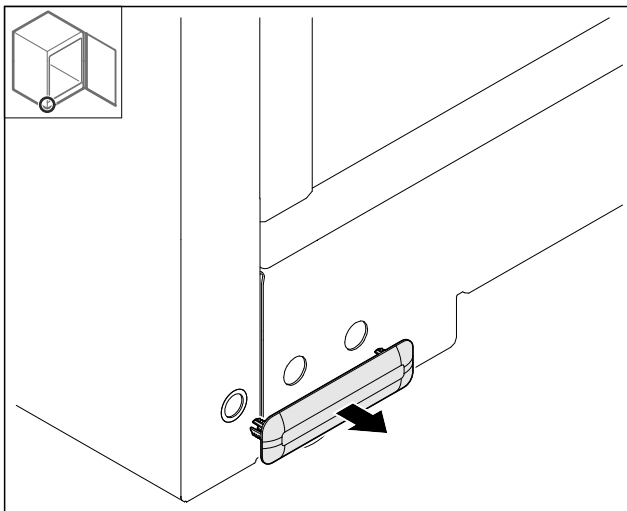

Fig. 14

- ▶ Отстранете капака.

#### 4.11.5 Сваляне на предната бленда

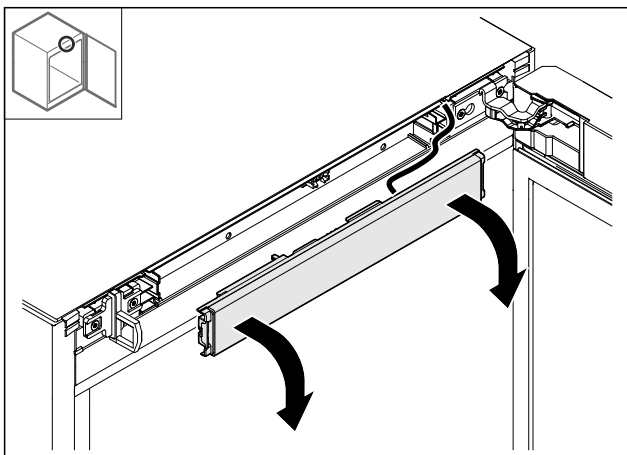

Fig. 15

- ▶ Сваляте предната бленда.
- ▶ **СЪВЕТ за по-нататъшно извършване:** Снимайте полагането на кабелите.

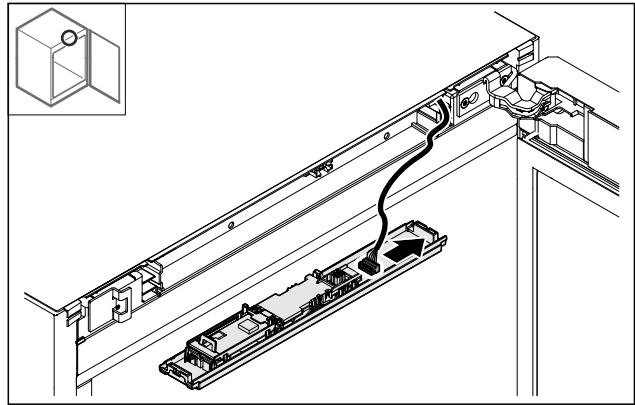

Fig. 16

- ▶ Изключете щекера.

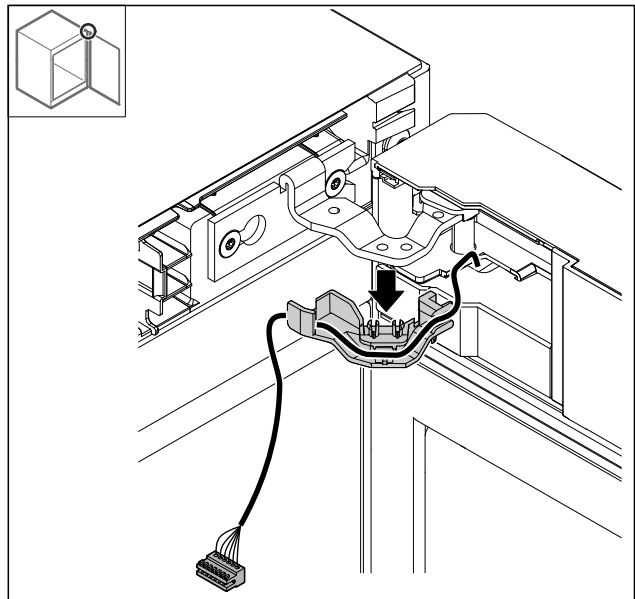

Fig. 17

- ▶ Издърпайте кабела с държача от пантата.
- ▷ Кабелът с държача е окачен на вратата.

#### 4.11.6 Сваляне на вратата

##### ВНИМАНИЕ

Опасност от нараняване поради падаща врата!

- ▶ Задръжте вратата.

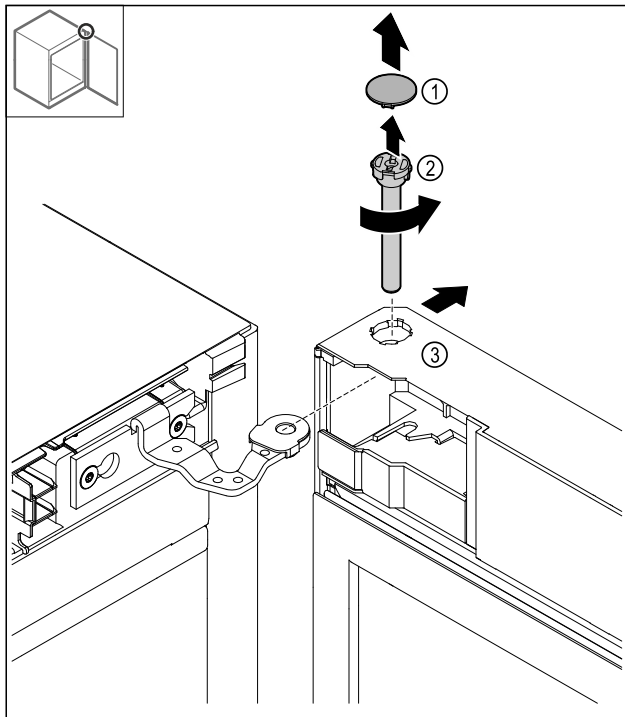

Fig. 18

- ▶ Свалете капака Fig. 18 (1).
- ▶ Развийте болта Fig. 18 (2) обратно на часовниковата стрелка и го изтеглете.
- ▶ Наклонете леко вратата Fig. 18 (3).

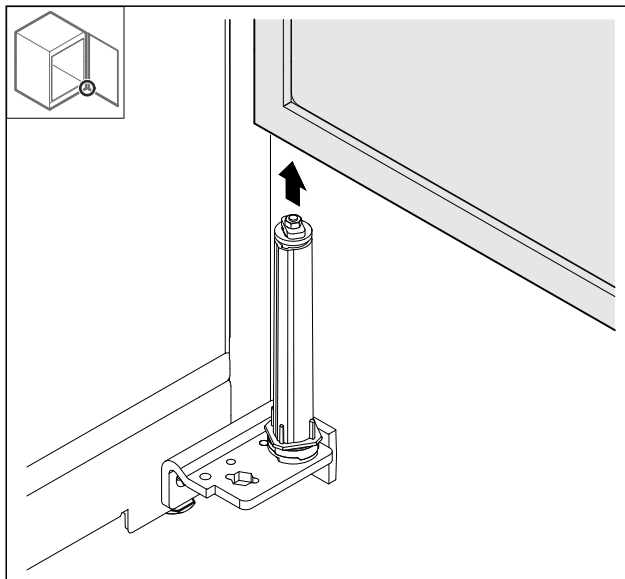

Fig. 19

- ▶ Свалете вратата нагоре.
- ▶ Поставете вратата върху мека подложка.

## 4.11.7 Преместване на капак горе

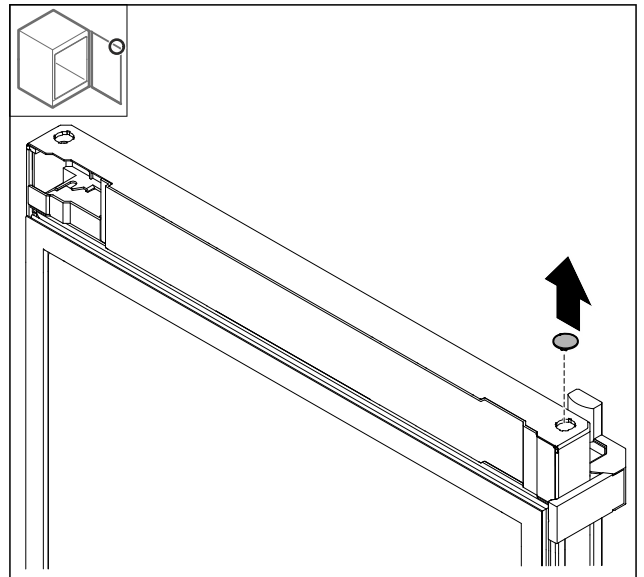

Fig. 20

- ▶ Извадете капака.

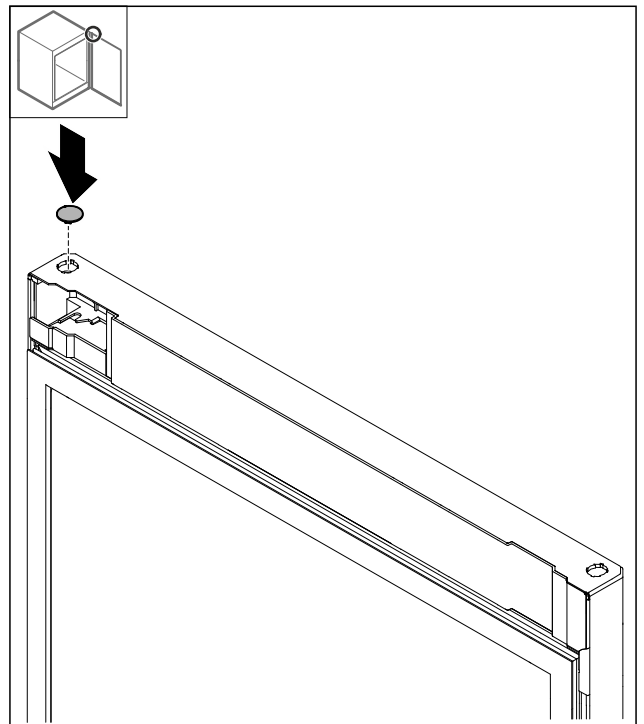

Fig. 21

- ▶ Поставете капака.

## 4.11.8 Преместване на опорната планка

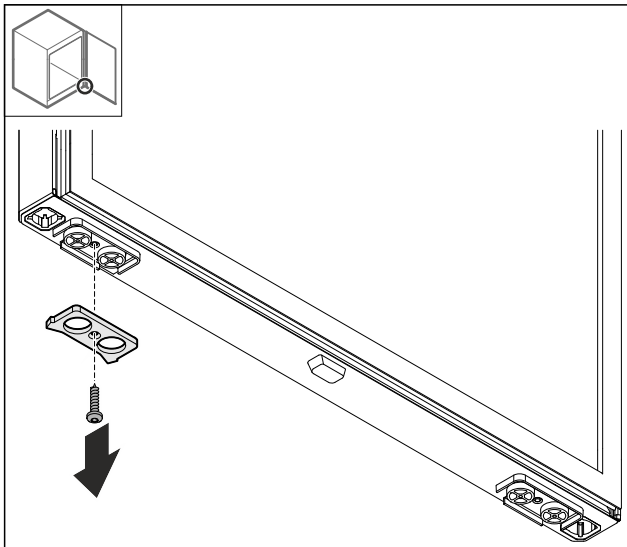

Fig. 22

- ▶ Демонтирайте опорната планка.

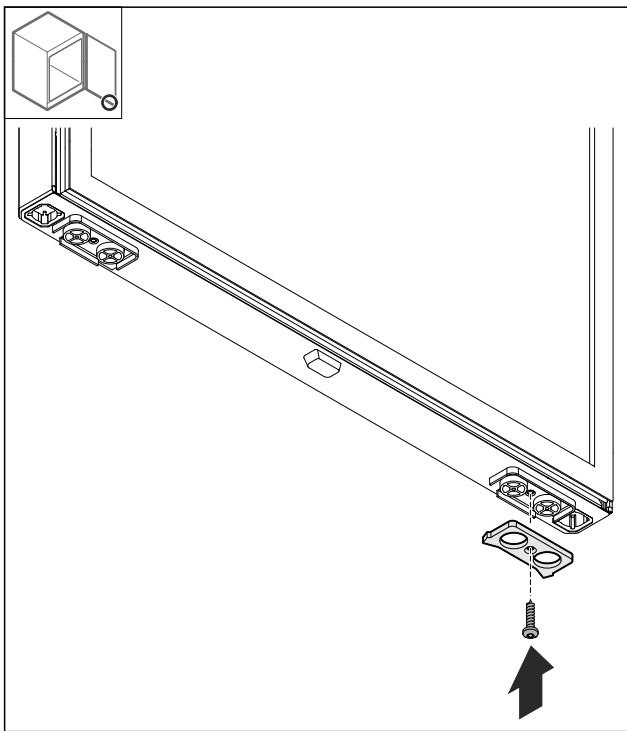

Fig. 23

- ▶ Монтирайте опорната планка на противоположната страна.

## 4.11.9 Премесване на дръжката

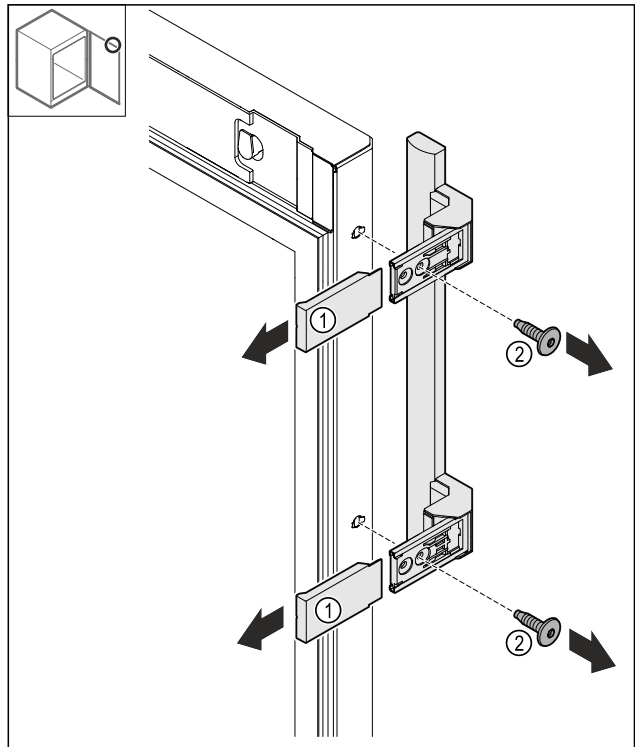

Fig. 24

- ▶ Свалете капците Fig. 24 (1).
- ▶ Разхлабете винтовете Fig. 24 (2).
- ▶ Свалете дръжката.

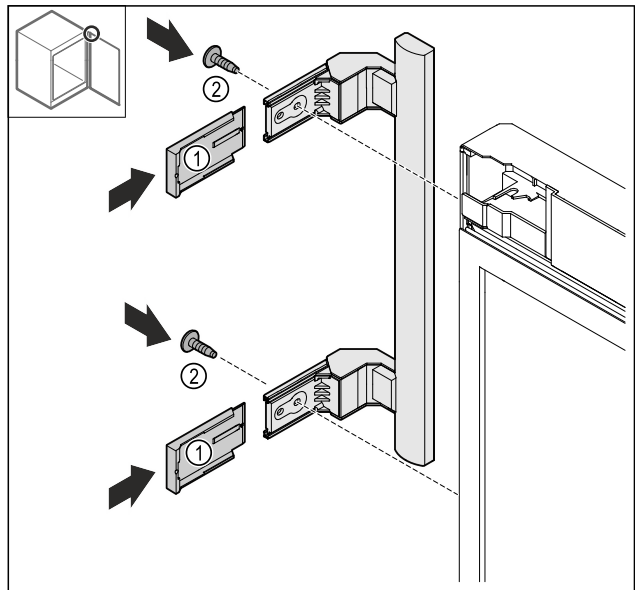

Fig. 25

- ▶ Преместете тапите на противоположната страна.\*
- ▶ Завинтете дръжката на противоположната страна.
- ▶ Нахлузете капците Fig. 25 (1).

## 4.11.10 Сваляне на капака

- ▶ Затворете вратата.

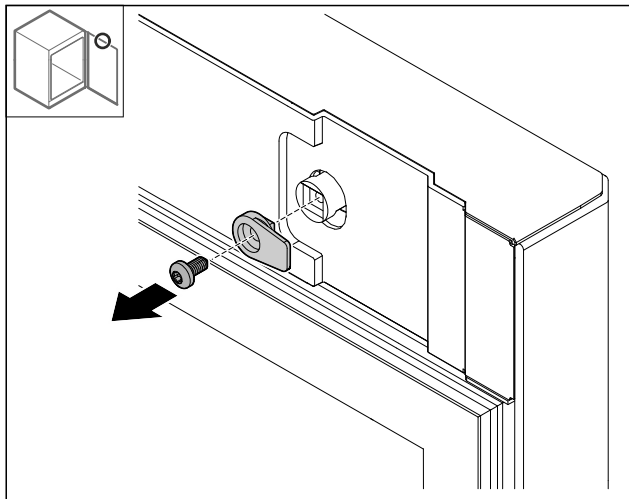

Fig. 26

- ▶ Демонтирайте затварящата кука.

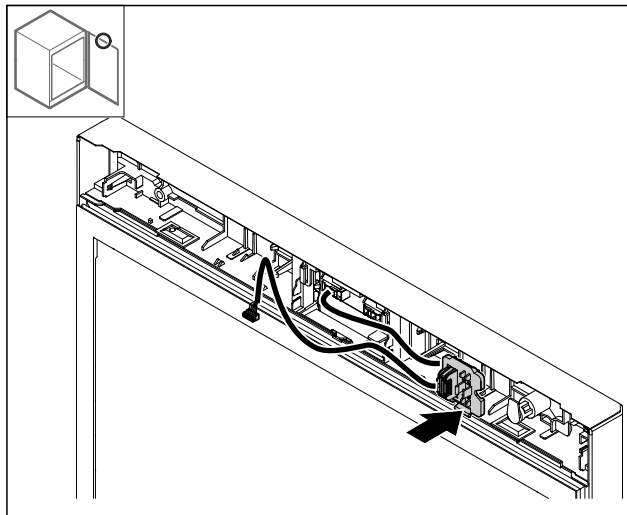

Fig. 29

- ▶ Фиксирайте държача на щекера от противоположната страна.

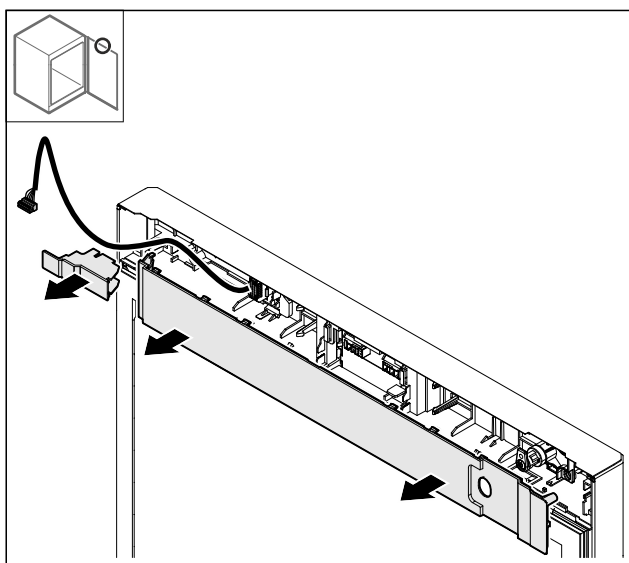

Fig. 27

- ▶ Свалете капците.

## 4.11.11 Преместване на държача на щекера

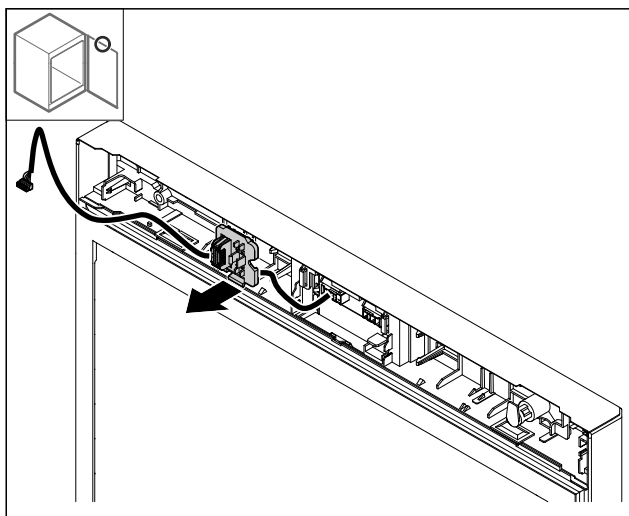

Fig. 28 Монтажната позиция на държача на щекера може да бъде обърната на 180°.

- ▶ Откопчайте държача на щекера.

## 4.11.12 Премесване на ключалката

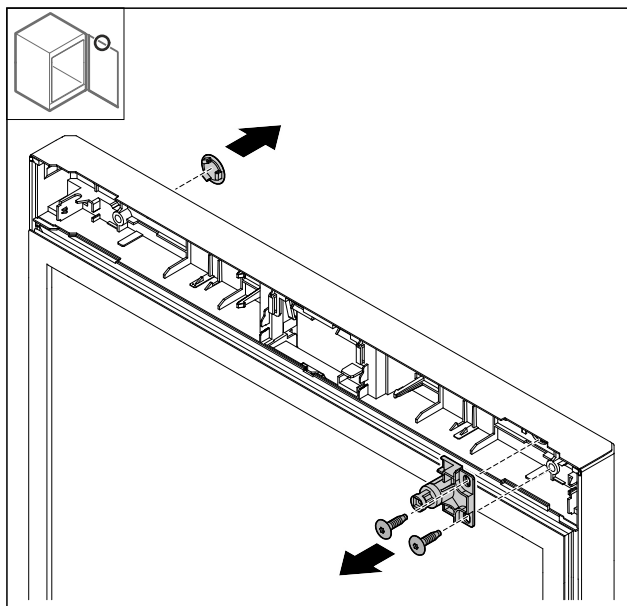

Fig. 30

- ▶ Свалете капака.
- ▶ Демонтирайте ключалката.

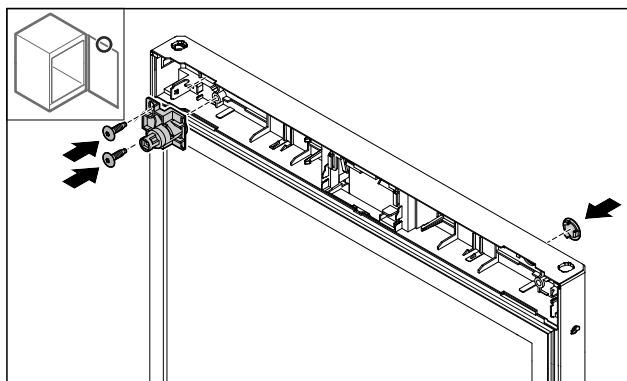

Fig. 31

- ▶ Монтирайте капака на противоположната страна.
- ▶ Поставете ключалката, завъртяна на 180°, на противоположната страна.

## 4.11.13 Нахлузване на капака

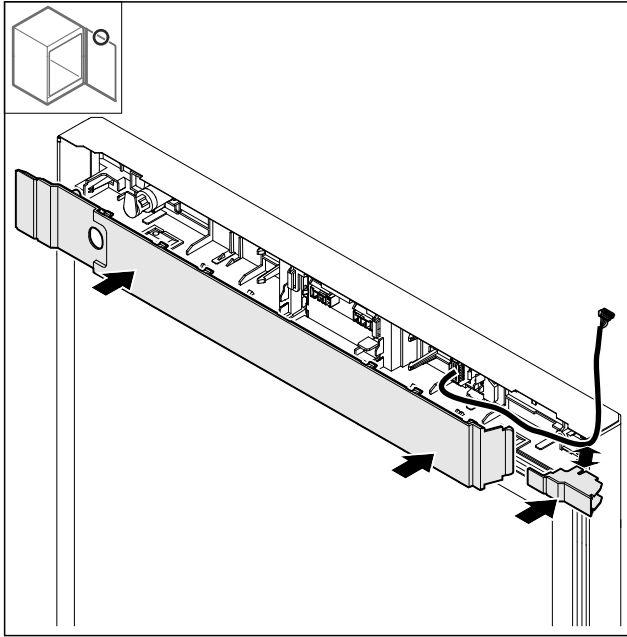

Fig. 32

- ▶ Монтирайте капаците, завъртени на 180°. Уверете се, че кабелът преминава през горния отвор на малкия капак.

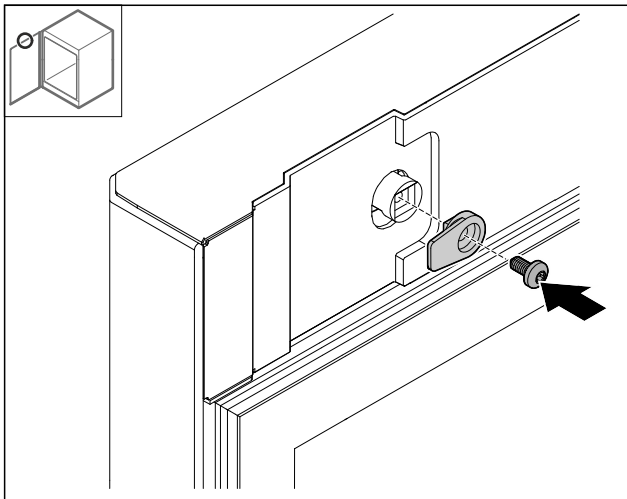

Fig. 33

- ▶ Монтирайте затварящата кука.

## 4.11.14 Преместване на панта горе

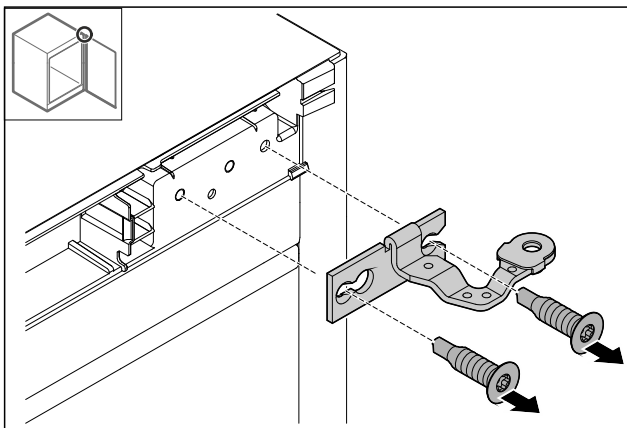

Fig. 34

- ▶ Демонтирайте пантата.

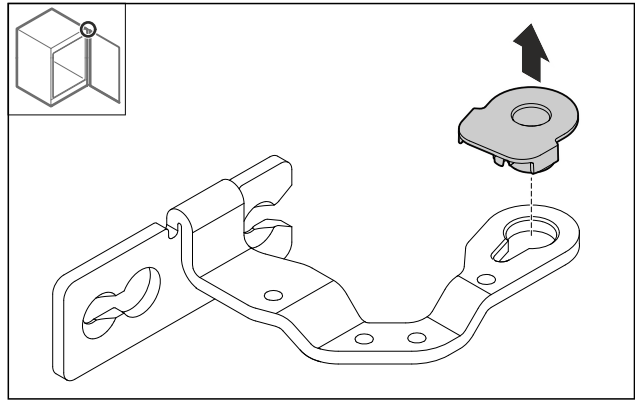

Fig. 35

- ▶ Издърпайте лагерната втулка.

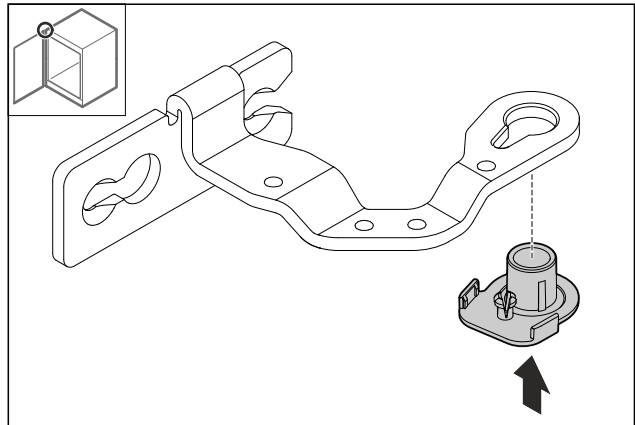

Fig. 36

- ▶ Натиснете лагерната втулка, завъртяна на 180° от долната страна.

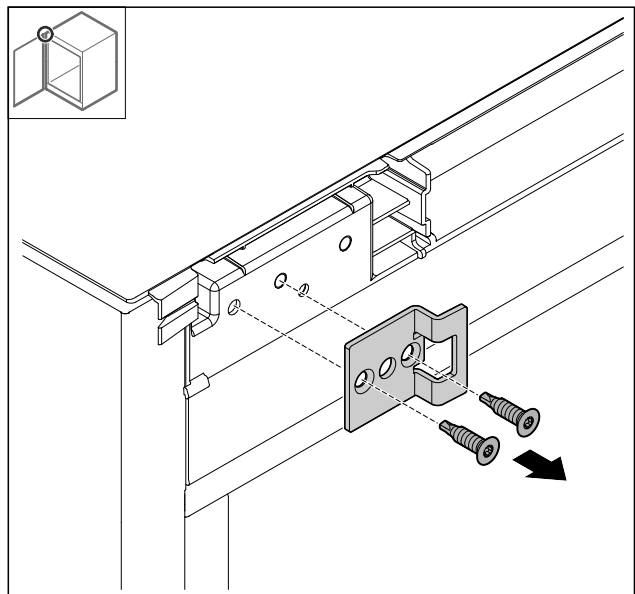

Fig. 37

- ▶ Демонтирайте ъгъла за затваряне.

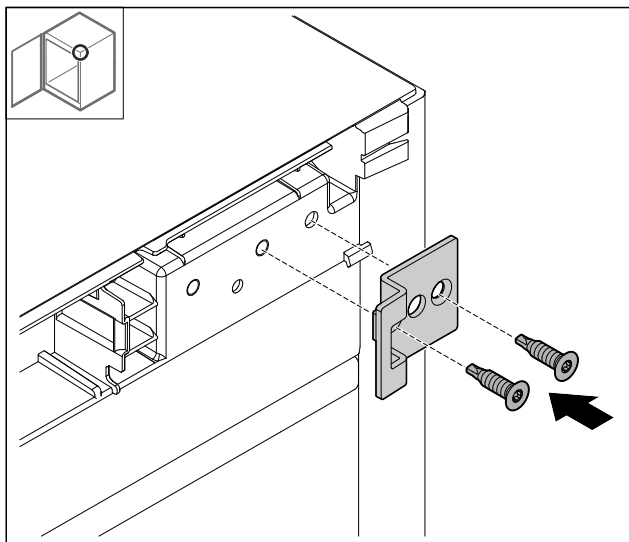

Fig. 38

- ▶ Монтирайте ъгъла за затваряне, завъртян на 180°, на противоположната страна.

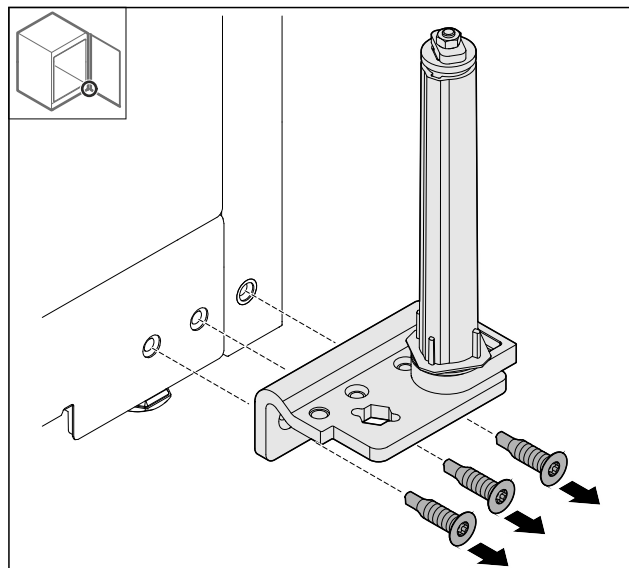

Fig. 41

- ▶ Демонтирайте ъгъла за пантата.

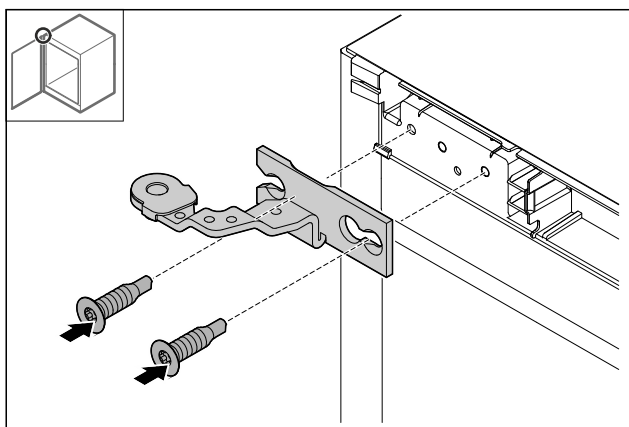

Fig. 39

- ▶ Монтирайте пантата.

## 4.11.15 Преместване на панта долу

### ВНИМАНИЕ

Опасност от нараняване поради напрегната пружина!

- ▶ Не разглобявайте винтовото съединение Fig. 40 (1) на затварящата система.

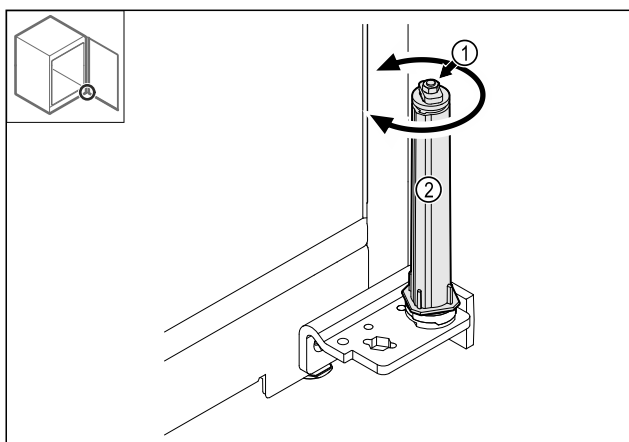

Fig. 40

- ▶ Въртете затварящата система Fig. 40 (2), докато тя щракне.
- ▷ Предварителното напрегане на затварящата система е освободено.

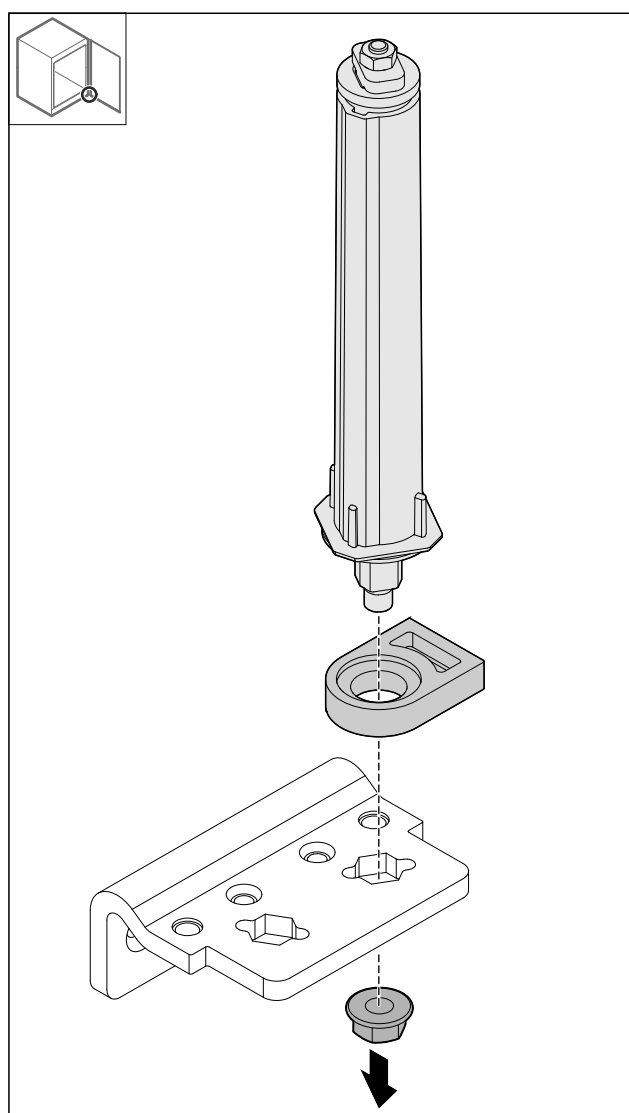

Fig. 42

- ▶ Разхлабете гайките.

### Указание

При поставяне се уверете, че затварящата система е правилно подравнена.



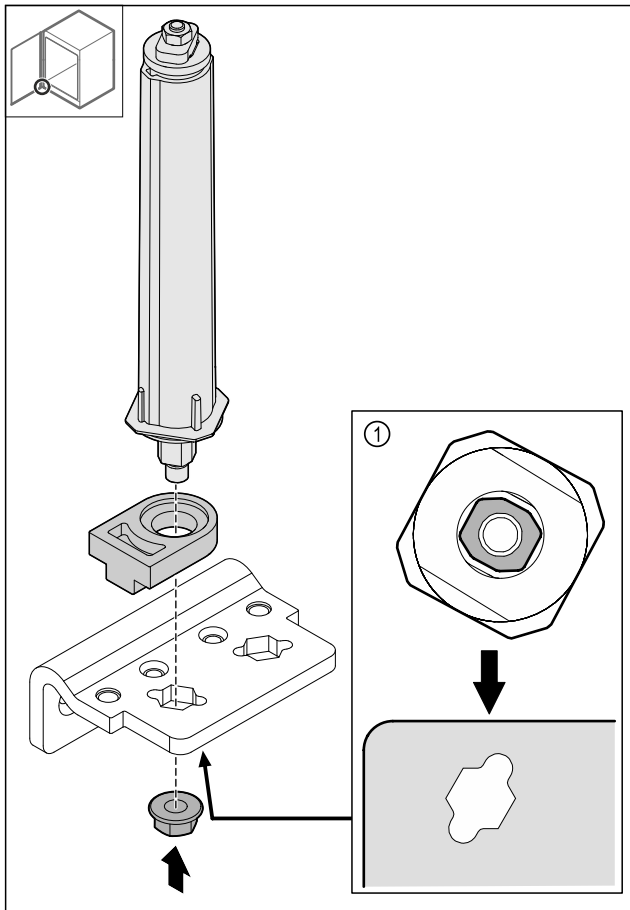

Fig. 43 Изглед отдолу: Fig. 43 (1)

- ▶ Преместете затварящата система в ъгъла на пантата и я фиксирайте с гайката.

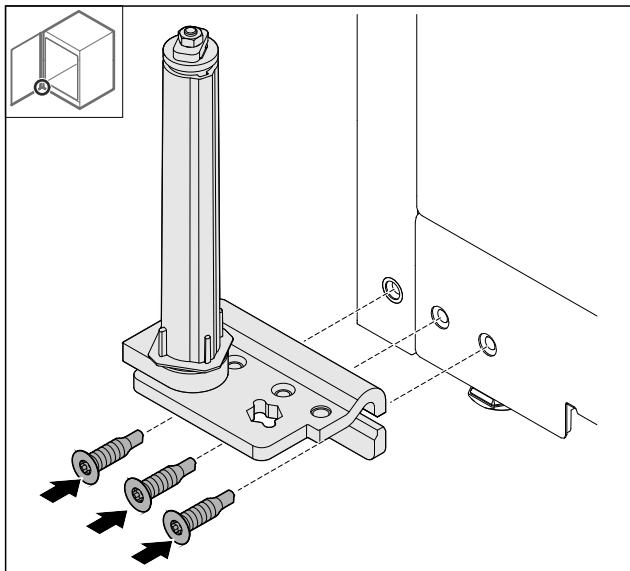

Fig. 44

- ▶ Монтирайте ъгъла на пантата на противоположната страна.

### Указание

Правилното изравняване и предварително напъгане е важно за функционирането на затварящата система.

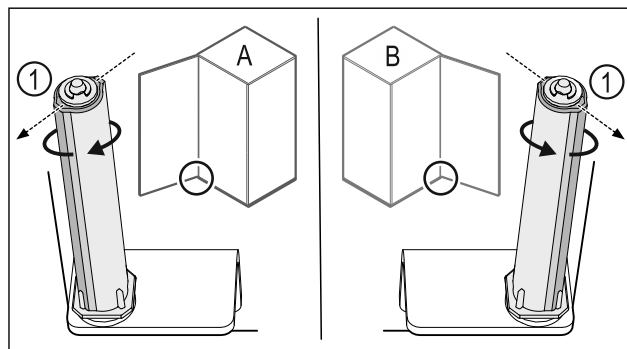

Fig. 45 Отваряне наляво (A) / отваряне надясно (B)

- ▶ Въртете затварящата система срещу съпротивлението, докато ребро на затварящата система Fig. 45 (1) сочи навън.
- ▷ Затварящата система автоматично остава в тази позиция.
- ▷ Затварящата система е изравнена и предварително напъгната.

### 4.11.16 Монтаж на вратата

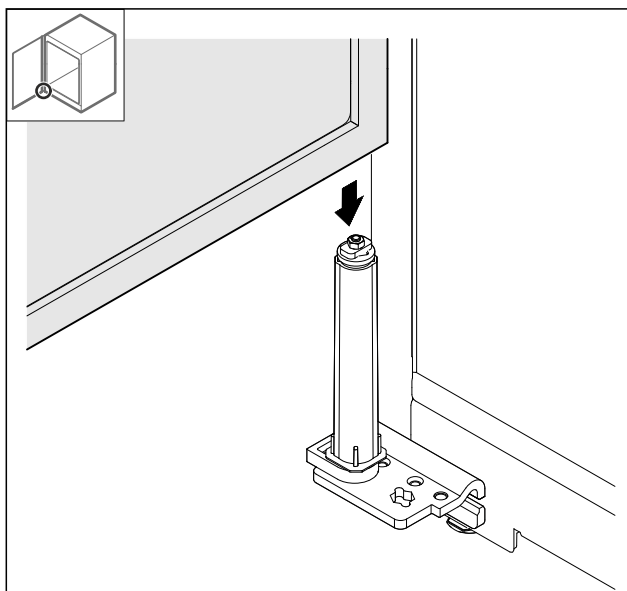

Fig. 46

- ▶ Поставете вратата върху затварящата система.

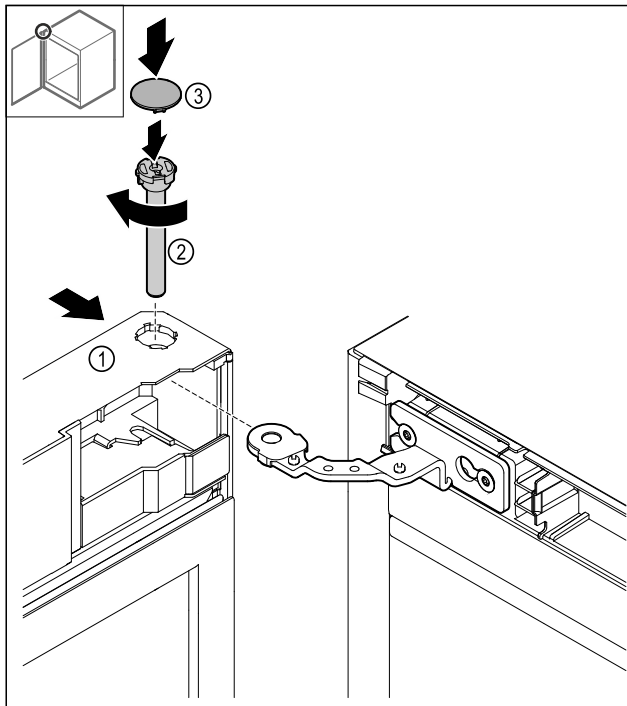

Fig. 47

- ▶ Плъзнете вратата Fig. 47 (1) отгоре върху пантата.
- ▶ Вкарайте болта Fig. 47 (2) и го затегнете в посока на часовниковата стрелка.
- ▶ Нахлузете капака Fig. 47 (4).

## 4.11.17 Поставяне на предната бленда

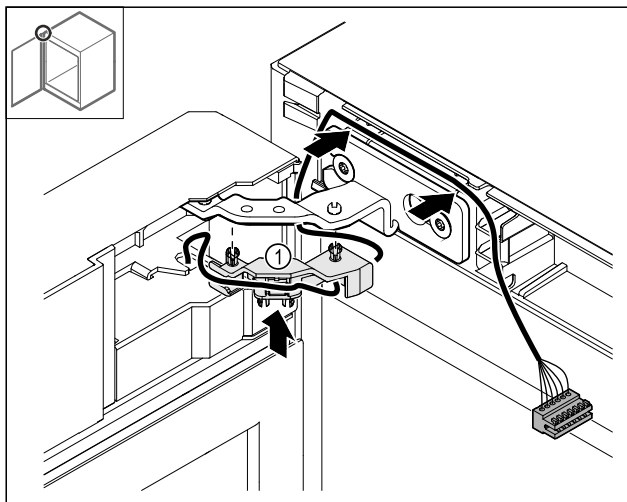

Fig. 48

- ▶ Натиснете държача на кабела Fig. 48 (1) в пантата.
- ▶ Положете кабела в пантата по посока на предната бленда.

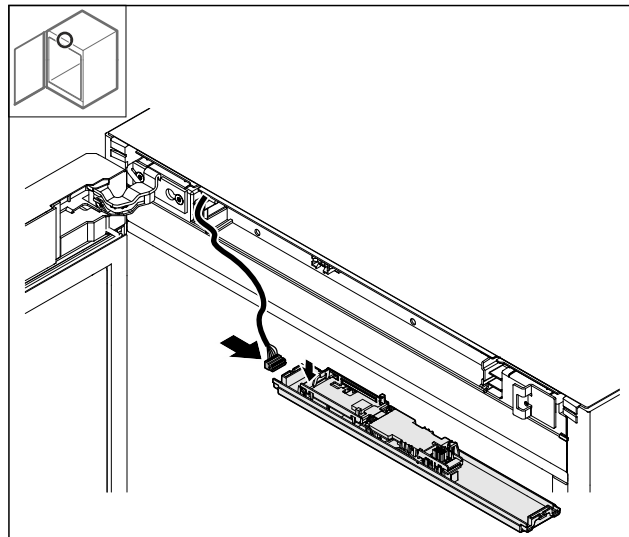

Fig. 49

- ▶ Пъхнете щекера.

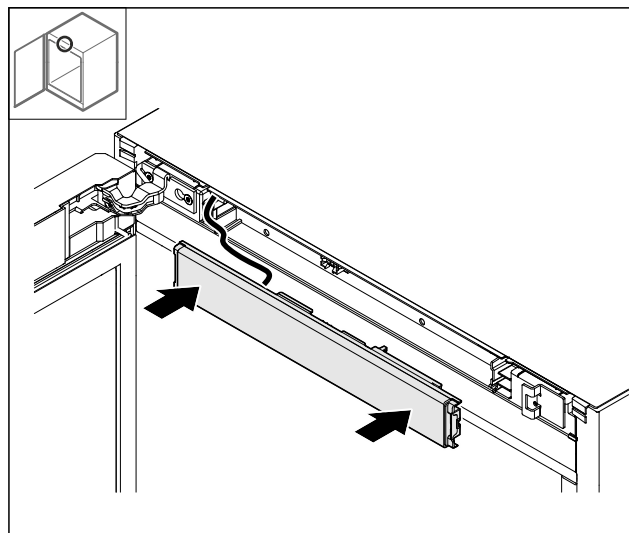

Fig. 50

- ▶ Поставете предната бленда.

## 4.11.18 Поставяне на капаците

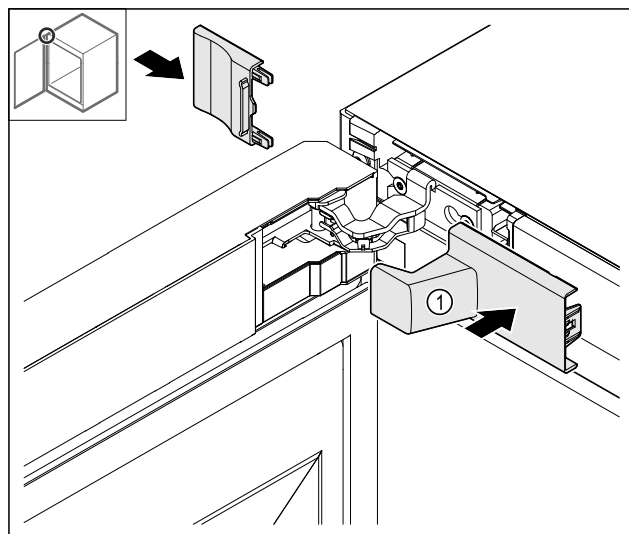

Fig. 51

- (1) Капакът се съдържа в обема на доставката на уреда.
- ▶ Поставете капаците.

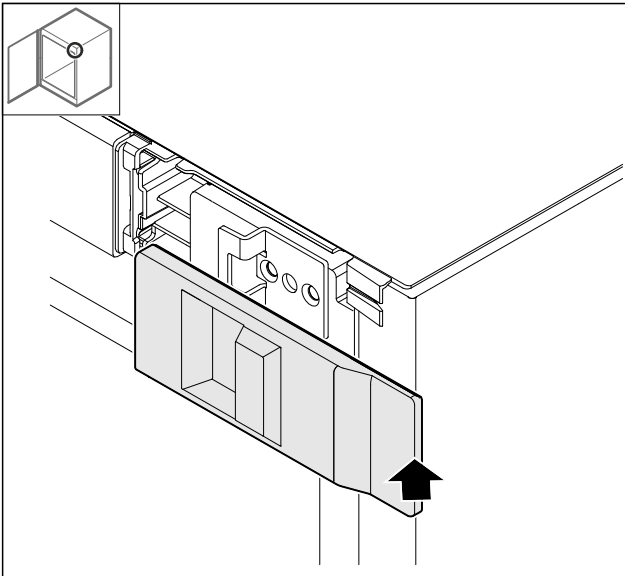

Fig. 52

- ▶ Нахлузете капака.

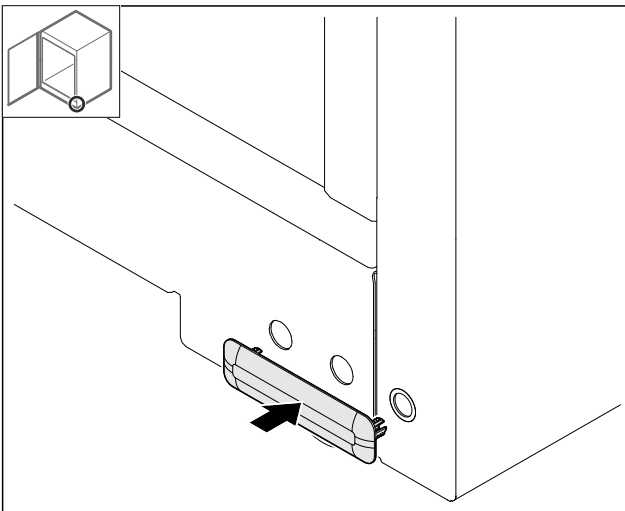

Fig. 53

- ▶ Нахлузете капака.

## 4.11.19 Монтаж на работната плоча

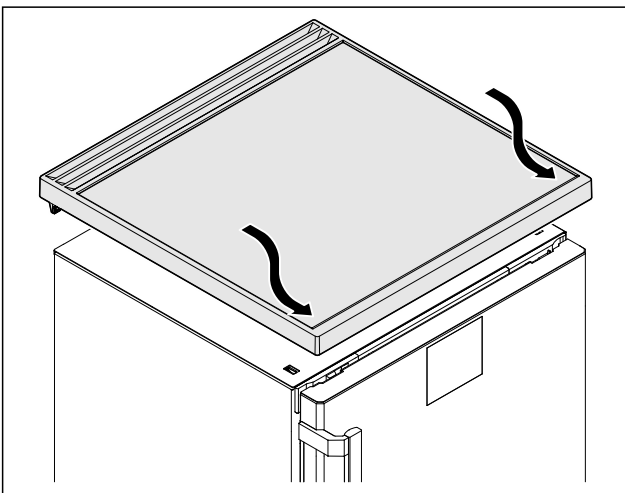

Fig. 54

- ▶ Поставете работната плоча.

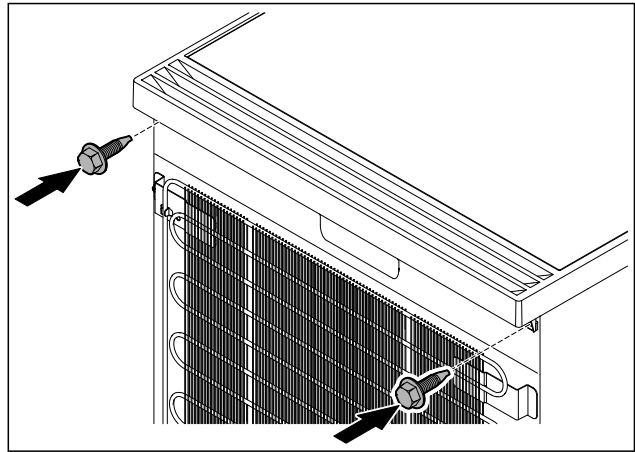

Fig. 55

- ▶ Завинтете работната плоча.

## 4.12 Регулиране на вратата

Ако вратата не е права, тогава можете да регулирате вратата от долния ъгъл на пантата.

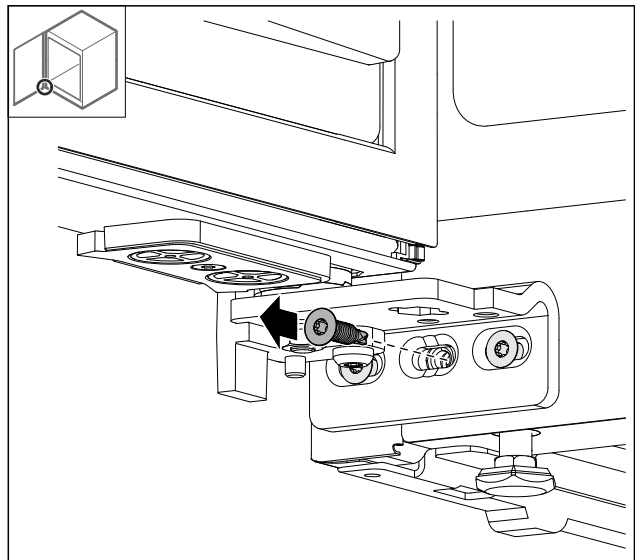

Fig. 56

- ▶ Отстранете средния винт при долния ъгъл на пантата.

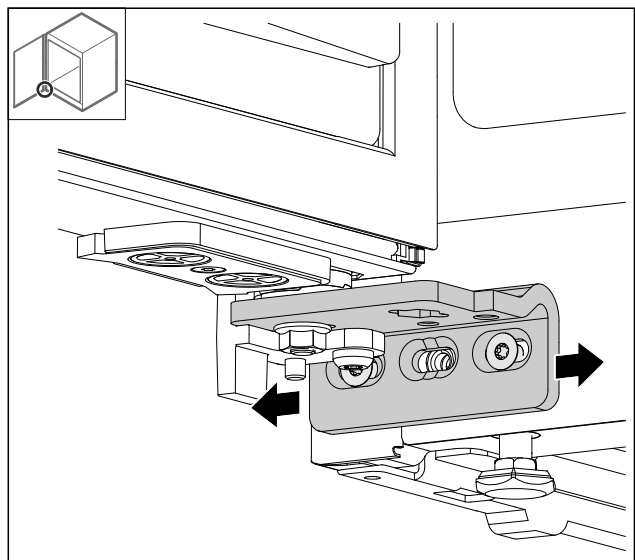

Fig. 57

## Пускане в експлоатация

- ▶ Разхлабете леко двата винта и преместете вратата с ъгъла на пантата надясно или наляво.
- ▶ Затегнете винтовете до упор (средният винт вече не е необходим).
- ▷ Вратата е регулирана право.

### 4.13 Свързване на уреда към електрозахранването



#### ПРЕДУПРЕЖДЕНИЕ

Опасност от токов удар и опасност от нараняване поради повреден уред или повреден захранващ проводник! Опасност за живота и порезни наранявания. Ако уредът или захранващият проводник са били повредени при транспорта, тогава може да получите смъртоносен токов удар. Освен това можете да се порежете на повредените части на корпуса на уреда.

- ▶ След транспорта проверете уреда и захранващия проводник за повреди.
- ▶ В никакъв случай не пускайте уреда в експлоатация, ако уредът или захранващият проводник са повредени.
- ▶ Свържете се със сервизната служба.

Свързвате Вашия уред към електрическата мрежа с помощта на отделно доставен захранващ проводник. Захранващият проводник има в единия си край буска за охлаждащ уред, а в другия си край – мрежов щепсел.

Уверете се, че са изпълнени следните предпоставки:

- Уредът и захранващият проводник не са повредени.
- Уредът е поставен според предписанията. (виж 4.5 Монтаж на дръжка на вратата)
- Изискванията към електрическото свързване са спазени. (виж 4.1 Условия за поставяне)
- Размерите за свързването според предписанията са известни и спазени.
- Мрежовото напрежение и честота отговарят на данните върху информационната табелка.
- Контактът трябва да бъде заземен и електрически безопасен според изискванията.
- Токът за задействане на предпазителя трябва да е между 10 A и 16 A.
- Контактът е леснодостъпен и не е разположен зад уреда.

#### ВНИМАНИЕ

Опасност от повреди поради неправилна експлоатация! Повреда на електрическите компоненти на уреда.

- ▶ Използвайте единствено доставения захранващ проводник.



#### ПРЕДУПРЕЖДЕНИЕ

Опасност от пожар поради неправилно свързване! Изгаряния.

Повреди по уреда.

- ▶ Не използвайте удължителни кабели.
- ▶ Не използвайте разпределителни лайстни.

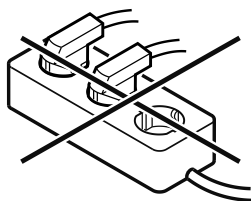

#### ВНИМАНИЕ

Опасност от повреди поради неправилно свързване! Повреди по уреда.

- ▶ Не свързвайте уреда към автономни инвертори, като соларни енергийни системи и бензинови генератори.

- ▶ Свържете щекера на захранващия проводник към захранването с напрежение. Проверете здравето закрепване на мрежовия щекер в контакта.

▷ Ако в рамките на 60 секунди не се извърши действие: Символът В готовност се разнася или изчезва.

- ▷ Уредът е свързан. За първоначално пускане в експлоатация вижте следващата глава или ръководството за употреба.

### 4.14 Включване на уреда (първо пускане в експлоатация)

Уверете се, че са изпълнени следните предпоставки:

- Уредът е поставен и свързан.
- Всички залепващи ленти, лепящи и предпазни фолиа, както и транспортни осигуровки в и по уреда са отстранени.

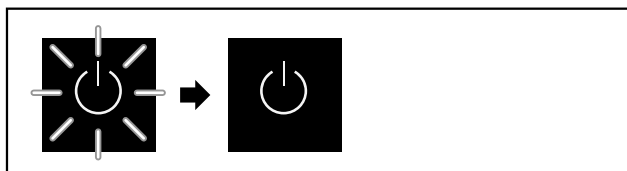

Fig. 58 Примерно изображение

Символът за режима на готовност мига, докато процесът на стартиране приключи.

Дисплеят показва символът за режима на готовност.

Ако уредът се доставя с фабрични настройки, при първото пускане в експлоатация първо трябва да се избере езикът на екрана.

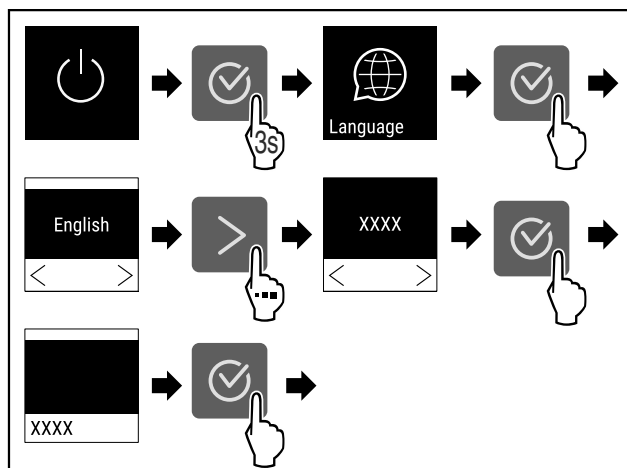

Fig. 59

- ▶ Изпълнете стъпките съгласно фигурата.

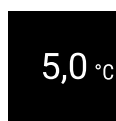

Fig. 60

- ▷ Уредът се включва веднага щом температурата се появи на дисплея.

- ▷ Температурната индикация мига, докато се достигне зададената температура.

## 5 Съхранение

### 5.1 Указания за съхранение

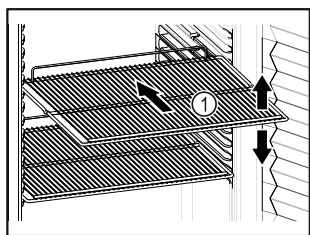

Fig. 61 Примерно изображение

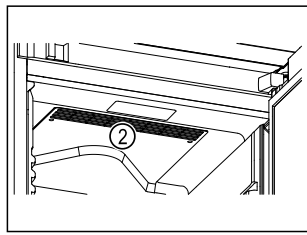
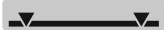

Fig. 62

При складиране съблюдавайте следното:

- Ако стелажите за съхранение Fig. 61 (1) могат да се местят, регулирайте ги според височината.
- Съблюдавайте максималното натоварване. (виж 9.1 Технически данни)
- Зареждайте уреда само след достигане на температурата на съхранение (спазване на веригата на охлаждане).
- Дръжте вентилационните отвори Fig. 62 (2) на циркуляционния вентилатор във вътрешността свободни.
- Охлажданите продукти не трябва да докосват задната стена.
- Охлажданите продукти не стърчат извън рафтовете.
- Съхранявайте течностите в затворени съдове.
- Съхранявайте охлажданите продукти на разстояние един от друг, за да може въздухът да циркулира добре.
- Охладените стоки не трябва да надвишават маркировката за купчина.  Това е важно за правилната циркулация на въздуха и равномерното разпределение на температурата във вътрешността.

## 6 Обслужване

### 6.1 Елементи за обслужване и индикация

Дисплеят предоставя бърз преглед на текущото състояние на уреда, настройката на температурата, състоянието на функциите и настройките, както и съобщенията за аларми и грешки.

Управлява се с помощта на навигационни стрелки и символ за потвърждение.

Функциите могат да бъдат активирани или деактивирани и стойностите на настройките могат да се променят.

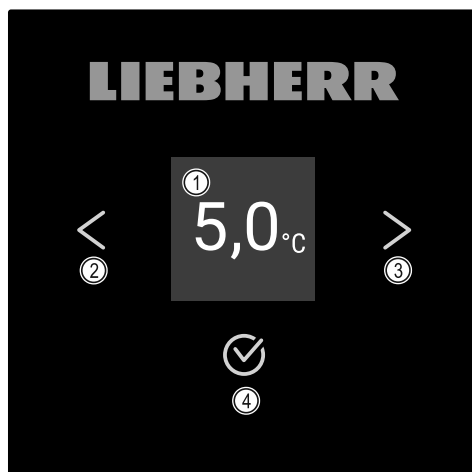

Fig. 63 Дисплей

- (1) Индикация на статуса
- (2) Стрелка за навигация назад
- (3) Стрелка за навигация напред
- (4) Потвърждение

#### 6.1.1 Индикация на статуса



Fig. 64 Индикация на статуса с действителната температура

Индикацията на статуса показва действителната температура и представлява изходната индикация. От там се извършва навигацията към функциите и настройките. Индикацията на статуса може да показва различни символи на индикацията.

#### 6.1.2 Символи на индикацията

Символите на индикацията дават сведения относно текущото състояние на уреда.

Символ	Състояние на уреда
	<b>В готовност</b> Уредът е изключен.
	<b>Мигащ символ за режима на готовност</b> Уредът се стартира.
	<b>Мигаща температура</b> Целевата температура още не е достигната. Уредът охлажда до зададената температура.
	<b>Температурен индикатор</b> Показва текущата вътрешна температура

Символ	Състояние на уреда
	<b>Превключваща се индикация на температурата/символа за размразяване с бяла лента</b> Уредът е в режим на ръчно размразяване
	<b>D на индикацията</b> Уредът е в демонстрационен режим.
	<b>Напомняне за поддръжка</b> Настроеният времеви интервал е изтекъл.
	<b>Пълна памет за данни</b> Паметта за данни (999 часа) е пълна. От тук нататък най-старите данни ще бъдат презаписани.
	<b>Мигащ символ</b> Грешката все още е активна.
	<b>Символ за грешка</b> Уредът е в състояние на грешка.
	<b>Бяла лента отдолу</b> Подменю
	<b>Бяла лента отгоре</b> Предварителна настройка, активна настройка или активна стойност
	<b>Растяща лента</b> Натискайте бутона 3 секунди, за да активирате настройката.
	<b>Намаляваща лента</b> Натискайте бутона 3 секунди, за да деактивирате настройката.

Символ на индикацията за статуса

## 6.1.3 Акустични сигнали

Сигнал се чува в следните случаи:

- Когато дадена функция или стойност е потвърдена.
- Когато функция или стойност не могат да бъдат активирани или деактивирани.
- След като възникне грешка.
- При алармено съобщение.

Алармените тонове могат да се включват и изключват в клиентското меню.

## 6.2 Функции на уреда

### 6.2.1 Указания за функциите на уреда

Функциите на уреда са настроени заводски по такъв начин, че Вашият уред да е напълно функционален.

Преди да промените, активирате или деактивирате функции на уреда се уверете, че са изпълнени следните предпоставки:

- Прочели сте и сте разбрали описанията за начина на функциониране на дисплея. (виж 3 Начин на функциониране на дисплея Touch)
- Запознали сте се с елементите за обслужване и индикация на Вашия уред. (виж 6.1 Елементи за обслужване и индикация)

### 6.2.2 Включване и изключване на уреда



Тази настройка позволява включване и изключването на целия уред.

#### Включване на уреда

Без активиран DemoMode:

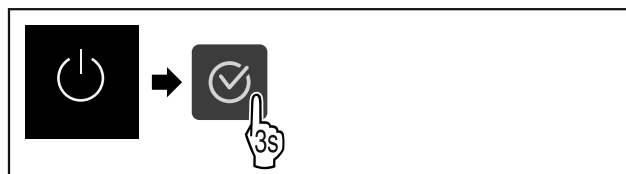

Fig. 65

► Изпълнете стъпките съгласно фигурата.

С активиран DemoMode:

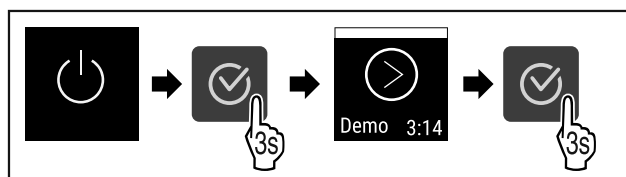

Fig. 66

► Изпълнете стъпките съгласно фигурата.

#### Указание

Деактивирайте DemoMode преди края на обратното броене.

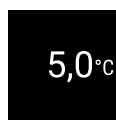

Fig. 67

► Индикацията за температурата се появява на дисплея.

#### Изключване на уреда



Fig. 68

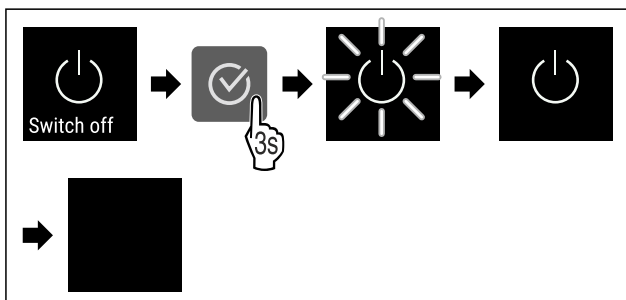

Fig. 69

- ▶ Изпълнете стъпките съгласно фигурата.
- ▷ Дисплеят показва символа за режима на готовност.
- ▷ Дисплеят изгасва след около 10 минути.



## 6.2.3 Температура

Температурата зависи от следните фактори:

- честотата на отваряне на вратата
- продължителността на отваряне на вратата
- стайната температура на мястото на поставяне
- вида, температурата и количеството на охлаждащите продукти

### Указание

В някои части на вътрешността температурата на въздуха може да се различава от температурната индикация.

### Задаване на температурата

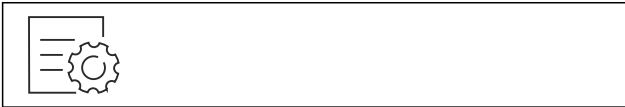

Fig. 70

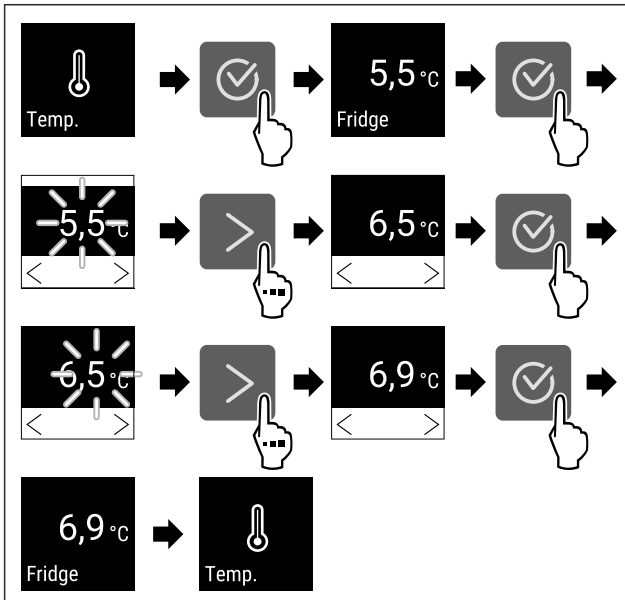

Fig. 71 Промяна на температурата от 5,5 °C на 6,9 °C

- ▶ Изпълнете стъпките съгласно фигурата.
- ▷ Температурата е зададена.

## 6.2.4 Запис на температурите



Уредът показва вътрешните минимални и максимални температури. Записването им започва автоматично след включване на уреда с интервал от една минута. След 999 часа (приблизително 40 дни) се показва съобщение, че паметта за данни е пълна. След това записът на температурите трябва да се нулира.

### Указание

Препоръчително е да нулирате записът на температурите при пускането на уреда в експлоатация **еднократно след достигане на зададената температура**. Това означава, че показаната стойност на максималната температура е значима.

## Показване на запис на температурите

Записът на температурите показва продължителността на записване и измерените през това време минимални и максимални температури.



Fig. 72



Fig. 73

- ▷ Появява се екранът за статуса със записите на температурата.

## Нулиране на запис на температурите

Показаните минимална и максимална температура могат да бъдат нулирани по всяко време. Показаните стойности се изтриват и интервалът на записване се рестартира.



Fig. 74

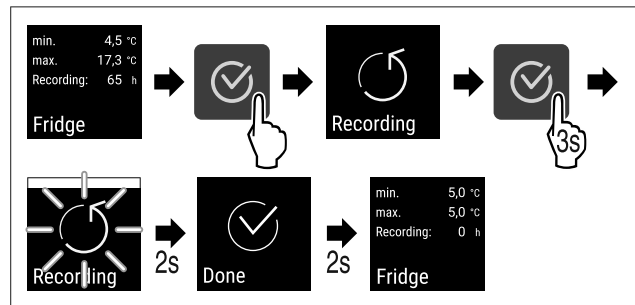

Fig. 75

- ▶ Изпълнете стъпките съгласно илюстрацията.
- ▷ Записът на температурите е нулиран.
- ▷ Интервалът на запис се рестартира.

## 6.2.5 Осветление



Уредът е оборудван с вътрешно осветление.

Можете да включите за постоянно вътрешното осветление. (виж Включване на осветлението\*)

Когато отворите вратата на уреда, вътрешното осветление се включва.

### Изключване на осветлението\*



Fig. 76

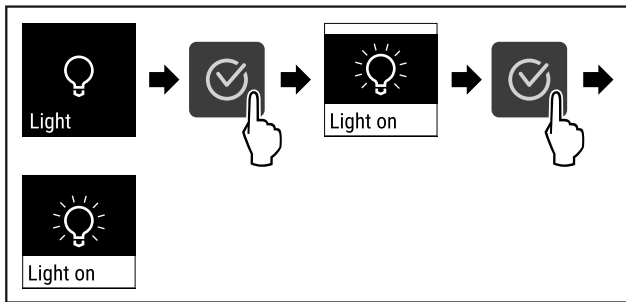

Fig. 77

- ▶ Изпълнете стъпките съгласно фигурата.
- ▷ Осветлението е изключено.

### Включване на осветлението\*



Fig. 78

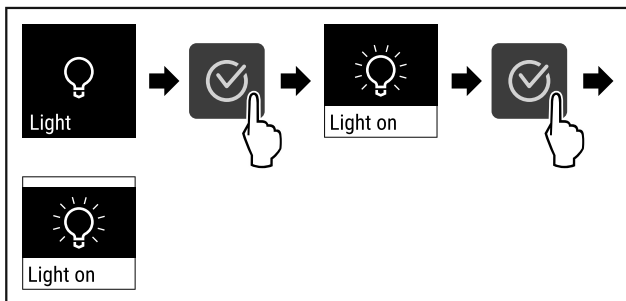

Fig. 79

- ▶ Изпълнете стъпките съгласно фигурата.
- ▷ Осветлението е включено.

## 6.2.6 Защита на достъпа до меню Настройки



Тази настройка позволява достъпът до меню Настройки да бъде защитен с трицифрен ПИН код.

Приложение:

- Предотвратяване на неволна промяна на настройки и функции.
- Предотвратяване на неволно изключване на уреда.
- Предотвратяване на неволна промяна на температурата.

### Указание

- ▶ В следните примери е използван фабрично зададения ПИН код: 1 1 1.

### Активиране на защитата на достъпа до меню Настройки

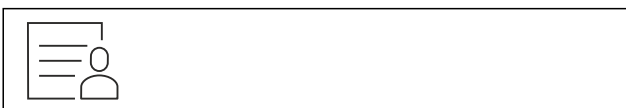

Fig. 80

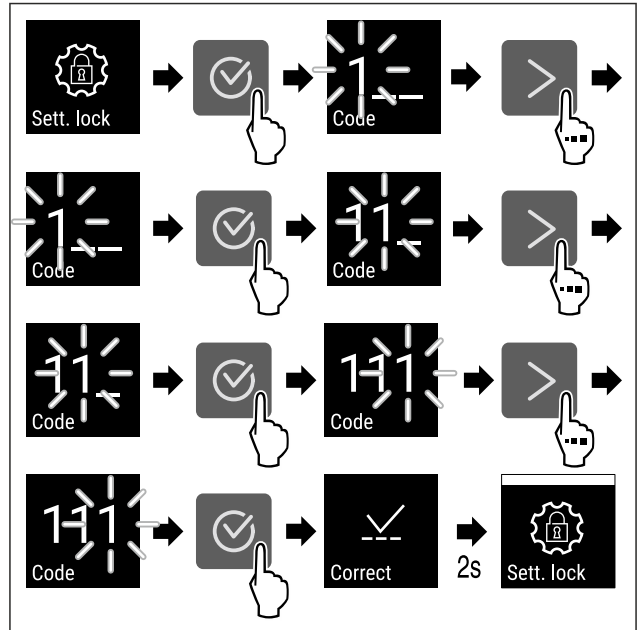

Fig. 81

- ▶ Изпълнете стъпките съгласно фигурата.
- ▷ Защитата на достъпа до меню Настройки е активирана.

### Промяна на ПИН кода за защита на достъпа до меню Настройки

Вижте: (виж 6.2.7 Кодове за достъп)

### Деактивиране на защитата на достъпа до меню Настройки

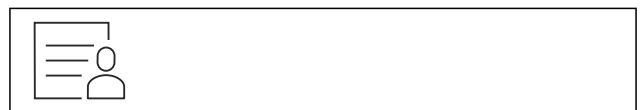

Fig. 82

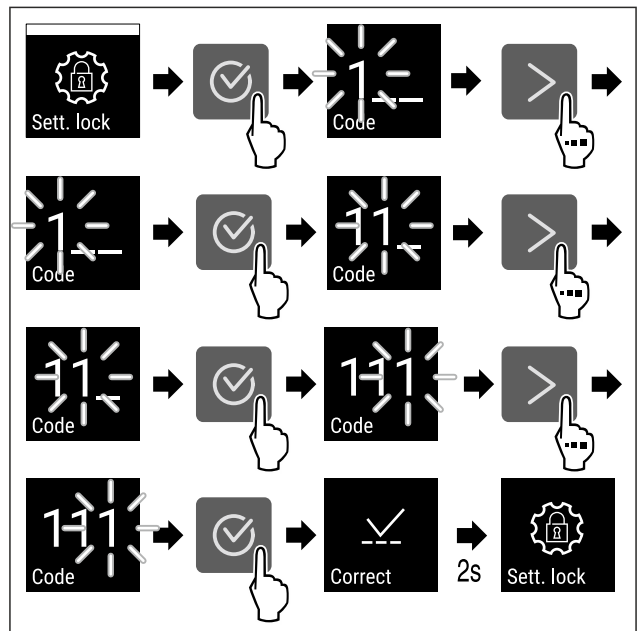

Fig. 83

- ▶ Изпълнете стъпките съгласно фигурата.
- ▷ Защитата на достъпа до меню Настройки е деактивирана.



## Отваряне на менюто със запазените настройки

Ако защитата на достъпа е активна, трябва да се въведе ПИН кодът, за да се отвори меню Настройки. Щом излезете от меню Настройки, защитата на достъпа се активира автоматично.

▶ Натискайте стрелката за навигация дотогава, докато се покаже функцията.

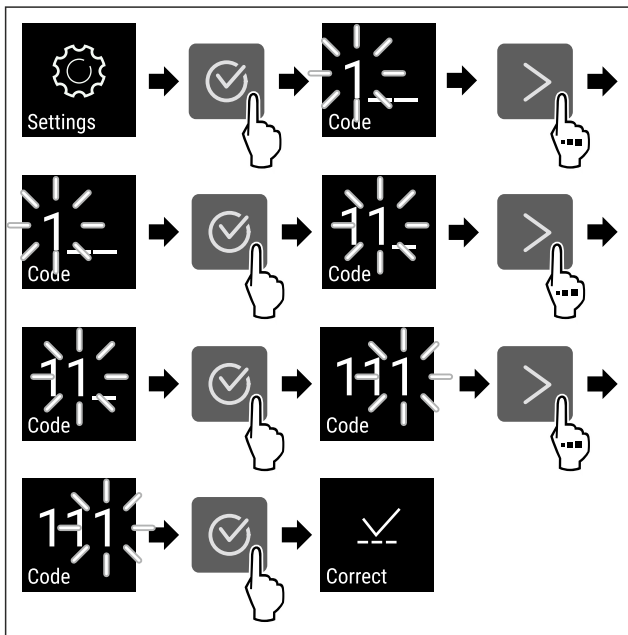

Fig. 84

- ▶ Изпълнете стъпките съгласно фигурата.
- ▷ ПИН кодът е правилен.
- ▷ Отваря се меню Настройки.

## 6.2.7 Кодове за достъп

Възможни са различни настройки.

Приложение:

- Промяна на кода за настройката.
- Нулиране на кода за настройката.

### Защита на достъпа до меню Настройки



#### Промяна на кода за настройката

Тази настройка Ви позволява да промените кода за настройка за защита на достъпа до меню Настройки.

Тази настройка става на 3 стъпки:

- Въвеждане на стария код за настройката
- Въвеждане на новия код за настройката
- Потвърждаване на новия код за настройката

#### Указание

- ▶ Следният пример променя фабричния код за настройката по подразбиране **1 1 1**.
- ▶ Новият код за настройката е: **2 3 4**



Fig. 85

**Защита на достъпа до меню Настройки трябва да е активна.** (виж 6.2.6 Защита на достъпа до меню Настройки)

- ▶ Натискайте стрелката за навигация дотогава, докато се покаже функцията.

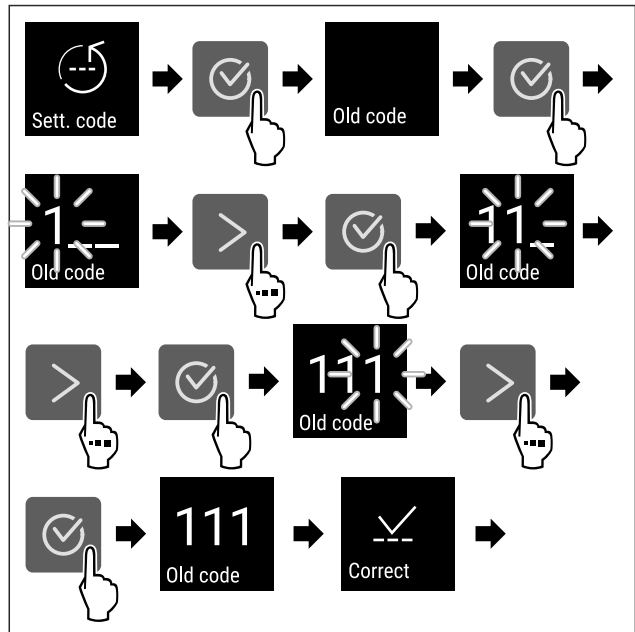

Fig. 86

- ▶ Изпълнете стъпките съгласно фигурата.
- ▷ Необходимо е въвеждане на стария код за настройката.

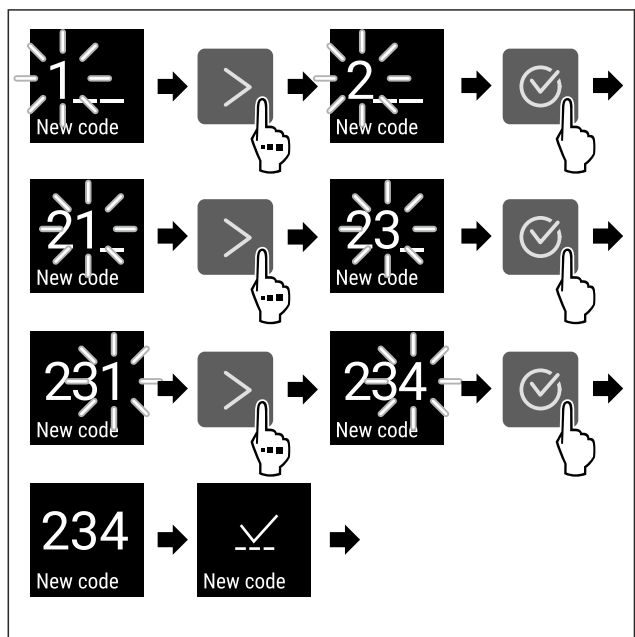

Fig. 87

- ▶ Изпълнете стъпките съгласно фигурата.
- ▷ Необходимо е въвеждане на новия код за настройката.

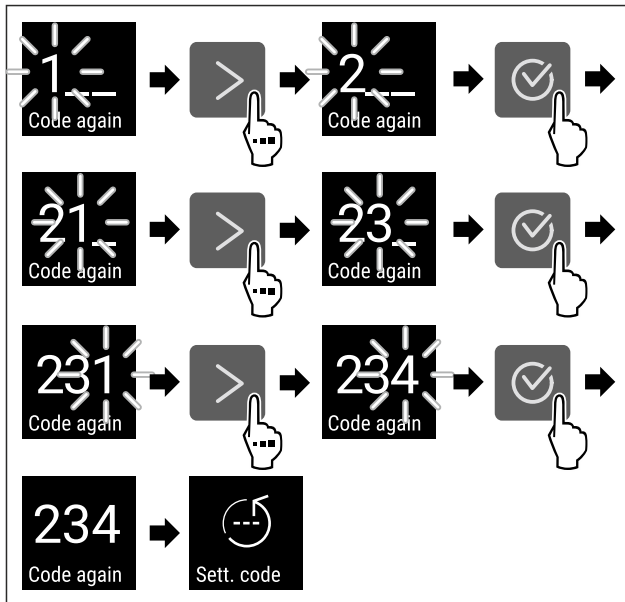

Fig. 88

- ▶ Изпълнете стъпките съгласно фигурата.
- ▷ Необходимо е потвърждение на новия код за настройката.
- ▷ Кодът за настройката е променен.

### Нулиране на кода за настройката

Забравен или неизвестен код за настройка за защита на достъпа до меню Настройки.

- ▶ Върнете фабричните настройки на уреда (виж 6.2.27 Връщане на фабричните настройки).
- ▷ Уредът се връща към първоначалните настройки.
- ▷ Фабричният код за настройката е: **1 1 1**

### 6.2.8 Напомняне за интервала за поддръжка



Настройка на интервала от време преди напомняне за извършване на поддръжка.

Могат да се зададат следните стойности:

- 7 дни
- 14 дни
- 30 дни
- 60 дни
- 90 дни
- 180 дни
- 360 дни
- 720 дни
- 1080 дни
- Изкл.

### Настройка на напомнянето на интервала за поддръжка

Следващите стъпки описват начина на настройване на интервала от време до поддръжката.



Fig. 89

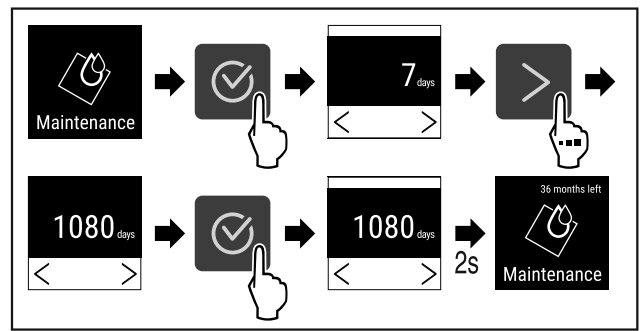

Fig. 90

- ▶ Изпълнете стъпките съгласно фигурата.
- ▷ Интервалът от време преди напомняне за извършване на поддръжка е настроен.
- ▷ Показва се оставащото време.

### 6.2.9 Език



С тази настройка се задава езикът на дисплея.

#### Настройка на езика



Fig. 91

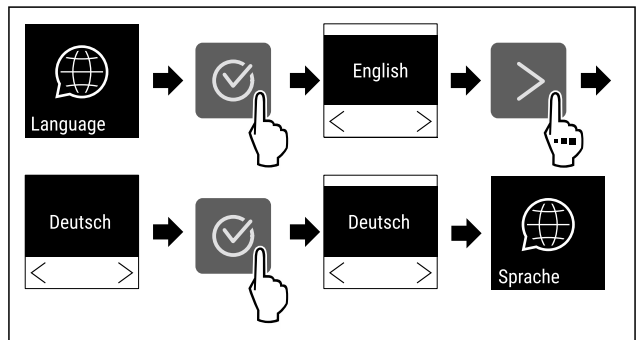

Fig. 92

- ▶ Изпълнете стъпките съгласно фигурата.
- ▷ Избраният език е зададен.

### 6.2.10 Единица за температурата



С тази функция настройвате температурната единица. Като температурна единица можете да настройвате градуси по Целзий или градуси по Фаренхайт.

#### Настройване на температурна единица

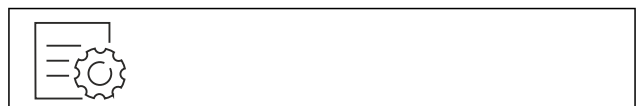

Fig. 93

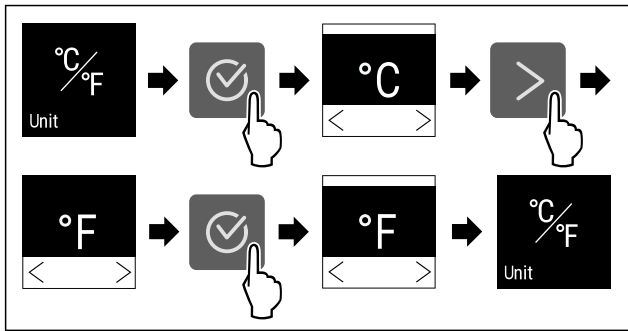

Fig. 94 Примерно изображение: Промяна от градуси Целзий на градуси Фаренхайт.

- ▶ Изпълнете стъпките съгласно фигурата.
- ▷ Температурната единица е настроена.

## 6.2.11 Яркост на дисплея



С тази функция настройвате яркостта на дисплея на степени.

Можете да настройвате следните степени на яркост:

- 40 %
- 60 %
- 80 %
- 100 % (предварителна настройка)

### Настройване на яркостта

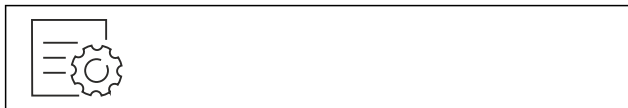

Fig. 95

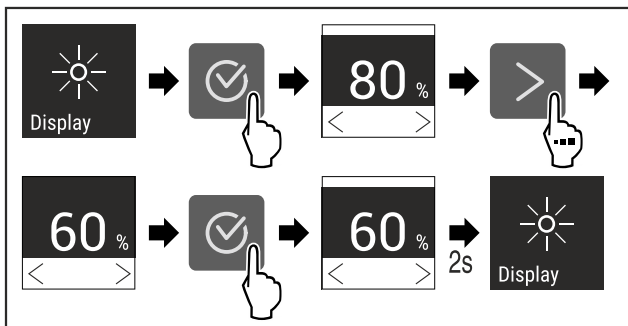

Fig. 96 Примерно изображение: Промяна от 80 % на 60 %.

- ▶ Изпълнете стъпките съгласно фигурата.
- ▷ Яркостта е настроена.

## 6.2.12 Alarm Sound



Тази функция позволява да се включват и изключват всички алармени тонове, като например аларма за врата.

### Активиране на Alarm Sound



Fig. 97

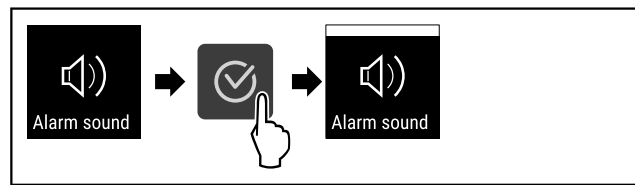

Fig. 98

- ▶ Изпълнете стъпките съгласно фигурата.
- ▷ Alarm Sound е активиран.

### Деактивиране на Alarm Sound



Fig. 99

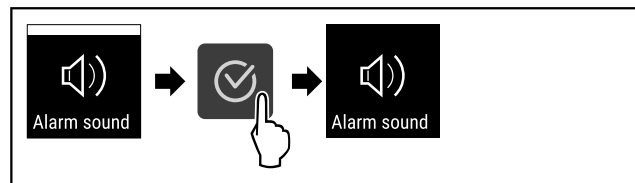

Fig. 100

- ▶ Изпълнете стъпките съгласно фигурата.
- ▷ Alarm Sound е деактивиран.

## 6.2.13 Key Sound



Тази функция позволява включване и изключване на всички тонове за потвърждение и Startsound.

### Активиране на Key Sound

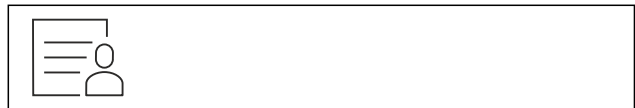

Fig. 101

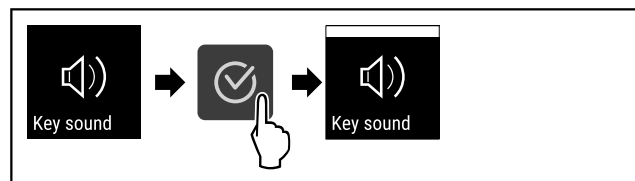

Fig. 102

- ▶ Изпълнете стъпките съгласно фигурата.
- ▷ Key Sound е активиран.

### Деактивиране на Key Sound



Fig. 103

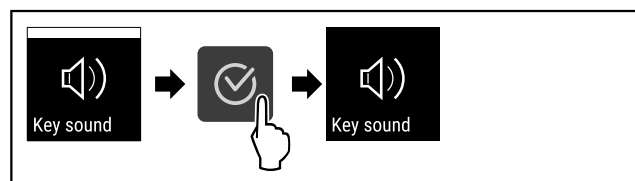

Fig. 104

- ▶ Изпълнете стъпките съгласно фигурата.
- ▷ Key Sound е деактивиран.

## 6.2.14 WLAN връзка



### Указание

Liebherr SmartMonitoring Dashboard не е на разположение във всички държави. Проверете наличността чрез QR кода, като въведете модела си.

### Указание

Използването на Liebherr SmartMonitoring Dashboard на <https://smartmonitoring.liebherr.com> изисква инсталиран SmartModule и търговски акаунт в MyLiebherr. По време на онлайн пускането в експлоатация можете да влезете директно с Вашите съществуващи данни за влизане в системата или да се регистрирате и да създадете фирмен акаунт.

Тази настройка установява безжична връзка между уреда и интернет. Връзката се управлява чрез SmartModule. Уредът може да бъде свързан чрез базираното на браузър [Liebherr SmartMonitoring Dashboard](#) и могат да се използват разширени опции и индивидуални възможности за управление, администриране и наблюдение.

### Указание

Можете да закупите принадлежности от сервисната служба (виж 9.3 Сервисна служба) и в магазина Liebherr-Hausgeräte на [home.liebherr.com/shop/de/deu/zubehor.html](http://home.liebherr.com/shop/de/deu/zubehor.html).

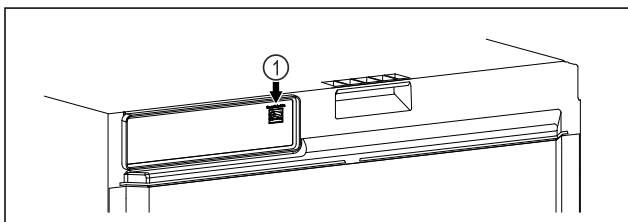

Fig. 105

Уверете се, че са изпълнени следните предпоставки:

- Използва се SmartModule Fig. 105 (1).

### Установяване на връзка

Пуснете в експлоатация и настройте Вашия SmartModule онлайн чрез [Liebherr SmartMonitoring Dashboard](#) на Вашето крайно устройство с възможност за достъп до интернет.

На [Liebherr SmartMonitoring Dashboard](#) ще намерите информация за допълнителния монтаж на SmartModule.



Fig. 106

- ▶ Отворете [Liebherr SmartMonitoring Dashboard](#) (виж Fig. 106).

На хладилник или фризер:



Fig. 107

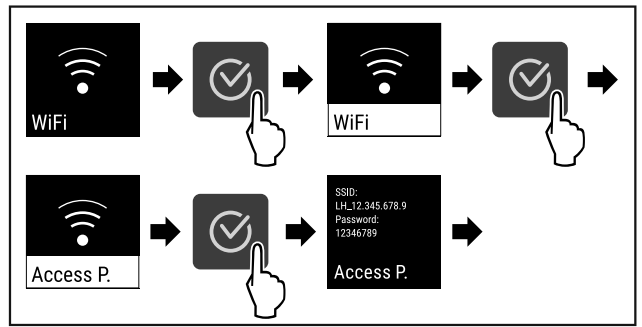

Fig. 108

- ▶ Изпълнете стъпките съгласно фигурата.
- ▶ Продължете процеса на настройка на Вашето крайно устройство с възможност за достъп до интернет: [Liebherr SmartMonitoring Dashboard](#)

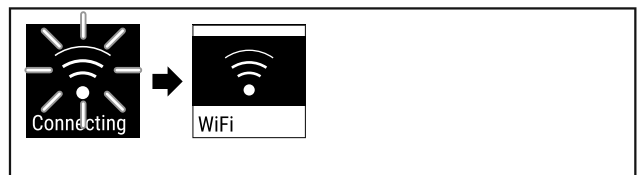

Fig. 109

- ▶ Връзката се установява.
- ▷ Появява се WiFi connecting. Символът пулсира.
- ▶ Следвайте инструкциите на [Liebherr SmartMonitoring Dashboard](#).
- ▷ Връзката е установена.

### Прекъсване на връзка

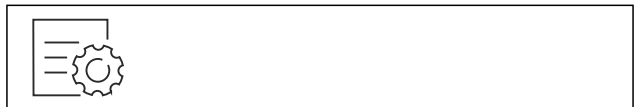

Fig. 110

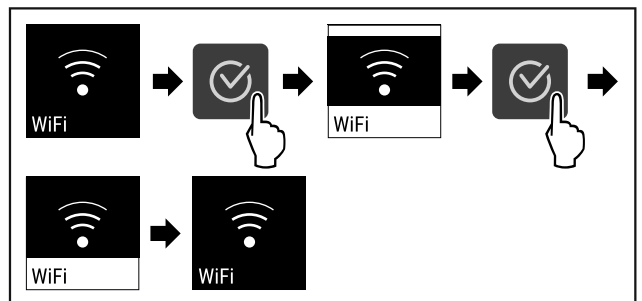

Fig. 111

- ▶ Изпълнете стъпките съгласно фигурата.
- ▷ Връзката е прекъсната.

### Нулиране на връзка

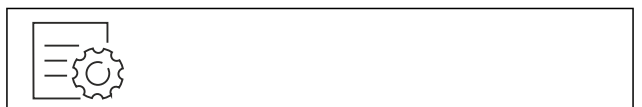

Fig. 112

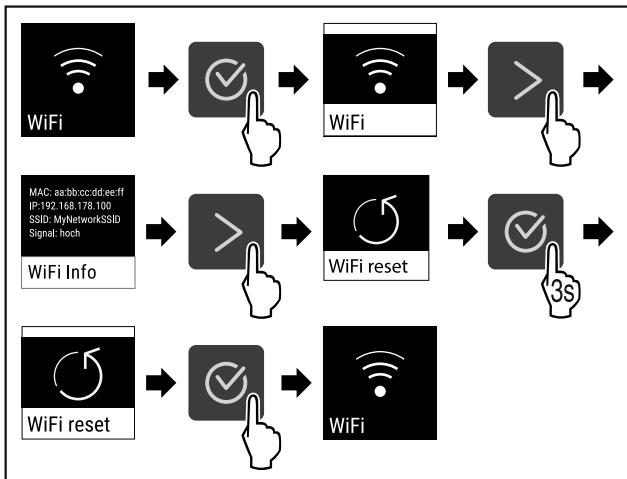

Fig. 113

- ▶ Изпълнете стъпките съгласно фигурата.
- ▷ WiFi настройките се нулират до състоянието на доставка.



## 6.2.15 LAN връзка

### Указание

Liebherr SmartMonitoring Dashboard не е на разположение във всички държави. Проверете наличността чрез QR кода, като въведете модела си.

### Указание

Използването на Liebherr SmartMonitoring Dashboard на <https://smartmonitoring.liebherr.com> изисква инсталиран SmartModule и търговски акаунт в MyLiebherr. По време на онлайн пускането в експлоатация можете да влезете директно с Вашите съществуващи данни за влизане в системата или да се регистрирате и да създадете фирмен акаунт.

Тази настройка установява кабелна връзка между уреда и интернет. Връзката се управлява чрез SmartModule. Уредът може да бъде свързан чрез базираното на браузър [Liebherr SmartMonitoring Dashboard](https://smartmonitoring.liebherr.com) и могат да се използват разширени опции и индивидуални възможности за управление, администриране и наблюдение.

### Указание

Можете да закупите принадлежности от сервисната служба (виж 9.3 Сервисна служба) и в магазина Liebherr-Hausgeräte на [home.liebherr.com/shop/de/deu/zubehor.html](https://home.liebherr.com/shop/de/deu/zubehor.html).

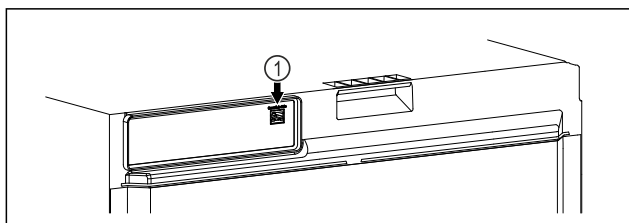

Fig. 114

Уверете се, че са изпълнени следните предпоставки:

- Използва се SmartModule Fig. 114 (1).
- Мрежовият кабел е свързан.
- Мрежата е свързана с интернет.

### Установяване на връзка

Пуснете в експлоатация и настройте Вашия SmartModule онлайн чрез [Liebherr SmartMonitoring Dashboard](https://smartmonitoring.liebherr.com) на Вашето крайно устройство с възможност за достъп до интернет.

На [Liebherr SmartMonitoring Dashboard](https://smartmonitoring.liebherr.com) ще намерите информация за допълнителния монтаж на SmartModule.



Fig. 115

- ▶ Отворете [Liebherr SmartMonitoring Dashboard](https://smartmonitoring.liebherr.com) (виж Fig. 115).

На хладилник или фризер:



Fig. 116

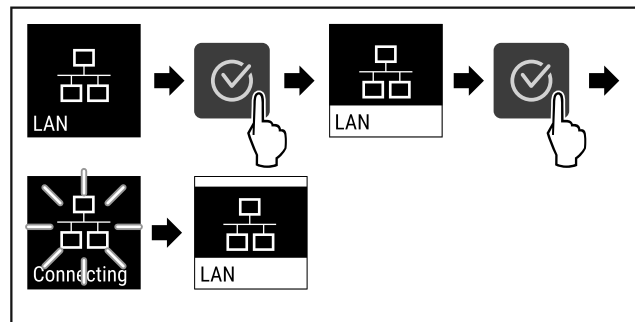

Fig. 117

- ▶ Изпълнете стъпките съгласно фигурата.
- ▷ Връзката се установява: Появява се LAN connecting. Символът пулсира.
- ▶ Следвайте инструкциите на [Liebherr SmartMonitoring Dashboard](https://smartmonitoring.liebherr.com).
- ▷ Връзката е установена.

### Прекъсване на връзка



Fig. 118

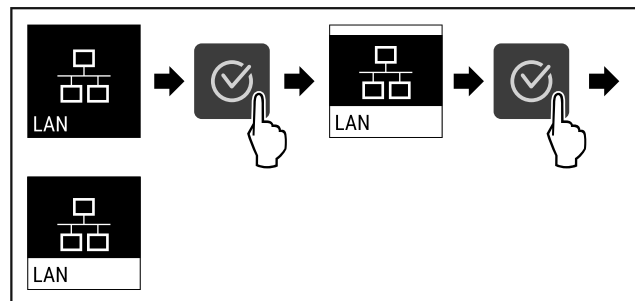

Fig. 119

- ▶ Изпълнете стъпките съгласно фигурата.
- ▷ Връзката е прекъсната.

## 6.2.16 Информация за уреда

С тази функция показвате името на модела, индекса, серийния номер и сервизния номер на Вашия уред. Нуждаете се от информацията за уреда, когато се свързвате със сервизната служба. (виж 9.3 Сервизна служба)

С тази функция освен това отваряте разширеното меню. (виж 3 Начин на функциониране на дисплея Touch)

### Показване на информация за уреда



Fig. 120



Fig. 121

- ▶ Изпълнете стъпките съгласно фигурата.
- ▷ Дисплеят показва информацията за уреда.

## 6.2.17 Работни часове

Тази индикация показва работните часове на уреда.

### Показване на работните часове

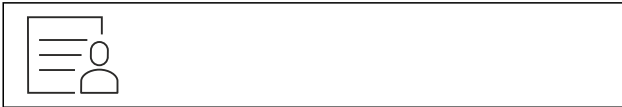

Fig. 122



Fig. 123

- ▷ Появяват се работните часове.

## 6.2.18 Софтуер

С тази функция показвате версията на софтуера на Вашия уред.

### Показване на версията на софтуера



Fig. 124



Fig. 125

- ▶ Изпълнете стъпките съгласно фигурата.
- ▷ Дисплеят показва версията на софтуера.

## 6.2.19 Размразяване

Уредът се размразява автоматично в нормален режим на работа.

Приложение:

- Ако във вътрешността има силно заледаване, функцията за автоматично размразяване може да се стартира ръчно.

### Ръчно стартиране на автоматичното размразяване



Fig. 126

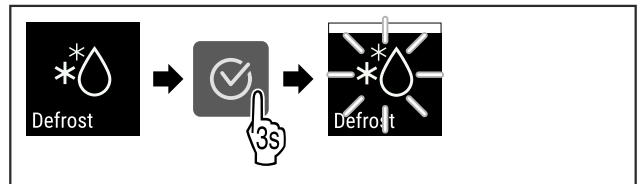

Fig. 127

- ▶ Изпълнете стъпките съгласно фигурата.
- ▷ Автоматичното размразяване е стартирано. Когато размразяването приключи, уредът автоматично се връща към нормален режим на работа.

### Указание

Ако след неколкочратно стартиране на автоматичното размразяване вътре в уреда все още има лед, размразете уреда ръчно. (виж 8.2 Размразяване на уреда)

### Прекъсване на ръчно стартирано размразяване



Fig. 128

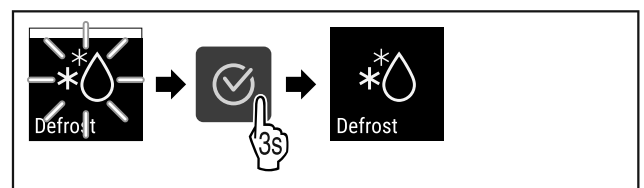

Fig. 129

- ▶ Изпълнете стъпките съгласно фигурата.
- ▷ Ръчно стартираното размразяване е прекъснато. Уредът автоматично се връща към нормален режим на работа.

### Информация за размразяването

Тази настройка се използва за регулиране на дисплея по време на процес на автоматично размразяване.

Предлагат се следните варианти на индикация:

- **Def 1:** Записът на температурата не се актуализира и показва последната температура преди началото на процеса на автоматично размразяване.
- **Def 2:** Указанието „автоматичен процес на размразяване“ се показва на екрана на статуса. Записът на температурата се актуализира непрекъснато и показва действителната температура.
- **Def 3:** Указанието „автоматичен процес на размразяване“ се показва на екрана на статуса. Записът на температурата не се актуализира и показва последната температура преди началото на процеса на автоматично размразяване.
- **Def 4:** Указанието „автоматичен процес на размразяване“ се показва на екрана на статуса. Записът на температурата не се актуализира и показва последната температура преди началото на процеса на автоматично размразяване.

**Defrosting** Fig. 130 Указание „процес на автоматично размразяване“



Fig. 131

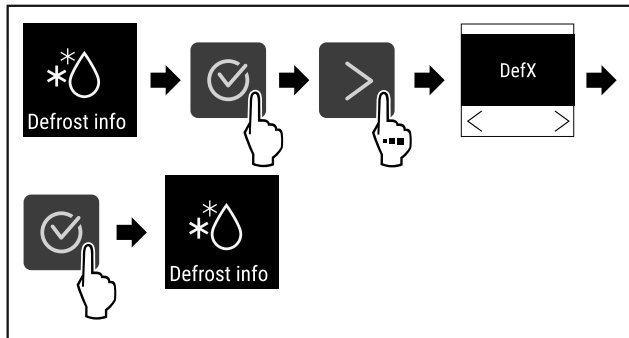

Fig. 132

- Изпълнете стъпките съгласно фигурата.
- ▷ Желаният вариант на индикацията е избран.

## 6.2.20 Калибриране на сензор



Можете да използвате калибрирането на сензора, за да изравните разликите между зададената и действителната температура. За целта определете действителната температура с помощта на калибрирано средство за измерване.

Диапазон за настройка: +/- 3 Kelvin на стъпки от 0,1 Kelvin.

### Калибриране на сензор

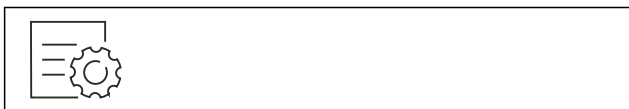

Fig. 133

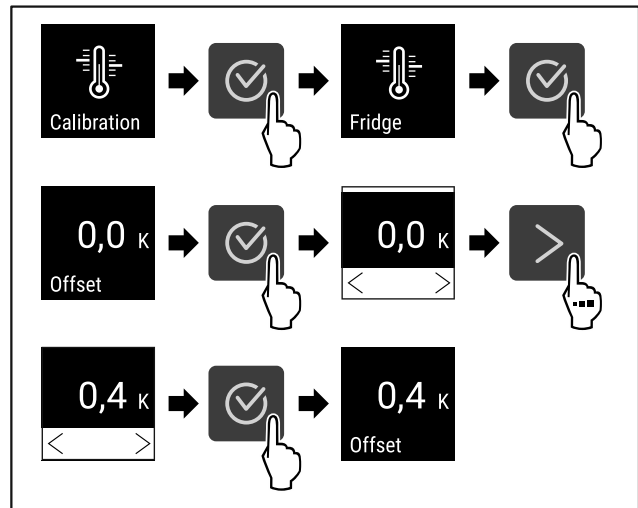

Fig. 134

- Изпълнете стъпките съгласно фигурата.
- ▷ Сензорът е калибриран.

### Указание

Калибрираната температура се показва на дисплея в рамките на два часа.

## 6.2.21 Аларма за температурата



С тази функция настройвате алармата за температурата. Задавате горната и долната граница на температурата с диференциална стойност спрямо текущо зададената вътрешна температура. Алармата за температурата се задейства веднага щом вътрешната температура излезе от регулируемия температурен диапазон и изтече евентуално зададеното време на закъснение.

Пример	Диференциална стойност, която трябва да се зададе	
Текуща вътрешна температура	5 °C	
Долна граница на температурата	2 °C	-3 °C
Горна граница на температурата	8 °C	+3 °C

Можете да зададете следните стойности:

- Диференциална стойност за долната температурна граница със стъпка 0,1 °C
- Диференциална стойност за горната температурна граница със стъпка 0,1 °C
- Време на закъснение на алармата от 0 до 60 минути (настройката „0“ означава, че няма забавяне на алармата за температурата.)
- Честота на повторение на алармата от 0 до 30 минути след потвърждаване на алармата (настройка „0“ означава, че няма повторение на алармата след потвърждаване на алармата.)

### Настройка на алармата за температурата



Fig. 135



Fig. 136

- ▶ Изпълнете стъпките съгласно фигурата.

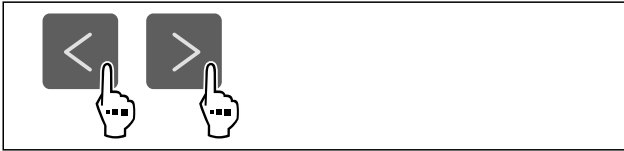

Fig. 137

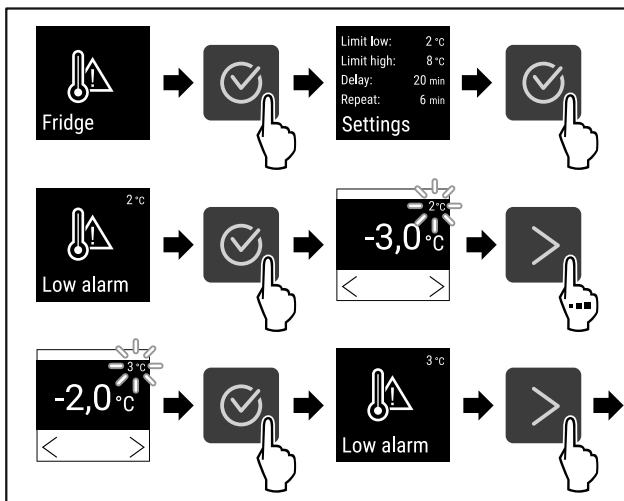

Fig. 138 Пример за задаване на долна граница на температурата въз основа на зададена температура на уреда от 5 °C.

- ▶ Изпълнете стъпките съгласно фигурата.
- ▷ Долната температурна граница е настроена.

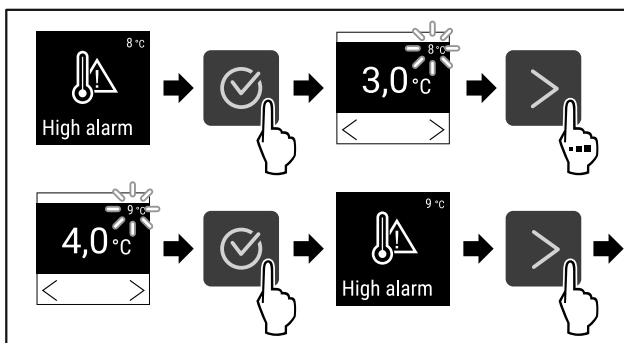

Fig. 139 Пример за задаване на долна граница на температурата въз основа на зададена температура на уреда от 5 °C.

- ▶ Изпълнете стъпките съгласно фигурата.
- ▷ Горната температурна граница е настроена.

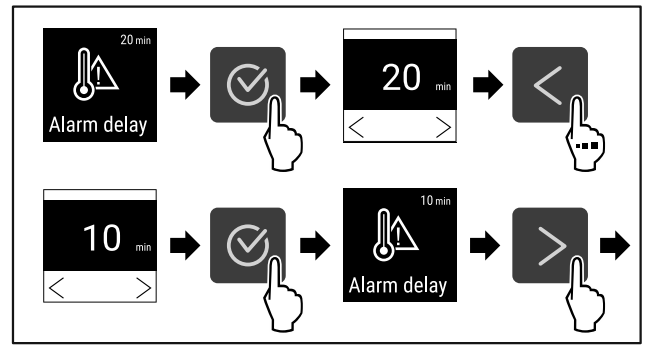

Fig. 140

- ▶ Изпълнете стъпките съгласно фигурата.
- ▷ Времето на забавяне на алармата е настроено.

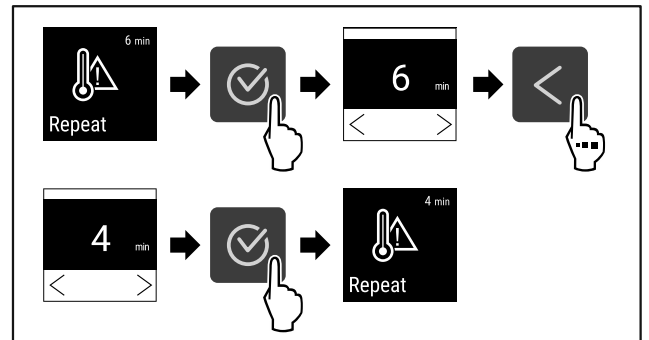

Fig. 141

- ▶ Изпълнете стъпките съгласно фигурата.
- ▷ Интервалът на повторение на алармата е настроен.
- ▷ Алармата за температура е настроена.

### Показване на настроените стойности на алармата за температурата



Fig. 142



Fig. 143

- ▶ Изпълнете стъпките съгласно фигурата.

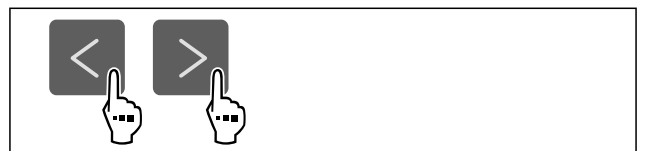

Fig. 144

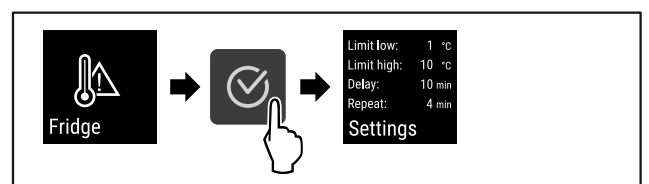

Fig. 145

- ▶ Изпълнете стъпките съгласно фигурата.
- ▷ Настроените стойности на алармата за температурата се показват.



## 6.2.22 Аларма за вратата



С тази функция активирате или деактивирате алармата за вратата. Алармата за вратата прозвучава, когато вратата е отворена твърде дълго. Алармата за вратата е активирана при доставката. Можете да настроите колко дълго вратата може да е отворена, преди алармата за вратата да прозвучи.

Можете да настройвате следните стойности:

- 15 секунди
- 30 секунди
- 60 секунди
- 90 секунди
- 120 секунди
- 150 секунди
- 180 секунди
- Изкл.

### Настройване на алармата за вратата



Fig. 146

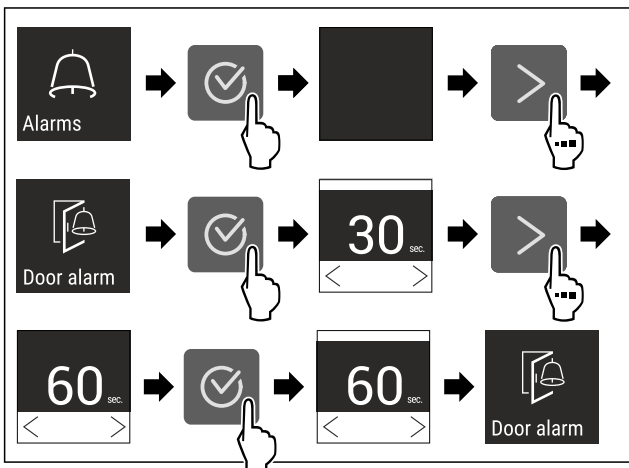

Fig. 148 Примерно изображение: Промяна на алармата за вратата от 30 секунди на 60 секунди.

- Изпълнете стъпките съгласно фигурата.
- ▷ Алармата за вратата е настроена.

### Деактивиране на алармата за вратата

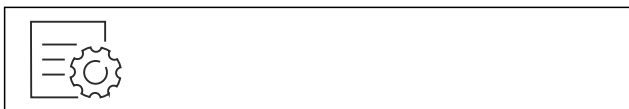

Fig. 149

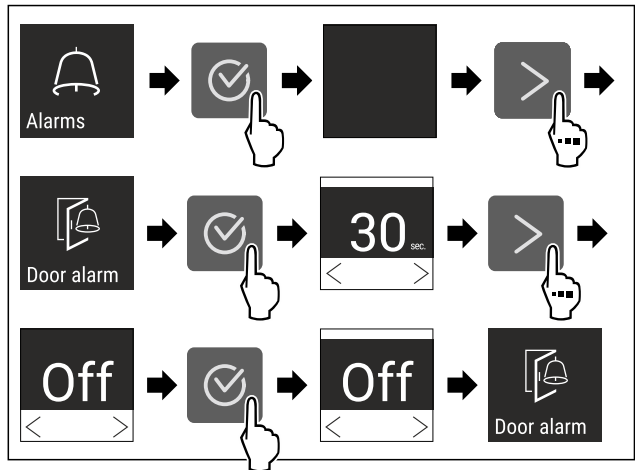

Fig. 150

- Изпълнете стъпките съгласно фигурата.
- ▷ Алармата за вратата е деактивирана.

## 6.2.23 Аларма за светлината



Тази настройка позволява визуалните алармени съобщения на дисплея да бъдат допълнително подчертани чрез мигащо осветление на уреда.

### Активиране на алармата за светлината



Fig. 151

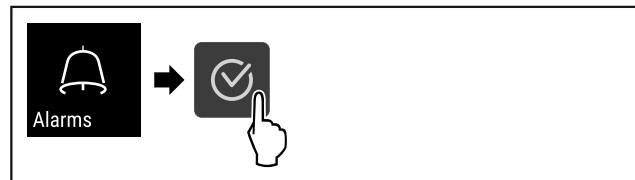

Fig. 152

- Изпълнете стъпките съгласно фигурата.



Fig. 153

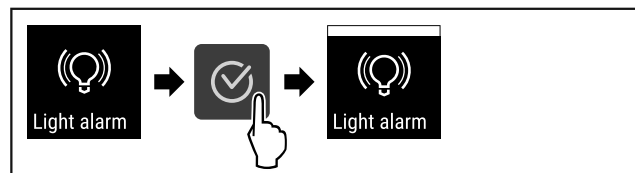

Fig. 154

- Изпълнете стъпките съгласно фигурата.
- ▷ Алармата за светлината е активирана.

### Деактивиране на алармата за светлината



Fig. 155



Fig. 156

► Изпълнете стъпките съгласно фигурата.



Fig. 157

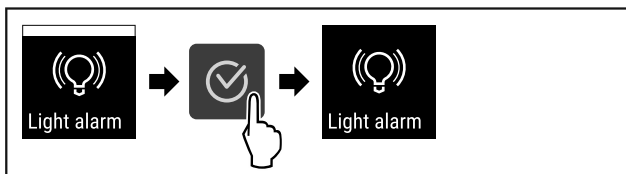

Fig. 158

► Изпълнете стъпките съгласно фигурата.  
▷ Алармата за светлината е деактивирана.

## 6.2.24 Симулация на аларма



Можете да използвате тази функция, за да симулирате аларма за температурата в уреда, например за да проверите дали дадено предпазно устройство се е задействало правилно. Предпазното устройство е свързано към безпотенциалния изход за аларми. (виж 7.3 Интерфейси)

### Стартиране на симулация на аларма



Fig. 159

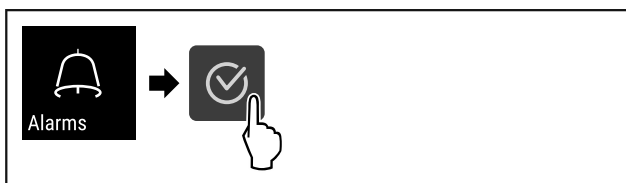

Fig. 160

► Изпълнете стъпките съгласно фигурата.



Fig. 161

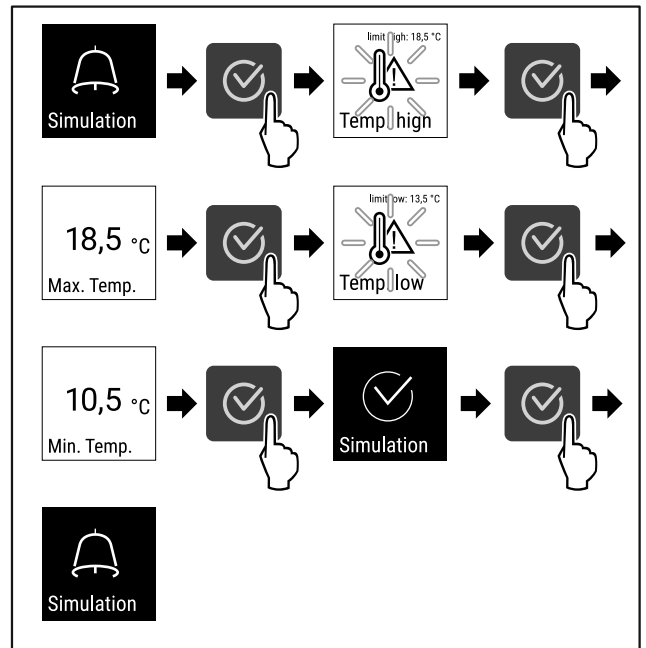

Fig. 162

► Изпълнете стъпките съгласно фигурата.  
▷ Симулацията бе извършена.  
▷ Свързаното предпазно устройство трябва да се е задействало.

## 6.2.25 Препращане на аларми



С тази функция можете да зададете препращане на една или повече аларми към външен приемник на аларми. При това приемникът на аларми е свързан към безпотенциалния изход за аларми на уреда. (виж 7.3 Интерфейси)

Можете да изберете следните настройки:

- Вид аларма:
  - Аларма за вратата
  - Аларма за температурата
  - Алармата за вратата и аларма за температурата
  - всички
- Потвърждаване:
  - **Да:** Алармата се потвърждава на уреда и на външно свързания приемник.
  - **Не:** Алармата на уреда се потвърждава и остава активна на приемника, докато грешката не бъде отстранена.
- Актуализация (вижда се само ако сте избрали „Да“ при потвърждението):
  - **Да:** Алармата се повтаря.
    - Аларма за температурата** според зададеното време (виж 6.2.21 Аларма за температурата ) (Ако сте настроили времето на закъснение на „0“, то няма повторение на алармата и на аларменото реле.)
    - Аларма за вратата** след 1 или 4 минути\* (виж 6.2.22 Аларма за вратата )
  - **Не:** Алармата е постоянно потвърдена.

### Активиране на препращане на аларми



Fig. 163

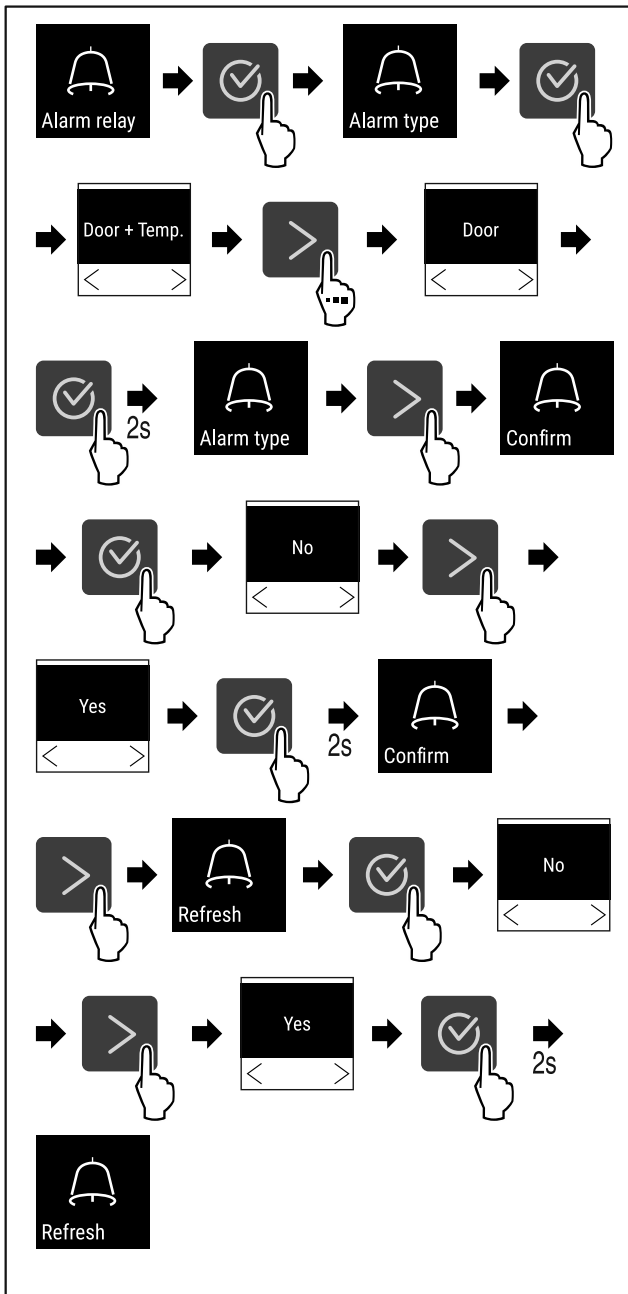

Fig. 164

- ▶ Изпълнете стъпките съгласно фигурата.
- ▷ Препращането на аларми е настроено.

## 6.2.26 Демонстрационен режим



Демонстрационният режим е специална функция за търговци, които желаят да демонстрират функциите на уреда. Когато активирате демонстрационния режим, тогава всички охладителни функции са деактивирани.

Когато включите Вашия уред и на индикацията за състояние се появи „D“, тогава демонстрационният режим вече е активиран.

Когато активирате демонстрационния режим и след това отново го деактивирате, тогава уредът се връща към заводските настройки. (виж 6.2.27 Връщане на фабричните настройки )

## Активиране на демонстрационния режим



Fig. 165

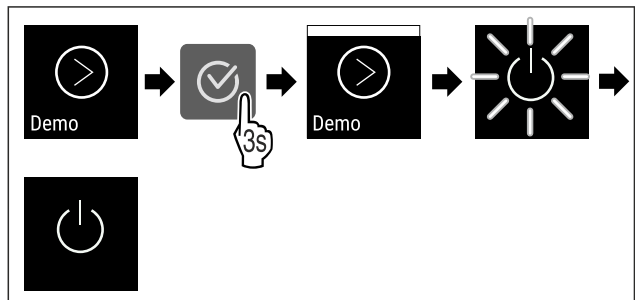

Fig. 166

- ▶ Изпълнете стъпките съгласно фигурата.
- ▷ Демонстрационният режим е активиран.
- ▷ Уредът е изключен.
- ▶ Включете уреда. (виж 4.14 Включване на уреда (първо пускане в експлоатация))
- ▷ В индикацията за състояние се появява „D“.

## Деактивиране на демонстрационния режим



Fig. 167

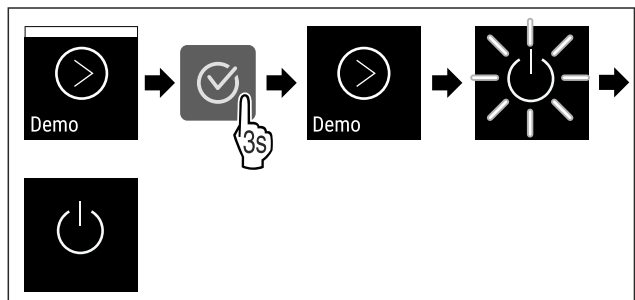

Fig. 168

- ▶ Изпълнете стъпките съгласно фигурата.
- ▷ Демонстрационният режим е деактивиран.
- ▷ Уредът е изключен.
- ▶ Включете уреда. (виж 4.14 Включване на уреда (първо пускане в експлоатация))
- ▷ Уредът се връща към заводските настройки.

## 6.2.27 Връщане на фабричните

### настройки



С тази функция връщате всички фабрични настройки. Всички настройки, които сте извършили досега, се връщат към тяхната първоначална настройка.

### Извършване на връщането



Fig. 169

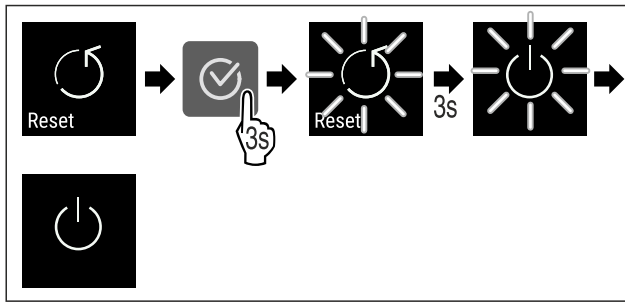

Fig. 170





► Изпълнете стъпките съгласно фигурата.





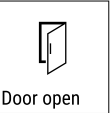

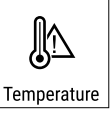



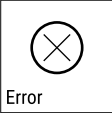

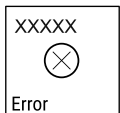

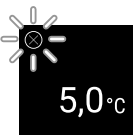

- ▷ Уредът е нулиран.
- ▷ Уредът е изключен.
- Рестартирайте уреда. (виж 4.14 Включване на уреда (първо пускане в експлоатация))





## 6.3 Съобщения

### 6.3.1 Предупреждения

Предупрежденията се показват акустично чрез звук сигнал и визуално чрез символ на дисплея. Звуковият сигнал се усилва и става по-шумен, докато съобщението се потвърди.

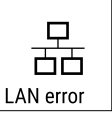

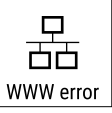

Съобщение	Причина	Отстраняване
 Door open <b>Отворена врата</b>	Съобщението се появява, когато вратата е отворена твърде дълго.	Затворете вратата. Натиснете бутона за потвърждение. Алармата спира. <b>Указание</b> Времето до появяване на съобщението може да бъде настроено (виж 6.2.22 Аларма за вратата ). 
 Temperature <b>Аларма за температура</b>	Съобщението се появява, когато температурата не отговаря на настроената температура. Причина за разлики в температурата може да бъде: <ul style="list-style-type: none"> <li>- Поставени са топли охладжани продукти.</li> <li>- При пренареждането и изваждането на охладжани продукти е проникнал твърде много топъл въздух от помещението.</li> <li>- Токът е спрял за по-дълго време.</li> </ul>	Натиснете бутона за потвърждение. Показва се най-високата температура. Натиснете бутона за потвърждение. Текущата температура мига и индикацията се редува със символа за алармата за температурата до достигане на зададената температура. Проверете качеството на охладжаните продукти.  

Съобщение	Причина	Отстраняване
 <p>Error</p> <p><b>Грешка</b></p>	<p>Уредът е дефектен, има грешка в уреда или конструктивен елемент на уреда дава грешка.</p>	<p>Преместете охладжаните продукти.</p> <p>Натиснете бутона за потвърждение.</p> <p>Показва се код за грешка.</p>   <p>Натиснете бутона за потвърждение.</p>  <p>Ако има, показва се друг код за грешка.</p> <p><b>или</b></p> <p>Появява се екранът за състоянието с мигащ символ за грешка.</p>  <p>Натискането на бутоните за навигация ще покаже отново код(ове) за грешка.</p> <p>Запишете кода(овете) за грешка(и) и уведомете сервизната служба.</p>
	<p>Съобщението показва, че режимът против замръзване е активен (напр. поради често отваряне на вратата или зареждане с продукти).</p>	<p>Натиснете бутона за потвърждение.</p>   <p><b>FRZ.PROT</b> се показва.</p> <p>Натиснете бутона за потвърждение.</p>   <p>Появява се екранът за състоянието с мигащ символ за грешка</p> <p>Натискането на бутоните за навигация ще покаже отново код за грешка.</p> <p>След няколко часа уредът автоматично превключва в нормален режим на работа и съобщението изчезва. Ако съобщението се показва многократно и изброените причини не са валидни, свържете се със сервизната служба. (виж 9.3 Сервизна служба)</p>
 <p>Power</p> <p><b>Спиране на тока</b></p>	<p>Съобщението се появява след прекъсване на електрозахранването, ако при възстановяването на мрежовото захранване температурата е над границата за аларма.</p>	<p>Натиснете бутона за потвърждение.</p>  <p>Показва се най-високата температура.</p> <p>Натиснете бутона за потвърждение.</p>  <p>Алармата спира и се показва текущата температура.</p> <p>Проверете качеството на охладжаните продукти.</p>
 <p>WiFi error</p> <p><b>WLAN грешка</b></p>	<p>WLAN връзката е прекъсната.</p>	<p>Проверете връзката.</p> <p>Натиснете бутона за потвърждение.</p>  <p>Алармата спира.</p>
 <p>WWW error</p> <p><b>WWW грешка WLAN</b></p>	<p>Съобщението се появява, ако няма интернет връзка през WLAN.</p>	<p>Проверете връзката.</p> <p>Натиснете бутона за потвърждение.</p>  <p>Алармата спира.</p>

Съобщение	Причина	Отстраняване
 <b>LAN грешка</b>	LAN връзката е прекъсната.	Проверете връзката и мрежовия кабел. Натиснете бутона за потвърждение. Алармата спира. 
 <b>WWW грешка LAN</b>	Съобщението се появява, ако няма интернет връзка през LAN.	Проверете връзката. Натиснете бутона за потвърждение. Алармата спира. 

## 6.3.2 Напомнания

Напомнанията се появяват, когато бъдете подканени да направите нещо. Те се показват акустично чрез звуков сигнал и визуално чрез символ на дисплея. Потвърдете съобщението, като натиснете бутона за потвърждение.

Съобщение	Причина	Отстраняване
 <b>Напомняне за поддръжка</b>	Съобщението се появява, когато таймерът на зададения интервал за поддръжка изтече.	 Натиснете бутона за потвърждение. Алармата спира. <b>Указание</b> Интервалът за поддръжка може да бъде зададен (виж 6.2.8 Напомняне за интервала за поддръжка).
 <b>Напомняне за запис</b>	Съобщението се появява, когато паметта на температурния регистър (999 часа) е пълна.	 Натиснете бутона за потвърждение. Алармата спира. Най-старите данни се презаписват. <b>Указание</b> Температурният регистър може да бъде нулиран (виж 6.2.4 Запис на температурите).

## 7 Обзавеждане

### 7.1 Секретна ключалка

Ключалката на вратата на уреда е оборудвана със защитен механизъм.

#### 7.1.1 Заклучване на уреда

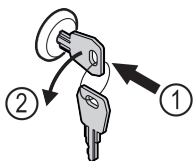

Fig. 171 Примерно изображение

- ▶ Пъхнете ключа.
- ▶ Завъртете го на 90° обратно на часовниковата стрелка.
- ▷ Уредът е заклучен.

#### 7.1.2 Отключване на уреда

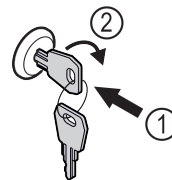

Fig. 172 Примерно изображение

- ▶ Пъхнете ключа Fig. 172 (1).
- ▶ Завъртете го на 90° по посока на часовниковата стрелка Fig. 172 (2).
- ▷ Уредът е отключен.

### 7.2 Сензори

Уредът може да бъде оборудван със следните сензори за следене на температурата:

- Сензор за предпазния термостат
- С сензор

## 7.2.1 Сензор за предпазния термостат

Сензорът за предпазния термостат следи понижаването на температурата и по този начин предпазва от твърде ниски температури (Freeze Protect). Когато температурата падне под прага, устройството автоматично регулира температурата. Появява се съобщението за грешка FRZ. PROT (Freeze Protect) (виж 6.3 Съобщения).

### Указание

Не покривайте сензора за предпазния термостат.

## 7.2.2 С сензор (контролен сензор)

С сензорът е неподвижно монтиран и регулира вътрешната температура на уреда. Можете да калибрирате С сензора, ако е необходимо. (виж 6.2.20 Калибриране на сензор)

## 7.3 Интерфейси

На гърба на уреда има различни опции за свързване.

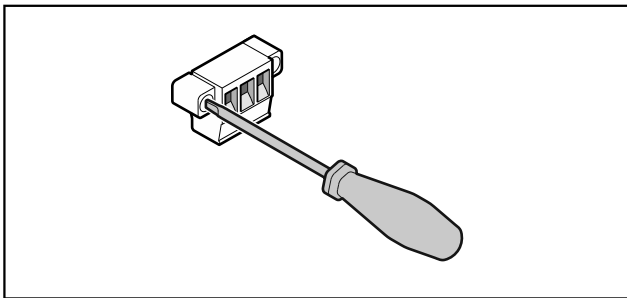

Fig. 173

### Указание

Щепселите са закрепени с винтове. За да можете да издърпате щепселите, разхлабете винтовете отдясно и отляво.

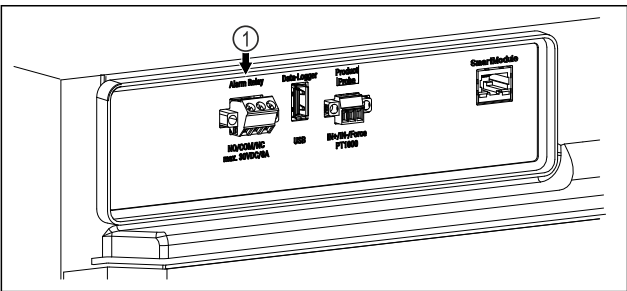

Fig. 174

- (1) Безпотенциален изход за алармата

### 7.3.1 Безпотенциален изход за алармата



#### ПРЕДУПРЕЖДЕНИЕ

Опасност от нараняване поради токов удар!

- Уредът може да се свързва към външно алармено устройство само от обучени специалисти!

Тези три контакта могат да се използват за свързване на визуално или звуково алармено устройство. Връзката е проектирана за максимум **30 V (DC) - 8 A** от безопасен източник на изключително ниско напрежение SELV (минимален ток 150 mA).

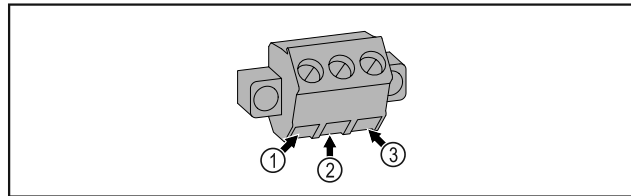

Fig. 175

- (1) NO (normally open)  
Връзка за контролната светлина, която е активна по време на нормална работа или когато уредът е изключен.
- (2) COM (common)  
Външен източник на напрежение
- (3) NC (normally closed)  
Връзка за алармената светлина или акустичния алармен предавател, който е активен в случай на аларма или липса на електрозахранване.

## 8 Поддръжка

### 8.1 План за поддръжка

Работите по поддръжката трябва да се извършват редовно, за да се поддържа функционирането на уреда.



#### ВНИМАНИЕ

Опасност от нараняване и щети поради непрофесионална поддръжка!

Телесни повреди и материални щети.

- Работата по поддръжката може да се извършва само от обучени специалисти.



#### ПРЕДУПРЕЖДЕНИЕ

Опасност от късо съединение поради части под напрежение!

Токов удар или повреда на електрониката.

► **Изключете уреда.**

- Извадете мрежовия щепсел или изключете предпазителя.

### Указание

Може да се активира функция за напомняне за поддръжка. (виж 6.2.8 Напомняне за интервала за поддръжка)

### Указание

Препоръчваме да създадете протокол за поддръжка, в който да се документира цялата извършена работа (ремонт, тестове).

### Указание

Liebherr препоръчва ежегодна поддръжка. За индивидуална оферта се обърнете към сервизната служба (виж 9.3 Сервизна служба).

## Поддръжка

Конструктивен елемент	Дейност	Интервал на поддръжка
Ламаринени части	Проверка за повреди и корозия. Смяна на повредените части: (виж 9.3 Сервизна служба)	Ежегодно
Врата, панти	Проверка за нивелиране (виж 4.12 Регулиране на вратата) , подвижност и плътно прилягане.	Ежегодно
Ключалка, дръжка на вратата *	Проверка за лесноподвижност и плътно прилягане.	Ежегодно
Уплътнение на вратата	Проверка за повреда, износване и плътно прилягане. Резервно уплътнение на вратата можете да получите от сервизната служба (виж 9.3 Сервизна служба) .	Ежегодно
Сензор	Калибриране на сензора. (виж 6.2.20 Калибриране на сензор )	Ежегодно
Проход за сензора	Проверка на целостта на уплътнителната набивка.	Ежегодно
Повърхности	Почистване (виж 8.3 Почистване на уреда)	Препоръка: месечно или според изискванията, респ. спецификациите на мястото на монтажа
Повърхности	Дезинфекциране Следните дезинфектанти са тествани от Liebherr: Dismozon pur 1 % Lösung (Bode Chemie), Suma Quicksan (Diversey), Incidin Extra N (Ecolab Healthcare), Acrylan (Antiseptica chem.-pharm. Produkte), Buraton 10 F (Schülke und Mayr), Frankocid N (Franken Chemie), Apesin DSR 50 (Tana), Nüscosept Spray (Dr. Nüsken), Melsept SF (B. Braun Melsungen), Kohrsolin (Bode Chemie), Neoquat S (Dr. Weigert), Indicin Rapid (Ecolab Healthcare), Bacillocid Spezial (Bode Chemie), Neoform K Spray (Dr. Weigert), Apesin Desinf. Spray (Tana), Nüscosept 100 (Dr. Nüsken), Antisept T (Fink Tec), Apesin AP 100 0,50% Lösung (Tana), Perform Pulver 2% Lösung (Schülke und Mayr) Спазвайте инструкциите за употреба на съответния производител. Ако се използват дезинфектанти, различни от посочените, тествайте ги предварително на незабележимо място.	Препоръка: месечно или според изискванията, респ. спецификациите на мястото на монтажа
Място на монтаж, уред	Обеззаразяване Уредът е подходящ за обеззаразяване на помещения с водороден перекис H <sub>2</sub> O <sub>2</sub> . Стойностите на следната спецификация на приложението не трябва да се превишават: Концентрация максимум 250 ppm. Влажност максимум 85 %. Максимално допустима температура в помещението според климатичния клас. (виж 1.4 Област на приложение на уреда)	Препоръка: според изискванията или според спецификациите на мястото на монтаж, максимум 2 пъти годишно
Въздушни отвори на вентилатора	Почистване	Ежегодно
Преpraщане на аларма		
Захранващ кабел	Проверка за повреда.	Ежегодно или при смяна на местоположението
Ъгъл на наклоняване	Проверете за функционалност и плътно прилягане.	Ежегодно или при смяна на местоположението



Конструктивен елемент	Дейност	Интервал на поддръжка
Регулируеми крачета/Ролки	Проверка за функционалност, повреди и плътно прилягане. Смяна на повредените части. (виж 9.3 Сервизна служба)	Ежегодно

## 8.2 Размразяване на уреда



### ПРЕДУПРЕЖДЕНИЕ

Неправилно размразяване на уреда!  
Наранявания и повреди.

- ▶ За ускоряване на процеса на размразяване не използвайте различни от препоръчаните от производителя механични приспособления или други средства.
- ▶ Не използвайте електрически нагревателни уреди или уреди за почистване с пара, открит пламък или спрей за размразяване.
- ▶ Не отстранявайте леда с остри предмети.

Размразяването се извършва автоматично. Водата от размразяването изтича през дренажния отвор и се изпарява.

За да поддържате функционалността на уреда, препоръчваме да го размразявате, при голямо натрупване на лед. За образуването на лед вътре в уреда решаващо значение имат мястото на инсталиране (напр. висока влажност), настройките на уреда и неправилното поведение на потребителя.

Ако цикълът на автоматично размразяване не е достатъчен:

- ▶ Стартирайте автоматичното размразяване ръчно. (виж 6.2.19 Размразяване )

Ако проблемът продължава да съществува, размразете уреда ръчно:

- ▶ Изключете уреда. (виж 6.2.2 Включване и изключване на уреда )
- ▶ Извадете щепсела от контакта.
- ▶ Преместете охлаждащите продукти.
- ▶ По време на размразяването оставете вратата на уреда отворена.
- ▶ Попийте с кърпа останалата от разтопяването вода и почистете дренажния отвор и уреда.

## 8.3 Почистване на уреда

### 8.3.1 Подготовки



### ПРЕДУПРЕЖДЕНИЕ

Опасност от късо съединение поради части под напрежение!

Токов удар или повреда на електрониката.

- ▶ **Изключете уреда.**
- ▶ Извадете мрежовия щепсел или изключете предпазителя.



### ПРЕДУПРЕЖДЕНИЕ

Опасност от пожар

- ▶ Пазете от повреда тръбите на охлаждащия кръг.

- ▶ Изпразнете уреда.
- ▶ Изтеглете мрежовия щепсел.
- ▶ Съблюдавайте указанията за транспортиране на уреда. (виж 4.3 Транспортиране на уреда)

### 8.3.2 Почистване на корпуса

#### ВНИМАНИЕ

Неправилно почистване!

Повреди по уреда.

- ▶ Използвайте единствено меки кърпи за почистване и универсален почистващ препарат с неутрална рН-стойност.
- ▶ Не използвайте абразивни или драскащи гъби или стоманена тел.
- ▶ Не използвайте почистващи средства, които са остри, абразивни, съдържащи пясък, хлор или киселини.



### ПРЕДУПРЕЖДЕНИЕ

Опасност от нараняване и повреди от гореща пара!

Горещата пара може да доведе до изгаряния и да повреди повърхностите.

- ▶ Не използвайте уреди за почистване с пара!

#### ВНИМАНИЕ

Опасност от повреди поради късо съединение!

- ▶ При почистване на уреда внимавайте в електрическите компоненти да не попада вода от почистването.

- ▶ Избършете корпуса с мека, чиста кърпа. При по-силно замърсяване използвайте хладка вода с неутрален почистващ препарат. Стъклените повърхности могат допълнително да бъдат почиствани с препарат за почистване на стъкло.

- ▶ Почиствайте спиралата на кондензатора ежегодно. Ако спиралата на кондензатора не се почиства, това води до значително понижаване на ефективността на уреда.

### 8.3.3 Почистване на вътрешността



### ПРЕДУПРЕЖДЕНИЕ

Опасност от късо съединение поради части под напрежение!

Токов удар или повреда на електрониката.

- ▶ **Изключете уреда.**
- ▶ Извадете мрежовия щепсел или изключете предпазителя.



### ПРЕДУПРЕЖДЕНИЕ

Опасност от нараняване и повреди от гореща пара!

Горещата пара може да доведе до изгаряния и да повреди повърхностите.

- ▶ Не използвайте уреди за почистване с пара!

#### ВНИМАНИЕ

Неправилно почистване!

Повреди по уреда.

- ▶ Използвайте единствено меки кърпи за почистване и универсален почистващ препарат с неутрална рН-стойност.
- ▶ Не използвайте абразивни или драскащи гъби или стоманена тел.
- ▶ Не използвайте почистващи средства, които са остри, абразивни, съдържащи пясък, хлор или киселини.

## Помощ за клиенти

### Указание

- ▶ Отливен канал за водата от разтопяването (виж 1.2 Преглед на уреда и обзавеждането) : отстранете отлаганията с тънко помощно средство (напр. клечка за уши).

### Указание

Не повреждайте и не махайте информационната табелка от вътрешността на уреда. Информационната табелка е важна за сервисната служба. (виж 9.3 Сервисна служба)

- ▶ Отворете вратата.
- ▶ Изпразнете уреда.
- ▶ Почистете вътрешността и принадлежностите с хладка вода и малко препарат за миене. Не използвайте абразивни или киселинни препарати за миене или химически разтворители.

### 8.3.4 След почистването

- ▶ Избършете уреда и принадлежностите до сухо.
- ▶ Свържете и включете уреда. Когато температурата е достатъчно ниска:
- ▶ Поставете охлаждащите продукти.
- ▶ Повтаряйте почистването редовно.
- ▶ Почиствайте и отстранявайте праха от хладилната машина и топлообменника веднъж годишно.

## 9 Помощ за клиенти

### 9.1 Технически данни

Температурен диапазон	
Охлаждане	+3 °C до +16 °C

Максимално натоварване на рафт A)		
Ширина на уреда	600 mm	750 mm
Решетъчни рафтове	45 kg	60 kg
Стъклена плоча	40 kg	40 kg
Дървена скара	45 kg	60 kg
Чекмедже	20 kg	20 kg

A) При силно натоварване рафтовете могат леко да се огънат.

Максимално общо натоварване и нето тегло		
Модел (виж 4.2 Размери на уреда)	Максимално общо натоварване	Нето тегло
SRTvg 1501	180 kg	35 kg
SRTvg 1511		43 kg

Грешка	Причина	Отстраняване
Уредът не работи.	→ Уредът не е включен.	▶ Включете уреда.
	→ Мрежовият щепсел не е включен добре в контакта.	▶ Проверете мрежовия щепсел.
	→ Предпазителят на контакта не е изправен.	▶ Проверете предпазителя.
	→ Спиране на тока	▶ Дръжте уреда затворен.

### Полезен обем

Вижте полезния обем върху типовата табелка. (виж 1.2 Преглед на уреда и обзавеждането)

### Осветление\*

Клас на енергийна ефективност A) *	Светлинен източник*
Този продукт съдържа един или повече светлинни източници с клас на енергийна ефективност G	LED

A) Уредът може да съдържа светлинни източници с различни класове на енергийна ефективност. Посочен е най-ниският клас на енергийна ефективност.

### Условия за поставяне

Степен на замърсяване (околност на уреда)	PD2
Околна температура	+10 °C до +35 °C
Максимална относителна влажност на околната среда	75 %, без кондензация
Максимална височина на експлоатация (m н.м.р.)	2000 m 1500 m (стъклена врата)

### Електрически стойности

Номинално напрежение	220-240 V ~
Честота	50 Hz
Стойност на свързване	2,0 A
Максимални мрежови колебания	+/-10 %
Категория на свръхнапрежение	II

### 9.2 Техническа неизправност

Вашият уред е конструиран и произведен с оглед осигуряване на функционалната безопасност и дълъг срок на експлоатация. Ако въпреки това по време на експлоатация възникне неизправност, то трябва да проверите, дали неизправността не се дължи на грешка в обслужването. В такъв случай възникналите разходи дори и в гаранционния срок са за Ваша сметка.

Следните неизправности можете да отстраните и сами.

#### 9.2.1 Функциониране на уреда

Грешка	Причина	Отстраняване
		▶ Ако е необходимо преместете охлаждащите/замразените продукти във външен хладилник/фризер, ако спирането на тока продължи по-дълго.
	→ Буксата за хладилен уред не влиза правилно в уреда.	▶ Проверете буксата за хладилен уред.
<b>Температурата не е достатъчно ниска.</b>	→ Вратата на уреда не е затворена добре.	▶ Затворете вратата на уреда.
	→ Вентилацията не е достатъчна.	▶ Освободете вентилационната решетка и почистете.
	→ Околната температура е твърде висока.	▶ Обърнете внимание на правилните условия на околната среда: (виж 1.4 Област на приложение на уреда)
	→ Уредът е бил отворян твърде често или твърде продължително.	▶ Изчакайте, за да видите дали необходимата температура няма отново да се настрои сама. Ако това не стане, обърнете се към сервизната служба. (виж 9.3 Сервизна служба)
	→ Температурата е настроена неправилно.	▶ Настройте по-ниска температура и проверете след 24 часа.
	→ Уредът е твърде близо до източник на топлина (печка, отопление и т.н.).	▶ Променете мястото на уреда или на източника на топлина.

## 9.3 Сервизна служба

Първо проверете, дали сами не можете да отстраните неизправността. Ако не успеете, обърнете се към сервизната служба.

Ще намерите адресите в приложената брошура „Liebherr-Service“ или на [home.liebherr.com/service](http://home.liebherr.com/service).



### ПРЕДУПРЕЖДЕНИЕ

Некомпетентен ремонт!  
Наранявания.

- ▶ Ремонт и действия по уреда и мрежовото електрозахранване, които не са посочени изрично в (виж 8 Поддръжка), да се възлагат само на сервизната служба.
- ▶ Възлагайте смяна на повреден захранващ проводник само на производителя, на неговата сервизна служба или на подобно квалифицирано лице.
- ▶ При уреди с щепсел за хладилен уред смяната може да бъде извършена от клиента.

### 9.3.1 Свързване със сервизната служба

Уверете се, че следната информация за уреда е подготвена:

- Обозначение на уреда (модел и индекс)
- Сервизен № (Service)
- Сериен № (S-Nr.)

▶ Извикайте информацията за уреда чрез дисплей (виж 6.2.16 Информация за уреда).

**-или-**

- ▶ Вижте информацията за уреда от идентификационната табелка. (виж 9.4 Идентификационна табелка)
- ▶ Запишете си информацията за уреда.
- ▶ Уведомете сервизната служба: Съобщете грешката и информацията за уреда.
- ▷ Това спомага за бързо и целенасочено сервизно обслужване.
- ▶ Спазвайте последващите указания на сервизната служба.

## 9.4 Идентификационна табелка

Идентификационната табелка се намира на вътрешната стена на уреда. Вижте обзора на уреда.

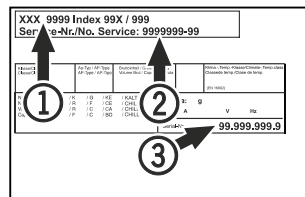

Fig. 176

- (1) Обозначение на уреда
- (2) Сервизен №
- (3) Сериен №

## 10 Спиране от експлоатация

- ▶ Изпразнете уреда.
- ▶ Изключете уреда.
- ▶ Изтеглете мрежовия щепсел от контакта.
- ▶ При необходимост отстранете буксата за хладилен уред: Изтеглете буксата за хладилен уред от щекера на уреда с едновременно движение наляво и надясно.
- ▶ Почистете уреда. (виж 8.3 Почистване на уреда)
- ▶ Ако са налични: Отстранете капачиците и изолацията на прохода на датчика, за да предотвратите появата на мухъл.
- ▶ Оставете вратата отворена, за да не се образуват неприятни миризми.

### Указание

Повреди по уреда и неправилно функциониране!

- ▶ След спирането от експлоатация съхранявайте уреда само при допустима температура в помещението между -10 °C и +50 °C.

## 11 Изхвърляне

### 11.1 Подготовка на уреда за изхвърляне



В някои уреди Liebherr поставя батерии. В ЕС от съображения за опазване на околната среда законодателят е задължил крайния потребител да изважда тези батерии преди изхвърлянето на стари уреди. Ако Вашият уред съдържа батерии, на уреда е поставено съответно указание.

**Лампи** В случай че можете да свалите сами и без разрушаване лампите, демонтирайте и тях преди изхвърлянето.

- ▶ Извеждане на уреда от експлоатация.
- ▶ Ако е възможно: Демонтирайте лампите без разрушаване.

### 11.2 Изхвърляне на уреда по безопасен за околната среда начин



Уредът съдържа ценни материали и трябва да се предава за събиране отделно от несортираните битови отпадъци.



Изхвърлете батериите отделно от стария уред. При това можете да върнете батериите безплатно в търговските обекти, както и в пунктовете за рециклиране и вторични суровини.

**Лампи** Демонтираните лампи изхвърлете чрез съответните системи за събиране.

**За Германия:** Можете да изхвърлите безплатно уреда в местните пунктове за рециклиране и вторични суровини чрез контейнерите от клас 1. При покупка на нов хладилник/фризер и търговска площ > 400 m<sup>2</sup>, старият уред се приема обратно също безплатно от търговския обект.



#### ПРЕДУПРЕЖДЕНИЕ

Излизащ хладилен агент и масло!  
Пожар. Използваният хладилен агент е безвреден за околната среда, но лесно запалим. Съдържащото се масло също е лесно запалимо. Излизащи хладилен агент и масло могат да се възпламенят при съответно висока концентрация и в контакт с външен източник на топлина.

- ▶ Пазете от повреди тръбите на охлаждащия кръг и компресора.
- ▶ Съблюдавайте указанията за транспортиране на уреда. (виж 4.3 Транспортиране на уреда)
- ▶ Транспортирайте уреда, без да го повреждате.
- ▶ Изхвърлете батериите, лампите и уреда съгласно горепосочените предписания.

## 12 Допълнителна информация

Допълнителна информация относно гаранционните условия ще намерите в приложената сервизна брошура или в интернет на адрес <https://home.liebherr.com>.



При неизправност на уреда информирайте:

Идентификатор на модела / Инвентарен номер:

## Кратко ръководство за ежедневна употреба

Информация за начина на използване на това кратко ръководство:

- Това кратко ръководство не замества пълното ръководство за експлоатация и не замества обучението за уреда.
- Това кратко ръководство помага при ежедневната употреба и боравенето с уреда.
- Прочетете пълното ръководство за употреба и съдържащите се в него указания за безопасност.

Това кратко ръководство за експлоатация SRTvg 15.. важи за:



Можете да отворите пълното ръководство за експлоатация чрез QR кода:



### Употреба по предназначение

#### Възможна неправилна употреба

Не използвайте уреда за следните приложения:

- Съхранение и охлаждане на:
  - химически нестабилни, запалими или разяждащи вещества
  - кръв, плазма или други телесни течности за целите на преливане, прилагане или въвеждане в човешкото тяло
- Използване в потенциално експлозивна атмосфера
- Използване на открито или в зони с влага или водни пръски

При складиране съблюдавайте следното:

- Разместете решетъчните рафтове според необходимата височина.
- Съблюдавайте максималното натоварване.
- Заредете уреда при достигне на температурата на съхранение (съответствие със студената верига).
- Дръжте вентилационните отвори на циркуляционния вентилатор във вътрешността свободни.
- Охлаждани продукти не бива да докосват изпарителя на задната стена.
- Съхранявайте течностите в затворени съдове.
- Съхранявайте охлажданите продукти на разстояние един от друг, за да може въздухът да циркулира добре.

### Индикация на статуса

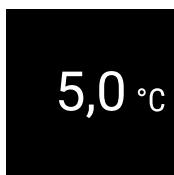

Fig. 177 Индикация на статуса с действителната температура

## Показване на записа на температурите

Записът на температурите показва продължителността на записване и измерените през това време минимални и максимални температури.

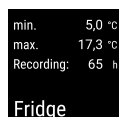

Fig. 178

## Нулиране на записа на температурите

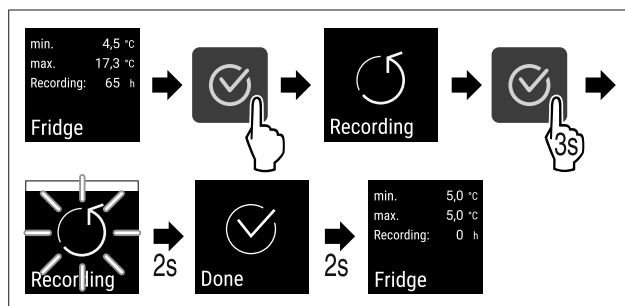

Fig. 179

## Отключване на уреда

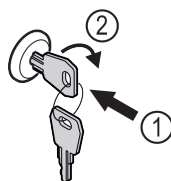

Fig. 180

- ▶ Пъхнете ключа. Fig. 180 (1)
- ▶ Завъртете го на 90° по посока на часовниковата стрелка. Fig. 180 (2)
- ▷ Уредът е отключен.

## Заклучване на уреда

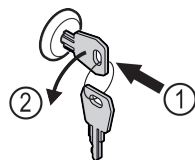

Fig. 181

- ▶ Пъхнете ключа. Fig. 181 (1)
- ▶ Завъртете го на 90° обратно на часовниковата стрелка. Fig. 181 (2)
- ▷ Уредът е заклучен.

## Почистване на уреда

- ▶ Изпразнете уреда.
- ▶ Изтеглете мрежовия щепсел.
- ▶ Следвайте инструкциите според ръководството за експлоатация.
- ▶ След почистване изсушете напълно уреда и оборудването.
- ▶ Свържете уреда.

## Кратко ръководство за ежедневна употреба

---

- ▶ Включете уреда.
- ▶ Заредете уреда при достигне на температурата на съхранение.



### Какво да направите в случай на неизправност?

При неизправност на дисплея на уреда се появява съобщение. Съобщенията имат различни значения:

Цвят на символа на дисплея	Значение	Отстраняване
<b>БЯЛ черна лента</b>	<b>Напомняне</b> Напомня за общи процедури. Можете да извършите тези процедури и с това да отстраните съобщението.	Направете справка в ръководството за експлоатация и изпълнете стъпките за отстраняване на неизправността.
<b>БЯЛ</b>	<b>Предупреждение</b> Появява се при функционални неизправности. Можете сами да отстранявате по-простите функционални неизправности.	Направете справка в ръководството за експлоатация и изпълнете стъпките за отстраняване на неизправността.

Ако не можете сами да отстраните повредата, свържете се с отговорен служител или най-близкия сервиз.

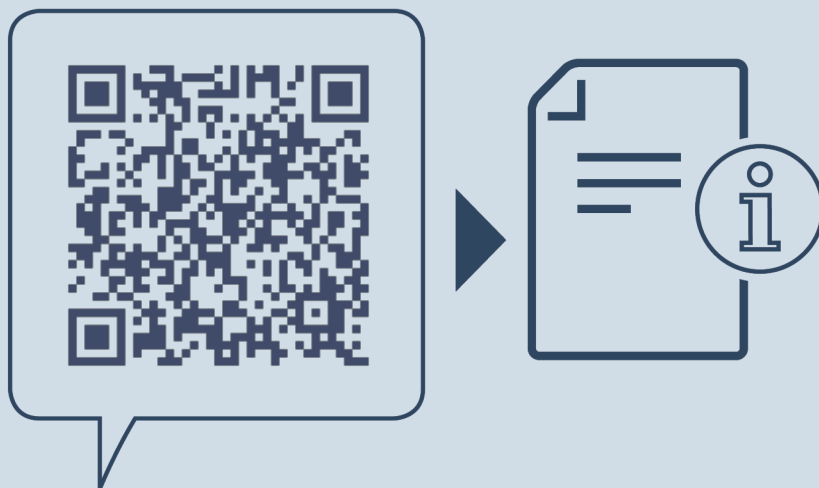

[home.liebherr.com/fridge-manuals](https://home.liebherr.com/fridge-manuals)

**BG** Подплатов хладилник  
ОРИГИНАЛНА ИНСТРУКЦИЯ ЗА ЕКСПЛОАТАЦИЯ

Дата на издаване: 20250221

**N° артикул-  
индекс: 7086641-00**

Liebherr Hausgeräte Lienz GmbH  
Dr.-Hans-Liebherr-Strasse 1  
A-9900 Lienz  
Österreich

