

**Instrucțiuni de utilizare**  
Ladă frigorifică

**RO**

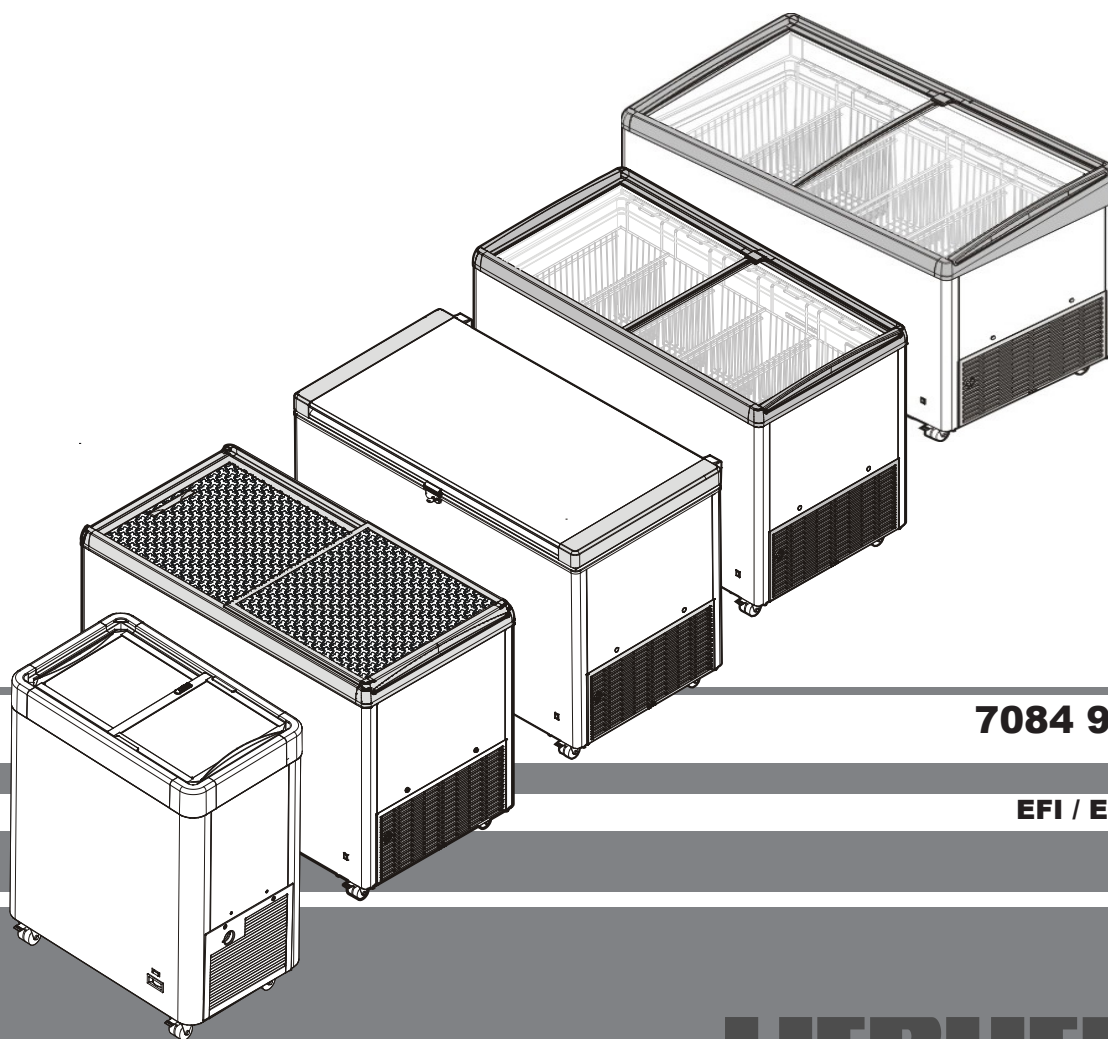

**7084 921-01**

**EFI / EFE / EFL**

**LIEBHERR**

## Conținutul acestor instrucțiuni de utilizare

Aceste instrucțiuni de utilizare conțin informațiile importante necesare pentru operarea și controlul aparatului.

Instrucțiunile de utilizare conțin următoarele secțiuni:

- Descrierea aparatului
- Punerea în funcțiune
- Funcționare
- Oprirea aparatului
- Defecțiuni/depanare
- Dezghețare
- Curățare
- Date tehnice
- Depozitarea aparatului după oprire
- Eliminare
- Declarație de conformitate

Citiți integral instrucțiunile de utilizare și nu utilizați produsul înainte să fi înțeles instrucțiunile de utilizare.

## Structura instrucțiunilor de utilizare

### Avertismente

Avertismentele au următoarea structură:

 <b>CUVINTE DE AVERTIZARE!</b>	<b>Sursa pericolului.</b> Consecințele nerespectării.
	▶ Acțiune pentru a preveni pericolul.

### Prioritatea avertismentelor

Avertismentele diferă în funcție de tipul de pericol, după cum urmează:

 <b>PERICOL!</b>	Identifică o situație care implică un pericol direct care, dacă nu este înlăturat, poate duce la moarte sau vătămări corporale grave.
---	---

 <b>AVERTISMENT!</b>	Identifică o situație periculoasă care, dacă nu este înlăturată, poate duce la moarte sau vătămări corporale grave.
---	---

 <b>ATENȚIE!</b>	Identifică o situație periculoasă care, dacă nu este înlăturată, poate duce la vătămări corporale minore sau medii.
---	---

<b>NOTĂ</b>	Identifică o situație periculoasă care, dacă nu este eliminată, poate duce la deteriorarea bunurilor.
-------------	---

	Identifică substanțe inflamabile periculoase.
---	---

## Sugestii, note și recomandări

- ① Oferă utilizatorului sugestii, note sau recomandări pentru utilizarea eficientă a produsului.

### Alte simboluri

Instrucțiunile privind acțiunile de realizat presupun ca utilizatorul să finalizeze o acțiune sau o procedură. Efectuați întotdeauna instrucțiunile individual și în ordinea afișată.

Structura instrucțiunilor:

- ➡ Instrucțiuni pentru o acțiune.

Detalii despre rezultate, dacă este necesar.

### Alte documente aplicabile

De asemenea, consultați documentele suplimentare furnizate (de exemplu, documentele de livrare) și standardele și legile relevante pentru a vă asigura că utilizați aparatul în siguranță și corect.

### Arhivarea

Păstrați la îndemână instrucțiunile de utilizare, inclusiv celelalte documente furnizate, lângă aparat.

### Domeniul de utilizare

Acest aparat poate fi utilizat pentru afișarea alimentelor ambalate, pentru vânzarea cu amănuntul. Utilizarea comercială înseamnă, de exemplu, utilizarea lor în restaurante, cantine, spitale și în unități comerciale, cum ar fi brutării, măcelăriile, supermarketuri etc.

Utilizare abuzivă previzibilă:

Nu utilizați aparatul pentru următoarele aplicații:

- Depozitare și răcire ale:
  - Substanțelor chimice instabile, combustibile sau corozive.
  - Medicamentelor, plasmei din sânge, preparatelor de laborator sau substanțelor și produselor similare în temeiul Directivei 2007/47/CE privind dispozitivele medicale.
- Utilizare în zone periculoase.
- Utilizare în aer liber sau în zone umede și predispușe la stropirea cu apă.

Utilizarea necorespunzătoare a aparatului duce la deteriorarea sau deteriorarea bunurilor depozitate.

Dulapul este destinat stocării și afișării înghețatei pre-congelate și preambalate, precum și a produselor alimentare ambalate. Accesul de către client se realizează prin deschiderea unui capac netransparent sau transparent din partea superioară.

Nu depozitați substanțe explozive în dispozitiv, cum ar fi recipientele cu aerosoli cu gaz combustibil inflamabil.

## Instrucțiuni de siguranță

### Pericole pentru utilizator

- Păstrați instrucțiunile de utilizare la îndemână, lângă aparat.
- Transmiteți instrucțiunile de utilizare oricărui proprietar ulterior.
- Pentru a preveni rănirea și deteriorarea bunurilor, aparatul trebuie instalat de către două persoane.
- După despachetarea acestuia, verificați dacă aparatul are semne de deteriorare.
- Contactați furnizorul în caz de deteriorări. Nu conectați aparatul la sursa de alimentare.
- Evitați contactul prelungit dintre piele și suprafețe reci (de exemplu, produse refrigerate/congelate). Dacă este necesar, luați măsuri de siguranță (de exemplu, mănuși).
- Nu utilizați aparatul în atmosfere potențial explozive.
- Nu introduceți flăcări deschise sau alte surse de aprindere în aparat.
- Nu folosiți încălzitoare electrice sau aparate de curățat cu abur, flăcări deschise sau spray-uri de dezghețare pentru a decongela aparatul.
- Nu îndepărtați gheața cu obiecte ascuțite.
- **AVERTISMENT:** Nu deteriorați circuitul agentului frigorific.
- În cazul în care circuitul de răcire este deteriorat, aerisiți bine camera și țineți sursele de aprindere departe de aparat.
- Nu consumați înghețată, în special acadele sau cuburi de gheață, imediat după ce le-ați luat din aparat, deoarece există riscul de rănire din cauza temperaturilor foarte reci.
- **AVERTISMENT:** Aparatul conține materiale inflamabile și trebuie manipulat, întreținut și aruncat corespunzător.
- **AVERTISMENT:** Nu utilizați dispozitive mecanice sau alte mijloace pentru a accelera procesele de decongelare, altele decât cele recomandate de producător.



### Manipularea incorectă a agenților frigorifici inflamabili

- Asigurați-vă că nu vor fi deteriorate conductele circuitului frigorific.
- Nu introduceți flăcări deschise sau alte surse de aprindere în aparat.
- Nu utilizați dispozitive electrice în interiorul aparatului (de exemplu, aparate de înghețată etc.).

În caz de deversări ale agentului frigorific:

- Păstrați flăcările deschise și sursele de aprindere departe de zona de scurgere.
- Aerisiți bine camera.
- Notificați departamentul de servicii pentru clienți.

## Lucrări incorecte de instalare și reparații

- Efectuați reparații și alte lucrări la aparat numai când ștecherul de alimentare este vizibil deconectat.
- Toate reparațiile și lucrările la aparat pot fi efectuate numai de către personalul de asistență pentru clienți sau alt personal instruit.
- **AVERTISMENT:** Dacă este deteriorat cablul de alimentare, acesta trebuie înlocuit de către producător sau de către o unitate specializată, pentru evitarea riscurilor.
- Instalați, conectați și aruncați aparatul numai așa cum este descris în aceste instrucțiuni de utilizare.

## Utilizarea improprie

- **AVERTISMENT:** Asigurați-vă că toate orificiile de ventilație ale carcasei aparatului sau din structura de încăstrare sunt libere de obstrucții.
- Când deconectați aparatul de la rețea, trageți de ștecher, nu de cablu.
- În cazul unei defecțiuni, scoateți ștecherul sau opriți siguranța.
- Asigurați-vă că bunurile care au fost depozitate prea mult timp nu sunt consumate. Eliminați în mod corespunzător bunurile care au fost depozitate prea mult timp.
- **AVERTISMENT:** Nu depozitați în acest aparat substanțe explozive, cum ar fi cutii de aerosoli cu combustibil inflamabil.
- Verificați dacă recipientele de pulverizare nu conțin combustibili inflamabili înainte de a le depozita în aparat. Combustibilii inflamabili sunt enumerați în cuprins sau indicați printr-un simbol cu o flacără imprimat pe recipient.
- Nu utilizați lumina LED interioară pentru a ilumina camera. Lumina LED interioară este proiectată doar pentru a ilumina interiorul aparatului.
- **AVERTISMENT:** Nu utilizați aparate electrice în interiorul compartimentelor de depozitare a alimentelor ale aparatului, cu excepția cazului în care acestea sunt recomandate de producător.
- Dacă aveți un aparat care poate fi încuiat, nu țineți cheia lângă aparat sau la îndemâna copiilor.
- Acest dispozitiv poate fi utilizat de către copiii în vârstă de peste 8 ani, inclusiv, cât și de persoanele care au capacități fizice, senzoriale sau mentale reduse sau de către cele care nu posedă experiența și cunoștințele necesare, dacă au fost instruiți cu privire la utilizarea dispozitivului într-un mod sigur și înțeleg riscurile implicate.
- Copiii nu trebuie să se joace cu aparatul.
- Curățarea și întreținerea de către utilizator nu trebuie efectuate de către copii, fără supraveghere.



### Depozitarea incorectă a substanțelor inflamabile

- Nu depozitați substanțe explozive sau cutii de pulverizare cu substanțe inflamabile (propan, butan, pentan etc.) în aparat. Există pericolul ca eventualele scurgeri de gaze să fie aprinse de componentele electrice.
- Verificați dacă recipientele de pulverizare nu conțin combustibili inflamabili înainte de a le depozita în aparat. Combustibilii inflamabili sunt enumerați în cuprins sau indicați printr-un simbol cu o flacără imprimat pe recipient.
- Băuturile alcoolice sau alte vase care conțin alcool trebuie sigilate etanș pentru păstrare.

## Descrierea aparatului

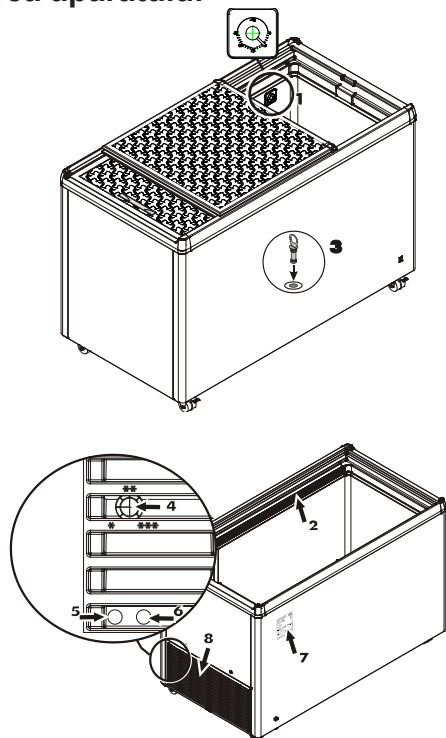

1. Afișarea temperaturii
2. Lumina interioară (în funcție de model și opțiuni)
3. Scurgere pentru apa de decongelare
4. Controlul temperaturii
5. Comutator pornire lumină interioară...(opțional)
6. Comutator oprire lumină interioară...(opțional)
7. Plăcuță cu date tehnice/nominală
8. Grila de aerisire a compartimentului compresorului

## Dimensiunile aparatului

Model	A	B	C	D
EFE 1102 / 1152	825	751	461	-
EFE1502/1552	825	625	660	-
EFE1500	825	625	660	-
EFE 2200	825	835	660	-
EFE 2202 / 2252	825	835	660	-
EFE 3002 / 3052	825	1045	660	-
EFE 3000	825	1045	660	-
EFE 3802 / 3852	825	1255	660	-
EFE 3800	825	1255	660	-
EFE 4600	825	1465	660	-
EFE 4602 / 4652	825	1465	660	-
EFE 5100	825	1675	660	-
EFE 5102 / 5152	825	1675	660	-
EFE 6002 / 6052	825	1885	660	-
EFI 1403 / 1453	825	625	660	751
EFI 2103 / 2153	825	835	660	751
EFI 2803 / 2853	825	1045	660	751
EFI 3503 / 3553	825	1255	660	751
EFI 4403 / 4453	825	1465	660	751
EFI 4803 / 4853	825	1681	660	751
EFI 5603 / 5653	825	1885	660	751

## Dimensiunile aparatului

Model	A	B	C	D
EFL 1505	825	625	660	-
EFL 3005	825	1045	660	-
EFL 3805	825	1255	660	-
EFL 4605	825	1465	660	-
EFL 6005	825	1885	660	-

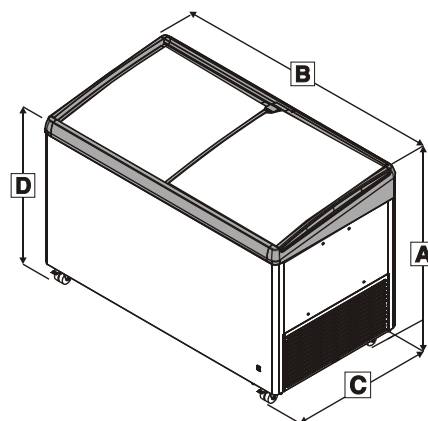

## Accesorii

① Pentru a proteja aparatul de accesul neautorizat, este disponibilă o încuietoare cu butuc.

Pentru a instala încuietoarea cu butuc:

- Pe versiunile cu capac pentru încuietoare cu butuc: glisați capacul până când deschiderea pentru încuietoarea cu butuc este expusă.
- Introduceți încuietoarea cu butuc în deschiderea expusă.
- Rotiți cheia.
- Scoateți cheia.

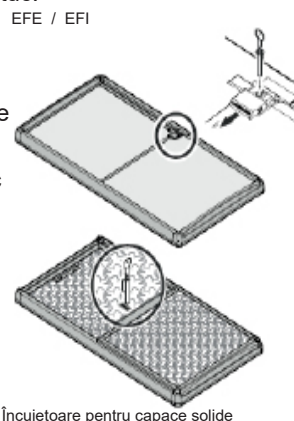
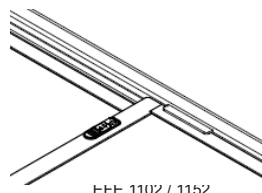

## Încuietoare pentru EFL

Încuietoarea este echipată cu un mecanism de siguranță.

### Încuierea aparatului:

1. Apăsați butonul și mențineți-l apăsat.
2. Rotiți cheia la 90°.

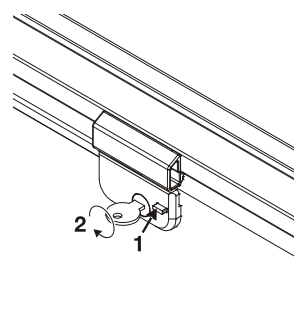

## Coșuri

Coșurile sunt disponibile ca accesorii.



<b>NOTA</b>	<b>Sarcină excesivă!</b> Daune materiale.
-------------	--

Model	Coș	Sarcină maximă
EFE 11	195 mm	12 kg
EFE	210 mm	28 kg
	270 mm	31 kg
EFI	210 mm	28 kg
	270 mm	25 kg
EFL	210 mm	47 kg
	270 mm	54 kg

## Punerea în funcțiune

### Despachetare

<b>! PERICOL!</b>	<b>Ambalaj și folie.</b> Pericol de asfixiere.
	▶ Nu permiteți copiilor să se joace cu ambalajul.

- Duceți ambalajul la un punct de colectare oficial.
- Curățați interiorul aparatului înainte de a-l porni pentru prima dată, consultați „Curățare”.

### Instalarea aparatului

<b>! PERICOL!</b>	<b>Raport neadecvat dintre agentul frigorific și volumul camerei de instalare.</b> Pericol de explozie.
	▶ Asigurați - vă că încăperea care instalați aparatul are un volum de 1 m <sup>3</sup> la 8 g de agent frigorific R600a/ R290 utilizat în aparat în conformitate cu standardul EN 378.

Cerințe pentru locul de instalare:

- Verificați dacă volumul camerei de instalare este suficient de mare în raport cu capacitatea de agent frigorific a aparatului.
- ① Capacitatea agentului frigorific este afișată pe plăcuța cu date tehnice.
- Expunerea la lumina directă a soarelui este interzisă.
- Sursele de căldură, cum ar fi un aragaz sau încălzitor, nu trebuie să se afle în apropiere.
- Podeaua trebuie să fie orizontală și plană.

① Spațiul de ventilație dintre marginea unității frigorifice și podea este utilizat pentru alimentarea unității frigorifice cu aer de răcire.

➤ Asigurați-vă că spațiul de ventilație dintre partea inferioară a unității frigorifice și podea nu este blocat.

➤ Asigurați-vă că distanța dintre grila de ventilație și perete este de cel puțin 50 mm.

➤ Asigurați-vă că zona dintre grila de ventilație și perete nu este obstrucționată.

➤ Asigurați-vă că grila de ventilație este lipsită de murdărie și corpuri străine.

① Aparatul disipează aerul prin carcasa sa exterioară.

➤ Nu așezați obiecte chiar lângă carcasa exterioară a aparatului.

➤ Asigurați-vă că distanța dintre carcasa exterioară a aparatului și obiectele învecinate este de cel puțin 20 mm.

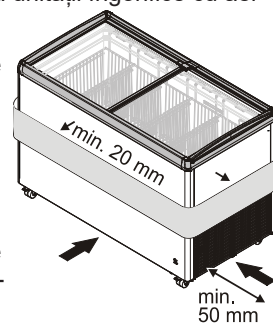

## Conexiune electrică

<b>! PERICOL!</b>	<b>Alimentare cu tensiune incorectă.</b> Daune materiale sau vătămări corporale.
	▶ Asigurați-vă că alimentarea cu tensiune este conformă cu specificațiile din secțiunea „Date tehnice”.

➤ **Asigurați-vă că priza nu este acoperită de aparat și că este ușor accesibilă.**

➤ Alimentarea (curent alternativ) și tensiunea la punctul de funcționare trebuie să fie conforme cu detaliile de pe plăcuța nominală. Plăcuța nominală se află în partea din spate a aparatului.

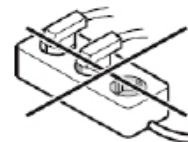

➤ Conectați aparatul doar la o priză protejată cu o siguranță care a fost împământată în conformitate cu reglementările corespunzătoare.

➤ Priza trebuie protejată cu o siguranță de 10 A sau mai mare, trebuie să fie departe de partea din spate a aparatului și trebuie să fie ușor accesibilă.

➤ Nu conectați aparatul folosind prelungitoare.

**Conectați aparatul numai la o priză de perete cu siguranță.**

## Pornirea și oprirea aparatului

Este recomandat să curățați aparatul înainte de a-l porni pentru prima dată (consultați „Curățare”).

### Pentru a porni aparatul:

Conectați aparatul la rețea - aparatul este pornit.

Lampa verde ON (porni) (săgeată) se aprinde.

**(caracteristici opționale prin execuții)**

Setați temperatura dorită, consultați „setarea temperaturii”

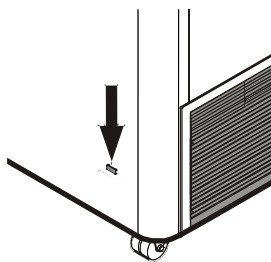

### Pentru a opri aparatul:

Scoateți ștecherul sau scoateți/deșurubați siguranța.

## Funcționare

<b>NOTĂ</b>	<b>Temperatură incorectă a camerei.</b> Daune materiale și capacitate de răcire redusă.
	▶ Asigurați-vă că temperatura camerei corespunde valorii climatice a aparatului, consultați „Date tehnice”.

## Funcționare

### Pornirea și oprirea luminii interioare (caracteristici opționale prin execuții)

<b>AVERTISMENT!</b>	<b>Intensitate luminoasă mare.</b> Leziuni oculare.
	▶ Nu scoateți capacul luminii. ▶ Nu priviți în lumină prin lentile optice.

① Intensitatea luminii LED interioare corespunde clasei laser 1/1M.

① Comutatorul pentru lumina interioară se află în spatele grilei de ventilație a compartimentului compresorului.

➔ Apăsăți comutatorul prin deschiderea din stânga pentru a porni lumina interioară.

➔ Apăsăți butonul prin deschiderea din dreapta pentru a opri lumina interioară.

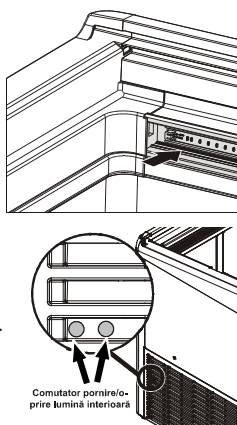

## Înălțimea maximă de umplere

Marcajul de stivuire din interiorul aparatului indică înălțimea maximă de umplere.

➔ Nu umpleți aparatul cu obiecte cogelate dincolo de marcajul de stivuire



## Setarea temperaturii

Temperatura poate fi reglată fără limite cu ajutorul butonului de comandă. Există marcaje lângă butonul de comandă. Aparatul va atinge cea mai scăzută temperatură atunci când este setat la 3 (\*\*\*)

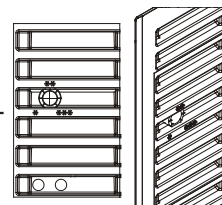

➔ Pentru a seta temperatura, rotiți butonul de comandă la setarea dorită (de la \* până la \*\*\*) folosind o șurubelniță plată.

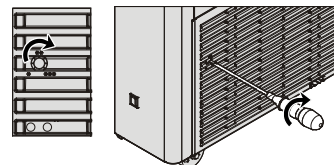

## Afișarea temperaturii

Termometrul arată cea mai ridicată temperatură a volumului congelat la înălțimea maximă de umplere.

Este reglat și proiectat astfel încât numai temperaturile sub 0°C să fie afișate cu precizie.

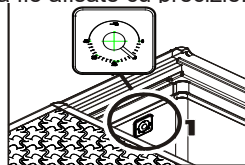

Tip intern

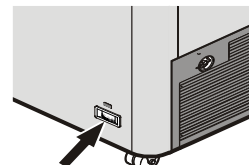

Tip extern

## Oprirea aparatului

### Dezactivarea aparatului

➔ Scoateți ștecherul sau rotiți butonul de control al temperaturii în sens invers acelor de ceasornic până când se blochează în poziția Off (Oprit).

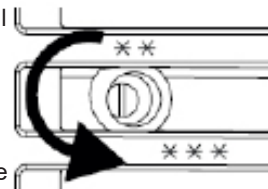

① Dacă este oprit utilizând butonul de reglare a temperaturii, aparatul nu este deconectat de la rețeaua de alimentare.

## Înainte de a opri aparatul pentru o perioadă lungă de timp

➔ Opriți aparatul.

➔ Scoateți ștecherul sau declanșați siguranța.

➔ Curățați aparatul.

➔ Asigurați-vă că aparatul este uscat în interior și în exterior.

① **Nu trebuie să existe umiditate în recipientul interior.**

① Dacă este închis capacul când aparatul rămâne oprit pentru o perioadă lungă de timp, se vor forma mirosuri în interiorul acestuia.

➔ Deschideți capacul și fixați-l pentru a preveni închiderea acestuia.

➔ Asigurați-vă că depozitarea este conformă cu specificațiile privind condițiile ambientale din secțiunea „Depozitarea aparatului după oprire”.

## Defecțiuni/depanare

- ① Contactați cel mai apropiat departament de asistență clienți dacă aparatul suferă defecte pe care nu le puteți remedia.
- ① Pentru a vă asigura că solicitarea dvs. poate fi tratată rapid, notați denumirea de tip 1, numărul de service 2 și numărul de serie 3 de pe plăcuța nominală și indicați-le atunci când contactați departamentul de asistență pentru clienți. Poziția plăcuței nominale este prezentată în secțiunea „Descrierea aparatului”.

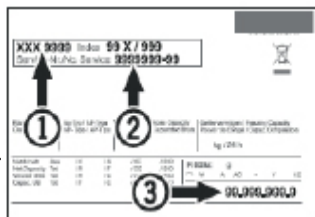



Defecțiune	Cauze posibile	Soluție
Aparatul nu răcește.	Butonul de control al temperaturii este în poziția Off (Oprit).	Setați butonul de control al temperaturii în poziția de răcire.
	Ștecherul este deconectat.	Conectați aparatul la rețeaua de alimentare.
	Sursa de alimentare a fost întreruptă.	Verificați sursa de alimentare. Verificați siguranțele din sursa de alimentare.
Temperatura nu este suficient de scăzută.	Temperatura este setată incorect.	Setați temperatura corectă.
	Afișajul termometrului este incorect.	Verificați temperatura cu un termometru suplimentar.
	Aerisirea este inadecvată.	Asigurați-vă că există ventilație suficientă.
	Aparatul este situat prea aproape de o sursă de căldură.	Eliminați toate sursele de căldură. Alegeți un loc adecvat de instalare.

## Decongelare

După o perioadă lungă de funcționare, un strat de gheață se poate acumula pe pereții compartimentului congelatorului.

Stratul de gheață se va forma mai repede dacă aparatul este deschis frecvent. Un strat gros de gheață crește consumul de energie. Prin urmare, ar trebui să decongeleți în mod regulat congelatorul.

 ATENȚIE!	Intensitate luminoasă mare. Leziuni oculare.
	<ul style="list-style-type: none"> <li>▶ Nu utilizați încălzitoare electrice sau aparate de curățat cu abur, flăcări deschise sau spray-uri de decongelare.</li> <li>▶ Nu îndepărtați gheața cu obiecte ascuțite. (Pericol de deteriorare a pereților interiori)</li> </ul>

## Decongelare

- Opriți aparatul.
- Scoateți ștecherul sau declanșați siguranța.
- Înfășurați alimentele congelate în hârtie sau pături și păstrați-le într-un loc răcoros.
- ① Îndepărtați apa de decongelare cu un burete sau cu o cârpă, în cazul aparatelor fără scurgere.
- Așezați un vas adecvat sub orificiul de scurgere pentru a colecta apa de decongelare.
- Scoateți dopul pentru apa de decongelare din orificiul de scurgere.
- Lăsați capacul deschis în timpul decongelării.
- Ștergeți apa rămasă cu o cârpă, după decongelare.
- Curățați aparatul, consultați „Curățare”.

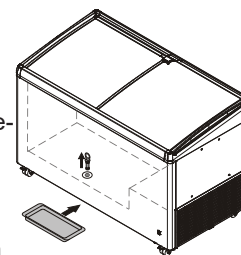

## Curățare

 <b>PERICOL!</b>	<p><b>Pericol de electrocutare dacă se folosește o metodă incorectă de curățare.</b></p> <p>Pericol de moarte.</p> <p>▶ Scoateți ștecherul înainte de a începe lucrările de curățare.</p>
---	---

 <b>ATENȚIE!</b>	<p><b>Abur fierbinte.</b></p> <p>Vătămări corporale și pagube materiale.</p> <p>▶ Nu folosiți echipamente de curățat cu abur/presiune înaltă.</p>
---	---

<b>NOTĂ</b>	<p><b>Produse de curățare neadecvate.</b></p> <p>Deteriorarea aparatului.</p> <ul style="list-style-type: none"> <li>▶ Nu utilizați produse de curățare concentrate fără a le dilua.</li> <li>▶ Utilizați numai cârpe moi și un produs de curățat universal cu valoare neutră a pH-ului.</li> <li>▶ Utilizați produse de curățare și îngrijire compatibile cu alimentele numai în interiorul aparatului.</li> </ul>
-------------	---

- ① Curățați aparatul la fiecare 6 luni.
- Scoateți toate articolele congelate.
- Așezați un vas potrivit sub orificiul de scurgere.
- Scoateți dopul pentru apa de decongelare din orificiul de scurgere.
- Asigurați-vă că nu curge apă în grila de ventilație sau în componentele electrice în timpul curățării.
- Curățați recipientul interior, pereții exteriori și părțile echipamentului aparatului folosind cârpe adecvate și un amestec de apă caldă și un produs de curățare universal.
- Uscați aparatul cu o cârpă adecvată.
- ① **Nu trebuie să existe umiditate în recipientul interior.**
- ① Depunerile de praf de pe grila de ventilație determină un consum crescut de energie.
- Îndepărtați depunerile de praf de pe grila de ventilație.

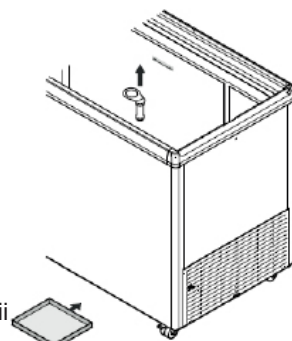

## Date tehnice

### Tensiune de alimentare

- ① Valorile precise pentru tensiunea corectă de alimentare sunt afișate pe plăcuța nominală.

Specificații	Valoare
Tip de curent	Curent alternativ
Curentul de declanșare a siguranței	Între 10 și 16 A

### Emisiile sonore de la aparat

Nivelul de zgomot în timpul funcționării aparatului este sub 70 dB (A) (nivel de zgomot relativ 1 pW).

### Evaluare climat

Clasa climatică [X] indică în ce condiții ambientale poate fi operat aparatul în siguranță.



Clasa climatică [Y] respectiv clasa de temperatură [Z] definesc condițiile cadru maxime pentru funcționarea ireproșabilă a aparatelor.

Evaluare climat	Temp. maximă a camerei	Umiditatea maximă relativă
3	25 °C	60 %
4	30 °C	55 %
5	40 °C	40 %
7	35 °C	75 %

Temperatura minimă a camerei la locul de instalare este de 10°C.

[Y] Clasa climatică	Temperatura minimă și umiditatea relativă a aerului	Temperatura maximă și umiditatea relativă a aerului
A	+16 °C, 80 %	30 °C, 55 %
B	+16 °C, 80 %	35 °C, 75 %
C	+16 °C, 80 %	40 °C, 40 %

### Reglarea temperaturii recomandată:

[Z] Clasa de temperatură	Reglarea temperaturii [°C]
C1	-18,0
C2	-7,0

## Depozitarea aparatului după oprire

<b>NOTĂ</b>	<b>Temperatura camerei în timpul depozitării este neadecvată.</b> Daune materiale.
	▶ Asigurați-vă că temperatura camerei este între -10 °C și +50 °C.

- Asigurați-vă că aparatul este uscat în interior și în exterior.
- ① **Nu trebuie să existe umiditate în recipientul interior.**
- Asigurați-vă că temperatura camerei este între -10 °C și +50 °C.

## Eliminare

<b>NOTĂ</b>	<b>Scurgeri de agent frigorific și ulei.</b> Daune pentru mediu.
	▶ Asigurați-vă că nu este deteriorat circuitul agentului frigorific în timpul procesului de eliminare.

- ① Aparatul conține materiale reciclabile și materiale inflamabile.
- Deconectați aparatul de la sursa de alimentare.
- Tăiați cablul de alimentare pentru a face aparatul inutilizabil.
- Nu aruncați pur și simplu aparatul împreună cu deșeurile menajere nesortate.
- Asigurați-vă că aparatul este eliminat într-un mod profesional și adecvat, în conformitate cu reglementările și legile locale actuale.

## Declarație de conformitate

Aparatul respectă reglementările de siguranță relevante și Directivele UE 2014/30/UE și 2006/42/CE.

## Informații suplimentare

- Alimentele se păstrează proaspete pentru mai mult timp la temperatura corectă. Astfel poate fi evitată aruncarea inutilă a alimentelor.
- În cazul în care serpentina de condensator nu este curățată anual, randamentul aparatului va scădea semnificativ.
- Perioada în care sunt disponibile piesele de schimb necesare pentru repararea aparatului frigorific cu funcție de vânzare directă este de 10 ani.
- Durata minimă a garanției comerciale a aparatului frigorific cu funcție de vânzare directă oferită de producător, de importator sau de reprezentantul autorizat este de 2 ani.
- Baza de date EPREL:  
Începând cu data de 1 martie 2021, informațiile despre etichetarea energetică și cerințele de proiectare ecologică se găsesc în baza de date europeană cu produse (EPREL). Baza de date cu produse este disponibilă la linkul următor <https://eprel.ec.europa.eu/>. Aici vi se solicită introducerea identificatorului de model. Identificatorul de model se găsește pe placa tipologică.



**Liebherr Appliances Kluang Sdn Bhd** (153177-U)

No.7 Jln Firma 2 , Kaw.Perind.Kluang II, KM7, Jln Mersing, 86007 Kluang, Johor, West Malaysia.  
[www.liebherr.com.my](http://www.liebherr.com.my)