



Инструкция за монтаж

Quality, Design and Innovation



home.liebherr.com/fridge-manuals



LIEBHERR

Съдържание

1	Общи указания за безопасност.....	2
2	Условия за поставяне.....	3
2.1	Място на поставяне.....	3
2.2	Електрическо свързване.....	3
3	Размери на уреда.....	3
4	Транспортиране на уреда.....	4
5	Разопаковане на уреда.....	4
6	Отстраняване на транспортна осигуровка.....	4
7	Монтаж на дръжка на вратата*.....	4
8	Монтаж на дръжка на вратата*.....	4
9	Поставяне на уреда.....	4
10	Нивелиране на уреда.....	5
11	Поставяне на няколко уреда.....	5
12	След поставянето.....	5
13	Изхвърляне на опаковката.....	5
14	Промяна на посоката на отваряне на вратата... ..	5
15	Регулиране на вратата.....	14
16	Свързване на уреда.....	14

Производителят постоянно работи над усъвършенстването на всички типове и модели. Затова молим за Вашето разбиране, че се налага да си запазим правото на промени във формата, обзавеждането и техническото изпълнение.







Символ	Пояснение
	Прочетете ръководството За да опознаете всички предимства на Вашия нов уред, прочетете внимателно указанията в настоящото ръководство.
	Пълно ръководство в интернет Подробното ръководство ще намерите в интернет чрез QR кода на предната страна на ръководството или чрез въвеждане на сервизния номер на home.liebherr.com/fridge-manuals . Сервизният номер ще откриете на идентификационната табелка: 
	Проверете уреда Проверете всички части за транспортни щети. При рекламации се обърнете към търговеца или сервизната служба.
	Отклонения Ръководството е валидна за множество модели, поради което са възможни отклонения. Разделите, които се отнасят само за определени уреди, са обозначени със звездичка (*).

Fig. Примерно изображение

Символ	Пояснение
	Указания за действие и резултати от действието Указанията за действие са обозначени с ▶. Резултатите от действието са обозначени с ▷.
	Видеофилми Видеофилми за уредите са налични в YouTube канала на Liebherr-Hausgeräte.

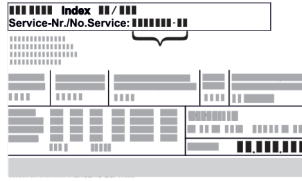

1 Общи указания за безопасност

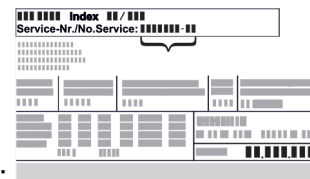
- Съхранявайте грижливо тази инструкция за монтаж, за да можете по всяко време да направите справка в нея.
- Ако предавате уреда, тогава предайте на следващия собственик също и инструкцията за монтаж.
- За да използвате уреда правилно и безопасно, преди инсталирането и използването прочетете тази инструкция за монтаж. Винаги следвайте съдържащите се в нея инструкции, указания за безопасност и предупреждения. Те са важни за безопасното и изрядно инсталиране и използване на уреда.
- Първо прочетете и следвайте общите указания за безопасност в **инструкцията за експлоатация**, принадлежаща към тази инструкция за монтаж, в глава „Общи указания за безопасност“. Ако вече не можете да откриете **инструкцията за експлоатация**, тогава можете да изтеглите **инструкцията за експлоатация** от интернет чрез въвеждане на сервизния номер на home.liebherr.com/fridge-manuals. Сервизният номер ще откриете на идентификационната



табелка:

- **Съблюдавайте предупрежденията и другите специфични указания в другите глави, когато инсталирате уреда:**

	ОПАСНОСТ	обозначава непосредствено опасна ситуация, която ще причини смърт или тежки телесни наранявания, ако не бъде избягната.
	ПРЕДУПРЕЖДЕНИЕ	обозначава опасна ситуация, която може да причини смърт или тежки телесни наранявания, ако не бъде избягната.

	ВНИМАНИЕ	обозначава опасна ситуация, която може да причини леки или средни телесни наранявания, ако не бъде избягната.
	ВНИМАНИЕ	обозначава опасна ситуация, която може да има за следствие материални щети, ако не се избегне.
	Указание	обозначава полезни указания и съвети.

2 Условия за поставяне



ПРЕДУПРЕЖДЕНИЕ

Опасност от пожар поради влага!

Когато токопренасящи части или захранващия проводник се навлажняват, може да се стигне до късо съединение.

- Уредът е разработен за използване в затворени помещения. Уредът да не се ползва на открито или в зони с влага или водни пръски.

2.1 Място на поставяне



ПРЕДУПРЕЖДЕНИЕ

Излизаш хладилен агент и масло!

Пожар. Използваният хладилен агент е безвреден за околната среда, но лесно запалим. Съдържащото се масло също е лесно запалимо. Излизачи хладилен агент и масло могат да се възпламенят при съответно висока концентрация и в контакт с външен източник на топлина.

- Пазете от повреди тръбите на охлаждащия кръг и компресора.

- Не поставяйте уреда в зони с директно слънчево лъчение, близо до печки, радиатори и подобни.
- Оптималното място за поставяне е сухо и добре проветрявано помещение.
- Когато уредът се постави в много влажна среда, върху външната страна на уреда може да кондензира вода. Грижете се постоянно да има добра вентилация на мястото на поставяне.
- Колкото повече охлаждащо вещество има в уреда, толкова по-голямо трябва да бъде помещението, в което се намира уредът. В прекалено малки помещения при теч може да се образува запалима смес от газ и въздух. За 8 g охлаждащо вещество помещението за поставяне трябва да бъде май-малко с размери 1 m³. Информация за съдържащия се хладилен агент има на идентификационната табелка във вътрешността на уреда.
- Подът на мястото на поставяне на уреда трябва да бъде хоризонтален и равен.
- Мястото на поставяне трябва да може да издържи на теглото на уреда, включително максималното място за съхранение.

2.2 Електрическо свързване



ПРЕДУПРЕЖДЕНИЕ

Опасност от пожар поради неправилно поставяне!

- Внимавайте да не се заклепти мрежов кабел под уреда, когато поставяте уреда.
- Поставете уреда така, че той да не се допира до щепсели или захранващи кабели.
- Не свързвайте уреди към контакти в зоната на задната страна на уреда.
- От задната страна на уредите **не** поставяйте и не използвайте контакти с повече гнезда или разклонители, както и електронни уреди (като напр. трансформатори за халогенни лампи).

3 Размери на уреда

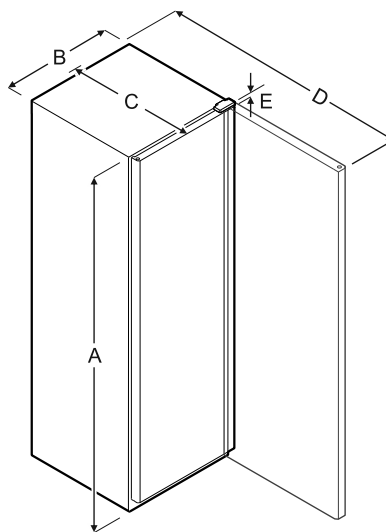

	A	B	C	D	E
WPbl 4201 WSbl 4201	1284 mm	600 mm	763 mm	1323 mm	23 mm
WPbl 4601 WSbl 4601	1484 mm	600 mm	763 mm	1323 mm	23 mm
WPbl 5001 WPbli 5031 WSbl 5001 WSbli 5031	1684 mm	600 mm	763 mm	1323 mm	23 mm
WPbl 5231 WPbli 5231 WSbli 5231	1884 mm	600 mm	763 mm	1323 mm	23 mm
WSbl 7731 WSbli 7731	2044 mm	750 mm	763 mm	1473 mm	23 mm

A = височина на уреда включително крачета / ролки / панта

B = широчина на уреда без дръжката

C = дълбочина на уреда без дръжката

D = дълбочина на уреда при отворена врата

E = височина на пантите

Транспортиране на уреда

4 Транспортиране на уреда



ПРЕДУПРЕЖДЕНИЕ

Опасност от нараняване от стъклени парчета!*

При транспортиране на височина над 1500 m стъклата на вратата могат да се счупят. Счупените парчета са с остри ръбове и могат да предизвикат тежки наранявания.

▶ Вземете подходящи предпазни мерки.

- ▶ При първоначално пускане в експлоатация: Транспортирайте уреда опакован.
- ▶ При транспортиране след първоначалното пускане в експлоатация (напр. преместване): Транспортирайте уреда празен.
- ▶ Транспортирайте уреда в изправено положение.
- ▶ Транспортирайте уреда с помощта на двама души.

5 Разопаковане на уреда

При констатиране на повреди по уреда незабавно се обърнете към доставчика, още преди да го включите.

- ▶ Проверете уреда и опаковката за транспортни щети. Обърнете се незабавно към доставчика, ако предполагате наличието на каквито и да е щети.
- ▶ Отстранете всички материали от гърба или страничните стени на уреда, които биха могли да попречат на правилния монтаж, съотв. вентилация.
- ▶ Отстранете всички защитни фолиа от уреда. При това не използвайте остри предмети!

6 Отстраняване на транспортна осигуровка

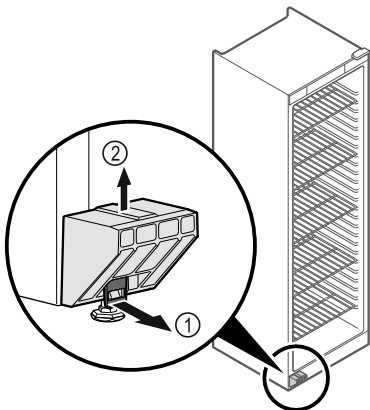

Fig. 1

- ▶ Издърпайте езичето Fig. 1 (1) напред.
- ▶ Изтеглете транспортната осигуровка Fig. 1 (2) нагоре.
- ▷ Основният държач остава на уреда.

7 Монтаж на дръжка на вратата*

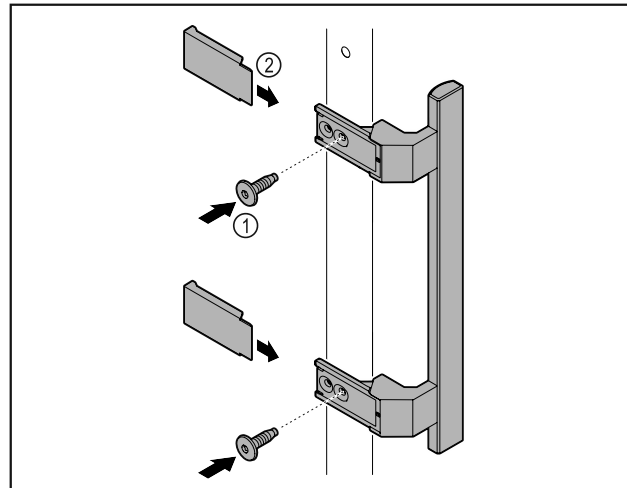

Fig. 2

- ▶ Монтирайте дръжката от пакета с принадлежности с приложените винтове Fig. 2 (1) на вратата.
- ▶ Нахлузете капака Fig. 2 (2).

8 Монтаж на дръжка на вратата*

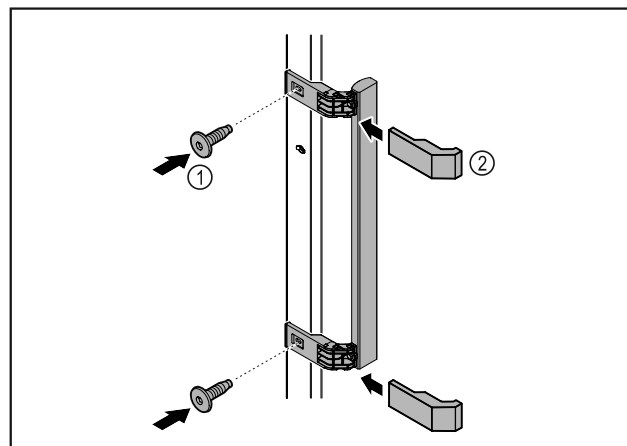

Fig. 3

- ▶ Монтирайте дръжката от пакета с принадлежности с приложените винтове Fig. 3 (1) на вратата.
- ▶ Нахлузете капака Fig. 3 (2).

9 Поставяне на уреда



ВНИМАНИЕ

Опасност от нараняване и повреда!

▶ Поставяйте уреда с 2-ма души.



ВНИМАНИЕ

Опасност от нараняване и повреда!

Вратата може да се удари в стената и по този начин да се повреди. Повреденото стъкло на стъклената врата може да доведе до наранявания!

- ▶ Осигурете вратата срещу удяне в стената. Монтирайте на стената ограничител за врата, напр. филцов ограничител.

- ▶ Свържете всички необходими конструктивни елементи (напр. захранващ кабел) към задната част на уреда и ги прокарайте настрани.

Указание

Кабелите могат да се повредят!

- ▶ При избутване назад внимавайте да не притискате кабела.

10 Нивелиране на уреда

ВНИМАНИЕ

Деформация на тялото на уреда и вратата не се затваря.

- ▶ Подравнете уреда хоризонтално и вертикално.
- ▶ Компенсирайте неравностите на пода с регулируемите крачета.



ПРЕДУПРЕЖДЕНИЕ

Неправилно настройване на височината на регулируемото краче!

Сериозни до смъртоносни наранявания. Ако височината е настроена грешно, долната част на регулируемото краче може да се разхлаби и уредът да се преобърне.

- ▶ Не развивайте регулируемото краче твърде много.

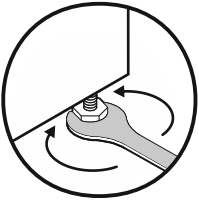

Fig. 4

Повдигане на уреда:

- ▶ Завъртете регулируемото краче по посока на часовниковата стрелка.

Спускане на уреда:

- ▶ Завъртете регулируемото краче обратно на часовниковата стрелка.

11 Поставяне на няколко уреда

ВНИМАНИЕ

Опасност от повреда поради конденз между страничните стени!

- ▶ Не поставяйте уреда директно до друг хладилник.
- ▶ Поставяйте уредите на разстояние от 3 cm между уредите.
- ▶ Поставяйте няколко уреда един до друг само при температури от 35 °C и 65 % влажност на въздуха.
- ▶ Ако влажността е по-висока, увеличете разстоянието между уредите.

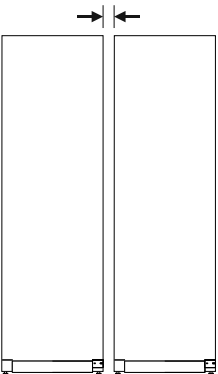

Fig. 5 Поставяне Side-by-Side

Указание

Комплект Side-by-Side може да се закупи като принадлежност от сервизната служба на Liebherr.

12 След поставянето

- ▶ Отлепете защитното фолио от външната страна на корпуса.
- ▶ Почистете уреда.
- ▶ При нужда: Дезинфекцирайте уреда.
- ▶ Запазете фактурата, за да имате на разположение данните за уреда и търговеца при сервизни случаи.

13 Изхвърляне на опаковката



ПРЕДУПРЕЖДЕНИЕ

Опасност от задушаване от опаковъчен материал и фолио!

- ▶ Не оставяйте децата да си играят с опаковъчния материал.

Опаковката е произведена от рециклируеми материали:



- Велпапе/картон
- Елементи от пенест полистирол
- Фолиа и торбички от полиетилен
- Чембероващи ленти от полипропилен
- скована с пирони дървена рамка със стъкло от полиетилен*
- ▶ Занесете опаковъчния материал на официално място за събиране на отпадъци.

14 Промяна на посоката на отваряне на вратата

Инструмент

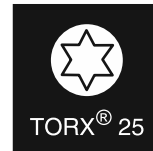
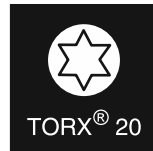

Fig. 6



ПРЕДУПРЕЖДЕНИЕ

Опасност от нараняване поради неправилна промяна на посоката на отваряне на вратата!

- ▶ Възлагайте извършването на промяна на посоката на отваряне на вратата само на специализиран персонал.

Промяна на посоката на отваряне на вратата



ПРЕДУПРЕЖДЕНИЕ

Опасност от нараняване и материални щети поради голямо тегло на вратата!

- ▶ Извършвайте преустройство само тогава, когато можете да носите тежест от 25 kg.
- ▶ Извършвайте преустройство само с двама души.

ВНИМАНИЕ

Токопроводящи части!

Повреда на електрически компоненти.

- ▶ Изтеглете мрежовия щепсел преди извършването на промяна на посоката на отваряне на вратата.

- ▶ Отворете вратата.

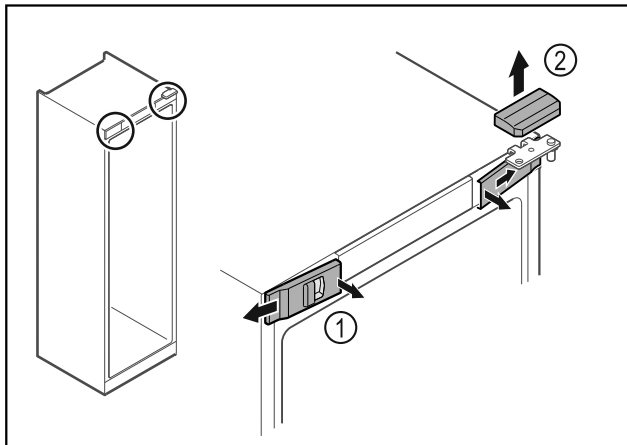

Fig. 7*

- ▶ Откопчайте предните капаци Fig. 7 (1) отвътре и свалете настрана.*
- ▶ Свалете горния капак Fig. 7 (2) нагоре.*

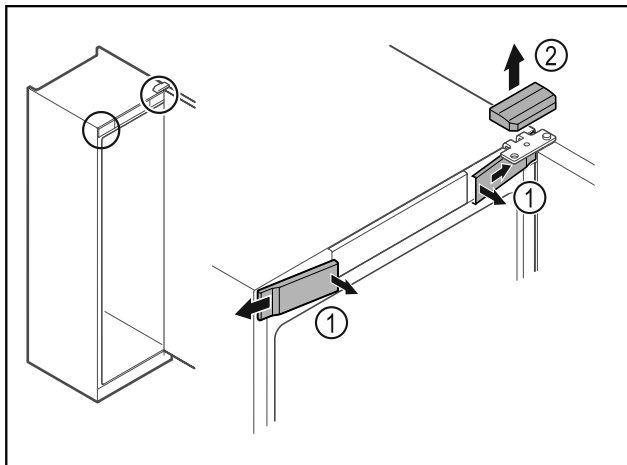

Fig. 8*

- ▶ Откопчайте предните капаци Fig. 8 (1) отвътре и свалете настрана.*
- ▶ Свалете горния капак Fig. 8 (2) нагоре.*

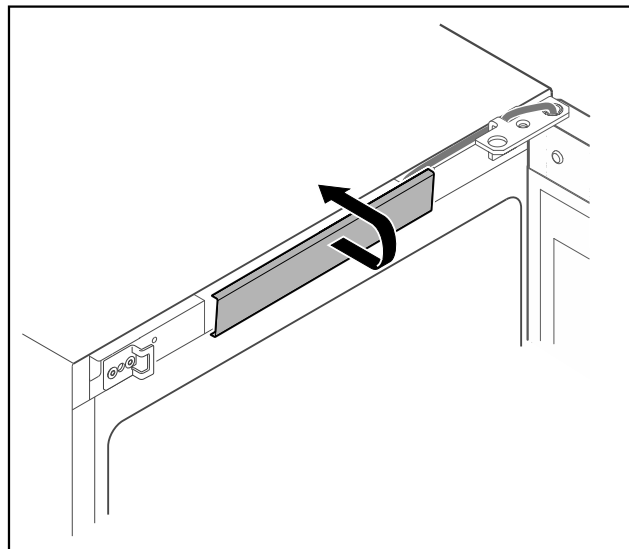

Fig. 9

- ▶ Откопчайте и свалете средния капак.

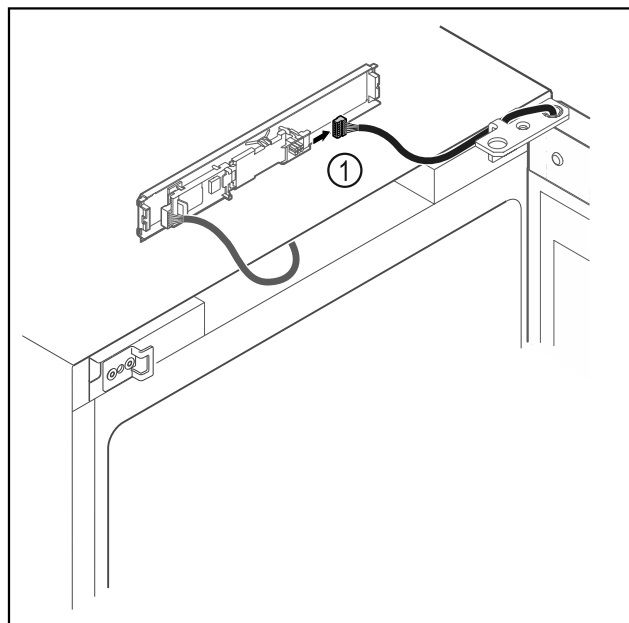

Fig. 10

- ▶ Извадете щекера Fig. 10 (1) от платката.

Промяна на посоката на отваряне на вратата

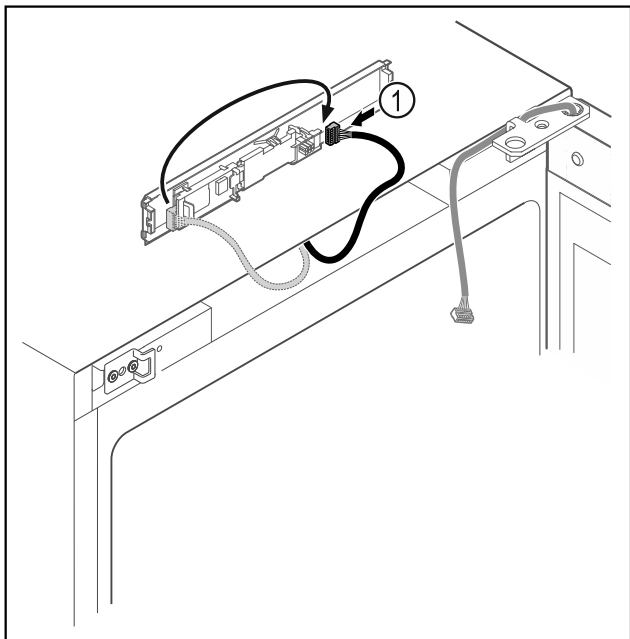

Fig. 11

- ▶ Преместете щекера Fig. 11 (1) на платката.

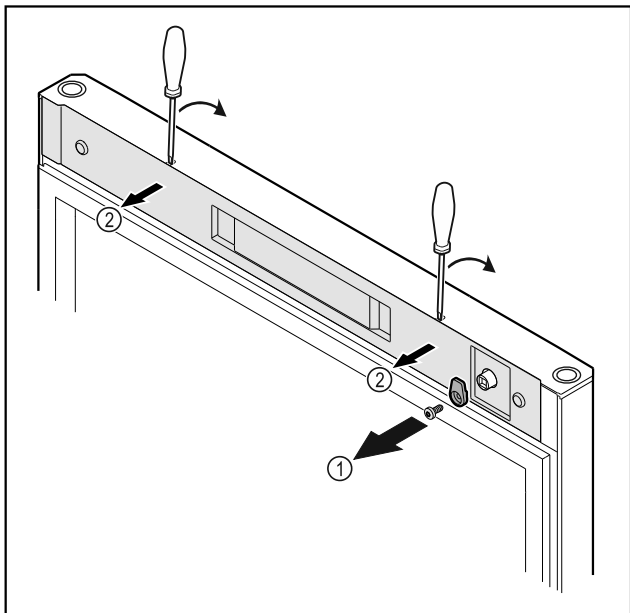

Fig. 12 *

- ▶ Развийте затварящата кука Fig. 12 (1)*
- ▶ Откопчайте капака Fig. 12 (1) с малка отвертка и го свалете.*

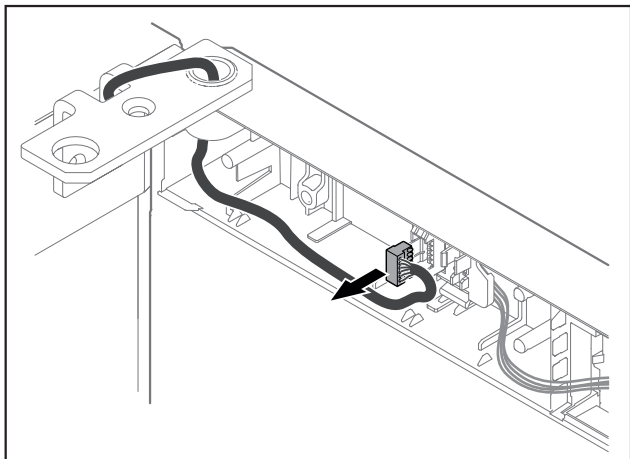

Fig. 13

- ▶ Отстранете щекера от държача на щекера.

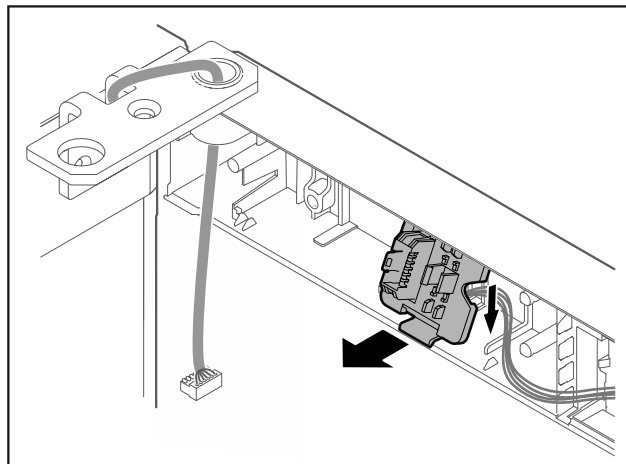

Fig. 14 Монтажната позиция на държача на щекера може да бъде обърната на 180°.

- ▶ Откопчайте държача на щекера.

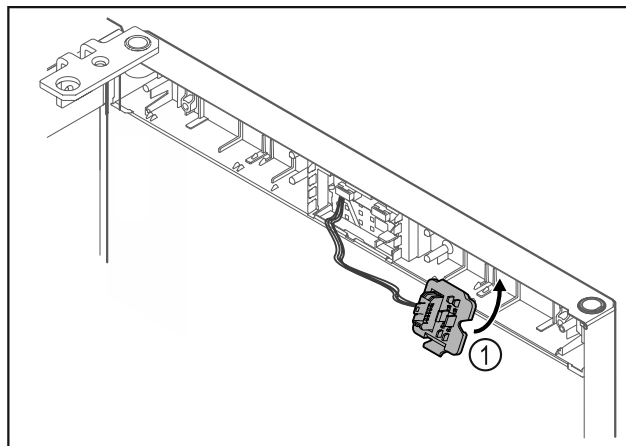

Fig. 15

- ▶ Фиксирайте държача на щекера Fig. 15 (1) от противоположната страна.

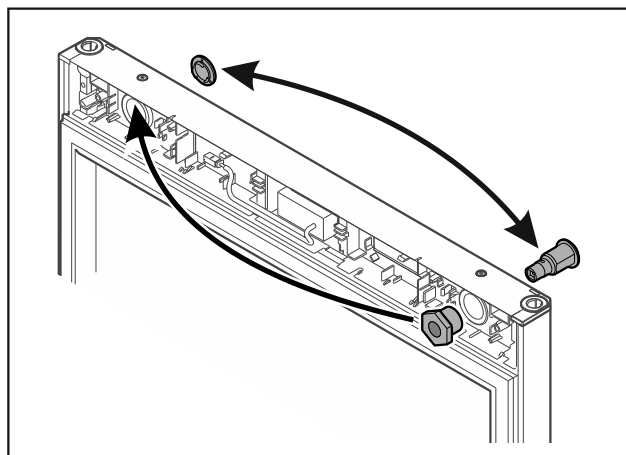

Fig. 16 *

- ▶ Преместете ключалката и капака съответно на противоположната страна.*

ВНИМАНИЕ

Опасност от нараняване поради падаща врата!

- ▶ Задръжте вратата.

Промяна на посоката на отваряне на вратата

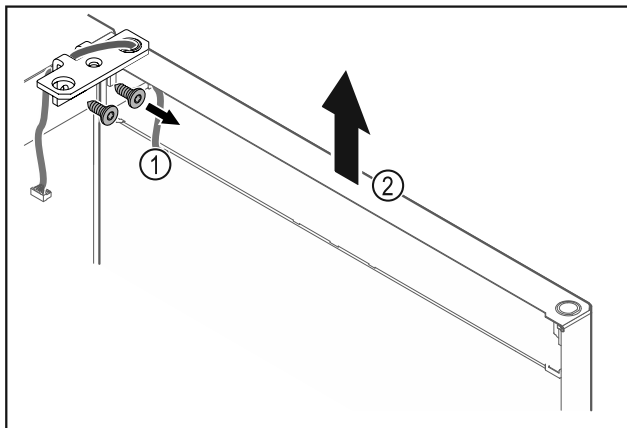

Fig. 17

- ▶ Развийте ъгла на пантата Fig. 17 (1).
- ▶ Повдигнете вратата заедно с ъгла на пантата Fig. 17 (2) приблизително 200 mm право нагоре и я свалете.
- ▶ Оставете внимателно вратата върху мека подложка.

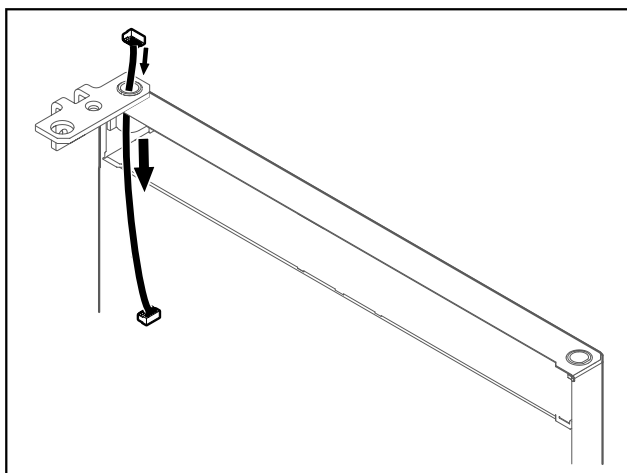

Fig. 18

- ▶ Внимателно издърпайте кабела.

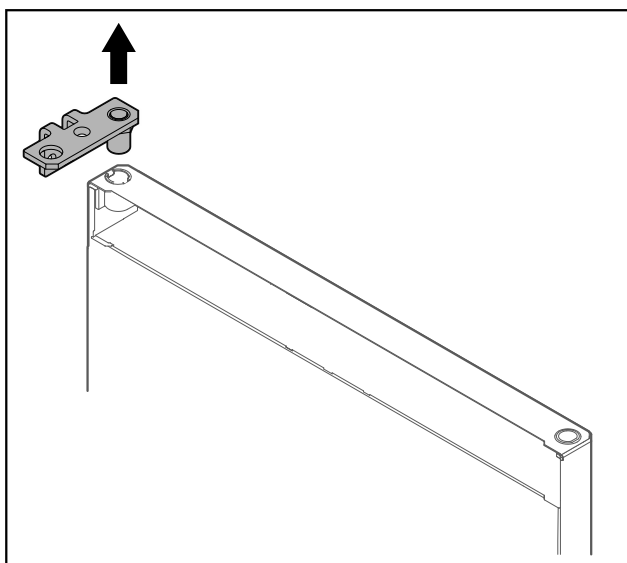

Fig. 19

- ▶ Изтеглете ъгла на пантата.

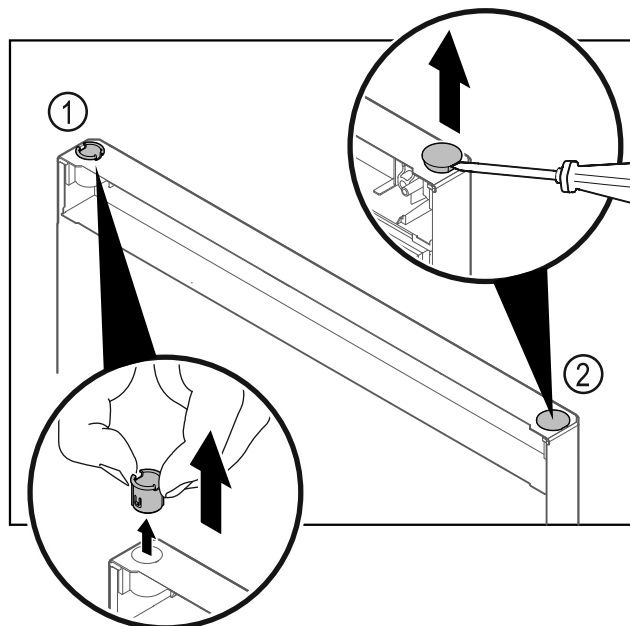

Fig. 20

- ▶ Изтеглете с пръсти втулката на пантата Fig. 20 (1).
- ▶ С плоска отвертка внимателно повдигнете покриващата тапа Fig. 20 (2) и я извадете.

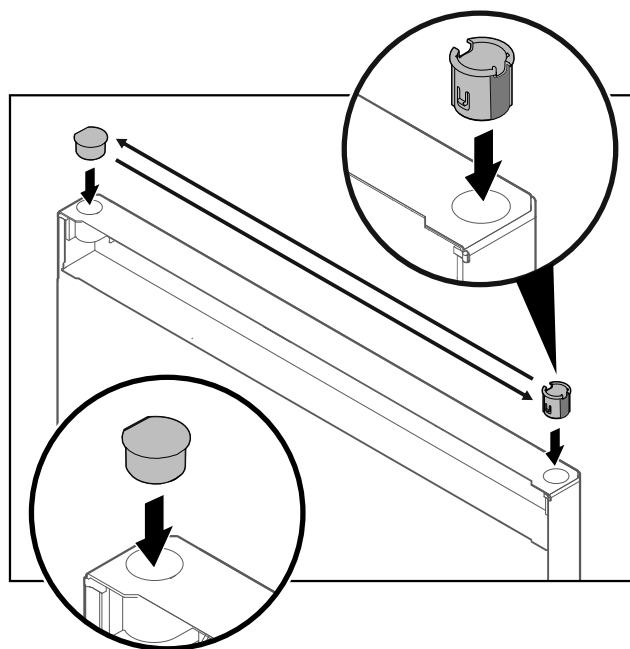

Fig. 21

- ▶ Поставете втулката на пантата и покриващата тапа съответно на противоположната страна (заравнените страни сочат навън).

Промяна на посоката на отваряне на вратата

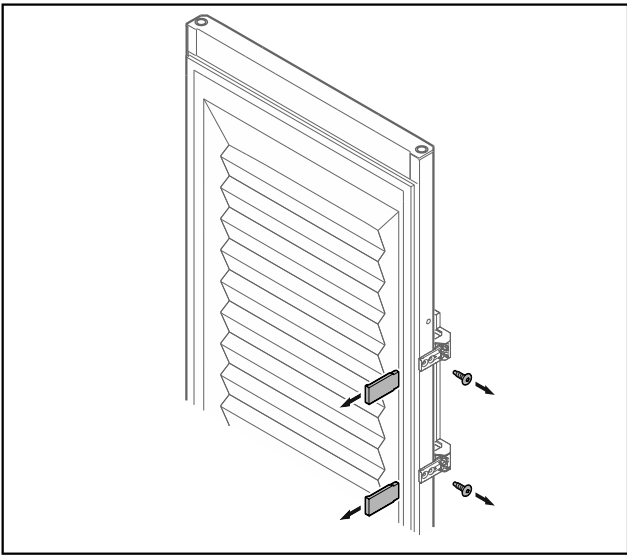

Fig. 22 Врата с пяна*

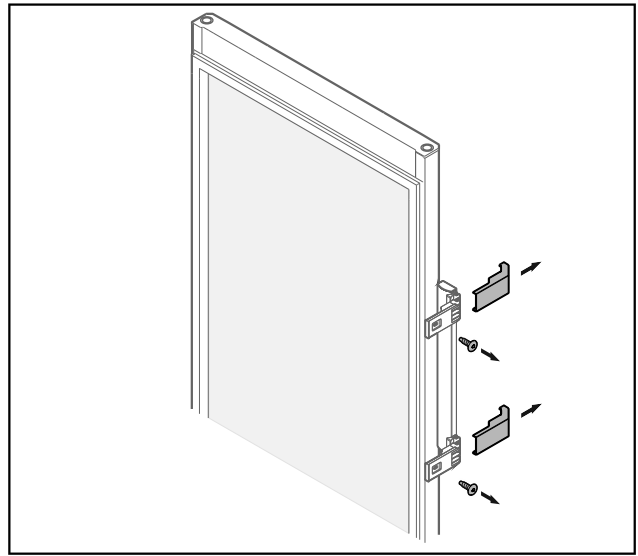

Fig. 23 Стъклена врата*

- ▶ Свалете капачките.
- ▶ Развийте дръжката.

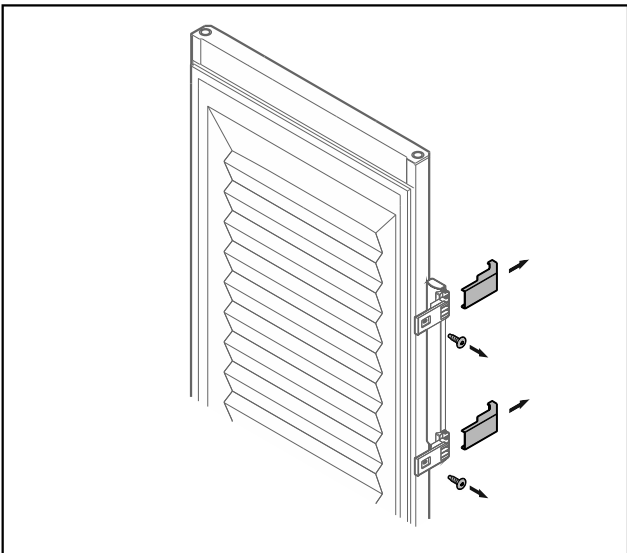

Fig. 22 Врата с пяна*

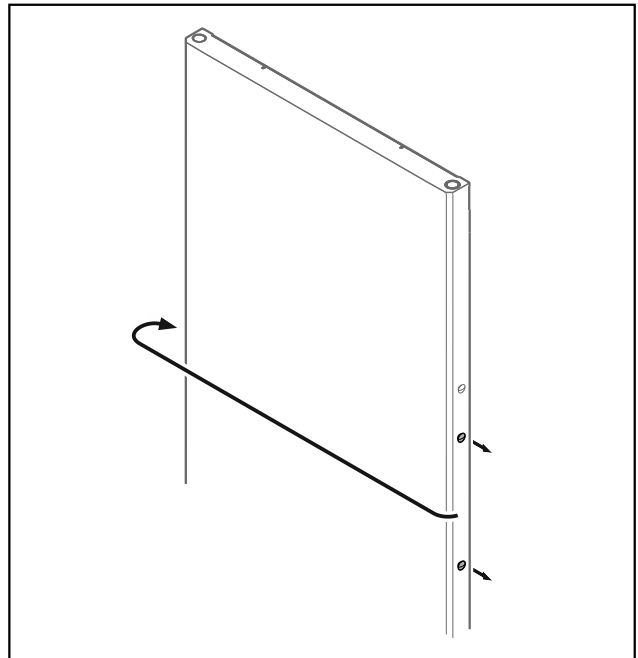

Fig. 24

- ▶ Преместете тапите на противоположната страна.

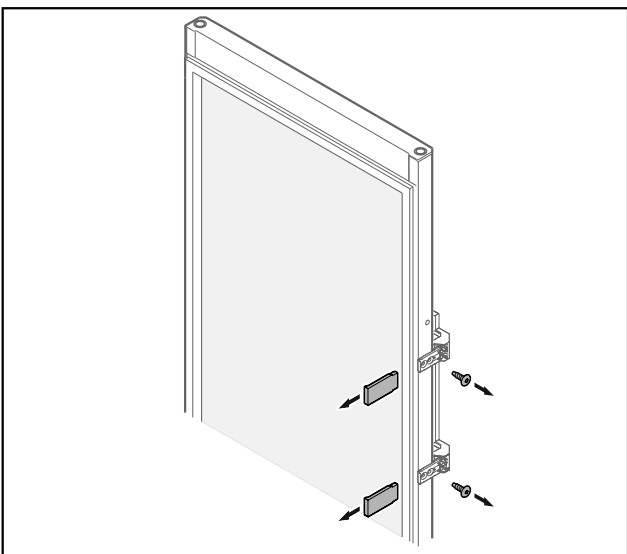

Fig. 23 Стъклена врата*

Промяна на посоката на отваряне на вратата

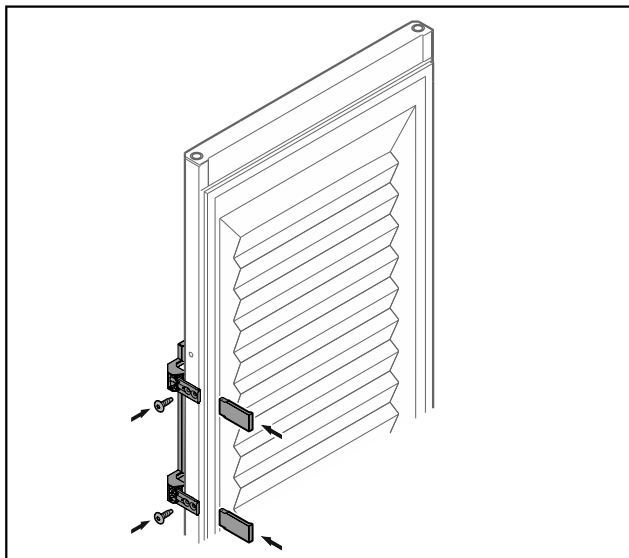

Fig. 25 Врата с пяна*

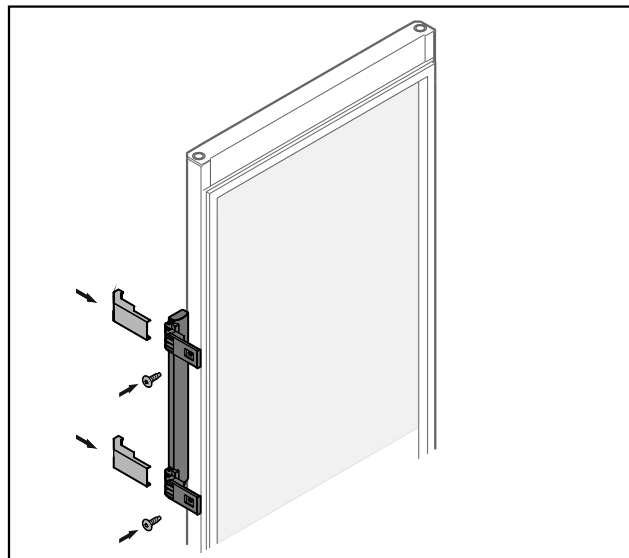

Fig. 26 Стъклена врата*

- ▶ Завинтете дръжката от противоположната страна.
- ▶ Поставете капачките.

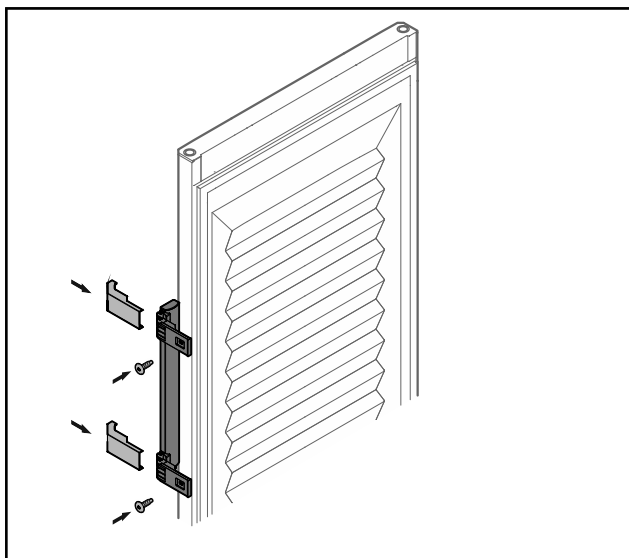

Fig. 25 Врата с пяна*

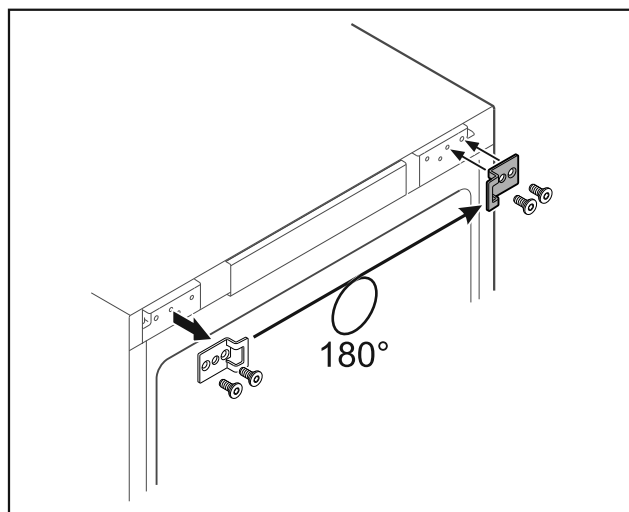

Fig. 27 *

- ▶ Преместете ъгъла за затваряне на противоположната страна.*

Указание

Отворите са предварително маркирани и трябва да се пробият със самонарезните винтове.*

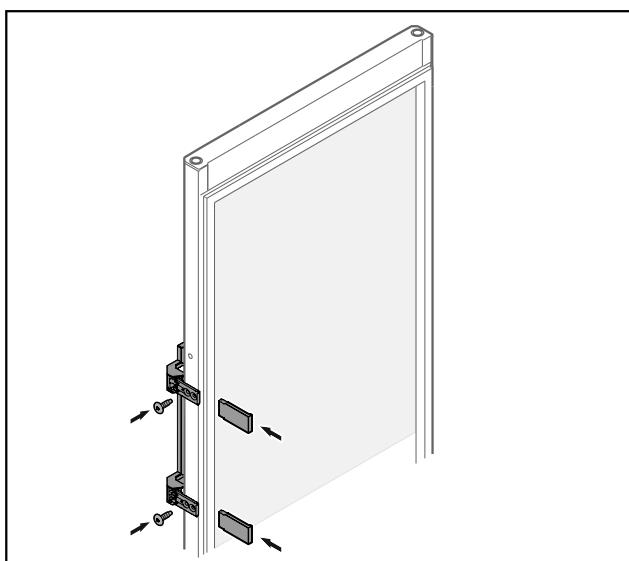

Fig. 26 Стъклена врата*

Промяна на посоката на отваряне на вратата

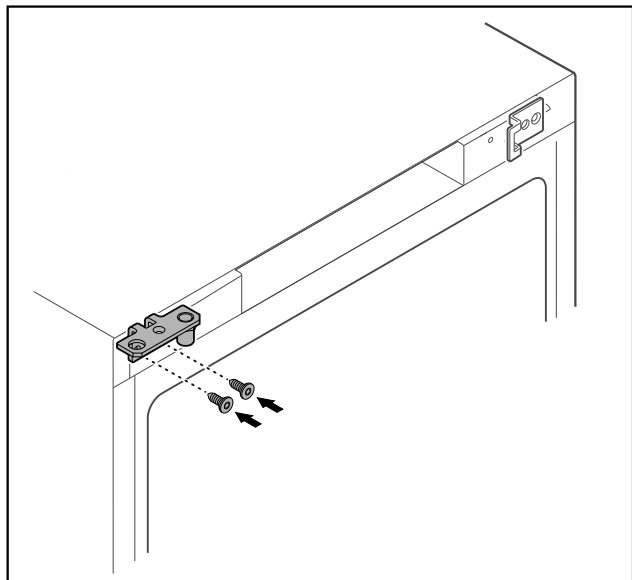

Fig. 28 *

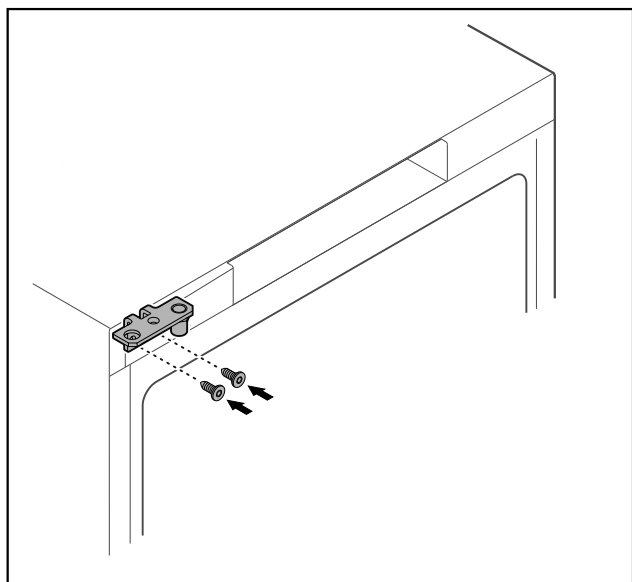

Fig. 29 *

- ▶ Преместете ъгъла на пантата на противоположната страна.



ПРЕДУПРЕЖДЕНИЕ

Опасност от нараняване и материални щети поради падаща врата!

- ▶ Затегнете лагерните болтове с посочения въртящ момент.

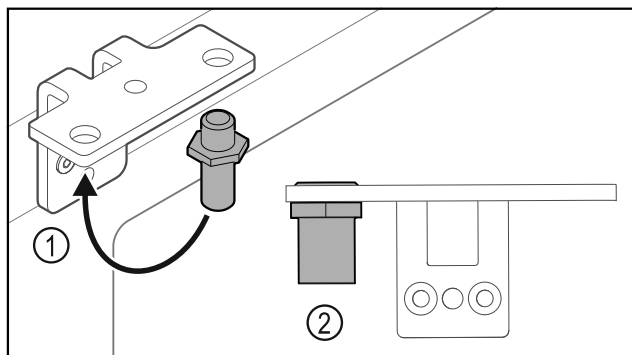

Fig. 30

- ▶ Преместете болта Fig. 30 (1) в ъгъла на пантата.
- ▶ Затегнете болта Fig. 30 (2) с **въртящ момент от 12 Nm**.
- ▶ Развинтете отново ъгъла на пантата.

ВНИМАНИЕ

Опасност от нараняване поради напрегната пружина!

- ▶ Не разглобявайте затварящата система на вратата Fig. 31 (1).

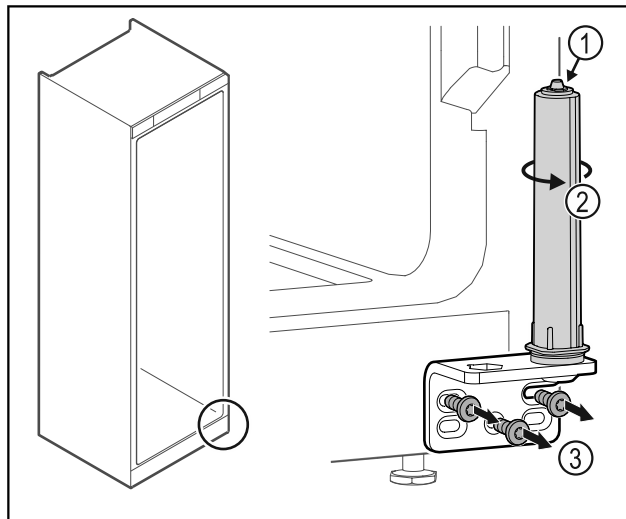

Fig. 31

- ▶ Въртете затварящата система Fig. 31 (2), докато тя щракне.
- ▶ Предварителното налягане на затварящата система е освободено.
- ▶ Развинтете ъгъла на пантата Fig. 31 (3).

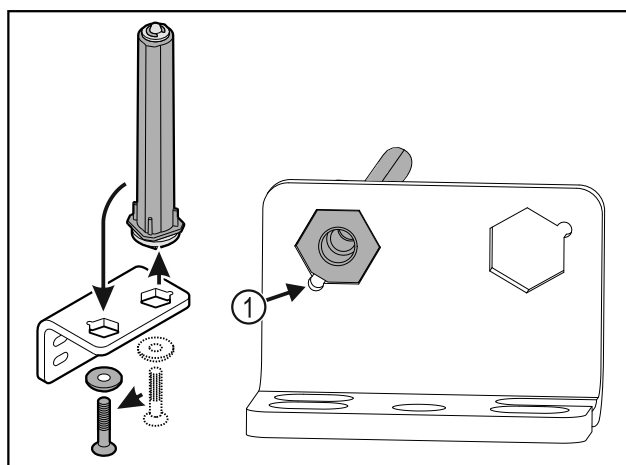

Fig. 32

- ▶ Преместете затварящата система на вратата в ъгъла на пантата.
- ▶ При поставянето внимавайте за това, скосяването на болта Fig. 32 (1) да сочи към кръглия отвор.

Промяна на посоката на отваряне на вратата

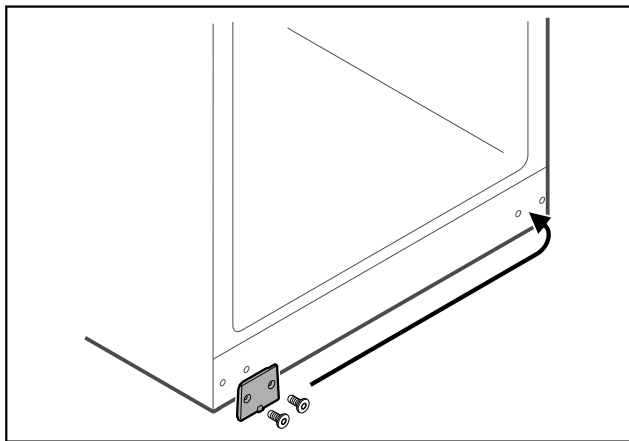

Fig. 33

- ▶ Преместете покриващата плоча на противоположната страна.

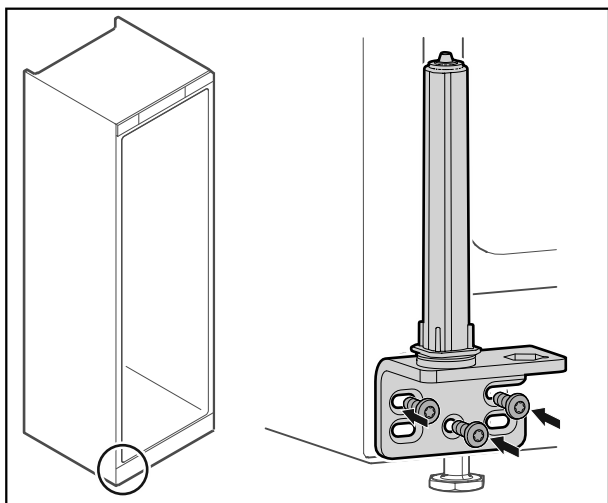

Fig. 34

- ▶ Завинтете ъгъла на пантата на противоположната страна.

Указание

Правилното изравняване и предварително налягане е важно за функционирането на затварящата система.

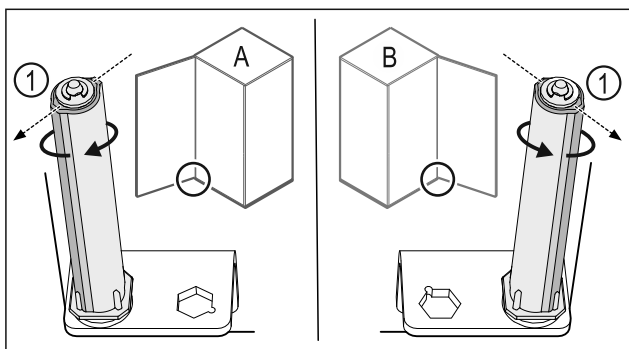

Fig. 35 Отваряне наляво (A) / отваряне надясно (B)

- ▶ Въртете затварящата система срещу съпротивлението, докато ребро на затварящата система Fig. 35 (1) сочи навън.
- ▷ Затварящата система автоматично остава в тази позиция.
- ▷ Затварящата система е изравнена и предварително наляганата.

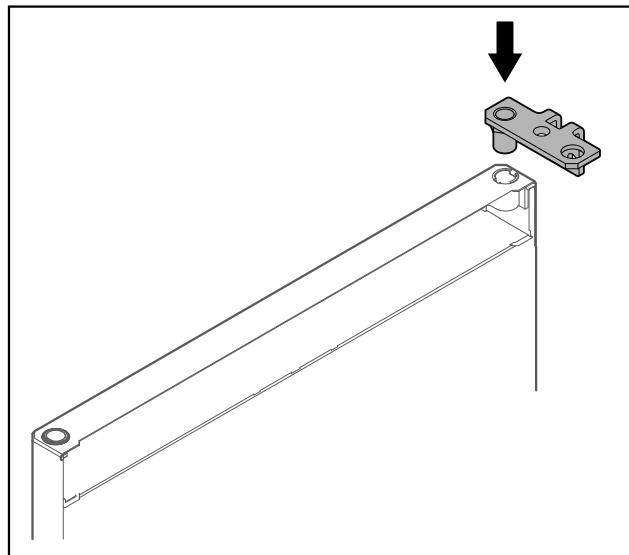

Fig. 36

- ▶ Поставете ъгъла на пантата във вратата.

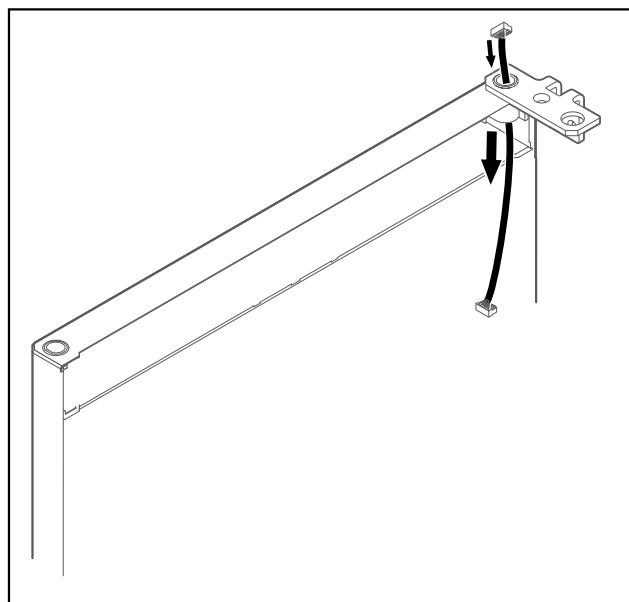

Fig. 37

- ▶ Внимателно прокарайте кабела.

ВНИМАНИЕ

Опасност от нараняване поради падаща врата!

- ▶ Задръжте вратата.

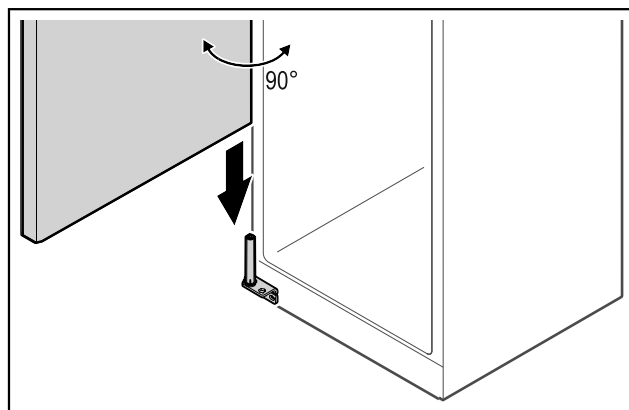

Fig. 38

- ▶ Повдигнете вратата от пода с втори човек.

Промяна на посоката на отваряне на вратата

- ▶ Нахлузете внимателно вратата в отворено на 90° състояние върху затварящата система.

ВНИМАНИЕ

Материални щети поради неправилен монтаж!

- ▶ Не защипвайте кабела при монтажа на ъгъла на пантата.

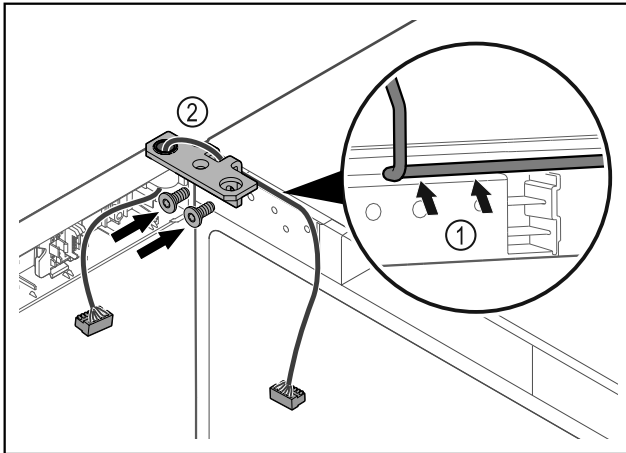

Fig. 39

- ▶ Вкарайте кабела през прореза на ъгъла на пантата и го положете внимателно Fig. 39 (1).
- ▶ Завинтете ъгъла на пантата Fig. 39 (2).

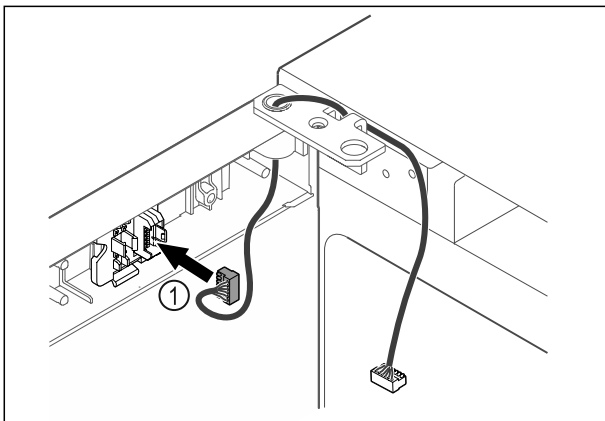

Fig. 40

- ▶ Вкарайте щекера Fig. 40 (1) в държача на щекера.

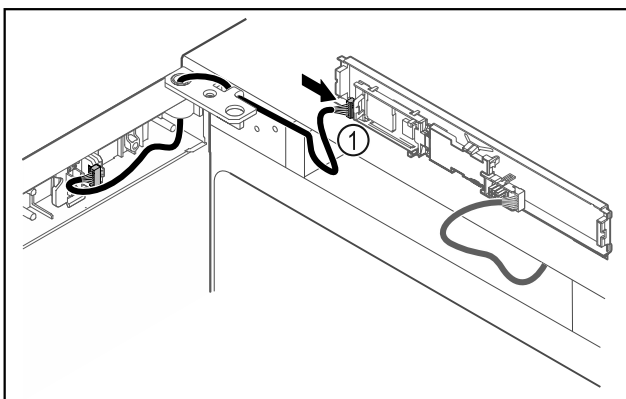

Fig. 41

- ▶ Включете щекера Fig. 41 (1) на платката.

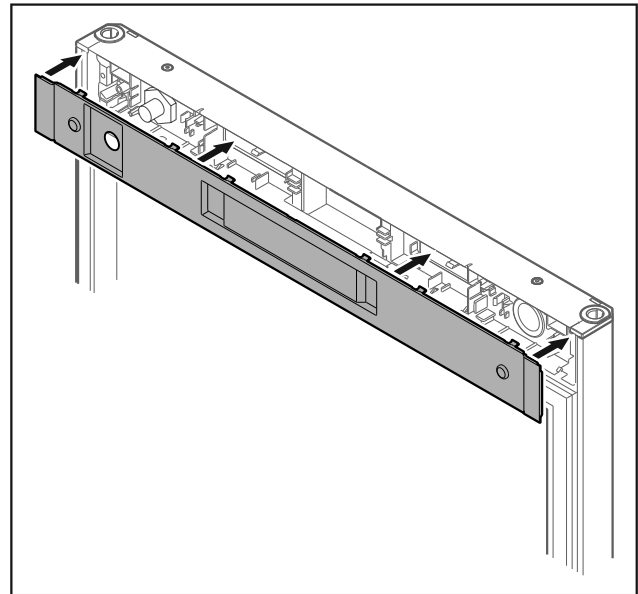

Fig. 42 *

- ▶ Нахлузете капака.*

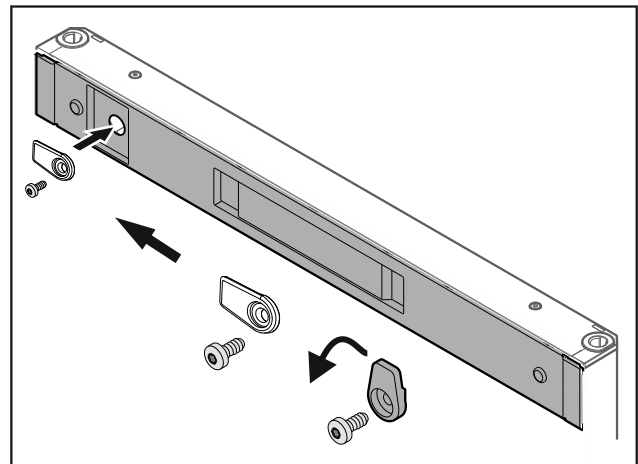

Fig. 43 *

- ▶ Завинтете затварящата кука.*

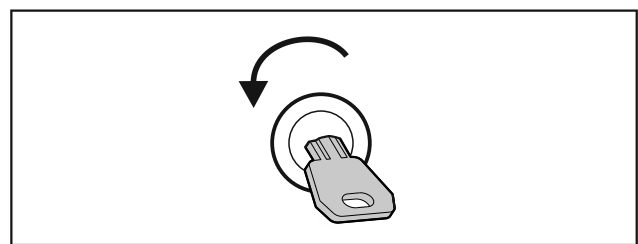

Fig. 44 *

- ▶ Отключете вратата.*

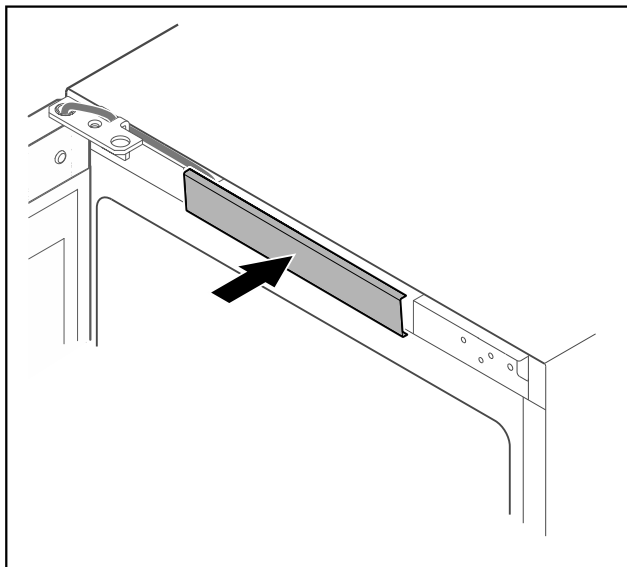

Fig. 45

- Фиксирайте средния капак.

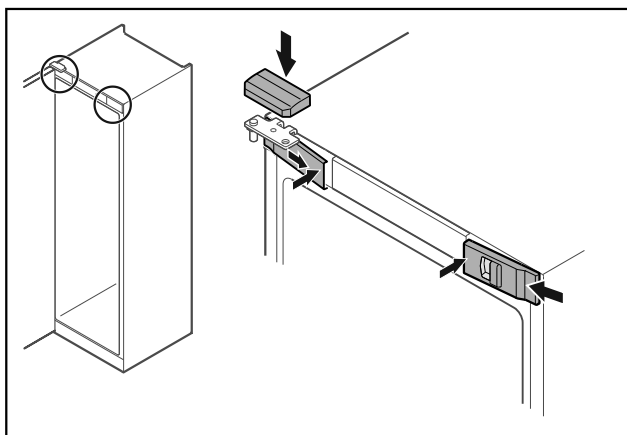

Fig. 46 *

- Закачете предните капаци Fig. 46 (1) отстрани и фиксирайте навътре.*
- Фиксирайте горния капак Fig. 46 (2) отгоре.*

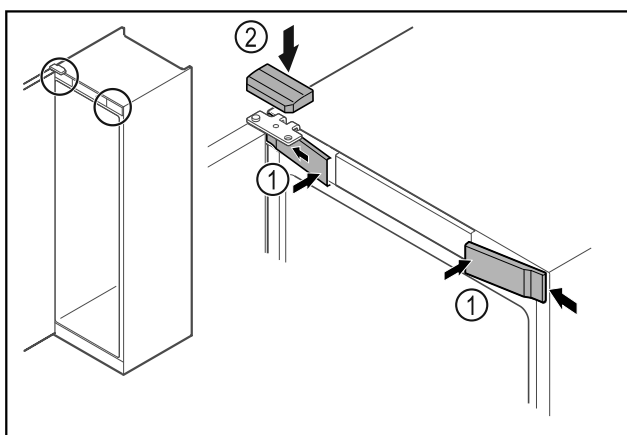

Fig. 47 *

- Закачете предните капаци Fig. 47 (1) отстрани и фиксирайте.*
- Фиксирайте горния капак Fig. 47 (2) отгоре.*
- Затворете вратата.
- ▷ Посоката на отваряне на вратата е обърната.

15 Регулиране на вратата

Ако вратата не е права, тогава можете да регулирате вратата от долния ъгъл на пантата.

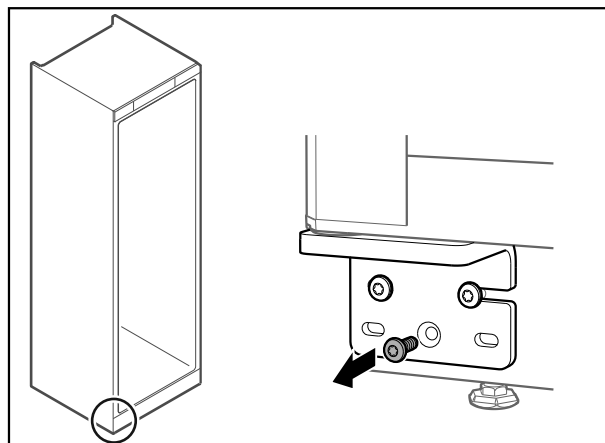

Fig. 48

- Отстранете средния винт при долния ъгъл на пантата.

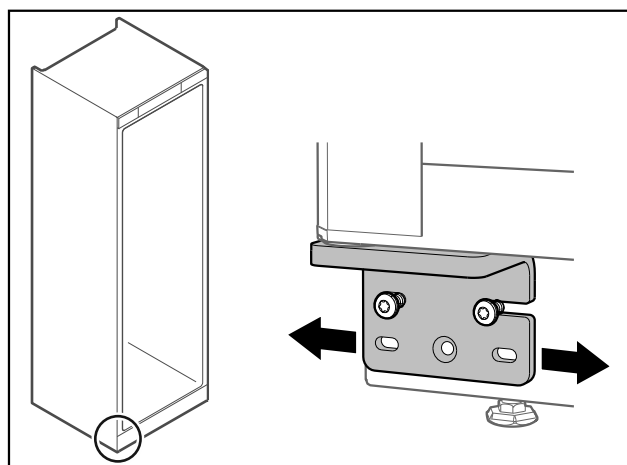

Fig. 49

- Разхлабете леко двата винта и преместете вратата с ъгъла на пантата надясно или наляво.
- Затегнете винтовете до упор (средният винт вече не е необходим).
- ▷ Вратата е регулирана право.

16 Свързване на уреда



ПРЕДУПРЕЖДЕНИЕ

Неправилно свързване!

Опасност от пожар.

- Не използвайте удължителни кабели.
- Не използвайте разпределителни лайстни.

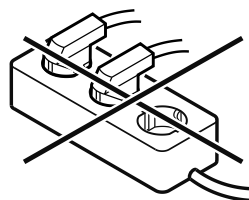

ВНИМАНИЕ

Неправилно свързване!
Повреда на електрониката.

- ▶ Не свързвайте уреда към автономни инвертори, като соларни енергийни системи и бензинови генератори.

Указание

Използвайте единствено доставения захранващ проводник.

Уверете се, че са изпълнени следните предпоставки:

- Използвайте уреда само с **променлив ток**.
- Допустимите напрежение и честота са указани на идентификационната табелка. Местоположението на идентификационната табелка може да се види в глава „Описание на уреда“.
- Контактът трябва да бъде заземен и електрически обезопасен според изискванията.
- Токът за задействане на предпазителя трябва да е между 10 A и 16 A.
- Трябва да има лесен достъп до контакта.
- ▶ Проверете електрическото свързване.
- ▶ Включете щепсела на уреда от задната страна на уреда. Обърнете внимание на доброто фиксиране.
- ▶ Свържете щепсела към захранването с напрежение.
- ▷ Индикацията преминава към символа за режим на готовност.



home.liebherr.com/fridge-manuals

BC Климатизатор за вино

Дата на издаване: 20230209

**№ артикул-
индекс: 7083362-00**

Liebherr-Hausgeräte GmbH
Memminger Straße 77-79
88416 Ochsenhausen
Deutschland