

R 914 Compact Litronic

LIEBHERR

Pelle sur chenilles



Génération

6

Poids en ordre de marche

14 900 - 17 850 kg

Moteur

90 kW / 122 ch
Phase V

Capacité du godet rétro

0,32 - 0,80 m³

Vivre le progrès

R 914 Compact

Maintenance

- Concept d'entretien avec éléments accessibles depuis le sol
- Niveau et remplissage de l'huile moteur accessibles depuis le sol
- Vanne d'arrêt en sortie de réservoir hydraulique

Compacité

- Un rayon de giration arrière court de 1,55 m pour plus de sécurité et de flexibilité sur les chantiers
- Une machine idéale pour les chantiers étroits tels que les travaux urbains

Sécurité

- Visibilité panoramique entièrement dégagée et caméras de surveillance arrière et latérale
- Console relevable pour un accès cabine aisé et sécurisé
- Structure cabine certifiée ROPS résistante au retournement
- Sortie de secours par la vitre arrière quelle que soit la configuration de la pelle
- Vitre de droite et pare-brise en verre feuilleté et teinté





Equipement

- Large choix de types et de longueurs d'équipements
- Longévité des pièces et productivité accrue grâce au dispositif de graissage centralisé automatique
- Dispositif de sécurité contre la rupture de flexibles sur vérins de flèche et balancier
- Large choix d'outils et de dents pour s'adapter à toutes les applications

Moteur

- Moteur répondant à la norme européenne Phase V
- Mise au ralenti et montée en régime automatiques

Confort

- Espace de travail climatisé et spacieux
- Siège pneumatique à amortissement vertical et longitudinal
- Ecran couleur tactile 7" haute résolution simple d'utilisation
- Vitre frontale entièrement escamotable

Châssis

- Châssis en forme de X robuste, facile à arrimer grâce aux oeilletons intégrés
- Facilité d'entretien
- Plusieurs lames de nivelage disponibles
- Tuiles en caoutchouc optionnelles pour application urbaine
- Possibilité d'ancrer la machine avec la lame
- Train de chenilles sans entretien et galets de roulement graissés à vie

Caractéristiques techniques



Moteur

Puissance selon norme ISO 9249	90 kW (122 ch) à 1 800 tr/min
Type	Deutz TCD3.6L4
Conception	4 cylindres en ligne
Alésage	98 mm
Course	120 mm
Cylindrée	3,6 l
Mode de combustion	Diesel 4 temps Système injecteur Common-Rail Suralimenté avec refroidissement de l'air d'admission Optimisation des gaz d'échappement
Traitement des gaz d'échappement	Phase V DOC + FAP + SCR Deutz
Filtration	Filtre à air sec avec séparateur primaire et élément de sécurité
Réservoir de carburant	175 l
Réservoir d'urée	20 l
Circuit électrique	
Tension	24 V
Batteries	2 x 135 Ah / 12 V
Alternateur	Triphasé 28 V / 80 A
Ralenti automatique	Contrôlé par capteur



Système de refroidissement

Moteur	Refroidissement par eau Installation réfrigérante compacte, contient le système de ventilation pour l'eau, huile hydraulique, l'air de suralimentation avec un ventilateur à réglage continu et thermostatique, ventilateur entièrement rabattable pour le nettoyage du radiateur
---------------	--------------------------------------------------------------------------------------------------------------------------------------------------------------------------------------------------------------------------------------------------------------------------------------



Commande

Système de répartition d'énergie	A l'aide de distributeurs hydrauliques avec des clapets de sécurité intégrés, permettant une commande simultanée et indépendante de la translation, de l'orientation et de l'équipement
Commande	
Rotation et équipement	Commande préalable hydraulique et pilotage proportionnel par manipulateur en croix
Translation	Pilotage électroproportionnel par pédale
Fonctions supplémentaires	Opérées par pédales à pilotage électroproportionnel ou par un interrupteur
Commande proportionnel	Transmetteur à action proportionnelle sur les manipulateurs en croix pour fonctions hydrauliques additionnelles



Circuit hydraulique

Pompe hydraulique	Pompe de réglage à pistons axiaux Liebherr
Pour l'équipement et la translation	
Débit max.	300 l/min
Pression max.	350 bar
Régulation et commande des pompes	Système Confort Synchrone Liebherr (LSC) avec régulation électronique par puissance limite, débit mini des pompes à pression max., distribution de l'huile aux différents récepteurs proportionnelle à la demande, circuit d'orientation prioritaire et contrôle du couple
Capacité du réservoir hydr.	100 l
Capacité du circuit hydr.	max. 230 l
Filtration	1 filtre dans le circuit retour, avec haute précision de filtration (5 µm)
Modes de travail	Adaptation de la puissance du moteur et de l'hydraulique selon les applications, à l'aide d'un présélecteur du mode de fonctionnement. Par exemple pour des travaux particulièrement économiques et non nuisibles à l'environnement ou pour des rendements d'extraction maximaux et des applications difficiles
S (Sensitive)	Travaux de précision ou levage de charges
E (Eco)	Travaux particulièrement économiques et non nuisibles à l'environnement
P (Power)	Travaux performants avec une faible consommation
Réglage du régime et de la puissance	Adaptation en continu de la puissance du moteur et de l'hydraulique par l'intermédiaire du régime moteur
Option	Tool Control : 20 débits et pressions réglables pour accessoires en option



Orientation

Entraînement	Moteur à pistons axiaux Liebherr avec clapet de freinage intégré et commande du couple
Couronne de rotation	Liebherr, étanche, à billes et denture intérieure
Vitesse de rotation	0 - 10,0 tr/min en continu
Couple de rotation	51 kNm
Frein de blocage	Disques sous bain d'huile (à action négative)

Cabine

Cabine	Structure de cabine de sécurité ROPS (système de protection au retournement) avec pare-brise entièrement ou partiellement escamotable sous le toit, projecteurs de travail intégrés dans le toit, porte avec deux vitres latérales coulissantes, grand espace de rangement et nombreux vide-poches, suspension anti-vibrations, isolation phonique, vitrage en verre feuilleté teinté, pare-soleil indépendant pour le pare-brise et la lucarne de toit
Siège du conducteur Standard	Siège conducteur à suspension pneumatique avec accoudoirs réglables sur trois niveaux, appui-tête, ceinture abdominale, chauffage intégré, réglage manuel de hauteur indexé au poids du conducteur, réglage de l'inclinaison et de la longueur de l'assise, soutien mécanique des lombaires
Siège du conducteur Comfort (Option)	En complément aux équipements du siège Standard : suspension horizontale (blocage possible), réglage automatique de hauteur indexé au poids du conducteur, réglage du niveau d'amortissement, soutien pneumatique des lombaires, climatisation passive avec charbon actif
Siège du conducteur Premium (Option)	En complément aux équipements du siège Comfort : adaptation électronique à la corpulence (postajustement automatique), amortissement pneumatique basse fréquence, climatisation active avec charbon actif et ventilateur
Consoles	Consoles oscillantes avec le siège, console gauche relevable
Commande et affichages	Grand écran couleur haute définition avec commande explicite par écran tactile, apte à la vidéo, de nombreuses possibilités de réglage, de contrôle et de surveillance (p. ex. climatisation, consommation de carburant, paramètres de la machine et des accessoires)
Climatisation	Climatisation automatique, fonction de ventilation, dégivrage et déshumidification rapides par simple pression sur un bouton, commande des clapets de ventilation par menu. Filtres pour l'air frais et l'air de circulation faciles à remplacer et accessibles depuis le sol. Unité de climatisation conçue pour des températures extérieures extrêmes, capteurs de rayonnement solaire Le circuit de climatisation contient des gaz à effet de serre fluorés
Fluide frigorigène	R134a
Potentiel de réchauffement planétaire	1 430
Quantité à 25 °C*	1 260 g
Equivalent CO ₂	1,80 t
Vibrations**	
Système main / bras	< 2,5 m/s ² , selon ISO 5349-1:2001
Corps entier	< 0,5 m/s ²
Incertitude de mesure	Selon norme EN 12096:1997
Niveau sonore	
ISO 6396	70 dB(A) = L _{pA} (intérieur)
2000/14/CE	100 dB(A) = L _{WA} (extérieur)

* Valable pour les machines standards sans rehausse de cabine ni cabine élevée

** Pour l'évaluation des risques selon 2002/44/CE voir ISO/TR 25398:2006

Châssis

Entraînement	Liebherr compact à train planétaire avec moteur à pistons axiaux Liebherr des deux côtés par translation
Réducteur	Liebherr compact à train planétaire
Vitesse de translation maximale	3,1 km/h standard 6,8 km/h rapide
Force de traction à la chenille	154 kN
Train de chenilles	B4, sans entretien
Galets de roulement / Galets porteurs	8 / 2
Chenilles	Étanches et graissées
Tuiles	A triples nervures
Frein de blocage	Disques sous bain d'huile (à action négative)
Clapets de freinage	Intégrés dans le moteur de translation
Oeillets d'arrimage	Intégrés

Équipement

Conception	Tôles d'acier très résistantes aux points à forte sollicitation pour exigences extrêmes. Fixation robuste de qualité pour l'équipement et les vérins hydrauliques
Vérins hydrauliques	Vérins Liebherr avec système d'étanchéité et de guidage spécial
Paliers	Étanches et d'entretien réduit

Machine complète

Graissage	Système Liebherr de graissage centralisé automatique, tourelle et équipement
------------------	------------------------------------------------------------------------------

Dimensions

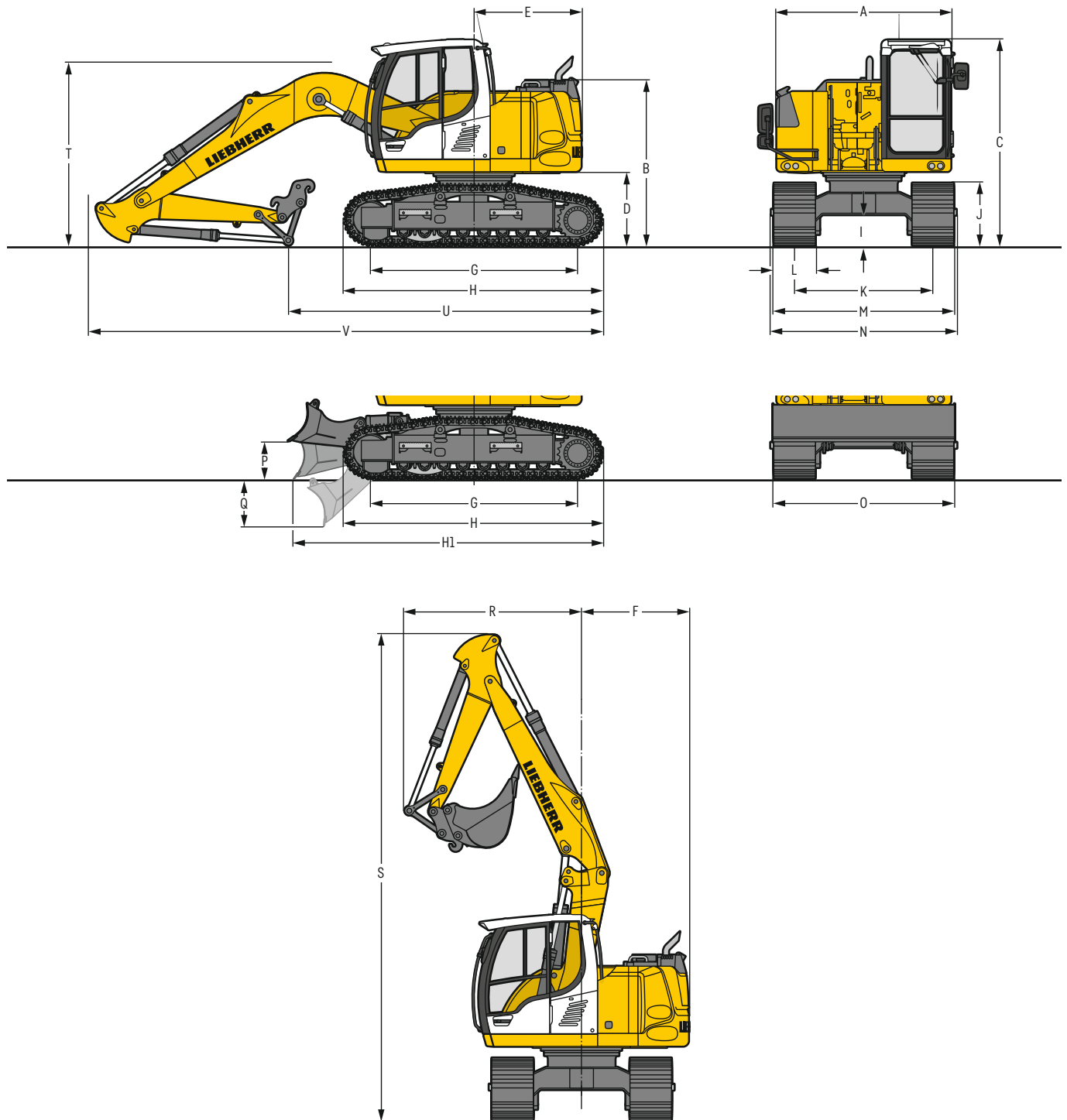

	S	mm	S avec lame	mm
A	Largeur de la tourelle		2 525	2 525
B	Hauteur à la tourelle		2 395	2 395
C	Hauteur à la cabine		2 980	2 980
D	Garde au sol au contrepoids		1 050	1 050
E	Longueur arrière		1 550	1 550
F	Rayon de giration arrière		1 550	1 550
G	Empattement		3 000	3 000
H	Longueur du châssis		3 730	3 730
H1	Longueur du châssis avec lame		-	4 555
I	Garde au sol au châssis		450	450
J	Hauteur aux chenilles		905	905
K	Voie		2 000	2 000
L	Largeur des tuiles	500 600 700		500 600 700
M	Largeur aux chenilles	2 500 2 600 2 700		2 500 2 600 2 700
N	Largeur aux marchepieds	2 480 2 480 2 680*		2 480 2 480 2 680*
O	Largeur de la lame		-	2 500 2 600 2 700
P	Hauteur max. de la lame		-	550
Q	Profondeur max. de la lame		-	690

* largeur avec marchepieds démontables

	Longueur de balancier m	Flèche monobloc 4,60 m avec attache rapide mm	Flèche volée variable 4,85 m avec attache rapide mm	Flèche monobloc déportable latéralement 4,30 m avec attache rapide mm	Flèche volée variable déportable latéralement 4,90 m avec attache rapide mm
R	Rayon de giration avant	2,05	2 400	2 550	2 400
		2,25	2 200	2 450	2 200
		2,45	2 050	2 300	2 050
		2,65	2 050	2 150	2 700
S	Hauteur avec flèche relevée	2,05	6 800	7 050	6 600
		2,25	2 650	2 700	2 450
		2,45	2 700	2 750	2 450
		2,65	2 700	2 800	2 450
T	Hauteur à la flèche	2,05	2 750	2 850	2 500
		2,25	4 550	5 100	6 550
		2,45	4 400	4 950	6 350
		2,65	4 200	4 800	6 200
U	Longueur au sol	2,05	4 000	4 650	6 050
		2,25	7 450	7 800	7 150
		2,45	7 450	7 800	7 150
		2,65	7 450	7 800	7 150
V	Longueur hors-tout	2,05	7 450	7 800	7 150
		2,25	7 450	7 800	7 150
		2,45	7 450	7 800	7 150
		2,65	7 450	7 800	7 150
	Godet		0,50 m ³	0,50 m ³	0,50 m ³

Dimensions de transport

éléments démontables enlevés

	Balancier m	Flèche monobloc 4,60 m mm	Flèche volée variable 4,85 m mm	Flèche monobloc déportable latéralement 4,30 m mm	Flèche volée variable déportable latéralement 4,90 m mm
Largeur des tuiles		500 600 700	500 600 700	500 600 700	500 600 700
Largeur de transport		2 525 2 600 2 700	2 525 2 600 2 700	2 525 2 600 2 700	2 525 2 600 2 700
Longueur de transport	2,05	7 450	7 800	7 150	7 800
	2,25	7 450	7 800	7 150	7 800
	2,45	7 450	7 800	7 150	7 800
	2,65	7 450	7 800	7 150	7 800
Hauteur de transport	2,05	2 980	2 980	2 980	2 980
	2,25	2 980	2 980	2 980	2 980
	2,45	2 980	2 980	2 980	2 980
	2,65	2 980	2 980	2 980	2 980

Équipement rétro

avec flèche monobloc 4,60 m et contreponds 2,8 t

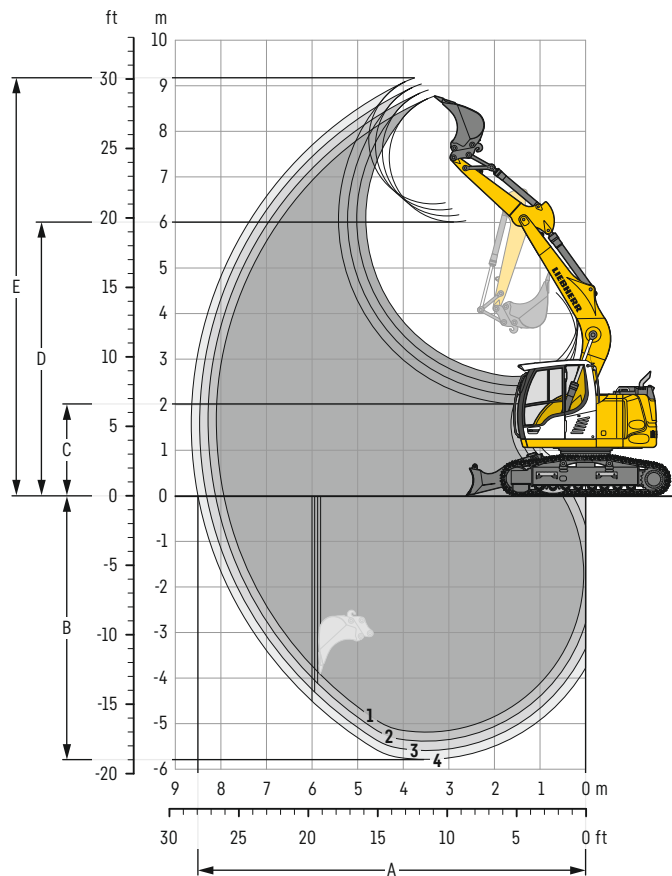

Débattements

avec attache rapide		1	2	3	4
Longueur de balancier	m	2,05	2,25	2,45	2,65
A Portée max. au sol	m	7,95	8,15	8,30	8,50
B Profondeur de fouille max.	m	5,20	5,40	5,60	5,80
C Hauteur de déversement min.	m	2,60	2,40	2,20	2,00
D Hauteur de déversement max.	m	6,05	6,15	6,30	6,40
E Hauteur d'attaque max.	m	8,75	8,90	9,05	9,15

Forces

sans attache rapide		1	2	3	4
Force de pénétration (ISO 6015)	kN	70	66	62	59
Force de cavage (ISO 6015)	kN	89	89	89	89
Force de pénétration (SAE J1179)	kN	68	64	60	57
Force de cavage (SAE J1179)	kN	80	80	80	80

Poids en ordre de marche et pression au sol

Le poids en ordre de marche comprend la machine de base avec le contreponds de 2,8 t, la flèche monobloc de 4,60 m, le balancier de 2,25 m, l'attache rapide SWA 33 et le godet de 0,50 m³ (340 kg).

Châssis		S			
Largeur des tuiles	mm	500	600	700	900
Poids	kg	14 900	15 100	15 350	15 750
Pression au sol	kg/cm ²	0,46	0,39	0,34	0,27

Châssis		S avec lame			
Largeur des tuiles	mm	500	600	700	900
Poids	kg	16 100	16 300	16 550	16 950
Pression au sol	kg/cm ²	0,49	0,42	0,36	0,29

Godets rétro Stabilité (limitation à 75% de la charge de basculement statique conformément à la norme ISO 10567*)

					Châssis S (avec tuiles de 600 mm)								Châssis S avec lame (avec tuiles de 600 mm)												
Largeur de coupe mm	Capacité ISO 7451 m ³	Poids ³⁾ kg	Poids ⁴⁾ kg	Longueur de balancier (m)								Longueur de balancier (m)													
				sans attache rapide				avec attache rapide				sans attache rapide				avec attache rapide									
				2,05	2,25	2,45	2,65	2,05	2,25	2,45	2,65	2,05	2,25	2,45	2,65	2,05	2,25	2,45	2,65						
STD ¹⁾	500	0,32	230	250	▲	▲	▲	▲	▲	▲	▲	▲	▲	▲	▲	▲	▲	▲	▲	▲	▲	▲	▲	▲	▲
	550	0,29	250	260	▲	▲	▲	▲	▲	▲	▲	▲	▲	▲	▲	▲	▲	▲	▲	▲	▲	▲	▲	▲	▲
	650	0,36	270	290	▲	▲	▲	▲	▲	▲	▲	▲	▲	▲	▲	▲	▲	▲	▲	▲	▲	▲	▲	▲	▲
	850	0,50	320	340	▲	▲	▲	▲	▲	▲	▲	▲	▲	▲	▲	▲	▲	▲	▲	▲	▲	▲	▲	▲	▲
	1 050	0,65	360	380	▲	▲	▲	▲	▲	▲	▲	▲	▲	▲	▲	▲	▲	▲	▲	▲	▲	▲	▲	▲	▲
HD ²⁾	1 250	0,80	420	430	■	■	▲	■	■	■	▲	■	■	▲	■	■	▲	■	■	▲	■	■	▲	■	■
	500	0,32	260	280	▲	▲	▲	▲	▲	▲	▲	▲	▲	▲	▲	▲	▲	▲	▲	▲	▲	▲	▲	▲	▲
	550	0,29	280	290	▲	▲	▲	▲	▲	▲	▲	▲	▲	▲	▲	▲	▲	▲	▲	▲	▲	▲	▲	▲	▲
	650	0,36	300	320	▲	▲	▲	▲	▲	▲	▲	▲	▲	▲	▲	▲	▲	▲	▲	▲	▲	▲	▲	▲	▲
	850	0,50	360	380	▲	▲	▲	▲	▲	▲	▲	▲	▲	▲	▲	▲	▲	▲	▲	▲	▲	▲	▲	▲	▲
1 050	0,65	420	430	▲	▲	▲	▲	▲	▲	▲	▲	▲	▲	▲	▲	▲	▲	▲	▲	▲	▲	▲	▲	▲	
1 250	0,80	480	490	■	▲	▲	■	■	▲	■	▲	■	■	▲	■	■	▲	■	■	▲	■	■	▲	■	

* Indications données à portée maximale sur une rotation de la tourelle à 360° conformément à la norme ISO 10567

¹⁾ Godet rétro Standard avec dents Uni 35-3

²⁾ Godet rétro HD avec dents Uni 35-3

³⁾ Godet pour montage direct

⁴⁾ Godet pour montage à l'attache rapide

Autres godets rétro disponibles sur demande

Poids spécifique max. des matériaux ▲ = ≤ 2,0 t/m³, ■ = ≤ 1,8 t/m³, ▲ = ≤ 1,65 t/m³, ■ = ≤ 1,5 t/m³, △ = ≤ 1,2 t/m³

Équipement rétro

avec flèche volée variable 4,85 m et contrepois 2,8 t

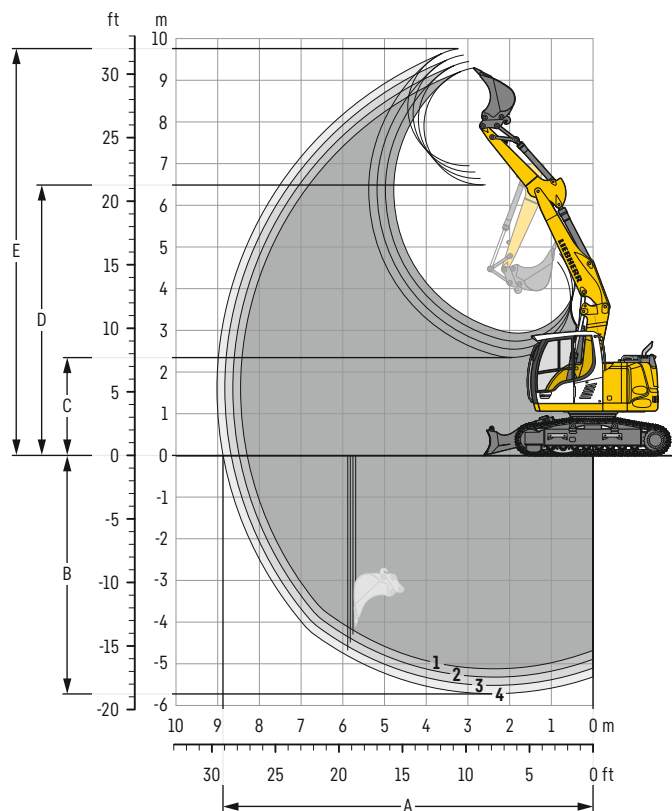

Débattements

avec attache rapide		1	2	3	4
Longueur de balancier	m	2,05	2,25	2,45	2,65
A Portée max. au sol	m	8,30	8,50	8,70	8,90
B Profondeur de fouille max.	m	5,10	5,30	5,50	5,70
C Hauteur de déversement min.	m	2,95	2,75	2,55	2,35
D Hauteur de déversement max.	m	6,50	6,65	6,80	6,95
E Hauteur d'attaque max.	m	9,30	9,45	9,60	9,75

Forces

sans attache rapide		1	2	3	4
Force de pénétration (ISO 6015)	kN	70	66	62	59
Force de cavage (ISO 6015)	kN	89	89	89	89
Force de pénétration (SAE J1179)	kN	68	64	60	57
Force de cavage (SAE J1179)	kN	80	80	80	80

Poids en ordre de marche et pression au sol

Le poids en ordre de marche comprend la machine de base avec le contrepois de 2,8 t, la flèche volée variable de 4,85 m, le balancier de 2,25 m, l'attache rapide SWA 33 et le godet de 0,50 m³ (340 kg).

Châssis		S			
Largeur des tuiles	mm	500	600	700	900
Poids	kg	15 250	15 450	15 700	16 100
Pression au sol	kg/cm ²	0,47	0,40	0,35	0,28

Châssis		S avec lame			
Largeur des tuiles	mm	500	600	700	900
Poids	kg	16 450	16 650	16 900	17 300
Pression au sol	kg/cm ²	0,50	0,43	0,37	0,30

Godets rétro Stabilité (limitation à 75% de la charge de basculement statique conformément à la norme ISO 10567*)

	Largeur de coupe mm	Capacité ISO 7451 m ³	Poids ⁽³⁾ kg	Poids ⁽⁴⁾ kg	Châssis S (avec tuiles de 600 mm)								Châssis S avec lame (avec tuiles de 600 mm)										
					Longueur de balancier (m)								Longueur de balancier (m)										
					sans attache rapide				avec attache rapide				sans attache rapide				avec attache rapide						
					2,05	2,25	2,45	2,65	2,05	2,25	2,45	2,65	2,05	2,25	2,45	2,65	2,05	2,25	2,45	2,65			
STD ⁽¹⁾	500	0,32	230	250	▲	▲	▲	▲	▲	▲	▲	▲	▲	▲	▲	▲	▲	▲	▲	▲	▲	▲	▲
	550	0,29	250	260	▲	▲	▲	▲	▲	▲	▲	▲	▲	▲	▲	▲	▲	▲	▲	▲	▲	▲	▲
	650	0,36	270	290	▲	▲	▲	▲	▲	▲	▲	▲	▲	▲	▲	▲	▲	▲	▲	▲	▲	▲	▲
	850	0,50	320	340	▲	▲	▲	▲	▲	▲	▲	▲	▲	▲	▲	▲	▲	▲	▲	▲	▲	▲	▲
	1 050	0,65	360	380	▲	▲	■	■	▲	■	■	■	▲	▲	▲	▲	▲	▲	▲	▲	▲	▲	▲
1 250	0,80	420	430	▲	■	■	△	▲	■	△	△	▲	■	■	▲	▲	■	■	▲	▲	▲	▲	
HD ⁽²⁾	500	0,32	260	280	▲	▲	▲	▲	▲	▲	▲	▲	▲	▲	▲	▲	▲	▲	▲	▲	▲	▲	▲
	550	0,29	280	290	▲	▲	▲	▲	▲	▲	▲	▲	▲	▲	▲	▲	▲	▲	▲	▲	▲	▲	▲
	650	0,36	300	320	▲	▲	▲	▲	▲	▲	▲	▲	▲	▲	▲	▲	▲	▲	▲	▲	▲	▲	▲
	850	0,50	360	380	▲	▲	▲	▲	▲	▲	▲	▲	▲	▲	▲	▲	▲	▲	▲	▲	▲	▲	▲
	1 050	0,65	420	430	▲	▲	■	▲	▲	▲	■	▲	▲	▲	▲	▲	▲	▲	▲	▲	▲	▲	▲
1 250	0,80	480	490	▲	■	△	△	▲	■	△	△	▲	■	▲	▲	▲	■	■	▲	▲	▲	▲	

* Indications données à portée maximale sur une rotation de la tourelle à 360° conformément à la norme ISO 10567

¹⁾ Godet rétro Standard avec dents Uni 35-3

²⁾ Godet rétro HD avec dents Uni 35-3

³⁾ Godet pour montage direct

⁴⁾ Godet pour montage à l'attache rapide

Autres godets rétro disponibles sur demande

Poids spécifique max. des matériaux ▲ = ≤ 2,0 t/m³, ■ = ≤ 1,8 t/m³, ▲ = ≤ 1,65 t/m³, ■ = ≤ 1,5 t/m³, △ = ≤ 1,2 t/m³

Équipement rétro

avec flèche monobloc déportable latéralement 4,30 m et contrepoids 2,8 t

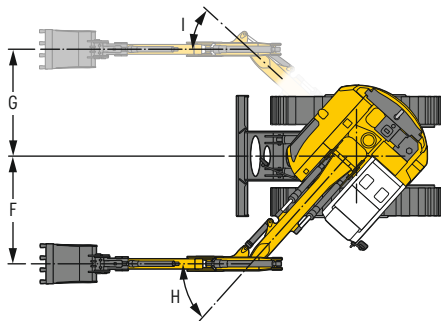
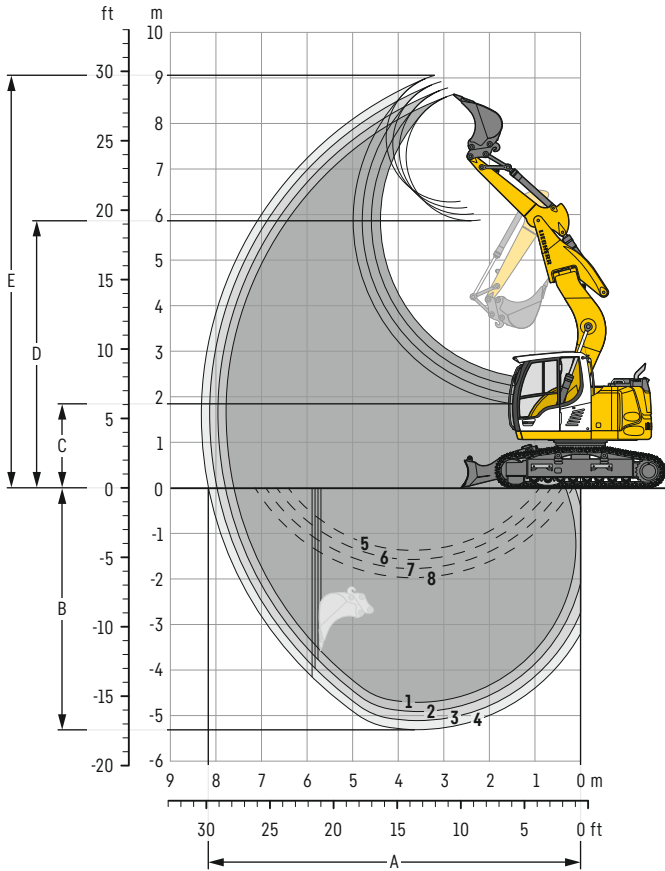

Débattements

avec attache rapide		1	2	3	4	
A	Longueur de balancier	m	2,05	2,25	2,45	2,65
A	Portée max. au sol	m	7,60	7,80	8,00	8,15
B	Profondeur de fouille max.	m	4,70	4,90	5,10	5,30
C	Hauteur de déversement min.	m	2,40	2,20	2,00	1,80
D	Hauteur de déversement max.	m	5,90	6,00	6,15	6,30
E	Hauteur d'attaque max.	m	8,65	8,80	8,90	9,05
F	Déport latéral droit max.	m	2,37			
G	Déport latéral gauche max.	m	2,35			
H	Angle de déport latéral droit max.	°	48			
I	Angle de déport latéral gauche max.	°	42,5			

1 avec balancier 2,05 m
2 avec balancier 2,25 m
3 avec balancier 2,45 m
4 avec balancier 2,65 m
avec bras non déporté

5 avec balancier 2,05 m
6 avec balancier 2,25 m
7 avec balancier 2,45 m
8 avec balancier 2,65 m
avec bras déporté au maximum
pour réalisation de tranchée verticale

Forces

sans attache rapide		1	2	3	4	
	Force de pénétration (ISO 6015)	kN	70	66	62	59
	Force de cavage (ISO 6015)	kN	89	89	89	89
	Force de pénétration (SAE J1179)	kN	68	64	60	57
	Force de cavage (SAE J1179)	kN	80	80	80	80

Poids en ordre de marche et pression au sol

Le poids en ordre de marche comprend la machine de base avec le contrepoids de 2,8 t, la flèche monobloc déportable latéralement 4,30 m, le balancier de 2,25 m, l'attache rapide SWA 33 et le godet de 0,50 m³ (340 kg).

Châssis		S			
Largeur des tuiles	mm	500	600	700	900
Poids	kg	15 200	15 400	15 650	16 050
Pression au sol	kg/cm ²	0,47	0,40	0,35	0,28

Châssis		S avec lame			
Largeur des tuiles	mm	500	600	700	900
Poids	kg	16 400	16 600	16 850	17 250
Pression au sol	kg/cm ²	0,50	0,43	0,37	0,30

Équipement rétro

avec flèche volée variable déportable latéralement 4,90 m et contrepoids 2,8 t

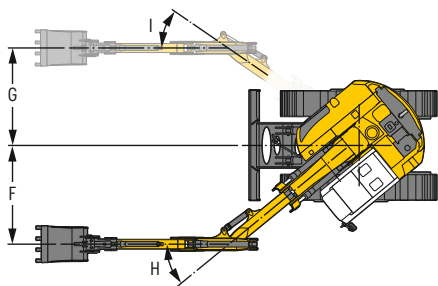
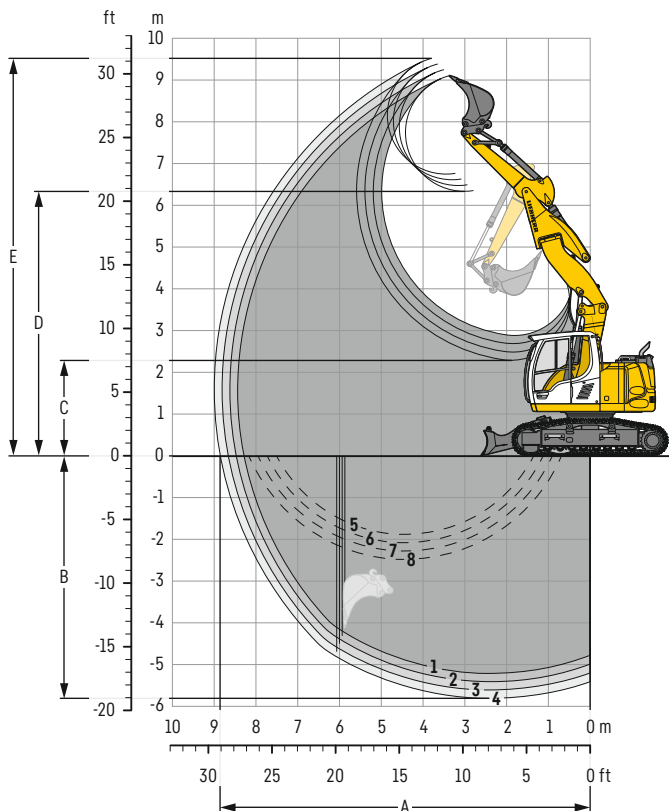

Débattements

avec attache rapide		1	2	3	4
Longueur de balancier	m	2,05	2,25	2,45	2,65
A Portée max. au sol	m	8,25	8,45	8,65	8,85
B Profondeur de fouille max.	m	5,20	5,40	5,60	5,80
C Hauteur de déversement min.	m	2,90	2,70	2,50	2,30
D Hauteur de déversement max.	m	6,35	6,50	6,60	6,75
E Hauteur d'attaque max.	m	9,10	9,25	9,40	9,50
F Déport latéral droit max.	m	2,37			
G Déport latéral gauche max.	m	2,34			
H Angle de déport latéral droit max.	°	39,5			
I Angle de déport latéral gauche max.	°	34,5			

- 1 avec balancier 2,05 m
- 2 avec balancier 2,25 m
- 3 avec balancier 2,45 m
- 4 avec balancier 2,65 m
- avec bras non déporté

- 5 avec balancier 2,05 m
- 6 avec balancier 2,25 m
- 7 avec balancier 2,45 m
- 8 avec balancier 2,65 m
- avec bras déporté au maximum pour réalisation de tranchée verticale

Forces

sans attache rapide		1	2	3	4
Force de pénétration (ISO 6015)	kN	70	66	62	59
Force de cavage (ISO 6015)	kN	89	89	89	89
Force de pénétration (SAE J1179)	kN	68	64	60	57
Force de cavage (SAE J1179)	kN	80	80	80	80

Poids en ordre de marche et pression au sol

Le poids en ordre de marche comprend la machine de base avec le contrepoids de 2,8 t, la flèche volée variable déportable latéralement 4,90 m, le balancier de 2,25 m, l'attache rapide SWA 33 et le godet de 0,50 m³ (340 kg).

Châssis		S			
Largeur des tuiles	mm	500	600	700	900
Poids	kg	15 800	16 000	16 250	16 650
Pression au sol	kg/cm ²	0,49	0,41	0,36	0,29

Châssis		S avec lame			
Largeur des tuiles	mm	500	600	700	900
Poids	kg	17 000	17 200	17 450	17 850
Pression au sol	kg/cm ²	0,52	0,44	0,38	0,31

Godets rétro Stabilité (limitation à 75% de la charge de basculement statique conformément à la norme ISO 10567*)

	Largeur de coupe mm	Capacité ISO 7451 m ³	Poids ³⁾ kg	Poids ⁴⁾ kg	Châssis S (avec tuiles de 600 mm)								Châssis S avec lame (avec tuiles de 600 mm)										
					Longueur de balancier (m)								Longueur de balancier (m)										
					sans attache rapide				avec attache rapide				sans attache rapide				avec attache rapide						
					2,05	2,25	2,45	2,65	2,05	2,25	2,45	2,65	2,05	2,25	2,45	2,65	2,05	2,25	2,45	2,65			
STD ¹⁾	500	0,32	230	250	▲	▲	▲	▲	▲	▲	▲	▲	▲	▲	▲	▲	▲	▲	▲	▲	▲	▲	▲
	550	0,29	250	260	▲	▲	▲	▲	▲	▲	▲	▲	▲	▲	▲	▲	▲	▲	▲	▲	▲	▲	▲
	650	0,36	270	290	▲	▲	▲	▲	▲	▲	▲	▲	▲	▲	▲	▲	▲	▲	▲	▲	▲	▲	▲
	850	0,50	320	340	▲	▲	▲	▲	▲	▲	▲	▲	▲	▲	▲	▲	▲	▲	▲	▲	▲	▲	▲
	1 050	0,65	360	380	■	■	▲	■	■	▲	■	▲	■	▲	■	▲	■	▲	■	▲	■	▲	■
1 250	0,80	420	430	■	△	△	△	△	△	△	△	-	■	▲	▲	■	▲	▲	■	▲	■	▲	△
HD ²⁾	500	0,32	260	280	▲	▲	▲	▲	▲	▲	▲	▲	▲	▲	▲	▲	▲	▲	▲	▲	▲	▲	▲
	550	0,29	280	290	▲	▲	▲	▲	▲	▲	▲	▲	▲	▲	▲	▲	▲	▲	▲	▲	▲	▲	▲
	650	0,36	300	320	▲	▲	▲	▲	▲	▲	▲	▲	▲	▲	▲	▲	▲	▲	▲	▲	▲	▲	▲
	850	0,50	360	380	▲	▲	▲	▲	▲	▲	▲	▲	■	▲	▲	▲	▲	▲	▲	▲	▲	▲	▲
	1 050	0,65	420	430	■	▲	▲	■	▲	▲	■	▲	▲	■	▲	▲	■	▲	▲	■	▲	■	▲
1 250	0,80	480	490	△	△	△	△	△	△	△	-	-	▲	▲	■	■	▲	▲	■	■	▲	■	△

* Indications données à portée maximale sur une rotation de la tourelle à 360° conformément à la norme ISO 10567

¹⁾ Godet rétro Standard avec dents Uni 35-3

²⁾ Godet rétro HD avec dents Uni 35-3

³⁾ Godet pour montage direct

⁴⁾ Godet pour montage à l'attache rapide

Autres godets rétro disponibles sur demande

Poids spécifique max. des matériaux ▲ = ≤ 2,0 t/m³, ■ = ≤ 1,8 t/m³, ▲ = ≤ 1,65 t/m³, ■ = ≤ 1,5 t/m³, △ = ≤ 1,2 t/m³, - = non autorisé

Forces de levage

avec flèche monobloc 4,60 m, contrepoids 2,8 t et tuiles 600 mm

Balancier 2,05 m

Châssis	m	3,0 m		4,5 m		6,0 m		7,5 m		m
S	7,5									
	6,0									2,7* 2,7*
	4,5	5,2*	5,2*	3,7	4,4*					2,3 2,6*
	3,0	6,4	8,0*	3,5	5,3*	2,3	3,5			2,0 2,6*
	1,5			3,2	5,2	2,2	3,4			1,8 2,8*
	0	5,5	6,1*	3,1	5,1	2,1	3,3			1,9 3,0
S relevée	-1,5	5,6	9,2*	3,0	5,0					2,1 3,4
	-3,0	5,7	7,2*	3,1	4,9*					2,9 4,5*
	7,5									2,7* 2,7*
	6,0			4,0	4,1*					2,5 2,6*
	4,5	5,2*	5,2*	4,0	4,4*					2,2 2,6*
	3,0	6,9	8,0*	3,8	5,3*	2,5	3,6			2,0 2,8*
S abaissée	1,5			3,5	5,3	2,4	3,5			2,1 2,8*
	0	6,0	6,1*	3,4	5,1	2,3	3,4			2,1 3,0
	-1,5	6,0	9,2*	3,3	5,1					2,3 3,4
	-3,0	6,2	7,2*	3,4	4,9*					3,2 4,5*
	7,5									2,7* 2,7*
	6,0			4,1*	4,1*					2,6* 2,6*
S relevée	4,5	5,2*	5,2*	4,2	4,4*					2,3 2,6*
	3,0	7,3	8,0*	4,0	5,3*	2,6	4,4*			2,3 2,6*
	1,5			3,7	6,2*	2,5	4,7*			2,1 2,8*
	0	6,1*	6,1*	3,6	6,6*	2,4	4,9*			2,2 3,3*
	-1,5	6,5	9,2*	3,5	6,3*					2,5 4,4*
	-3,0	6,6	7,2*	3,6	4,9*					3,4 4,5*

Balancier 2,25 m

Châssis	m	3,0 m		4,5 m		6,0 m		7,5 m		m
S	7,5									3,1* 3,1*
	6,0									2,4* 2,4*
	4,5	4,8*	4,8*	3,7	4,2*	2,3	3,2*			2,2 2,3*
	3,0	6,5	7,6*	3,5	5,1*	2,3	3,5			1,9 2,3*
	1,5			5,3*	5,3*	3,2	5,2			1,8 2,5*
	0	5,5	6,3*	3,1	5,0	2,1	3,3			1,8 2,8
S relevée	-1,5	5,5	9,4*	3,0	5,0	2,1	3,3			2,0 3,2
	-3,0	5,6	7,6*	3,1	5,1					2,7 4,3
	7,5									3,1* 3,1*
	6,0			4,0*	4,0*					2,4* 2,4*
	4,5	4,8*	4,8*	4,0	4,2*	2,5	3,2*			2,3* 2,3*
	3,0	6,9	7,6*	3,8	5,1*	2,5	3,6			2,1 2,3*
S abaissée	1,5			5,3*	5,3*	3,5	5,3			1,9 2,5*
	0	6,0	6,3*	3,3	5,1	2,3	3,4			2,0 2,9
	-1,5	6,0	9,4*	3,3	5,1	2,2	3,3			2,2 3,3
	-3,0	6,1	7,6*	3,4	5,1					2,9 4,4
	7,5									3,1* 3,1*
	6,0			4,0*	4,0*					2,4* 2,4*
S relevée	4,5	4,8*	4,8*	4,2	4,2*	2,7	3,2*			2,3* 2,3*
	3,0	7,4	7,6*	4,0	5,1*	2,6	4,2*			2,2 2,3*
	1,5			5,3*	5,3*	3,7	6,1*			2,0 2,5*
	0	6,3*	6,3*	3,5	6,6*	2,4	4,8*			2,1 2,9*
	-1,5	6,4	9,4*	3,5	6,4*	2,4	4,5*			2,3 3,8*
	-3,0	6,6	7,6*	3,6	5,2*					3,1 4,4*

Balancier 2,45 m

Châssis	m	3,0 m		4,5 m		6,0 m		7,5 m		m
S	7,5									2,7* 2,7*
	6,0									2,2* 2,2*
	4,5			3,7*	3,7*					2,1* 2,1*
	3,0	6,6	7,1*	3,5	4,9*	2,3	3,4*			1,8 2,1*
	1,5	5,7	6,5*	3,2	5,2	2,1	3,4			1,7 2,3*
	0	5,5	6,5*	3,0	5,0	2,1	3,3			1,7 2,6*
S relevée	-1,5	5,4	9,6*	3,0	5,0	2,0	3,3			1,9 3,0
	-3,0	5,6	7,9*	3,0	5,0					2,5 4,0
	7,5									2,7* 2,7*
	6,0			3,7*	3,7*					2,2* 2,2*
	4,5			4,0	4,0*	2,5	3,4*			2,1* 2,1*
	3,0	7,0	7,1*	3,8	4,9*	2,5	3,6			2,0 2,1*
S abaissée	1,5			3,5	5,3	2,3	3,4			1,8 2,3*
	0	6,2	6,5*	3,5	5,3	2,3	3,4			1,9 2,6*
	-1,5	6,0	6,5*	3,3	5,1	2,2	3,3			2,1 3,1
	-3,0	6,1	7,9*	3,3	5,1					2,7 4,1
	7,5									2,7* 2,7*
	6,0			3,7*	3,7*					2,2* 2,2*
S relevée	4,5			4,0*	4,0*	2,7	3,4*			2,1* 2,1*
	3,0	7,1*	7,1*	4,0	4,9*	2,6	4,1*			2,1 2,1*
	1,5	6,5*	6,5*	3,7	6,0*	2,5	4,5*			1,9 2,3*
	0	6,4	6,5*	3,5	6,5*	2,4	4,8*			2,0 2,6*
	-1,5	6,4	9,6*	3,5	6,4*	2,3	4,6*			2,2 3,3*
	-3,0	6,5	7,9*	3,5	5,4*					2,9 4,3*

Balancier 2,65 m

Châssis	m	3,0 m		4,5 m		6,0 m		7,5 m		m
S	7,5									2,4* 2,4*
	6,0									2,0* 2,0*
	4,5			3,5*	3,5*					1,9* 1,9*
	3,0	6,6*	6,6*	3,5	4,7*	2,4	3,4*			1,7 1,9*
	1,5	5,8	7,8*	3,2	5,3	2,1	3,4			1,6 2,1*
	0	5,4	6,6*	3,0	5,0	2,0	3,3			1,6 2,4*
S relevée	-1,5	5,4	9,2*	3,0	4,9	2,0	3,2			1,8 2,9
	-3,0	5,5	8,2*	3,0	5,0					2,3 3,7
	7,5									2,4* 2,4*
	6,0			3,5*	3,5*					2,0* 2,0*
	4,5			3,8*	3,8*	2,5	3,4*			1,9* 1,9*
	3,0	6,6*	6,6*	3,8	4,7*	2,5	3,6			1,9 1,9*
S abaissée	1,5			3,5*	5,3	2,3	3,4			1,8 2,1*
	0	6,3	7,8*	3,5	5,3	2,3	3,4			1,8 2,1*
	-1,5	5,9	9,2*	3,2	5,1	2,2	3,3			1,8 2,4*
	-3,0	6,0	8,2*	3,3	5,0					2,0 2,9
	7,5									2,4* 2,4*
	6,0			3,5*	3,5*					2,0* 2,0*
S relevée	4,5			3,8*	3,8*	2,7	3,4*			1,9* 1,9*
	3,0	6,6*	6,6*	4,0	4,7*	2,6	4,0*			1,9* 1,9*
	1,5	6,7	7,8*	3,7	5,8*	2,5	4,4*			1,9 2,1*
	0	6,4	6,6*	3,5	6,5*	2,4	4,7*			1,9 2,4*
	-1,5	6,3	9,2*	3,4	6,4*	2,3	4,6*			2,1 3,0*
	-3,0	6,4	8,2*	3,5	5,6*					2,6 4,2*

Hauteur Rotation de 360° Dans l'axe Portée max. * Limitée par l'hydraulique

Les charges en bout de balancier (sans accessoire) sont exprimées en tonnes (t) et indiquées pour une rotation de la tourelle à 360°, sur une surface dure, horizontale et portant uniformément. Les autres valeurs sont indiquées pour la tourelle dans l'axe du châssis. Les valeurs sont déterminées avec des tuiles de 600 mm. Conformément à la norme ISO 10567 les valeurs correspondent à 75% de la charge de basculement statique ou à 87% de la limite hydraulique (caractérisés par *). En cas de démontage du vérin de godet, du levier de renvoi et de la biellette, la charge est à majorer de 186 kg supplémentaires. La capacité de charge de la machine est limitée en fonction de la stabilité et des limites hydrauliques.

Pour les travaux de levage de charge, les pelles hydrauliques doivent être équipées de dispositifs anti-rupture de flexibles sur les vérins de flèche et sur le ou les vérins de balancier, d'un avertisseur de surcharge et d'un diagramme de charge conformément à la norme EN 474-5.

Déterminez la capacité de charge maximale à partir du tableau de charges affiché dans la cabine ou du tableau de charges inséré dans la notice d'instructions livrée avec la machine.

Forces de levage

avec flèche volée variable 4,85 m, contrepoids 2,8 t et tuiles 600 mm

Balancier 2,05 m

Châssis m	3,0 m		4,5 m		6,0 m		7,5 m		m		
7,5									3,5*	3,5*	3,5
6,0									2,8*	2,8*	5,4
4,5	6,7*	6,7*	3,9	4,9*	2,4	3,6			2,1	2,6*	6,4
3,0	6,8	9,2*	3,8	5,6	2,4	3,6			1,8	2,6*	6,9
1,5	6,7	9,6*	3,8	5,6	2,3	3,5			1,7	2,7	7,0
0	6,5	10,5*	3,5	5,6	2,2	3,4			1,7	2,7	6,8
-1,5	6,2	10,7*	3,3	5,3	2,1	3,3			1,9	3,1	6,3
-3,0	6,0	9,3*	3,1	4,7*					2,7	3,4*	5,0

Balancier 2,25 m

Châssis m	3,0 m		4,5 m		6,0 m		7,5 m		m		
7,5									3,1*	3,1*	3,9
6,0									2,5*	2,5*	5,6
4,5	5,6*	5,6*	3,9	4,6*	2,4	3,6			2,0	2,3*	6,6
3,0	6,8	9,1*	3,8	5,6	2,4	3,6			1,7	2,3*	7,1
1,5	6,7	9,5*	3,8	5,5	2,3	3,6			1,6	2,4*	7,2
0	6,5	10,4*	3,6	5,6	2,2	3,4			1,6	2,6	7,0
-1,5	6,2	10,6*	3,3	5,3	2,1	3,3			1,8	2,9	6,5
-3,0	6,0	9,9*	3,1	5,2					2,5	3,2*	5,3

Balancier 2,45 m

Châssis m	3,0 m		4,5 m		6,0 m		7,5 m		m		
7,5									2,7*	2,7*	4,3
6,0									2,2*	2,2*	5,9
4,5	4,8*	4,8*	3,9	4,2*	2,4	3,7			1,9	2,1*	6,8
3,0	6,8	8,7*	3,8	5,6	2,4	3,6			1,6	2,1*	7,3
1,5	6,7	9,4*	3,8	5,5	2,3	3,6			1,5	2,2*	7,4
0	6,6	10,3*	3,6	5,6	2,2	3,4			1,6	2,5*	7,2
-1,5	6,2	10,5*	3,3	5,4	2,1	3,3			1,7	2,8	6,7
-3,0	6,0	10,3*	3,1	5,2					2,2	2,8*	5,7

Balancier 2,65 m

Châssis m	3,0 m		4,5 m		6,0 m		7,5 m		m		
7,5									2,4*	2,4*	4,6
6,0									2,0*	2,0*	6,1
4,5			3,9	3,9*	2,4	2,5*			1,8	1,9*	7,0
3,0	6,8	8,4*	3,8	5,6	2,4	3,7			1,6	1,9*	7,5
1,5	6,6	9,4*	3,7	5,5	2,3	3,6	1,5	2,4	1,5	2,0*	7,6
0	6,6	10,1*	3,6	5,5	2,2	3,5			1,5	2,2*	7,4
-1,5	6,2	10,5*	3,4	5,4	2,1	3,3			1,6	2,6	6,9
-3,0	6,0	10,6*	3,1	5,1					2,0	2,8*	6,0

Hauteur Rotation de 360° Dans l'axe Portée max. * Limitée par l'hydraulique

Les charges en bout de balancier (sans accessoire) sont exprimées en tonnes (t) et indiquées pour une rotation de la tourelle à 360°, sur une surface dure, horizontale et portant uniformément. Les autres valeurs sont indiquées pour la tourelle dans l'axe du châssis. Les valeurs sont déterminées avec des tuiles de 600 mm pour la position optimale du vérin de réglage de la flèche. Conformément à la norme ISO 10567 les valeurs correspondent à 75% de la charge de basculement statique ou à 87% de la limite hydraulique (caractérisés par *). En cas de démontage du vérin de godet, du levier de renvoi et de la biellette, la charge est à majorer de 186 kg supplémentaires. La capacité de charge de la machine est limitée en fonction de la stabilité et des limites hydrauliques.

Pour les travaux de levage de charge, les pelles hydrauliques doivent être équipées de dispositifs anti-rupture de flexibles sur les vérins de flèche et sur le ou les vérins de balancier, d'un avertisseur de surcharge et d'un diagramme de charge conformément à la norme EN 474-5.

Déterminez la capacité de charge maximale à partir du tableau de charges affiché dans la cabine ou du tableau de charges inséré dans la notice d'instructions livrée avec la machine.

Forces de levage

avec flèche monobloc déportable latéralement 4,30 m, contrepoids 2,8 t et tuiles 600 mm

Balancier 2,05 m

Châssis	m	3,0 m		4,5 m		6,0 m		7,5 m		m
S	7,5									
	6,0	5,0*	5,0*					2,7*	2,7*	4,5
	4,5	5,7*	5,7*					2,5*	2,5*	5,6
	3,0	6,5	8,1*					2,1	2,6*	6,2
	1,5	5,6	7,8*					1,9	2,8*	6,4
	0	5,4	8,5*					2,0	3,2	6,2
S relevée	-1,5	5,4	8,6*					2,3	3,7	5,5
	-3,0	5,6	5,9*					3,3	4,1*	4,3
	7,5	5,0*	5,0*					2,7*	2,7*	
	6,0	5,7*	5,7*					2,5*	2,5*	4,5
	4,5	7,0	8,1*					2,3	2,6*	5,6
	3,0	6,1	7,8*					2,1	2,8*	6,2
Lame abaissée	1,5	5,9	8,5*					2,2	3,2	6,4
	0	5,9	8,6*					2,5	3,7	6,2
	-1,5	5,9*	5,9*					3,6	4,1*	5,5
	-3,0									4,3
	7,5	5,0*	5,0*					2,7*	2,7*	
	6,0	5,7*	5,7*					2,5*	2,5*	4,5
Lame relevée	4,5	7,4	8,1*					2,4	2,6*	5,6
	3,0	6,5	7,8*					2,2	2,8*	6,2
	1,5	6,3	8,5*					2,3	3,4*	6,4
	0	6,3	8,6*					2,6	4,5*	6,2
	-1,5	5,9*	5,9*					3,8	4,1*	5,5
	-3,0									4,3

Balancier 2,25 m

Châssis	m	3,0 m		4,5 m		6,0 m		7,5 m		m
S	7,5									
	6,0									
	4,5	5,3*	5,3*							
	3,0	6,6	7,7*							
	1,5	5,7	9,4*							
	0	5,4	8,7*							
S relevée	-1,5	5,3	8,9*							
	-3,0	5,5	6,4*							
	7,5									
	6,0									
	4,5	5,3*	5,3*							
	3,0	7,1	7,7*							
Lame abaissée	1,5	6,2	9,4*							
	0	5,8	8,7*							
	-1,5	5,8	8,9*							
	-3,0	6,0	6,4*							
	7,5									
	6,0									
Lame relevée	4,5	5,3*	5,3*							
	3,0	6,6	7,7*							
	1,5	6,6	9,4*							
	0	6,3	8,7*							
	-1,5	6,3	8,9*							
	-3,0	6,4*	6,4*							

Balancier 2,45 m

Châssis	m	3,0 m		4,5 m		6,0 m		7,5 m		m
S	7,5									
	6,0									
	4,5	4,7*	4,7*							
	3,0	6,7	7,2*							
	1,5	5,7	9,7*							
	0	5,3	8,8*							
S relevée	-1,5	5,3	9,1*							
	-3,0	5,4	6,8*							
	7,5									
	6,0									
	4,5	4,7*	4,7*							
	3,0	7,2	7,2*							
Lame abaissée	1,5	6,2	9,7*							
	0	5,8	8,8*							
	-1,5	5,8	9,1*							
	-3,0	5,9	6,8*							
	7,5									
	6,0									
Lame relevée	4,5	4,7*	4,7*							
	3,0	7,2	7,2*							
	1,5	6,2	9,7*							
	0	6,2	8,8*							
	-1,5	6,2	9,1*							
	-3,0	6,4	6,8*							

Balancier 2,65 m

Châssis	m	3,0 m		4,5 m		6,0 m		7,5 m		m
S	7,5									
	6,0									
	4,5									
	3,0	6,8	6,8*							
	1,5	5,8	9,4*							
	0	5,3	9,0*							
S relevée	-1,5	5,2	9,3*							
	-3,0	5,4	7,2*							
	7,5									
	6,0									
	4,5									
	3,0	6,8*	6,8*							
Lame abaissée	1,5	6,3	9,4*							
	0	5,8	9,0*							
	-1,5	5,7	9,3*							
	-3,0	5,9	7,2*							
	7,5									
	6,0									
Lame relevée	4,5									
	3,0	6,8*	6,8*							
	1,5	6,3	9,4*							
	0	6,2	9,0*							
	-1,5	6,2	9,3*							
	-3,0	6,3	7,2*							

Hauteur Rotation de 360° Dans l'axe Portée max. * Limitée par l'hydraulique

Les charges en bout de balancier (sans accessoire) sont exprimées en tonnes (t) et indiquées pour une rotation de la tourelle à 360°, sur une surface dure, horizontale et portant uniformément. Les autres valeurs sont indiquées pour la tourelle dans l'axe du châssis. Les valeurs sont déterminées avec des tuiles de 600 mm. Conformément à la norme ISO 10567 les valeurs correspondent à 75% de la charge de basculement statique ou à 87% de la limite hydraulique (caractérisés par *). En cas de démontage du vérin de godet, du levier de renvoi et de la biellette, la charge est à majorer de 186 kg supplémentaires. La capacité de charge de la machine est limitée en fonction de la stabilité et des limites hydrauliques.

Pour les travaux de levage de charge, les pelles hydrauliques doivent être équipées de dispositifs anti-rupture de flexibles sur les vérins de flèche et sur le ou les vérins de balancier, d'un avertisseur de surcharge et d'un diagramme de charge conformément à la norme EN 474-5.

Déterminez la capacité de charge maximale à partir du tableau de charges affiché dans la cabine ou du tableau de charges inséré dans la notice d'instructions livrée avec la machine.

Forces de levage

avec flèche volée variable déportable latéralement 4,90 m, contrepoids 2,8 t et tuiles 600 mm

Balancier 2,05 m

Châssis	3,0 m		4,5 m		6,0 m		7,5 m		m
	↙	↘	↙	↘	↙	↘	↙	↘	
7,5									3,3* 3,3*
6,0									2,7* 2,7*
4,5	6,6*	6,6*	3,8	4,7*					2,0 2,5*
3,0	6,6	8,8*	3,7	5,4	2,2	3,5			1,6 2,5*
1,5	6,5	9,1*	3,7	5,4	2,1	3,4			1,5 2,5
0	6,4	9,9*	3,5	5,5	2,0	3,3			1,5 2,6
-1,5	6,0	10,2*	3,1	5,1	1,9	3,1			1,7 2,9
-3,0	5,6	9,2*	2,9	4,7*					2,3 3,0*
7,5									3,3* 3,3*
6,0									2,7* 2,7*
4,5	6,6*	6,6*	4,1	4,7*					2,1 2,5*
3,0	7,0	8,8*	4,0	5,5	2,4	3,6			1,8 2,5*
1,5	6,9	9,1*	4,0	5,4	2,3	3,5			1,7 2,6
0	6,9	9,9*	3,7	5,6	2,2	3,3			1,7 2,6
-1,5	6,5	10,2*	3,3	5,2	2,0	3,2			1,9 2,9
-3,0	6,1	9,2*	3,2	4,7*					2,6 3,0*
7,5									3,3* 3,3*
6,0									2,7* 2,7*
4,5	6,6*	6,6*	4,3	4,7*					2,3 2,5*
3,0	7,4	8,8*	4,2	5,6*	2,6	4,2*			1,9 2,5*
1,5	7,3	9,1*	4,1	6,2*	2,5	4,5*			1,8 2,7*
0	7,4	9,9*	4,0	6,3*	2,3	4,6*			1,8 3,1*
-1,5	6,9	10,2*	3,6	6,5*	2,2	4,0*			2,0 3,4*
-3,0	6,6	9,2*	3,4	4,7*					2,7 3,0*

Balancier 2,25 m

Châssis	3,0 m		4,5 m		6,0 m		7,5 m		m
	↙	↘	↙	↘	↙	↘	↙	↘	
7,5									2,9* 2,9*
6,0									2,4* 2,4*
4,5	6,0*	6,0*	3,8	4,8*					1,9 2,3*
3,0	6,7	8,6*	3,7	5,4	2,3	3,6			1,6 2,3*
1,5	6,5	9,0*	3,7	5,3	2,2	3,5			1,4 2,4
0	6,5	9,8*	3,5	5,4	2,0	3,3			1,5 2,5
-1,5	6,0	10,1*	3,1	5,2	1,9	3,1			1,6 2,7
-3,0	5,6	9,7*	2,9	4,9					2,1 2,9*
7,5									2,9* 2,9*
6,0									2,4* 2,4*
4,5	6,0*	6,0*	4,1	4,8*	2,5	3,6			2,0 2,3*
3,0	7,0	8,6*	4,0	5,5	2,5	3,6			1,7 2,3*
1,5	6,9	9,0*	3,9	5,4	2,4	3,5			1,6 2,4*
0	7,0	9,8*	3,8	5,5	2,2	3,3			1,6 2,5
-1,5	6,5	10,1*	3,4	5,3	2,0	3,2			1,8 2,8
-3,0	6,1	9,7*	3,1	5,0					2,3 2,9*
7,5									2,9* 2,9*
6,0									2,4* 2,4*
4,5	6,0*	6,0*	4,3	4,5*					2,2 2,3*
3,0	7,4	8,6*	4,2	4,8*	2,6	4,1*			1,8 2,3*
1,5	7,2	9,0*	4,1	6,1*	2,5	4,5*			1,7 2,4*
0	7,4	9,8*	4,0	6,2*	2,3	4,6*			1,7 2,8*
-1,5	7,0	10,1*	3,6	6,5*	2,2	4,2*			1,9 3,4*
-3,0	6,6	9,7*	3,4	5,2*					2,5 2,9*

Balancier 2,45 m

Châssis	3,0 m		4,5 m		6,0 m		7,5 m		m
	↙	↘	↙	↘	↙	↘	↙	↘	
7,5									2,6* 2,6*
6,0									2,2* 2,2*
4,5			3,9	4,2*					1,8 2,0*
3,0	6,7	8,2*	3,7	5,4*	2,3	3,6			1,5 2,1*
1,5	6,5	9,0*	3,7	5,3	2,2	3,5			1,4 2,2*
0	6,5	9,7*	3,5	5,4	2,0	3,3			1,4 2,3
-1,5	6,0	10,0*	3,2	5,2	1,9	3,1			1,5 2,6
-3,0	5,7	10,0*	2,9	4,9					1,9 2,9*
7,5									2,6* 2,6*
6,0									2,2* 2,2*
4,5			4,2	4,2*					1,9 2,0*
3,0	7,0	8,2*	3,9	5,4*	2,5	3,6			1,6 2,1*
1,5	6,9	9,0*	3,9	5,4	2,4	3,5			1,5 2,2*
0	6,9*	9,7*	3,8	5,4	2,2	3,4			1,5 2,4
-1,5	6,5	10,0*	3,4	5,3	2,1	3,2			1,7 2,6
-3,0	6,2	10,0*	3,1	5,0					2,1 2,9*
7,5									2,6* 2,6*
6,0									2,2* 2,2*
4,5			4,2*	4,2*					2,0* 2,0*
3,0	7,4	8,2*	4,1	5,4*	2,7	4,0*			1,7 2,1*
1,5	7,2	9,0*	4,1	6,0*	2,5	4,4*			1,6 2,2*
0	7,3	9,7*	4,0	6,2*	2,4	4,5*			1,6 2,5*
-1,5	7,0	10,0*	3,6	6,3*	2,2	4,4*			1,8 3,0*
-3,0	6,6	10,0*	3,4	5,6*					2,3 2,9*

Balancier 2,65 m

Châssis	3,0 m		4,5 m		6,0 m		7,5 m		m
	↙	↘	↙	↘	↙	↘	↙	↘	
7,5									2,3* 2,3*
6,0									1,9* 1,9*
4,5			2,5*	2,5*					1,7 1,9*
3,0	6,7	7,9*	3,7	5,2*	2,4	3,6			1,4 1,9*
1,5	6,4	8,9*	3,6	5,3	2,3	3,5			1,3 2,0*
0	6,5	9,6*	3,5	5,3	2,1	3,3			1,3 2,2*
-1,5	6,0	9,9*	3,2	5,3	1,9	3,2			1,4 2,5
-3,0	5,7	10,3*	2,9	4,9					1,8 2,9*
7,5									2,3* 2,3*
6,0									1,9* 1,9*
4,5			2,5*	2,5*	2,3*	2,3*			1,8 1,9*
3,0	7,1	7,9*	3,9	5,2*	2,5	3,6			1,6 1,9*
1,5	6,8	8,9*	3,9	5,3	2,4	3,6			1,5 2,0*
0	6,9	9,6*	3,8	5,4	2,3	3,4	1,5	2,3	1,5 2,2*
-1,5	6,5	9,9*	3,5	5,4	2,1	3,2			1,6 2,5
-3,0	6,2	10,3*	3,1	5,0					2,0 2,9*
7,5									2,3* 2,3*
6,0									1,9* 1,9*
4,5			3,9*	3,9*	2,3*	2,3*			1,9* 1,9*
3,0	7,4	7,9*	4,3	4,5*	2,7	3,8*			1,7 1,9*
1,5	7,2	8,9*	4,1	5,2*	2,7	4,1*			1,7 1,9*
0	7,2	9,6*	4,0	5,9*	2,6	4,4*	1,6	2,5*	1,6 2,0*
-1,5	7,0	9,9*	3,7	6,3*	2,4	4,5*			1,6 2,2*
-3,0	6,6	10,3*	3,4	5,9*					1,7 2,7*

Hauteur ↙ ↘ Rotation de 360° ↙ ↘ Dans l'axe ↙ ↘ Portée max. * Limitée par l'hydraulique

Les charges en bout de balancier (sans accessoire) sont exprimées en tonnes (t) et indiquées pour une rotation de la tourelle à 360°, sur une surface dure, horizontale et portant uniformément. Les autres valeurs sont indiquées pour la tourelle dans l'axe du châssis. Les valeurs sont déterminées avec des tuiles de 600 mm pour la position optimale du vérin de réglage de la flèche. Conformément à la norme ISO 10567 les valeurs correspondent à 75% de la charge de basculement statique ou à 87% de la limite hydraulique (caractérisés par *). En cas de démontage du vérin de godet, du levier de renvoi et de la biellette, la charge est à majorer de 186 kg supplémentaires. La capacité de charge de la machine est limitée en fonction de la stabilité et des limites hydrauliques.

Pour les travaux de levage de charge, les pelles hydrauliques doivent être équipées de dispositifs anti-rupture de flexibles sur les vérins de flèche et sur le ou les vérins de balancier, d'un avertisseur de surcharge et d'un diagramme de charge conformément à la norme EN 474-5.

Déterminez la capacité de charge maximale à partir du tableau de charges affiché dans la cabine ou du tableau de charges inséré dans la notice d'instructions livrée avec la machine.

Accessoires

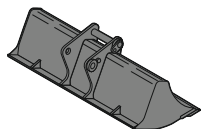

Godet de curage fixe

GRL 90, pour montage direct					
Largeur	mm	1 500	2 000	2 000	
Capacité	m ³	0,35	0,48	0,65	
Poids	kg	275	350	390	
GRL 90, pour montage à l'attache rapide SWA 33					
Largeur	mm	1 500	2 000	2 000	
Capacité	m ³	0,50	0,48	0,65	
Poids	kg	360	350	390	
GRL 90, pour montage à l'attache rapide SWA 48					
Largeur	mm	1 500	1 500	2 000	2 400
Capacité	m ³	0,50	0,95	0,70	0,85
Poids	kg	430	560	400	600

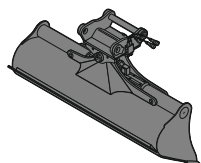

Godet de curage inclinable

GRL 90, inclinable 2 x 50°, pour montage direct								
Largeur	mm	1 600	1 600	2 000	2 000	2 200	2 400	
Capacité	m ³	0,55	0,80	0,50	0,70	0,80	0,85	
Poids	kg	640	770	650	790	800	850	
GRL 90, inclinable 2 x 50°, pour montage à l'attache rapide SWA 33								
Largeur	mm	1 600	1 600	2 000	2 000	2 000	2 200	
Capacité	m ³	0,55	0,80	0,50	0,70	1,00	0,80	
Poids	kg	650	770	660	780	880	800	
GRL 90, inclinable 2 x 50°, pour montage à l'attache rapide SWA 48								
Largeur	mm	1 600	1 600	2 000	2 000	2 000	2 200	2 400
Capacité	m ³	0,55	0,80	0,50	0,70	1,00	0,80	0,85
Poids	kg	730	850	740	870	940	870	930

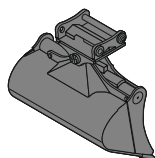

Godet inclinable

SL 90, inclinable 2 x 50°, pour montage direct						
Largeur	mm	1 500	1 600			
Capacité	m ³	0,60	0,80			
Poids	kg	650	740			
SL 90, inclinable 2 x 50°, pour montage à l'attache rapide SWA 33						
Largeur	mm	1 500	1 600			
Capacité	m ³	0,60	0,80			
Poids	kg	660	740			
SL 90, inclinable 2 x 50°, pour montage à l'attache rapide SWA 33 et SWA 48						
Largeur	mm	1 500	1 600	1 600	1 600	1 600
Capacité	m ³	1,20	0,80	0,60	1,00	1,00
Poids	kg	870	820	950	870	1 000
Version HD		X		X		X

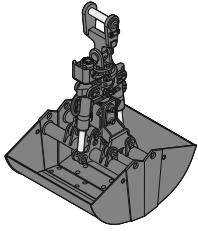

Benne preneuse

GM 5B, coquilles de terrassement, pour montage à l'attache rapide SWA 33

Largeur	mm	300	400	600	800	1 000
Capacité	m ³	0,10	0,13	0,20	0,27	0,34
Poids	kg	530	570	600	640	710

GM 8B, coquilles de terrassement, pour montage à l'attache rapide SWA 33

Largeur	mm	320	400	600	800
Capacité	m ³	0,17	0,22	0,30	0,40
Poids	kg	750	840	780	830

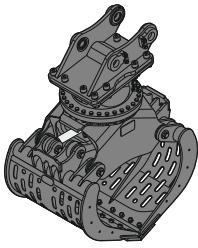

Grappin de tri

perforé

fermé

SG 20B, pour montage à l'attache rapide SWA 33

Largeur	mm	800	1 000	1 200	1 400	800	1 000	1 200	1 400
Capacité	m ³	0,40	0,50	0,60	0,70	0,40	0,50	0,60	0,70
Poids	kg	750	795	840	990	765	810	850	1 010

SG 20B, pour montage à l'attache rapide SWA 48

Largeur	mm	800	1 000	1 200	1 400	800	1 000	1 200	1 400
Capacité	m ³	0,40	0,50	0,60	0,70	0,40	0,50	0,60	0,70
Poids	kg	750	795	840	990	765	810	850	1 010

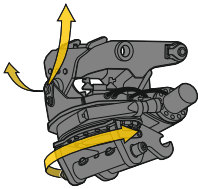

Tiltrotator

LH-TR 20, pour montage à l'attache rapide SWA 33

Poids	kg	470
Rotation		360°
Inclinaison		2 x 50°

LH-TR 20, pour montage à l'attache rapide SWA 48

Poids	kg	470
Rotation		360°
Inclinaison		2 x 50°

Equipements de série

Châssis

Barbotins à double dentures
Châssis S
Galets de roulement et porteurs étanches et graissés à vie
Oeillets d'arrimage

Tourelle

Bouchon de réservoir carburant verrouillable
Capot moteur à ouverture assistée pneumatique
Coupe-batterie manuel verrouillable
Filtres accessibles depuis le sol
Graissage centralisé automatique
Grille de protection sur ventilateur de radiateur
Isolation acoustique
Niveau d'huile de réducteur d'orientation, visible depuis la cabine
Niveau d'huile hydraulique, visible depuis le sol
Portes de service verrouillables
Réservoir de liquide lave-glace
Rétroviseurs avant-droits
Ventilateur pivotant

Circuit hydraulique

Accumulateur de pression pour descente contrôlée de l'équipement moteur coupé
Barreau magnétique
Filtre avec filtres fins intégrés
Points de mesure de la pression hydraulique
Système Confort Synchrone Liebherr (LSC)
Vanne d'arrêt réservoir hydraulique

Moteur

Filtre à air avec extraction automatique des poussières
Filtre fin à carburant
Motorisation EU Phase V
Pompe d'amorçage de carburant
Préfiltre à carburant et séparateur d'eau
Ralenti / montée en régime automatique contrôlés par capteurs dans les joysticks
Refroidissement de l'air d'admission
Réglage continu du régime moteur
Suralimentation turbocompresseur à géométrie fixe
Système de post-traitement des gaz d'échappement – DOC + FAP + SCR
Système d'injection Common-Rail

Cabine

Accoudoirs réglables en largeur, hauteur et inclinaison
Affichage mécanique des heures de fonctionnement, visible depuis le sol
Amortissement visco-élastique de la cabine
Boîtier filtres à air cabine, accessible depuis le sol
Bouton raccourci configurable sur joystick
Caméra de surveillance arrière
Climatisation automatique tri-zone réglable au display
Console gauche relevable
Consommation carburant au display
Consommation de solution d'urée au display
Crochet portemanteau
Display multi-fonctions avec écran couleur 7" tactile
Éclairage intérieur
Espaces de rangement
Essuie-glace et lave-glace pare-brise
Filets de rangement
LiDAT Plus (Système de transfert de données Liebherr)*
Marteau brise-vitre
Niveau de carburant au display
Niveau de solution d'urée au display
Porte-bouteille
Prise électrique en cabine (12 V)
Prise électrique en cabine (24 V)
Rétroviseur
Sélecteur de mode de travail
Sortie de secours par la vitre arrière
Stores à enrouleur pour pare-brise et vitre de toit
Structure cabine homologuée ROPS (ISO 12117-2)
Tapis de sol caoutchouc fixé au sol et démontable
Visière anti-pluie
Vitre de droite feuilletée
Vitre de toit blindée
Vitres de porte coulissantes
Vitres teintées

Equipement

Brides de fixation SAE pour les conduites haute pression
Dispositif de sécurité contre la rupture de flexibles sur vérin de balancier
Dispositif de sécurité contre la rupture de flexibles sur vérins de flèche
Régénération vérin de balancier
Régénération vérins de flèche

* peut être prolongé en option au bout d'un an

Equipements standard / option

Châssis

Chaînes étanches et graissées avec tuiles	●
Coffre de rangement châssis	+
Guide-chaînes 1 pièce	●
Guide-chaînes 3 pièces	+
Lame de nivelage et d'ancrage 2 500 mm	+
Lame de nivelage et d'ancrage 2 600 mm	+
Lame de nivelage et d'ancrage 2 700 mm	+
Marchepieds	+
Marchepieds larges	●
Peinture spéciale	+
Tuiles à 3 nervures 500/700/900 mm	+
Tuiles à 3 nervures 600 mm	●
Tuiles caoutchouc 500 mm	+

Tourelle

Autocollants d'avertissement réfléchissants	+
Contrepoids standard 2,8 t	●
Dispositif anti-siphonnage carburant	+
Feu à éclats tourelle, arrière, LED, 1 pièce	+
Kit d'outillage étendu incluant caisse à outils	+
Kit d'outillage incluant trousse de rangement	●
Peinture spéciale	+
Phare tourelle, côté droit, LED+, 1 pièce	+1)
Phares tourelle, arrière, LED+, 2 pièces	+1)
Phares tourelle, avant, halogène, 2 pièces, protections incluses	●1)
Phares tourelle, avant, LED+, 2 pièces, protections incluses	+1)
Pompe de remplissage carburant	+
Préchauffage du carburant	+
Préfiltre à air avec extracteur de poussière cyclonique	+
Prise électrique sur tourelle (24 V)	+
Ventilateur réversible	+



Circuit hydraulique

Filtre en dérivation pour huile hydraulique	+
Huile hydraulique Liebherr	●
Huile hydraulique Liebherr, biodégradable	+
Huile hydraulique Liebherr, spéciale climats extrêmes	+



Moteur

Arrêt moteur automatique après ralenti	+
----------------------------------------	---

Equipements standard / option



Cabine

Anti-démarrage à clef	+
Arrêt d'urgence en cabine	+
Avertisseur de surcharge	+
Avertisseur sonore de déplacement désactivable	+
Caméra de surveillance côté droit	●
Ceinture de sécurité 2" avec enrouleur	●
Ceinture de sécurité 3" avec enrouleur, de couleur orange	+
Ceinture de sécurité 4 points	+
Chauffage auxiliaire programmable	+
Circuit haute pression avec Tool Control (20 réglages d'accessoires à l'écran)	+
Circuit moyenne pression	+
Commande circuit haute pression commutable aux pédales ou au mini-joystick	+
Essuie-glace inférieur pare-brise	+
Essuie-glace vitre de toit	+
Extincteur	+
Feu à éclats cabine, LED, 1 pièce	+
Filtre retour marteau	+
Glacière (12 V)	+
Grillage de protection partie basse du pare-brise	+
Grille de protection avant FGPS	+
Grille de protection avant FGPS pivotante	+
Grille de protection toit FOPS	+
Inversion de commande entre circuit haute pression et vérin de godet	+
Mini-joysticks proportionnels	●
Pare-brise 1 partie blindé	+
Pare-brise 2 parties feuilleté rétractable	●
Pare-soleil	+
Peinture spéciale	+
Phares cabine, avant, halogène, 2 pièces	● ¹⁾
Phares cabine, avant, LED+, 2 pièces	+ ¹⁾
Phares toit cabine, avant, LED+, 2 pièces	+ ¹⁾
Préinstallation radio	●
Préparation pour système de guidage machine	+
Radio Comfort	+
Rampe lumineuse sur cabine	+
Repose-pieds	+
Repose-poignets rehaussés pour joysticks	+
Restriction de mouvement balancier	+
Siège conducteur Comfort	+
Siège conducteur Premium	+
Siège conducteur Standard	●
SuperFinish	+
Système de maintien de l'accessoire en fonctionnement continu	+
Toit pare-soleil	+
Trousse de secours	+
Vitres surteintées	+



Equipement

Anneau de levage sur balancier	+
Attache rapide SWA 33 hydraulique	+
Attache rapide SWA 33 mécanique	+
Attache rapide SWA 48 hydraulique	+
Attache rapide SWA 48 mécanique	+
Balancier 2,05 m	+
Balancier 2,25 m	+
Balancier 2,45 m	+
Balancier 2,65 m	+
Clapet de maintien de charge pour vérin de godet	+
Conduites hydrauliques pour grappin (vérin godet inactif)	+
Flèche monobloc 4,60 m	+
Flèche monobloc déportable latéralement 4,30 m	+
Flèche volée variable 4,85 m	+
Flèche volée variable déportable latéralement 4,90 m	+
Godets Liebherr	+
Graissage centralisé étendu pour attache rapide	+
Graissage centralisé étendu pour biellette	+
LIKUFIX pour attache rapide SWA 33 hydraulique	+
LIKUFIX pour attache rapide SWA 48 hydraulique	+
Limitation de pression vérins de flèche	+
Peinture spéciale	+
Phares balancier, droite et gauche, LED+, 2 pièces, protections incluses	+ ¹⁾
Phares flèche, halogène, 2 pièces	● ¹⁾
Phares flèche, LED+, 2 pièces	+ ¹⁾
Prise signal électrique LIKUFIX pour attache rapide SWA 48	+
Protection dessous de balancier	+
Protection phares flèche	+
Protection tige de vérin de godet	+
Système de dents Liebherr	+
Tool Management	+
Tuyauterie retour de fuites pour accessoire	+

● = Standard, + = Option

¹⁾ Non disponible individuellement, mais sous forme de packs prédéfinis
Liste non exhaustive, nous consulter pour de plus amples renseignements.

Les équipements ou accessoires d'autres fabricants ne peuvent être montés qu'avec l'autorisation de Liebherr.

Liebherr-France SAS

2 avenue Joseph Rey, B.P. 90287 • 68005 Colmar Cedex, France • Phone +33 389 213030
info.lfr@liebherr.com • www.liebherr.com • www.facebook.com/LiebherrConstruction