

Mode d'emploi

Armoire de supermarché réfrigération > < congélation
Lire le mode d'emploi avant la mise en service

Page 26

FR

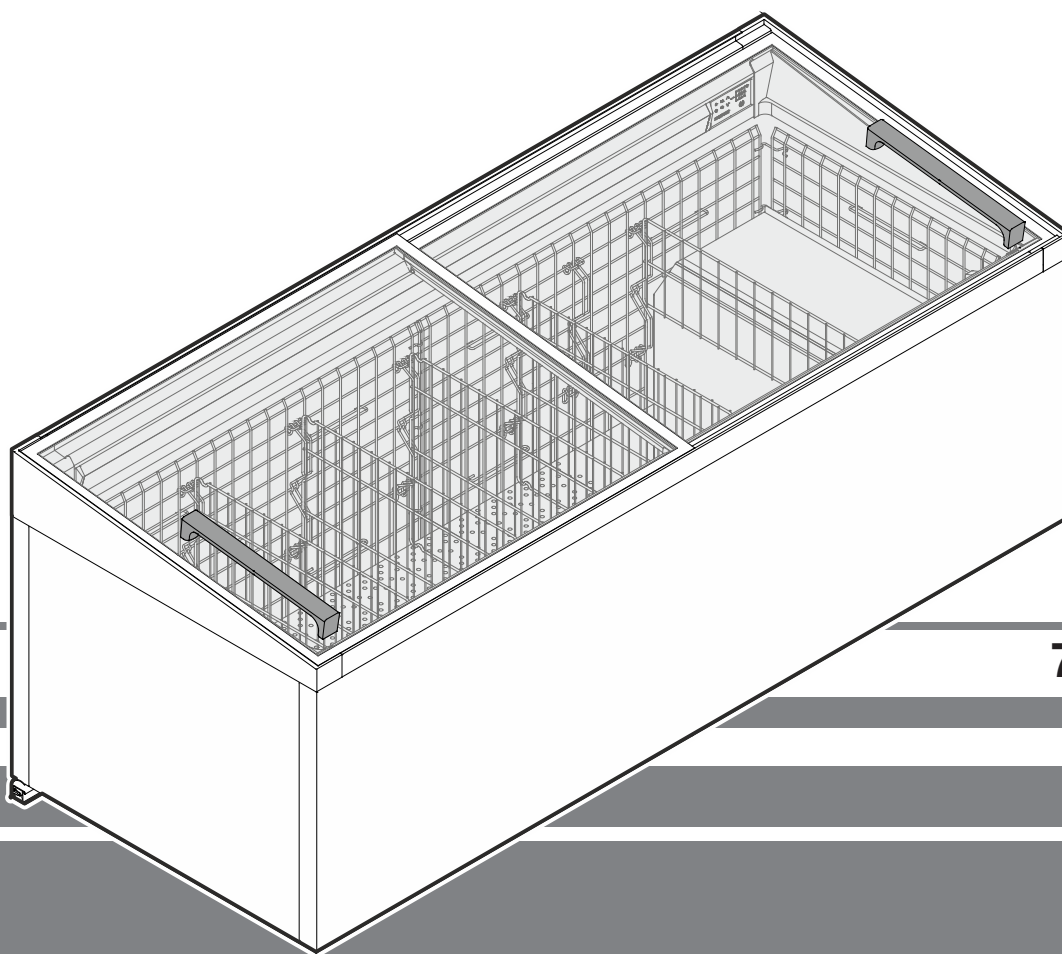

7084 807-01

LIEBHERR

Sommaire

Description de l'appareil.....	26
Recommandations et consignes de sécurité.....	27
Conseil pour l'élimination de l'emballage.....	27
Domaine d'utilisation de l'appareil.....	27
Dimensions de l'appareil.....	27
Base de données EPREL.....	27
Classe climatique.....	28
Émission acoustique de l'appareil.....	28
Écran en mode affichage.....	28
Mode de réglage.....	28
Activation du mode de réglage.....	28
Réglage de l'horloge temps réel.....	29
Modification du réglage de la température.....	29
Activation manuelle de la fonction de dégivrage.....	29
États de fonctionnement non conformes.....	29

Arrêt de l'appareil.....	30
Mise en marche de l'appareil.....	30
Éclairage intérieur.....	30
Nettoyage.....	30
Retrait des couvercles.....	30
Mise en place des couvercles.....	31
Retrait des grilles et des plaques de fond.....	31
Nettoyage de l'intérieur.....	32
Mise en place des grilles et des plaques de fond.....	33
Changement des supports de fixation.....	35
S.A.V.....	36
Mise hors service de l'appareil.....	36
Protection de l'environnement.....	36
Informations supplémentaires :.....	36

Description de l'appareil

Repère d'empilage

Ne pas remplir l'appareil au-delà du repère d'empilage .

Éclairage intérieur (barres d'éclairage LED)

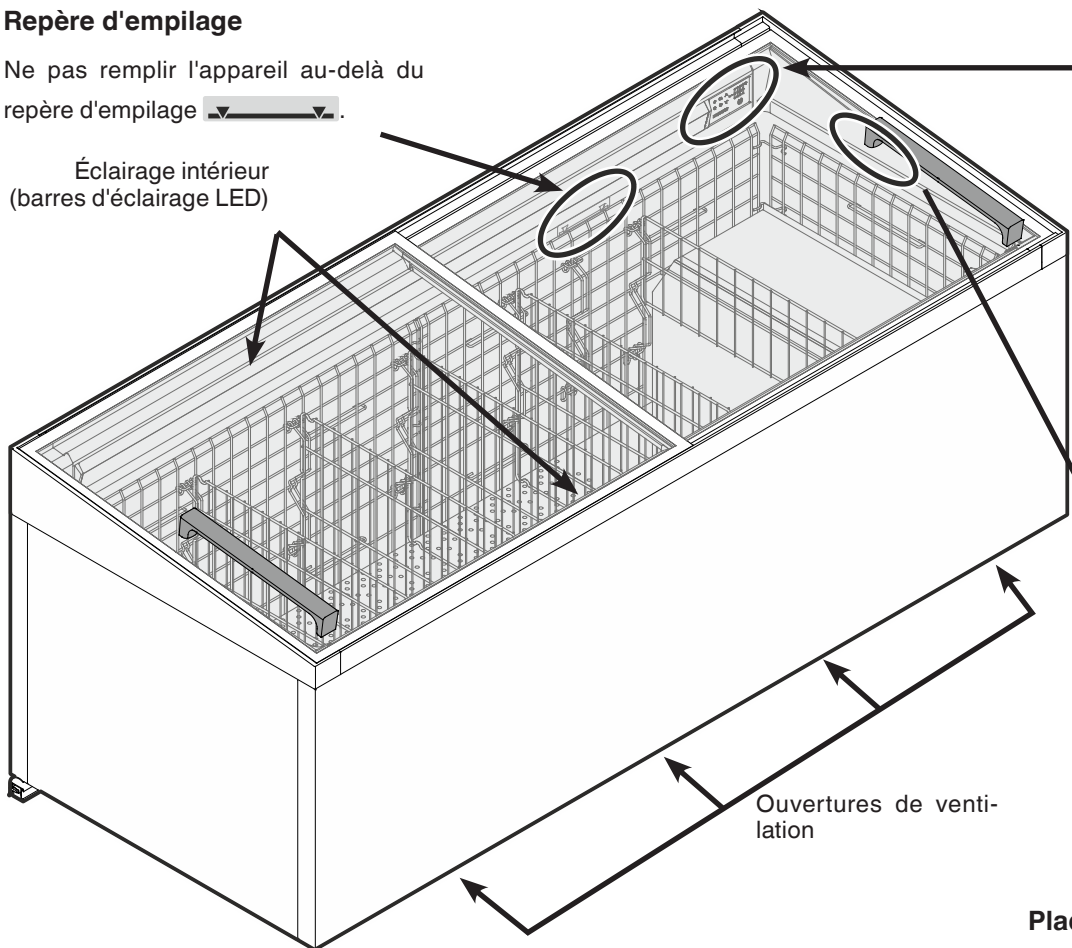

Écran de commande et de contrôle

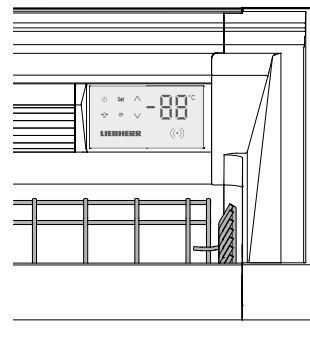

Ouvertures de ventilation

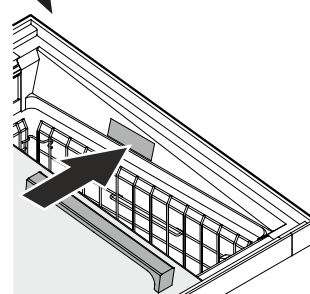

Remarque importante

Ne pas obstruer les ouvertures de ventilation à l'avant de l'appareil !

Plaquette signalétique S.A.V.

En cas de défaut de l'appareil, communiquer ces informations au S.A.V.

Modell: ST 9999 Index 99/ E99
 Service-Nr./No. Service: 9999999-00
 Serien-Nr.: 99.999.999.9

Recommandations et consignes de sécurité

- Contacter le fournisseur si, après déballage, vous constatez sur votre appareil des dommages dus au transport. **Ne pas mettre l'appareil en marche !**
- En cas de panne, mettre l'appareil hors service. Mettre hors circuit le fusible branché en amont de l'appareil. Déplacer les aliments dans d'autres appareils.
- Afin d'éviter tout risque pour les utilisateurs de l'appareil, les réparations et interventions ne doivent être effectuées que par un Service Après Vente agréé. Cette consigne s'applique également au remplacement du câble d'alimentation.
- Ne pas manipuler de flammes vives ou de sources d'allumage à l'intérieur de l'appareil. Lors du transport et du nettoyage de l'appareil, il convient de veiller à ne pas endommager le circuit frigorifique. En cas de dommages, tenir l'appareil éloigné de toute source d'allumage et bien aérer la pièce.
- Éviter le contact permanent de la peau avec des surfaces froides ou des produits réfrigérés/surgelés. Cela est susceptible de provoquer des douleurs, une sensation d'engourdissement et des gelures. En cas de contact prolongé de la peau, prévoir les mesures de protection nécessaires, comme par ex. l'usage de gants.
- Ne pas conserver dans l'appareil des aliments dont la date limite est dépassée. Leur consommation peut entraîner des intoxications alimentaires.
- Ne pas conserver de matières explosives ni de produits en bombe à gaz propulseur inflammable dans l'appareil. En cas de fuite, ces gaz risquent de s'enflammer au contact d'éléments électriques de votre appareil.
- Ne pas utiliser d'appareils électriques à l'intérieur de l'appareil.
- L'appareil a été conçu pour être placé dans des locaux fermés. Ne pas exploiter l'appareil dehors ou dans des endroits humides non à l'abri de projections d'eau.
- Les barres d'éclairage LED situées dans l'appareil servent d'éclairage à l'intérieur de l'appareil. Elles ne sont pas destinées à l'éclairage de pièces.
- Il est interdit de poser des objets sur l'appareil et de soumettre les couvercles coulissants en verre à un poids quelconque, sous peine d'endommager les couvercles.

- Pour le dégivrage, n'utiliser aucun système mécanique ou d'autres moyens artificiels que ceux qui sont recommandés par le fabricant.
- Ne pas obstruer les ouvertures de ventilation.

Conseil pour l'élimination de l'emballage

AVERTISSEMENT

Risque d'étouffement avec les films et matériaux d'emballage !

Ne pas laisser les enfants jouer avec les matériaux d'emballage.

Éliminer l'emballage conformément aux dispositions réglementaires en vigueur.

Domaine d'utilisation de l'appareil

L'appareil convient à la **conservation d'aliments déjà réfrigérés** s'il fonctionne en mode réfrigération.

L'appareil convient exclusivement à la **conservation d'aliments déjà congelés** s'il fonctionne en mode congélation.

L'appareil ne convient pas à la congélation d'aliments.

Une utilisation abusive de l'appareil peut entraîner l'endommagement des produits stockés ou leur altération.

Dimensions de l'appareil

	Largeur [mm]	Hauteur [mm]	Profondeur [mm]
STEs 772/752	1800	840	850
STEm 872/852	1800	890	850
STs 872/852	2100	840	850
STm 972/952	2100	890	850
STs 1072/1052	2500	840	850
STm 1172/1152	2500	890	850

Base de données EPREL

À partir du 1^{er} mars 2021, les informations relatives à l'étiquetage énergétique et aux exigences d'écoconception seront consultables dans la base de données sur les produits européenne (EPREL). Pour accéder à la base de données sur les produits, rendez-vous sur <https://eprel.ec.europa.eu/>. Il vous sera alors demandé de saisir la référence du modèle. La référence du modèle figure sur la plaquette signalétique.

Classe climatique

La classe climatique [X] indique les conditions ambiantes dans lesquelles l'appareil peut fonctionner en toute sécurité.

La classe climatique [Y] et la classe de température [Z] définissent les plages de température max. pour un fonctionnement optimal des appareils.

La classe climatique est indiquée sur la plaquette signalétique.

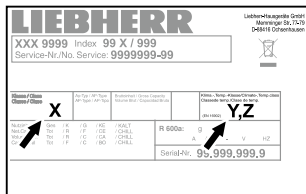

[X] Classe climatique	Température ambiante maxi.	Hygrométrie relative maxi.
3	25 °C	60 %
4	30 °C	55 %
5	40 °C	40 %
7	35 °C	75 %

La température ambiante minimale autorisée au lieu d'installation est de 10 °C.

[Y] Classe climatique	Température [°C]	Degré hygrométrique [%]
0	20	50
1	16	80
8	24	55
2	22	65
3	25	60
6	30	55
6	27	70
5	40	40
7	35	75

Réglage des températures recommandé :

[Z] Classe de température	Réglage de température [°C]
L1	-18
L2	-18
L3	-15
M0	+4
M*	6
M1	+5
M2	+7
H1	+10
H2	+10

Émission acoustique de l'appareil

Le niveau sonore durant le fonctionnement de l'appareil est inférieur à 70 dB(A) (puissance sonore rel. 1 pW).

Cet appareil est conforme aux prescriptions de sécurité applicables et satisfait ainsi aux prescriptions définies par les directives UE 2014/30/EU et 2006/42/EG.

Écran en mode affichage

Après la mise en service par l'équipe de techniciens, l'écran est en mode affichage.

L'affichage indique la température actuelle à l'intérieur de l'appareil.

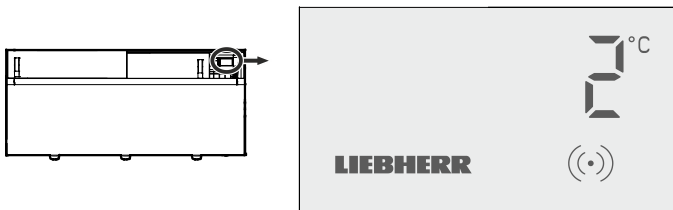

Remarque importante

Mode réfrigération

Attendre impérativement que l'affichage indique 7 °C avant de mettre les produits dans l'appareil.

Mode congélation

Attendre impérativement que l'affichage indique -18 °C avant de mettre les produits dans l'appareil.

Mode de réglage

La clé de déverrouillage fournie est indispensable pour activer le mode de réglage.

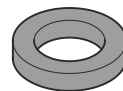

Activation du mode de réglage

- À l'aide de la clé de déverrouillage, toucher le point d'activation sur l'écran.

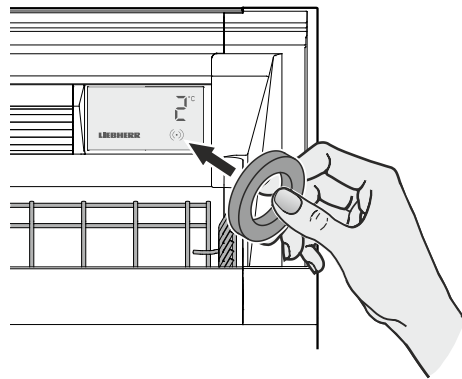

Une alarme sonore retentit pendant 1 seconde.

Les symboles de commande s'affichent.

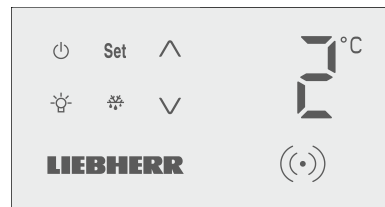

Remarque

En l'absence de pression de touche pendant 2 minutes, l'électronique repasse automatiquement en mode affichage.

Réglage de l'horloge temps réel

- Activer le mode de réglage avec la clé de déverrouillage 
- Appuyer sur la touche **Set** pendant 5 secondes. Affichage = **R**
- Appuyer sur **∇**. Affichage = **tt**
- Appuyer sur **Set**. Affichage = **hh ↔ 00**
- Régler les heures à l'aide des touches **∇** **∧**.
- Appuyer sur **Set**. Affichage = **rr ↔ 00**
- Régler les minutes à l'aide des touches **∇** **∧**.
- Appuyer sur **Set**. Le nouveau réglage est enregistré.

L'électronique repasse en mode affichage.

- Appuyer sur la touche **Set** pendant 5 secondes. Affichage = **R**
- Appuyer sur **∇**. Affichage = **tt**
- Appuyer sur **∇**. Affichage = **dt**
- Appuyer sur **Set**. Affichage = **yr ↔ 00**
- Régler l'année à l'aide des touches **∇** **∧**.
- Appuyer sur **Set**. Affichage = **rr ↔ 00**
- Régler le mois à l'aide des touches **∇** **∧**.
- Appuyer sur **Set**. Affichage = **dy ↔ 00**
- Régler le jour à l'aide des touches **∇** **∧**.
- Appuyer sur **Set**. Le nouveau réglage est enregistré.

L'électronique repasse en mode affichage.

Modification du réglage de la température

La température de consigne est réglée à 1 °C.

Un réglage à +1°C à 7°C ou -18°C à -23°C est possible.

Selon la version du client, différentes plages de régulation peuvent être bloquées ou débloquées.

Effectuer les opérations suivantes :

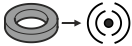
- Activer le mode de réglage avec la clé de déverrouillage 

La température actuelle à l'intérieur de l'appareil s'affiche.

- Appuyer sur **∧** → **7** clignote.
- Appuyer sur **∇** → **1** clignote.
- Appuyer sur **∇** → **-18** clignote.
- Appuyer sur **∇** → **-23** clignote.
- À la valeur souhaitée, appuyer sur **Set**. Le nouveau réglage est enregistré.

L'électronique repasse en mode affichage.

Remarque

Pour modifier à nouveau la valeur de réglage de la température, répéter ces opérations.

Selon la température souhaitée, appuyer sur la touche **∇** ou **∧**.

Activation manuelle de la fonction de dégivrage

Le dégivrage de l'appareil est automatique.

En cas de température ambiante et d'hygrométrie élevées, une formation de givre accrue est possible sur les parois intérieures de la cuve.

Dans ce cas, activer manuellement la fonction de dégivrage.



Remarque

En mode refroidissement, le dégivrage automatique est désactivé et ne peut pas être lancé manuellement.

Dégivrage :

- Sortir les produits réfrigérés de l'appareil.
- Arrêter l'appareil.

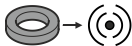
Effectuer les opérations suivantes :

- Activer le mode de réglage avec la clé de déverrouillage 
- Appuyer sur  →  clignote.
- Appuyer sur **Set**. Le processus de dégivrage commence.

L'électronique repasse en mode affichage.

La LED  est allumée jusqu'à la fin du processus de dégivrage.

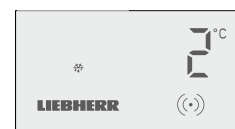

États de fonctionnement non conformes

En cas d'états de fonctionnement non conformes ou de défaillance de l'appareil, le symbole clé de déverrouillage (point) clignote.

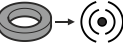

Effectuer les opérations suivantes :

- Activer le mode de réglage avec la clé de déverrouillage 

Une **valeur de température qui clignote** ou un **code d'erreur** apparaît sur l'écran.

Mesure à prendre si l'affichage de la température clignote et si la température dans l'appareil est trop élevée

- Vérifier d'abord que les couvercles de l'appareil étaient bien fermés.

Aucune autre mesure n'est nécessaire si la température diminue à nouveau après avoir refermé les couvercles.

Si, après 10 minutes env., aucune diminution de la température n'est constatée :

- Déplacer immédiatement les produits dans d'autres appareils.
- Contacter le S.A.V.

Mesure à prendre si l'affichage de la température clignote et si la température dans l'appareil est trop basse

Appareil en mode réfrigération

- Déplacer **immédiatement** les produits dans d'autres réfrigérateurs.
- Contacter le S.A.V.

Appareil en mode congélation

- Déplacer les produits dans d'autres congélateurs.
- Contacter le S.A.V.

Mesure à prendre si un code d'erreur s'affiche

Code d'erreur F1, F2, F4 ou F5

La sonde de température dans l'appareil est défectueuse.

Mesure à prendre

- Contacter le S.A.V.

Les produits peuvent rester dans l'appareil car la température est garantie grâce au fonctionnement de secours de l'appareil.

Code d'erreur Ht

La température à l'intérieur de l'appareil est trop élevée (chaude).

Mesure à prendre

- Déplacer immédiatement les produits dans d'autres appareils.
- Contacter le S.A.V.

Code d'erreur nA



Une coupure de courant s'est produite.

Mesure à prendre

- Appuyer sur **Set** → La température la plus élevée (la plus chaude) pendant la coupure de courant s'affiche.

- Déterminer selon l'importance de l'augmentation de température si les produits peuvent être utilisés.

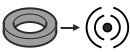
Arrêt de l'appareil

- Activer le mode de réglage avec la clé de déverrouillage  → 
- Appuyer sur la touche  pendant 5 secondes.

L'affichage de la température s'éteint.

L'éclairage intérieur s'éteint.

Le symbole clé de déverrouillage (point) reste allumé pour signaler que l'appareil est raccordé électriquement.





Remarque importante

Si l'appareil est mis à l'arrêt à l'aide de la touche , le système frigorifique est certes hors circuit, mais l'appareil n'est pas complètement hors service.

Mettre impérativement l'appareil hors service avant de procéder au nettoyage. Désactiver le fusible !

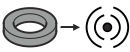
Mise en marche de l'appareil

- Activer le mode de réglage avec la clé de déverrouillage  → 
- Appuyer sur la touche .

L'affichage indique la température actuelle réelle à l'intérieur de l'appareil.

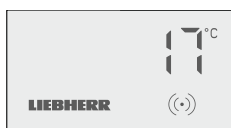



Éclairage intérieur

(selon équipement)

Allumer et éteindre l'éclairage intérieur selon les besoins.

Allumage de l'éclairage intérieur

- Activer le mode de réglage avec la clé de déverrouillage  → 

- Appuyer sur  →  clignote.

- Appuyer sur **Set**. L'éclairage intérieur est allumé.

Remarque

Répéter ces opérations pour éteindre l'éclairage intérieur.

Éclairage	
Classe d'efficacité énergétique ¹	Source lumineuse
STs 872, STm 972: Ce produit contient une source lumineuse de la classe d'efficacité énergétique E	LED
STs 1072, STEs 772, STm 1172: Ce produit contient une source lumineuse de la classe d'efficacité énergétique F	LED
STEm 872: Ce produit contient une source lumineuse de la classe d'efficacité énergétique G	LED

¹ L'appareil peut contenir des sources lumineuses de différentes classes d'efficacité énergétique. La classe d'efficacité énergétique la plus basse est indiquée.

Nettoyage

Le nettoyage de l'appareil doit seulement être effectué par du personnel autorisé ayant reçu des instructions correspondantes.

Nettoyer l'appareil au moins 2 fois par an !

Pour le nettoyage, ne pas utiliser d'appareils de nettoyage à vapeur ! Risques d'endommagement et de blessure.

Ne pas utiliser de nettoyeurs contenant de l'acide, fortement alcalins ou abrasifs !

Ne pas utiliser de solvants chimiques !

Ne pas utiliser de chiffons de nettoyage ou d'éponges abrasifs.

Nettoyer la zone de l'écran électronique uniquement à l'aide d'un chiffon humide. Veiller à ce que l'humidité ne pénètre pas dans les parties électriques.

Mettre impérativement l'appareil hors service avant de procéder au nettoyage. Désactiver le fusible !

Retrait des couvercles

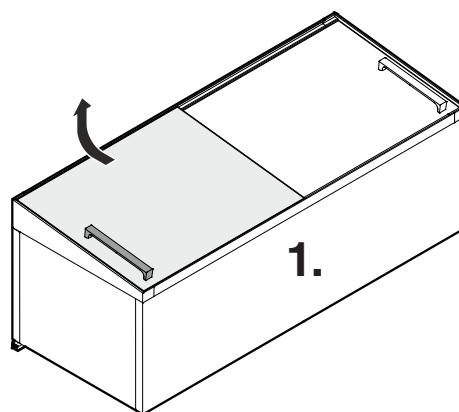

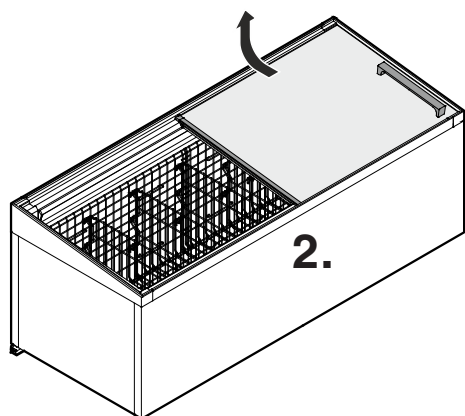

- Nettoyer les surfaces vitrées au produit nettoyant pour vitres. Nettoyer les poignées et les baguettes en plastique à l'eau et au produit vaisselle. Sécher ensuite les couvercles.

Mise en place des couvercles

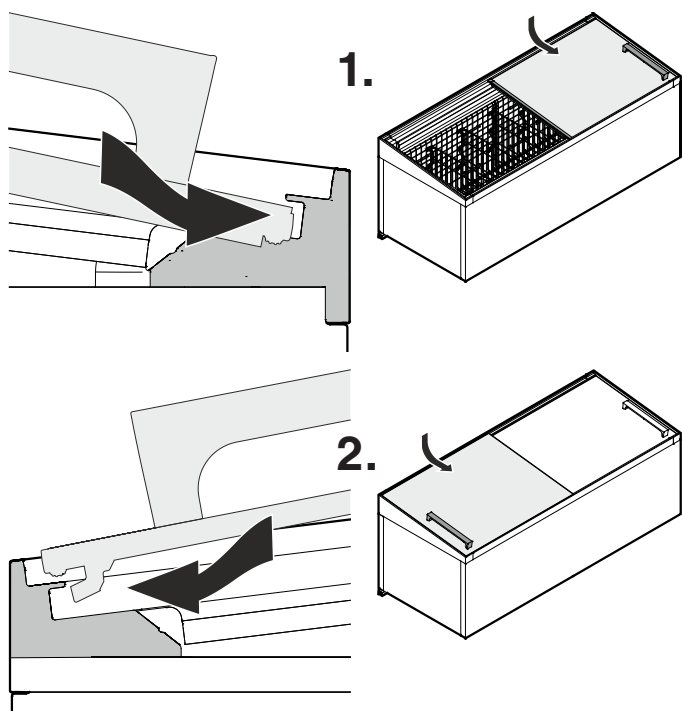

Retrait des grilles et des plaques de fond

- Retirer les grilles et les plaques de fond dans l'ordre indiqué ci-après.

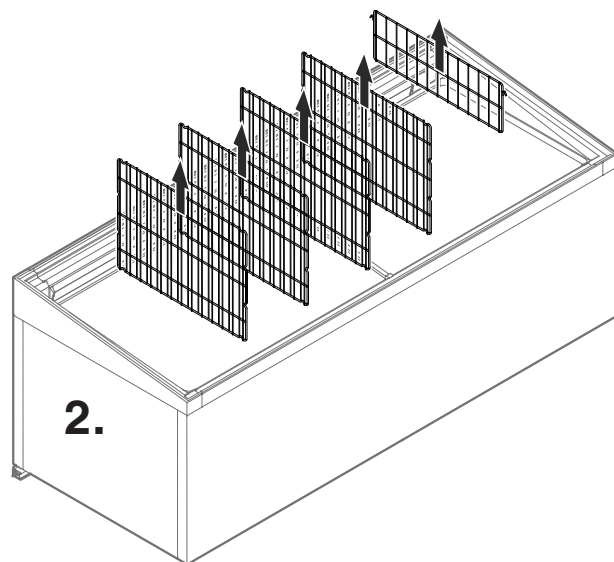
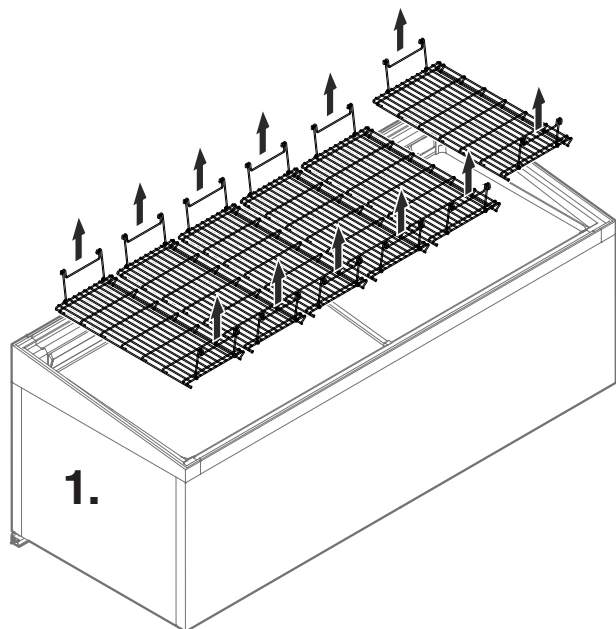

Démontage des séparations intermédiaires en cas de manque de place à cause d'une superstructure

- Décrocher un support de fixation,
- le placer sur la séparation intermédiaire,
- tirer la séparation intermédiaire en la tournant sur le côté.

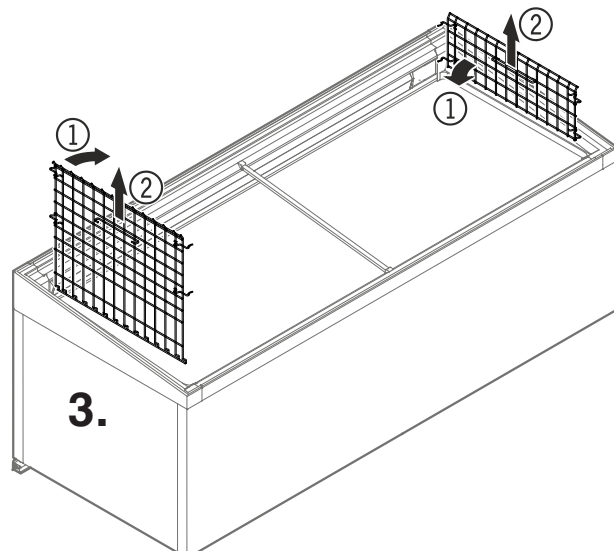
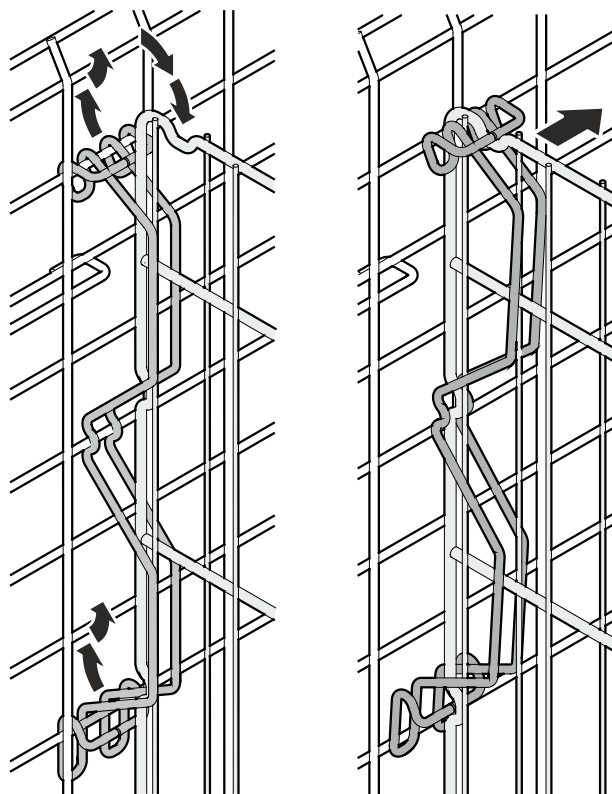

Nettoyage de l'intérieur

- Sur les parois intérieures de la cuve, retirer les dépôts de givre à l'aide de la raclette fournie.

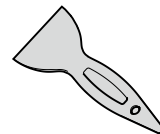

- Nettoyer les parois intérieures de la cuve.

- Nettoyer la totalité de la gouttière d'écoulement d'eau de dégivrage.

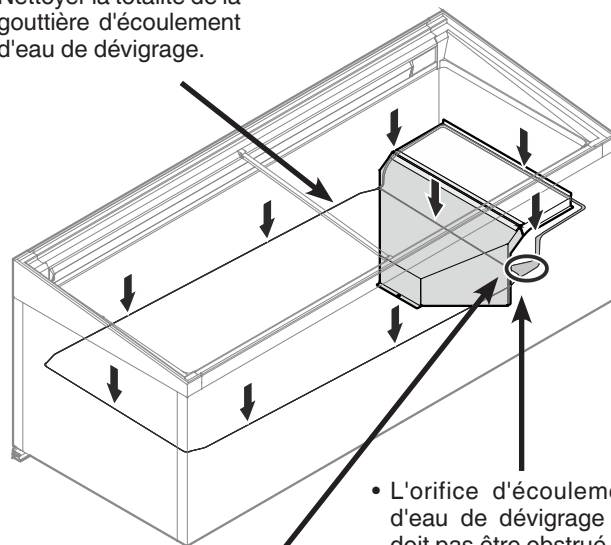

- L'orifice d'écoulement d'eau de dégivrage ne doit pas être obstrué.

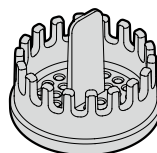

- Nettoyer le filtre..

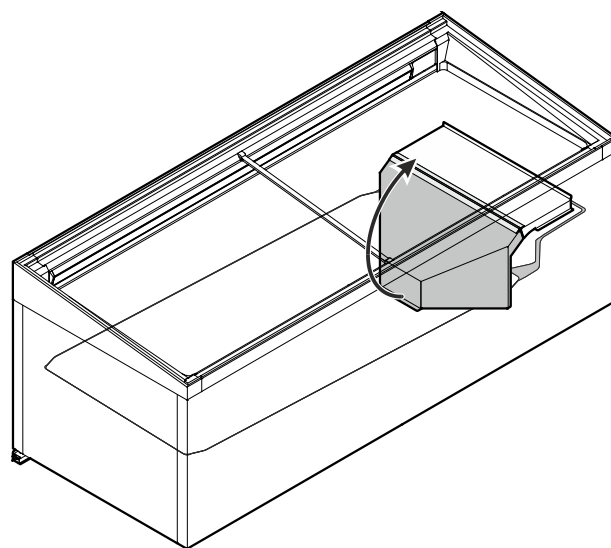

- Relever le cache du ventilateur et nettoyer la gouttière d'écoulement d'eau de dégivrage située en dessous.

AVERTISSEMENT

Risque de décharge électrique et de dysfonctionnement de l'appareil !

Veiller à ne pas endommager le câble sous le cache du ventilateur.

- Sécher l'intérieur de l'appareil.

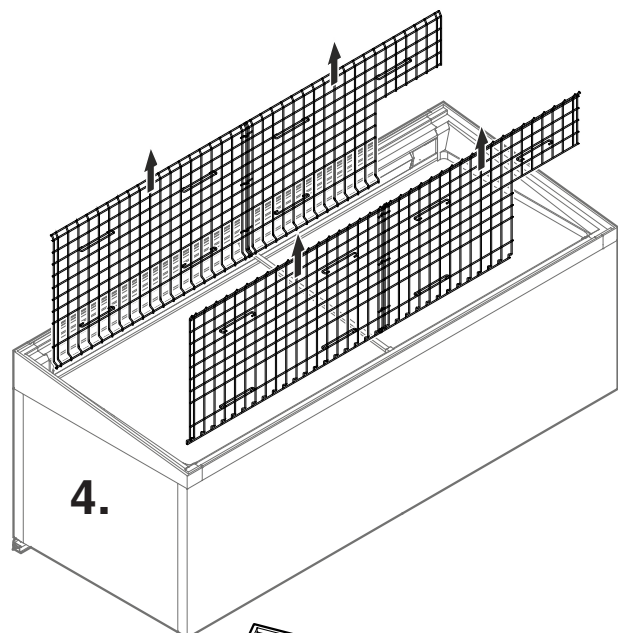

4.

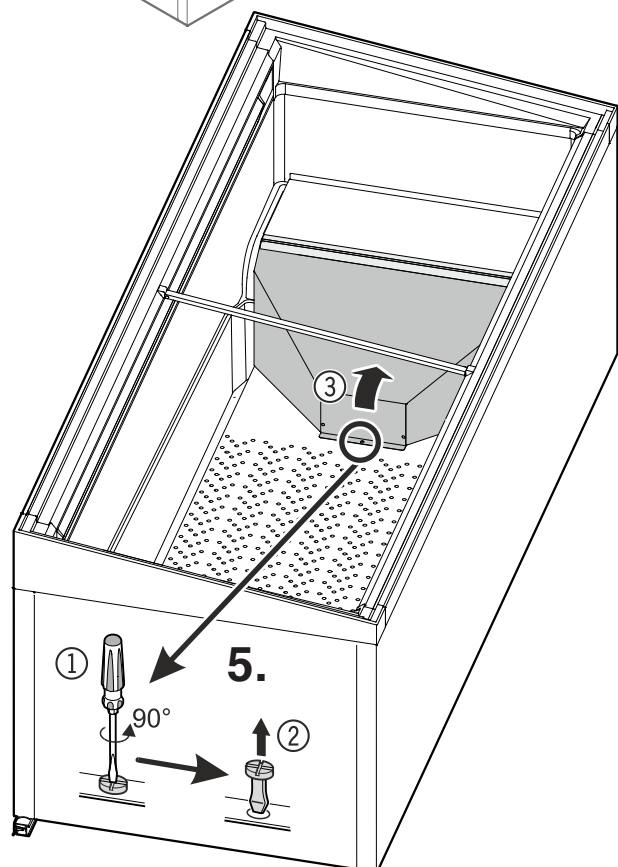

5.

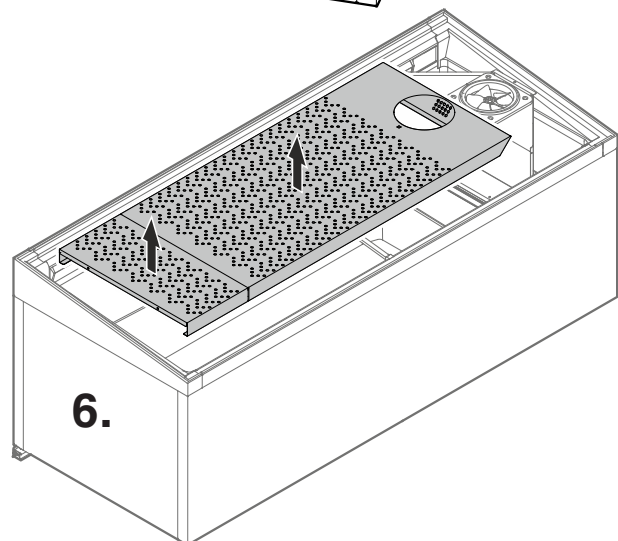

6.

- Nettoyer les grilles et les plaques de fond à l'eau et au produit vaisselle, puis les sécher.

Mise en place des grilles et des plaques de fond

1. Insérer les plaques de fond.

Toujours mettre à gauche la partie la plus courte.

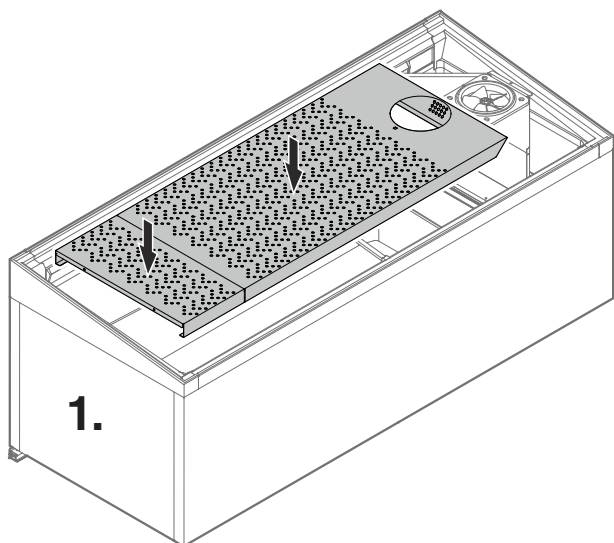

2. Rabattre le cache du ventilateur.

Faire coulisser la plaque de fond de sorte que les ouvertures rectangulaires coïncident parfaitement. De par le haut, enfoncer le pivot dans l'ouverture.

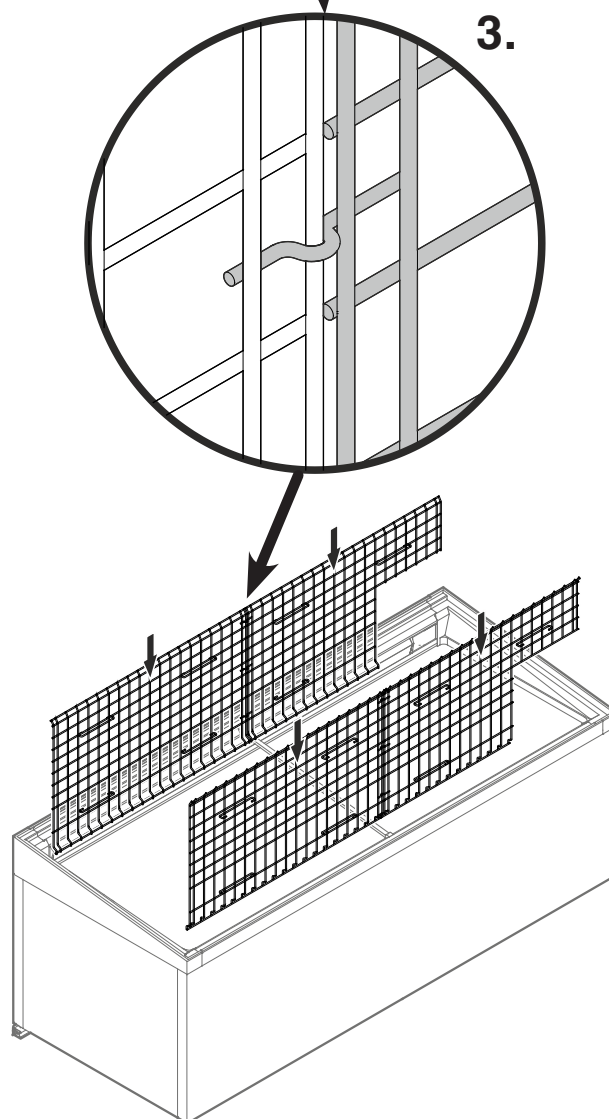
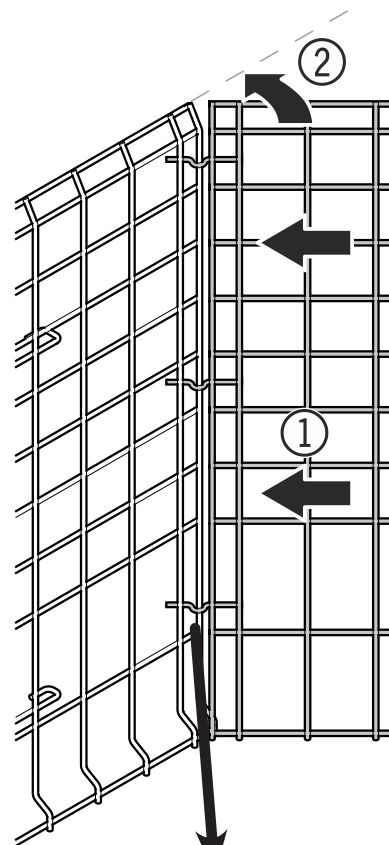
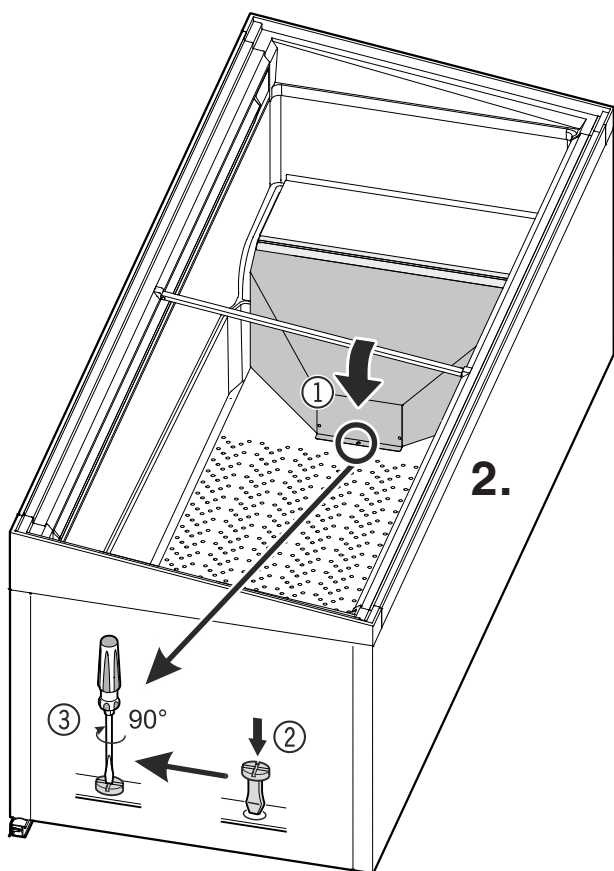

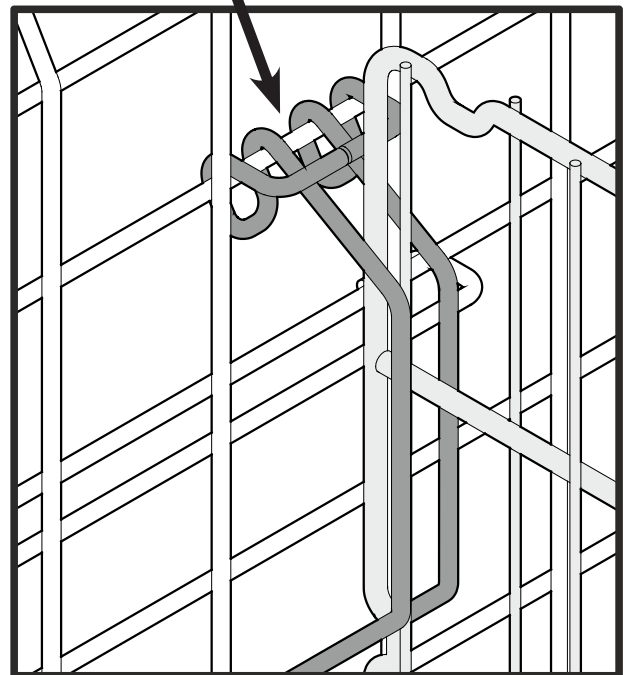
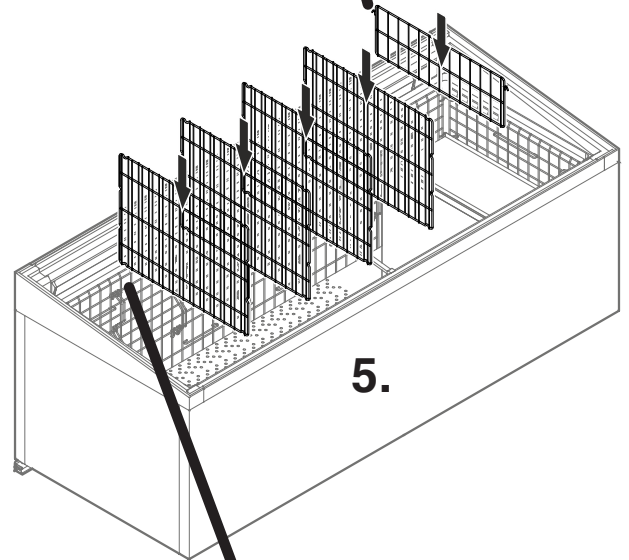
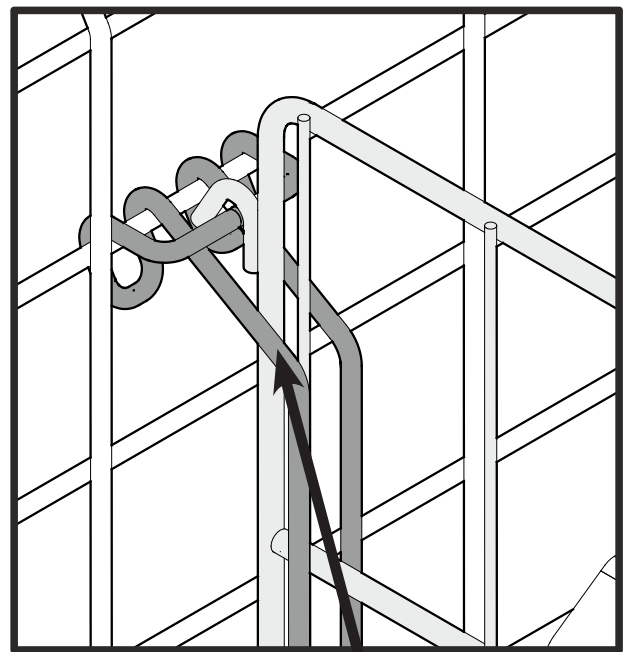
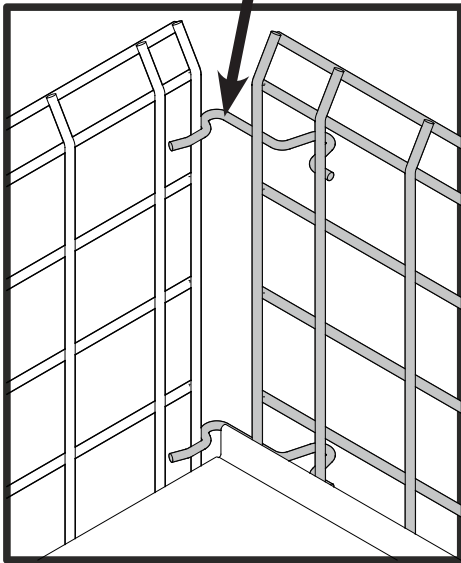
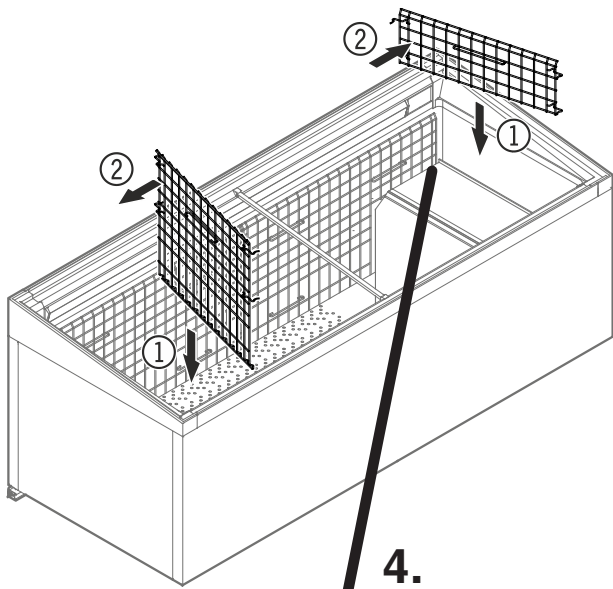

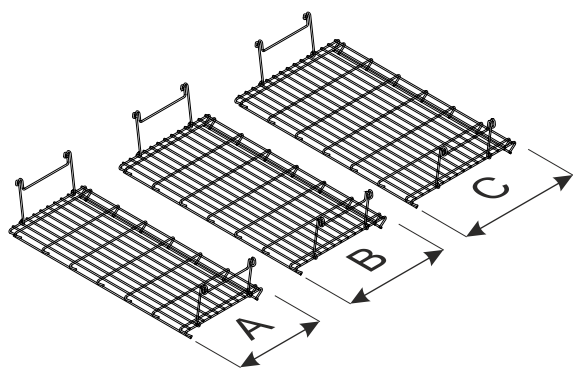

6.

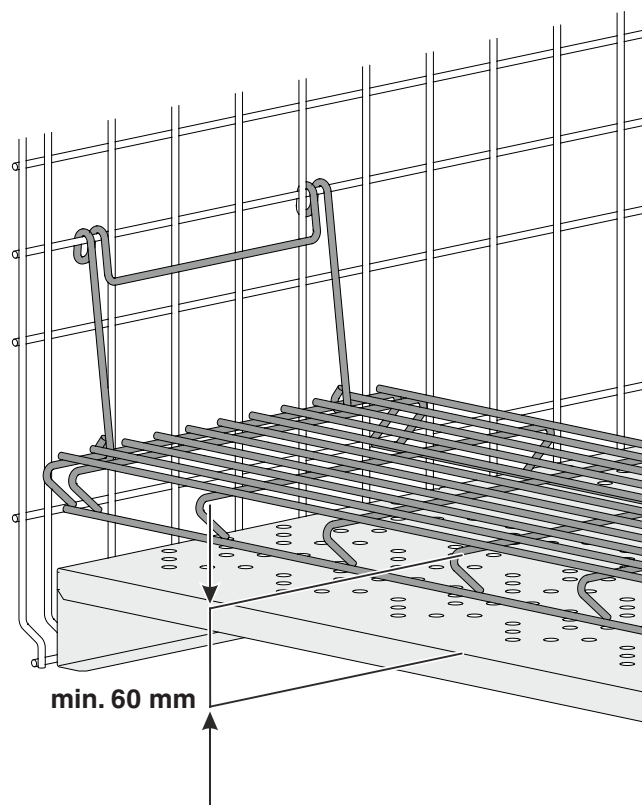
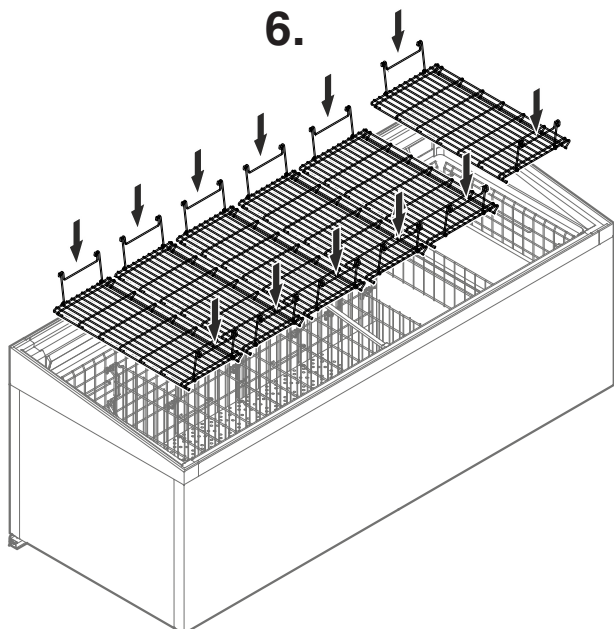

min. 60 mm

Remarque importante

Les grilles de support doivent être mises en place !
Ne conserver aucun aliment sur les plaques de fond.

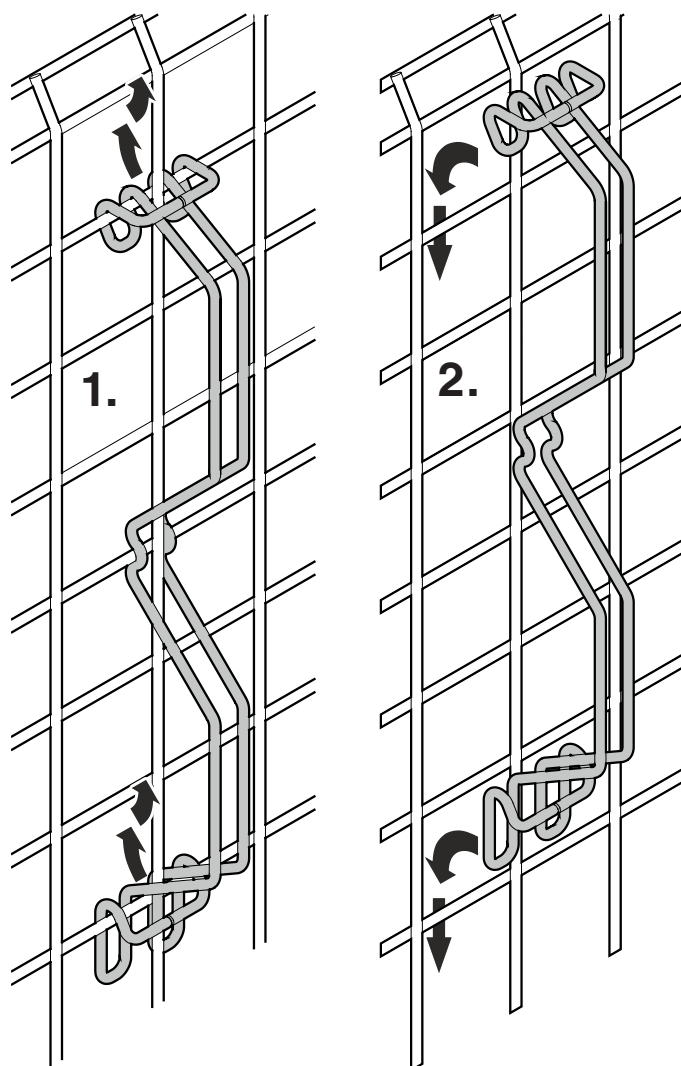
Changement des supports de fixation**ATTENTION****Charge excessive !**

Dommages matériels.

La charge maximale par grille intermédiaire est de 31 kg.

Largeur grille intermédiaire	mm
A	280
B	330
C	380

Largeur coffre [mm]	[pièces] x [largeur grille intermédiaire]
1800	3 x A
	2 x B
2100	4 x A
	2 x B
	1 x A
	4 x C
2500	5 x A
	1 x C
	1 x C
	4 x A
	2 x B
D'autres combinaisons sont possibles	

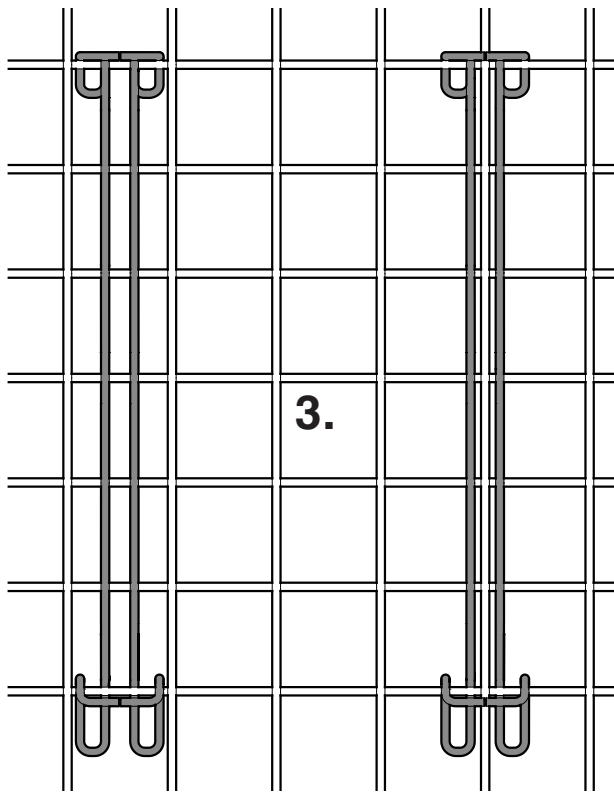

Informations supplémentaires :

- Une température correcte permet de conserver les aliments plus longtemps et d'éviter ainsi un gaspillage inutile.
- Si le condenseur à serpentin n'est pas nettoyé une fois par an, l'efficacité de l'appareil sera fortement diminuée.
- La période pendant laquelle les pièces de rechange nécessaires à la réparation de l'appareil de réfrigération disposant d'une fonction de vente directe sont disponibles est de 10 ans.
- La durée minimale de la garantie de l'appareil de réfrigération disposant d'une fonction de vente directe offerte par le fabricant, l'importateur ou le mandataire est de deux ans.

S.A.V.

Si une panne se produit sur l'appareil :

- Déplacer dans d'autres appareils les produits qui s'y trouvent.
- Arrêter l'appareil.
Voir le chapitre **Arrêt de l'appareil**.
- Débrancher l'appareil > désactiver le fusible.
- Contacter le S.A.V et communiquer les données de l'appareil.

Les données de l'appareil figurent sur la plaquette signalétique S.A.V.

L'emplacement de la plaquette signalétique S.A.V. est précisé au chapitre **Description de l'appareil**.

Mise hors service de l'appareil

Si l'appareil est mis hors service pour une durée prolongée :

Désactiver le fusible.

Nettoyer l'appareil et laisser les couvercles de l'appareil ouverts afin d'éviter la formation d'odeurs.

Protection de l'environnement

L'appareil contient des matériaux de valeur et est à amener à un lieu de recyclage spécial.



L'élimination d'anciens appareils est à réaliser correctement en respectant les prescriptions et lois locales en vigueur.

Veiller à ne pas endommager le circuit frigorifique de l'appareil lors du transport pour empêcher au réfrigérant y contenu (indications sur la plaquette signalétique) et à l'huile de s'échapper accidentellement.



Liebherr Hausgeräte Lienz GmbH

Dr.-Hans-Liebherr-Strasse 1

A-9900 Lienz

Österreich

www.liebherr.com

