

Használati utasítás

Kombinált fagyasztós hűtőszekrény

Üzembe helyezés előtt olvassa el a használati utasítást

138. oldal

HU

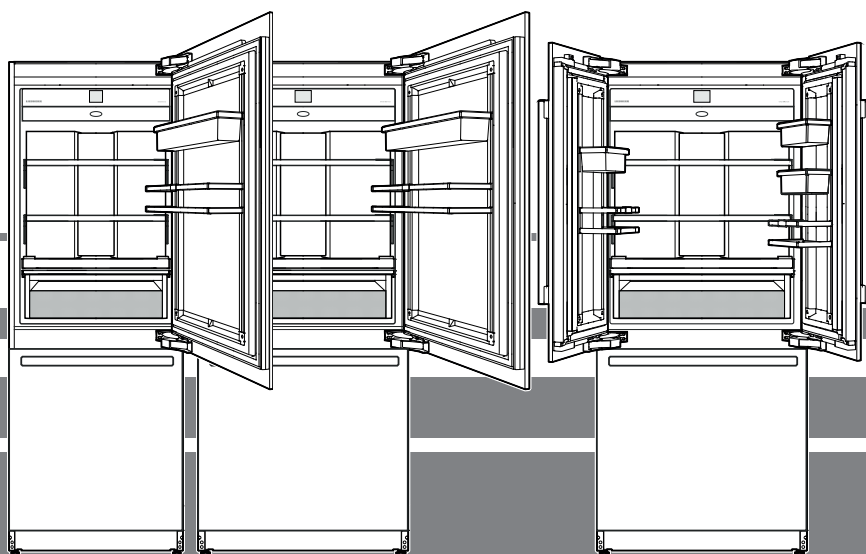

7080 406-01

ECBN 94 / ECBN 96 / ECBN.. 97.. / ECBN.. 99..

LIEBHERR

Tartalom

A figyelmeztetések besorolása	138
A készüléken található jelek:	138
Biztonsági útmutatások és figyelmeztetések	139
Az ártalmatlanításra vonatkozó útmutatások	140
EPREL-adatbázis:	140
A készülék alkalmazási területe	140
Klímaosztály	140
A készülék leírása	141
Kezelőmező	142
Gyors hozzáférés információkhoz	142
A készülék bekapcsolása	142
Főmenü	143
A hőmérséklet beállítása	144
A hőmérséklet beállítása (hűtőrész)	144
A hőmérséklet beállítása (fagyasztórész)	145
A hőmérséklet beállítása (BioFresh-Plus rész)	145
SuperCool	146
SuperFrost	147
A lefagyasztásra vonatkozó útmutatások	147
Az IceMaker-re vonatkozó biztonsági útmutatások és figyelmeztetések	148
Az IceMaker leírása	148
Az IceMaker bekapcsolása	148
Az IceMaker kikapcsolása	149
Az IceMaker átkapcsolása maximális jégkészítésre	149
PartyMode	150
HolidayMode	150
SabbathMode	151
A készülék kikapcsolása	151
Karbantartási jelzés	152
A karbantartás megerősítése	152
Setup menü	153
SmartDeviceBox (nincs minden országban mellékelve)	155
A SmartDevice kijelző leírása	155
Riasztási üzenetek	156
Felszereltség	159
Vízadagoló	159
BioFresh-Plus rész	160
Tisztítás	160
Karbantartási menü	162
Karbantartás	163
Kiegészítő funkciók	166
Energiatakarékosság	171
Zavarok	171
Üzemen kívül helyezés	171

A figyelmeztetések besorolása

 VESZÉLY!	olyan közvetlenül veszélyes helyzetet jelöl, amelynek következménye halál vagy súlyos testi sérülés, amennyiben nem kerülik el.
 FIGYELMEZTETÉS!	olyan veszélyes helyzetet jelöl, amelynek következménye halál vagy súlyos testi sérülés lehet, amennyiben nem kerülik el.
 VIGYÁZAT!	olyan veszélyes helyzetet jelöl, amelynek következménye könnyű vagy közepes testi sérülés lehet, amennyiben nem kerülik el.
FIGYELEM	olyan veszélyes helyzetet jelöl, amelynek következménye dologi kár lehet, amennyiben nem kerülik el.
Útmutatás	hasznos tudnivalókat és tippeket jelöl.

A készüléken található jelek:

	A jel a kompresszoron helyezkedhet el. A kompresszorban található olajra vonatozik, és a következő veszélyre utal: lenyelve vagy a légutakba jutva halált okozhat. Ez az utasítás csak az újrahasznosításnál bír jelentőséggel. Normál üzemeltetés során semmilyen veszély nem áll fenn.
	A jel a kompresszoron található, és a tűzveszélyes anyagok által jelentett veszélyt jelöli. Ne távolítsa el a matricát.
	A készülék hátoldalán ilyen vagy ehhez hasonló matrica található. Arra utal, hogy az ajtóban és/vagy a házban vákuumos szigetelőpanelek (VIP) vagy perlitpanelek találhatóak. A megjegyzés csak az újrahasznosítás szempontjából lényeges. Ne távolítsa el a matricát.

Útmutatás

Valamennyi típus és modell folyamatos fejlesztés alatt áll. A gyártó fenntartja magának a jogot, hogy változtatásokat eszközöljön a formán, a felszereltségen és a technológián.

Biztonsági útmutatások és figyelmeztetések

- **FIGYELMEZTETÉS:** Ne zárja le a készülék házán vagy a beépített házon lévő szellőzőnyílásokat.
- **FIGYELMEZTETÉS:** A leolvasztás gyorsítása érdekében ne használjon a gyártó ajánlásától eltérő mechanikus berendezéseket vagy más eszközöket.
- **FIGYELMEZTETÉS:** Ne rongálja meg a hűtőkört.
- **FIGYELMEZTETÉS:** Ne üzemeltessen olyan elektromos készüléket a hűtőrekeszben, amely nem felel meg a gyártó által ajánlott típusnak.
- **FIGYELMEZTETÉS:** A hálózati kábel a készülék felállítása során nem sérülhet meg.
- **FIGYELMEZTETÉS:** Elosztókat, valamint más elektromos készülékeket (mint pl. halogén trafókat) nem szabad a készülékek hátulján elhelyezni és üzemeltetni.
- **FIGYELMEZTETÉS:** Sérülésveszély elektromos áramütés által! A burkolat alatt feszültség alatt álló elemek találhatóak. A belső LED világítást csak az ügyfélszolgálattal vagy megfelelően képzett szakemberrel cseréltesse ki, vagy javíttassa meg.
- **FIGYELMEZTETÉS:** Sérülésveszély a LED lámpa által. A LED világítás fényintenzitása az RG 2 kockázati csoportnak felel meg. Ha a borítás meghibásodott: közvetlen közletről ne nézzenek optikai lencsékkel közvetlenül a világításba. Ellenkező esetben a szem megsérülhet.
- **FIGYELMEZTETÉS:** Ezt a készüléket a használati utasításnak (beépítési utasításnak) megfelelően kell rögzíteni a hiányos stabilitásból fakadó veszélyek kizárása érdekében.
- A lábazatot, fiókokat, ajtókat stb. ne használja fellépőként vagy letámasztáshoz.
- A jelen készüléket legalább 8 éves gyermekek, valamint csökkent fizikai, érzékszervi vagy mentális képességű személyek akkor használhatják, ha felügyelet alatt állnak, vagy a készülék biztonságos használatával kapcsolatban eligazításban részesültek, és megértették az ebből eredő veszélyeket. Gyermekek nem játszhatnak a készülékkel. A tisztítást és a felhasználói karbantartást nem végezhetik olyan gyermekek, akik nem állnak felügyelet alatt. A 3 és 8 év közötti gyermekek végezhetnek be- és kirakodást a készüléknél.
- Ne tároljon a készülékben robbanóképes anyagokat, például éghető hajtógázas aeroszolos palackot.
- A személyi sérülések és dologi károk elkerülése érdekében a készüléket négy személynek kell kicsomagolnia és felállítania.
- Kicsomagolás után ellenőrizze, nem sérült-e meg a készülék. Sérülések esetén vegye fel a kapcsolatot a szállítóval. Ne csatlakoztassa a készüléket a feszültségellátáshoz.
- Kerülni kell a bőr hosszabb ideig tartó érintkezését hideg felületekkel (pl. hűtött/fagyasztott áru). Szükség esetén tegyen óvintézkedéseket (pl. kesztyű).
- Ne fogyasszon túltárolt élelmiszereket, ezek ételmérgezést okozhatnak.
- A készülék javítását vagy beavatkozásokat a készüléken kizárólag a ügyfélszolgálattal vagy képzett szakemberrel végeztessen. Ugyanez érvényes a hálózati csatlakozóvezeték cseréjére is.
- A készülék javítását vagy beavatkozásokat a készüléken kizárólag láthatóan kihúzott hálózati csatlakozódugasz mellett végezzen.
- A készüléket kizárólag a használati utasítás szerint szerelje fel, csatlakoztassa és ártalmatlanítsa.
- Zavar esetén húzza ki a hálózati csatlakozódugaszt vagy kapcsolja le a biztosítékot.
- A hálózati kábelt kizárólag a csatlakozódugasz kihúzásával válassza le a hálózatról. Ne húzza a kábelnél fogva.

- Zárható készülékeknel a kulcsot ne tárolja a készülék közelében, valamint gyermekek által elérhető helyen.
- A készülék csak zárt helyiségekben való használatra készült. A készüléket ne használja a szabadban, illetve nedves helyen vagy fröccsenő víznek kitett területen.
- A belső LED világítást ne használja a helyiség megvilágítására. A belső LED világítás a készülékben a készülék belsejének megvilágítására szolgál.
- A készülék belsejében kerülni kell a nyílt láng vagy gyújtóforrások használatát.
- Az alkoholos italokat vagy egyéb alkoholt tartalmazó göngyöleget kizárólag szorosan lezárva kell tárolni.

Az ártalmatlanításra vonatkozó útmutatások

A készülék értékes anyagokat tartalmaz, és a nem szelektíven gyűjtött kommunális hulladéktól elkülönített gyűjtésre kell adni. A leselejtezett készülékek ártalmatlanítását szakszerűen, a helyileg érvényes előírások és törvények szerint kell végezni.



A leselejtezett készülék hűtőkörét elszállításkor nem szabad megsérteni, hogy a tartalmazott hűtőközeg (adatok a típustáblán) és az olaj ne tudjon kontrollálatlanul távozni.

- A készüléket használhatatlanná kell tenni.
- Húzza ki a hálózati csatlakozódugaszt.
- Vágja el a csatlakozókábelt.

FIGYELMEZTETÉS

Fulladásveszély a csomagolóanyagok és fóliák miatt!

Gyermekeket nem szabad hagyni játszani a csomagolóanyaggal.

A csomagolóanyagot hivatalos gyűjtőhelyre kell juttatni.

EPREL-adatbázis:

2021. március 1-től az energiacímkékre és a környezettudatos tervezés követelményeire vonatkozó információk megtalálhatók az európai termékadatbázisban (EPREL). A termékadatbázis a <https://eprel.ec.europa.eu/> linken érhető el. Itt meg kell adnia a modellazonosítót. A modellazonosító a típustáblán található.

Világítás	
Energiahatékonysági osztály ¹	Fényforrás
Ez a termék G energiahatékonysági osztályba tartozó fényforrást tartalmaz	LED
¹ A készülék különböző energiahatékonysági osztályokba tartozó fényforrásokat tartalmazhat. A legalacsonyabb energiahatékonysági osztály van megadva.	

A készülék alkalmazási területe

A készülék kizárólag élelmiszerek hűtésére alkalmas háztartási vagy ehhez hasonló területen. Ilyennek számít pl. a készülék használata

- személyzeti konyhákban, reggeliző panziókban,
- vendégek által nyaralókban, hotelekben, motellekben és más szálláshelyeken,
- a cateringben és hasonló nagykereskedelmi szolgáltatásokban.

A készüléket kizárólag a háztartásban megszokott keretek között használja. Minden ettől eltérő felhasználási mód nem megengedett. A készülék nem alkalmas gyógyszerek, vérplazma, laboratóriumi preparátumok vagy más, a gyógyászati termékekről szóló 2007/47/EK sz. irányelv hatálya alá tartozó anyagok és termékek tárolására és hűtésére. A készülék visszaélesszerű használata a készülékben tárolt áru károsodását vagy tönkremenetelét okozhatja. Továbbá a készülék nem alkalmas robbanásveszélyes területen való üzemeltetésre.

Klímaosztály

A klímaosztály azt adja meg, hogy a készüléket milyen helyiség hőmérsékleten szabad üzemeltetni a maximális hűtőtelteljesítmény eléréséhez.

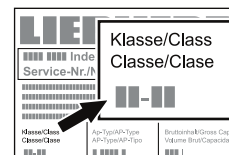

A klímaosztály a típustáblán van feltüntetve.

A típustábla elhelyezése az „A készülék leírása” c. fejezetben található.

Klímaosztály	Helyiség hőmérséklet
SN	+10 °C - +32 °C
N	+16 °C - +32 °C
ST	+16 °C - +38 °C
T	+16 °C - +43 °C
SN-ST	+10 °C - +38 °C
SN-T	+10 °C - +43 °C

A készüléket nem szabad a megadott helyiség hőmérsékletektől eltérő hőmérsékleten üzemeltetni!

A készülék leírása

ECBN9471/ECBN..97..

ECBN 9671 / ECBN.. 99.1

ECBN 9673 / ECBN.. 99.3

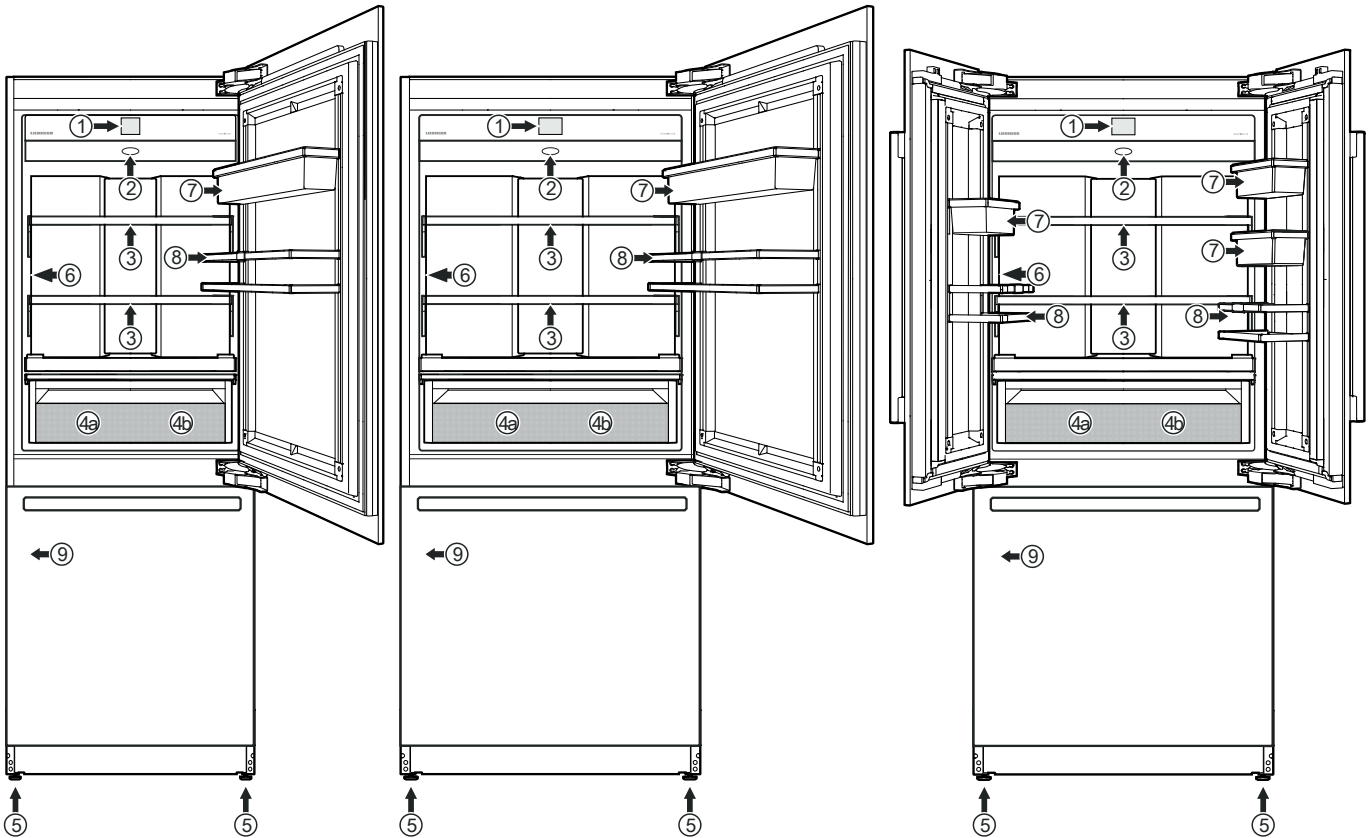

- (1) Kezelőmező
 (2) Levegőszűrő
 (3) Állítható polcok (max. 20 kg)
 (4a/b) BioFresh-Plus fiók. Élelmiszerek tárolására tetszés szerint 0 °C-on vagy -2 °C-on.
 (5) Állítható lábak
 (6) Vízagoló
 (7) Állítható ajtótaroló
 (8) Palacktartó korlát *
 (9) Típustábla (a fiók mögött a bal oldalon)
 (10) Vízszűrő (a szellőzórács mögött)
 (11) IceMaker (a fiók belsejében) és kivethető jégkockatartó
 (12) Fagyasztófiók
- } → ECBN 9471 / ECBN.. 97.. (max. 25 kg)
 } → ECBN 9671 / ECBN.. 99.1 (max. 30 kg)
 } → ECBN 9673 / ECBN.. 99.3 (max. 15+15 kg)

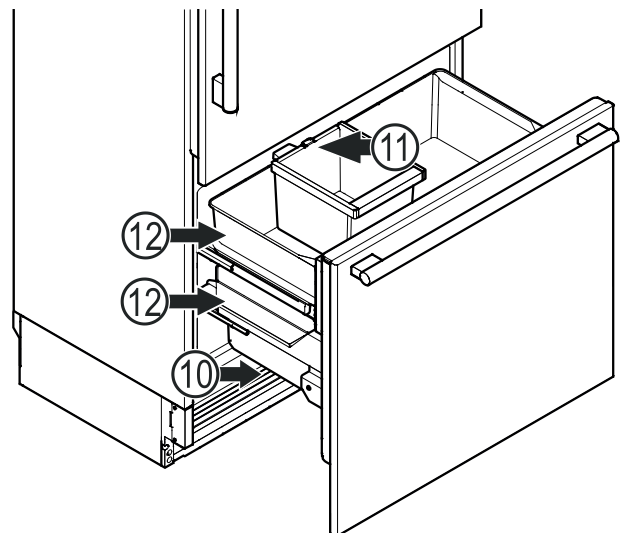

* típustól és felszereléstől függően, különböző

Kezelőmező

Három különböző művelet a kezelőmező kezeléséhez.

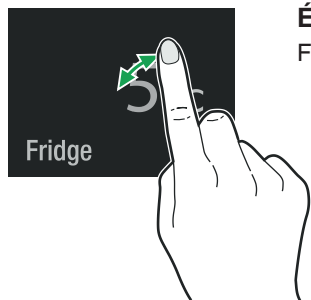

Érintés

Funkciók aktiválásához megérintés.

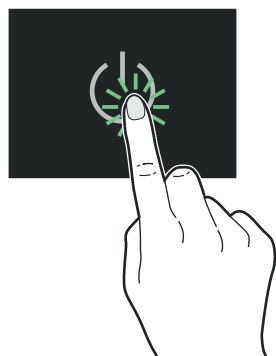

Megnyomás

Funkciók aktiválásához megnyomás kb. 2 másodpercre.

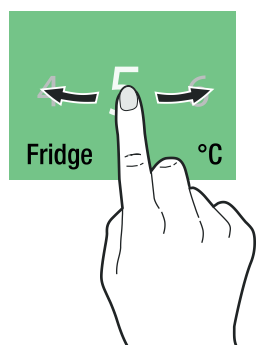

Eltolás

A menüben való navigáláshoz vagy értékek kereséséhez tolja el jobbra vagy balra.

A készülék bekapcsolása

Érintse meg

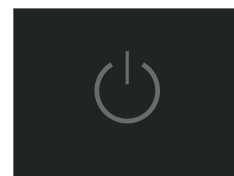

Állítsa a megfelelő nyelvre és érintse meg



Rendelkezésre álló nyelvek:

- német
- portugál (Brazília)
- francia
- spanyol
- olasz
- angol (GB)
- angol (US)
- kínai
- orosz

Állítsa a kívánt hőmérsékletegységre és érintse meg

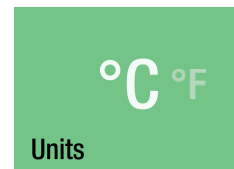

A jóváhagyáshoz érintse meg vagy az előző beállítások újbóli módosításához tolja el jobbra.

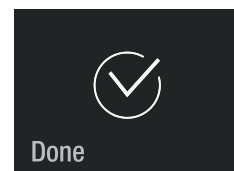

Gyors hozzáférés információkhoz

(csak az ECBN.. 97.. / 99.. jelölésű modellek)

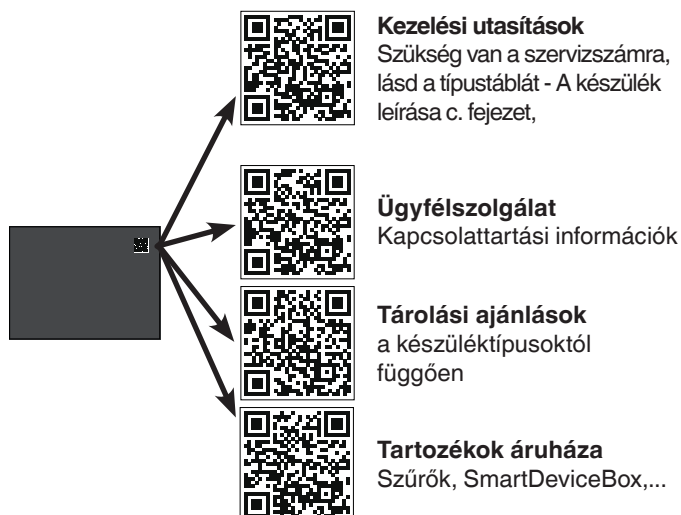

Főmenü

Navigálás a főmenüben. A következő funkciók állnak rendelkezésre.

 Fridge	A hűtőtér hőmérsékletkijelzője és a hőmérséklet beállítása.
 BioFresh-Plus	A BioFresh-Plus rész hőmérsékletkijelzője és a hőmérséklet beállítása.
 Freezer	A fagyasztótér hőmérsékletkijelzője és a hőmérséklet beállítása.
 SuperCool	A maximális hűtésért időkorláttal és a normál üzembe való visszaváltással.
 SuperFrost	A friss élelmiszereket a lehető leghamarabb le kell fagyasztani annak biztosítására, hogy az élelmiszerek tápértéke, külleme és íze változatlan maradjon.
 IceMaker	Az IceMaker be- és kikapcsolásához és a maximális jégkészítéshez.
 PartyMode	Tartós maximális hűtéshez.
 HolidayMode	A készüléket energiatakarékos üzemmódra kapcsolja; a hőmérséklet a hűtőrészben 15 °C-ra nő.
 SabbathMode	A készülék üzemmódja shabbatkor és ünnepnapokon. Megfelel a STAR-K kóser tanúsításnak.
 	A készülék be- és kikapcsolása.

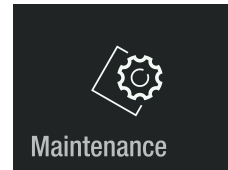

A szűrők cseréjét, a vízadagoló és a porszűrő tisztítását írja le.

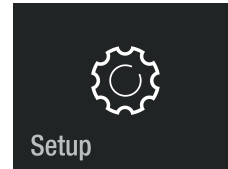

Lehetővé teszi a képernyő fényerejének a beállítását, valamint tartalmazza a készülékinformációkat (szervizszám, modellnév, sorozatszám).

Útmutatás

Ha az ajtót hosszabb időre kinyitják, akkor a készülék rekeszeiben jelentősen megemelkedhet a hőmérséklet.

A hőmérséklet beállítása

Állítsa a kívánt zónára.
Érintse meg

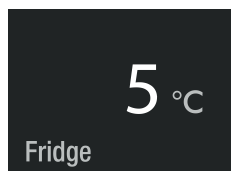

vagy



vagy

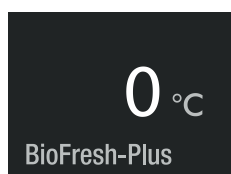

Útmutatás

A hűtőkészülék legmelegebb részén a hőmérsékletérték magasabb lehet a beállított értéknél.

A hőmérséklet beállítása (hűtőrész)

Az alapbeállítás 5 °C.

Érintse meg

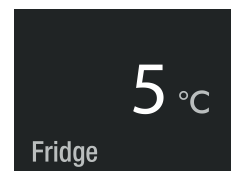

Állítsa a kívánt előírt hőmérsékletre és érintse meg.



A jobb alsó villogó szám az aktuális belső hőmérsékletet jelzi. Az előírt hőmérséklet elérésekor kialszik.

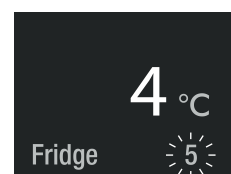

Csukja be a készülék ajtaját.

Annak a kijelzése, ha az ajtót újból kinyitják.

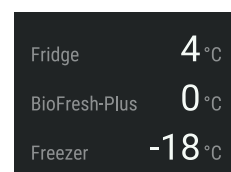

A hűtőrész hőmérsékletkijelzője villog, ha a tényleges hőmérséklet eltér az előírt hőmérséklettől. Az előírt hőmérséklet elérésekor hagyja abba a villogást.

A hőmérséklet 2 °C és 7 °C között állítható be.

A hőmérséklet beállítása (fagasztorész)

Az alapbeállítás -18 °C.

Érintse meg



Állítsa a kívánt előírt hőmérsékletre és érintse meg.

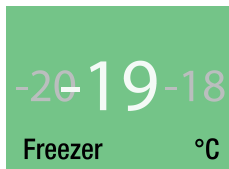

A jobb alsó villogó szám az aktuális belső hőmérsékletet jelzi. Az előírt hőmérséklet elérésekor kialszik.



Csukja be a készülék ajtaját.

Annak a kijelzése, ha az ajtót újból kinyitják.

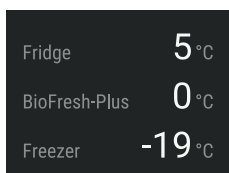

A hűtőrésszel hőmérsékletkijelzője villog, ha a tényleges hőmérséklet eltér az előírt hőmérséklettől. Az előírt hőmérséklet elérésekor hagyja abba a villogást.

A hőmérséklet -14 °C és -27 °C között állítható be.

A hőmérséklet beállítása (BioFresh-Plus rész)

Az alapbeállítás 0 °C.

Érintse meg

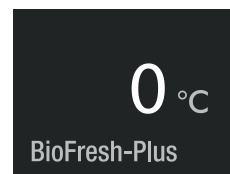

Állítsa a kívánt előírt hőmérsékletre és érintse meg.

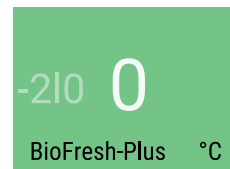

vagy

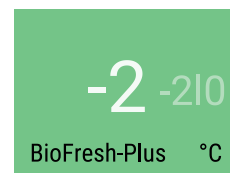

vagy



A -2 °C/0 °C beállítás kiválasztásához még a fiókelválasztót is be kell helyezni.



Hőmérsékleti tartomány a bal oldali rekeszben: -2 °C
Hőmérsékleti tartomány a jobb oldali rekeszben: 0 °C



Útmutatás

A 0 °C-ra vagy -2 °C-ra való beállításkor el kell távolítani a fiókelválasztót. A hőmérséklet a rekesz mindkét oldalán beáll.

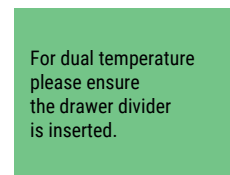

Húzza ki teljesen a fiókot, hátul emelje meg és vegye ki.

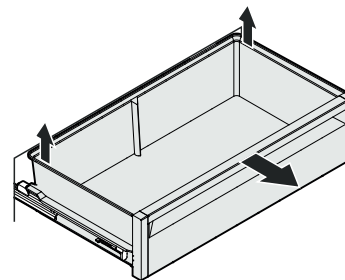

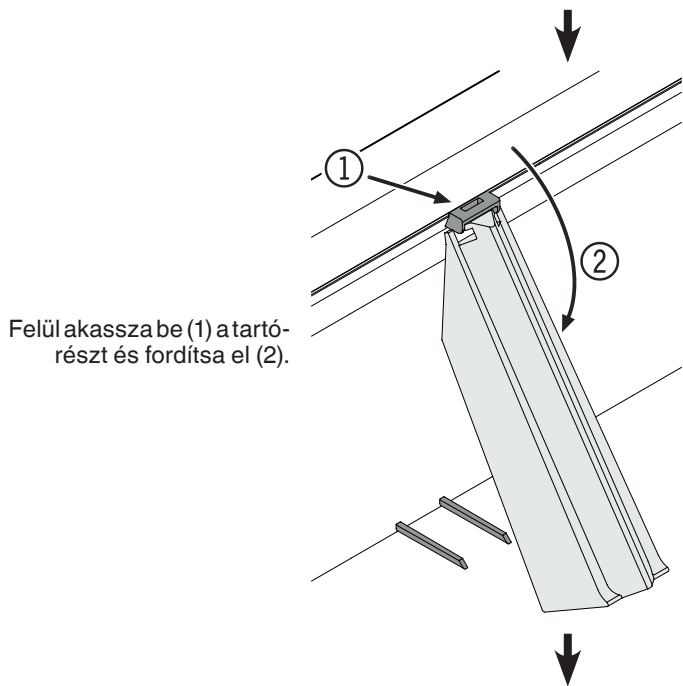

Felül akassza be (1) a tartórészt és fordítsa el (2).

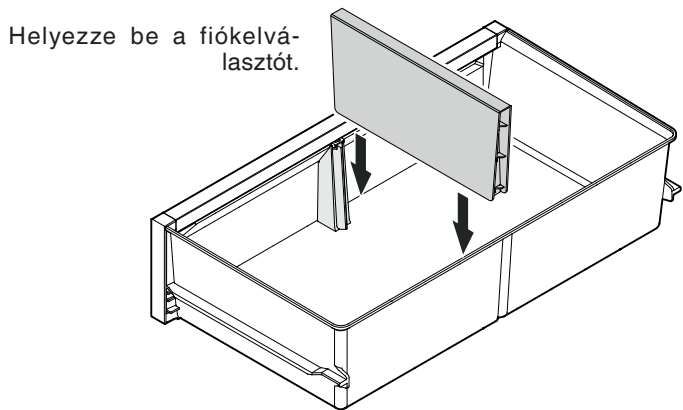

Helyezze be a fiókelvasztót.

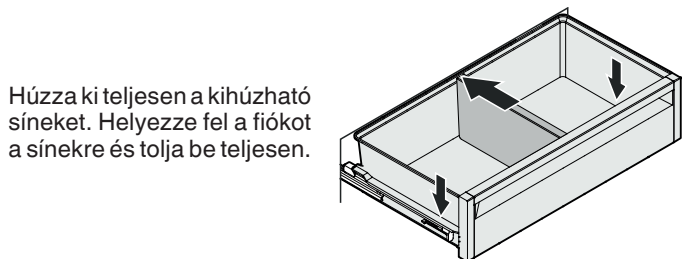

Húzza ki teljesen a kihúzható síneket. Helyezze fel a fiókot a sínekre és tolja be teljesen.

Csukja be a készülék ajtaját.

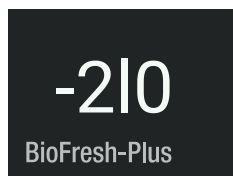

Annak a kijelzése, ha az ajtót újból kinyitják.

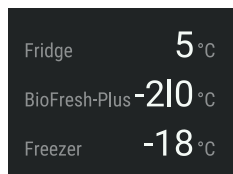

SuperCool

Aktiválja a SuperCool funkciót, ha nagy mennyiségű élelmiszert kell gyorsan lehűteni. A beállított hőmérséklet 2 °C.

Érintse meg



A SuperCool funkció aktiválva van. Jobbra felül a fennmaradó 6 órás működési idő látható. Ezen idő letelte után a készülék visszavált normál üzemmódra.

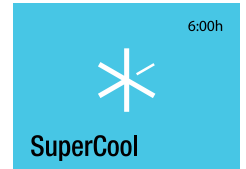

Csukja be a készülék ajtaját.

Annak a kijelzése, ha az ajtót újból kinyitják.

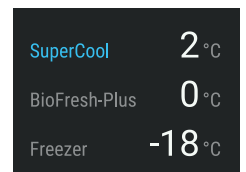

A hőmérséklet módosításához ki kell kapcsolni a SuperCool funkciót. Érintse meg a kijelzőt.

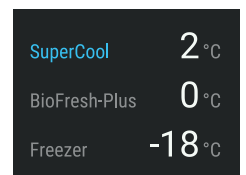

Érintse meg

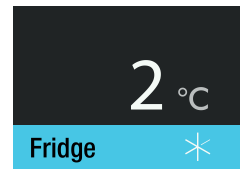

Érintse meg

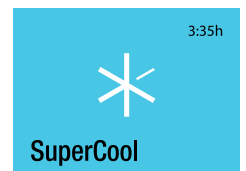

A SuperCool funkció ki van kapcsolva.

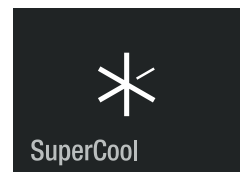

SuperFrost

A friss élelmiszereket a lehető leggyorsabban le kell fagyasztani. Ez a SuperFrost funkcióval érhető el, mely biztosítja, hogy megmaradjon az élelmiszerek tápértéke, külleme és íze.

Maximum annyi kg friss élelmiszert tud lefagyasztani 24 óra alatt, amennyi a típustáblán a **fagyasztóképesség** alatt fel van tüntetve.

Érintse meg

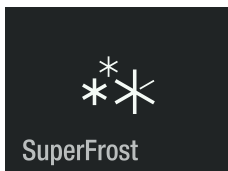

A SuperFrost funkció aktiválva van.

Várjon 24 órát. Helyezze be az élelmiszereket és csukja be a készülék ajtaját.

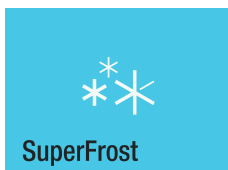

Annak a kijelzése, ha az ajtót újból kinyitják.

A SuperFrost funkció a behelyezett élelmiszerek mennyiségétől függően automatikusan lekapcsol 30 és 65 óra közötti idő után.

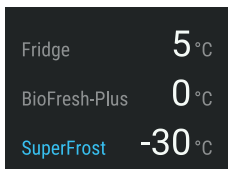

A SuperFrost funkció korábbi kikapcsolásához érintse meg a kijelzőt.

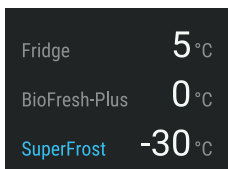

Érintse meg

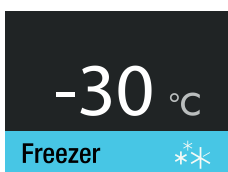

Érintse meg

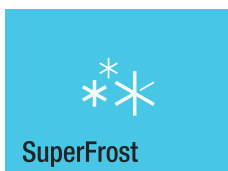

A SuperFrost funkció ki van kapcsolva.

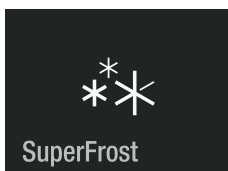

A lefagyasztásra vonatkozó útmutatások

- Az azonos típusú fagyasztott árut mindig együtt tárolja.
- Az Ön által lefagyasztott élelmiszereket mindig a háztartásához megfelelő adagokban csomagolja el. Hogy a lefagyasztandó áru gyorsan átfagyjon a magjáig, a következő mennyiségeket nem ajánlott túllépni csomagonként:
 - gyümölcs, zöldség legfeljebb 1 kg,
 - hús legfeljebb 2,5 kg.
- Csomagolóanyagként a kereskedelemben kapható fagyasztózacskók, újrafelhasználható műanyag, fém és alumínium edények használhatók.
- A frissen lefagyasztandó élelmiszerek ne kerüljenek érintkezésbe már lefagyasztott élelmiszerekkel. Az összefagyások elkerülésére a csomagokat mindig szárazon helyezze be.
- A csomagokat mindig lássa el dátummal és tartalom-megjelöléssel, és ne lépje túl a fagyasztott árura vonatkozó ajánlott tárolási időt.
- Szénsav tartalmú palackokat és dobozokat ne hagyjon megfagyni. Ezek ellenkező esetben széthasadhatnak.
- Felolvasztáshoz mindig akkora mennyiségű árut vegyen ki, amennyire közvetlenül szükség van. A felolvasztott élelmiszereket lehetőleg gyorsan dolgozza fel tovább készítésnek.

A lefagyasztott árut a következőkkel olvaszthatja fel:

- légkeveréses sütőben
- mikrohullámú sütőben
- helyiség hőmérsékleten,
- hűtőszekrényben

Az IceMaker-re vonatkozó biztonsági útmutatások és figyelmeztetések

- Az IceMaker-t kizárólag háztartási mennyiségű jégkocka előállítására tervezték.
- Az IceMaker-en valamennyi javítást és munkát csak az ügyfélszolgálat szakemberei vagy megfelelő képzettségű személyek végezhetnek.
- **Az első három adag jeget nem szabad elfogyasztani vagy felhasználni. Ez érvényes a készülék első használatára, valamint a készülék hosszú használaton kívüli idő utáni újbóli használatára is.**
- **A gyártó nem vállal felelősséget a mágnesszelep és a vízellátás közötti készülékek vagy vízvezetékek miatt keletkező károkért.**

Az IceMaker leírása

Az IceMaker a készülék felső fiókjában található.

A jégkockák az IceMaker-ből a fiókba esnek.

Ha jég elér egy bizonyos szintet a fiókban, akkor a készülék automatikusan leállítja a jégkockák készítését.

Az IceMaker első elindítását követően akár 24 óra is eltelhet az első jégkockák elkészítéséig.

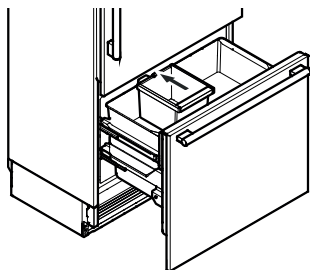

Útmutatás

Az első három adag jeget nem szabad elfogyasztani vagy felhasználni.

Az IceMaker bekapcsolása



Az előállítási kapacitás 100-120 jégkocka 24 óra alatt, a fagyasztórészben uralkodó -18 °C-os hőmérséklet mellett.

Az IceMaker kikapcsolása

Útmutatás

Kiegészítő lépések a készülék üzemen kívül helyezésekor vagy hosszabb távollét esetén!

- Zárja el a vízbetáplálást.
- Várjon 24 órát, vagy addig, amíg meg nem jelenik a vízriasztás hiba.
- Deaktiválja az IceMakert.

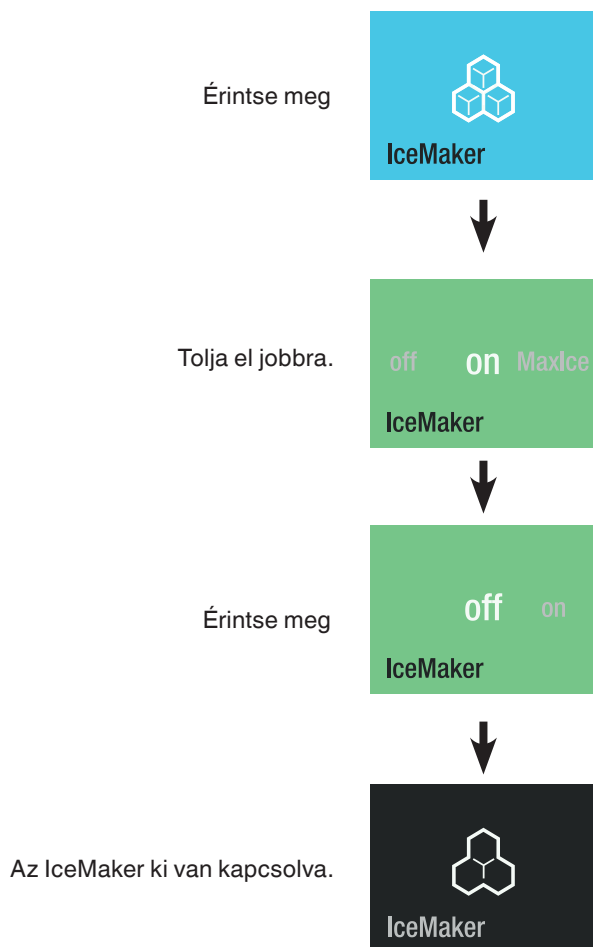

Az IceMaker átkapcsolása maximális jégkészítésre

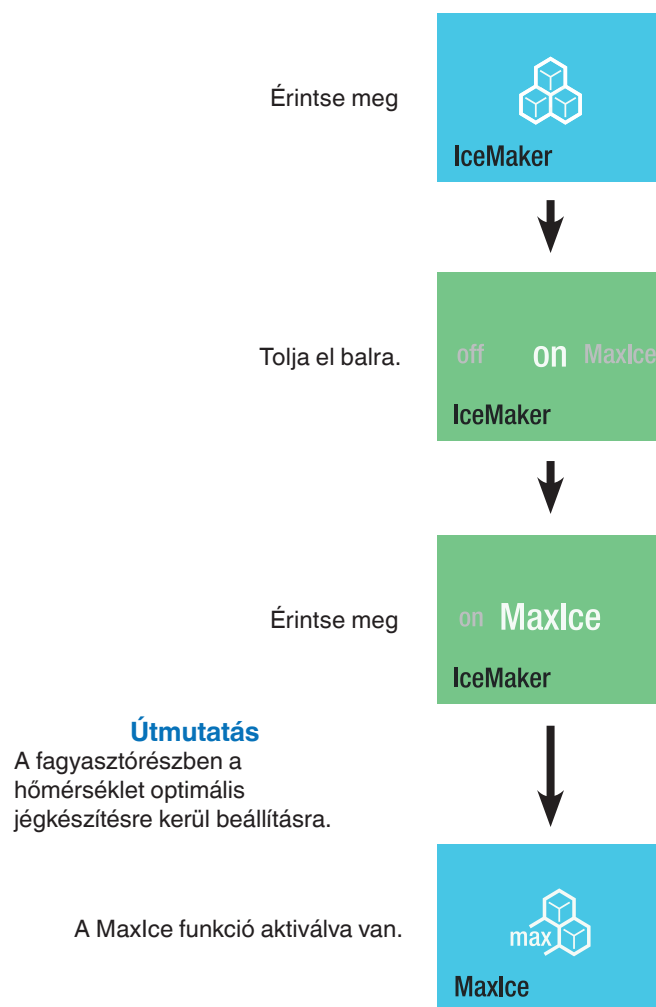

Útmutatás

A maximális jégkészítés 36 óra után deaktiválódik.

Az előállítási kapacitás kb. 150 jégkocka 24 óra alatt.

Vegye figyelembe, hogy enyhén megnő az energiafogyasztás.

PartyMode

Ha nagy mennyiségű hideg ételre vagy italra van szükség: Egy nappal előtte helyezze az ételeket és italokat a készülékbe, majd aktiválja a PartyMode funkciót. A hűtőrésszen aktiválódik a SuperCool funkció, a fagyasztórészben pedig a maximális jégkészítés.

Érintse meg

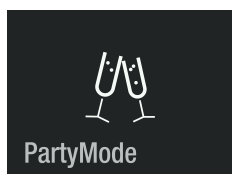

A PartyMode funkció aktiválva van.
Manuálisan kell kikapcsolni.
Csukja be a készülék ajtaját.



Annak a kijelzése, ha az ajtót újból kinyitják.
A hűtőrésszhőmérsékletkijelzése villog.

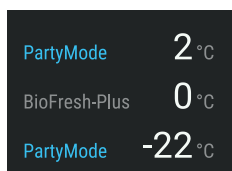

A hőmérséklet módosításához ki kell kapcsolni a PartyMode funkciót.
Érintse meg a kijelzőt.

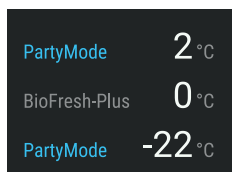

Érintse meg

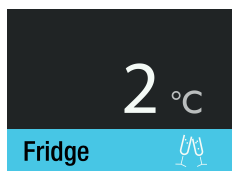

Érintse meg

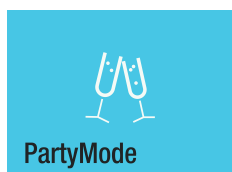

Csukja be a készülék ajtaját.

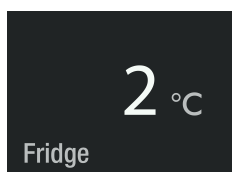

Annak a kijelzése, ha az ajtót újból kinyitják.

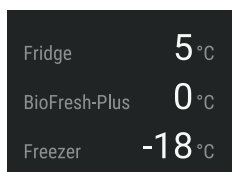

HolidayMode

Hosszabb távollét esetén a hűtőrésszen található valamennyi élelmiszer használjon fel, és aktiválja a HolidayMode funkciót. Ezáltal biztosítható, hogy csukott készülékajtónál se keletkezzenek kellemetlen szagok a készülék belsejében. (A hőmérséklet a hűtőrésszen 15 °C-ra nő.) A fagyasztórészben az aktuális jégkockakészítési ciklus befejeződik, és az IceMaker deaktiválódik.

Érintse meg

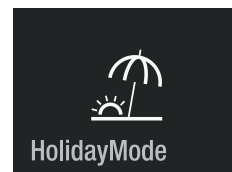

A HolidayMode funkció aktiválva van.

Csukja be a készülék ajtaját.

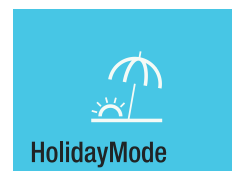

Annak a kijelzése, ha az ajtót újból kinyitják.

A kijelzőn a hűtőtérben uralkodó aktuális hőmérséklet jelenik meg.

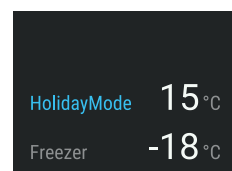

Ha ki kell kapcsolni a HolidayMode funkciót, érintse meg a kijelzőt.

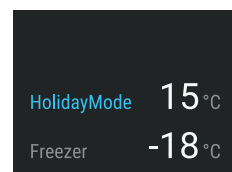

Érintse meg

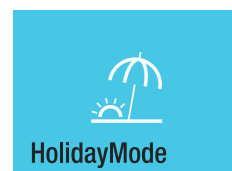

A HolidayMode funkció ki van kapcsolva.

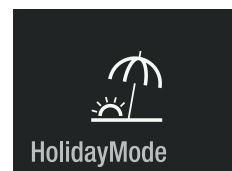

SabbathMode

Ha a SabbathMode funkció aktív, akkor az elektronika néhány funkciója lekapcsol a STAR-K kóser tanúsításnak való megfelelés céljából.

- A világítás kimarad.
- A hűtőventilátor az aktuális állapotban marad: Ha be van kapcsolva, akkor bekapcsolva marad, ha ki van kapcsolva, akkor kikapcsolva marad.
- Nincs ajtóriasztás.
- Nincs hőmérséklet-riasztás.
- A leolvasztási ciklusok függetlenek az ajtónyitások számától és hosszától.
- Áramkimaradás után a készülék visszavált SabbathMode üzemmódra.

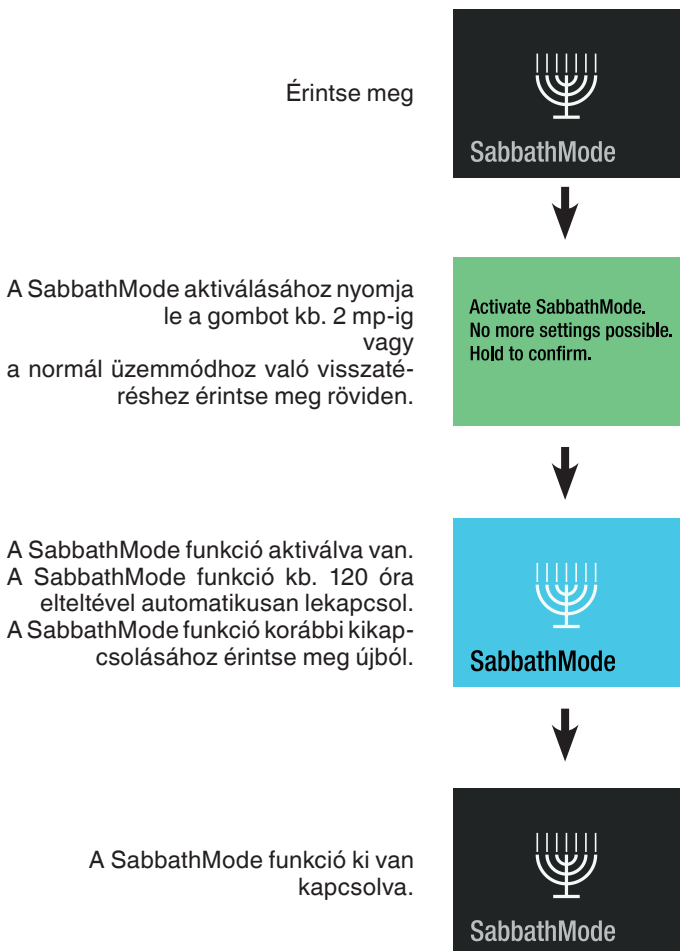

A készülék kikapcsolása

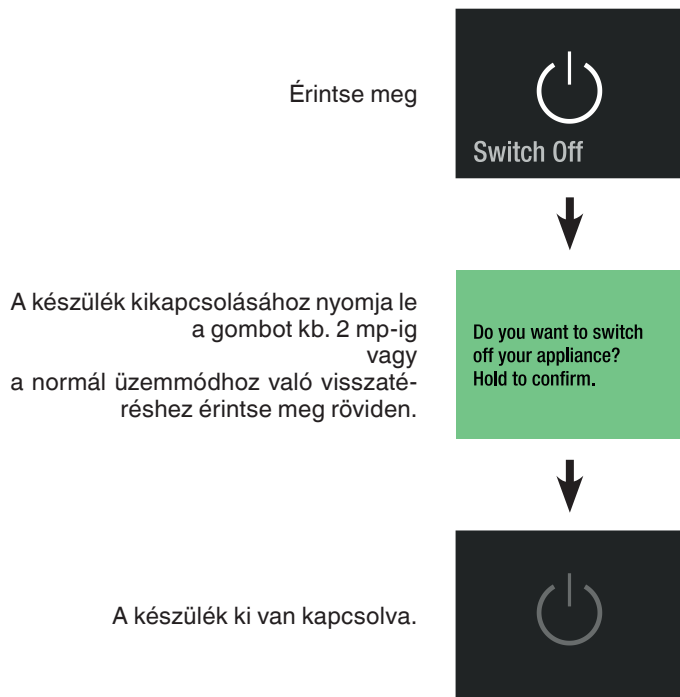

Karbantartási jelzés

A készülék üzemelése során rendszeres időközönként felhangzik a karbantartási jelzés (6 hónap). A szűrőket ki kell cserélni. A vízadagolót ki kell öblíteni. Ki kell tisztítani a porszűrőt.

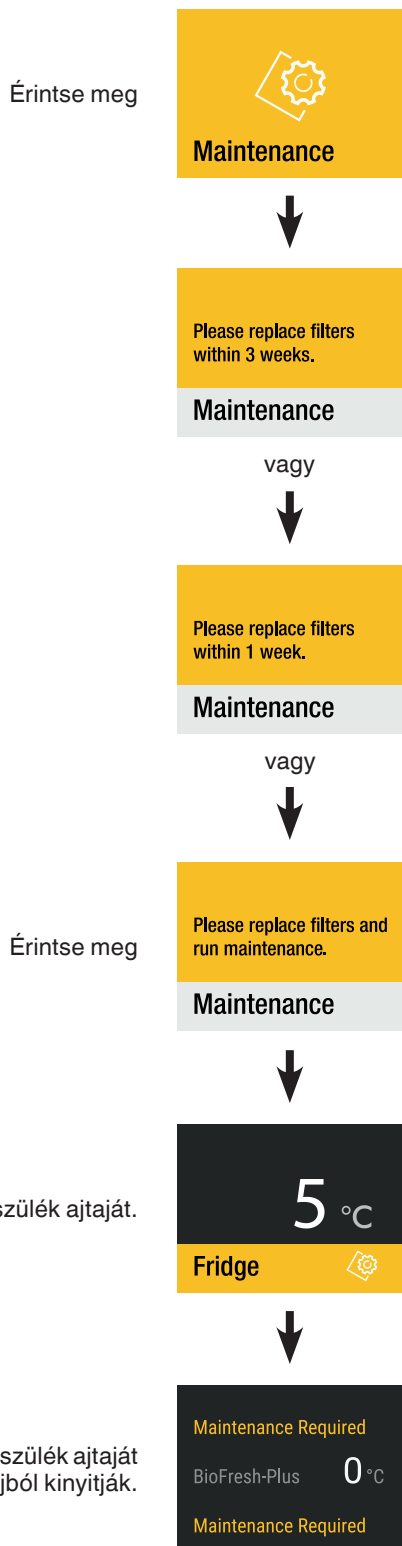

Szerezzen be vízszűrőt és levegőszűrőt a kereskedőjétől, és végezze el a karbantartást.

A karbantartás megerősítése

Útmutatás

A karbantartás megkezdése előtt távolítsa el a jégkockákat az IceMaker egységből.

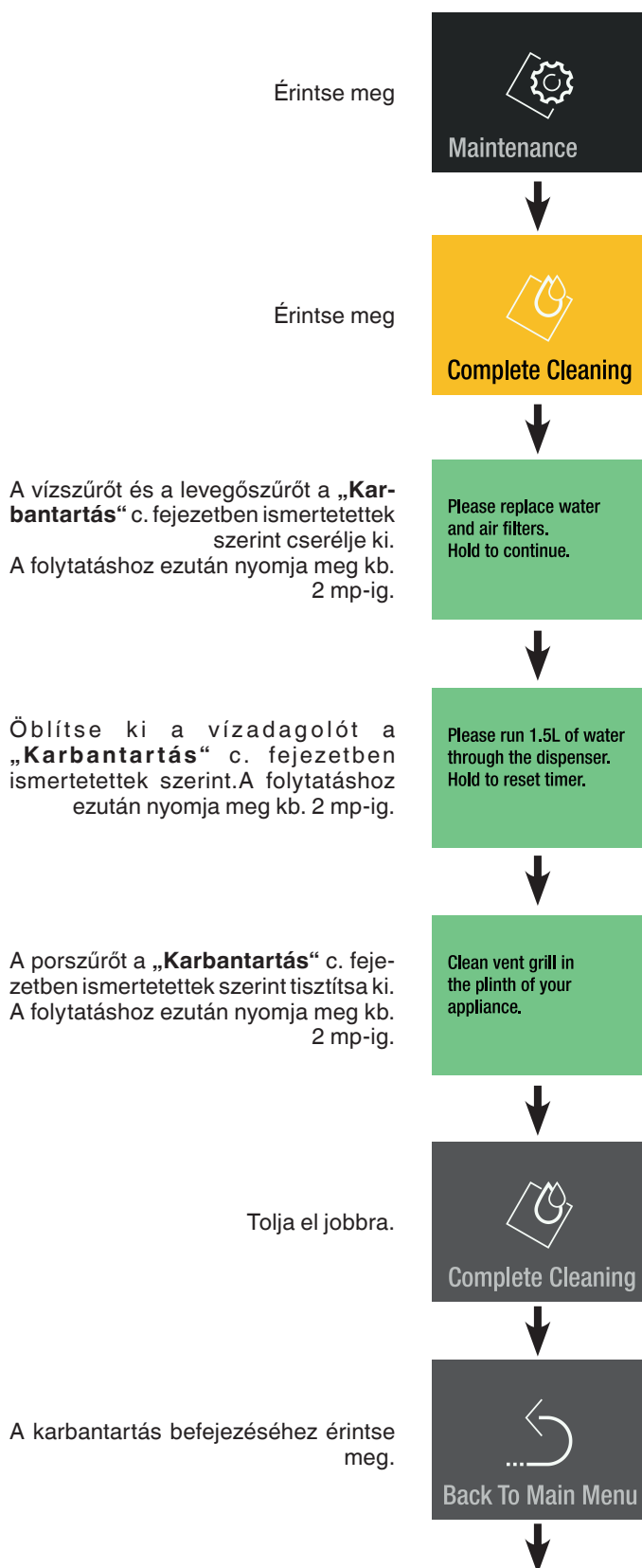

Útmutatás

Az első három gyártási tételnyi jégkockát nem szabad elfogyasztani vagy felhasználni, ezzel kapcsolatban emlékeztető jelenik meg.

Karbantartási emlékeztetők 3 ciklus után.

Érintse meg



Távolítsa el a fiókból a benne lévő jégkockákat, és kezelje őket hulladékként. Érintse meg

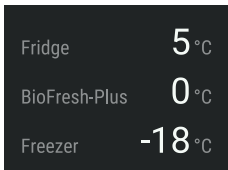
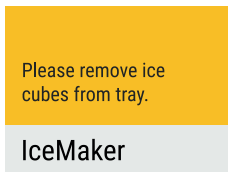

A kijelzőn a készülékinformációk láthatók.

Tolja el jobbra.

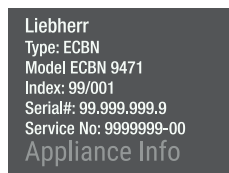

Tolja el balra. (Csak csatlakoztatott SmartDeviceBox esetén látható.)



Kilépéshez tolja el jobbra.

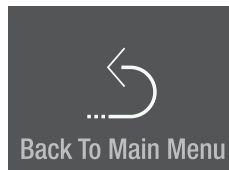

Setup menü

A képernyő fényerejének a beállítását, nyelv, egységek, a SmartDeviceBox aktiválását és a készülékinformációkat tartalmazza.

Érintse meg

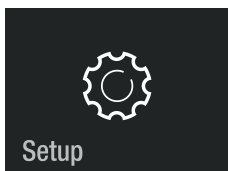

Tolja el balra.

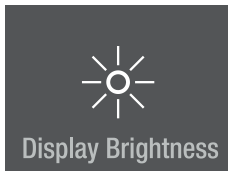

Tolja el balra.

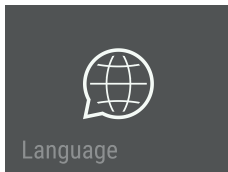

Tolja el balra.

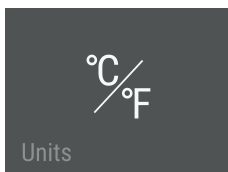

Tolja el balra.

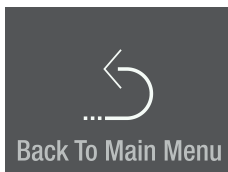

A kijelző fényereje

Érintse meg

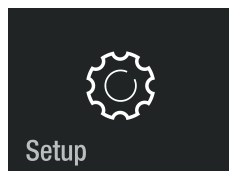

Érintse meg

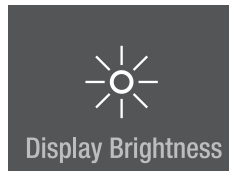

100% = maximális fényerő.
25% = legalacsonyabb fényerő.
Állítsa a kívánt értékre és érintse meg.



Tolja el balra.

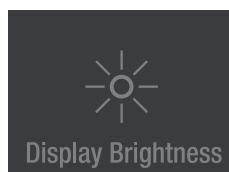

Kilépéshez tolja el jobbra.

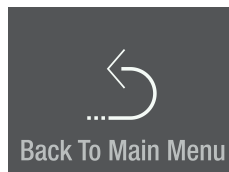

Nyelv

Érintse meg



Állítsa a megfelelő nyelvre és érintse meg



Rendelkezésre álló nyelvek:

- német
- portugál (Brazília)
- francia
- spanyol
- olasz
- angol (GB)
- angol (US)
- kínai
- orosz

Tolja el kétszer balra.

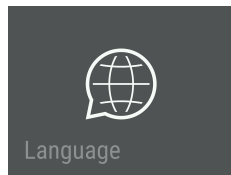

Kilépéshez tolja el jobbra.

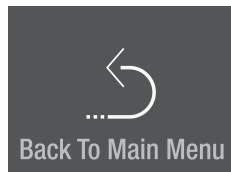

Egységek

Érintse meg

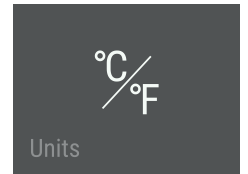

Állítsa a kívánt hőmérsékletegységre és érintse meg

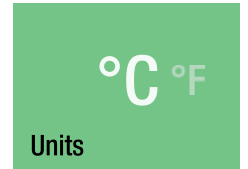

Tolja el balra.

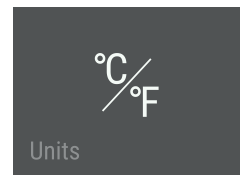

Kilépéshez tolja el jobbra.

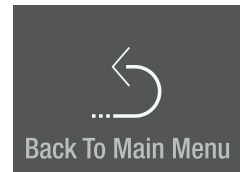

SmartDeviceBox (nincs minden országban mellékelve)

A készülék elő van készítve Smart-Home rendszerbe való integrálásra és bővített szolgáltatásokra.

Az elérhetőségre és a feltételekre, valamint az egyes lehetőségekre vonatkozó további információk a smartdevice.liebherr.com weboldalon található.



Töltse le a "SmartDevice" alkalmazást a mobil végkészülékre.

Indítsa el az alkalmazást a mobil végkészüléken és kövesse az utasításokat

A SmartDevice funkciók nem minden országban állnak rendelkezésre.

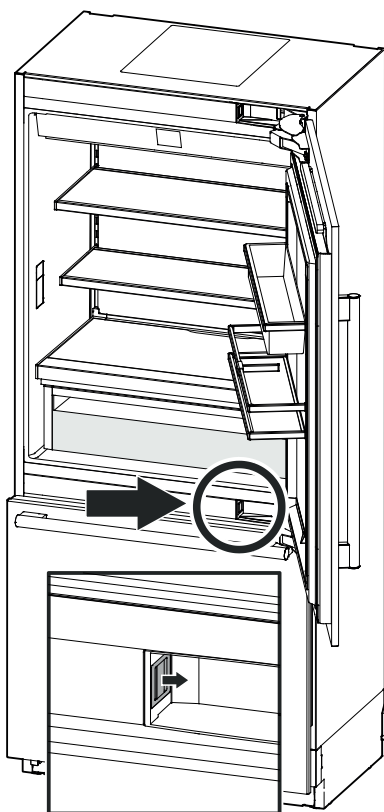

A SmartDevice kijelző leírása

A SmartDeviceBox csatlakoztatva van.

Hold to configure now.

SDB Inserted

Kijelzés a WLAN-kapcsolat elindításához.



Connect SDB

Az ikon villog.

A WLAN-kapcsolat felépülése folyamatban van.



SDB Connecting

Megjelennek a router bejelentkezési adatai.

Router_0123456789
01234567890123456

Connecting to:

A készülék kapcsolódott a WLAN-hoz.



SDB Connected

A kapcsolat visszaállítása.

Reset SDB connection?
Hold to reset.

Ez az üzenet router- vagy internetproblémákról tájékoztat.



No Connection

Riasztási üzenetek

Ajtónyitás-riasztás

A készülék ajtaja 60 másodpercnél hosszabban volt nyitva.

Művelet
Csukja be a készülék ajtaját.



Elektronika hibariasztás

Elektronikahiba.
Érintse meg



Aktion
Vegye fel a kapcsolatot az ügyfélszolgálattal és közölje a kijelzett hibakódot.

Érintse meg



Érintse meg

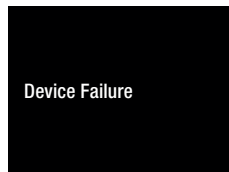

A hibakód újbóli leolvasásához nyomja meg kb. 2 másodpercig.



Hőmérséklet-riasztás

Érintse meg



A belső hőmérséklet túl magas volt.

Érintse meg



Érintse meg

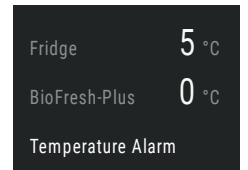

Művelet
Ellenőrizze a tárolt élelmiszerek minőségét.

A riasztásjelzés kialszik, amint a hőmérséklet elérte a beállított értéket.



Vízriasztás

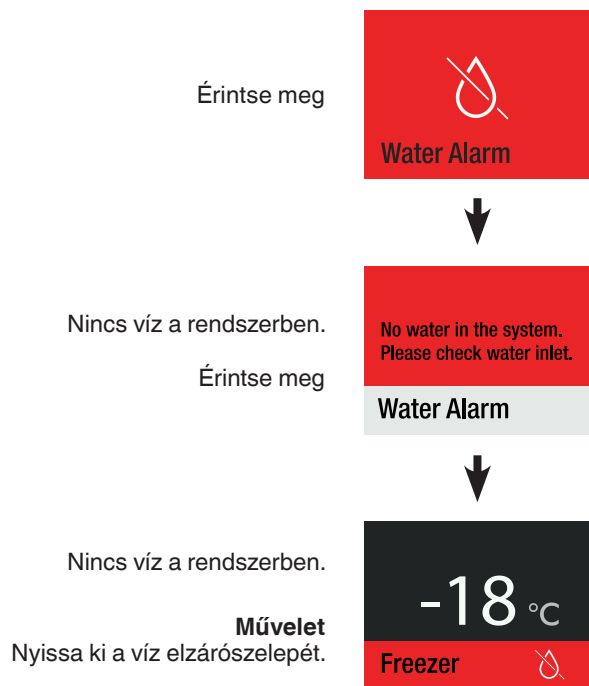

Áramriasztás

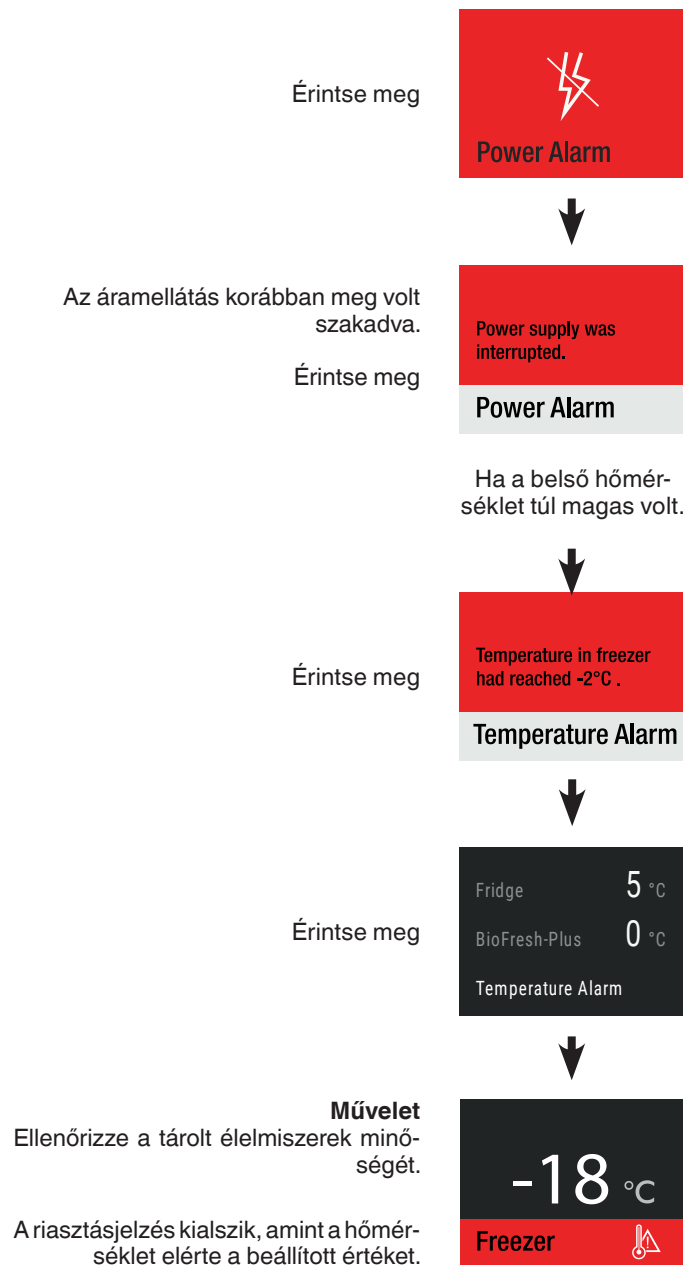

IceMaker-riasztás

Érintse meg



Aktion
Vegye fel a kapcsolatot az ügyfélszolgálattal és közölje a kijelzett hibakódot.

Érintse meg



Az IceMaker deaktiválva van.
Nincs szükség a hűtött áru áthelyezésére.



A menüben az IceMaker továbbra is hibaként jelenik meg, amíg a hibát az ügyfélszolgálat el nem hárítja.



Kapcsolathiba

Érintse meg



Aktion
Vegye fel a kapcsolatot az ügyfélszolgálattal és közölje a kijelzett hibakódot.

Érintse meg



A kapcsolat deaktiválva van.
Nincs szükség a hűtött áru áthelyezésére.

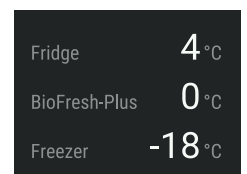

A menüben a kapcsolathiba továbbra is hibaként jelenik meg, amíg a hibát az ügyfélszolgálat el nem hárítja.

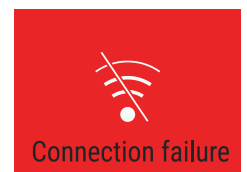

Felszereltség

Szükség szerint állítsa be újból a polcok és az ajtótarolók magasságát.



Sérülések és károsodások veszélye.

Ne próbálja meg az adott polcot vagy ajtótarolót úgy áthelyezni, hogy élelmiszer található rajta.

Csak üres polcot vagy üres ajtótarolót helyezzen át.

Polcok áthelyezése

Eltávolítás

Emelje meg és vegye ki a polcot.

Behelyezés

Helyezze be a polc kampóit a kívánt magasságban a rögzítőléc nyílásaiba és nyomja lefelé.

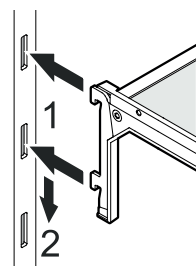
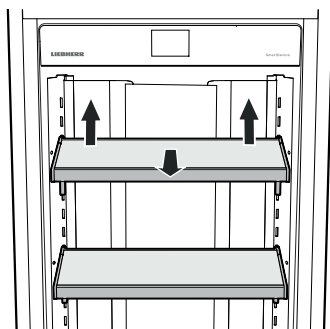

Az ajtótaróra áthelyezése

Eltávolítás

Emelje meg és vegye ki az ajtótarolót.

Behelyezés

Helyezze be az ajtótaroló kampóit a kívánt magasságban a rögzítőléc nyílásaiba és nyomja lefelé.

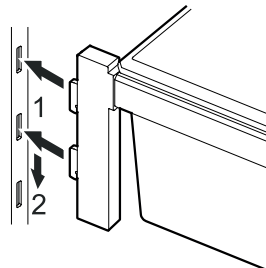
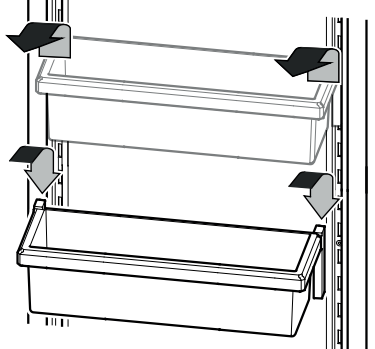

Palacktartók *

A palackokat az ajtó nyitása-
kor és csukásakor meg lehet
ővni a feldőléstől.

Tolja a palacktartót a kívánt
helyzetbe. Állításhoz mindig
az elülső oldalánál fogja meg.

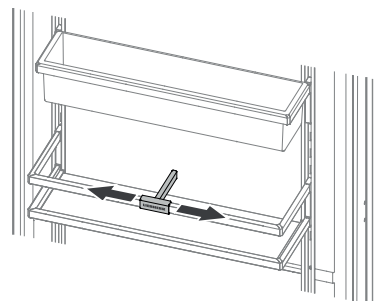

Palacktartó

A BioFresh-fiókok feletti polc
palackok vízszintes tárolásá-
ra használható.

Vegye ki az üveglapot.

Útmutatás

Magas (230 mm-nél
magasabb) palackok
tárolásakor a palacktartó
korklát az ütközések
elkerülésére magasabb
pozícióba kell helyezni.

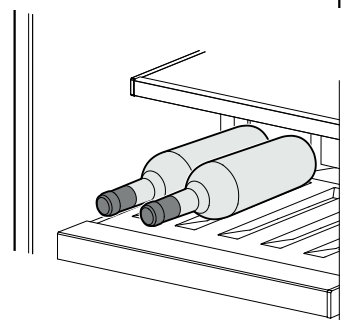
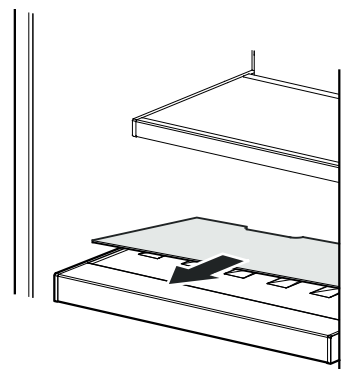

Vízadagoló

Nyomjon egy ivópoharat az ada-
goló alsó részéhez. A felső rész
kimozog, és a víz a pohárba folyik.

(max. működtetési idő 2 perc →
várakozási idő az újbóli használat
után 4 perc)

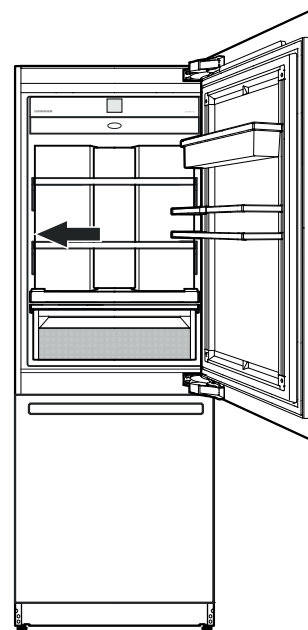
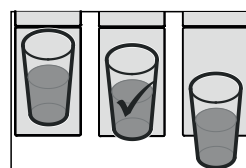
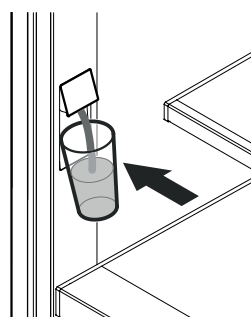

Útmutatás

A víz hőmérséklete a készülék beállításától és a bevezetett víz
hőmérsékletétől függ.

* típusától és felszereléstől függően, különböző

BioFresh-Plus rész

Állítsa be a BioFresh-Plus rész hőmérsékletét a tárolt élelmiszerek jellegének megfelelően. Lásd az „**A hőmérséklet beállítása (BioFresh-Plus rész)**“ c. fejezetet.

Gyümölcs, zöldség, hús, kolbász vagy tejtermékek tárolásához állítsa be 0 °C-ra (gyári beállítás).

Hal vagy tenger gyümölcsei tárolásához állítsa be -2 °C-ra. A tárolási idő maximum 3 nap.

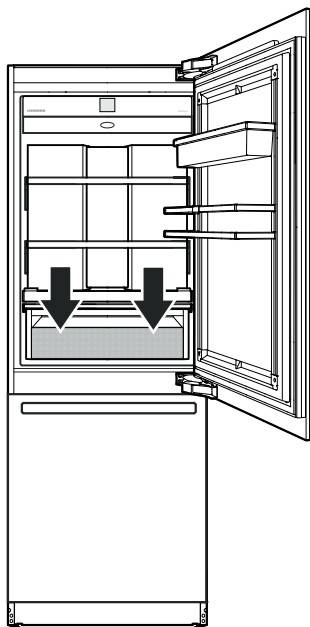

Útmutatások

- A páratartalom a rekeszben függ a behelyezett hűtött áru saját nedvességtartalmától, valamint a nyitási gyakoriságtól.
- Az élelmiszerek frissességi foka és minősége döntő a tárolási idő szempontjából.
- A csomagolás nélküli állati és növényi eredetű élelmiszereket külön kell tárolni, és szétválogatva kell a rekeszekben elhelyezni. Ha helyhiány miatt együtt kell tárolni, akkor ezeket csomagolva kell behelyezni! Különböző húsfajtákat ne hozzanak egymással közvetlen érintkezésbe, ezeket mindig csomagolással kell elválasztani; így elkerülhető a csíráátvitel általi, idő előtti megromlás.
- A következők nem valók a BioFresh-Plus részbe: keménysajt, burgonya, hidegre érzékeny zöldségek, pl. uborka, padlizsán, avokado, félig érett paradicsom, cukkini, valamennyi hidegre érzékeny déligyümölcs, pl. ananász, banán, grapefruit, dinnye, mangó, papaya stb.

Tisztítás



FIGYELMEZTETÉS!

- Az áramütés miatti lehetséges sérülések elkerülésére a készülék tisztítása előtt a hálózati csatlakozódugaszt ki kell húzni vagy a biztosítékot lekapcsolni.
- Sérülések vagy károsodások elkerülésére a készülék tisztításához nem szabad gőztisztító készüléket használni.
- A rövidzárlatok elkerülésére a készülék tisztításakor arra kell ügyelni, hogy ne jusson tisztításhoz használt víz az elektromos alkatrészekbe. Ne használjon nedves szivacsot vagy kendőt.
- Az élelmiszerekkel és hozzáférhető lefolyórendszerekkel érintkező felületeket rendszeresen meg kell tisztítani!
- Vegye ki az élelmiszereket a készülékből és tárolja hűvös helyen.
- Ha nem használja, 5 nap után öblítse, ill. tisztítsa ki a vízrendszert, lásd fejezet „**Karbantartási menü**“.
- Vegye ki a polcokat és az ajtótarolókat. Lásd a „**Felszereltség**“ c. fejezetet.

- Vegye ki a fiókokat.

Húzza ki teljesen a fiókot, hátul emelje meg és vegye ki.

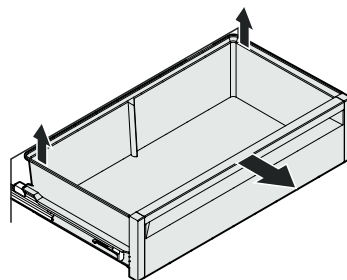

- A fagyasztófiókot alul a jobb és a bal sarkánál húzza felfelé (1). Tolja a tartályt hátrafelé (2). Állítsa ferdeire és vegye ki a tartályt (3).

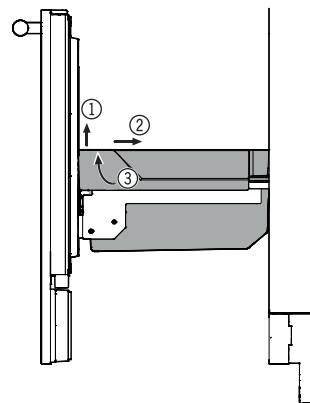

- A fagyasztórekeszben lévő üveglap tisztításához az első fagyasztófiókot ki kell venni.

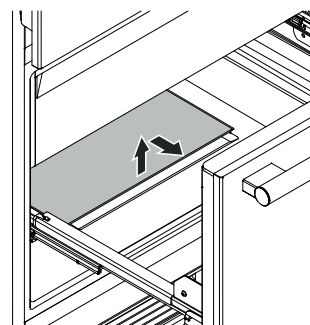

- A készülék belsejét és a felszereltség elemeit langyos vízzel és némi mosogatószerrel tisztítsa meg.

Útmutatás

Ne használjon súroló/karcoló hatású szivacsot, koncentrált tisztítószer, és semmi esetre se alkalmazzon homok-, klór- vagy savtartalmú tisztító-, ill. vegyi oldószereket.

- A kihúzható síneket csak enyhén megnedvesített kendővel tisztítsa meg.

Útmutatás

A sínvezetőkbe nem juthat tisztításhoz használt víz.

- Mindent szárítsa meg jól kendővel.
- A készülék belsejében található típustáblát ne sértse meg vagy távolítsa el - ez fontos az ügyfélszolgálat számára.

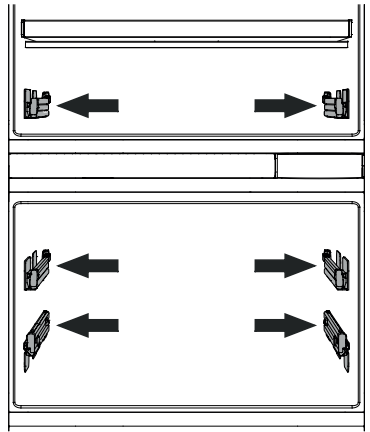

- Helyezze be a fiókokat.

Húzza ki teljesen a kihúzható síneket. Helyezze fel a fiókot a sínekre és tolja be teljesen.

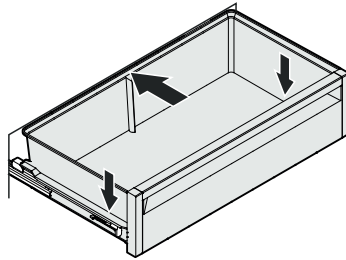

- Helyezzen vissza minden alkatrészt és tegye vissza az élelmiszereket. Lásd a „**Felszerelés**“ c. fejezetet.
- Kapcsolja be a készüléket.

Karbantartási menü

A karbantartás az előírt rendszeres intervallumoktól függetlenül elvégezhető. A karbantartási menü a következő lépéseket tartalmazza.

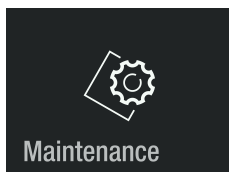

Teljes tisztítás
A készülék teljes karbantartásához.

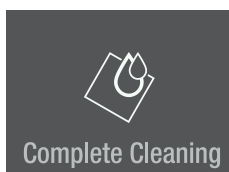

Please replace water and air filters.
Hold to continue.

Please run 1.5L of water through the dispenser.
Hold to reset timer.

Clean vent grill in the plinth of your appliance.

A vízadagoló tisztítása
A vízellátás megszakításához meg kell tisztítani a vízadagoló kifolyóját.



Please clean water dispenser.
Hold to activate water dispenser.

Új vízsűrő
Kiöblítéshez és a karbantartási intervallum visszaállításához.

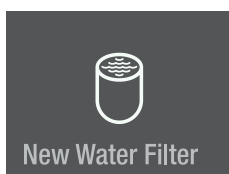

Please replace water filter.
Hold To continue.

Please run 1.5L of water through the dispenser.
Hold to reset timer.

Új levegősűrő
A karbantartási intervallum visszaállításához.

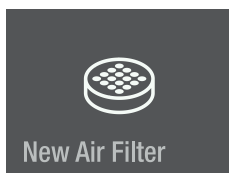

Please replace air filter.
Hold to reset timer.

Tisztítás, öblítés
A vízadagoló öblítéséhez, ha hosszabb ideig nem használták.

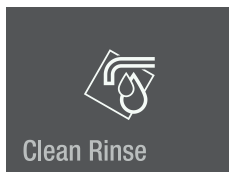

Please run 1.5L of water through the dispenser.

Vissza a főmenüre.

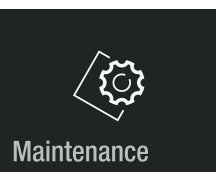
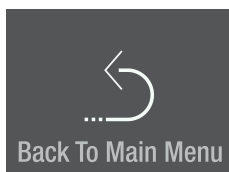

Karbantartás

Új vízszűrő

A beépített vízszűrő felfogja a lerakódásokat a vízben és csökkenti a klóros ízt.

Útmutatás

A vízadagoló vízfolyása csökkenésének elkerülésére a vízszűrőt legalább a megadott karbantartási intervallumokban ajánlott kicserélni.

Ha az átfolyás érezhetően csökken, akkor a vízszűrőt hamarabb ki kell cserélni.

Útmutatás

A szűrő eltávolításakor vagy behelyezésekor nem szükséges lekapcsolni a vízbetáplálást.

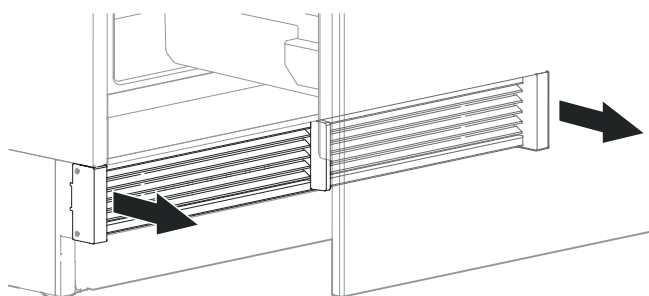

Vegye le a szellőzőrácsot.

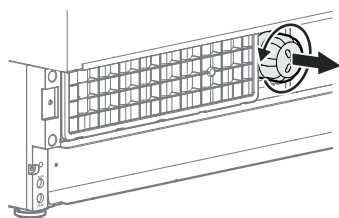

Forgassa el a vízszűrőt az óramutató járásával ellentétes irányba és vegye ki.

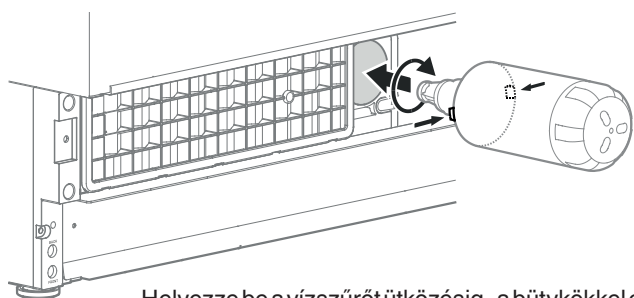

Helyezze be a vízszűrőt ütközésig - a bütykökkel előre vízszintes helyzetben -, és forgassa el az óramutató járásával egyező irányba addig, hogy rögzüljön.

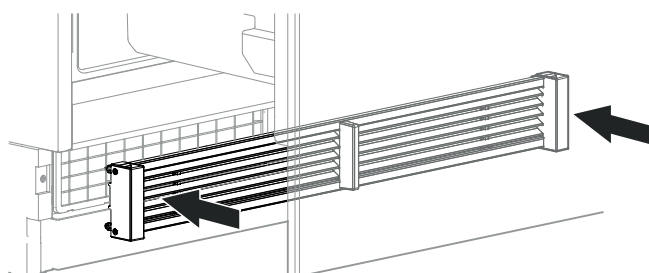

Szerelje fel a szellőzőrácsot.

Érintse meg



Please replace water filter. Hold To continue.



Please run 1.5L of water through the dispenser. Hold to reset timer.

Nyomja meg kb. 2 másodpercig

Nyomja meg kb. 2 másodpercig

Mosson át kb. 1,5 l vizet az adagolón és ártalmatlanítsa.

A vízszűrő csereintervalluma visszaállítódik.

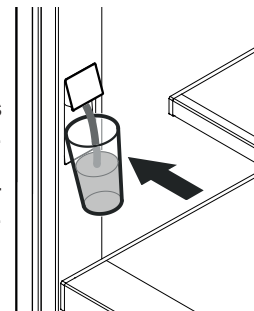

Tolja el 3-szor balra.



Érintse meg a menüből való kilépéshez.

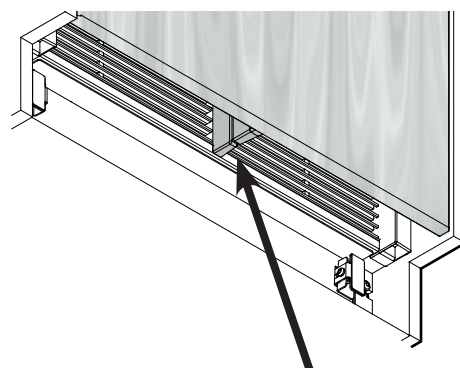
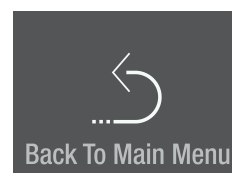

Ellenőrizze, hogy a készülék légválasztója és az ajtó légválasztója között ne legyen rés.

Útmutatás

A szellőzőrács nem megfelelő felszerelése esetén rés keletkezik.

Az adagoló tisztítása

Az adagoló nyílása és környezete a készülék villamos hálózatról való leválasztása nélkül megtisztítható.

Érintse meg

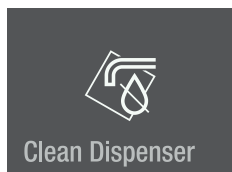

Clean Dispenser



Üzenet

Please clean water dispenser. Hold to activate water dispenser.

A vízellátás most meg van szakítva.

- Nyomja be az adagoló alsó részét úgy, hogy a felső rész kiálljon.
- Tisztítsa meg a vízkifolyót és a környezetét.
- Engedje el az adagoló alsó részét.



Nyomja meg kb. 2 másodperci.

Please clean water dispenser. Hold to activate water dispenser.



A vízadagoló újra üzemkész.

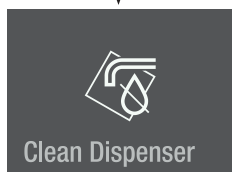

Clean Dispenser

Ha a vízfolyás már nem egyenletes, akkor a perlátort ki kell cserélni (lásd a kapcsolati adatokat a jelen útmutató hátoldalán).

Új levegőszűrő

A levegőszűrő készülék belsejéből származó szagokat nyel el. Legalább a megadott karbantartási intervallumonként ajánlott kicserélni.

Érintse meg

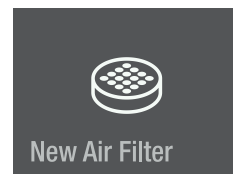

New Air Filter



Üzenet

Please replace air filter. Hold to reset timer.

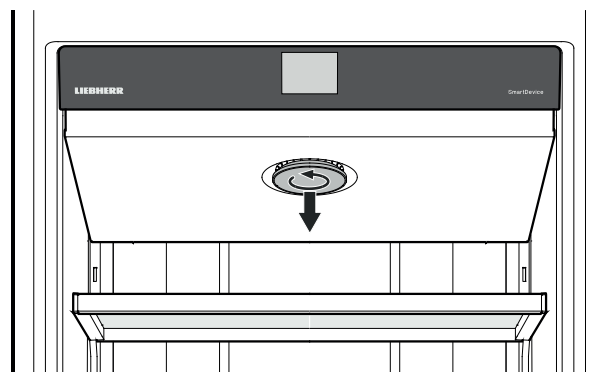

Forgassa el a borítást az óramutató járásával ellentétes irányba és távolítsa el.

Forgassa el a levegőszűrőt az óramutató járásával ellentétes irányba és vegye le.

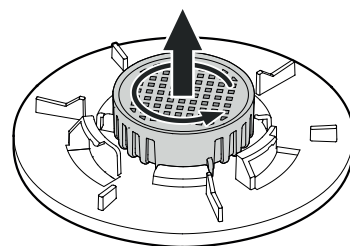

Helyezze be az új levegőszűrőt és forgassa el az óramutató járásával egyező irányba addig, hogy rögzüljön.

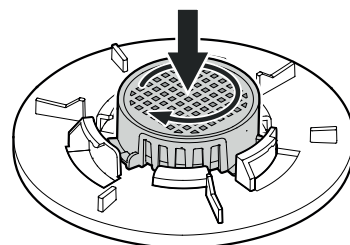

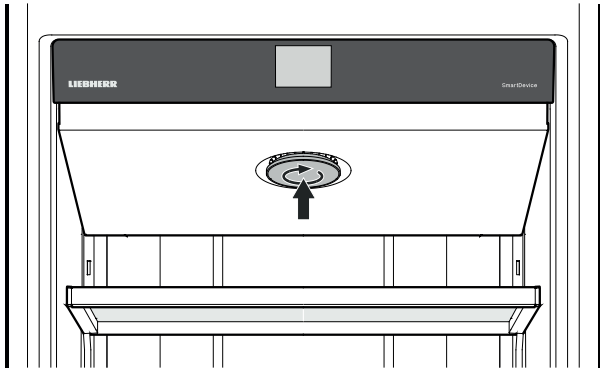

Helyezze fel a borítást és forgassa el az óramutató járásával egyező irányba addig, hogy rögzüljön.

Nyomja meg kb. 2 másodpercig
A levegőszűrő csereintervalluma visszaállítódik.

Please replace air filter.
Hold to reset timer.

Tolja el kétszer balra.

New Air Filter

Érintse meg a menüből való kilépéshez.

Back To Main Menu

Tisztítás, öblítés

Ha a vízadagolót egy hétig vagy hosszabb ideig nem használták, akkor öblítse át a csővezetékét.

Érintse meg

Clean Rinse

Üzenet

Please run 1.5L of water through the dispenser.

Mosson át kb. 1,5 l vizet az adagolón és ártalmatlanítsa.

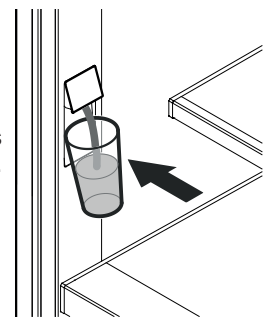

Nyomja meg kb. 2 másodpercig

Please run 1.5L of water through the dispenser.

Tolja el balra.

Clean Rinse

Érintse meg a menüből való kilépéshez.

Back To Main Menu

A porszűrő tisztítása

A lábazati tartományban található porszűrőt legalább a megadott karbantartási intervallumokban ki kell tisztítani.

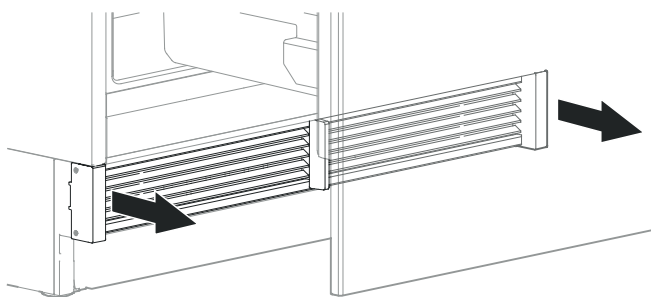

Vegye le a szellőzőrácsot.

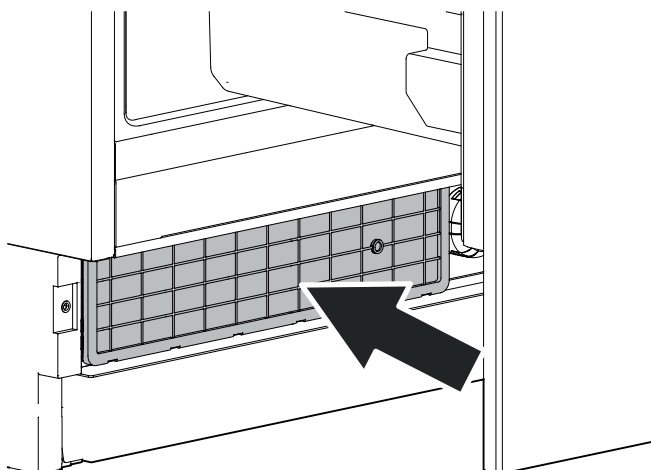

Porszívóval tisztítsa ki a porszűrőt.

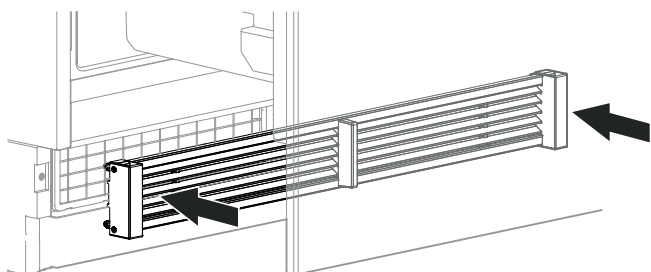

Szerelje fel a szellőzőrácsot.

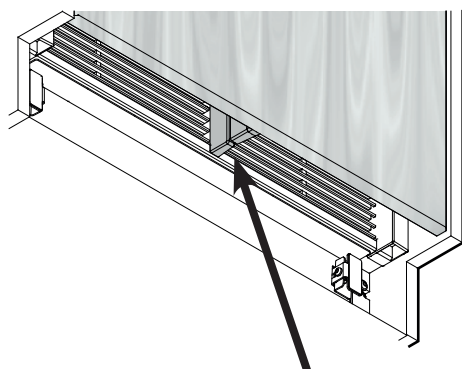

Ellenőrizze, hogy a készülék légelválasztója és az ajtó légelválasztója között ne legyen rés.

Útmutatás

A szellőzőrács nem megfelelő felszerelése esetén rés keletkezik.

Kiegészítő funkciók

BioFresh-hőmérséklet beállítás
BioFresh-Plus-hőmérséklet beállítás
A víznyomás beállítása
Fűtésvezérlés (csak ECBN 9673 / ECBN.. 99.3)
A leolvasztási funkció manuális aktiválása
Visszaállítás gyári beállításra
DemoMode

Érintse meg

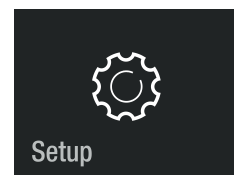

Setup



Tolja el jobbra.

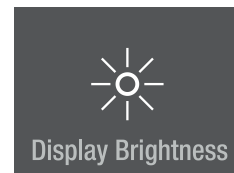

Display Brightness



Nyomja meg kb. 2 másodpercig

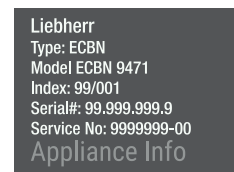

Liebherr
Type: ECBN
Model: ECBN 9471
Index: 99/001
Serial#: 99.999.999.9
Service No: 9999999-00
Appliance Info



Tolja el balra vagy jobbra.
Írja be a **151** kódot.
Ha nem megfelelő kódot írnak be, akkor a kijelző visszavált a készülékinformációkra.

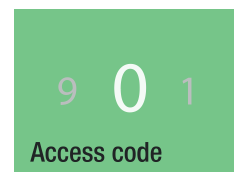

9 0 1
Access code



Navigáljon a menüben.

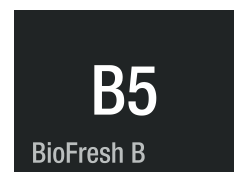

B5

BioFresh B

BioFresh-hőmérséklet beállítás (a fiók jobb oldala)

A fiókban a készülék állandó értéken, kb. 0 °C-on tartja a hőmérsékletet. A hőmérsékletet beállítható némileg magasabb vagy alacsonyabb értékre.



VIGYÁZAT!

A B4 - B1 értékeknél a hőmérséklet 0 °C alá csökkenhet a rekeszekben. Az élelmiszerek megfagyhatnak.

Útmutatás

Ne növelje vagy csökkentse egy fokozatnál nagyobb mértékben.
A következő napokban ellenőrizze a hőmérsékletet a BioFresh-Plus részben. Ha a hőmérséklet még mindig nem a kívánt értékű, akkor további egy fokozattal növelje vagy csökkentse.

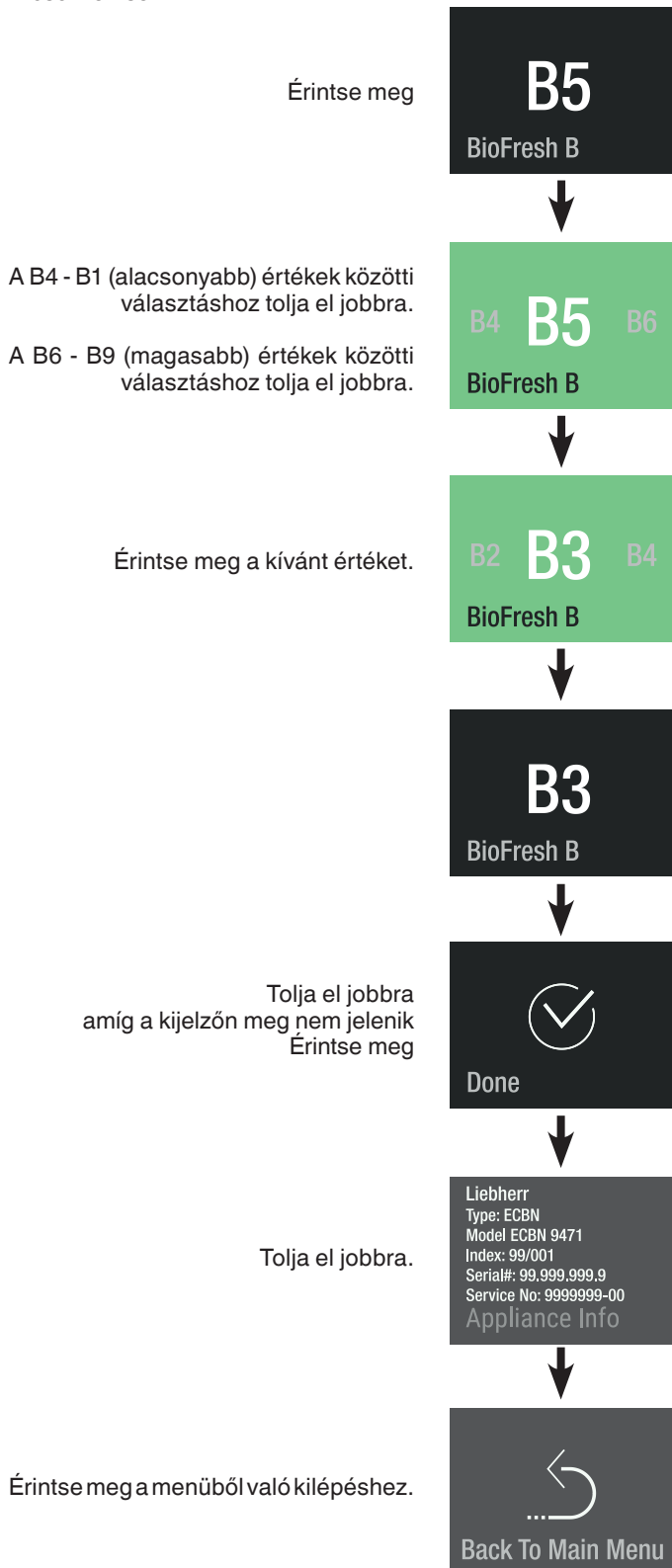

BioFresh-Plus-hőmérséklet beállítás (a fiók bal oldala)

A fiókban a hőmérséklet 0 °C és -2 °C között választható. Mindkét fix hőmérséklet beállítás azonban némileg magasabbra vagy alacsonyabbra állítható.

Útmutatás

Ne növelje vagy csökkentse egy fokozatnál nagyobb mértékben.
A következő napokban ellenőrizze a hőmérsékletet a BioFresh-Plus részben. Ha a hőmérséklet még mindig nem a kívánt értékű, akkor további egy fokozattal növelje vagy csökkentse.



Víznyomás

Ha az IceMaker által előállított jégkockák túl kicsik (az első adagok mindig kisebbek), akkor be lehet állítani a betáplált víz mennyiségét.

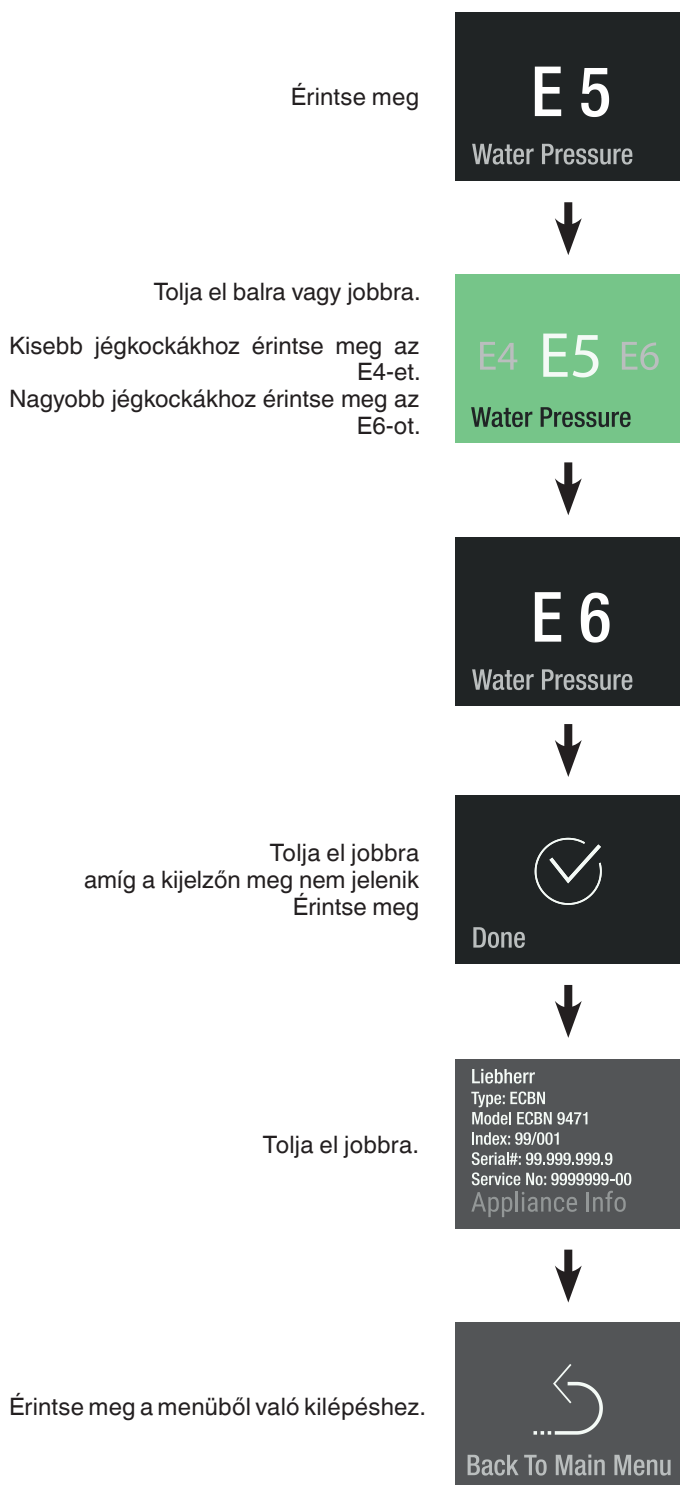

Fűtésvezérlés (csak ECBN 9673 / ECBN.. 99.3)

Ha a hűtőrésztök tömítésén kondenzvíz képződik, akkor ez a tömítésfűtés aktiválásával megszüntethető.

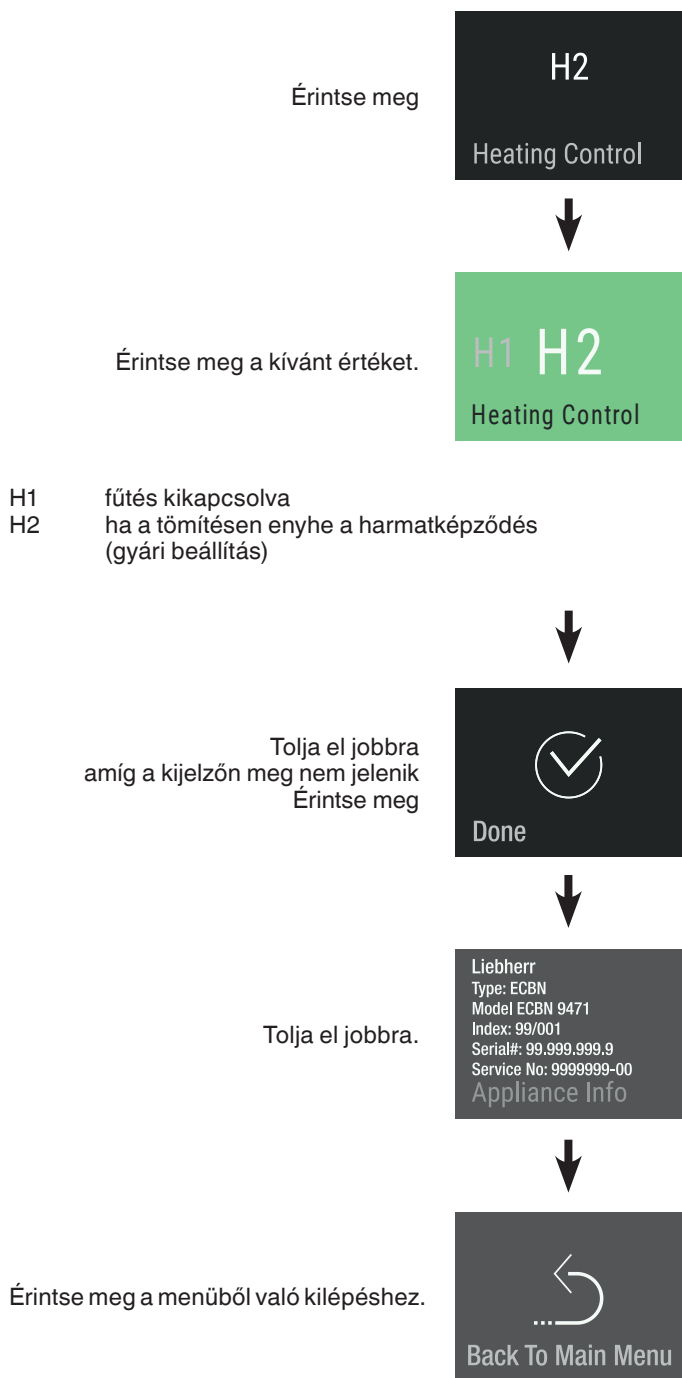

Útmutatás

Egy fokozatnál ne növelje jobbra. Ha a beállított érték túl nagy, akkor az IceMaker jégkockatálcája túlcsoordulhat.

A következő napokban ellenőrizze a jégkockák méretét. Ha a jégkockák még kisebbek a kívántnál, akkor újból növelje egy fokozattal

Manuális leolvasztás

A készülék leolvasztása automatikusan történik. Szervizalkalmazásokhoz a leolvasztási funkció manuálisan aktiválható.

fagyasztórész

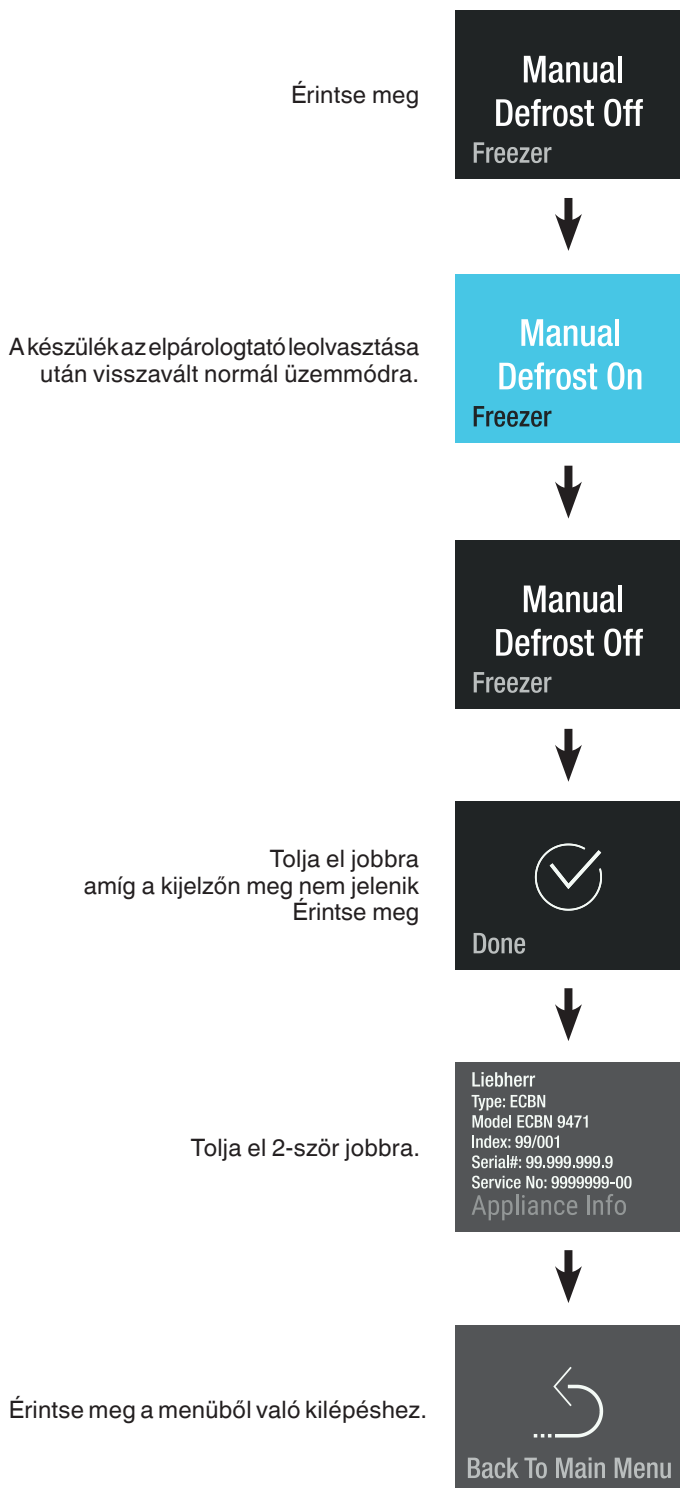

hűtőrész

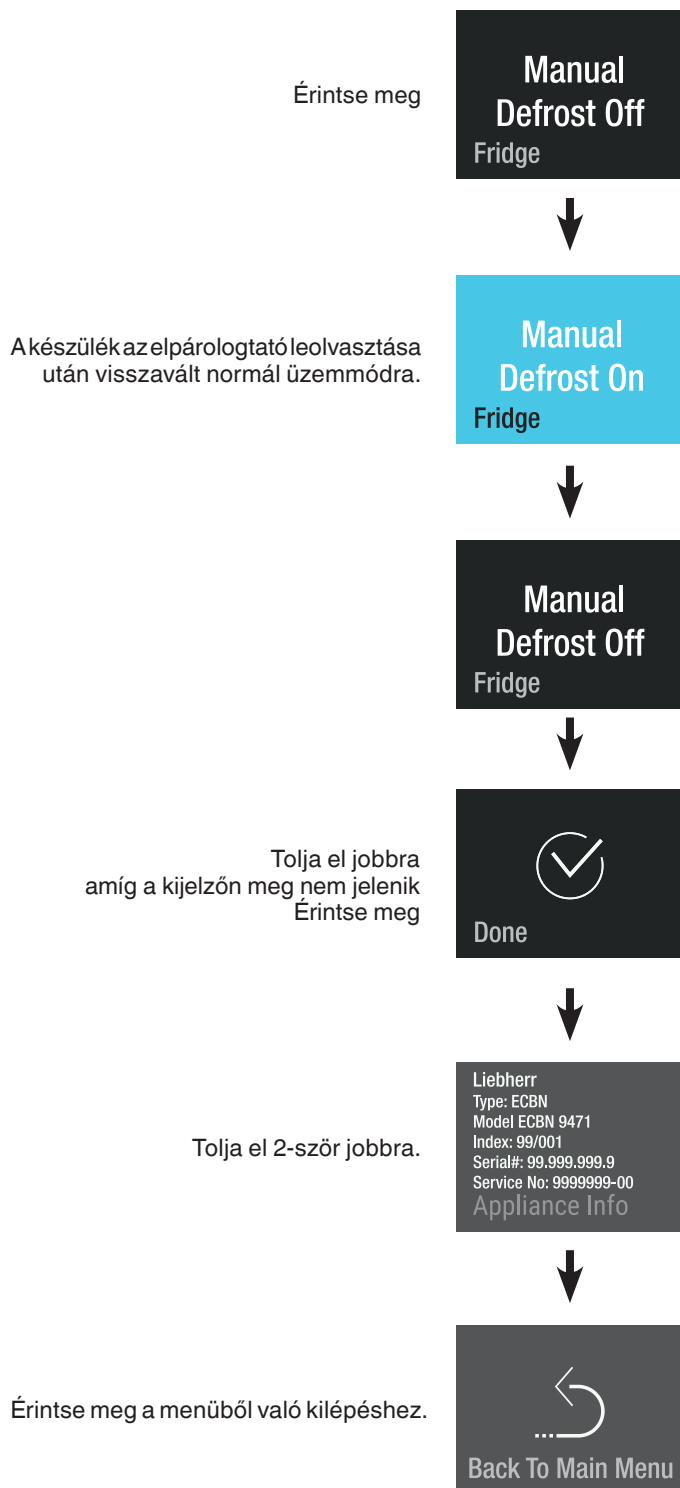

Visszaállítás

Ezzel a funkcióval az elektronikus vezérlés visszaállítható a gyári beállításokra.

Érintse meg



Nyomja meg kb. 2 másodpercig

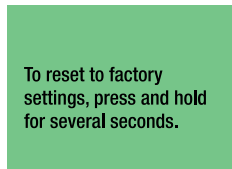

Állítsa a megfelelő nyelvre és érintse meg



Állítsa a kívánt hőmérsékletegységre és érintse meg.

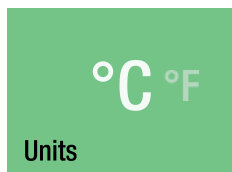

Érintse meg

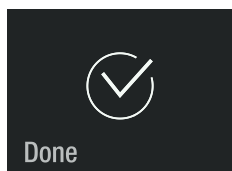

A készülék normál üzemmódban van.

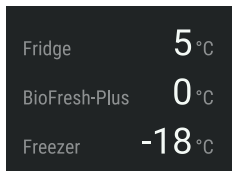

DemoMode

A DemoMode funkciót a készülék kiállításokon vagy eladóhelyiségekben való, normál üzemelés közben történő bemutatásához lehet bekapcsolni.

DemoMode aktiválása

Érintse meg

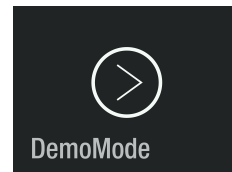

A DemoMode funkció aktiválva van.

A hűtőkör le van kapcsolva!

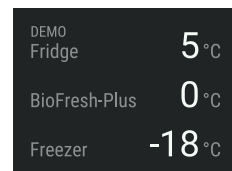

DemoMode kikapcsolása

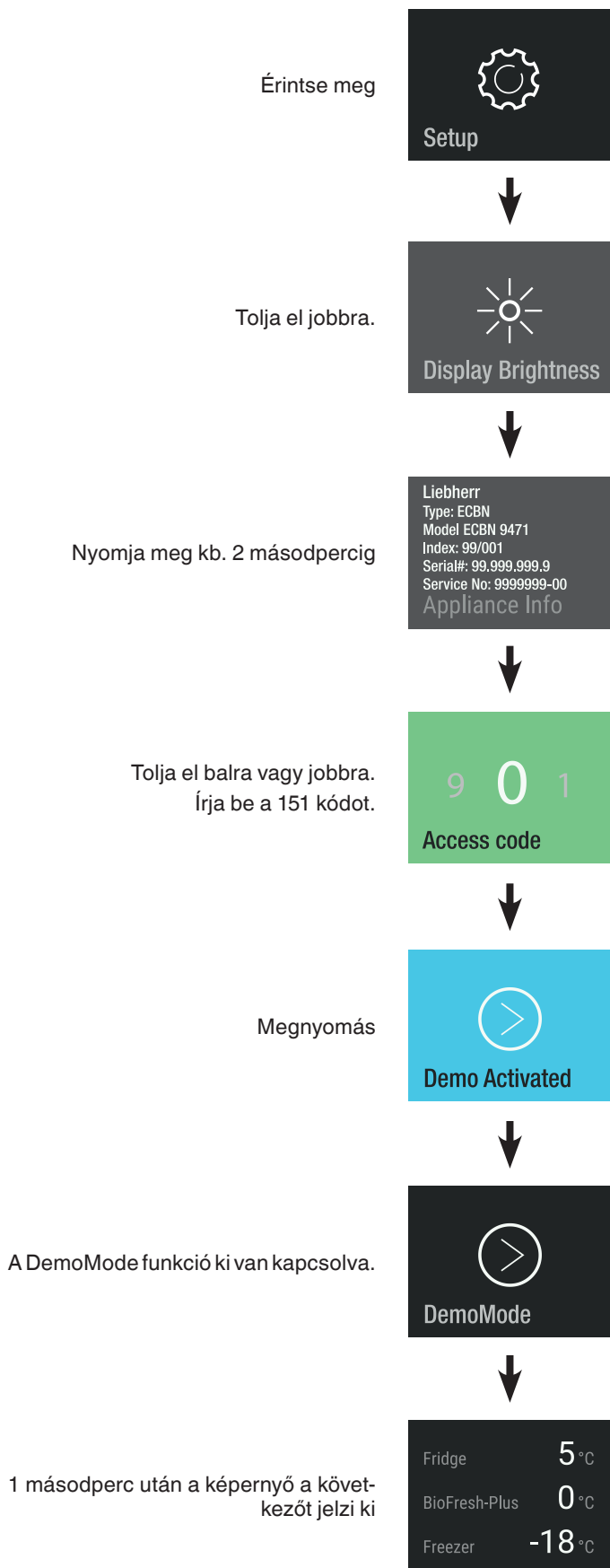

Energiatakarékosság

- Mindig ügyeljen a jó szellőzésre. A szellőzőnyílásokat, ill. -rácsokat ne takarja le.
- A ventilátor légréseit mindig tartsa szabadon.
- A készüléket ne állítsa fel közvetlen napsugárzásnak kitett területen, tűzhely, fűtés és hasonlók mellett.
- Az energiafogyasztás függ a felállítási feltételektől, pl. a környezeti hőmérséklettől.
- A készüléket lehetőleg rövid időre nyissa ki.
- Az élelmiszereket szétválogatva helyezze el a készülékben.
- Minden élelmiszert jól becsomagolva és lefedve tároljon. Kerülni kell a dér képződését.
- Meleg ételek behelyezése: először hagyja szobahőmérsékletűre hűlni.
- A mélyhűtött árukat hagyja a hűtőtérben felengedni.
- Hosszabb üzemszünet (pl. szabadság) esetén a hűtőrészt ürítse és kapcsolja ki.

Zavarok

A következő zavarokat a lehetséges okok vizsgálatával Ön saját maga el tudja hárítani:

A készülék nem üzemel. Ellenőrizze, hogy

- a készülék be van-e kapcsolva,
- a hálózati csatlakozódugasz helyesen van-e csatlakoztatva a dugaszolóaljzatba,
- a dugaszolóaljzat biztosítóka rendben van-e.

Túl hangos zajok. Ellenőrizze, hogy

- a készülék szilárdan áll-e a padlón,
- a szomszédos bútorok vagy tárgyak rezonálnak-e az üzemelő hűtőegységtől. Vegye figyelembe, hogy a hűtőkör áramlási zajai nem kerülhetők el.

A hőmérséklet nem elég alacsony. Ellenőrizze

- az „**A hőmérséklet beállítása**“ c. szakasz szerinti beállítást; a megfelelő értéket állították be?
- hogy esetleg túl nagy mennyiségű friss élelmiszer lett-e berakva;
- , hogy a külön behelyezett hőmérő a helyes értéket mutatja-e.
- A szellőzés rendben van?
- A felállítási hely túl közel van egy hőforráshoz?

Ha a fentnevezett okok egyike sem áll fenn, és nem tudta önállóan elhárítani a zavart, kérjük, forduljon a legközelebbi ügyfélszolgálati ponthoz. A típus tábláról adja meg az (1) típusjelölést, a (2) szerviz-és (3) sorozatszámot.

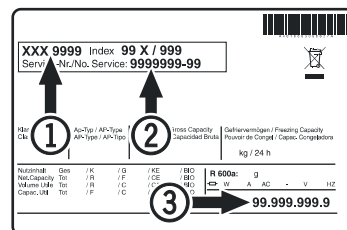

A típus tábla elhelyezése az „**A készülék leírása**“ c. fejezetben található.

Üzemen kívül helyezés

Ha a készüléket hosszabb időre üzemen kívül helyezik:

Deaktiválja az IceMaker-t az „Az IceMaker kikapcsolása“ c. fejezetben ismertetettek szerint.

Kapcsolja ki a készüléket, húzza ki a hálózati csatlakozódugaszt vagy kapcsolja le, ill. csavarja ki az elékapcsolt biztosítókat.

Tisztítsa ki a készüléket és a szagképződés elkerüléséhez hagyja nyitva az ajtót.

A készülék megfelel a vonatkozó biztonsági rendelkezéseknek, valamint a 2014/35/EU, 2014/30/EU, 2009/125/EK és a 2011/65/EU irányelveknek.



Liebherr Hausgeräte Lienz GmbH

Dr.-Hans-Liebherr-Strasse 1

A-9900 Lienz

Österreich

www.liebherr.com
