

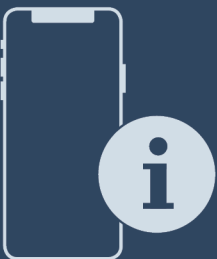

Instruktionet e
përdorimit

Quality, Design and Innovation



home.liebherr.com/fridge-manuals



LIEBHERR

Përmbajtja

| | | |
|----------|---|-----------|
| 1 | Pajisja në një vështrim të shpejtë..... | 3 |
| 1.1 | Përmbajtja e dërgesës..... | 3 |
| 1.2 | Pasqyra e pajisjes dhe pjesëve..... | 3 |
| 1.3 | SmartDevice..... | 3 |
| 1.4 | Fusha e përdorimit e pajisjes..... | 3 |
| 1.5 | Konformiteti..... | 4 |
| 1.6 | Substancat me rrezikshmëri shumë të lartë (SVHC) sipas rregullores REACH..... | 4 |
| 1.7 | Baza e të dhënave EPREL..... | 4 |
| 1.8 | Pjesët e këmbimit..... | 4 |
| 2 | Udhëzimet e përgjithshme të sigurisë..... | 4 |
| 3 | Mënyra e funksionimit të ekranit Touch & Swipe..... | 6 |
| 3.1 | Navigimi dhe shpjegimi i simboleve..... | 6 |
| 3.2 | Menytë..... | 6 |
| 3.3 | Modaliteti i qetësisë..... | 7 |
| 4 | Vënia në punë..... | 7 |
| 4.1 | Kushtet e instalimit..... | 7 |
| 4.2 | Përmasat e pajisjes..... | 7 |
| 4.3 | Transportimi i pajisjes..... | 8 |
| 4.4 | Nxjerrja e pajisjes nga paketimi..... | 8 |
| 4.5 | Heqja e siguruësive të transportit..... | 8 |
| 4.6 | Montimi i dorëzës së derës..... | 8 |
| 4.7 | Montimi i siguresës kundër përmbyesjes..... | 8 |
| 4.8 | Instalimi i pajisjes..... | 9 |
| 4.9 | Nivelimi i pajisjes..... | 9 |
| 4.10 | Instalimi i disa pajisjeve..... | 9 |
| 4.11 | Pas instalimit..... | 10 |
| 4.12 | Hedhja e paketimit..... | 10 |
| 4.13 | Ndërimi i krahut të hapjes së derës..... | 10 |
| 4.14 | Nivelimi i derës..... | 17 |
| 4.15 | Lidhja e pajisjes në furnizimin me energji..... | 17 |
| 4.16 | Ndezja e pajisjes (Vënia në punë herën e parë)..... | 18 |
| 5 | Ruajtja..... | 18 |
| 5.1 | Udhëzime për ruajtjen..... | 18 |
| 5.2 | Skema e ruajtjes..... | 19 |
| 6 | Kursimi i energjisë..... | 21 |
| 7 | Përdorimi..... | 21 |
| 7.1 | Elementët e komandimit dhe tregues..... | 21 |
| 7.1.1 | Treguesi i statusit..... | 22 |
| 7.1.2 | Simbolet treguese..... | 22 |
| 7.1.3 | Sinjalet akustike..... | 22 |
| 7.2 | Funksionet e pajisjes..... | 22 |
| 7.2.1 | Udhëzime për funksionet e pajisjes..... | 22 |
| 7.2.2 | Ndezja dhe fikja e pajisjes..... | 22 |
| 7.2.3 | Temperatura..... | 23 |
| 7.2.4 | Drita e reklamës..... | 23 |
| 7.2.5 | HumiditySelect..... | 23 |
| 7.2.6 | SabbathMode..... | 24 |
| 7.2.7 | Blokimi i derës..... | 25 |
| 7.2.8 | Blokimi i ekranit..... | 25 |
| 7.2.9 | Kodet e aksesit..... | 26 |
| 7.2.10 | Kujtesë..... | 27 |
| 7.2.11 | Gjuha..... | 28 |
| 7.2.12 | Njësia e temperaturës..... | 28 |
| 7.2.13 | Niveli i dritës së ekranit..... | 28 |
| 7.2.14 | Alarm Sound..... | 28 |
| 7.2.15 | Key Sound..... | 28 |
| 7.2.16 | WLAN..... | 29 |
| 7.2.17 | Informacioni i pajisjes..... | 30 |
| 7.2.18 | Software..... | 30 |
| 7.2.19 | Alarmi i derës..... | 30 |
| 7.2.20 | Rikthimi në cilësimet nga fabrika..... | 30 |
| 7.3 | Mesazhet..... | 31 |
| 7.3.1 | Paralajmërimet..... | 31 |
| 7.3.2 | Kujtesat..... | 32 |
| 8 | Pajisjet..... | 32 |
| 8.1 | Brava e sigurisë..... | 32 |

| | | |
|-----------|---|-----------|
| 8.2 | Etiketat e përshkrimit..... | 33 |
| 9 | Mirëmbajtja..... | 33 |
| 9.1 | Shkëmbimi i ajrit nëpërmjet filtrit me karbon aktiv FreshAir..... | 33 |
| 9.2 | Pastrimi i pajisjes..... | 34 |
| 10 | Ndihma për klientin..... | 34 |
| 10.1 | Të dhënat teknike..... | 34 |
| 10.2 | Zhurmat gjatë punës..... | 35 |
| 10.3 | Defektet teknike..... | 35 |
| 10.4 | Shërbimi për klientin..... | 37 |
| 10.5 | Etiketa e parametrave..... | 37 |
| 11 | Nxjerrja jashtë pune..... | 37 |
| 12 | Hedhja/asgjësimi..... | 37 |
| 12.1 | Përgatitja e pajisjes për asgjësimin..... | 37 |
| 12.2 | Hedhja e pajisjes në mënyrë ekologjike..... | 38 |

Prodhuesi punon në vazhdimësi për zhvillimin e mëtejshëm të të gjitha llojeve dhe modeleve. Për këtë arsye, lutemi në mirëkuptimin tuaj që ne duhet të rezervojmë të drejtën e ndryshimeve në formë, pajisje dhe teknologji.

| Simboli | Shpjegimi |
|---------|--|
| | <p>Lexoni manualin e instruksioneve</p> <p>Për t'u njohur me të gjitha avantazhet e pajisjes suaj të re, ku lutemi të lexoni me kujdes udhëzimet në këtë manual instruksionesh.</p> |
| | <p>Informacionet plotësuese në internet</p> <p>Manualin dixhital me informacionet plotësuese dhe në gjuhë të tjera e gjeni në internet nëpërmjet kodit QR në kopertinën e këtij manuali ose duke futur numrin e servisit në adresën home.liebherr.com/fridge-manuals.</p> <p>Numrin e servisit e gjeni në etiketën e parametrave:</p> <p><i>Fig. Shembull ilustrues</i></p> |
| | <p>Kontrolli i pajisjes</p> <p>Kontrolloni të gjitha pjesët për dëmtime nga transporti. Në rast ankesash drejtoheni te shitësi ose te kujdesi për klientin.</p> |
| | <p>Ndryshimet</p> <p>Manuali është i vlefshëm për disa modele, kështu që mund të ketë ndryshime. Seksionet që kanë të bëjnë vetëm me pajisje të caktuara janë të shënuara me një yll (*).</p> |
| | <p>Udhëzimet e veprimeve dhe rezultatet e veprimeve</p> <p>Udhëzimet e veprimeve janë të shënuara me një ▶.</p> <p>Rezultatet e veprimeve janë të shënuara me një ▷.</p> |
| | <p>Videot</p> <p>Videot për pajisjet ofrohen në kanalën në YouTube të kompanisë Liebherr-Hausgeräte.</p> |

Licencat me burim të hapur:

Pajisja përmban komponentë softuerikë që përdorin licencat me burim të hapur. Informacionet për licencat

me burim të hapur që janë përdorur mund t'i gjeni këtu:
home.liebherr.com/open-source-licences

Këto instruksione përdorimi vlejné për:

| | | |
|------------|------------|------------|
| WFbli 5041 | WFbli 5241 | WFbli 7741 |
|------------|------------|------------|

1 Pajisja në një vështrim të shpejtë

1.1 Përmbajtja e dërgesës

Kontrolloni të gjitha pjesët për dëmtime nga transporti. Në rast ankesash drejtohuni te shitësi ose te shërbimi për klientin. (shihni 10.4 Shërbimi për klientin)

Dërgesa përbëhet nga pjesët e mëposhtme:

- Pajisje me qëndrim të pavarur
- Pajisjet (në varësi nga modeli)
- Materiali i montimit (në varësi nga modeli)
- „Quick Start Guide“
- „Installation Guide“*
- Broshura e shërbimit

1.2 Pasqyra e pajisjes dhe pjesëve

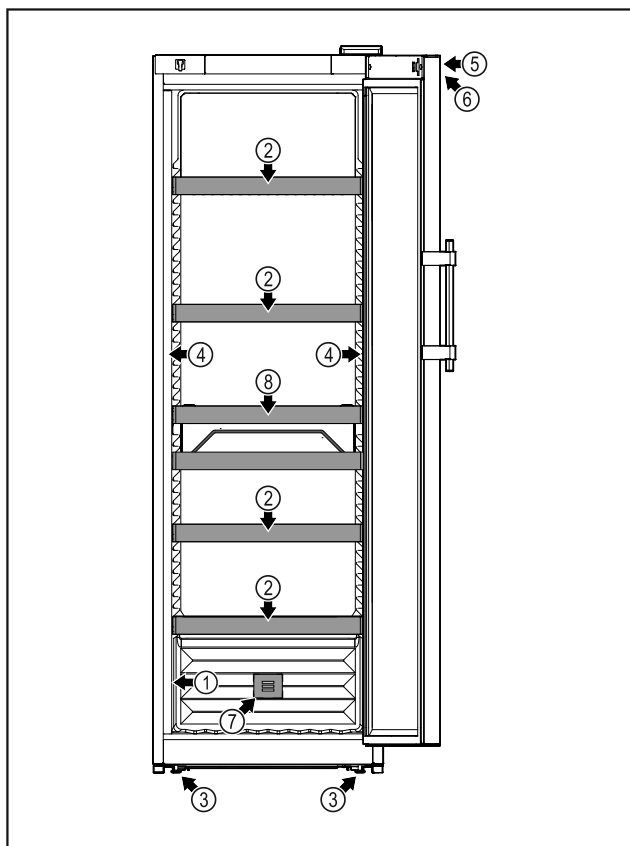

Fig. 1 Shembull ilustrues

- | | |
|---------------------------|--|
| (1) Etiketa e parametrave | (5) Brava |
| (2) Raftet me rrjetë | (6) Elementët e komandimit dhe treguesi i temperaturës |
| (3) Këmbët me rregullim | (7) Filtri me karbon aktiv FreshAir |
| (4) Ndrëçimi i brendshëm | (8) Koshi për shishe |

1.3 SmartDevice

SmartDevice është zgjidhja e lidhjes në rrjet për frigoriferin tuaj të verës.

Nëse pajisja juaj mbështet SmartDevice ose është përgatitur për të, ju mund ta lidhni pajisjen shpejt dhe thjeshtë në rrjetin tuaj WLAN. Me aplikacionin SmartDevice mund ta komandoni pajisjen tuaj nga një pajisje fundore celulare. Në aplikacionin SmartDevice keni në dispozicion funksione shtesë dhe mundësi rregullimi.

Pajisja mbështet SmartDevice:

që Pajisja juaj mbështet SmartDevice. Për ta lidhur pajisjen tuaj me rrjetin WLAN, duhet që të shkarkoni aplikacionin SmartDevice.



Informacione tjera SmartDevice:

të smartdevice.liebherr.com për

Shkarkoni aplikacionin SmartDevice:



Pas instalimit dhe konfigurimit të aplikacionit SmartDevice mund ta lidhni pajisjen tuaj me ndihmën e aplikacionit SmartDevice dhe të funksionit të pajisjes WLAN (shihni 7.2.16 WLAN) në rrjetin tuaj WLAN.

Shënim

Funksioni SmartDevice nuk ofrohet në shtetet e mëposhtme: Rusi, Bjellorusi, Kazakistan.

1.4 Fusha e përdorimit e pajisjes

Përdorimi i parashikuar

Pajisja është e përshtatshme vetëm për ruajtjen e verës në sferën familjare ose të ngjashme me sferën familjare. Këtu përfshihet, për shembull, përdorimi

- në kuzhinat e personelit, në mensat e mëngjesit,
- nga vizitorët në bujtina, hotele, motele dhe ambiente të tjera akomodimi,
- në shërbimin katering dhe shërbime të ngjashme në tregtinë me shumicë.

Pajisja nuk është e përshtatshme për ngrirjen e ushqimeve.

Pajisja nuk është parashikuar për përdorim si pajisje inkaso.

Të gjitha llojet e tjera të përdorimit konsiderohen të palejuara.

Përdorimi i gabuar i parashikueshëm

Përdorimet e mëposhtme janë shprehimisht të ndaluara:

- Ruajtja dhe ftohja e medikamenteve, plazmës së gjakut, preparateve laboratorike ose substancave dhe produkteve të

Udhëzimet e përgjithshme të sigurisë

ngjashme në bazë të Direktivës 2007/47/KE për pajisjet mjekësore

- Përdorimi në ambient të jashtëm në të njëjtën kohë me lagështi të lartë të ajrit
- Përdorimi në ambiente potencialisht shpërthyes

Përdorimi i gabuar i pajisjes mund të çojë në dëmtime të artikujve të vendosur në ruajtje ose mund të çojë në prishjen e tyre.

Klasat e klimës

Pajisja është projektuar sipas klasave të klimës për përdorimin në temperatura mjedisi të kufizuara. Klasa përkatëse e klimës për pajisjen tuaj është e stampuar në etiketën e parametrave.

Shënim

- Për të garantuar një përdorim pa probleme të pajisjes, respektoni temperaturat e dhëna të ambientit.

| Klasa e klimës | për temperaturat e ambientit nga |
|-------------------|----------------------------------|
| SN (Subnormale) | 10 °C deri në 32 °C |
| N (Normale) | 16 °C deri në 32 °C |
| ST (Subtropikale) | 16 °C deri në 38 °C |
| T (Tropikale) | 16 °C deri në 43 °C |
| SN-ST | 10 °C deri në 38 °C |
| SN-T | 10 °C deri në 43 °C |

1.5 Konformiteti

Qarku i gazit ftohës është testuar për rrjedhje. Pajisja është në përputhje me dispozitat përkatëse të sigurisë dhe me rregulloret përkatëse.

Për tregun e BE- Pajisja është në përputhje me së: Direktivën 2014/53/BE.

Për tregun në GB: Pajisja është në përputhje me Radio Equipment Regulations 2017 SI 2017 No. 1206.

Teksti i plotë i deklaratës EU të konformitetit disponohet në adresën e mëposhtme të internetit: www.Liebherr.com

Për shkak të mungesës së ekzistencës së rregulloreve për efikasitetin e energjisë për pajisjet e ruajtjes së verës, në caktimin e klasave të efikasitetit të energjisë ndarjet e verës vlerësohen si ndarje kantine.

Ndarja "BioFresh" plotëson kërkesat e ndarjes së mbajtjes ftohtë sipas standardit DIN EN 62552:2020.

1.6 Substancat me rrezikshmëri shumë të lartë (SVHC) sipas rregullores REACH

Në lidhjen në vijim mund të kontrolloni nëse pajisja juaj përmban substanca SVHC, në kuptim të rregullores REACH: home.liebherr.com/de/deu/de/liebherr-erleben/nachhaltigkeit/umwelt/scip/scip.html

1.7 Baza e të dhënave EPREL

Nga data 1 mars 2021, informacionet për etiketimin e konsumit të energjisë dhe për kërkesat e dizajnit ekologjik do të disponohen në bazën evropiane të të dhënave të produkteve (EPREL). Në lidhjen e mëposhtme <https://eprel.ec.europa.eu/> shkoni te baza e të dhënave të produkteve. Këtu kërkohet që ju të futni emërtimin e modelit. Emërtimin e modelit e gjeni në etiketën e parametrave të produktit.

1.8 Pjesët e këmbimit

Disponueshmëria e pjesëve të këmbimit për pjesët funksionale dhe pjesët me kapacitet ruajtës të pajimit është 15 vjet.

2 Udhëzimet e përgjithshme të sigurisë

Ruani me kujdes këto instruksione përdorimi dhe dorëzohani ato, sipas rastit, edhe pronarit pasardhës.

Nëse do t'i jepni këtë pajisje dikujt tjetër, atëherë dorëzohani instruksionet e përdorimit edhe pronarit pasardhës.

Për ta përdorur pajisjen në mënyrë të rregullt dhe të sigurt, lexoni me kujdes këto instruksione përdorimi përpara përdorimit të pajisjes. Ndiqni gjithmonë instruksionet që ato përmbajnë, udhëzimet e sigurisë dhe udhëzimet paralajmëruese. Ato janë të rëndësishme, në mënyrë që ta instaloni dhe ta përdorni pajisjen në mënyrë të sigurt dhe të saktë.

Rreziqet për përdoruesin:

- Kjo pajisje mund të përdoret nga fëmijët dhe personat me aftësi të kufizuara fizike, ndijuese ose mendore apo me mungesë përvoja dhe njohurish, kur ata mbikëqyren ose udhëzohen për përdorimin e sigurt të pajisjes dhe ata i kuptojnë rreziqet që rezultojnë prej tyre.

Nuk lejohet që fëmijët të luajnë me pajisjen. Pastrimi dhe mirëmbajtja nga përdoruesi nuk duhen kryer nga fëmijët pa mbikëqyrje. Fëmijët e moshës 3 - 8 vjeç lejohen të mbushin dhe të zbrazin pajisjen. Mbani larg pajisjes fëmijët e moshës nën 3 vjeç, nëse ata nuk mbikëqyren në mënyrë të përhershme.

- Priza elektrike duhet të jetë lehtësisht e arritshme, në mënyrë që pajisja të shkëputet shpejt nga energjia elektrike në rast emergjence. Ajo duhet të ndodhet jashtë zonës së pjesës së pasme të pajisjes.

- Kur pajisja shkëputet nga rrjeti elektrik, kapeni gjithmonë nga spina. Mos e tërhiqni nga kabloja.
- Në rast defekti hiqni spinën elektrike nga priza ose fikni siguresën.
- Mos dëmtoni kordonin e lidhjes elektrike. Mos e vini në punë pajisjen me kordon elektrik të dëmtuar.
- Riparimet dhe ndërhyrjet në pajisje lejohen të kryhet vetëm nga kujdesi për klientin ose nga staf tjetër teknik i trajnuar për këtë qëllim.
- Montoni, lidhni dhe hidhni pajisjen vetëm sipas specifikimeve në manualin e instruksioneve.

Rrezik zjarri:

- Gazi ftohës i pajisjes (specifikimet në etiketën e parametrave) është miqësor ndaj mjedisit, por i ndezshëm. Gazi ftohës që rrjedh mund të marrë flakë.
 - Mos dëmtoni tubacionet e qarkut të ftohjes.
 - Mos përdorni burime ndezeje në brendësi të pajisjes.
 - Mos përdorni asnjë pajisje elektrike në brendësi të pajisjes (p.sh. pajisje pastruese me avull, pajisje ngrohëse, makineri akulloreje etj.).
 - Nëse ka rrjedhje të gazit ftohës: Mënjanoni flakën e zbuluar ose burimet e ndezjes në afërsi të vendit të rrjedhjes. Ajrosni mirë dhomën. Njoftoni kujdesin për klientin.
- Mos vendosni në ruajtje brenda në pajisje lëndë eksplozive ose kanaçe spërkatëse me lëndë shtytëse të ndezshme, si p.sh. butan, propan, pentan etj. Kanaçet spërkatëse përkatëse identifikohen tek të dhënat e printuara të përmbajtjes ose nga një simbol flake. Gazet që mund të kenë rrjedhur mund të ndizen nga pjesët elektrike.
- Mbani larg nga pajisja qirinjtë e ndezur, llambat ose objektet e tjera me flakë të zbuluar, në mënyrë që këto të mos i vënë flakën pajisjes.
- Pijet alkoolike ose paketimet e tjera që përmbajnë alkool vendosini në ruajtje të mbyllura në mënyrë hermetike. Alkooli që mund të kenë rrjedhur mund të ndizet nga pjesët elektrike.

Rreziku i pengimit dhe përmbysjes:

- Mos i përdorni bazamentin, sirtarët, dyert etj. si shkallë ose si vend për t'u mbështetur. Kjo vlen në mënyrë të veçantë për fëmijët.

Rreziku i helmimit nga ushqimi:

- Mos konsumoni ushqime të ruajtura për kohë shumë të gjatë.

Rreziku i morthit, i ndjesisë së ngrirjes dhe dhimbjeve:

- Shmangni kontaktin e zgjatur të lëkurës me sipërfaqet e ftohta ose artikujt e ftohtë/të ngrirë ose merrni masa mbrojtëse, si p.sh. përdorimi i dorezave.

Rreziku i lëndimit dhe dëmtimit:

- Avulli i nxehtë mund të shkaktojë lëndime. Për shkrirjen mos përdorni asnjë pajisje ngrohëse elektrike ose pajisje pastrimi me avull, flakë të zbuluara ose spërkatës për shkrirje.
- Mos e hiqni akullin me objekte të mprehta.

Rreziku i shtypjes:

- Mos i futni duart te mentesha gjatë hapjes dhe mbylljes së derës. Gishtat mund të kapen aty.

Simbolet në pajisje:



Simboli mund të gjendet mbi kompresor. Ai ka të bëjë me vajin në kompresor dhe jep udhëzim për rrezikun e mëposhtëm: Mund të jetë fatal në rast gëlltitjeje ose futjeje në rrugët e frymëmarrjes. Ky udhëzim është i rëndësishëm vetëm për riciklimin. Në gjendje pune normale nuk ekziston asnjë rrezik.



Simboli ndodhet në kompresor dhe identifikon rrezikun nga lëndët me rrezik ndezeje. Mos e hiqni etiketën ngjitëse.



Kjo etiketë ngjitëse ose një etiketë e ngjashme mund të ndodhet në pjesën e pasme të pajisjes. Ajo tregon se te dera dhe/ose tek trupi ka panele izoluese me vakuum (VIP) ose panele me perlit. Ky udhëzim është i rëndësishëm vetëm për riciklimin. Mos e hiqni etiketën ngjitëse.

Ndiqni udhëzimet paralajmëruese dhe udhëzimet e tjera specifike në kapitujt e tjerë:

| | | |
|--|--------------|--|
| | RREZIK | Identifikon një situatë të rrezikshme të drejtpërdrejtë, e cila ka si pasojë vdekjen ose lëndime të rënda fizike, nëse nuk mënjanohet. |
| | PARALAJMËRIM | Identifikon një situatë të rrezikshme, e cila mund të ketë si pasojë vdekjen ose lëndimin e rëndë fizik, nëse nuk mënjanohet. |
| | VINI RE | Identifikon një situatë të rrezikshme, e cila mund të ketë si pasojë lëndime fizike të lehta ose mesatare, nëse nuk mënjanohet. |

Mënyra e funksionimit të ekranit Touch & Swipe

| | |
|--------|---|
| KUJDES | Identifikon një situatë të rrezikshme, e cila mund të ketë si pasojë dëme materiale, nëse nuk mënjanohet. |
| Shënim | Identifikon udhëzimet dhe këshillat e dobishme. |

3 Mënyra e funksionimit të ekranit Touch & Swipe

Ju e përdorni pajisjen me anë të ekranit Touch & Swipe. Me ekranin Touch & Swipe (në vijim referuar si ekrani) ju zgjidhni funksionet e pajisjes duke prekur mbi ekran ose duke rrëshqitur me gisht në ekran. Nëse për 10 sekonda nuk kryeni asnjë veprim në ekran, treguesi i ekranit kthehet ose te menya e një niveli më lart, ose kthehet direkt tek treguesi i statusit.

3.1 Navigimi dhe shpjegimi i simboleve

Në figura përdoren simbole të ndryshme për navigimin në ekran. Këto simbole përshkruhen në tabelën në vijim.

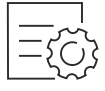
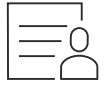

| Simboli | Përshkrimi |
|---|--|
|  | Prekja e shkurtër e ekranit: Aktivizoni/çaktivizoni funksionin. Konfirmoni përzgjedhjen. Hapni nënmenynë. |
|  | Prekja e gjatë e ekranit me kohën e specifikuar (p.sh. 3 sekonda): Aktivizoni/çaktivizoni funksionin ose vlerën. |
|  | Rrëshqitja e gishtit djathtas ose majtas: Navigoni nëpër meny. |
|  | Prekja shkurt e simbolit të kthimit prapa: Ktheheni pas me një nivel të menysë. |
|  | Mbajtja prekur e simbolit të kthimit prapa për 3 sekonda: Ktheheni pas tek treguesi i statusit. |
|  | Prekja shkurt e simbolit të kthimit prapa majtas lart: Ktheheni pas me një nivel të menysë. |
|  | Shigjeta me orën: Nevojiten më shumë se 10 sekonda derisa në ekran të shfaqet treguesi pasardhës. |
|  | Shigjeta me specifikimin e kohës: Do të kalojë koha e treguar derisa në ekran të shfaqet treguesi pasardhës. |

| Simboli | Përshkrimi |
|---|--|
|  | Hapja e simbolit "Menya Cilësimet": Navigoni për në menynë e cilësimeve dhe hapni menynë e cilësimeve. Nëse nevojitet: Në menynë e cilësimeve navigoni për në funksionin që dëshironi. (shihni 3.2.1 Hapja e menysë Cilësimet) |
|  | Hapja e simbolit "Menya e zgjeruar": Navigoni për në menynë e zgjeruar dhe hapni menynë e zgjeruar. Nëse nevojitet: Në menynë e zgjeruar navigoni për në funksionin që dëshironi. (shihni 3.2.2 Hapja e menysë së zgjeruar) |
| Asnjë veprim brenda 10 sekondave | Nëse për 10 sekonda nuk kryeni asnjë veprim në ekran, treguesi i ekranit kthehet ose te menya e një niveli më lart, ose kthehet direkt tek treguesi i statusit. |
| Hapja dhe mbyllja përsëri e derës. | Nëse e hapni derën dhe e mbyllni përsëri menjëherë, treguesi kthehet direkt tek treguesi i statusit. |

Shënim: Figurat e ekranit paraqiten me termat në gjuhën angleze.

3.2 Menytë

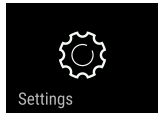
Funksionet e pajisjes janë të ndara në meny të ndryshme:

| Menya | Përshkrimi |
|--|---|
| Menya kryesore | Kur ndizni pajisjen, atëherë ndodheni automatikisht në menynë kryesore. Nga këtu, ju navigoni për në funksionet më të rëndësishme të pajisjes, në menynë e cilësimeve dhe në menynë e zgjeruar. |
|  Menya Cilësimet | Menya Cilësimet përmban funksione të tjera të pajisjes, për rregullimin e pajisjes suaj. |
|  Menya e zgjeruar | Menya e zgjeruar përmban funksionet e veçanta të pajisjes, për rregullimin e pajisjes suaj. Hyrja në menynë e zgjeruar është e mbrojtur përmes kodit me numra 151 . |

3.2.1 Hapja e menysë Cilësimet

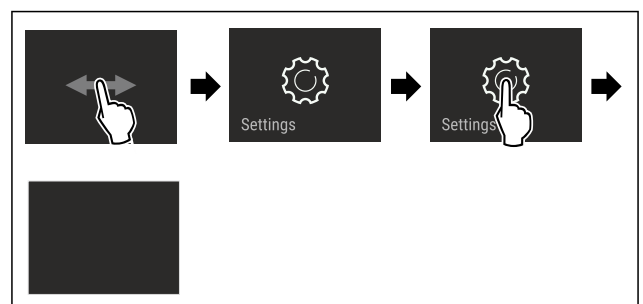

Fig. 2 Shembull ilustrues

- ▶ Kryeni hapat e veprimeve siç tregohet në figurë.
- ▷ Hapet menyja Cilësimet.
- ▶ Nëse nevojitet: Navigoni për në funksionin që dëshironi.

3.2.2 Hapja e menysë së zgjeruar

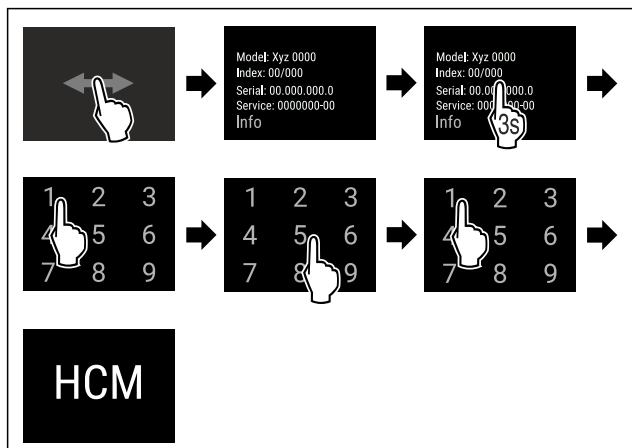

Fig. 3 Hyrja me kodin me numra 151

- ▶ Kryeni hapat e veprimeve siç tregohet në figurë.
- ▷ Hapet menyja e zgjeruar.
- ▶ Nëse nevojitet: Navigoni për në funksionin që dëshironi.

3.3 Modaliteti i qetësisë

Nëse nuk e prekni ekranin për 1 minutë, atëherë ekrani kalon në modalitetin e qetësisë. Në modalitetin e qetësisë, niveli i dritës së treguesit është i errësuar.

3.3.1 Përfundimi i modalitetit të qetësisë

- ▶ Prekni shkurt ekranin me gisht.
- ▷ Modaliteti i qetësisë përfundon.

4 Vënia në punë

4.1 Kushtet e instalimit



PARALAJMËRIM

Rrezik zjarri nga lagështia!

Kur pjesët përçuese të energjisë elektrike ose kordoni i lidhjes elektrike lagen, kjo mund të shkaktojë lidhje të shkurtër.

- ▶ Pajisja është projektuar për përdorim në ambiente të mbyllura. Mos e vini në punë pajisjen në ambient të jashtëm dhe në vende ku spërkatet nga uji.

4.1.1 Vendi i instalimit



PARALAJMËRIM

Gaz ftohës dhe vaji që del jashtë!

Zjarr. Gazi ftohës i pajisjes është miqësor ndaj mjedisit, por i ndezshëm. Vaji që përmban pajisja është miqësor ndaj mjedisit, por i ndezshëm. Gazi ftohës dhe vaji që rrjedh jashtë mund të marrë flakë në rast përqendrimit të lartë përkatës dhe në kontakt me një burim nxehtësie të jashtëm.

- ▶ Mos dëmtoni tubacionet e qarkut të gazit ftohës dhe kompresorin.

- Mos e instaloni pajisjen në një vend në rrezet direkte të diellit, pranë sobës, sistemit të ngrohjes dhe të ngjashme.

- Vendi optimal i instalimit është një vend i thatë dhe me ajrosje të mirë.
- Kur pajisja instalohet në një ambient me shumë lagështi, në anët e jashtme të pajisjes mund të formohet ujë nga kondensimi. Kujdesuni gjithmonë për qarkullimin e mirë të ajrit dhe për ajrimin e mirë në vendin e instalimit.
- Sa më shumë gaz ftohës të ketë në pajisje, aq më e madhe duhet të jetë dhoma ku qëndron pajisja. Në dhomat shumë të vogla mund të krijohet përzierje e ndezshme gaz-ajër, në rast rrjedhjeje të gazit. Dhoma e instalimit duhet të ketë një vëllim minimumi 1 m³ për çdo 8 g gaz ftohës. Specifikimet për gazin ftohës të pajisjes jepen në etiketën e parametrave, në hapësirën e brendshme të pajisjes.
- Dyshemeja në vendin e qëndrimit duhet të jetë e drejtë dhe e niveluar.
- Vendi i instalimit duhet të ketë kapacitet mbajtës për peshën e pajisjes, duke përfshirë edhe sasinë maksimale të ruajtjes brenda saj. (shihni 10.1 Të dhënat teknike)
- Nuk lejohet përdorimi në ambiente potencialisht shpërthyes.

4.1.2 Lidhja elektrike



PARALAJMËRIM

Rrezik zjarri nga instalimi i pasaktë!

- ▶ Bëni kujdes që kur të instaloni pajisjen të mos bllokoni asnjë kordon elektrik poshtë pajisjes.
- ▶ Instalojeni pajisjen në mënyrë të tillë që të mos prekë me asnjë spinë ose kordon elektrik.
- ▶ Mos lidhni pajisje të tjera në priza elektrike që ndodhen pas pjesës së pasme të pajisjes.
- ▶ **Mos** vendosni dhe mos përdorni priza me disa dalje ose priza bashkuese me shumë priza dhe pajisje të tjera elektronike (si për shembull transformatori i ndriçimit halogjen) në anën e pasme të pajisjeve.

4.2 Përmasat e pajisjes

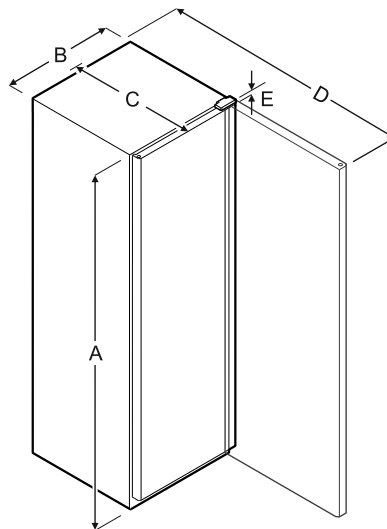

| | A | B | C | D | E |
|------------|---------|--------|--------|---------|-------|
| WFbli 5041 | 1684 mm | 600 mm | 763 mm | 1323 mm | 23 mm |
| WFbli 5241 | 1884 mm | 600 mm | 763 mm | 1323 mm | 23 mm |
| WFbli 7741 | 2044 mm | 750 mm | 763 mm | 1473 mm | 23 mm |

A = Lartësia e pajisjes përfshirë këmbët / rulet / menteshën

B = Gjerësia e pajisjes pa dorezën

Vënia në punë

C = Thellësia e pajisjes pa dorezën

D = Thellësia e pajisjes me derën e hapur

E = Lartësia e menteshës

4.3 Transportimi i pajisjes



PARALAJMËRIM

Rrezik lëndimi nga thyerja e qelqit!

Gjatë transportit në lartësi më të madhe se 1500 m fletët e xhamit të derës mund të thyhen. Copat e thyera janë shumë të mprehta dhe mund të shkaktojnë lëndime të rënda.

► Merrni masa mbrojtëse të përshtatshme.

Gjatë transportit të pajisjes mbani parasysh:

- Transportojeni pajisjen vertikalisht.
- Transportojeni pajisjen me dy persona.

Në vënien në punë herën e parë:

- Transportojeni pajisjen brenda paketimit.

Gjatë transportit të pajisjes pas vënies në punë herën e parë (p. sh. transferim ose pastrim):

- Zbrazeni pajisjen.
- Siguroni derën kundër hapjes së paqëllimshme.

4.4 Nxjerrja e pajisjes nga paketimi

Në rast dëmtimesh në pajisje kontaktoni menjëherë me furnizuesin - përpara lidhjes së pajisjes.

- Kontrolloni pajisjen dhe paketimin e saj për dëmtime nga transporti. Kontaktoni menjëherë me furnizuesin nëse konstatoni ndonjë dëmtim.
- Largoni të gjitha materialet nga faqja e pasme ose nga faqet anësore të pajisjes, të cilat mund të pengojnë instalimin në mënyrën e duhur ose qarkullimin e ajrit dhe ajrimin.
- Hiqni të gjitha fletët mbrojtëse nga pajisja. Për këtë mos përdorni asnjë objekt të mprehtë ose me majtë!

4.5 Heqja e sigurueseve të transportit

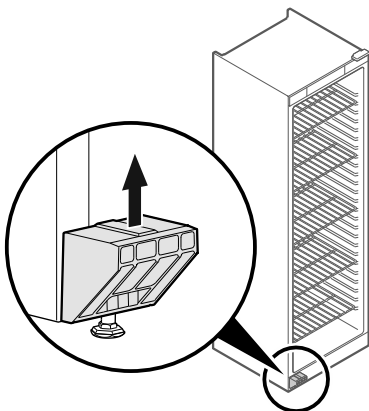

Fig. 4

- Hiqni nga lart siguruesen e transportit.
- ▷ Mbajtësja kryesore qëndron në pajisje.

4.6 Montimi i dorezës së derës

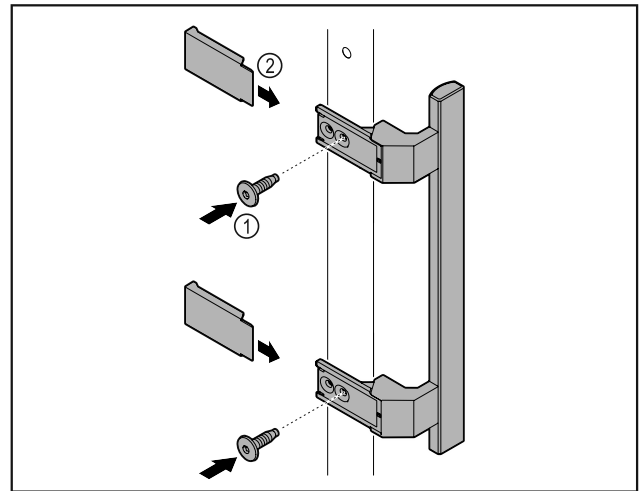

Fig. 5

- Montoni dorezën nga paketa së bashku me vidat e ofruara Fig. 5 (1) në derë.
- Vendosni kapakun mbulues Fig. 5 (2).

4.7 Montimi i siguresës kundër përmbykses



PARALAJMËRIM

Rrezik lëndimi dhe dëmtimi nga përmbyksja e pajisjes!

Rrezik për jetën dhe për dëme materiale në pajisje. Një pajisje pa siguresë kundër përmbykses mund të përmbyset nëse p.sh. hapni derën ose nxirrni raftet.

- Përpara se të vini pajisjen në punë: Montojeni siguresën kundër përmbykses **gjithmonë** në përputhje me udhëzimet.

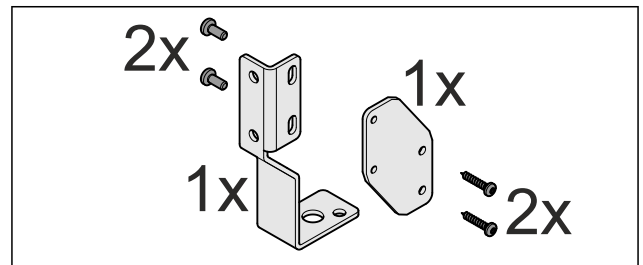

Fig. 6

Siguresa kundër përmbykses gjenden brenda në pajisje. Ajo përbëhet nga pjesa mbajtëse, një profil këndor dhe katër vida.

Shënim

Siguresa kundër përmbykses duhet montuar në anën e majtë ose të djathtë, kur pajisja shihet nga prapa. Në varësi të montimit, imazhet në vijim janë të shënuara me (L) për anën e majtë ose me (R) për anën e djathtë.

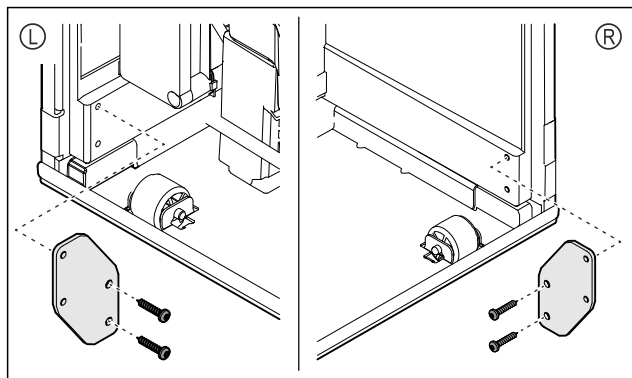

Fig. 7

- ▶ Montoni në pajisje pjesën mbajtëse me vidat e ofruara.

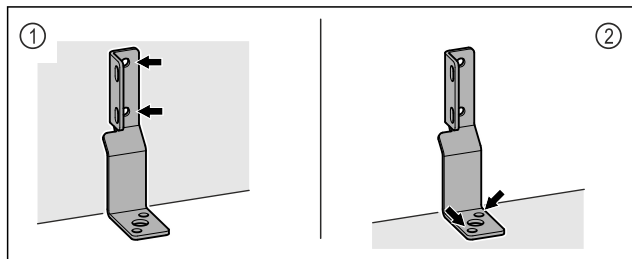

Fig. 8

Në varësi të karakteristikave të faqes së murit ose të dyshemesë (dru, beton), përdorni materialet e përshtatshme të fiksimit (p.sh. upa) dhe pika fiksimit të mjaftueshme.

- ▶ Mbërtheni profilin këndor në faqen e murit Fig. 8 (1) ose në dysheme Fig. 8 (2).
- ▶ Shtyni pajisjen në profilin këndor dhe vëreni në vijë të drejtë. (shihni 4.9 Nivelimi i pajisjes)

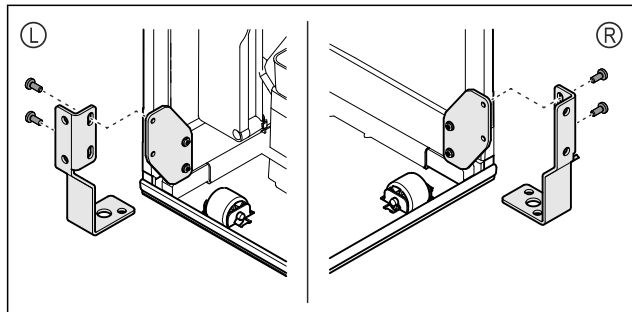

Fig. 9

- ▶ Mbërtheni me vida profilin këndor dhe pjesën mbajtëse.

4.8 Instalimi i pajisjes



VINI RE

- Rrezik lëndimi dhe dëmtimi!
- ▶ Instaloni pajisjen me 2 persona.



VINI RE

Rrezik lëndimi dhe dëmtimi!
Dera mund të përplasë në mur dhe për pasojë të dëmtohet. Në dyert me xham, xhami i dëmtuar mund të shkaktojë lëndime!

- ▶ Mbroni derën nga përplasia në mur. Vendosni në mur ndalues dere, për shembull ndalues prej shajaku.
- ▶ Lidhni të gjitha pjesët e nevojshme (p.sh. kordoni elektrik) në pjesën e pasme të pajisjes dhe nxirrini ato anash.

Shënim

Kabllo mund të dëmtohen!

- ▶ Mos e kapni kabllon gjatë shtyrjes prapa të pajisjes.

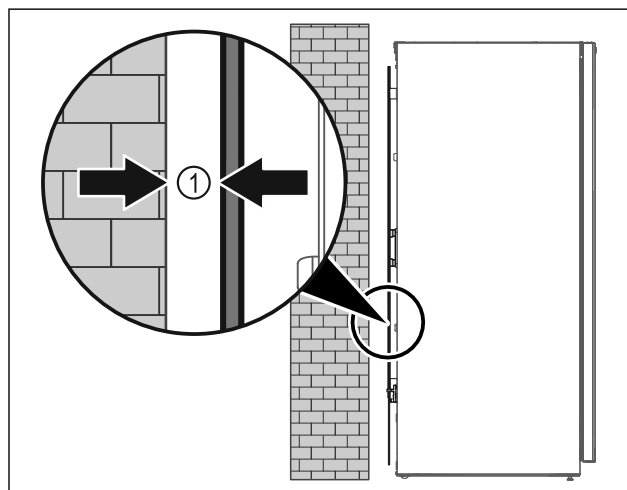

Fig. 10

- ▶ Instaloni pajisjen ose të lirë në dhomë, ose direkt mbi një mur me një distancë minimale prej 5 mm Fig. 10 (1) nga muri.

4.9 Nivelimi i pajisjes

KUJDES

Deformim i trupit të pajisjes dhe dera nuk mbyllet.

- ▶ Niveloni pajisjen në drejtimin horizontal dhe vertikal.
- ▶ Kompensoni disnivelet e dyshemesë me anë të këmbëve me rregullim.



PARALAJMËRIM

Rregullimi i papërshtatshëm i lartësisë i këmbës me rregullim!

Lëndime të rënda deri në vdekjeprurëse. Si rezultat i rregullimit të gabuar të lartësisë, pjesa e poshtme e këmbës me rregullim mund të lirohet dhe pajisja të përmbysset.

- ▶ Mos e lironi tej mase këmbën me rregullim.

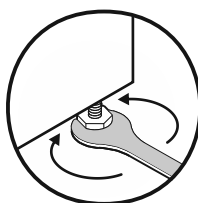

Fig. 11

Ngritja e pajisjes:

- ▶ Rrotulloni këmbën me rregullim në drejtimin orar.

Ulja e pajisjes:

- ▶ Rrotulloni këmbën me rregullim në drejtimin kundërorar.

4.10 Instalimi i disa pajisjeve

KUJDES

Rrezik dëmtimi nga uji i kondensimit midis faqeve anësore!

- ▶ Mos e instaloni pajisjen direkt ngjitur me një pajisje tjetër ftohëse.
- ▶ Instaloni pajisjet me një distancë 3 cm midis pajisjeve.
- ▶ Instaloni pranë njëra-tjetrës disa pajisje vetëm deri në temperaturë prej 35 °C dhe lagështi ajri 65%.
- ▶ Në rast lagështie më të lartë të ajrit, rritni distancën midis pajisjeve.

Vënia në punë

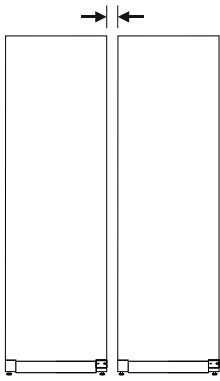

Fig. 12 Instalimi Side-by-Side

Shënim

Një komplet për instalimin Side-by-Side mund të blihet si aksesori të shërbimi për klientin i Liebherr. (shihni 10.4 Shërbimi për klientin)

4.11 Pas instalimit

- ▶ Hiqni fletën mbrojtëse. *
- ▶ Pastroni pajisjen. (shihni 9.2 Pastrimi i pajisjes)
- ▶ Nëse nevojitet: Dezinfektoni pajisjen.
- ▶ Ruani faturën dhe në rastin e nevojës për shërbim mbani në dispozicion të dhënat e pajisjes dhe të shitësit.

4.12 Hedhja e paketimit



PARALAJMËRIM

Rrezik mbytjeje nga materiali i paketimit dhe fletët mbështjellëse!

- ▶ Mos lejoni fëmijët të luajnë me materialet e paketimit.

Paketimi është i prodhuar nga materiale të ripërdorshme:

- Karton i valëzuar/karton
- Pjesë nga polistiroli i shkumëzuar
- Fletë mbështjellëse dhe qeska prej polietileni
- Shirita prej polipropileni
- Kornizë druri e mbërthyer me gozha, me shtresa prej polietileni*
- ▶ Dërgoni materialin e paketimit në një pikë të autorizuar grumbullimi.

4.13 Ndërrimi i krahut të hapjes së derës

Veglat e punës

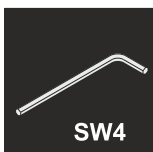

PARALAJMËRIM

Rrezik lëndimi nga ndërrimi jo profesional i krahut të hapjes së derës!

- ▶ Kryeni ndërrimin e krahut të hapjes së derës vetëm nga stafi teknik.



PARALAJMËRIM

Rrezik lëndimi dhe dëmsh materiale nga pesha e madhe e derës!

- ▶ Kryejeni konvertimin vetëm nëse mund të mbani një peshë prej 25 kg.
- ▶ Kryeni konvertimin vetëm në praninë e dy personave.

KUJDES

Pjesë që përçojnë energji elektrike!

Dëmtim i pjesëve elektrike.

- ▶ Hiqni spinën elektrike nga priza përpara se të kryeni ndërrimin e krahut të hapjes së derës.

- ▶ Hapni derën.

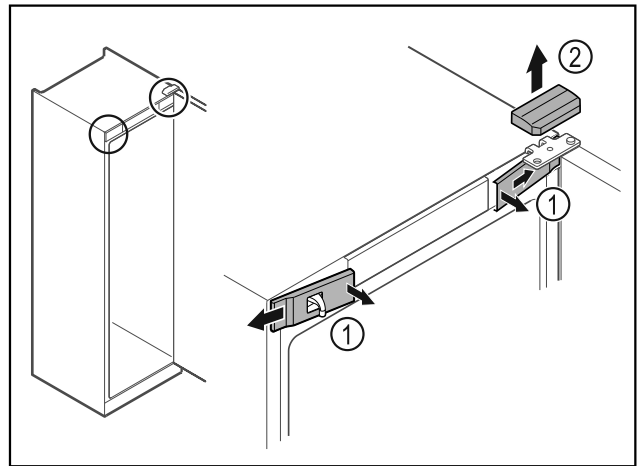

Fig. 13

- ▶ Nxirrni nga foleja kapakët mbulues të përparmë Fig. 13 (1) në pjesën e brendshme dhe hiqini nga anash.
- ▶ Hiqni kapakun mbulues të sipërm Fig. 13 (2) duke e ngritur lart.

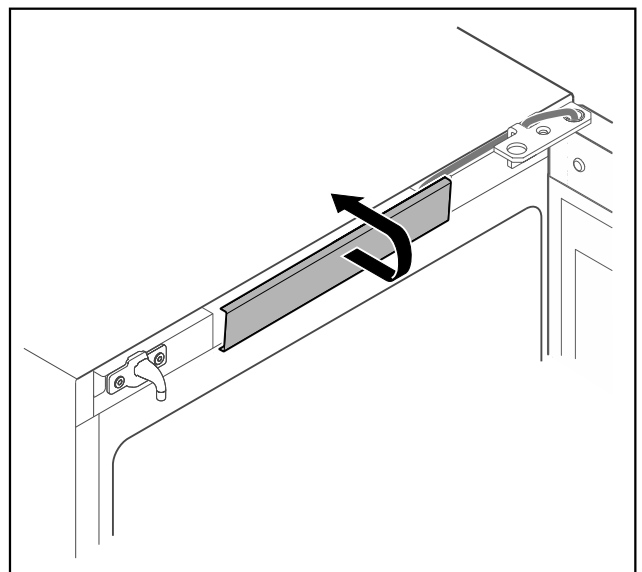

Fig. 14

- ▶ Nxirrni nga foleja kapakun mbulues të mesit dhe hiqeni.

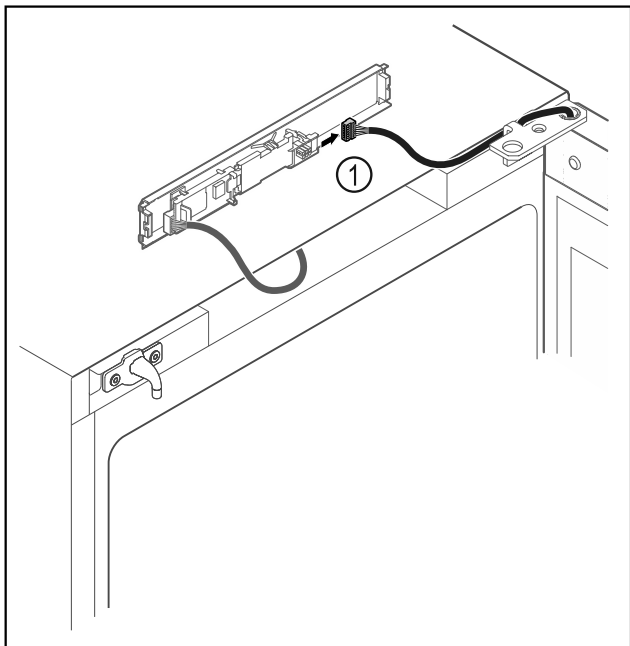

Fig. 15

- Shkëputni spinën Fig. 15 (1) nga qarku.

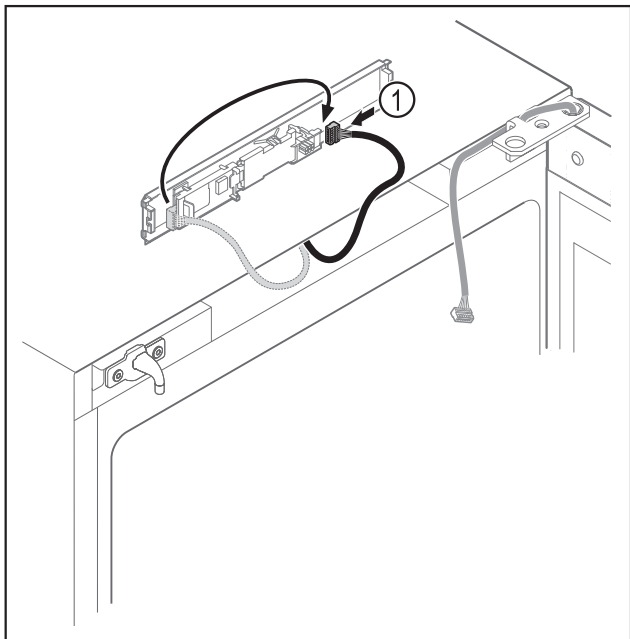

Fig. 16

- Lidhni spinën Fig. 16 (1) në qark në anën tjetër.

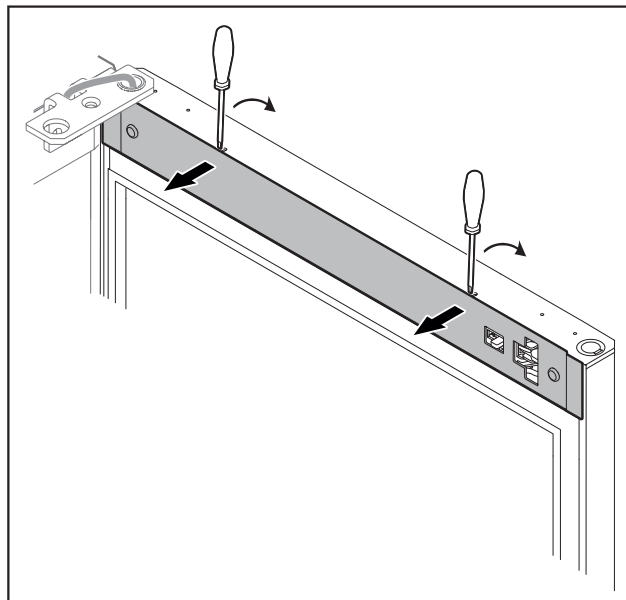

Fig. 17

- Nxirrni nga foleja kapakun mbulues me një kaçavidë të vogël dhe hiqeni.

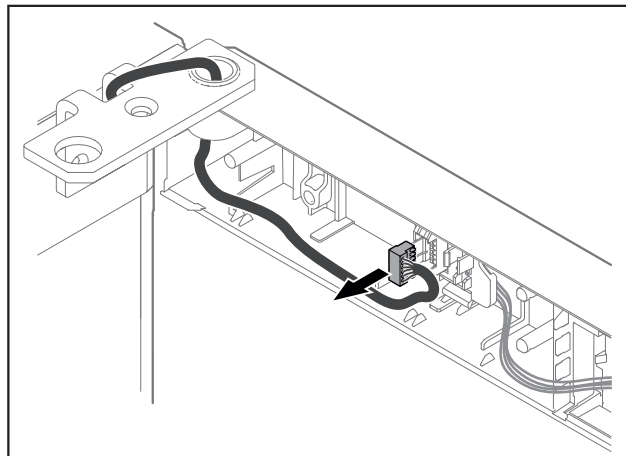

Fig. 18

- Hiqni spinën nga mbajtësja e spinës.

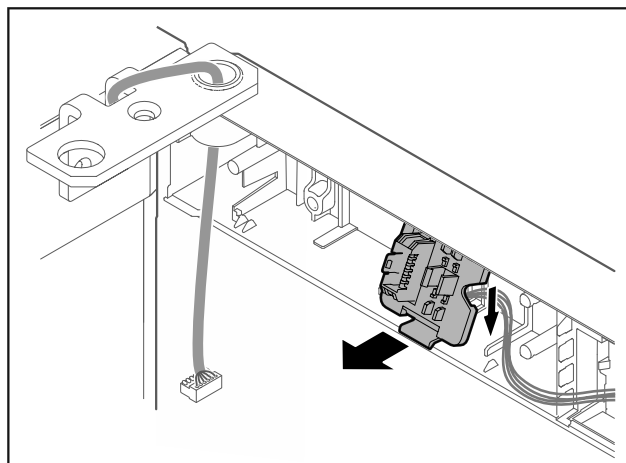

Fig. 19 Pozicioni i montimit i mbajtëses së spinës mund të rrotullohet me 180°.

- Nxirrni nga foleja mbajtësen e spinës.

Vënia në punë

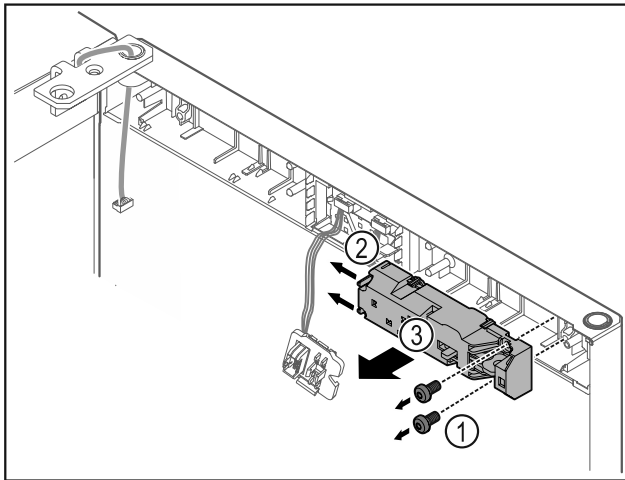

Fig. 20

- Hiqni vidat Fig. 20 (1).
- Shtyni anash gjuhëzat e kapjes Fig. 20 (2) dhe hiqni bravën me veprim distanca Fig. 20 (3).

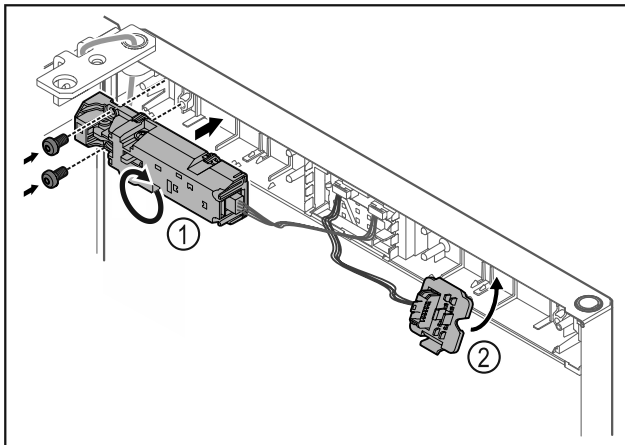

Fig. 21

- Rrotulloni bravën me veprim distanca Fig. 21 (1) me 180° dhe mbërthejeni në anën tjetër.
- Mbërtheni mbajtësen e spinës Fig. 21 (2) në anën tjetër.

KUJDES

Rrezik lëndimi nga përmbysja e derës!

- Mbajeni derën fort.

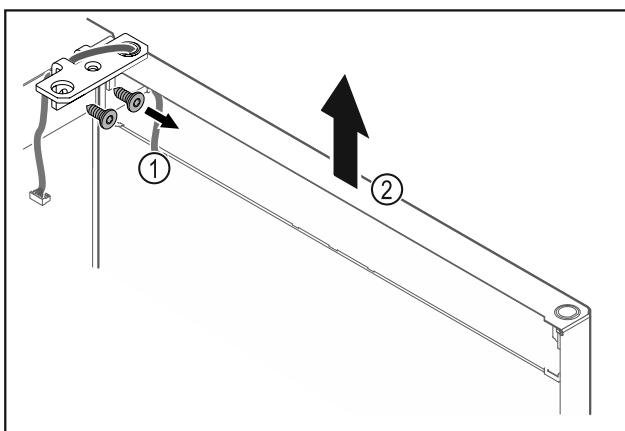

Fig. 22

- Lironi vidat e profilit të menteshës Fig. 22 (1).
- Ngrini drejt lart derën së bashku me profilin e menteshës Fig. 22 (2) rreth 200 mm dhe hiqeni.
- Vendoseni derën me kujdes mbi një sipërfaqe të butë.

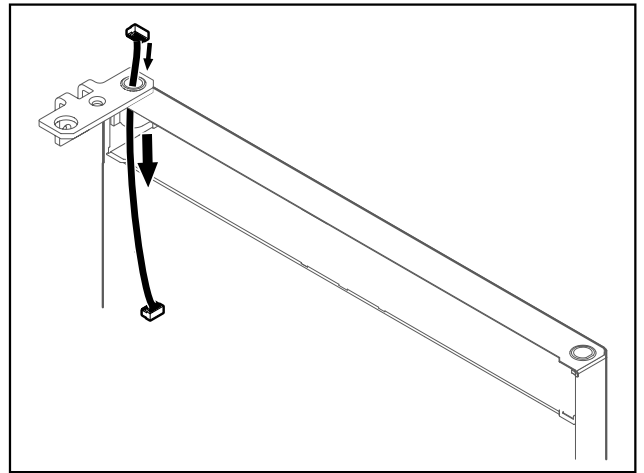

Fig. 23

- Tërhiqni jashtë kabllon me kujdes.

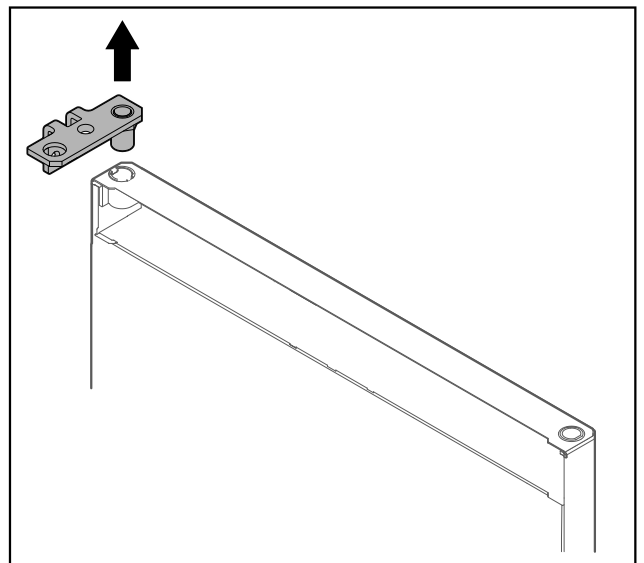

Fig. 24

- Nxirrni jashtë profilin e menteshës.

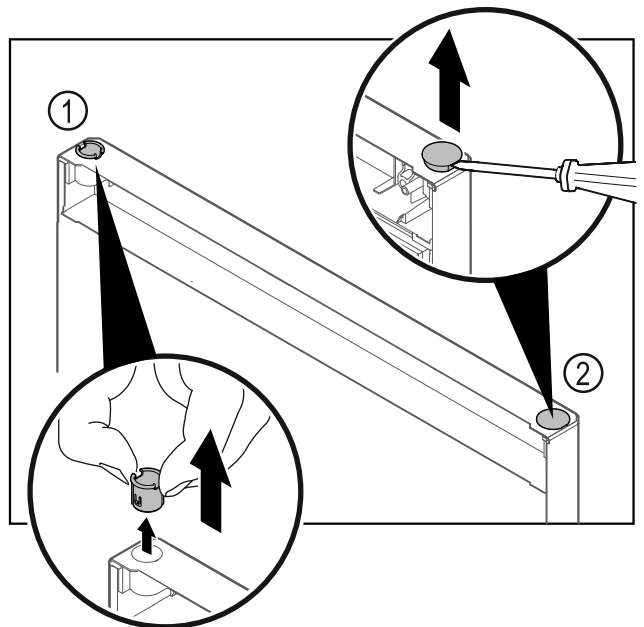

Fig. 25

- Nxirrni jashtë bokullën e menteshës Fig. 25 (1) me gishta.
- Ngrini lart me kujdes tapën mbuluese Fig. 25 (2) me një kaçavidë me kokë petë dhe nxirrni jashtë.

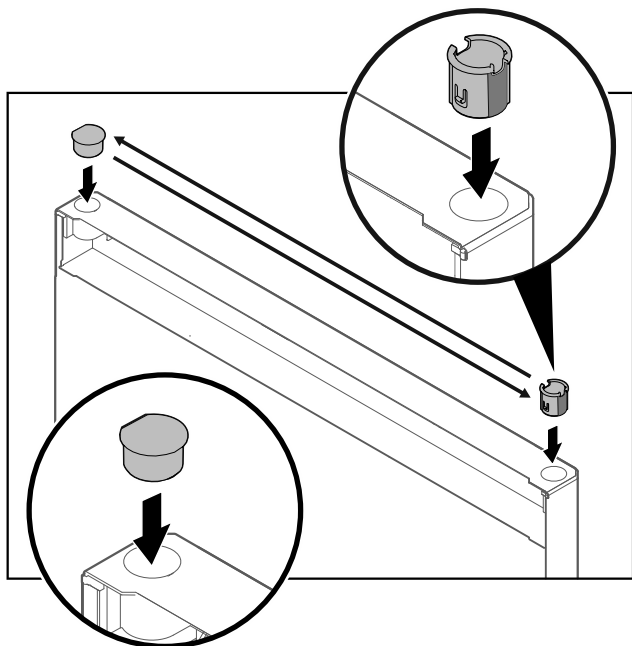

Fig. 26

- ▶ Vëndosni bokullën dhe tapën mbuluese secilën në anën tjetër (anët e drejta të drejtuara nga jashtë).

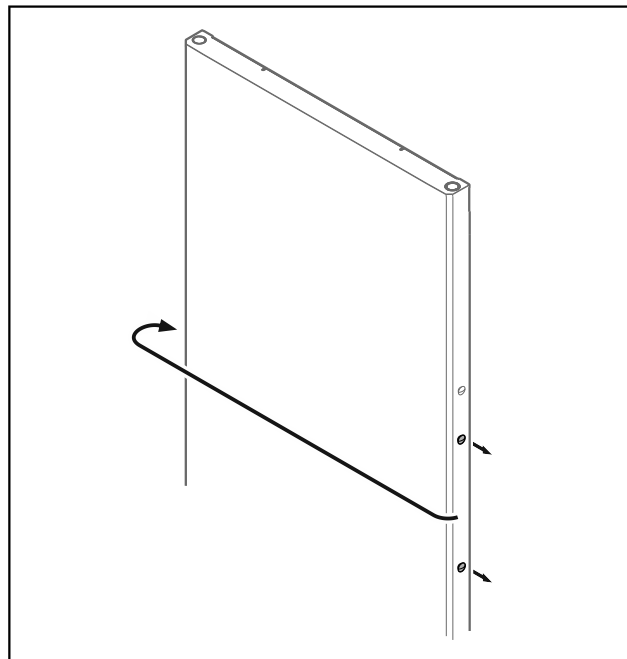

Fig. 28

- ▶ Kaloni tapat në anën tjetër.

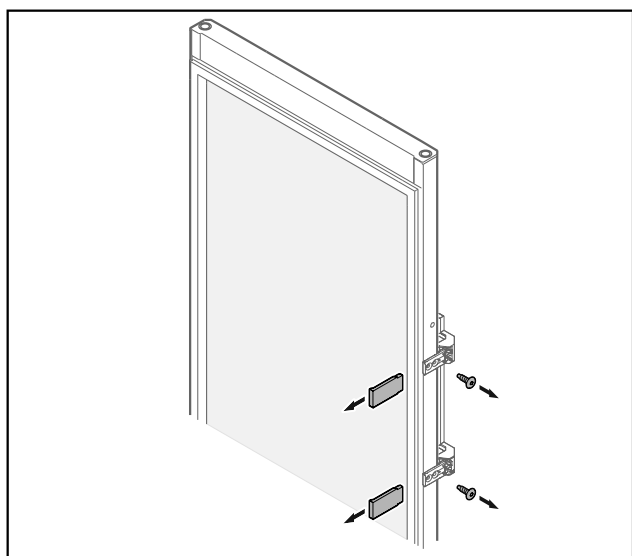

Fig. 27 Dera me xham

- ▶ Hiqni shiritin mbulues.
- ▶ Lironi vidat e dorezës.

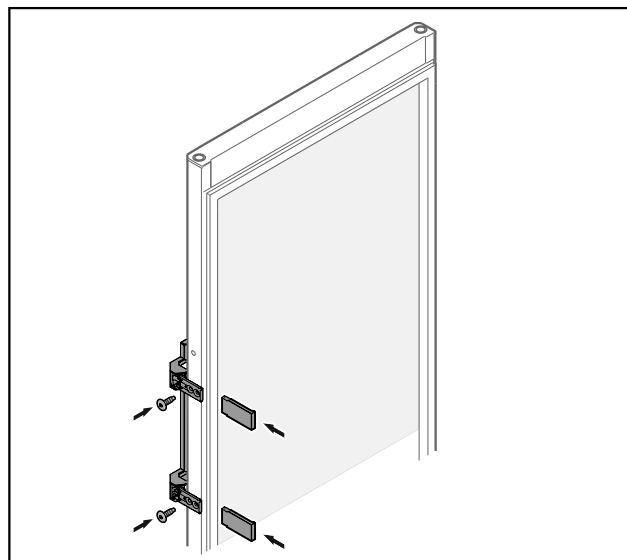

Fig. 29 Dera me xham

- ▶ Mbërtheni dorezën me vida në anën tjetër.
- ▶ Vëndosni shiritin mbulues.

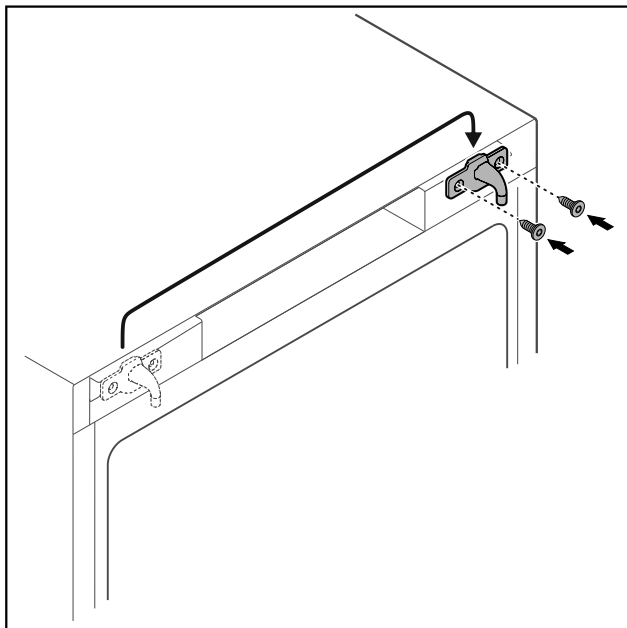

Fig. 30

- Kaloni grepat e mbylljes në anën tjetër.

Shënim

Vrimat janë të shënuara që më parë dhe ato duhen hapur duke përdorur vida vetëfiletuese.

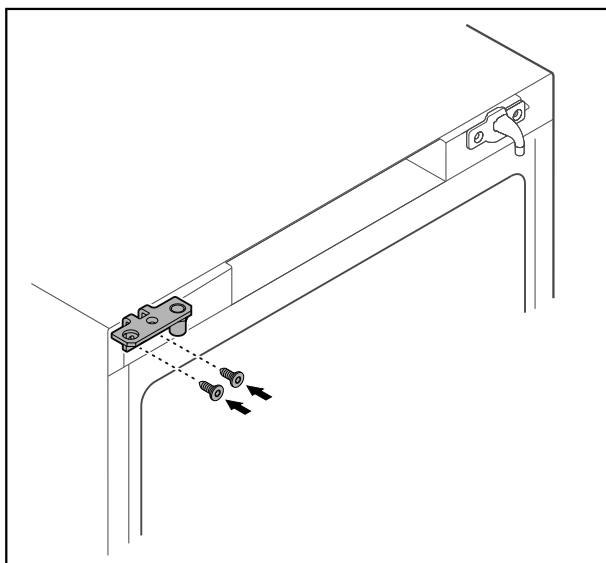

Fig. 31

- Kaloni profilin e menteshës në anën tjetër.



PARALAJMËRIM

- Rrezik lëndimi dhe dëmsh materiale nga përmbysja e derës!
- Shtërngoni bulonin e rrotullimit me momentin e treguar të rrotullimit.

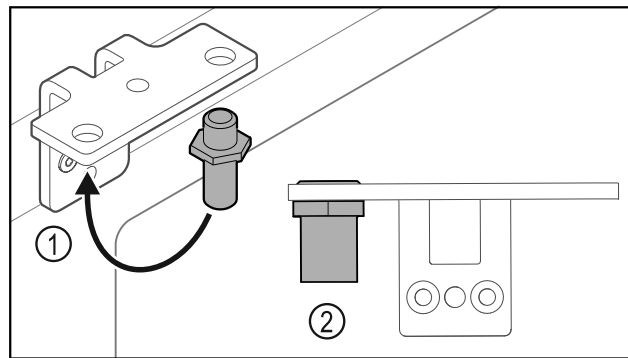

Fig. 32

- Ktheni bulonin Fig. 32 (1) në profilin e menteshës në anën tjetër.
- Shtërngoni bulonin Fig. 32 (2) me **momentin e rrotullimit prej 12 Nm**.
- Lironi përsëri vidat e profilin të menteshës.

KUJDES

Rrezik lëndimi nga susta e ngjeshur!

- Mos e zbrërtheni sistemin e mbylljes së derës Fig. 33 (1).

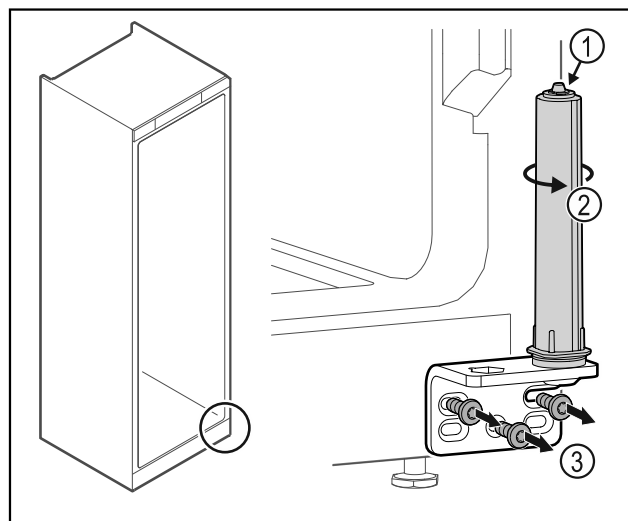

Fig. 33

- Rrotulloni sistemin e mbylljes Fig. 33 (2) derisa të kërcasë.
- Tendosi paraprake e sistemit të mbylljes lirohet.
- Lironi vidat e profilin të menteshës Fig. 33 (3).

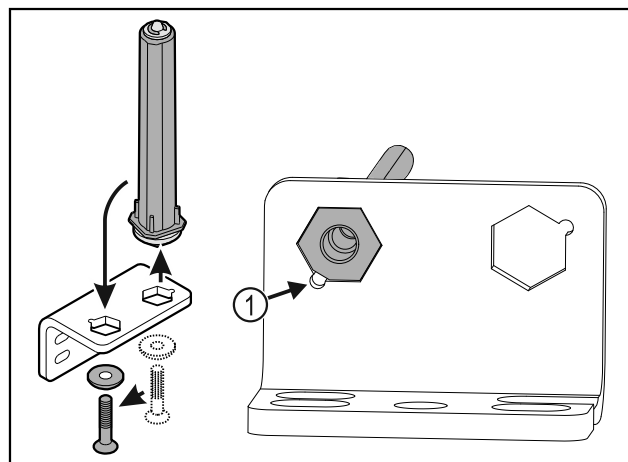

Fig. 34

- Ktheni sistemin e mbylljes së derës në profilin e menteshës në anën tjetër.
- Bëni kujdes që gjatë vendosjes, e prera e kokës së bulonit Fig. 34 (1) të jetë e drejtuar nga vrima e rumbullakët.

-ose-

Shënim

Renditja e gabuar e rondelave të rregullimit të lartësisë. Shtrëngimi i dados nuk është më i mundur mjaftueshëm.

- ▶ Rondela duhet të futet në pjesën e poshtme të sistemit të mbylljes.

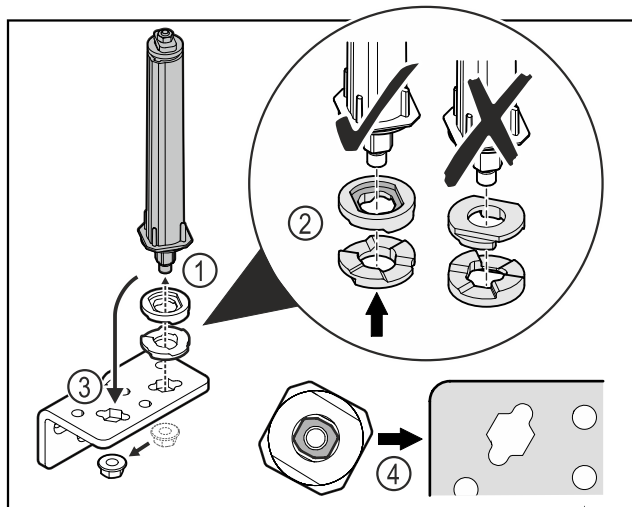

Fig. 35

- ▶ Lironi dadon dhe hiqni sistemin e mbylljes së derës Fig. 35 (1).
- ▶ Bëni kujdes për orientimin e saktë të rondelave të rregullimit të lartësisë Fig. 35 (2).
- ▶ Ktheni sistemin e mbylljes së derës në profilin e menteshës në anën tjetër dhe shtrëngojeni atë me dado Fig. 35 (3).
- ▶ Gjatë vendosjes, bëni kujdes për orientimin e saktë të sistemit të mbylljes së derës Fig. 35 (4).

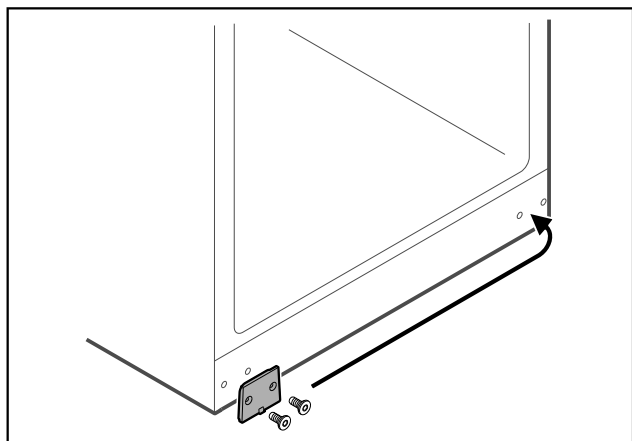

Fig. 36

- ▶ Kaloni pllakën mbuluese në anën tjetër.

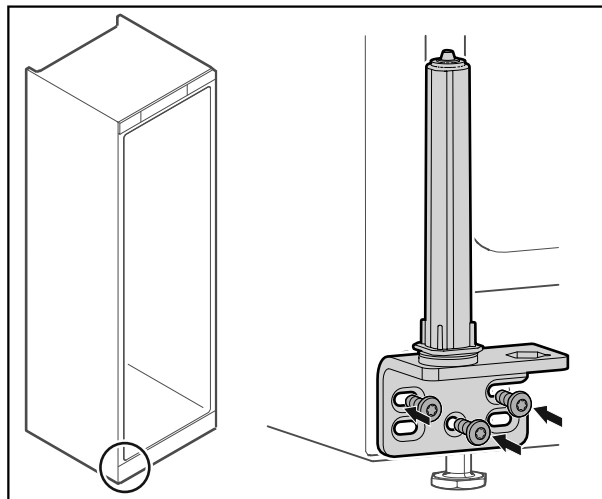

Fig. 37

- ▶ Mbërtheni profilin e menteshës në anën tjetër.

Shënim

Nivelimi i saktë dhe tendosja paraprake janë të rëndësishme për funksionimin e sistemit të mbylljes.

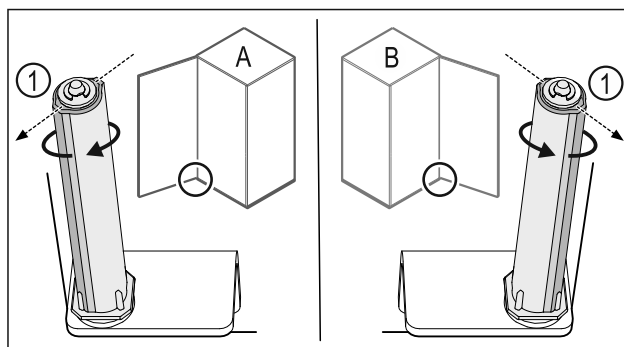

Fig. 38 Hapja majtas (A) / Hapja djathtas (B)

- ▶ Rrotulloni sistemin e mbylljes kundër rezistencës, derisa shufra e sistemit të mbylljes Fig. 38 (1) të jetë drejtuar nga jashtë.
- ▷ Sistemi i mbylljes qëndron vetë në këtë pozicion.
- ▷ Sistemi i mbylljes nivelohet dhe tendoset.

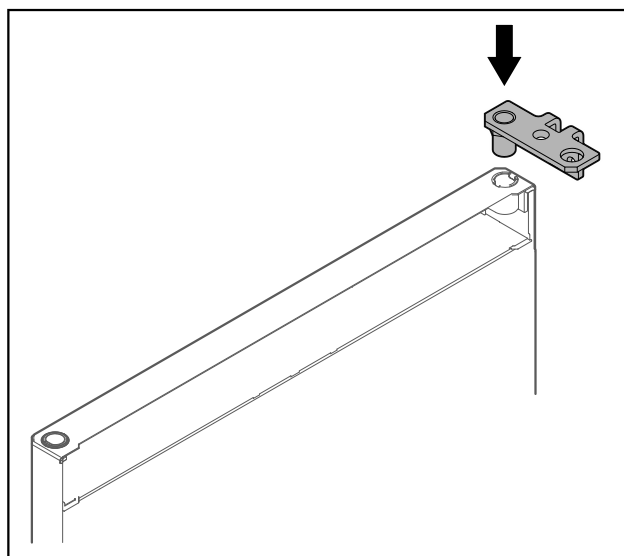

Fig. 39

- ▶ Vendosni profilin e menteshës te dera.

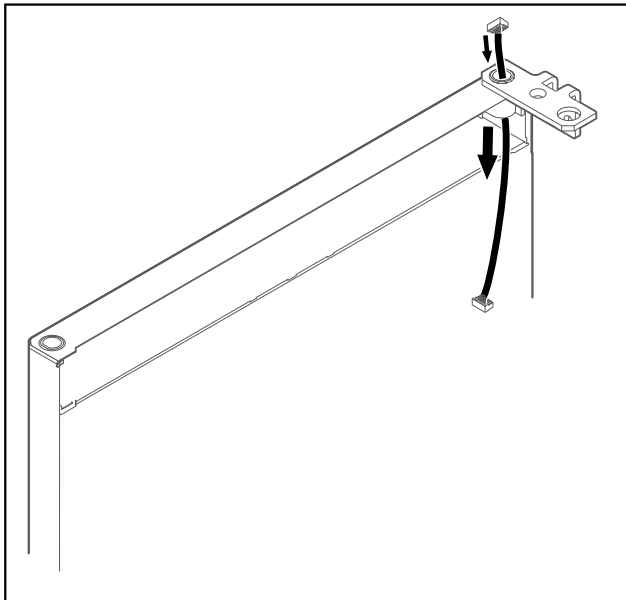

Fig. 40

- Kaloni përmes kabllon me kujdes.

KUJDES

- Rrezik lëndimi nga përmbysja e derës!
- Mbajeni derën fort.

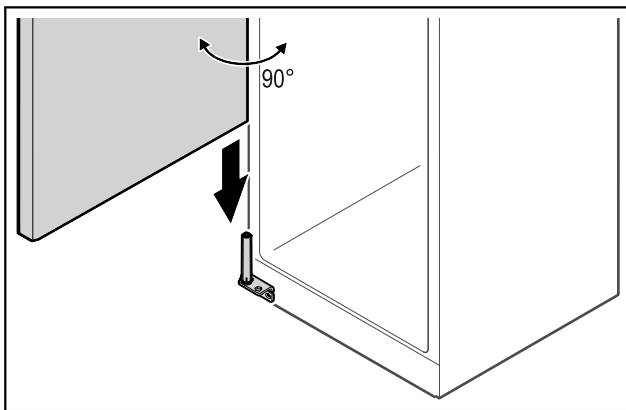

Fig. 41

- Ngrini lart derën nga bazamenti me një person tjetër.
- Vendosni derën me kujdes në pozicionin e hapur 90° mbi sistemin e mbylljes.

KUJDES

- Dëme materiale për shkak të montimit të gabuar!
- Mos e pickoni kabllon gjatë montimit të profilin të menteshës.

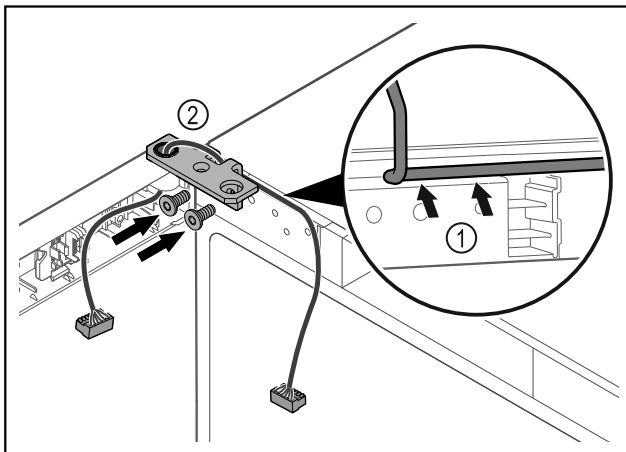

Fig. 42

- Kaloni kabllon përmes së prerës në profilin e menteshës dhe shtrijeni me kujdes Fig. 42 (1).
- Mbërtheni vidat e profilin të menteshës Fig. 42 (2).

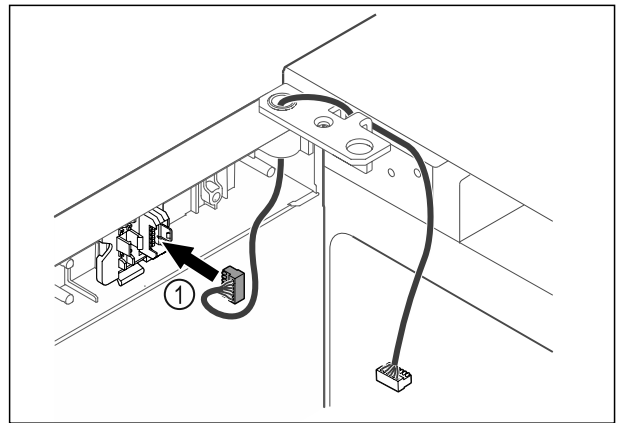

Fig. 43

- Futni spinën Fig. 43 (1) në mbajtësen e spinës.

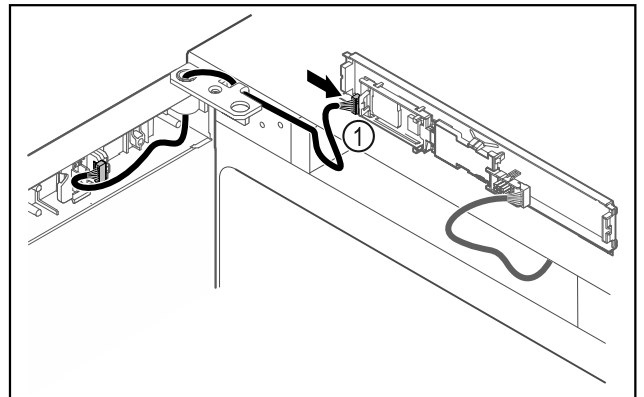

Fig. 44

- Lidhni spinën Fig. 44 (1) në qark.

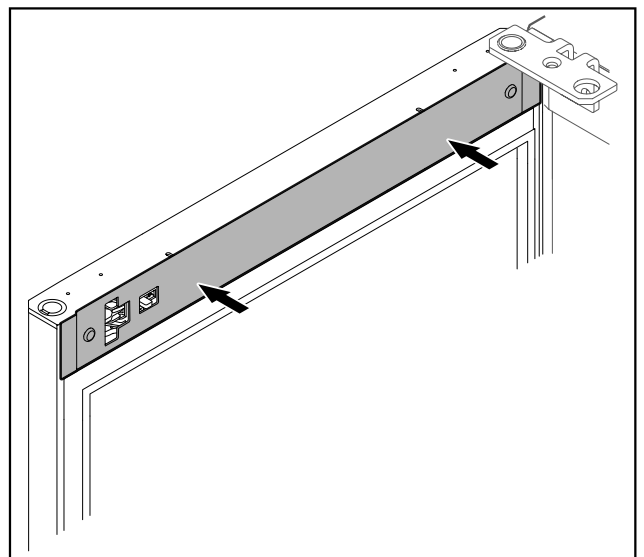

Fig. 45

- Vendosni kapakun mbulues.

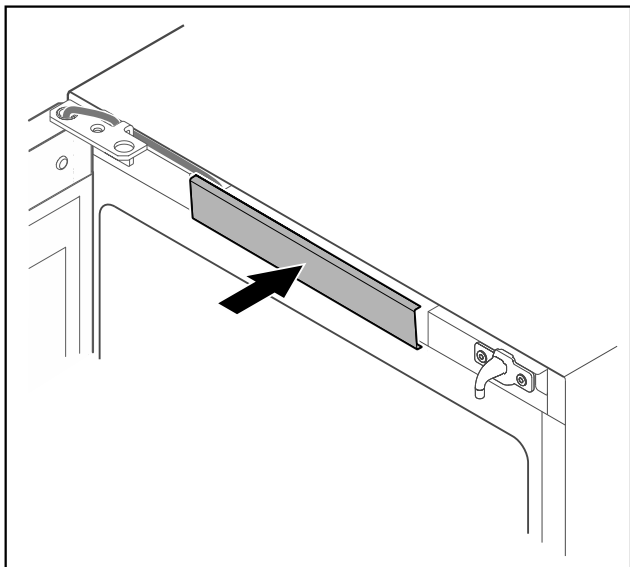

Fig. 46

- Mbërtheni në vend kapakun mbulues të mesit.

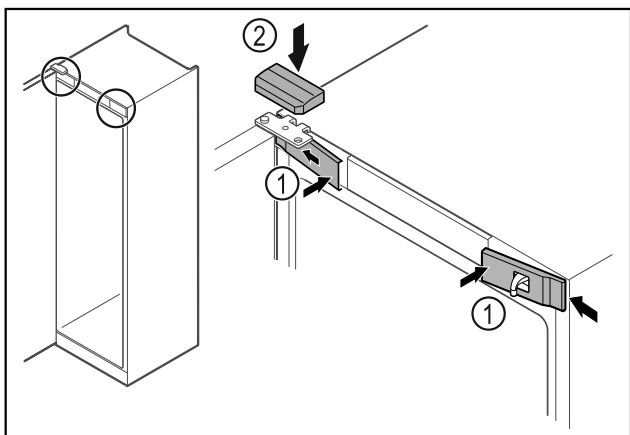

Fig. 47

- Futni nga anash kapakët mbulues të përpamë Fig. 47 (1) dhe mbërthejini.
- Mbërtheni nga lart kapakun mbulues të sipërm Fig. 47 (2).
- Mbyllni derën.
- ▷ Krahu i hapjes së derës është ndërruar.

4.14 Nivelimi i derës

Nëse dera nuk është drejt, atëherë mund ta rregulloni derën në profilin e menteshës poshtë.

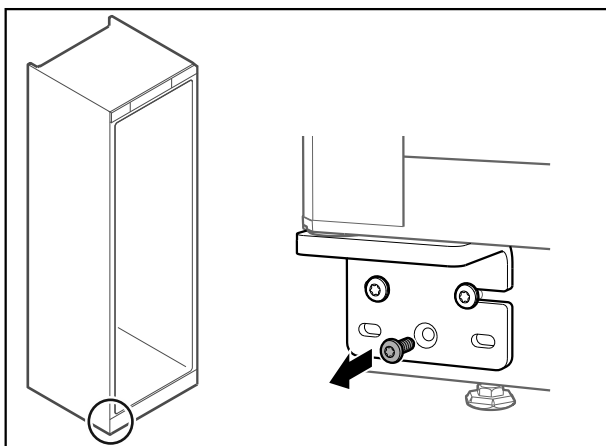

Fig. 48

- Hiqni vidën e mesit në profilin e menteshës poshtë.

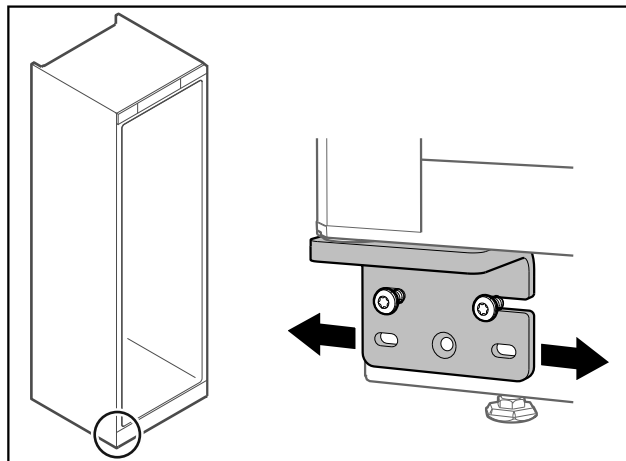

Fig. 49

- Lironi paksa të dyja vidat dhe zhvendoseni derën me profilin e menteshës nga e djathta ose nga e majta.
- Shtërngoni fort vidat deri në fund (vida e mesit nuk nevojitet më).
- ▷ Dera është niveluar drejt.

4.15 Lidhja e pajisjes në furnizimin me energji



PARALAJMËRIM

Rrezik i goditjes elektrike dhe rrezik lëndimi nga pajisja e dëmtuar ose kordoni i dëmtuar i lidhjes elektrike!

Rrezik për jetën dhe lëndime me prerje. Nëse pajisja ose kordoni i lidhjes elektrike dëmtohen gjatë transportit, atëherë mund të ekspozoheni ndaj një goditjeje elektrike fatale. Gjithashtu, ekziston rreziku që të priteni në pjesët e dëmtuara të trupit të pajisjes.

- Pas transportimit, kontrolloni pajisjen dhe kordonin e lidhjes elektrike për dëmtime.
- Në asnjë mënyrë mos e vendoni pajisjen në punë, nëse pajisja apo kordoni i lidhjes elektrike është i dëmtuar.
- Kontakti me shërbimin për klientin.

Ju e lidhni pajisjen në rrjetin elektrik me ndihmën e kordonit të lidhjes elektrike të dërguar më vete. Kordoni i lidhjes elektrike ka në njërin skaj një fishë për pajisjen ftohëse dhe në skajin tjetër ka një spinë elektrike.

Sigurohuni që janë përmbushur kushtet e mëposhtme:

- Pajisja dhe kordoni i lidhjes elektrike nuk janë dëmtuar.
- Pajisja është instaluar në përputhje me rregullat. (shihni 4.5 Heqja e siguruësve të transportit)
- Kërkesat për lidhjen elektrike janë respektuar. (shihni 4.1 Kushtet e instalimit)
- Dimensionet për lidhjen në përputhje me rregullat njihen dhe janë respektuar.
- Tensioni dhe frekuenca e rrjetit elektrik përputhen me specifikimet në etiketën e parametrave.
- Priza elektrike është e tokëzuar dhe e siguruar nga ana elektrike në përputhje me rregullat.
- Rryma e veprimit e siguresës është midis 10 A dhe 16 A.
- Priza elektrike është lehtësisht e arritshme dhe nuk ndodhet prapa pajisjes.

KUJDES

Rrezik dëmtimi nga përdorimi i papërshtatshëm!

Dëmtim i pjesëve elektrike të pajisjes.

- Përdorni vetëm kordonin e lidhjes elektrike të ofruar me pajisjen.



PARALAJMËRIM

Rrezik zjarri nga lidhja e pasaktë!
Djegje.

Dëmtime në pajisje.

- ▶ Mos përdorni kablo zgjatuese.
- ▶ Mos përdorni bashkues me shumë priza.

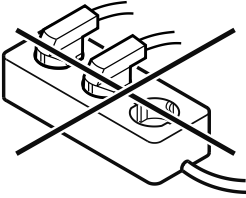

KUJDES

Rrezik dëmtimi nga lidhja e pasaktë!

Dëmtime në pajisje.

- ▶ Mos e lidhni pajisjen në inverter të pavarur nga rrjeti, si për shembull në impiantet me energji diellore dhe gjeneratorët me benzinë.

- ▶ Lidhni spinën elektrike të kordonit të lidhjes elektrike në linjën e furnizimit me energji elektrike.
- ▷ Në ekran shfaqet simboli Standby.
- ▷ Kur brenda 60 sekondave nuk kryhet asnjë veprim: Simboli Standby zbehet ose zhduket.
- ▷ Pajisja është e lidhur. Për vënien në punë herën e parë shihni kapitullin në vijim ose manualin e përdorimit.

4.16 Ndezja e pajisjes (Vënia në punë herën e parë)

Sigurohuni që janë përbushur kushtet e mëposhtme:

- Pajisja është instaluar dhe është lidhur.
- Të gjithë shiritat ngjitës, fletët ngjitëse dhe mbrojtëse, si dhe sigureset e transportit brenda dhe jashtë pajisjes janë hequr.

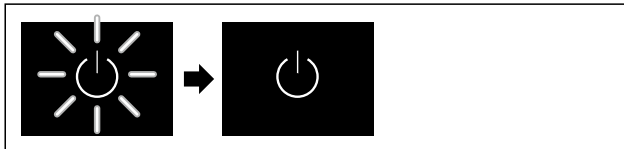

Fig. 50 Shembull ilustrues

- ▶ Simboli Standby pulson: Pritni derisa të përfundojë procesi i nisjes.
- ▷ Ekran tregon simbolin Standby.

Nëse pajisja dërgohet me cilësimet nga fabrika, gjatë vënies në punë duhet që në fillim të vendoset gjuha e ekranit dhe data/ora.

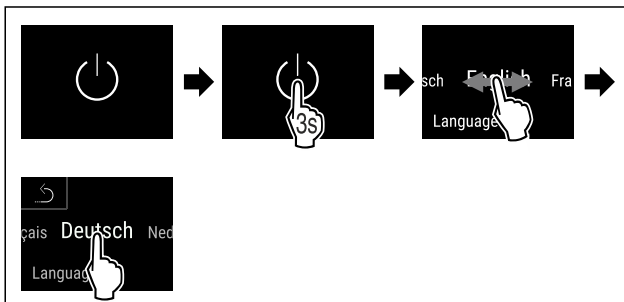

Fig. 51

- ▶ Kryeni hapat e veprimeve siç tregohet në figurë.
- ▷ Vendoset gjuha.



Fig. 53 Treguesi i statusit

- ▷ Pajisja është gati për punë kur në ekran shfaqet temperatura.
- ▷ Treguesi i temperaturës pulson derisa të arrihet temperatura e vendosur.

5 Ruajtja

5.1 Udhëzime për ruajtjen



PARALAJMËRIM

Rrezik zjarri

- ▶ Mos përdorni asnjë pajisje elektrike në hapësirën e pajisjes për ushqimet, nëse kjo nuk rekomandohet nga prodhuesi.

Shënim

Konsumi i energjisë rritet dhe performanca e ftohjes zvogëlohet kur qarkullimi i ajrit nuk mjafton.

- ▶ Mbani gjithmonë të lira kanalet e ajrit.

Ndiqni specifikimet e mëposhtme për ruajtjen:

- Mbani të lira kanalet e ajrit në ventilator.
- Ruani lëngjet në enë të mbyllura.
- Zhvendosni raftet mbajtëse sipas lartësisë së nevojshme.
- Mbani parasysh ngarkesën maksimale. (shihni 10.1 Të dhënat teknike)

5.2 Skema e ruajtjes

5.2.1 WF 50

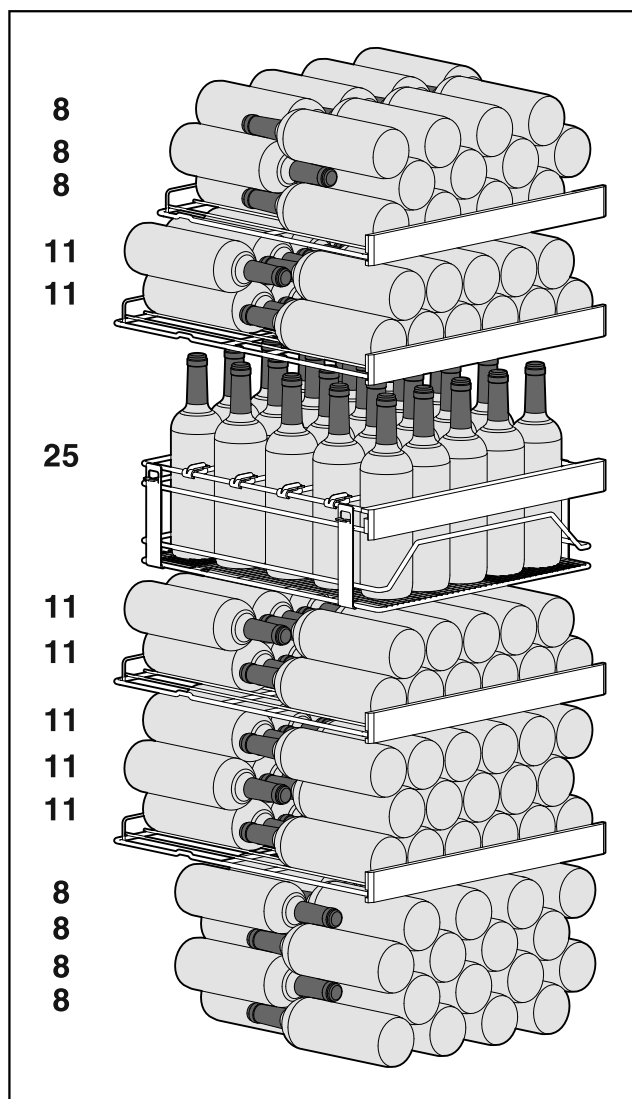

Fig. 54 Total 158 shishe (shishe Bordeaux 0,75 l sipas standardit NF H 35-124)

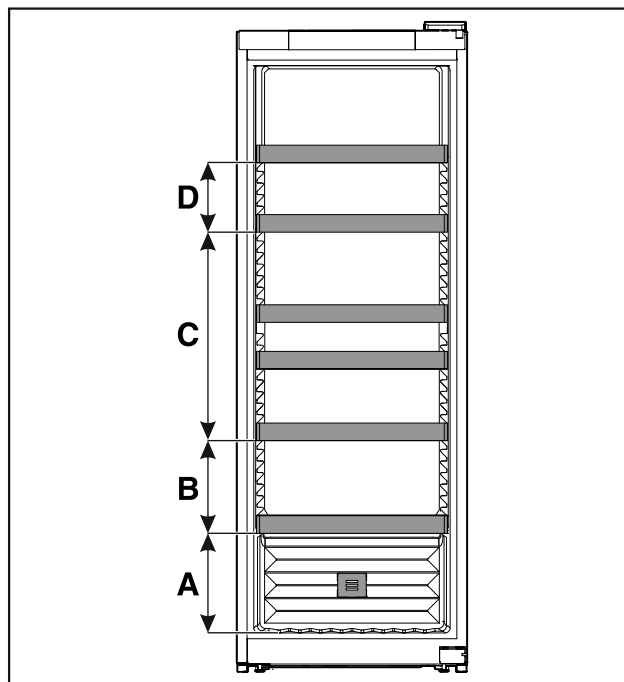

Fig. 55 Distancat midis rafteve

| WF 50 | |
|-------|--------|
| A | 260 mm |
| B | 240 mm |
| C | 540 mm |
| D | 180 mm |

5.2.2 WF 52

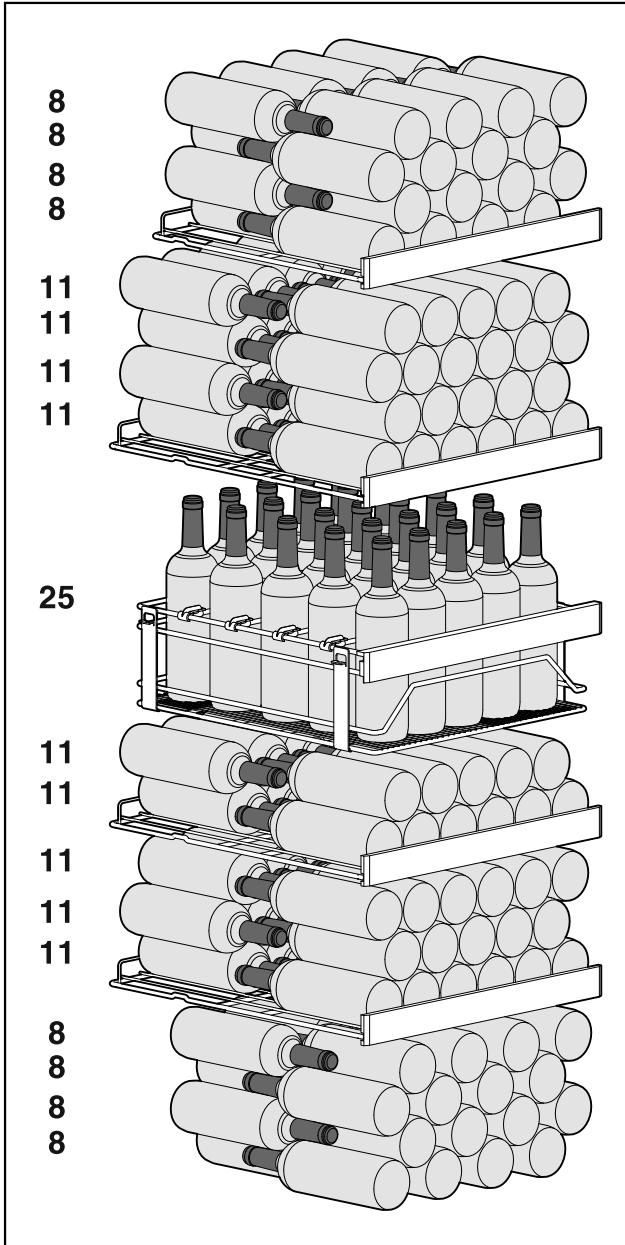

Fig. 56 Total 188 shishe (shishe Bordeaux 0,75 l sipas standardit NF H 35-124)

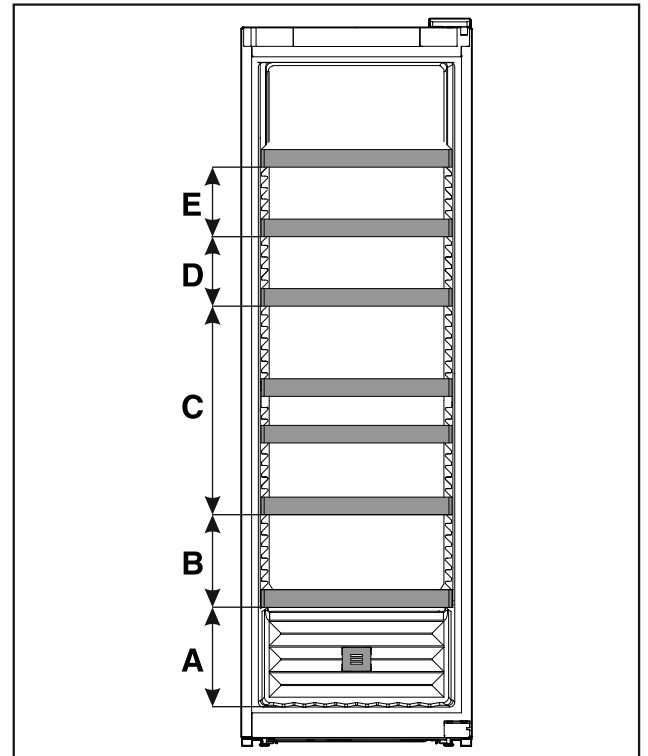

Fig. 57 Distanca midis raftëve

| WF 52 | |
|-------|--------|
| A | 260 mm |
| B | 240 mm |
| C | 540 mm |
| D | 180 mm |
| E | 180 mm |

5.2.3 WF 77

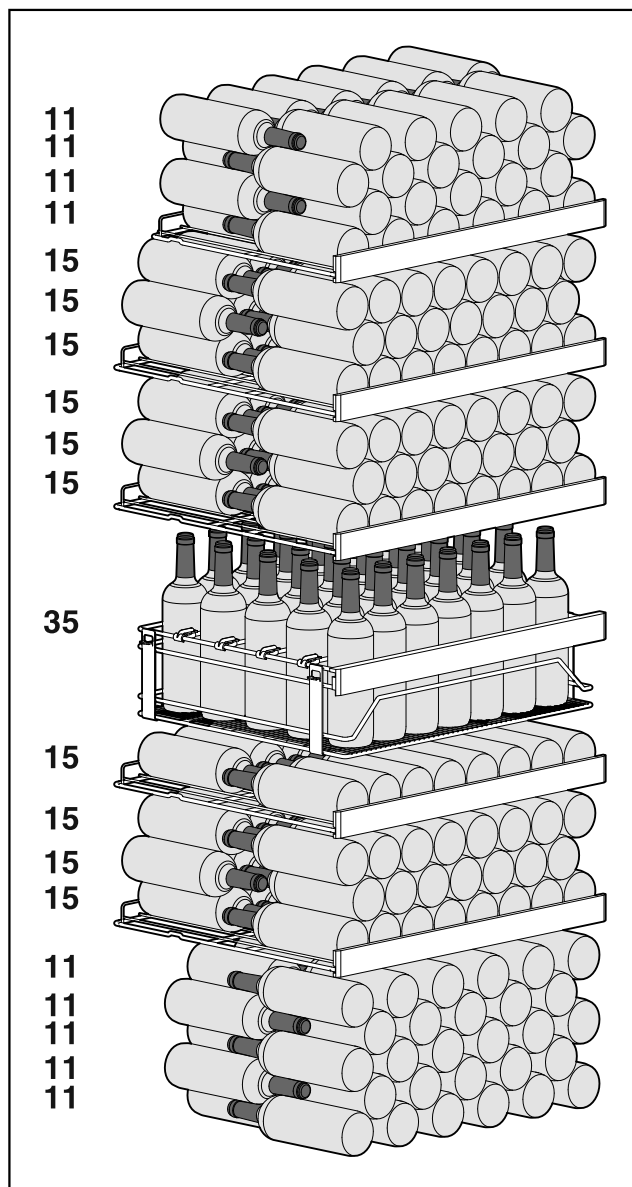

Fig. 58 Total 284 shishe (shishe Bordeaux 0,75 l sipas standardit NF H 35-124)

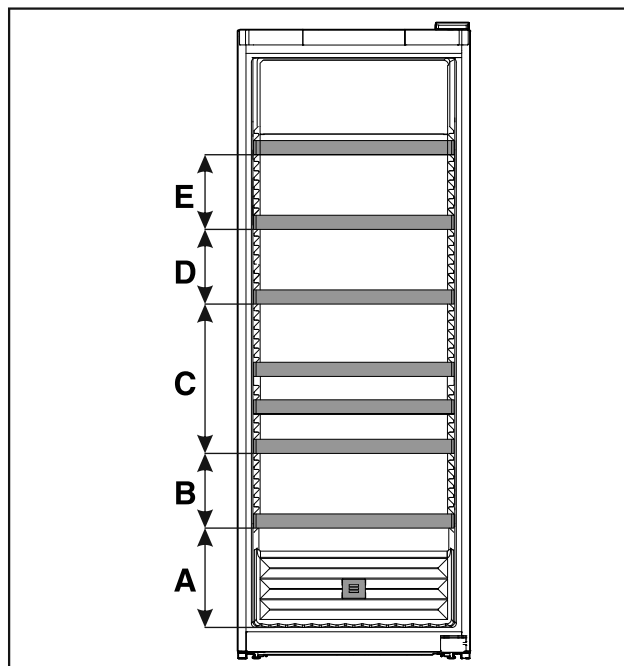

Fig. 59 Distancat midis rafteve

| WF 77 | |
|-------|--------|
| A | 320 mm |
| B | 240 mm |
| C | 480 mm |
| D | 240 mm |
| E | 240 mm |

6 Kursimi i energjisë

- Kujdesuni gjithmonë për qarkullimin e mirë të ajrit dhe për ajrimin. Mos i mbuloni vrimat ose grilat e ajrimit.
- Mbani gjithmonë të lira kanalet e ajrit të ventilatorit.
- Mos e instaloni pajisjen as në një vend në rrezet direkte të diellit, as pranë sistemit të ngrohjes apo të ngjashme.
- Kur e instaloni pajisjen direkt ngjitur me një furrë, konsumi i energjisë mund të rritet paksa. Kjo varet nga kohëzgjatja e përdorimit dhe nga intensiteti i përdorimit të furrës.
- Konsumi i energjisë varet nga kushtet e instalimit, për shembull nga temperatura e ambientit (shihni 1.4 Fusha e përdorimit e pajisjes) . Kur temperatura e ambientit është më e ngrohtë, atëherë konsumi i energjisë mund të rritet.
- Hapeni pajisjen mundësisht sa më pak kohë.
- Sa më e ulët të vendoset temperatura, aq më i lartë do të jetë konsumi i energjisë.

Grumbullimet e pluhurit rritin konsumin e energjisë:

- Pastroni një herë në vit pluhurin e pajisjes frigoriferike me shkëmbyes nxehtësie - rrjeta metalike në pjesën e pasme të pajisjes.



7 Përdorimi

7.1 Elementët e komandimit dhe tregues

Ekrani mundëson një shikim të shpejtë të gjendjes aktuale të pajisjes, të temperaturës së vendosur, të gjendjes së funksioneve dhe të cilësimeve, si dhe të mesazheve të alarmit dhe të gabimeve.

Përdorimi

Përdorimi bëhet direkt nëpërmjet ekranit Touch & Swipe me rrëshqitje dhe prekje.

Është e mundur që të aktivizohen ose të çaktivizohen funksione dhe të ndryshohen vlerat e cilësimeve.



Fig. 60 Ekrani Touch & Swipe

(1) Treguesi i statusit

7.1.1 Treguesi i statusit

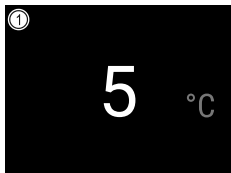

Fig. 61 Treguesi i statusit





(1) Temperatura



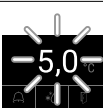

Treguesi i statusit është treguesi i daljes.

Nga treguesi i statusit vijohet me navigimin në funksionet dhe cilësimet e tjera.

7.1.2 Simbolet treguese

Simbolet treguese janë informacion rreth gjendjes aktuale të pajisjes.

| Simboli | Gjendja e pajisjes |
|---|---|
|  | Simboli Standby Pajisja është fikur. |
|  | Simboli Standby (pulson) Pajisja është duke punuar. |
|  | Temperatura (pulson) Temperatura e synuar nuk është arritur akoma. Pajisja ftoh në temperaturën e vendosur. |
|  | Treguesi i statusit (rrethuar me kornizë të bardhë) Pajisja është kyçur. |
|  | Hapja manuale e derës (e verdhë) Dera e mbyllur është hapur manualisht. |

| Simboli | Gjendja e pajisjes |
|--|---|
|  | Simboli i gabimit (i kuq) Pajisja është në gjendje defekti. |
|  | Sfondi (blu) Cilësim aktiv ose funksion aktiv |
|  | Vija (që zgjatet) Mbani shtypur për 3 sekonda, për ta aktivizuar cilësimin. |
|  | Vija (që shkurtohet) Mbani shtypur për 3 sekonda, për ta çaktivizuar cilësimin. |

Simboli i treguesit të statusit

7.1.3 Sinjalet akustike

Një sinjal akustik tingëllon në rastet e mëposhtme:

- Kur konfirmohet një funksion ose një vlerë.
- Kur një funksion ose një vlerë nuk mund të aktivizohet ose të çaktivizohet.
- Sapo shfaqet një gabim.
- Në rastin e një mesazhi alarmi.

Tingujt e alarmeve mund të aktivizohen dhe të çaktivizohen në menynë Klienti.

7.2 Funksionet e pajisjes

7.2.1 Udhëzime për funksionet e pajisjes

Funksionet e pajisjes janë konfiguruar në mënyrë të tillë nga fabrika që pajisja juaj të jetë plotësisht funksionale.

Përpara se të ndryshoni, të aktivizoni ose të çaktivizoni funksionet e pajisjes, sigurohuni që janë përbushur kushtet e mëposhtme:

- Ju keni lexuar dhe keni kuptuar përshkrimet për mënyrën e funksionimit të ekranit. (shihni 3 Mënyra e funksionimit të ekranit Touch & Swipe)
- Ju jeni familjarizuar me elementët e komandimit dhe elementët tregues të pajisjes suaj. (shihni 7.1 Elementët e komandimit dhe tregues)

7.2.2 Ndezja dhe fikja e pajisjes

Ky funksion mundëson ndezjen dhe fikjen e të gjithë pajisjes.

Ndezja e pajisjes

Pa modalitetin e demonstrimit të aktivizuar:



Fig. 62

► Kryeni hapat e veprimeve siç tregohet në figurë.

Me modalitetin e demonstrimit të aktivizuar:

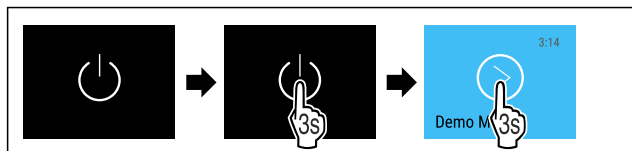

Fig. 63

► Kryeni hapat e veprimeve siç tregohet në figurë.

Shënim

Çaktivizoni modalitetin e demonstrimit përpara përfundimit të numërimit zbritës.

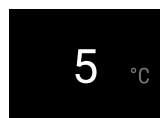

Fig. 65 Treguesi i statusit

▷ Treguesi i temperaturës shfaqet në ekran.

Fikja e pajisjes



Fig. 66

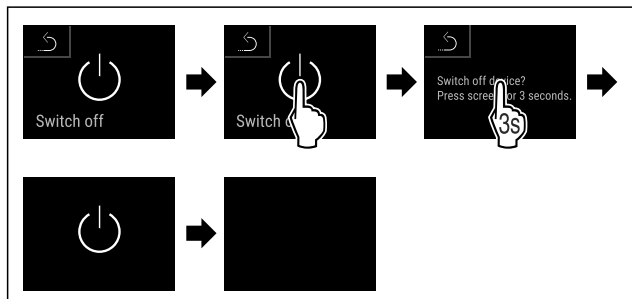

Fig. 67

► Kryeni hapat e veprimeve siç tregohet në figurë.
 ▷ Ekranin tregon simbolin Standby.
 ▷ Ekranin fiket pas rreth 10 minutave.



7.2.3 Temperatura

Temperatura varet nga faktorët e mëposhtëm:

- shpeshtësia e hapjes së derës
- kohëzgjatja e hapjes së derës
- temperatura e dhomës në vendin e instalimit
- lloji, temperatura dhe sasia e ushqimit për ftohje

Shënim

Në disa vende të hapësirës së brendshme, temperatura e ajrit mund të jetë e ndryshme nga treguesi i temperaturës.

Me temperaturën e duhur, ushqimi për ftohje rron më gjatë. Në këtë mënyrë mund të shmanget hedhja e tepruar e ushqimeve.

Vendosja e temperaturës

Hapat e veprimit në vijim përshkruajnë sesi të rritni temperaturën, për shembull nga 5 °C në 10 °C.

► Prekni tek temperatura.

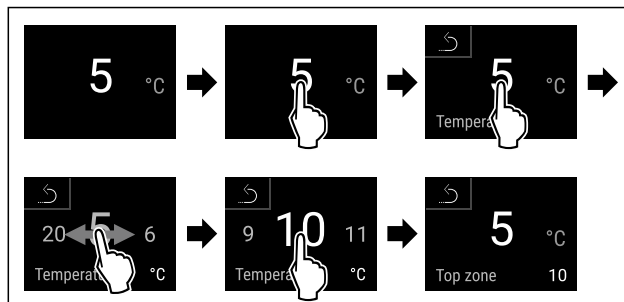

Fig. 68

► Kryeni hapat e veprimeve siç tregohet në figurë.
 ▷ Temperatura vendoset.



7.2.4 Drita e reklamës

Ky cilësim mundëson rregullimin gradual të dritës së reklamës.

Mund të vendosen nivelet e mëposhtme të dritës:

- Fikur
- 20%
- 40%
- 60%
- 80%
- 100% (Cilësimi i paracaktuar)

Vendosja e dritës së reklamës

Hapat e veprimit në vijim përshkruajnë sesi të zvogëloni nivelin e dritës së reklamës, për shembull nga 100 % në 40 %.



Fig. 69

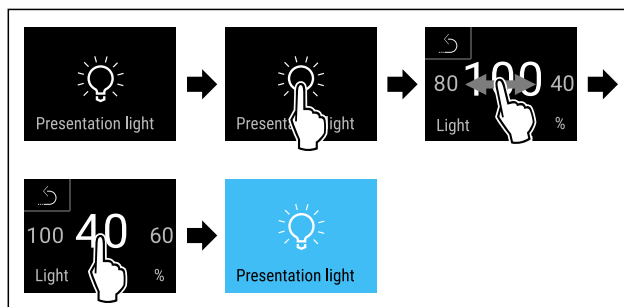
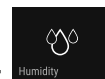

Fig. 70

► Kryeni hapat e veprimeve siç tregohet në figurë.
 ▷ Niveli i dritës së reklamës ndryshohet në mënyrën e duhur.



7.2.5 HumiditySelect

Me këtë funksion ju vendosni lagështinë e ajrit në brendësi të pajisjes. Nëse vendosni lagështinë e duhur të ajrit, kjo gjë ndikon pozitivisht në strukturën e tapës në ruajtjen afatgjatë dhe parandalon tharjen e tyre.

Shënim

Shpeshtësia dhe kohëzgjatja e hapjes së derës ndikojnë në lagështinë e ajrit brenda pajisjes.

Përdorimi

Ju mund të zgjidhni midis dy rregullimeve të lagështisë së ajrit:

| Funksioni HumiditySelect | Rregullimi i temperaturës në pajisje | Përdorimi/Konsumi i energjisë |
|---------------------------------|--------------------------------------|---|
| Standard (cilësimi paracaktuar) | 10-12 °C | Lagështia mesatare e ajrit në mjedis midis 50-80% Konsum i ulët energjie i pajisjes |
| I lartë | 10-12 °C | Lagështia mesatare e ajrit në mjedis midis < 50% Konsumi i energjisë i pajisjes rritet |

Rritja e lagështisë së ajrit në pajisje



Fig. 71

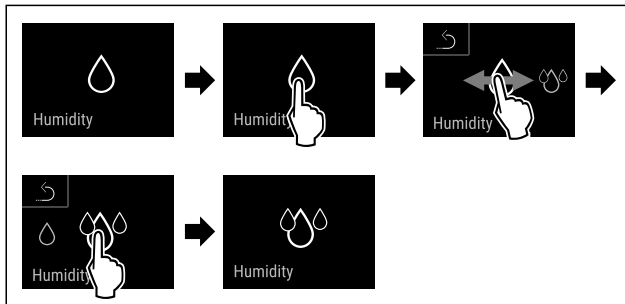

Fig. 72

- Kryeni hapat e veprimeve siç tregohet në figurë.
- ▷ Lagështia e ajrit në pajisje rritet.

Vendosja e lagështisë së ajrit në pajisje në Standard



Fig. 73

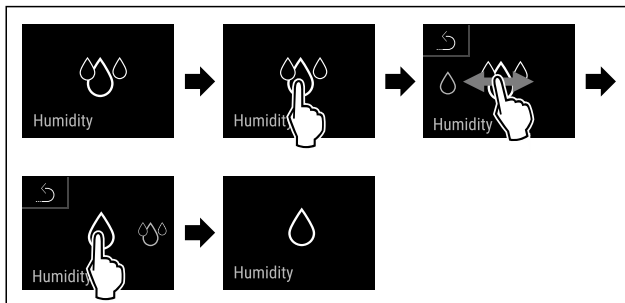

Fig. 74

- Kryeni hapat e veprimeve siç tregohet në figurë.
- ▷ Lagështia e ajrit në pajisje zvogëlohet.



7.2.6 SabbathMode

Me këtë funksion ju aktivizoni ose çaktivizoni SabbathMode. Kur e aktivizoni këtë funksion, disa funksione elektronike do të çaktivizohen. Në këtë mënyrë, pajisja juaj përmbush kërkesat fetare për festat hebraike, si për shembull në Shabat dhe plotëson certifikimin STAR-K Kosher.

| |
|---|
| Gjendja e pajisjes me SabbathMode aktiv |
| Treguesi i statusit tregon pa ndërprerje SabbathMode. |
| Të gjitha funksionet në ekran përveç funksionit Çaktivizimi i SabbathMode janë të bllokuara. |
| Të gjitha funksionet mbeten aktive. |
| Ekрани qëndron i ndriçuar kur mbyllni derën. |
| Ndriçimi i brendshëm është i çaktivizuar. |
| Kujtesat nuk ekzekutohen. Intervali kohor i vendosur ndalohe. |
| Kujtesat dhe paralajmërimet nuk shfaqen. |
| Nuk ka asnjë alarm të derës. |
| Nuk ka asnjë alarm të temperaturës. |
| Qendra Water & Ice është jashtë funksioni. |
| Pas një ndërprerjeje të energjisë elektrike, pajisja rikthehet në SabbathMode. |

Gjendja e pajisjes

Shënim

Kjo pajisje mban certifikimin e institutit "Institute for Science and Halacha". (www.machonhalacha.co.il)
Një listë të pajisjeve të certifikuara nga STAR-K e gjeni në www.star-k.org/appliances.

Aktivizimi i SabbathMode



Fig. 75

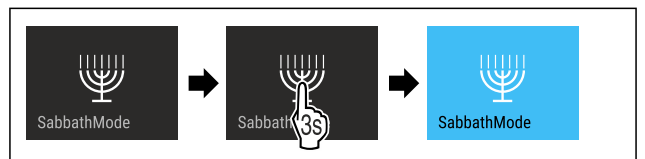

Fig. 76

- Kryeni hapat e veprimeve siç tregohet në figurë.
- ▷ SabbathMode është aktivizuar.
- ▷ Treguesi i statusit tregon pa ndërprerje SabbathMode.

Çaktivizimi i SabbathMode

Modaliteti SabbathMode çaktivizohet automatikisht pas 80 orësh. Megjithatë, ju mund ta çaktivizoni modalitetin SabbathMode edhe manualisht në çdo kohë:

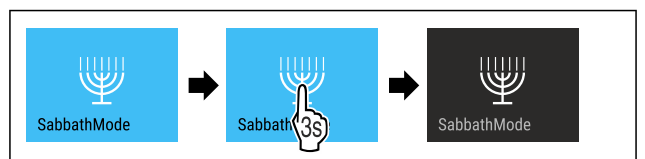
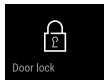

Fig. 77

- Kryeni hapat e veprimeve siç tregohet në figurë.
- ▷ SabbathMode është çaktivizuar.
- ▷ Dera kyçet automatikisht.

7.2.7 Bllokimi i derës



Pajisja është e pajisur me një bllokim dere elektronik. Në vënien në punë herën e parë dera është e shkyçur dhe ju mund ta hapni atë.

Ky funksion bën të mundur që ta siguron pajisjen kundër tërheqjes së paqëllimshme.

Për këtë ju keni mundësitë e mëposhtme të konfigurimit:

- Të kyçni derën me kodin e derës.
- Të shkyçni derën me kodin e derës.
- Të ndryshoni kodin e derës. (shihni 7.2.9 Kodet e aksesit)
- Të rivendosni kodin e derës. (shihni 7.2.9 Kodet e aksesit)

Kyçja e derës me kodin e derës

Shënim

- Në shembullin në vijim përdoret kodi PIN: 1 1 1 1 i caktuar nga fabrika.



Fig. 78 Treguesi i statusit

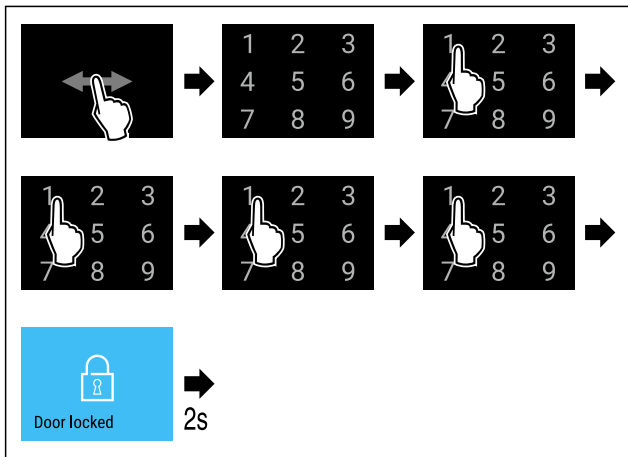

Fig. 79 Kyçni derën me kodin e derës 1 1 1 1.

- Kryeni hapat e veprimeve siç tregohet në figurë.

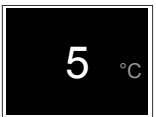

Fig. 80 Treguesi i statusit me kornizën rrethuese të bardhë

- Dera është e kyçur.

Shkyçja e derës me kodin e derës

Shënim

- Në shembullin në vijim përdoret kodi PIN: 1 1 1 1 i caktuar nga fabrika.



Fig. 81 Treguesi i statusit me kornizën rrethuese të bardhë

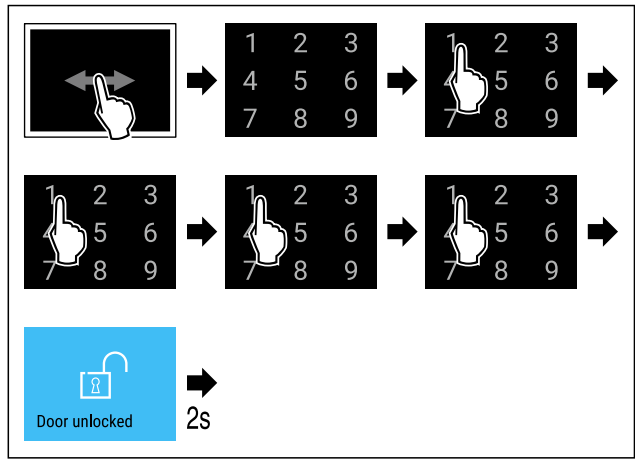

Fig. 82 Shkyçni derën me kodin e derës 1 1 1 1.

- Kryeni hapat e veprimeve siç tregohet në figurë.

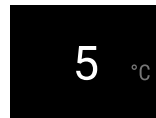

Fig. 83 Treguesi i statusit

- Dera është e shkyçur.

Ndryshimi i kodit të derës

(shihni 7.2.9 Kodet e aksesit)

Rivendosja e kodit të derës

(shihni 7.2.9 Kodet e aksesit)

7.2.8 Bllokimi i ekranit

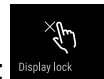

Ky cilësim shmang përdorimin pa qëllim të pajisjes.

Përdorimi:

- Shmangni ndryshimin pa qëllim të cilësimeve dhe të funksioneve.
- Shmangni fikjen pa qëllim të pajisjes.
- Shmangni rregullimin pa qëllim të temperaturës.

Shënim

Brava e derës mund të hapet dhe të mbyllet në çdo kohë duke futur kodin PIN (shihni 7.2.9 Kodet e aksesit) pavarësisht se bllokimi i ekranit është i aktivizuar.

Aktivizimi i bllokimit të ekranit



Fig. 84

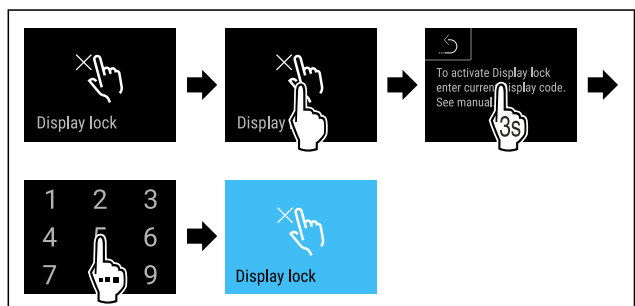

Fig. 85

- Kryeni hapat e veprimeve siç tregohet në figurë.

- Bllokimi i ekranit aktivizohet.

- Shfaqet treguesi i statusit.

Përdorimi

Zhblokimi i ekranit për pak kohë

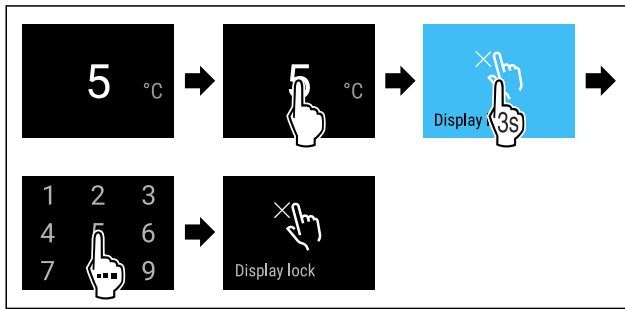

Fig. 86

- ▶ Kryeni hapat e veprimeve siç tregohet në figurë.
- ▷ Bllokimi i ekranit çaktivizohet.
- ▷ Shfaqet treguesi i statusit.

7.2.9 Kodet e aksesit

Janë të mundura konfigurime të ndryshme.

Përdorimi:

- Ndryshimi i kodit të derës.
- Rivendosja e kodit të derës.
- Ndryshimi i kodit të bllokimit të ekranit.
- Rivendosja e kodit të bllokimit të ekranit.



Kodi i derës

Ndryshimi i kodit të derës

Ky cilësim mundëson ndryshimin e kodit të derës, të bllokimit të derës.

Rregullimi bëhet në 3 hapa:

- Futja e kodit të vjetër të derës
- Futja e kodit të ri të derës
- Konfirmimi i kodit të ri të derës

Shënim

- ▶ Në shembullin në vijim tregohet ndryshimi i kodit të derës të paracaktuar nga fabrika **1 1 1 1**.
- ▶ Kodi i ri i derës është: **2 3 4 5**



Fig. 87

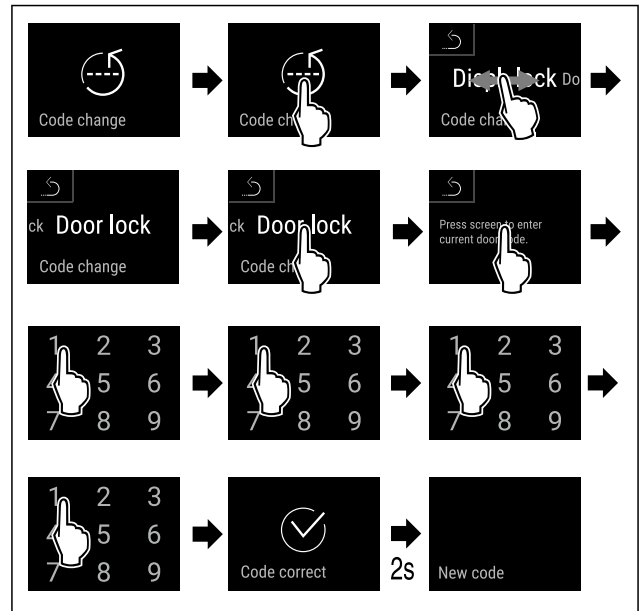

Fig. 88

- ▶ Kryeni hapat e veprimeve siç tregohet në figurë.
- ▷ Futja e kodit të vjetër të derës me sukses.

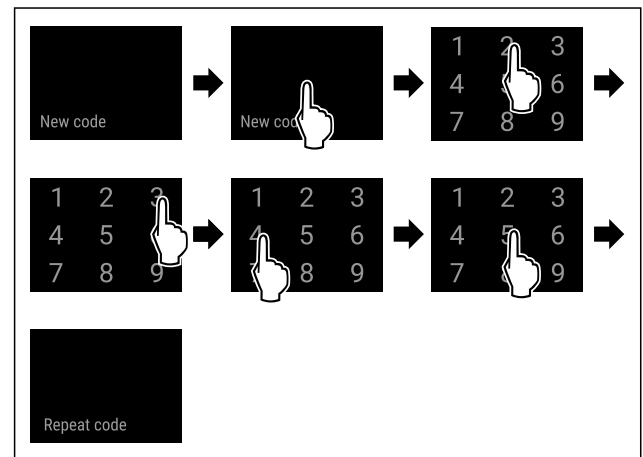

Fig. 89

- ▶ Kryeni hapat e veprimeve siç tregohet në figurë.
- ▷ Futja e kodit të ri të derës me sukses.

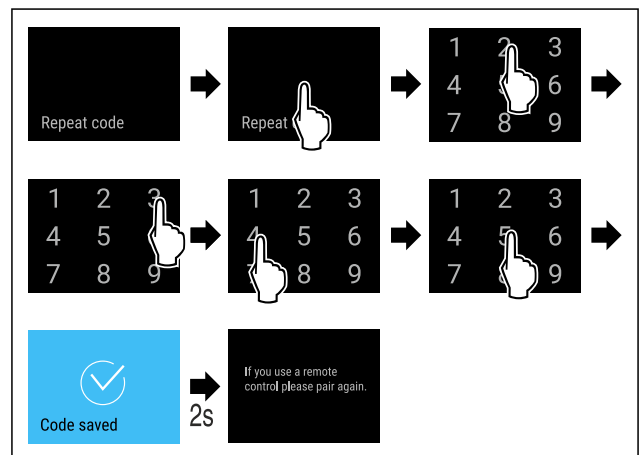

Fig. 90

- ▶ Kryeni hapat e veprimeve siç tregohet në figurë.
- ▷ Konfirmimi i kodit të ri të derës me sukses.
- ▷ Kodi i derës ndryshohet.

Rivendosja e kodit të derës

Kodi i derës është harruar ose nuk dihet.

- ▶ Riktheni pajisjen në cilësimet nga fabrika. (shihni 7.2.20 Rikthimi në cilësimet nga fabrika)
- ▷ Pajisja rikthehet në cilësimet fillestare të saj.
- ▷ Kodi i derës i caktuar nga fabrika është: **1 1 1 1**

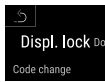

Bllokimi i ekranit

Ndryshimi i kodit të bllokimit të ekranit

Ky cilësim mundëson ndryshimin e kodit të bllokimit të ekranit.

Rregullimi bëhet në 3 hapa:

- Futja e kodit të vjetër
- Futja e kodit të ri
- Konfirmimi i kodit të ri

Shënim

- ▶ Në shembullin në vijim tregohet ndryshimi i kodit të paracaktuar nga fabrika **1 1 1 1**.
- ▶ Kodi i ri është: **2 3 4 5**



Fig. 91

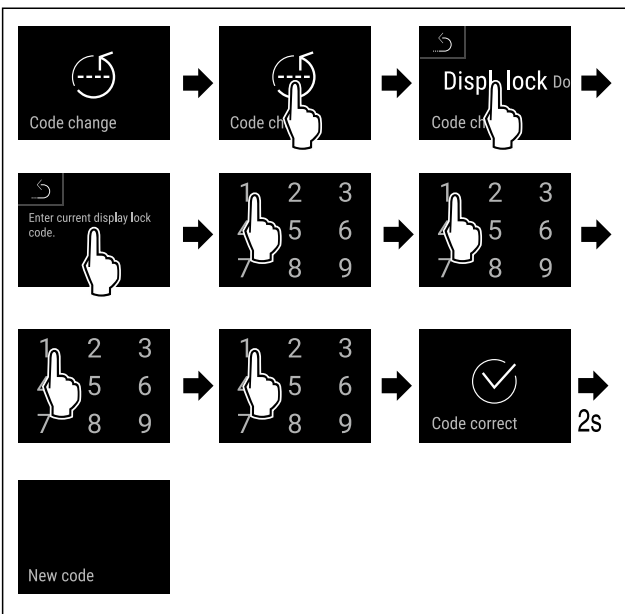

Fig. 92

- ▶ Kryeni hapat e veprimeve siç tregohet në figurë.
- ▷ Futja e kodit të vjetër me sukses.

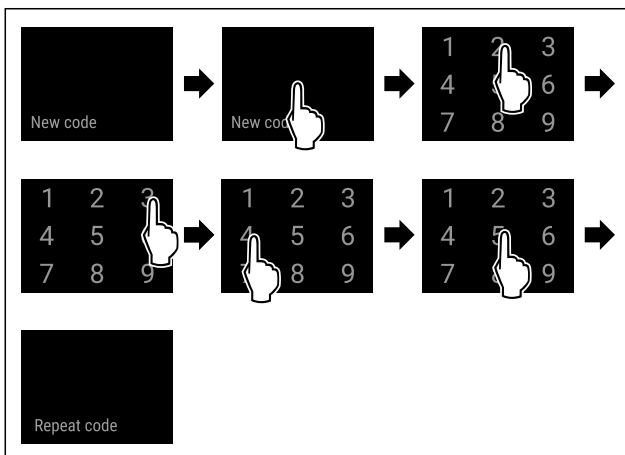

Fig. 93

- ▶ Kryeni hapat e veprimeve siç tregohet në figurë.
- ▷ Futja e kodit të ri me sukses.

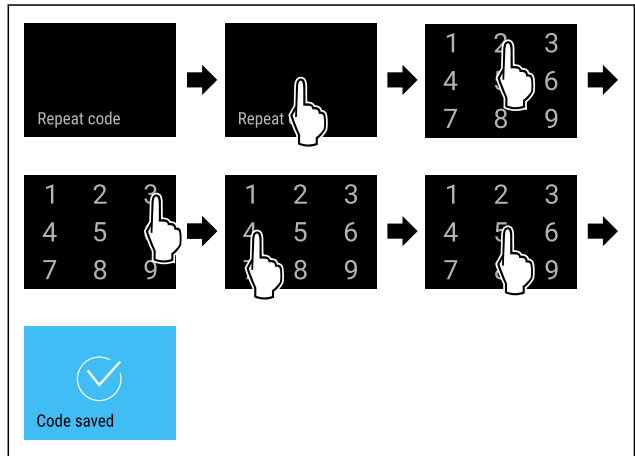

Fig. 94

- ▶ Kryeni hapat e veprimeve siç tregohet në figurë.
- ▷ Konfirmimi i kodit të ri me sukses.
- ▷ Kodi ndryshohet.

Rivendosja e kodit të bllokimit të ekranit

Kodi është harruar ose nuk dihet.

- ▶ Riktheni pajisjen në cilësimet nga fabrika. (shihni 7.2.20 Rikthimi në cilësimet nga fabrika)
- ▷ Pajisja rikthehet në cilësimet fillestare të saj.
- ▷ Kodi i caktuar nga fabrika është: **1 1 1 1**



7.2.10 Kujtesë

Me këtë funksion ju aktivizoni ose çaktivizoni kujtesën për ndërrimin e filtrit me karbon aktiv FreshAir.

Çaktivizimi i kujtesës



Fig. 95

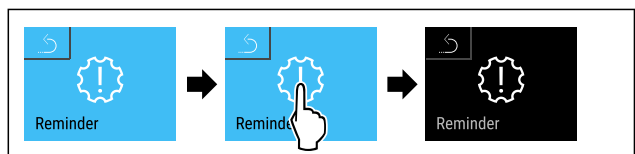

Fig. 96

- ▶ Kryeni hapat e veprimeve siç tregohet në figurë.
- ▷ Kujtesa çaktivizohet.

Aktivizimi i kujtesës



Fig. 97

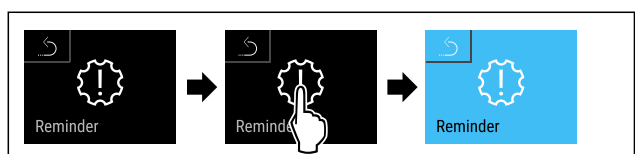

Fig. 98

- ▶ Kryeni hapat e veprimeve siç tregohet në figurë.
- ▷ Kujtesa aktivizohet.

Përdorimi

7.2.11 Gjuha



Me këtë cilësim vendoset gjuha e afishimit në ekran.

Vendosja e gjuhës



Fig. 99

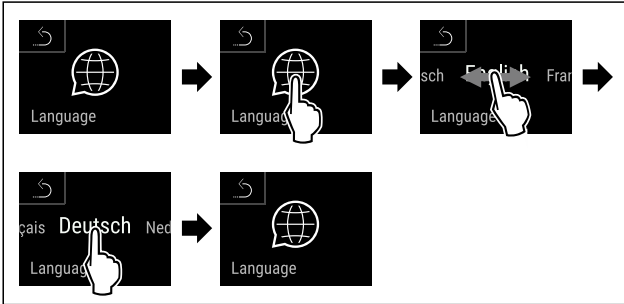

Fig. 100

- Kryeni hapat e veprimeve siç tregohet në figurë.
- ▷ Gjuha e zgjedhur do të vendoset.

7.2.12 Njësia e temperaturës



Me këtë funksion ju vendosni njësinë e temperaturës. Ju mund të vendosni gradë Celsius ose gradë Fahrenheit si njësi të temperaturës.

Vendosja e njësive të temperaturës



Fig. 101

- Kryeni hapat e veprimeve siç tregohet në figurë.
- ▷ Njësia e temperaturës do të vendoset.

7.2.13 Niveli i dritës së ekranit



Me këtë funksion ju rregulloni në mënyrë graduale nivelin e dritës së ekranit.

Ju mund të vendosni nivelet e mëposhtme të dritës:

- 20%
- 40%
- 60%
- 80%
- 100% (Cilësimi i paracaktuar)

Vendosja e nivelit të dritës

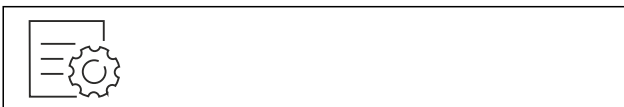

Fig. 103

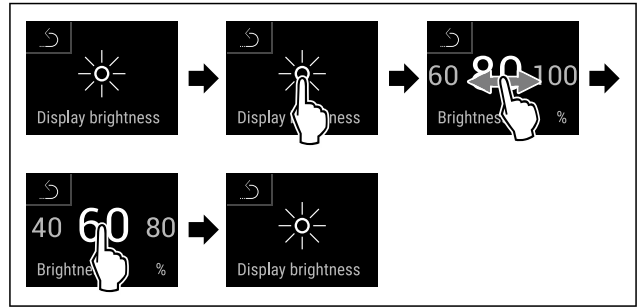

Fig. 104 Shembull ilustrues: Ndërrimi nga 80% në 60%.

- Kryeni hapat e veprimeve siç tregohet në figurë.
- ▷ Niveli i dritës do të vendoset.

7.2.14 Alarm Sound



Ky funksion mundëson aktivizimin dhe çaktivizimin e të gjithë tingujve të alarmit, si për shembull, të alarmit të derës.

Aktivizimi i Alarm Sound



Fig. 105

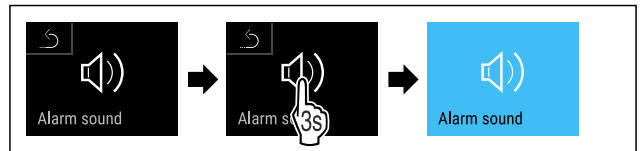

Fig. 106

- Kryeni hapat e veprimeve siç tregohet në figurë.
- ▷ Alarm Sound është aktivizuar.

Çaktivizimi i Alarm Sound



Fig. 107

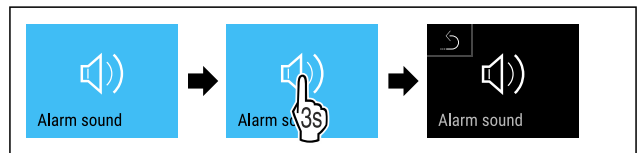

Fig. 108

- Kryeni hapat e veprimeve siç tregohet në figurë.
- ▷ Alarm Sound çaktivizohet.

7.2.15 Key Sound



Ky funksion mundëson aktivizimin dhe çaktivizimin e të gjithë tingujve të butonave, të tingujve të konfirmimit dhe të tingullit të ndezjes.

Aktivizimi i Key Sound



Fig. 109

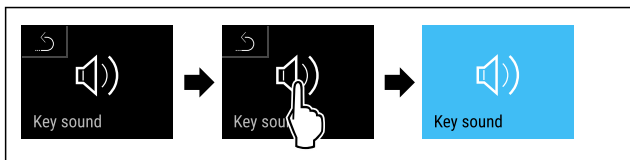

Fig. 110

- ▶ Kryeni hapat e veprimeve siç tregohet në figurë.
- ▷ Key Sound është aktivizuar.

Çaktivizimi i Key Sound



Fig. 111

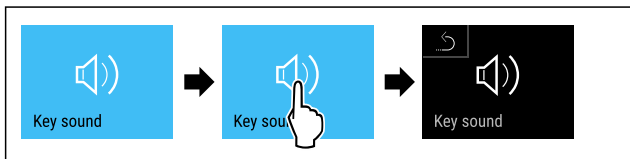

Fig. 112

- ▶ Kryeni hapat e veprimeve siç tregohet në figurë.
- ▷ Key Sound çaktivizohet.

7.2.16 WLAN



Me këtë funksion ju lidhni pajisjen tuaj me rrjetin WLAN. Atë mund ta komandoni më pas përmes aplikacionit SmartDevice nga një pajisje fundore celulare. Me këtë funksion ju mund të ndani përsëri ose të rivendosni lidhjen në rrjetin WLAN.

Informacione të tjera për SmartDevice: (shihni 1.3 SmartDevice)

Shënim

Funksioni SmartDevice nuk ofrohet në shtetet e mëposhtme: Rusi, Bjellorusi, Kazakistan.

Realizimi i lidhjes me WLAN herën e parë

Sigurohuni që janë përmbushur kushtet e mëposhtme:

- Aplikacioni SmartDevice është instaluar (shihni apps.home.liebherr.com).
- Regjistrimi në aplikacionin SmartDevice ka përfunduar.



Fig. 113

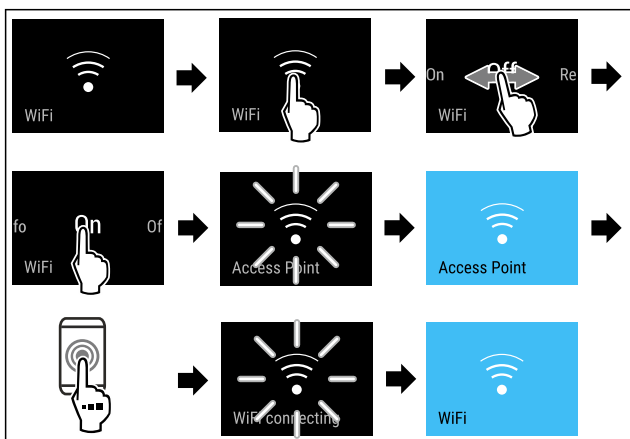

Fig. 114

- ▶ Kryeni hapat e veprimeve siç tregohet në figurë.
- ▷ Lidhja është vendosur.

Shkëputja e lidhjes me WLAN

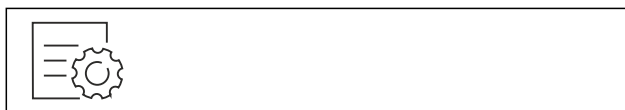

Fig. 115

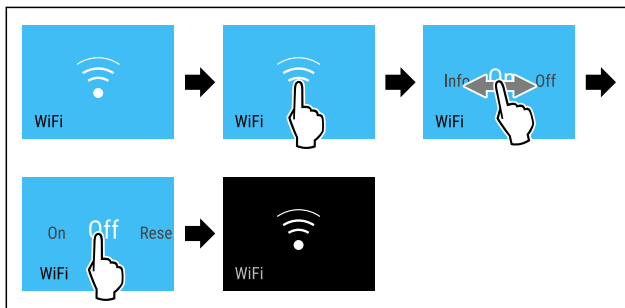

Fig. 116

- ▶ Kryeni hapat e veprimeve siç tregohet në figurë.
- ▷ Lidhja është shkëputur.

Rivendosja e lidhjes me WLAN



Fig. 117

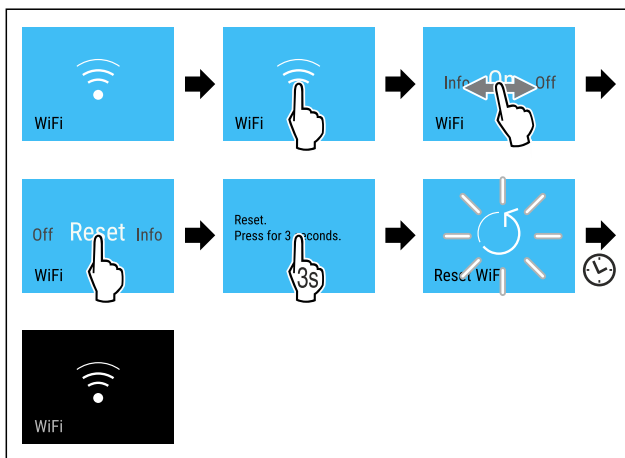

Fig. 118

- ▶ Kryeni hapat e veprimeve siç tregohet në figurë.
- ▷ Lidhja me WLAN dhe rregullimet e tjera të WLAN rikthehen në cilësimet nga fabrika.

Shfaqja e informacioneve për lidhjen me WLAN



Fig. 119

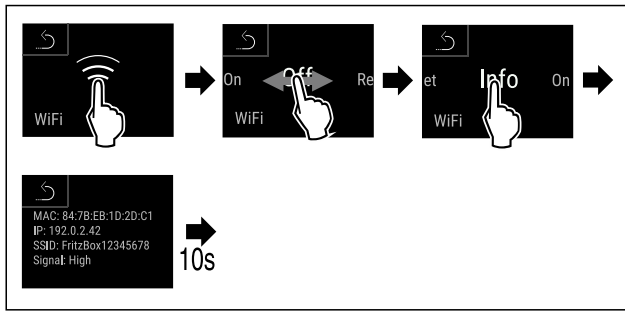

Fig. 120



Fig. 121 Treguesi i statusit

► Kryeni hapat e veprimeve siç tregohet në figurë.

7.2.17 Informacioni i pajisjes

Me këtë funksion ju shikoni emrin e modelit, indeksin, numrin e serisë dhe numrin e shërbimit të pajisjes suaj. Informacionet e pajisjes ju nevojiten kur kontaktoni me shërbimin për klientin. (shihni 10.4 Shërbimi për klientin)

Me këtë funksion hapni gjithashtu menyën e zgjeruar. (shihni 3 Mënyra e funksionimit të ekranit Touch & Swipe)

Shikimi i informacioneve të pajisjes



Fig. 122



Fig. 123

► Kryeni hapat e veprimeve siç tregohet në figurë.
▷ Ekran tregon informacionet e pajisjes.

7.2.18 Software

Me këtë funksion ju shikoni versionin e softuerit të pajisjes suaj.

Shikimi i versionit të softuerit

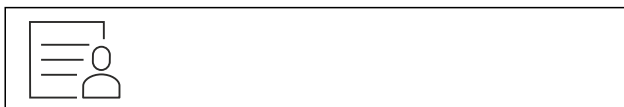

Fig. 124



Fig. 125

► Kryeni hapat e veprimeve siç tregohet në figurë.
▷ Ekran tregon versionin e softuerit.

7.2.19 Alarmi i derës



Me këtë funksion ju aktivizoni ose çaktivizoni alarmin e derës. Alarmi i derës bie kur dera mbahet hapur shumë gjatë. Në gjendjen e dërgimit, alarmi i derës është i aktivizuar. Ju mund të vendoseni sesa gjatë lejohet të qëndrojë hapur dera, derisa të bjerë alarmi i derës.

Ju mund të vendosni vlerat e mëposhtme:

- 1 minutë
- 2 minuta
- 3 minuta
- Fikur

Vendosja e alarmit të derës



Fig. 126

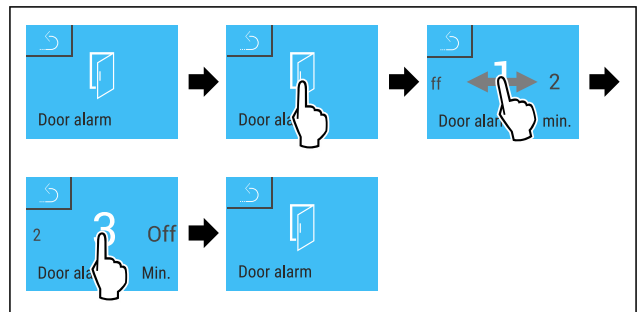

Fig. 127 Shembull ilustrues: Ndërrimi i alarmit të derës nga 1 minutë në 3 minuta.

► Kryeni hapat e veprimeve siç tregohet në figurë.
▷ Alarmi i derës vendoset.

Çaktivizimi i alarmit të derës

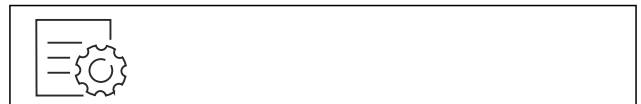

Fig. 129

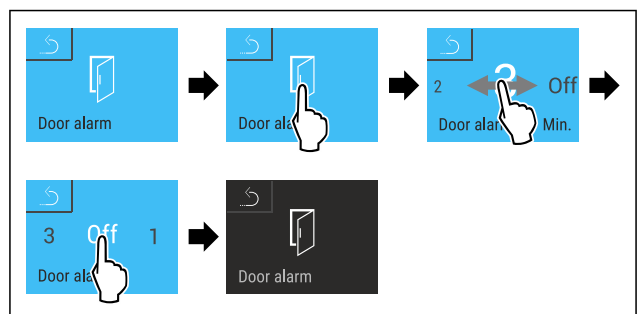

Fig. 130

► Kryeni hapat e veprimeve siç tregohet në figurë.
▷ Alarmi i derës çaktivizohet.

7.2.20 Rikthimi në cilësimet nga fabrika



Me këtë funksion ju i ktheni në cilësimet nga fabrika të gjitha rregullimet. Të gjitha rregullimet që keni kryer deri në atë moment, do të rikthehen në cilësimin e tyre fillestar.

Ekzekutimi i rikthimit në gjendjen fillestare



Fig. 131

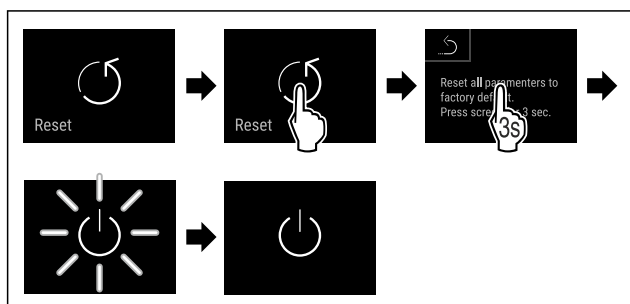

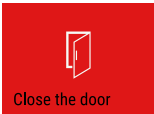

Fig. 132

- ▶ Kryeni hapat e veprimeve siç tregohet në figurë.
- ▷ Pajisja rikthehet në gjendjen fillestare.
- ▷ Pajisja fiket.
- ▶ Rindizni pajisjen. (shihni 4.16 Ndezja e pajisjes (Vënia në punë herën e parë))



7.3 Mesazhet

7.3.1 Paralajmërimet

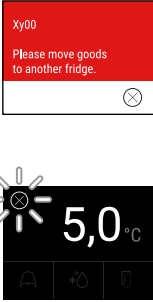
Paralajmërimet shfaqen në mënyrë akustike nëpërmjet një tingulli sinjalizues dhe në mënyrë vizuale nëpërmjet një simboli në ekran. Tingulli sinjalizues forcohet dhe bëhet më i lartë derisa mesazhi të konfirmohet.

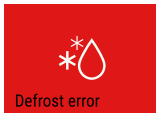

| Mesazhi (i kuq) | Shkaku | Zgjidhja |
|---|--|--|
|  <p>Dera e hapur</p> | <p>Mesazhi shfaqet kur dera mbahet hapur shumë gjatë.</p> | <p>Mbyllni derën. Prekni shkurt. Alarmi do të përfundojë.</p> <p>Shënim Koha se deri kur do të shfaqet mesazhi mund të konfigurohet. (shihni 7.2.19 Alarmi i derës)</p> |
|  <p>Alarmi i temperaturës</p> | <p>Mesazhi shfaqet kur temperatura nuk përputhet me temperaturën e vendosur. Shkaqet për diferencën e temperaturës mund të jenë: Futja e ushqimit të ngrohtë për ftohje. Gjatë sistemimit dhe marrjes së ushqimeve, brenda ka qarkulluar shumë ajër i ngrohtë nga dhoma. Është ndërprerë energjia elektrike për kohë të gjatë.</p> | <p>Prekni shkurt. Do të shfaqen informacionet për gabimin dhe statusin e pajisjes. Prekni shkurt. Do të shfaqet temperatura më e ngrohtë/më e ftohtë, data dhe ora. Prekni shkurt. Do të shfaqet ekrani i statusit. Temperatura aktuale dhe simboli i alarmit pulsojnë në ngjyrë të kuqe derisa të arrihet temperatura e vendosur. Kontrolloni cilësinë e ushqimit për ftohje.</p> |
|  <p>Gabimi</p> | <p>Pajisja ka pësuar defekt, ka një gabim të pajisjes ose një pjesë e pajisjes shfaq një defekt.</p> | <p>Kaloni ushqimet për ftohje në pajisje tjetër. Prekni shkurt. Do të shfaqet kodi i gabimit (p.sh. BT021). Prekni shkurt. Nëse ka, shfaqet edhe kodi tjetër i gabimit</p> <p>ose Shfaqet ekrani i statusit me simbolin e gabimit që pulson.</p> <p>Rrëshqitja e gishtit ose prekja në ekran tregon përsëri kodin(et) e gabimit. Mbani shënim kodin(et) e gabimeve dhe kontaktoni shërbimin për klientin. (shihni 10.4 Shërbimi për klientin)</p>  |

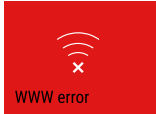
Pajisjet

| Mesazhi (i kuq) | Shkaku | Zgjidhja |
|---|--|--|
|  <p>Shkëputje e energjisë elektrike</p> | Mesazhi shfaqet pas ndërprerjes së furnizimit me energji elektrike. | <p>Prekni shkurt.</p> <p>Shfaqet gjendja e karikimit të baterisë, informacionet për gabimin dhe statusin e pajisjes</p> <p>Prekni shkurt.</p> <p>Do të shfaqen temperatura më e ngrohtë, periudha kohore dhe numri i ndërprerjeve të energjisë elektrike.</p> <p>Prekni shkurt.</p> <p>Do të shfaqet ekrani i statusit.</p> <p>Temperatura aktuale dhe simboli i alarmit pulsojnë në ngjyrë të kuqe derisa të arrihet temperatura e vendosur.</p> <p>Kontrolloni cilësinë e ushqimit për ftohje.</p> |
|  <p>Gabim i Defrost</p> | Shkrirja automatike nuk po funksionon pa probleme. 5 ciklet e fundit të shkrirjes kanë rezultuar jo të suksesshëm. | <p>Prekni shkurt.</p> <p>Alarmi do të përfundojë.</p> <p>Kontakttoni me shërbimin për klientin. (shihni 10.4 Shërbimi për klientin)</p> |
|  <p>Gabim i WLAN</p> | Lidhja WLAN është shkëputur. | <p>Kontrolloni lidhjen.</p> <p>Prekni shkurt.</p> <p>Alarmi do të përfundojë.</p> |
|  <p>Gabim WWW i WLAN</p> | Mesazhi shfaqet kur nuk ka asnjë lidhje me internetin nëpërmjet WLAN. | <p>Kontrolloni lidhjen.</p> <p>Prekni shkurt.</p> <p>Alarmi do të përfundojë.</p> |

7.3.2 Kujtesat

Kujtesat shfaqen atëherë kur nevojitet që të bëhet diçka. Ato shfaqen në mënyrë akustike nëpërmjet një tingulli sinjalizues dhe në mënyrë vizuale nëpërmjet një simboli në ekran. Eliminimi i mesazhit bëhet nëpërmjet shtypjes së butonit të konfirmimit.

| Mesazhi (i verdhë) | Shkaku | Zgjidhja |
|---|--|--|
|  <p>Hapur manualisht</p> | Mesazhi shfaqet kur dera e mbyllur në mënyrë elektronike hapet manualisht. | <p>Mbyllni derën.</p> <p>Prekni shkurt.</p> <p>Futni kodin e derës për mbylljen e re.</p> <p>Kujtesa do të përfundojë.</p> |
|  <p>Ndërrimi i filtrit me karbon aktiv FreshAir</p> | Mesazhi shfaqet çdo 6 muaj. | <p>Ndërroni filtrin me karbon aktiv FreshAir.</p> <p>Prekni shkurt.</p> <p>Kujtesa do të përfundojë.</p> |

8 Pajisjet

8.1 Brava e sigurisë

Pajisja është e pajisur me një bravë sigurie.

Funksionet e mundshme:

- Mbyllni dhe hapni bravën e derës me kodin e derës. (shihni 7.2.7 Bllokimi i derës)

8.1.1 Zhbllokimi i emergjencës

Në rast të ndërprerjes së energjisë, hapja e derës është e mundur me anë të çelësit të zhbllokimit të emergjencës.

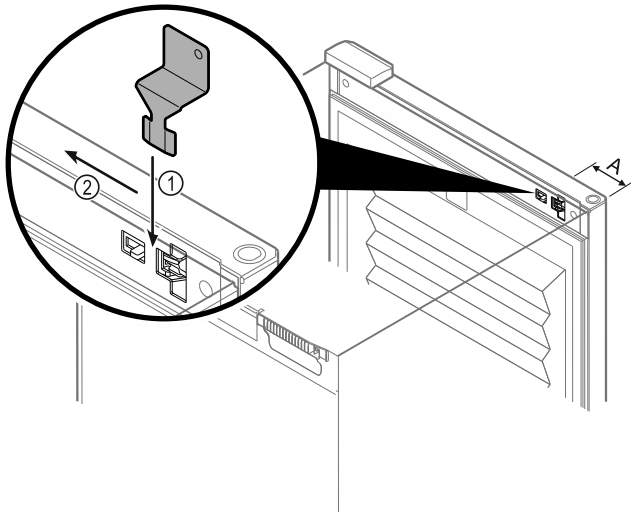

Fig. 133

- ▶ Poziciononi çelësin e zhblokimit të emergjencës në pozicionin e parashikuar Fig. 133 (A) ≈ 100 mm.
- ▶ Futni nga lart çelësin e zhblokimit të emergjencës midis derës dhe trupit të pajisjes sa të shkojë deri në fund Fig. 133 (1).
- ▶ Tërhiqni çelësin e zhblokimit të emergjencës në drejtimin në anën e menteshës Fig. 133 (2).
- ▷ Brava shkyçet. Tani dera mund të hapet.

8.2 Etiketat e përshkrimit

Ju mund të merrni etiketa përshkrimi si aksesore te shitësi juaj i autorizuar. Mbi to mund të shënoni llojet e verërave që keni në ruajtje në ndarjen përkatëse.

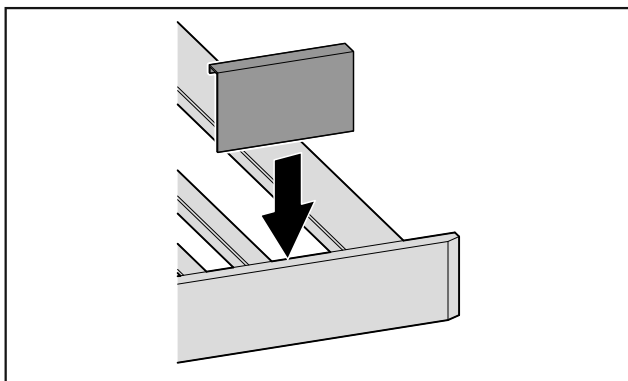

Fig. 134

- ▶ Vareni etiketën e përshkrimit përpara nga lart.

9 Mirëmbajtja

9.1 Shkëmbimi i ajrit nëpërmjet filtrit me karbon aktiv FreshAir

Verërat vazhdojnë të maturohen rregullisht më tej në varësi të kushteve të ambientit; për këtë arsye cilësia e ajrit është vendimtare për ruajtjen.

Filtri me karbon aktiv FreshAir siguron një cilësi optimale të ajrit.

- Ndërroni filtrin me karbon aktiv çdo 6 muaj.
- Hidheni filtri me karbon aktiv në mbeturinat normale të shtëpisë.

Shënim

Filtrin me karbon aktiv FreshAir mund ta blini në dyqanin Liebherr-Hausgeräte në adresën e internetit home.liebherr.com/shop/de/deu/zubehor.html.

9.1.1 Ndërrimi i filtrit me karbon aktiv FreshAir

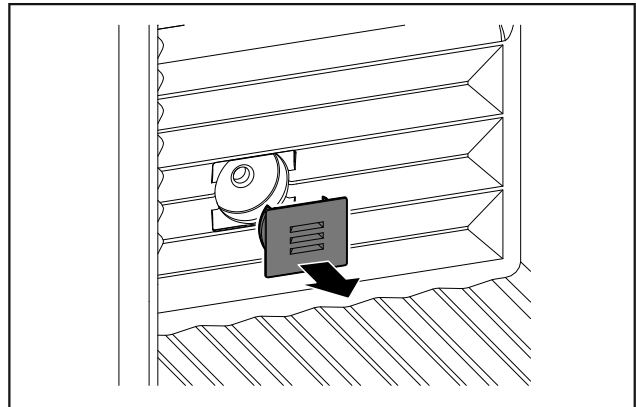

Fig. 135

- ▶ Hiqni kapakun mbulues.

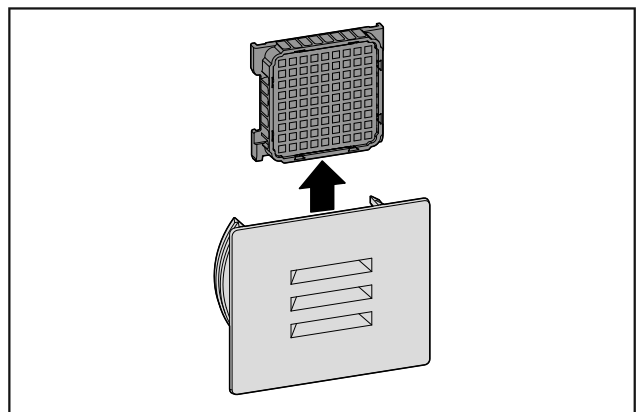

Fig. 136

- ▶ Nxirrni jashtë filtrin.

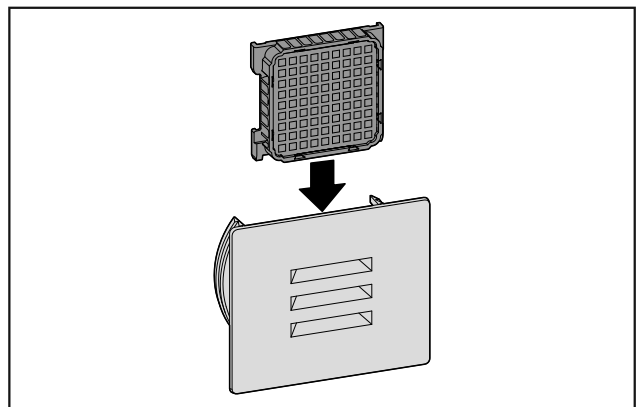

Fig. 137

- ▶ Vendosni filtrin e ri.

Ndihma për klientin

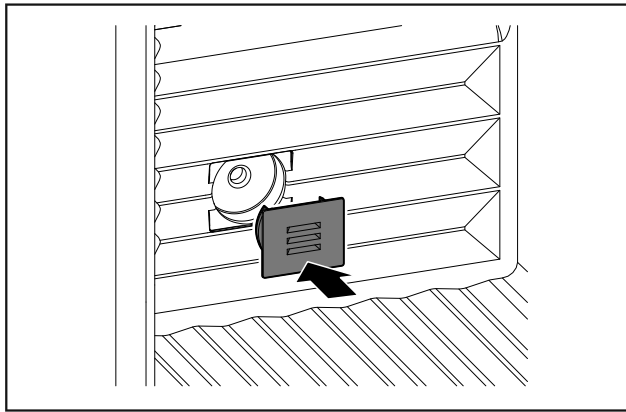

Fig. 138

- Vendosni kapakun mbulues.

9.2 Pastrimi i pajisjes

9.2.1 Parapërgatitja



PARALAJMËRIM

Rrezik nga goditja elektrike!

- Hiqni spinën e frigoriferit ose ndërpriti furnizimin me energji elektrike.



PARALAJMËRIM

Rrezik zjarri

- Mos dëmtoni qarkun e ftohjes.

- Zbrazni pajisjen.
- Hiqni spinën elektrike.

9.2.2 Pastrimi i trupit

KUJDES

Pastrimi i gabuar!

Dëmtime në pajisje.

- Përdorni vetëm peceta pastrimi të buta dhe pastrues të përgjithshëm me vlerë pH neutrale.
- Mos përdorni sfungjer gërryes ose gërvishtës ose lesh teli metalik.
- Mos përdorni asnjë mjet pastrimi të mprehtë, gërryes, që përmban rërë, klorur ose acid.



PARALAJMËRIM

Rrezik lëndimi dhe dëmtimi nga avulli i nxehtë!

Avulli i nxehtë mund të shkaktojë djegie dhe të dëmtojë sipërfaqet.

- Mos përdorni asnjë pajisje pastrimi me avull!
- Fshini kasën nga jashtë me një leckë të butë e të pastër. Në rast ndotjeje të fortë, përdorni ujë të vakët me pastrues neutral. Sipërfaqet prej xhami mund të pastrohen gjithashtu me pastrues për xhama.

9.2.3 Pastrimi i hapësirës së brendshme

KUJDES

Pastrimi i gabuar!

Dëmtime në pajisje.

- Përdorni vetëm peceta pastrimi të buta dhe pastrues të përgjithshëm me vlerë pH neutrale.
- Mos përdorni sfungjer gërryes ose gërvishtës ose lesh teli metalik.
- Mos përdorni asnjë mjet pastrimi të mprehtë, gërryes, që përmban rërë, klorur ose acid.

- Sipërfaqet plastike: pastrojini me dorë me një pecetë të butë e të pastër, me ujë të vakët dhe pak detergjent enësh.
- Sipërfaqet metalike: pastrojini me dorë me një pecetë të butë e të pastër, me ujë të vakët dhe pak detergjent enësh.
- Vrima e shkarkimit: hiqni papastërtitë e grumbulluara me një mjet ndihmës të hollë, p.sh. me kunj për veshët.

9.2.4 Pastrimi i pjesëve

KUJDES

Pastrimi i gabuar!

Dëmtime në pajisje.

- Përdorni vetëm peceta pastrimi të buta dhe pastrues të përgjithshëm me vlerë pH neutrale.
- Mos përdorni sfungjer gërryes ose gërvishtës ose lesh teli metalik.
- Mos përdorni asnjë mjet pastrimi të mprehtë, gërryes, që përmban rërë, klorur ose acid.

Pastrimi me pecetë të thatë pa push:

- Rafti i shisheve
- Pastroni pjesët.

9.2.5 Pas pastrimit

- Thani pajisjen dhe pjesët përshtatëse duke i fërkuar.
- Lidhni pajisjen dhe ndizeni.
- Përsëritni pastrimin rregullisht.

10 Ndihma për klientin

10.1 Të dhënat teknike

| Pesha maksimale e ngarkimit të pajisjeve | | |
|--|---|---|
| Pajisjet | Gjerësia e pajisjes 600 mm (shihni instruksionet e montimit, Përmasat e pajisjes) | Gjerësia e pajisjes 750 mm (shihni instruksionet e montimit, Përmasat e pajisjes) |
| Rafti mbajtës i shisheve | 60 kg | 60 kg |

| Ndriçimi | |
|---|-----------------|
| Klasa e efijencës së energjisë ¹ | Burimi i dritës |
| Ky produkt përmban një ose më shumë burime drite të klasës së efijencës së energjisë "F". | LED |

¹ Pajisja mund të ketë burime drite me klasa të ndryshme të efijencës së energjisë. Këtu jepet klasa e efijencës më të ulët të energjisë.

Për pajisjet me lidhje Wi-Fi:

| | |
|--|--|
| Të dhënat e frekuencave | |
| Brezi i frekuencave | 2,4 GHz |
| Fuqia maksimale e rrezatuar | < 100 mW |
| Qëllimi i përdorimit i pajisjes me radiovalë | Lidhja në rrjetin lokal Wi-Fi për komunikimin e të dhënave |

10.2 Zhurmat gjatë punës

Pajisja shkakton nivele të ndryshme zhurme gjatë funksionimit të saj.

- Në **performancë të ulët ftohjeje** pajisja punon duke kursyer energji, por punon më gjatë. Niveli i zhurmës është më i ulët.
- Në **performancë të lartë ftohjeje** ushqimet ftohen më shpejt. Niveli i zhurmës është më i lartë.

Shembuj:

- funksionet e aktivizuara (shihni 7.2 Funksionet e pajisjes)
- ventilatori që punon
- ushqimi i vendosur i freskët
- temperatura e lartë e ambientit
- dera e mbajtur hapur gjatë

| Zhurma | Shkaku mundshëm | Lloji i zhurmës |
|----------------------------------|--|---------------------|
| Zhurme qarkullimi dhe gurgullime | Agjenti ftohës qarkullon në qarkun e ftohjes. | Zhurme normale pune |
| Fërshëllimë dhe shfryrje | Agjenti ftohës injektohet në qarkun e ftohjes. | Zhurme normale pune |
| Gumëzhimë | Pajisja është duke ftohur. Niveli i zhurmës varet performanca e ftohjes. | Zhurme normale pune |

| Zhurma | Shkaku mundshëm | Lloji i zhurmës |
|------------------------|-----------------------------------|----------------------------|
| Zukatje fëshfërimë dhe | Ventilatori është duke punuar. | Zhurme funksionimi normale |
| Klikim | Komponentët ndizen dhe fiken. | Zhurme veprimi normale |
| Kërcitje zukumë ose | Valvulat ventilet aktive ose janë | Zhurme veprimi normale |

| Zhurma | Shkaku mundshëm | Lloji i zhurmës | Mënjanimi |
|----------|--|-----------------|---|
| Dridhje | Montimi i papërshtatshëm | Zhurme gabimi | Niveloni horizontalisht pajisjen nëpërmjet këmbëve me rregullim. |
| Kërcitje | Pajisjet, Objektet në brendësi të pajisjes | Zhurme gabimi | Fiksoni pjesët e pajisjeve. Lini distancë midis objekteve brenda. |

10.3 Defektet teknike

Pajisja juaj është projektuar dhe prodhuar në mënyrë të tillë që të garantohet siguria e funksionimit dhe jetëgjatësia e madhe. Por megjithatë kur gjatë përdorimit shfaqet një problem, verifikoni nëse problemi është shkaktuar si rezultat i një gabimi në përdorim. Në këtë rast, duhet të merrni në konsideratë kostot e riparimit, edhe gjatë periudhës së garancisë.

Problemet që jepen në vijim mund t'i eliminoni vetë.

10.3.1 Funksioni i pajisjes

| Gabimi | Shkaku | Zgjidhja |
|--|--|--|
| Pajisja nuk punon. | → Pajisja nuk është e ndezur. | ► Ndizni pajisjen. |
| | → Spina nuk është futur saktë në prizën elektrike. | ► Kontrolloni spinën. |
| | → Siguresa në prizën elektrike nuk është në rregull. | ► Kontrolloni siguresën. |
| | → Shkëputje e energjisë elektrike | ► Mbani të mbyllur pajisjen. |
| | → Fisha e frigoriferit nuk është futur mirë në pajisje. | ► Kontrolloni fishën e frigoriferit. |
| Temperatura nuk është mjaftueshëm e ftohtë. | → Dera e pajisjes nuk është e mbyllur siç duhet. | ► Mbyllni derën e pajisjes. |
| | → Qarkullimi i ajrit dhe ajrimi nuk është i mjaftueshëm. | ► Mbani të lirë dhe pastroni rrjetën e ajrimit. |
| | → Temperatura e ambientit është shumë e lartë. | ► Zgjidhja e problemit: (shihni 1.4 Fusha e përdorimit e pajisjes) |

Ndihma për klientin

| Gabimi | Shkaku | Zgjidhja |
|---|---|---|
| | → Pajisja është hapur shumë shpesh ose për kohë të gjatë. | ▶ Pritni për të parë nëse temperatura e kërkuar do të rivendoset vetvetiu. Nëse jo, kontaktoni me shërbimin për klientin. (shihni 10.4 Shërbimi për klientin) |
| | → Temperatura është vendosur gabim. | ▶ Vendosni temperaturë më të ftohtë dhe kontrolloni pas 24 orësh. |
| | → Pajisja ndodhet shumë pranë një burimi nxehtësie (sobë, kalorifer etj.). | ▶ Ndryshoni vendin e pajisjes ose të burimit të nxehtësisë. |
| Guarnicioni i derës është me defekt ose duhet ndërruar për arsye të tjera. | → Guarnicioni i derës është i ndërrueshëm. Ai mund të ndërrohet pa vegla pune shtesë. | ▶ Kontaktoni me shërbimin për klientin. (shihni 10.4 Shërbimi për klientin) |
| Pajisja ka zënë akull ose formohet ujë nga kondensimi. | → Guarnicioni i derës mund të ketë dalë nga kanali. | ▶ Kontrolloni futjen e duhur të guarnicionit të derës në kanal. |
| Pajisja është e ngrohtë* në sipërfaqet e jashtme. | → Ngrohtësia e qarkullimit të ftohjes përdoret për mënjanimin e ujit të kondensimit. | ▶ Kjo është normale. |

10.3.2 Pajisjet

| Gabimi | Shkaku | Zgjidhja |
|---|---|---|
| Qendra Water & Ice nuk funksionon. | → Pjesa komanduese është e bllokuar. | ▶ Çaktivizoni siguresën për fëmijët në qendrën Water & Ice. |
| | → Qendra Water & Ice çaktivizohet. | ▶ Aktivizoni qendrën Water & Ice. |
| Qendra Water & Ice nuk nxjerr kuba akulli. | → Kubat e akullit janë vendosur. | ▶ Prisni derisa të prodhohen kuba të tjerë akulli. |
| | → Dyert janë të hapura. | ▶ Mbyllni dyert. |
| | → Ndarja e ruajtjes së akullit nuk është e mbyllur siç duhet. | ▶ Shtypni deri në fund ndarjen e ruajtjes së akullit. |
| | → Kanali i kubave të akullit në pjesën e brendshme të derës është bllokuar. | ▶ Hiqni të gjitha kubat e akullit nga kanali. |
| | → Funkcioni Ice production çaktivizohet. | ▶ Aktivizoni funksionin Ice production. |
| | → Linja e furnizimit me ujë nuk është hapur. | ▶ Hapni furnizimin me ujë. |
| Qendra Water & Ice nuk nxjerr ujë. | → Linja e furnizimit me ujë nuk është hapur. | ▶ Hapni furnizimin me ujë. |
| Qarkullimi i ujit në qendrën Water & Ice nuk është i njëtrajtshëm. | → Brenda sistemit të ujit ka ajër. | ▶ Ajrosni sistemin e ujit. |
| MoodLight në zonën e nxjerrjes nuk ndizet. | → MoodLight është çaktivizuar. | ▶ Aktivizoni MoodLight. |
| MoodLight në vrimën e dorezës nuk ndizet. | → MoodLight është çaktivizuar. | ▶ Aktivizoni MoodLight. |

| Gabimi | Shkaku | Zgjidhja |
|---|--|---|
| Myk mbi shishet e verës | → Ashtu si në format e tjera të ruajtjes, në varësi nga lloji i materialit ngjitës të etiketës mund të ndodhë një formim i vogël myku. | ▶ Largoni mbetjet e materialit ngjitës. |
| Ndriçimi i brendshëm nuk ndizet. | → Pajisja nuk është e ndezur. | ▶ Ndizni pajisjen. |
| | → Dera është mbajtur hapur më gjatë se 15 minuta. | ▶ Ndriçimi i brendshëm fiket automatikisht pas 15 minutash kur dera e pajisjes është e hapur. |
| | → Ndriçimi LED ka defekt ose kapaku i tij është dëmtuar. | ▶ Kontaktoni me shërbimin për klientin. (shihni 10.4 Shërbimi për klientin) |

10.4 Shërbimi për klientin

Fillimisht provoni nëse mund ta eliminoni vetë defektin (shihni 10 Ndhim për klientin). Nëse nuk ia dilni dot, kontaktoni me shërbimin për klientin.

Adresën e gjeni në broshurën bashkëlidhur „Shërbimi i Liebherr“ ose në faqen e internetit home.liebherr.com/service.



PARALAJMËRIM

Riparim jo profesional!
Lëndime.

- ▶ Riparimet dhe ndërhyrjet në pajisje dhe në kordonin e lidhjes elektrike, të cilat nuk përmenden në mënyrë specifike (shihni 9 Mirëmbajtja), duhen kryer vetëm nga kujdesi për klientin.
- ▶ Ndërroni kordonin e dëmtuar të lidhjes elektrike vetëm te prodhuesi ose nga shërbimi i tij për klientin ose te një person me kualifikim të ngjashëm.
- ▶ Në pajisjet me spinë frigoriferi, ndërrimi lejohet të bëhet nga klienti.

10.4.1 Kontakti me shërbimin për klientin

Sigurohuni që keni gati informacionet e mëposhtme të pajisjes:

- Emërtimi i pajisjes (Modeli dhe indeksi)
- Nr. i shërbimit (Shërbimi)
- Numri i serisë (S-Nr.)

▶ Hapni informacionet e pajisjes nëpërmjet ekranit.

-ose-

- ▶ Merrni informacionet e pajisjes nga etiketa e parametrave. (shihni 10.5 Etiketa e parametrave)
- ▶ Mbani shënim informacionet e pajisjes.
- ▶ Njoftoni shërbimin për klientin: Komunikojini defektin dhe informacionet e pajisjes.
- ▷ Kjo bën të mundur një shërbim të shpejtë dhe të fokusuar.
- ▶ Ndiqni instruksionet e tjera të shërbimit për klientin.

10.5 Etiketa e parametrave

Etiketa e parametrave ndodhet majtas poshtë në anën e brendshme të pajisjes.

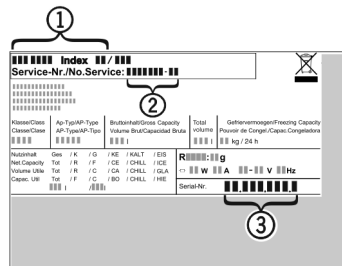

Fig. 139

- (1) Emërtimi i pajisjes
- (2) Nr. i shërbimit
- (3) Numri i serisë

▶ Lexoni informacionet e etiketës së parametrave.

11 Nxjerrja jashtë pune

- ▶ Zbrazni pajisjen.
- ▶ Zbrazni plotësisht kutinë e ruajtjes së akullit.
- ▶ Çaktivizoni qendrën Water & Ice.
- ▶ Fikni pajisjen. (shihni 7.2.2 Ndezja dhe fikja e pajisjes)
- ▶ Hiqni spinën elektrike nga priza elektrike.
- ▶ Nëse nevojitet, hiqni fishën e frigoriferit: Nxirri fishën e frigoriferit nga priza në pajisje dhe njëkohësisht lëvizni majtas dhe djathtas.
- ▶ Pastroni pajisjen. (shihni 9.2 Pastrimi i pajisjes)
- ▶ Lëreni derën hapur që të mos krijohen erëra të këqija.

12 Hedhja/asgjësimi

12.1 Përgatitja e pajisjes për asgjësimin



Li-Ion

Në disa pajisje Liebherr përdor bateri. Në BE, për arsye të mbrojtjes së mjedisit, ligjvënësi e ka detyruar përdoruesin fundor që t'i heqë këto bateri përpara hedhjes së pajisjeve të vjetra. Nëse pajisja juaj përmban bateri, në pajisje është vendosur edhe udhëzimi përkatës për këtë qëllim.

Llambat Në rast se ju mund t'i hiqni vetë llambat pa i dëmtuar ato, çmontoni gjithashtu edhe llambat përpara hedhjes së pajisjes.

- ▶ Nxirreni pajisjen jashtë pune.
- ▶ Nëse është e mundur: Çmontoni llambat pa i dëmtuar ato.

12.2 Hedhja e pajisjes në mënyrë ekologjike



Pajisja përmban ende materiale të vlefshme dhe duhet dërguar në grumbullimin e veçuar, i ndryshëm nga mbetjet e paklasifikuara shtëpiake.



Li-Ion



Li-Ion

Hidhni bateritë të ndara më vete nga pajisja e vjetër. Për këtë, mund t'i ktheni pa pagesë bateritë në dyqan ose në pikat e riciklimit dhe të mbledhjes së materialeve të ripërdorshme.

Llambat

Hidhni llambat e çmontuara në pikat përkatëse të grumbullimit.

Për Gjermaninë:

Ju mund ta hidhni pajisjen pa pagesë në pikat lokale të riciklimit dhe të mbledhjes së materialeve të ripërdorshme, në koshat e klasës 1. Kur blihet një frigorifer ftohës / ngrirës i ri dhe sipërfaqja e dyqanit është > 400 m², dyqani pranon gjithashtu dorëzimin e pajisjes së vjetër pa pagesë.



PARALAJMËRIM

Gaz ftohës dhe vaj që del jashtë!

Zjarr. Gazi ftohës i pajisjes është miqësor ndaj mjedisit, por i ndezshëm. Vaji që përmban pajisja është miqësor ndaj mjedisit, por i ndezshëm. Gazi ftohës dhe vaji që rrjedh jashtë mund të marrë flakë në rast përqendrimit të lartë përkatës dhe në kontakt me një burim nxehtësie të jashtëm.

- ▶ Mos dëmtoni tubacionet e qarkut të gazit ftohës dhe kompresorin.
- ▶ Ndiqni udhëzimet për transportin e pajisjes. (shihni 4.3 Transportimi i pajisjes)
- ▶ Transportoni pajisjen pa e dëmtuar atë.
- ▶ Hidhni bateritë, llambat dhe pajisjen sipas udhëzimeve të përshkuara më lart.



home.liebherr.com/fridge-manuals



Data e botimit: 20241022

Indeksi i nr. të
artikullit: 7083360-00

Liebherr-Hausgeräte GmbH
Memminger Straße 77-79
88416 Ochsenhausen
Deutschland