

Návod k použití

Chladnička

Před spuštěním do provozu si přečtěte návod k použití

strana 184

CS

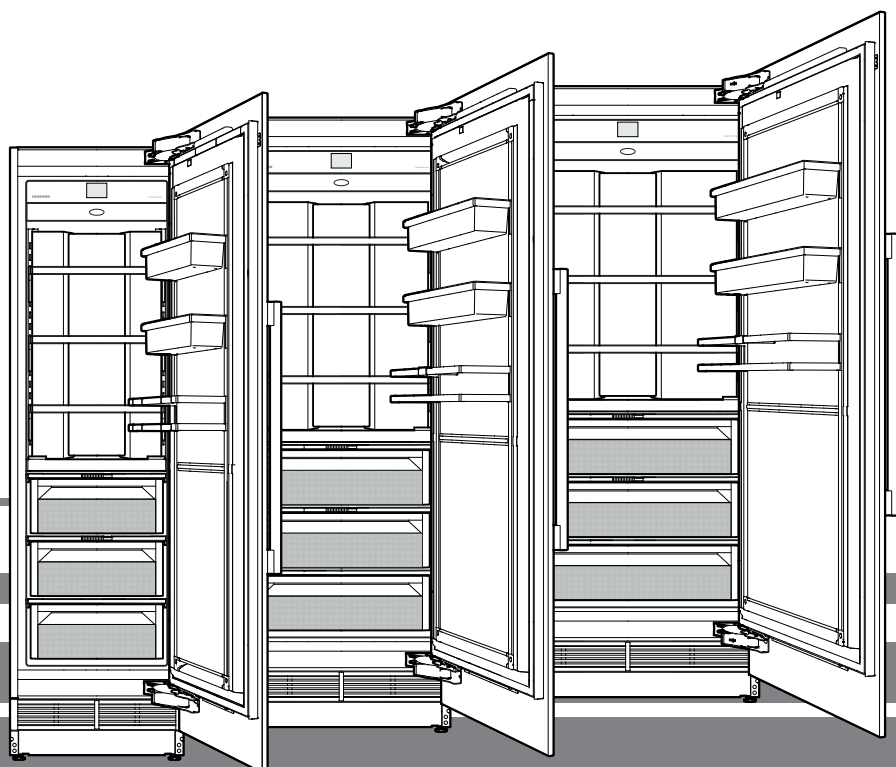

7085 972-01

EKB 92 / EKB 94 / EKB 96 / ERB.. 96.. / ERB.. 97.. / ERB.. 99..

LIEBHERR

Bezpečnostní pokyny a upozornění

- **VÝSTRAHA:** nezakrývejte větrací otvory ve skříni spotřebiče nebo ve skříni, v níž je spotřebič vestavěn.
- **VÝSTRAHA:** kurychlení roztátí nepoužívejte mechanická zařízení ani prostředky, které výrobce nedoporučil.
- **VÝSTRAHA:** nepoškodte chladicí okruh.
- **VÝSTRAHA:** při instalaci spotřebiče nesmí dojít k poškození síťového kabelu.
- **VÝSTRAHA:** zásuvkové / rozdělovací lišty a jiné elektronické spotřebiče (jako např. halogenové transformátory) nesmějí být umístěny na zadní straně spotřebičů a ani nesmějí na zadní straně spotřebičů pracovat.
- **VÝSTRAHA:** nebezpečí úrazu elektrickým proudem! Pod krytem se nacházejí díly, které vedou proud. Vnitřní LED osvětlení smí vyměnit nebo opravit jen zaměstnanci služeb zákazníkům nebo vyškolený odborný personál.
- **VÝSTRAHA:** dbejte, aby nedošlo k poškození potrubí chladicího okruhu.
- **VÝSTRAHA:** uvnitř spotřebiče nepoužívejte elektrické přístroje.
- Spotřebič musí vybalit a instalovat čtyři osoby, aby nedošlo k úrazu a poškození spotřebiče.
- V případě poškození spotřebič nepřipojujte a neprodleně se spojte s dodavatelem.
- Zajištění bezpečného provozu spotřebiče vyžaduje provedení montáže a připojení podle pokynů v návodu k použití.
- V případě závady odpojte spotřebič od sítě. Vytáhněte síťovou zástrčku nebo uvolněte či vyšroubujte pojistku.
- Při odpojování spotřebiče od sítě je třeba uchopit zástrčku a nikoli připojovací kabel.
- Opravy a jiné zásahy do spotřebiče smí provádět výhradně zaměstnanci služeb zákazníkům, protože v opačném případě může dojít ke zranění uživatele. To platí rovněž pro výměnu napájecího kabelu.
- Nepoužívejte uvnitř spotřebiče otevřený oheň ani jiné zápalné zdroje. Při přepravě a čištění spotřebiče dbejte, aby nedošlo k poškození chladicího okruhu. V případě poškození odstraňte veškeré zápalné zdroje a důkladně vyvětrejte místnost.
- Podstavec, zásuvky, dveře atd. nepoužívejte jako schůdky ani jako opěru.
- Tento spotřebič mohou používat děti od osmi let a dále osoby se zhoršenými fyzickými či mentálními vlastnostmi nebo smyslovým vnímáním anebo nedostatečnými zkušenostmi a znalostmi, jestliže jsou pod dozorem nebo byly poučeny, a tedy jsou obeznámeny se souvisejícími riziky. Děti si nesmějí se spotřebičem hrát. Čištění a údržbu prováděnou uživatelem nesmějí provádět děti bez dozoru. Děti ve věku 3-8 směřjí přístroj plnit a vyprazdňovat.
- Dbejte, aby nedošlo k dlouhodobému kontaktu pokožky se studenými povrchy nebo chlazenými/zmrazenými potravinami. Takový kontakt může způsobit bolesti, pocit hluchoty a omrzliny. V případě delšího kontaktu s pokožkou je třeba přijmout ochranná opatření, např. používat rukavice.
- Nekonzumujte potraviny, které byly skladovány příliš dlouho, protože mohou způsobit otravu.
- Do spotřebiče neukládejte výbušné látky, jako např. zásobník s aerosolem s hořlavým hnacím plynem.
- Do spotřebiče neukládejte výbušné látky ani rozprašovací nádoby s hořlavými hnacími plyny, jako např. propanem, butanem, pentanem atd. Případné unikající plyny mohou být zapáleny elektrickými díly. Takové rozprašovací nádoby poznáte podle natisknutého textu uvádějícího obsah nebo symbolu plamene.
- U spotřebičů se zámkem nenechávejte klíč v blízkosti spotřebiče a v dosahu dětí.
- Spotřebič je navržen pro použití v uzavřených místnostech. Spotřebič nesmí být používán na volném prostranství ani ve vlhkých prostorech či v blízkosti stříkající vody.
- LED osvětlení ve spotřebiči slouží k osvětlení vnitřního prostoru spotřebiče. Nehodí se k osvětlení místnosti.

Obsah

Bezpečnostní pokyny a upozornění	184
Pokyn pro likvidaci	185
Klimatická třída	185
Databáze EPREL:	185
Symbyly na přístroji:	185
Oblast použití spotřebiče.....	186
Popis spotřebiče.....	186
Ovládací panel	187
Rychlý přístup k informacím	187
Zapnutí spotřebiče	187
Změna jazyka nebo jednotek teploty	187
Hlavní nabídka.....	188
Nastavení teploty v chladicí části	188
Změna teploty v části BioFresh-Plus.....	189
SuperCool	189
PartyMode.....	190
HolidayMode	190
SabbathMode.....	191
Vypnutí spotřebiče	191
Upozornění na údržbu	192
Potvrzení údržby	192
Nabídka Nastavení.....	193
SmartDeviceBox (není přiložen ve všech zemích)	195
Popis displeje SmartDevice	195
Výstražná hlášení.....	196
Vnitřní osvětlení.....	196
Vybavení.....	197
Dávkovač vody	197
Část BioFresh.....	198
Část BioFresh-Plus	198
Čištění	199
Nabídka Údržba	200
Údržba.....	201
Přídavné funkce.....	204
Úspora energie.....	208
Porucha.....	208
Vyřazení z provozu.....	208

NEBEZPEČÍ!

Nebezpečí upozorňuje na bezprostřední nebezpečnou situaci, která může způsobit vážný či dokonce smrtelný úraz, pokud nezabráníte jejímu vzniku.

VÝSTRAHA!

Výstraha upozorňuje na nebezpečnou situaci, která může způsobit vážný či dokonce smrtelný úraz, pokud nezabráníte jejímu vzniku.

OPATRNOST!

Opatrnost upozorňuje na potenciální nebezpečnou situaci, která může způsobit lehký či středně závažný úraz, pokud nezabráníte jejímu vzniku.

DŮLEŽITÉ

Označuje informace, které jsou obzvláště důležité pro zajištění snadné instalace a obsluhy.

Pokyn pro likvidaci

Spotřebič obsahuje ještě hodnotné materiály a je zapotřebí jej likvidovat mimo netříděný domovní odpad do tříděného odpadu. Likvidaci vysloužilých spotřebičů je třeba provádět odborně podle místně platných předpisů a zákonů.

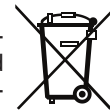

Při dopravě vysloužilého spotřebiče nepoškozujte chladicí okruh, aby obsažené chladivo (údaje na typovém štítku) a olej nemohly nekontrolovaně uniknout.

- Spotřebič uvést do nepoužitelného stavu.
- Vytáhněte zástrčku ze sítě.
- Přestříhnete připojovací kabel.

VÝSTRAHA

Nebezpečí udušení balicím materiálem a fólií! Nenechte děti, aby si hrály s balicím materiálem. Balicí materiál dopravte na oficiální sběrné místo.

Klimatická třída

Klimatická třída udává za které teploty místnosti se může spotřebič provozovat, aby vyvinul celý chladicí výkon.

Klimatická třída je uvedena na typovém štítku.

Umístění typového štítku je uvedeno v kapitole **Popis spotřebiče**.

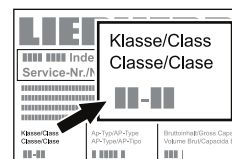

Klimatická třída	Teplota místnosti
SN	+10 °C až +32 °C
N	+16 °C až +32 °C
ST	+16 °C až +38 °C
T	+16 °C až +43 °C
SN-ST	+10 °C až +38 °C
SN-T	+10 °C až +43 °C

Spotřebič neprovozovat mimo udaných teplot místností!

Databáze EPREL:

Od 1. března 2021 lze najít informace o označování energetickými štítky a požadavcích na ekodesign v evropské databázi výrobků (EPREL). Databázi výrobků naleznete na odkazu <https://eprel.ec.europa.eu/>. Sem zadejte identifikační značku modelu. Identifikační značku modelu naleznete na typovém štítku.

DŮLEŽITÉ

Všechny typy a modely jsou průběžně vylepšovány. Výrobce si vyhrazuje právo změny tvaru, vybavení a technického řešení.

Symbyly na přístroji:

	Symbol může být na kompresoru. Vztahuje se na olej v kompresoru a upozorňuje na toto nebezpečí: Může způsobit smrt, jestliže dojde ke spolknutí nebo vniknutí do dýchacích cest. Toto upozornění je důležité pouze pro recyklaci. Při normálním režimu neexistuje nebezpečí.
	Symbol je umístěn na kompresoru a označuje nebezpečí hořlavých látek. Nálepku neodstraňujte.
	Tato nebo podobná nálepka se může nacházet na zadní straně spotřebiče. Upozorňuje na to, že se ve dveřích a/nebo v krytu nacházejí vakuové izolační panely (VIP) nebo perlitové panely. Tato poznámka je důležitá pouze pro recyklaci. Nálepku neodstraňujte.

Oblast použití spotřebiče

Spotřebič je určen výhradně ke chlazení potravin v domácnosti a srovnatelném prostředí. K tomu patří např. využití

- v sociálních prostorech v zaměstnání, penzionech se snídaní,
- hosty ve venkovských domech, hotelech, motelech a jiných typech ubytování,
- při cateringu a podobném servisu ve velkoobchodě.

Spotřebič použijte výhradně v rámci potřeb domácnosti. Všechny ostatní druhy využití jsou nepřipustné. Spotřebič není vhodný pro skladování a chlazení léků, krevní plazmy, laboratorních preparátů nebo podobných látek a výrobků, které vyplývají ze směrnice 2007/47/ES o zdravotnických prostředcích. Neodborné použití spotřebiče může vést k poškození uloženého zboží nebo k jeho zkažení. Dále spotřebič není vhodný pro provoz v prostředích s nebezpečím exploze.

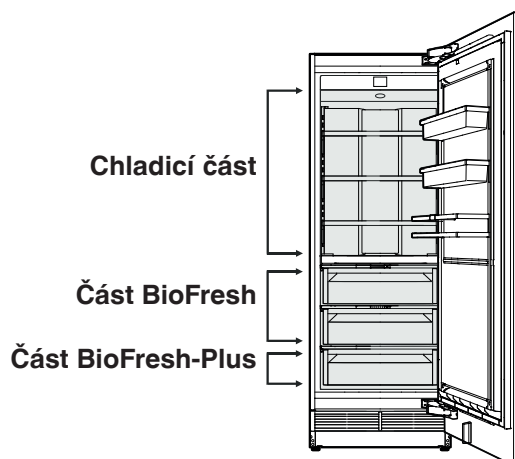

Popis spotřebiče

EKB 9271 / ERB.. 96..

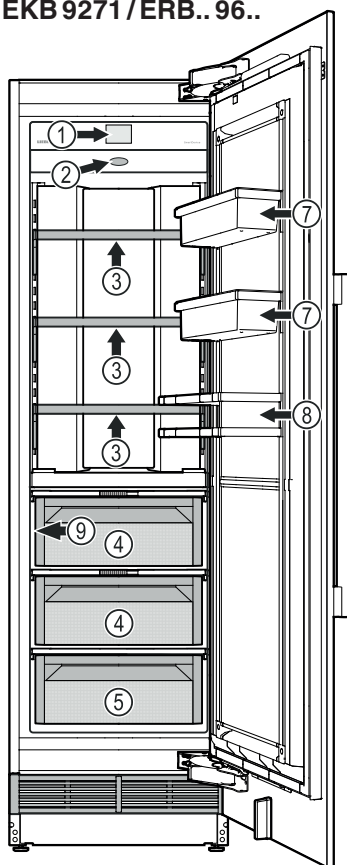

EKB 9471 / ERB.. 97..

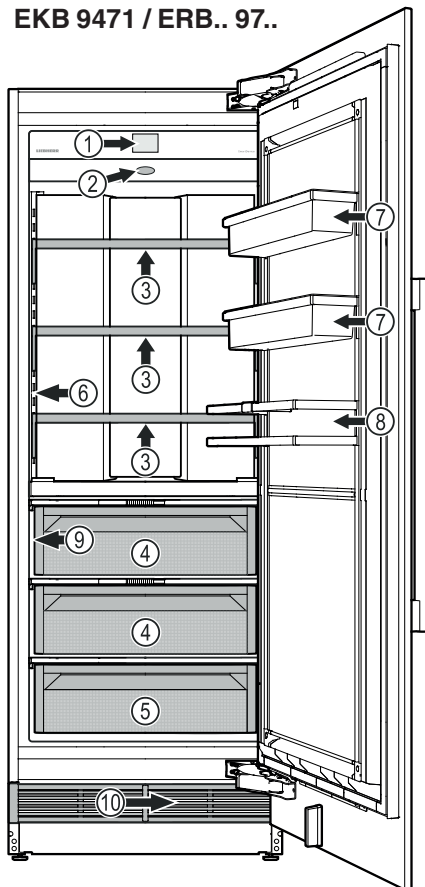

EKB 9671 / ERB.. 99..

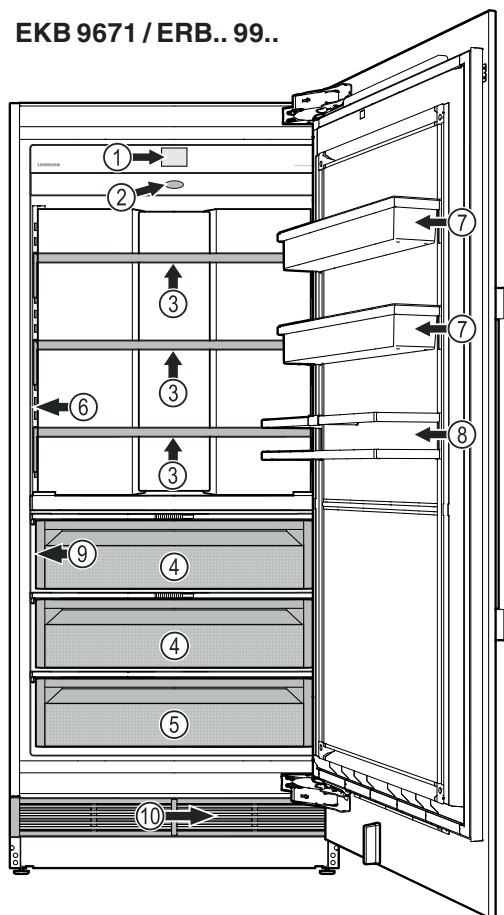

- | | |
|---|---|
| <ul style="list-style-type: none"> (1) Ovládací panel (2) Vzduchový filtr (3) Přestavitelné odkládací plochy (max. 20 kg) (4) Zásuvky BioFresh. Teplota cca 0 °C. Pro skladování suchých nebo zabalených potravin při nižší vlhkosti, ke skladování nezabalených potravin s vyšším obsahem vlhkosti při vyšší vlhkosti vzduchu. | <ul style="list-style-type: none"> (5) Zásuvka BioFresh-Plus. Pro skladování suchých nebo zabalených potravin při 0 °C a mořských produktů při -2 °C. (6) Dávkač vody (7) Přestavitelná přihrádka ve dveřích (8) Přihrádky pro láhve (9) Typový štítek (za zásuvkou na levé straně) (10) Vodní filtr (za větrací mřížkou) |
|---|---|

EKB 9271 / ERB.. 96.. (max. 20 kg)
 EKB 9471 / ERB.. 97.. (max. 25 kg)
 EKB 9671 / ERB.. 99.. (max. 30 kg)

Ovládací panel

Tři různé způsoby ovládání ovládacího panelu.

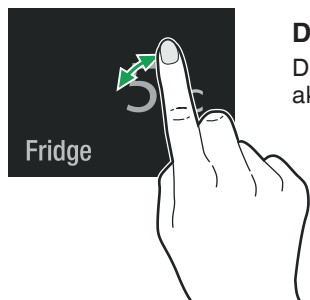

Dotkněte se prstem

Dotkněte se prstem, abyste funkci aktivovali.

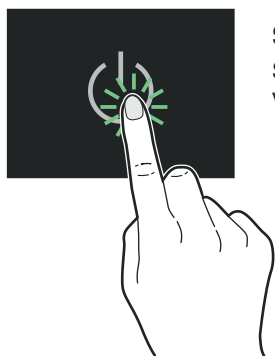

Stisknutí

Stisknutím po dobu cca 2 s aktivujete funkci.

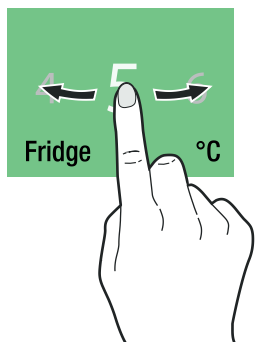

Pohyb prstem

Přejeďte prstem vpravo nebo vlevo při navigaci v nabídce nebo hledání hodnot.

Zapnutí spotřebiče

Dotkněte se prstem

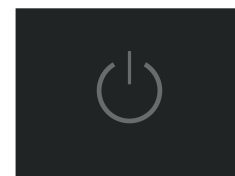

Přejeďte prstem na požadovaný jazyk a volbu potvrďte dotykem



Dostupné jazyky:

- Němčina
- Portugalština (Brazílie)
- Francouzština
- Španělština
- Italská
- Angličtina (GB)
- Angličtina (US)
- Čínština
- Ruština

Přejeďte prstem na požadovanou jednotku teploty a volbu potvrďte dotykem

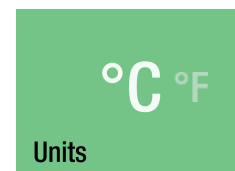

Dotkněte se prstem, abyste funkci potvrdili nebo přejeďte prstem vpravo, abyste změnili stávající nastavení.

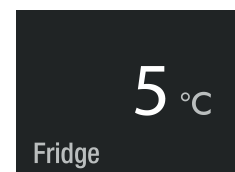
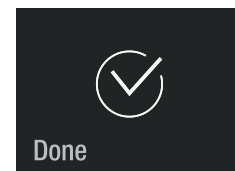

Rychlý přístup k informacím

(jen modely s označením ERB..)

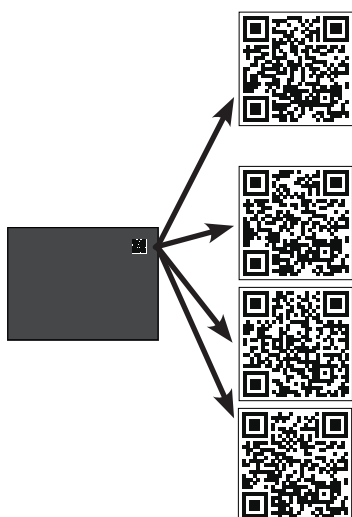

Pokyny k obsluze

Servisní číslo je potřebné, viz typový štítek – kapitola Popis spotřebiče,

Zákaznický servis

Kontaktní informace

Doporučení ke skladování

podle typu spotřebiče

Obchod s příslušenstvím

Filtr, SmartDeviceBox,...

Změna jazyka nebo jednotek teploty

Při příští změně jazyka a jednotek teploty je třeba spotřebič vypnout a znovu zapnout (zákaznické nastavení nebude vymazáno).

Hlavní nabídka

Navigace v hlavní nabídce. Můžete vybírat následující funkce.

 <p>Fridge</p>	Ukazatel teploty v chladicím prostoru a nastavení teploty.
 <p>BioFresh-Plus</p>	Ukazatel teploty a nastavení teploty v části BioFresh-Plus.
 <p>SuperCool</p>	Maximální chlazení s omezením času a automatický návrat do normálního provozu.
 <p>PartyMode</p>	Trvalé maximální chlazení.
 <p>HolidayMode</p>	Spotřebič přepne do energeticky úsporného provozního režimu; teplota v chladicí části se zvýší na 15 °C.
 <p>SabbathMode</p>	Provozní režim spotřebiče pro sabat a svátky. Splňuje certifikaci košer STAR-K.
 <p></p>	Zapnutí a vypnutí spotřebiče.
 <p>Maintenance</p>	Popisuje výměnu filtrů, čištění dávkovače vody a prachového filtru.
 <p>Setup</p>	Umožňuje nastavit světlost displeje a uvádí informace o spotřebiči (servisní číslo, název modelu, číslo spotřebiče).

Nastavení teploty v chladicí části

Standardně je nastavena teplota 3 °C.



Změna teploty v části BioFresh-Plus

Standardně je nastavena teplota 0 °C.

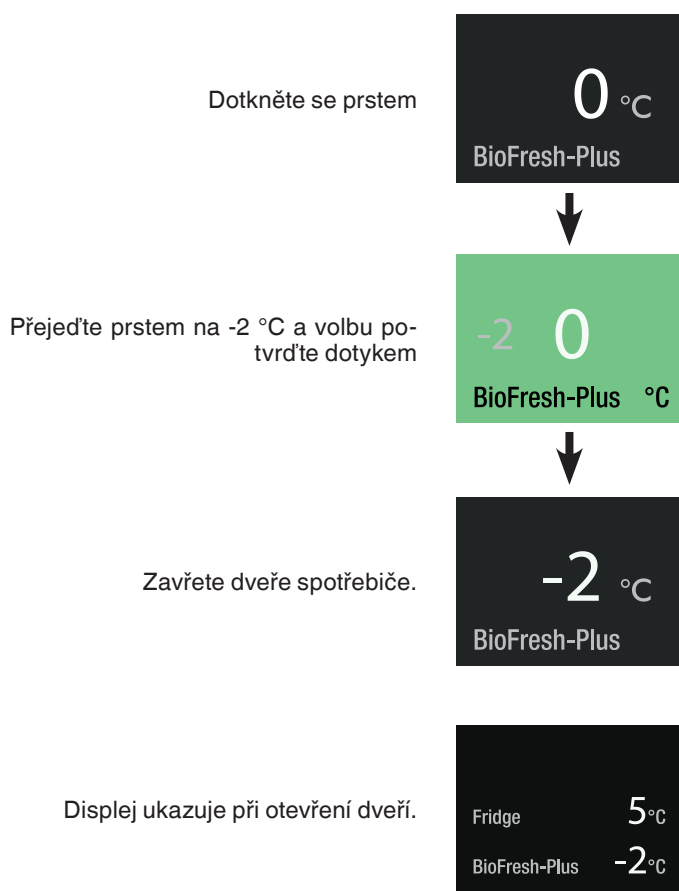

SuperCool

Aktivujte funkci SuperCool, jestliže chcete rychle ochladit velké množství potravin. Nastavená teplota činí 2 °C.

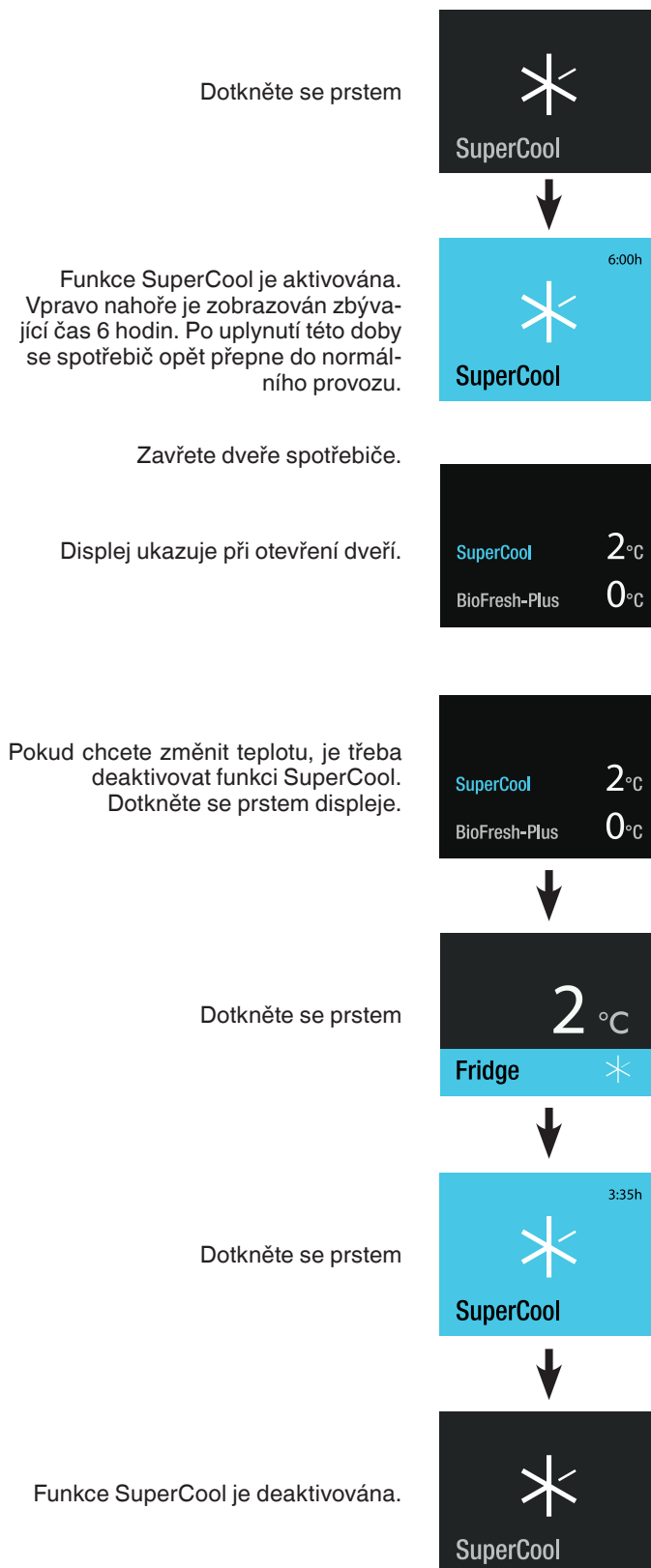

PartyMode

Pokud potřebujete ochladit velké množství potravin nebo nápojů: uložte potraviny a nápoje den předem do spotřebiče a aktivujte režim PartyMode.

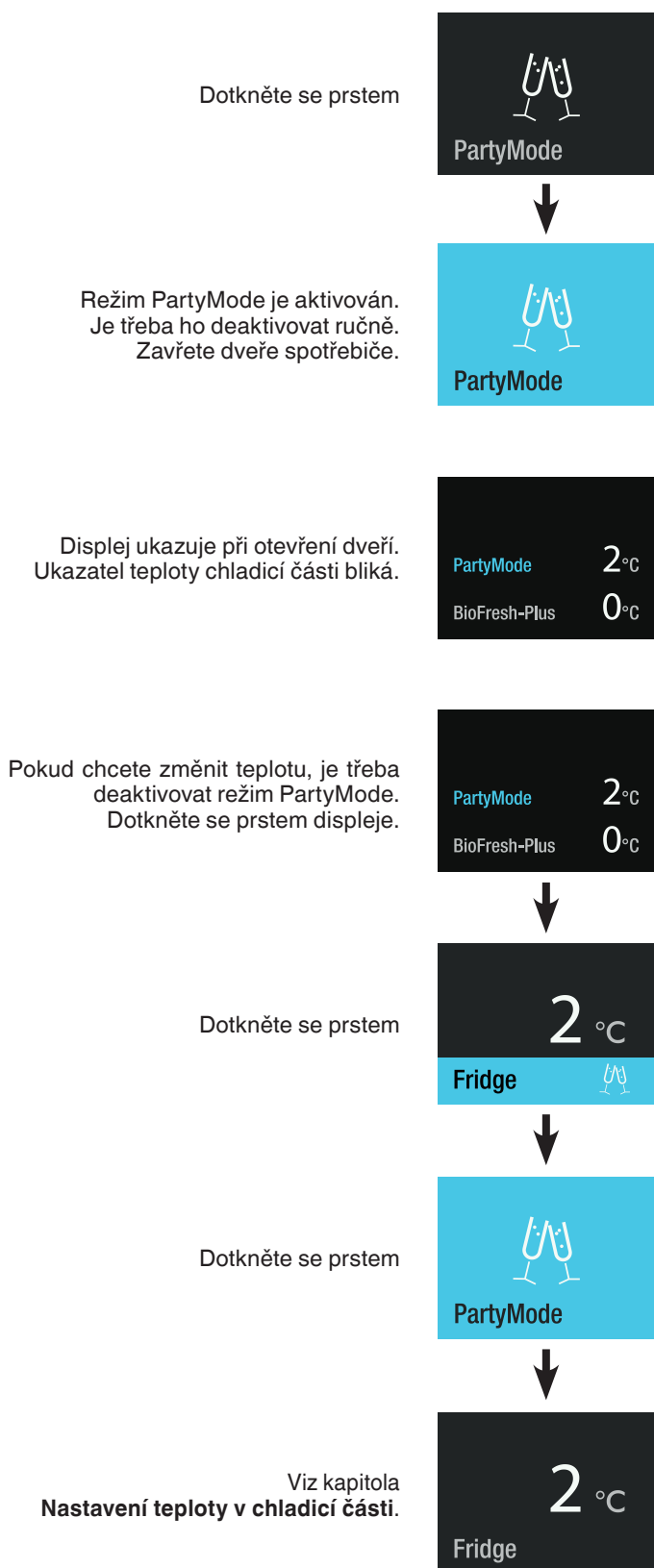

HolidayMode

Před delší nepřítomností spotřebujte všechny potraviny uložené v chladničce a aktivujte režim HolidayMode. Tím je zajištěno, že uvnitř spotřebiče nedojde ke vzniku nepříjemných zápachů, i když jsou zavřené dveře. (Teplota v chladicí části se zvýší na 15 °C.)

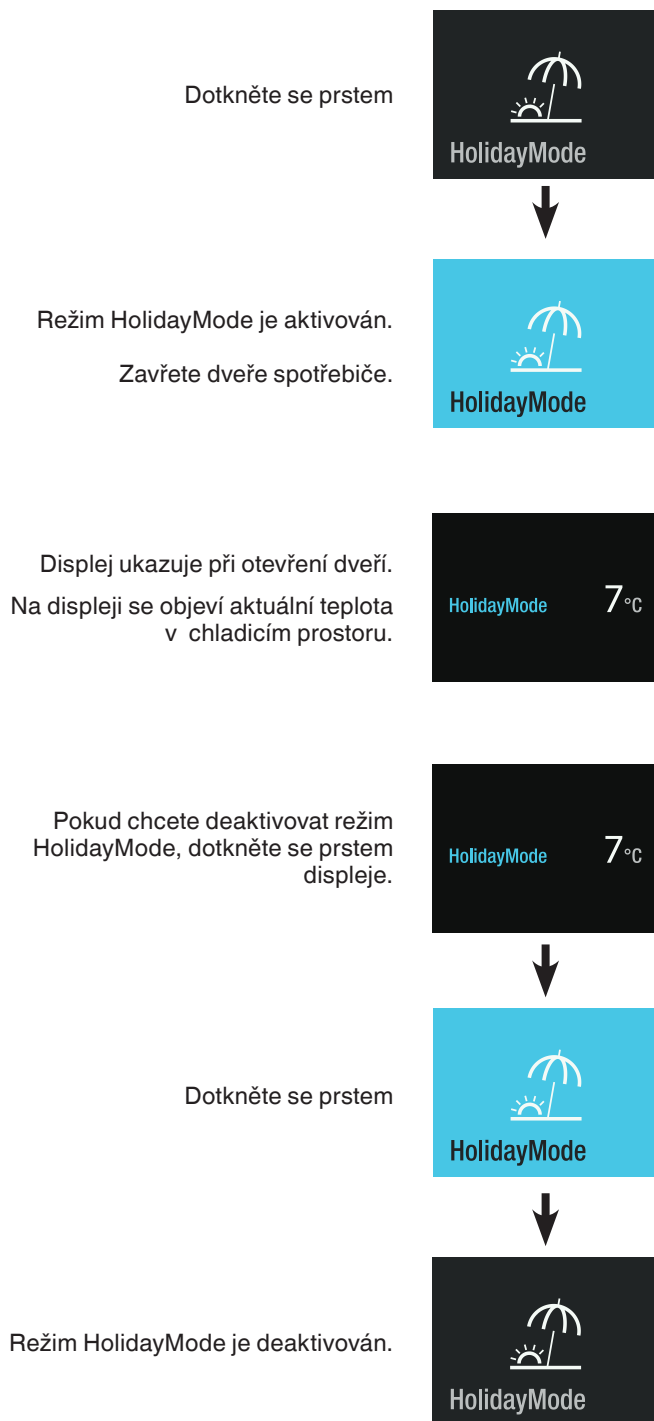

SabbathMode

Pokud je aktivován režim SabbathMode, jsou některé funkce elektroniky vypnuty v souladu s certifikací košer STAR-K.

- Osvětlení je vypnuté.
- Chladicí ventilátor zůstane v aktuálním stavu: pokud je ventilátor zapnutý, zůstane zapnutý. Jestliže je vypnutý, zůstane vypnutý.
- Neozve se výstraha otevřených dveří.
- Neozve se teplotní výstraha.
- Rozmrazovací cykly nezávisí na počtu a délce otevřených dveří.
- Po výpadku proudu se spotřebič vrátí do režimu SabbathMode.

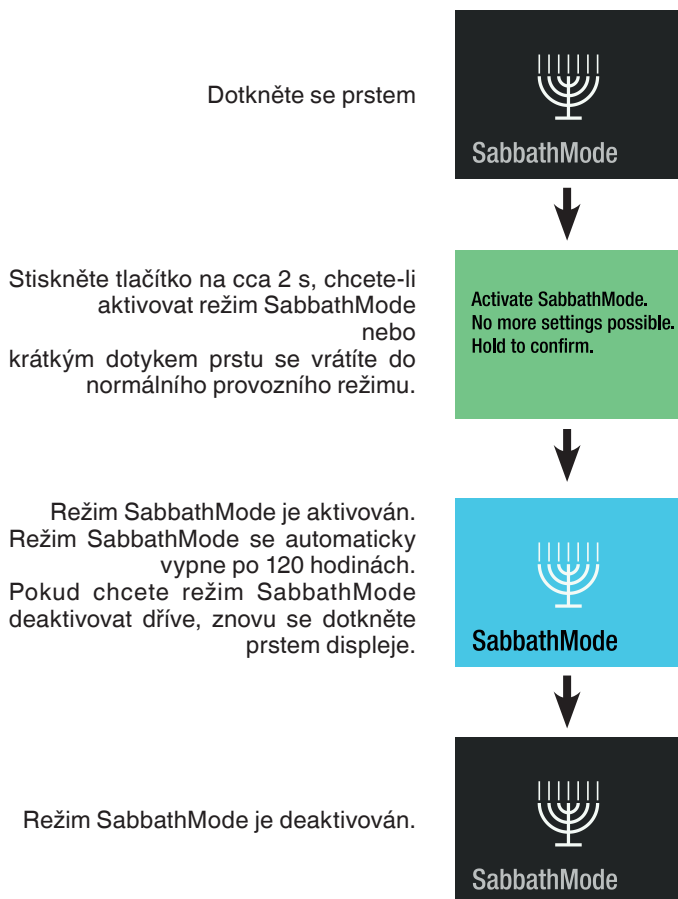

Vypnutí spotřebiče

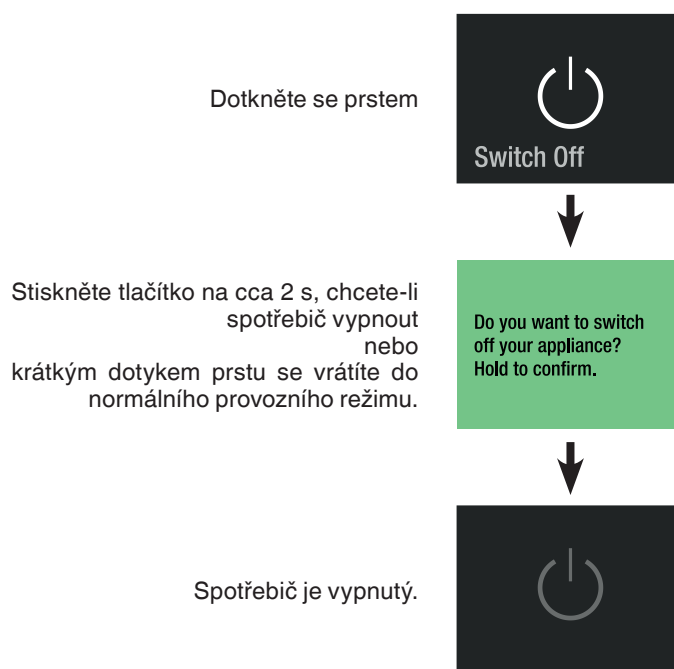

Upozornění na údržbu

V pravidelných intervalech se za provozu spotřebiče ozve signál upozornění na údržbu (6 měsíců). Filtry je třeba vyměnit. Dávko-vač vody (je-li instalován) je nutno vypláchnout. Je třeba vyčistit prachový filtr.

Dotkněte se prstem

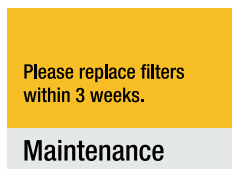

nebo

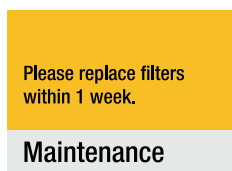

nebo



Dotkněte se prstem

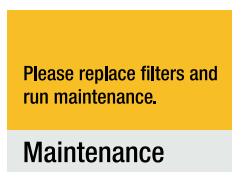

Zavřete dveře spotřebiče.



Displej ukazuje při otevření dveří.

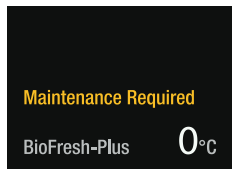

Vodní a vzduchový filtr zajistěte u dodavatele a proveďte údržbu.

Potvrzení údržby

Dotkněte se prstem

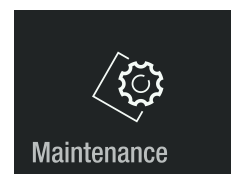

Dotkněte se prstem

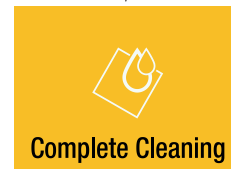

Vyměňte vodní a vzduchový filtr podle popisu v kapitole **Údržba**. Poté stiskněte na cca 2 s, chcete-li pokračovat.

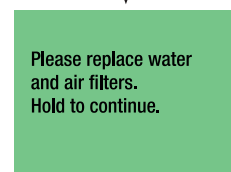

Vypláchněte dávko-vač vody (je-li instalován) podle popisu v kapitole **Údržba**. Poté stiskněte na cca 2 s, chcete-li pokračovat.

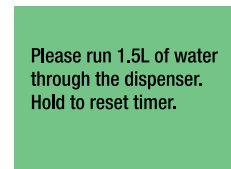

Očistěte prachový filtr podle popisu v kapitole **Údržba**. Poté stiskněte na cca 2 s, chcete-li pokračovat.



Přejed'te prstem vpravo.

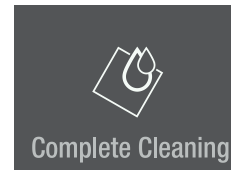

Dotkněte se prstem, abyste údržbu ukončili.

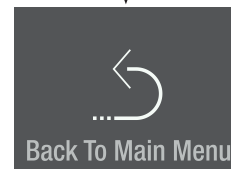

Nabídka Nastavení

Obsahuje nastavení světlosti displeje, jazyk, jednotky, aktivace SmartDeviceBox a informace o spotřebiči.

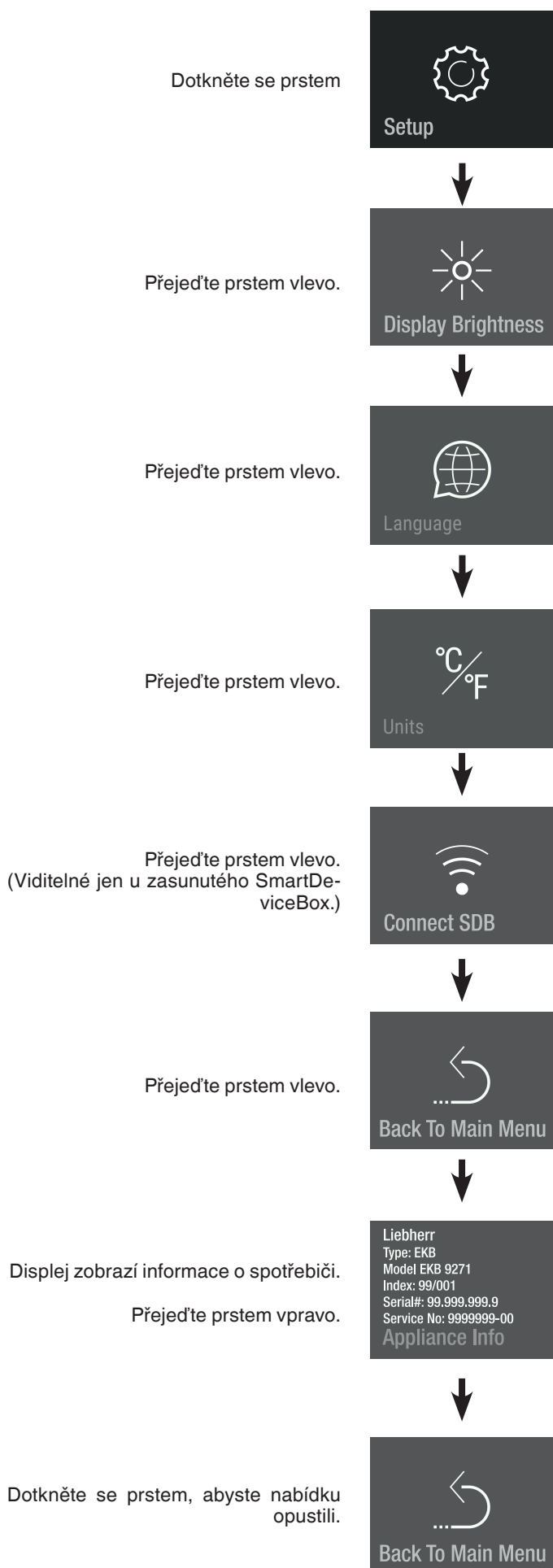

Světlost displeje

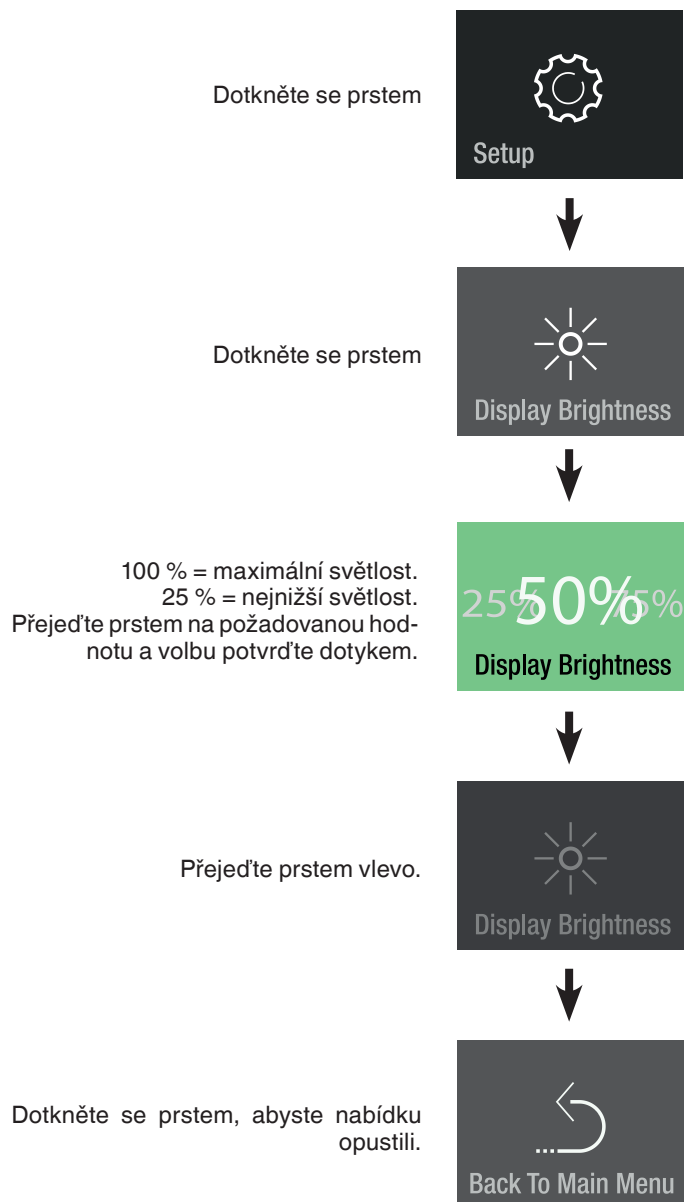

Jazyk

Dotkněte se prstem

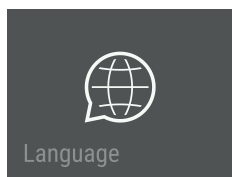

Přejed'te prstem na požadovaný jazyk a volbu potvrďte dotykem

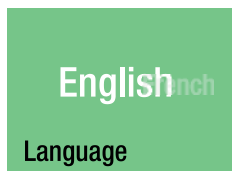

Dostupné jazyky:

- Němčina
- Portugalština (Brazílie)
- Francouzština
- Španělština
- Italština
- Angličtina (GB)
- Angličtina (US)
- Čínština
- Ruština

Dvakrát přejed'te prstem vlevo.

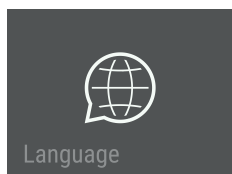

Dotkněte se prstem, abyste nabídku opustili.

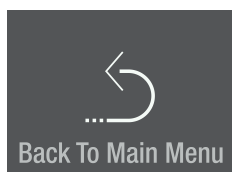

Jednotky

Dotkněte se prstem

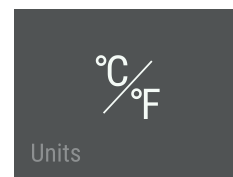

Přejed'te prstem na požadovanou jednotku teploty a volbu potvrďte dotykem

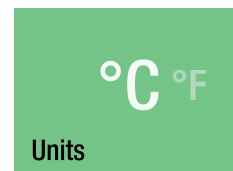

Přejed'te prstem vlevo.

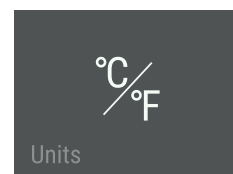

Dotkněte se prstem, abyste nabídku opustili.

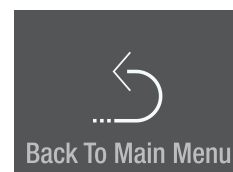

SmartDeviceBox (není přiložen ve všech zemích)

Přístroj je určen k zabudování do systému Smart Home a připraven na rozšířené služby.

Další informace o dostupnosti a předpokladech, jakož i jednotlivých možnostech naleznete na webových stránkách smartdevice.liebherr.com.



Stáhněte si aplikaci "SmartDevice" do koncového mobilního zařízení.

Spusťte aplikaci na mobilním koncovém zařízení a řiďte se pokyny.

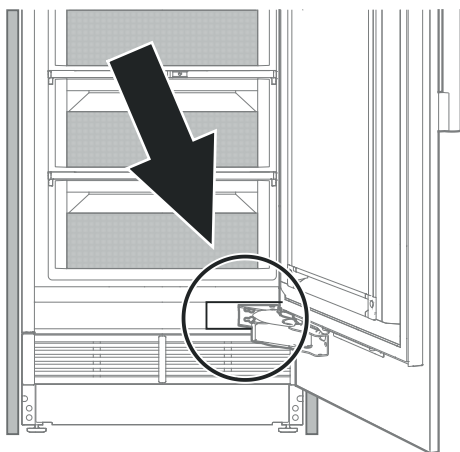

Funkce SmartDevice není k dispozici ve všech zemích.

Popis displeje SmartDevice

SmartDeviceBox je zapojený.

Hold to configure now.

SDB Inserted

Zobrazení pro navázání spojení WLAN.



Connect SDB

Symbol bliká.

Spojení s WLAN je navazováno.



SDB Connecting

Přihlašovací údaje routeru jsou zobrazeny.

Router_0123456789
01234567890123456

Connecting to:

Přístroj je připojen k WLAN.



SDB Connected

Resetování spojení.

Reset SDB connection?
Hold to reset.

Tato zpráva informuje o problémech s routerem nebo internetem.



No Connection

Výstražná hlášení

Výstraha otevřených dveří

Dveře spotřebiče jsou otevřeny déle než 180 sekund.

Akce
Zavřete dveře spotřebiče.

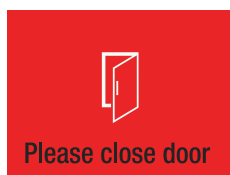

Výstraha chyby elektroniky

Chyba elektroniky.
Dotkněte se prstem

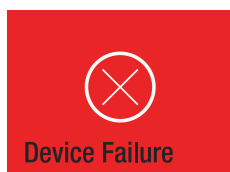

Akce
Kontaktujte služby zákazníkům a sdělte zobrazený chybový kód.

Dotkněte se prstem



Dotkněte se prstem

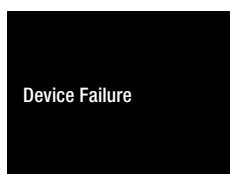

Stiskněte na cca 2s, abyste mohli znovu odečíst chybový kód.



Chyba spojení

Dotkněte se prstem

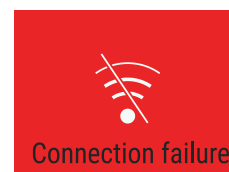

Akce
Kontaktujte služby zákazníkům a sdělte zobrazený chybový kód.

Dotkněte se prstem



Spojení je deaktivované.
Není nutné přeložit chlazené výrobky.

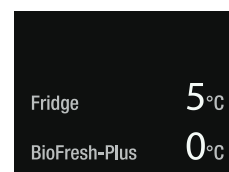

V nabídce je nadále signalizována chyba spojení jako chyba, dokud ji neodstraní služby zákazníkům.

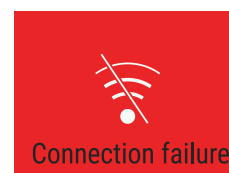

Vnitřní osvětlení

Vnitřní osvětlení se nachází na levé a pravé straně v chladicím prostoru a nahoře v části BioFresh. Zapne se, jakmile se otevrou dveře spotřebiče.

Intenzita světla LED-osvětlení odpovídá laserové třídě 1/1M.

DŮLEŽITÉ

Kryt osvětlení smí sundat jen služby zákazníkům.



OPATRNOST!

Mohly by se přitom poškodit oči.

Bude-li sundán kryt osvětlení, pak se nedívat z bezprostřední blízkosti optickými čočkami do osvětlení.

Osvětlení	
Třída energetické účinnosti ¹	Světelný zdroj
Tento výrobek obsahuje světelný zdroj třídy energetické účinnosti G	LED
¹ Příklad může obsahovat světelné zdroje s různými třídami energetické účinnosti. Je uvedena nejnižší třída energetické účinnosti.	

Vybavení

Odkládací plochy a přihrádku ve dveřích umístěte podle potřeby do požadované výšky.



Nebezpečí vzniku úrazu a poškození.

Nepokoušejte se posunout odkládací plochu nebo přihrádku ve dveřích s uloženými potravinami.

Posouvajte výhradně prázdnou odkládací plochu a prázdnou přihrádku ve dveřích.

Přestavění odkládacích ploch

Vyjmutí

Zdvihněte a vyjměte odkládací plochu.

Vložení

Vložte háky odkládací plochy do otvorů v západkové liště v požadované výšce a stlačte je dolů.

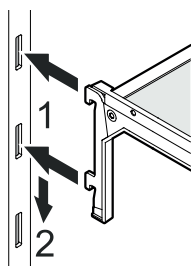
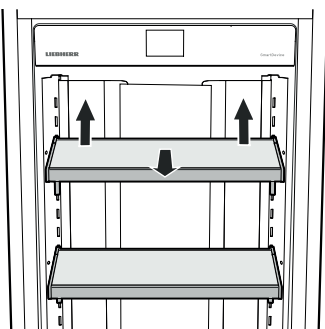

Přestavění přihrádky ve dveřích

Vyjmutí

Zdvihněte a vyjměte přihrádku ve dveřích.

Vložení

Vložte háky přihrádky ve dveřích v požadované výšce do otvorů v západkové liště a stlačte je dolů.

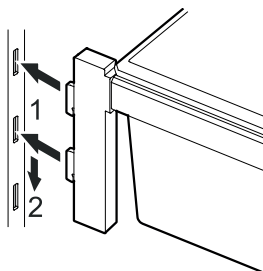
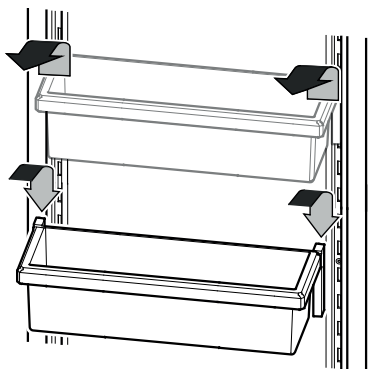

Oddělovač lahví

Láhve jsou chráněny proti převržení při otevření a zavření dveří.

Posuňte oddělovač lahví do požadované polohy.

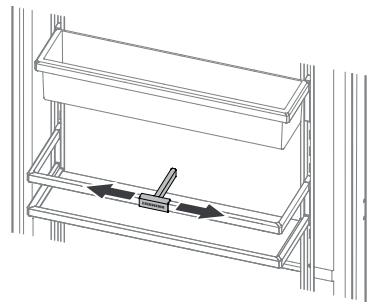

Deska přihrádky na láhve

Deska přihrádky nad zásuvkami BioFresh se dá použít jen k horizontálnímu uložení lahví.

Vyjměte skleněnou desku.

DŮLEŽITÉ

Při uložení vysokých lahví (vyšších než 230 mm) je třeba posunout přihrádku pro láhve do vyšší polohy, aby nedošlo ke kolizi.

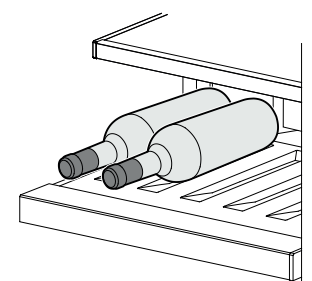
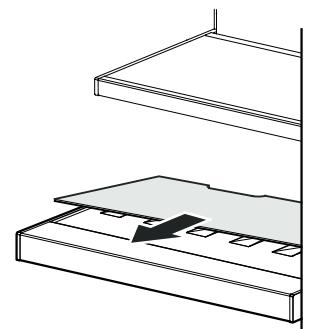

Dávkovač vody

(pouze modely EKB 9471 / ERB.. 97.., EKB 9671 / ERB.. 99..)

Přitiskněte sklenici ke spodní části dávkovače. Horní díl se posune směrem ven a voda vyteče do sklenice.

(max. doba aktivace 2 min → čekací doba před dalším použitím 4 min)

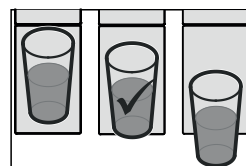
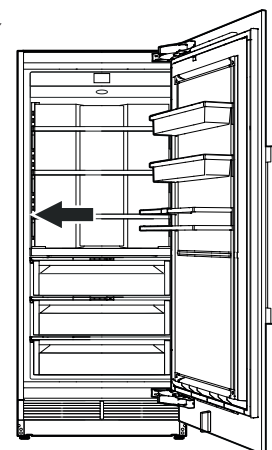
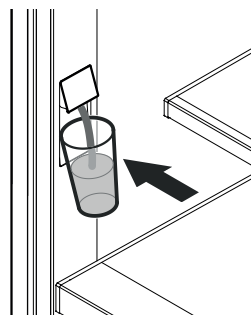

Upozornění

Teplota vody závisí na nastavení spotřebiče a teplotě přiváděné vody.

Část BioFresh

Část BioFresh umožňuje uložit potraviny až na trojnásobně delší dobu ve srovnání s běžným chlazením.

Konstantní teplota, která je poněkud vyšší než 0 °C, a nastavitelná vlhkost vzduchu vytvářejí optimální skladovací podmínky pro nejrůznější potraviny.

Příhrádka BioFresh splňuje požadavky na chladicí skladovací příhrádku podle ČSN EN 62552:2021.



Posuvný regulátor vpravo

(suché prostředí)

Vhodné pro suché a balené potraviny, jako např. mléčné výrobky, maso, ryby, uzeniny.



Posuvný regulátor vlevo

(vlhké prostředí)

Vhodné pro potraviny s vysokou vlastní vlhkostí uložené bez obalu, jako např. salát, zelenina, ovoce.

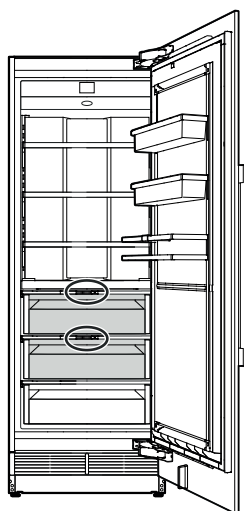

Část BioFresh-Plus

Nastavte teplotu v části BioFresh-Plus podle uložených potravin. Viz kapitola „Změna teploty v části BioFresh-Plus“.

Nastavte 0 °C (nastavení z výroby) pro uložení masa, uzenin a mléčných výrobků. Tato podmínky jsou stejné jako pro část BioFresh v případě nastavení suchého prostředí.

Nastavte -2 °C pro uskladnění ryb nebo mořských produktů. Doba uskladnění činí max. 3 dny.

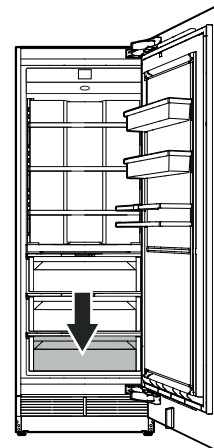

Doby uskladnění (dny) potravin v části BioFresh při nastavení suchého prostředí nebo v části BioFresh-Plus při nastavení teploty 0 °C

Drůbež	až 5
Mléko (čerstvé)	až 7
Vepřové maso, hovězí maso, zvěřina, uzeniny, nářez	až 7
Máslo, sýry	až 30

Doby uskladnění (dny) pro potraviny v části BioFresh při nastavení vlhkého prostředí

Jarní cibulky, žampiony, špenát	až 7
Hlávkový salát, hrášek	až 10
Chřest, brokolice, čínské zelí, listová kapusta, kedlubny, ředkvičky	až 14
Květák, fenykl, polní salát, čekanka, ledový salát, endivie	až 21
Růžičková kapusta, celer, čekanka, bylin	až 30
Cibule, kapusta kadeřavá	až 60
Karotka	až 150
Kapusta, česnek	až 180

Maliny, jahody	až 5
Ostružiny, fíky (čerstvé)	až 7
Meruňky, borůvky, třešně	až 14
Černý a červený rybíz, angrešt, švestky, rebarbora	až 21
Broskve	až 30
Datle (čerstvé)	až 60
Hrozny, kdoule	až 90
Kiwi, hruška	až 120
Jablka	až 180

Upozornění

- Vlhkost vzduchu v zásuvce je závislá od obsahu vlhkosti vloženého zboží, jakož i od četnosti otevírání zásuvky.
- Stupeň čerstvosti a kvalita potravin jsou rozhodující pro jejich délku skladování.
- Nezabalené živočišné a rostlinné potraviny je třeba uložit odděleně a roztřídit do zásuvek. Pokud musí být z důvodů omezeného prostoru uloženy dohromady, musí být zabalené! Různé druhy masa se nesmějí dotýkat. Musí být vždy odděleny obalem. Tím zabráníte jejich předčasnému znehodnocení přenosem mikroorganismů.
- Neukládat do části BioFresh: tvrdý sýr, brambory, zelenina citlivá na chlad, jako např. okurky, baklažán, avokado, nezralá rajčata, cukety, veškeré jižní ovoce citlivé na chlad, jako např. ananas, banán, grapefruit, meloun, mango, papája atd.

Čištění

VÝSTRAHA!

- Před čišťením vytáhnout síťovou zástrčku nebo vypnout pojistky abyste zabránili úrazu elektrickým proudem.
- Při čišťení spotřebiče nepoužívejte parní čističe, aby nedošlo k úrazu nebo poškození spotřebiče.
- Při čišťení spotřebiče dbejte, aby voda nepronikla do elektrických součástí, aby nedošlo ke zkratu. Nepoužívejte příliš mokrou houbu ani utěrku.
- Plochy, které přicházejí do kontaktu s potravinami a odtokovými systémy, je třeba pravidelně čistit!
- Propláchnutí, popř. čišťení vodovodního systému po 5 dnech bez použití, viz kapitolu „Nabídka Údržba“.
- Vyjměte potraviny ze spotřebiče a uložte je na chladné místo.
- Vyjměte odkládací plochy a přihrádky ve dveřích. Viz kapitola Vybavení.

- Vyjměte zásuvky BioFresh.

Zásuvku úplně vytáhněte, vzadu ji nadzdvihněte a vyjměte.

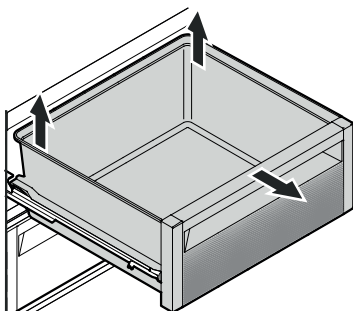

- Vnitřní prostor a díly výbavy omyjte vlažnou vodou s trochou čisticího prostředku.

DŮLEŽITÉ

Nepoužívejte drsné houby/drátěnky, koncentrované čisticí prostředky a v žádném případě čisticí prostředky na bázi písku, chloridu či obsahující kyselinu, popř. chemická rozpouštědla.

- Vysouvací kolejničky otřete pouze mírně navlhčenou utěrkou.

DŮLEŽITÉ

Voda nesmí proniknout do vedení kolejniček.

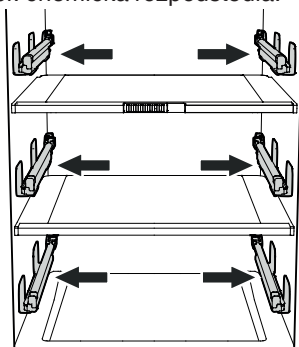

- Vše dobře vysušte utěrkou.
- Typový štítek vevnitř spotřebiče nepoškodit, nebo neodstranit - je důležitý pro služby zákazníkům.

- Zasuňte zásuvky BioFresh.

Zcela vytáhněte vysouvací kolejničky. Zásuvku uložte na kolejničky a zasuňte.

- Nasadte opět všechny díly a uložte potraviny. Viz kapitola Vybavení.

- Zapněte spotřebič.

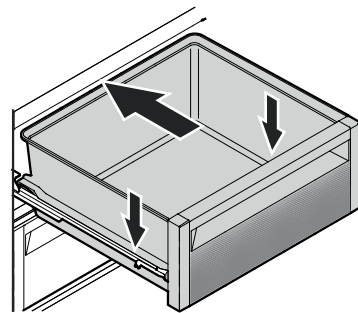

Nabídka Údržba

Údržbu lze provádět bez ohledu na nastavené pravidelné intervaly. Nabídka údržby obsahuje následující kroky.

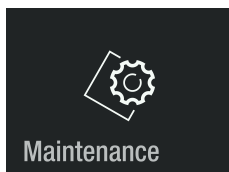

Úplné čištění

Pro úplnou údržbu spotřebiče.

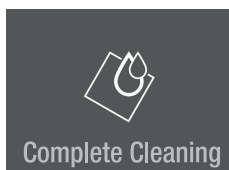

→ Please replace water and air filters. Hold to continue.

→ Please run 1.5L of water through the dispenser. Hold to reset timer.

→ Clean vent grill in the plinth of your appliance.

Čištění dávkovače vody

Pro přerušení přívodu vody, aby bylo možné očistit výtok dávkovače vody.



→ Please clean water dispenser. Hold to activate water dispenser.

Nový vodní filtr

Pro opláchnutí a resetování intervalu údržby.

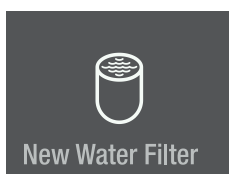

→ Please replace water filter. Hold To continue.

→ Please run 1.5L of water through the dispenser. Hold to reset timer.

Nový vzduchový filtr

Pro resetování intervalu údržby.

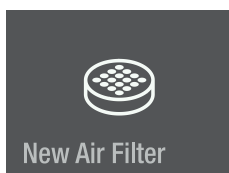

→ Please replace air filter. Hold to reset timer.

Propláchnutí

Pro vypláchnutí dávkovače vody, který nebyl delší dobu používán.

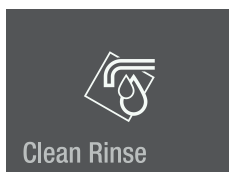

→ Please run 1.5L of water through the dispenser.

Zpět do hlavní nabídky.

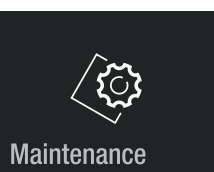
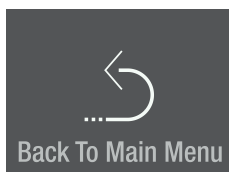

Údržba

Nový vodní filtr

(pouze modely EKB 9471 / ERB.. 97.., EKB 9671 / ERB.. 99..)

Vestavěný vodní filtr odstraňuje usazeniny ve vodě a snižuje obsah chlóru.

DŮLEŽITÉ

Pokud nemá docházet ke snížení průtoku vody dávkovačem vody, je třeba vodní filtr měnit alespoň ve stanovených intervalech.

V případě viditelného snížení průtoku je nutno vodní filtr vyměnit dříve.

Upozornění

Při vyjmutí a nasazení filtru není nutné zavřít přívod vody.

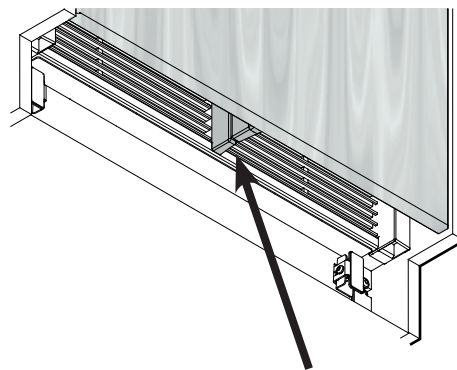

Zkontrolujte, zda mezi vzduchovou mřížkou spotřebiče a vzduchovou mřížkou dveří není spára.

DŮLEŽITÉ

Při nesprávné montáži větrací mřížky vznikne spára.

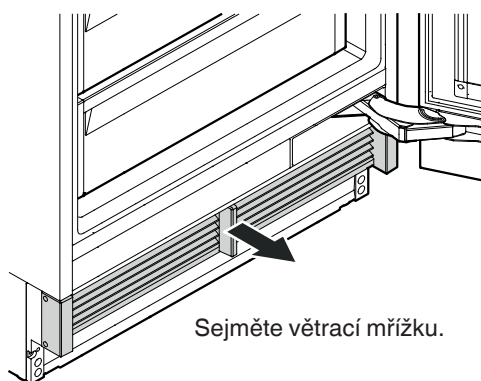

Sejměte větrací mřížku.

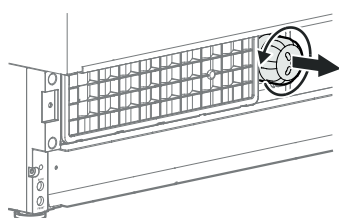

Otočte vodní filtr proti směru hodinových ručiček a vytáhněte ho.

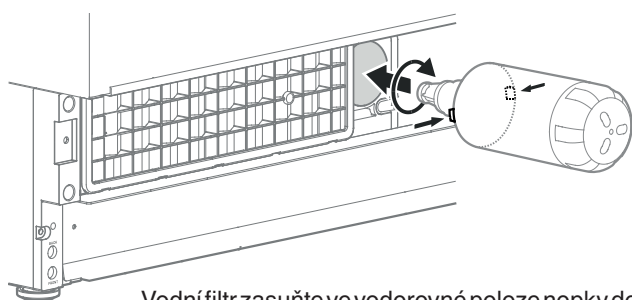

Vodní filtr zasuňte ve vodorovné poloze nopyk dopředu až k záračce a otočte ve směru pohybu hodinových ručiček tak, aby zaskočil v provozní poloze.

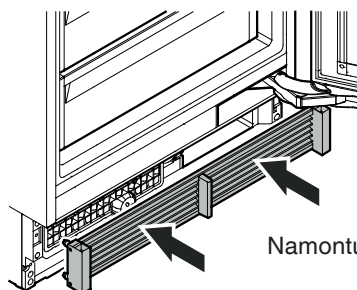

Namontujte větrací mřížku.

Dotkněte se prstem



New Water Filter



Tiskněte po dobu cca 2 s

Please replace water filter. Hold To continue.



Tiskněte po dobu cca 2 s

Please run 1.5L of water through the dispenser. Hold to reset timer.

Propláchněte dávkovač cca 1,5l vody a vodu vylijte.

Interval pro výměnu vodního filtru je resetován.

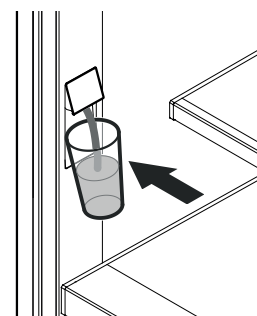

Třikrát přejeďte prstem vlevo.



New Water Filter



Dotkněte se prstem, abyste nabídku opustili.



Back To Main Menu

Čištění dávkovače

(pouze modely EKB 9471 / ERB.. 97.., EKB 9671 / ERB.. 99..)

Otvor dávkovače a jeho okolí lze očistit bez odpojení spotřebiče ze sítě.

Dotkněte se prstem



Zpráva

Přívod vody je nyní přerušen.

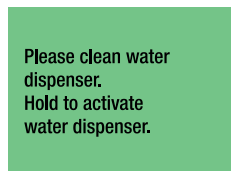

- Stlačte spodní část dávkovače, aby se horní část vysunula.
- Očistěte výtok vody a jeho okolí.
- Uvolněte spodní část dávkovače.

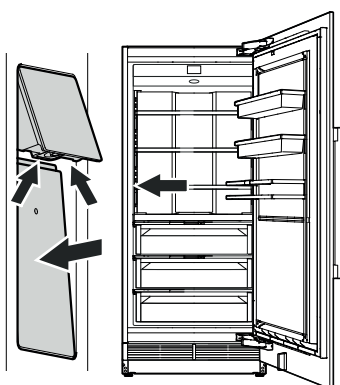

Tiskněte po dobu cca 2 s

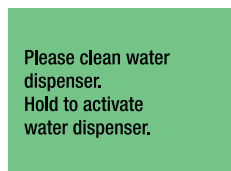

Dávkovač vody je opět připraven k provozu.



Pokud není zajištěn rovnoměrný průtok vody, je třeba vyměnit perlátor (viz kontaktní údaje na zadní straně tohoto návodu).

Nový vzduchový filtr

Vzduchový filtr pohlcuje pachy z vnitřku spotřebiče. Měl by být vyměněn alespoň ve stanovených intervalech údržby.

Dotkněte se prstem

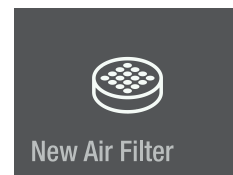

Zpráva

Please replace air filter. Hold to reset timer.

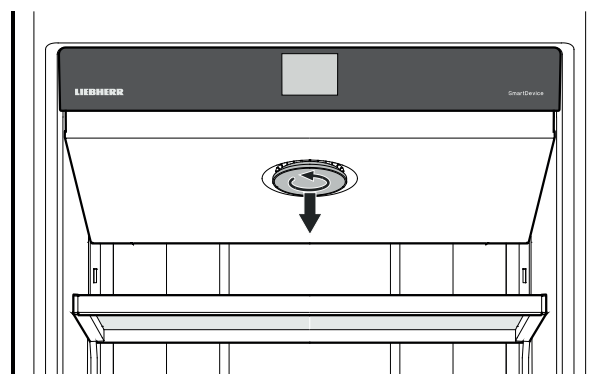

Otočte kryt proti směru pohybu hodinových ručiček a sejměte ho.

Otočte vzduchový filtr proti směru pohybu hodinových ručiček a vyjměte ho.

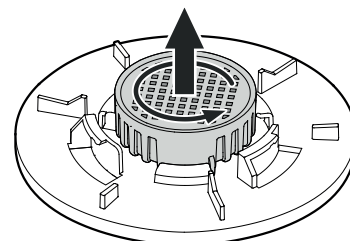

Nasadte nový vzduchový filtr a otočte jím ve směru pohybu hodinových ručiček tak, aby zaskočil v provozní poloze.

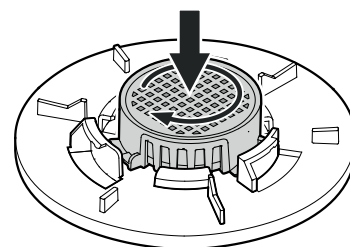

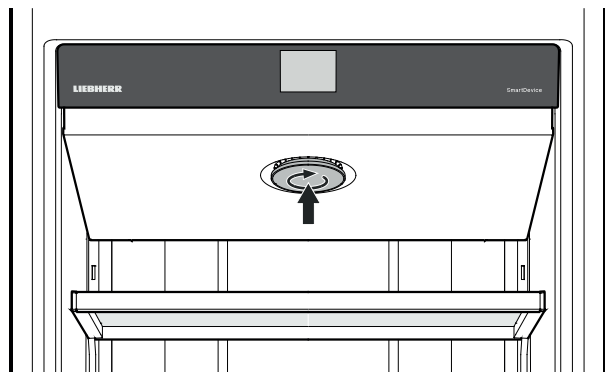

Nasad'te kryt otáčejte jím ve směru pohybu hodinových ručiček tak, aby zaskočil v provozní poloze.

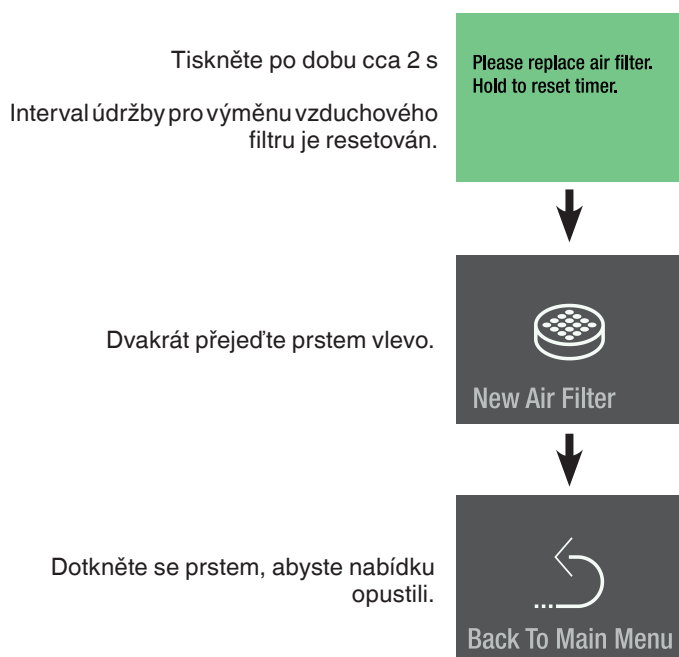

Propláchnutí

(pouze modely EKB 9471 / ERB.. 97.., EKB 9671 / ERB.. 99..)

Pokud nebyl dávkovač vody používán jeden týden či déle, propláchněte potrubí.

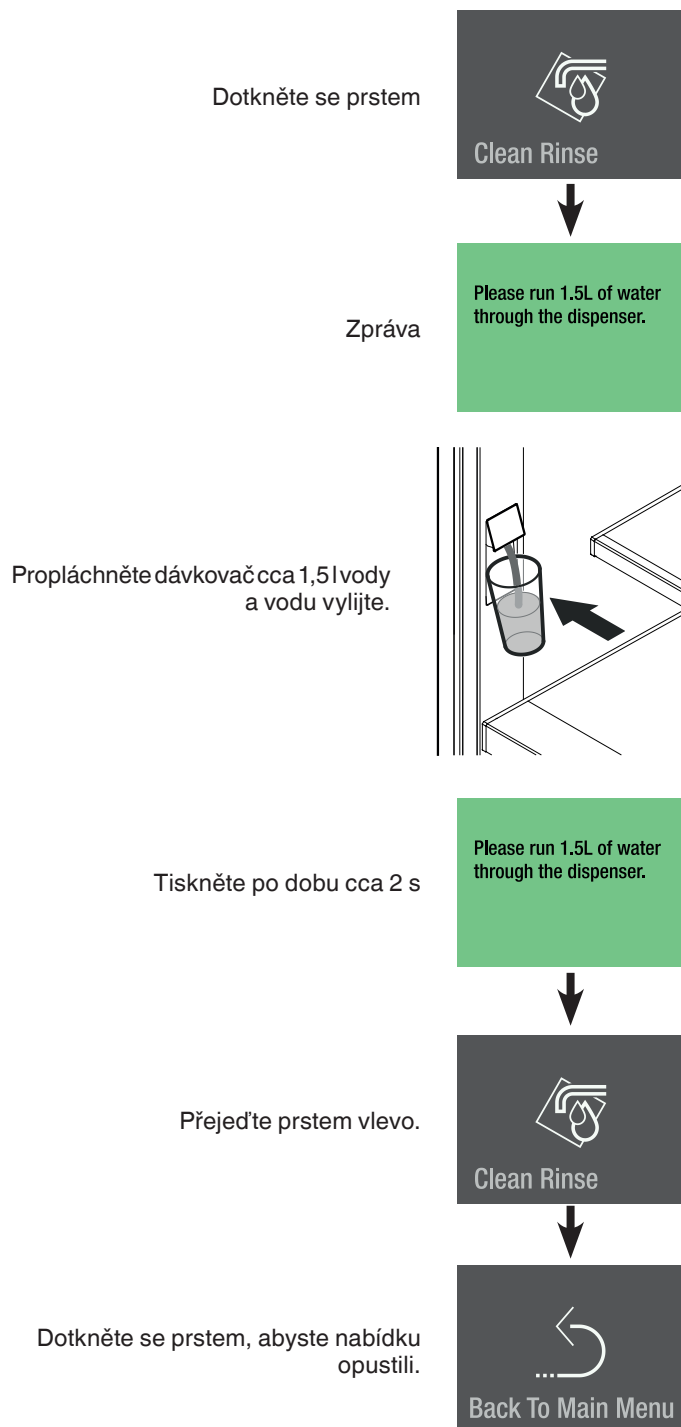

Čištění prachového filtru

Prachový filtr v prostoru podstavce čistěte alespoň ve stanovených intervalech údržby.

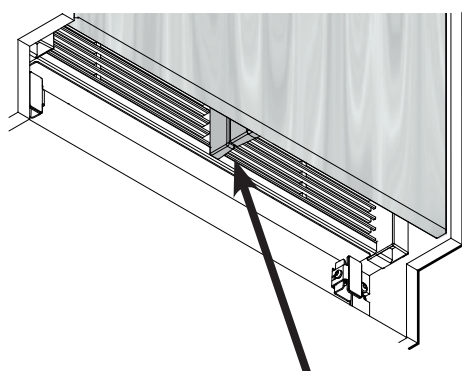
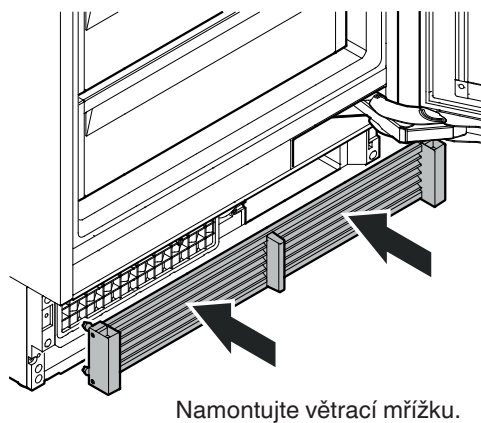
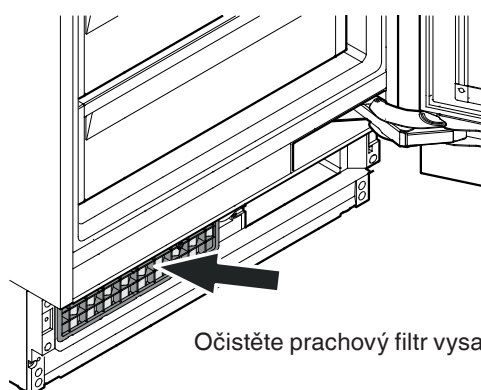
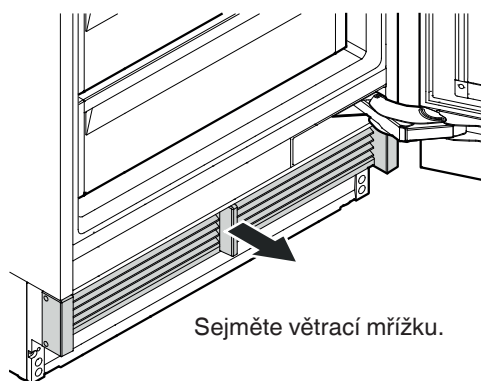

Zkontrolujte, zda mezi vzduchovou mřížkou spotřebiče a vzduchovou mřížkou dveří není spára.

DŮLEŽITÉ

Při nesprávné montáži větrací mřížky vznikne spára.

Přídavné funkce

Přizpůsobení teploty BioFresh
Přizpůsobení teploty BioFresh-Plus
Ruční aktivování funkce odmrazení
Resetování na nastavení z výroby
DemoMode

Dotkněte se prstem

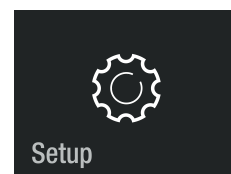

Přejeďte prstem vpravo.

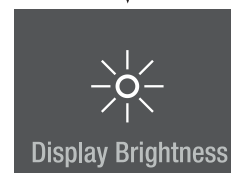

Tiskněte po dobu cca 2 s

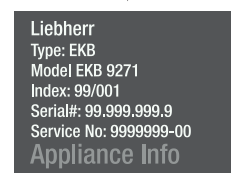

Přejeďte prstem vlevo nebo vpravo.
Zadejte kód **151**.
Pokud zadáte nesprávný kód, na displeji se znovu objeví informace o spotřebiči.

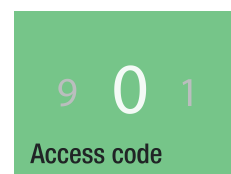

Navigace v nabídce.

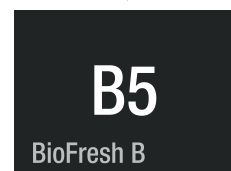

Přizpůsobení teploty BioFresh

Teplota v obou horních zásuvkách je udržována na konstantní hodnotě cca 0 °C. Může být nastavena na vyšší nebo nižší hodnotu.



OPATRNOST!

U hodnot B4 - B1 může klesnout teplota v zásuvkách i pod 0 °C. Potraviny můžou zamrznout.

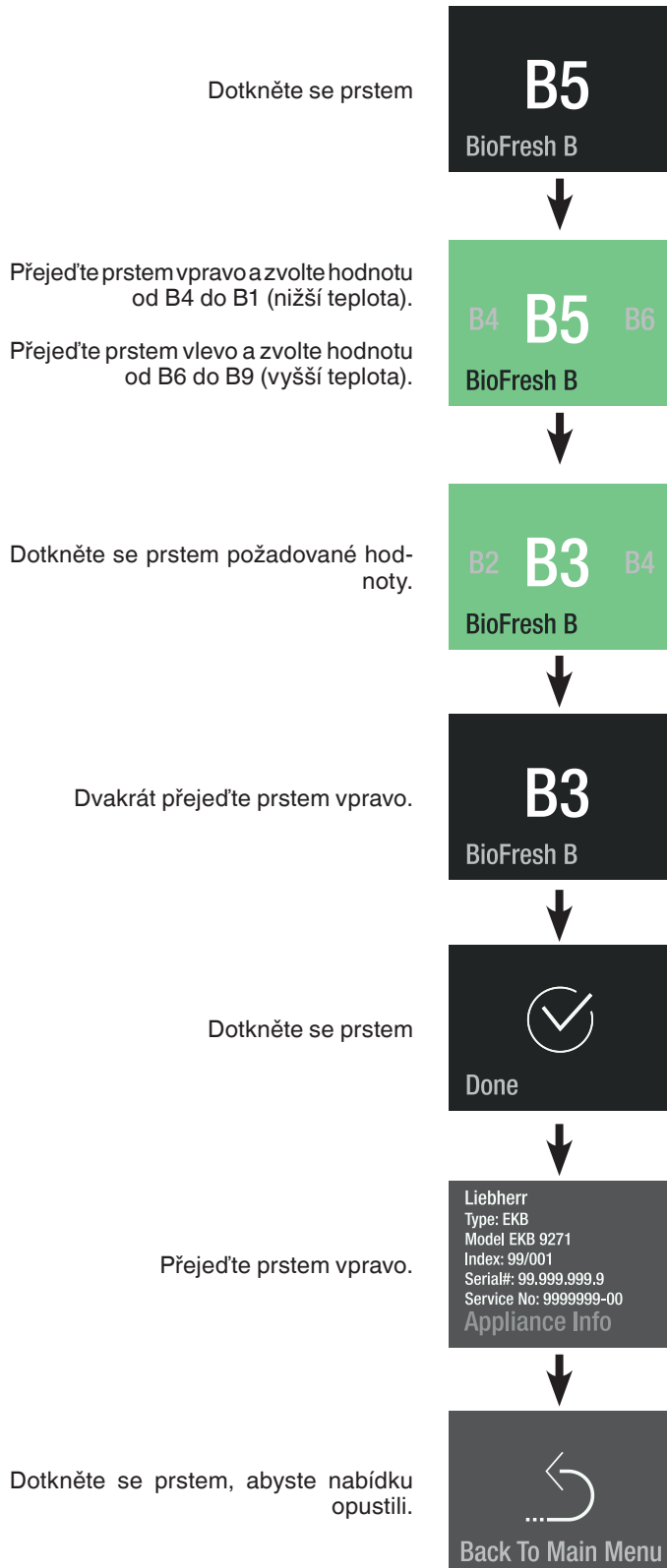

Přizpůsobení teploty BioFresh-Plus

Teplotu ve spodní zásuvce lze volit mezi 0°C a -2 °C. Obě pevná nastavení teploty lze vždy nastavit na vyšší nebo nižší teplotu.

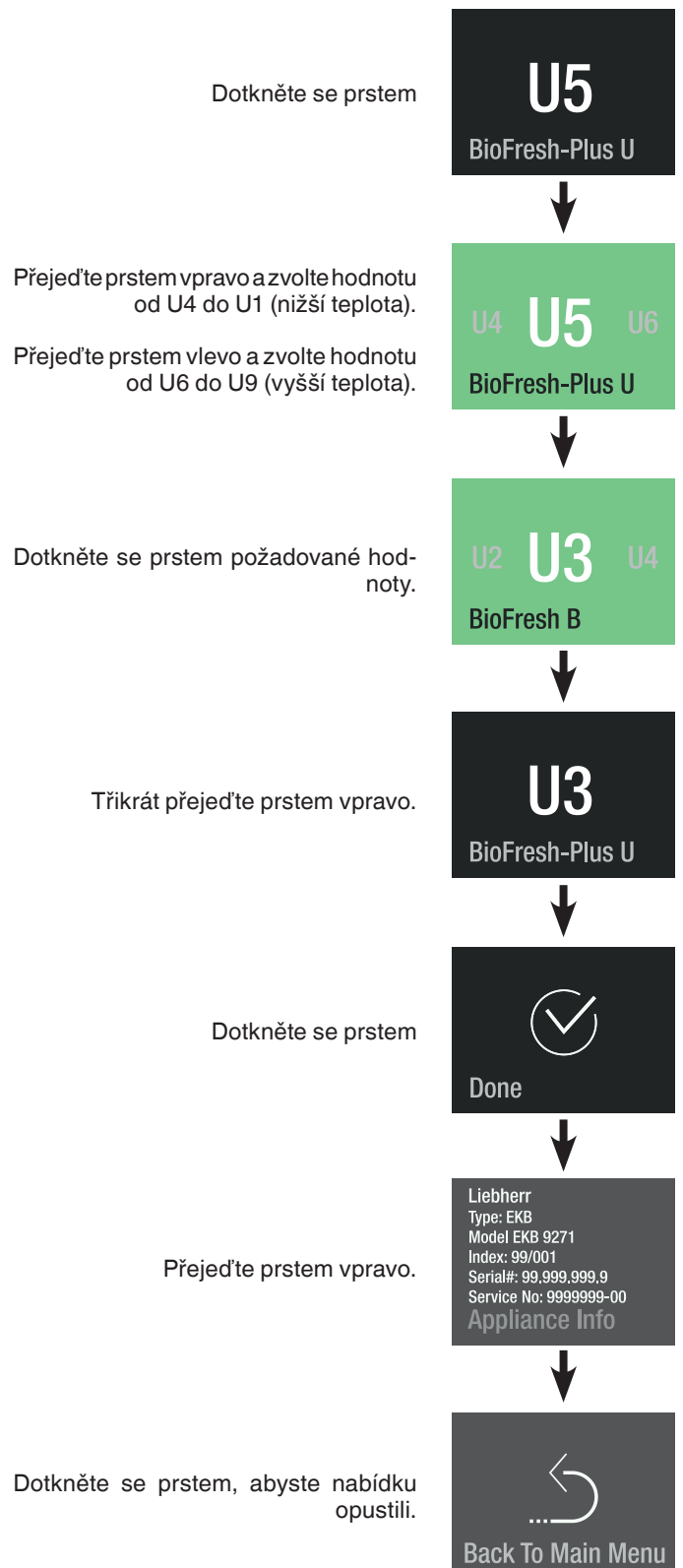

Ruční rozmrazování

Spotřebič se rozmrazuje sám. Pro servisní aplikace lze funkci rozmrazování aktivovat ručně.

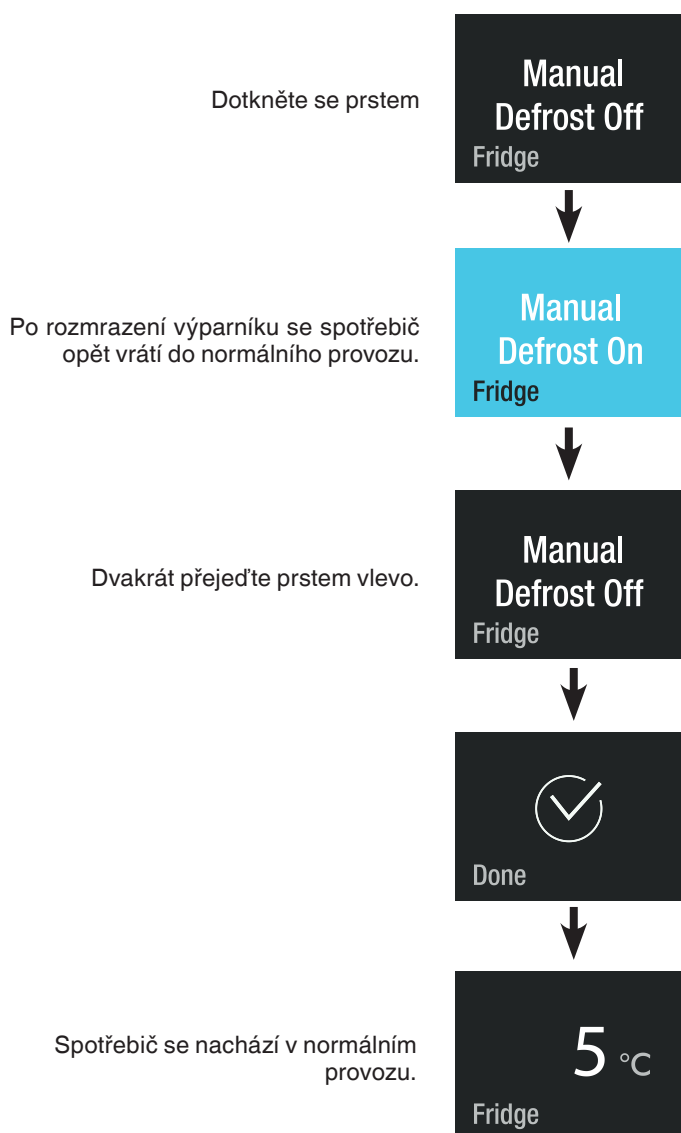

Resetování

Tato funkce umožňuje resetovat elektronické řízení na nastavení z výroby.

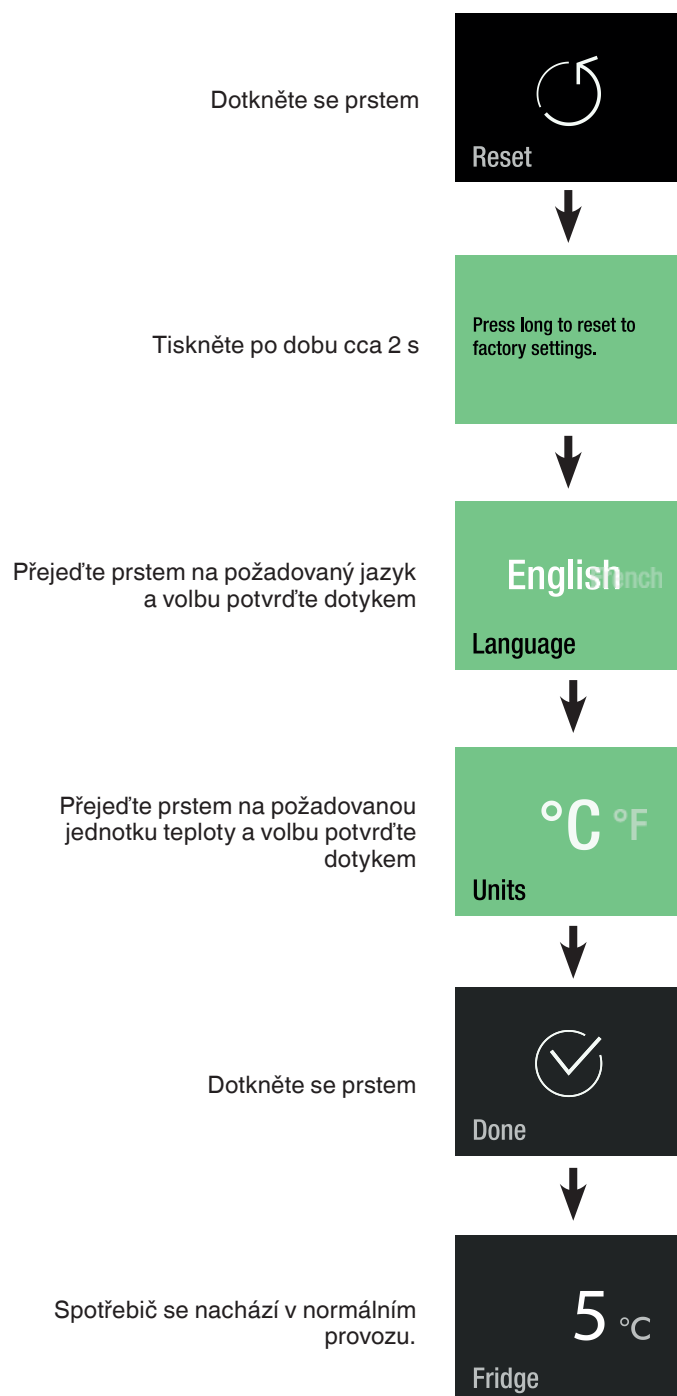

DemoMode

Režim DemoMode lze aktivovat pro nastavení spotřebiče do normálního provozu při prezentaci na veletrzích nebo prodejnách.

Aktivace režimu DemoMode



Deaktivace režimu DemoMode

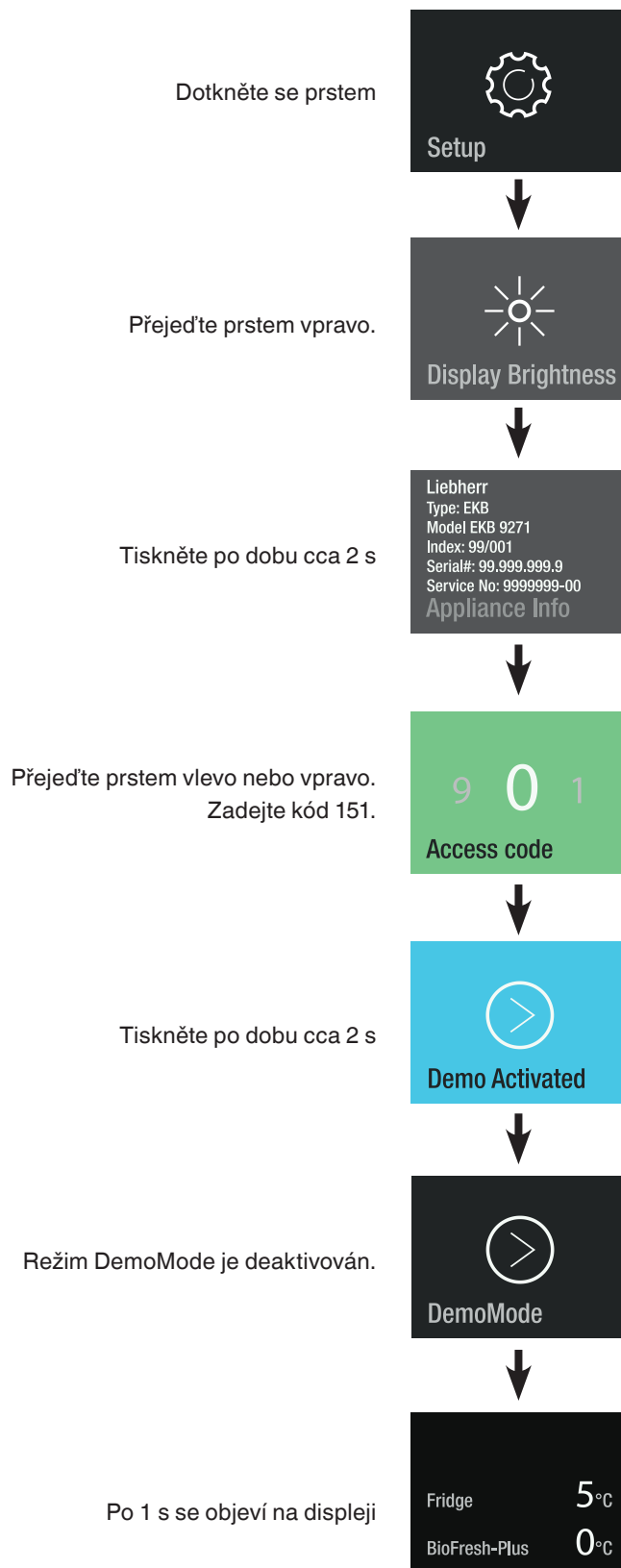

Úspora energie

- Vždy dbejte na přívod a odvod vzduchu. Nezakrývejte větrací otvory, resp. mřížku.
- Udržujte neustále průchozím stavu štěrbin ventilátoru.
- Spotřebič nesmí být umístěn na místě vystaveném působení slunečního záření, vedle kamen, vytápění apod.
- Spotřeba energie závisí na podmínkách na místě instalace, např. na okolní teplotě.
- Spotřebič otevřete jen krátce.
- Potravinu před uložením rozříďte.
- Všechny potraviny uložte dobře zabalené a zakryté. Je třeba zabránit tvorbě námrazy.
- Uložení teplých jídel: nejprve je nechejte vychladnout na pokojovou teplotu.
- Hluboce zmražení potraviny nechejte rozmrazit v chladicím prostoru.
- Před odjezdem na delší dovolenou vyprázdněte chladicí část a vypněte ji.

Porucha

Následující poruchy můžete sami odstranit kontrolou možných příčin:

Spotřebič nepracuje. Zkontrolujte, zda

- je spotřebič zapnut,
- je síťová zástrčka správně zastrčena do zásuvky,
- je v pořádku pojistka použité zásuvky.

Hluk je příliš hlasitý. Zkontrolujte, zda

- spotřebič stojí pevně na podlaze,
- vedle stojící nábytek nebo předměty mohou od běžícího chladicího agregátu přebírat vibrace a vydávat hluk. Respektujte to, že hlukům proudění v chladicím okruhu se nedá zabránit.

Teplota není dostatečně nízká. Zkontrolujte

- nastavení podle odstavce „Nastavení teploty v chladicí části“ nastavena správná hodnota?
- popř. bylo uloženo příliš velké množství čerstvých potravin;
- zda teploměr vložený do spotřebiče ukazuje správnou teplotu.
- Je v pořádku odvětrání?
- Není místo instalace příliš blízko nějakému zdroji tepla?

Pokud není žádná výše uvedená příčina zdrojem poruchy a poruchu nemůžete sami odstranit, obraťte se prosím na nejbližší servis. Sdělte typové označení (1), servisní číslo (2) a číslo spotřebiče (3) z typového štítku.

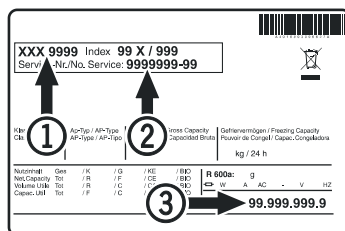

Umístění typového štítku je uvedeno v kapitole **Popis spotřebiče**.

Vyřazení z provozu

Pokud má být spotřebič na delší dobu vyřazen z provozu: spotřebič vypnout, vytáhnout síťovou zástrčku nebo vypnout nebo vyšroubovat předřazené pojistky. Spotřebič vyčistit a nechat otevřené dveře, aby se vyloučila tvorba pachů.

Přístroj odpovídá příslušným bezpečnostním podmínkám a směrnicím 2014/30/EU a 2014/35/EU.



Liebherr Hausgeräte Lienz GmbH

Dr.-Hans-Liebherr-Strasse 1

A-9900 Lienz

Österreich

www.liebherr.com