

---

# LH 26 Industry Litronic

---

**LIEBHERR**

Elektro-Materialumschlagmaschine



**Generation**  
6

**Einsatzgewicht**  
21.500–27.900 kg \*

**Motor**  
90 kW  
Elektro

\* Ohne Anbauwerkzeug

## Leistungsfähigkeit

Kraft plus Geschwindigkeit –  
Leistung neu definiert

## Wirtschaftlichkeit

Richtig investiert –  
Langfristig gespart

## Zuverlässigkeit

Beständigkeit und Nachhaltigkeit –  
Qualität bis ins Detail

## Komfort

Perfektion auf einen Blick –  
Wenn Technik komfortabel ist

## Wartungsfreundlichkeit

Effizienz-Zuschlag –  
Auch bei Wartung und Service





## LH 26 M Industry Litronic

**Einsatzgewicht**  
26.200–26.500 kg \*

**Motor**  
90 kW  
Elektro

## LH 26 C Industry Litronic

**Einsatzgewicht**  
26.700–27.900 kg \*

**Motor**  
90 kW  
Elektro

## LH 26 P Industry Litronic

**Einsatzgewicht**  
21.500–22.500 kg \*

**Motor**  
90 kW  
Elektro

\* Ohne Anbauwerkzeug

# Durchdacht bis ins Detail





#### **Frequenzumrichter**

- Individuelle Anpassung der Drehzahl
- Sanfter Anlauf zur Vermeidung von Einschaltstromspitzen beim Starten
- Einfache Anpassung an alle gängigen Energieversorgungsnetze



#### **Staubintensiver Einsatz**

- Großdimensionierter Kühler mit großen Maschen für optimale Kühlleistung
- Recyclingpaket mit reversierbarem Lüfter und separater Position des Klimakondensators: verzögert die Verschmutzung von Motor und Kühler, wodurch eine hohe Maschinenverfügbarkeit gewährleistet wird



#### **Mobility Kit**

- Akkubetriebenes Mobility Kit für einen temporären, netz-unabhängigen Betrieb
- Ortsunabhängiges Verfahren für eine maximale Flexibilität während des Einsatzes

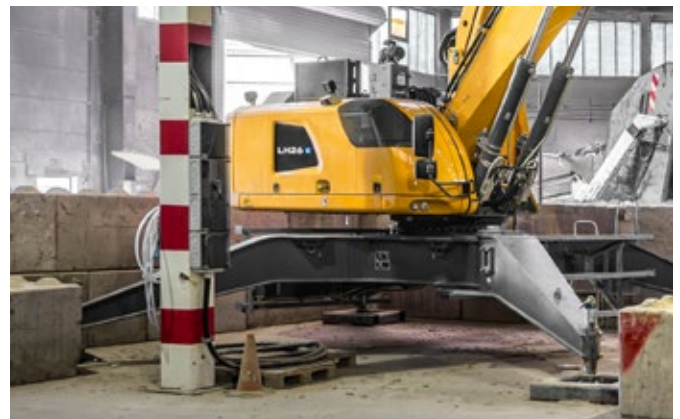

#### **Stationärer Einsatz**

- Vier individuell nivellierbare Abstützfüße zum Ausgleich von Bodenunebenheiten
- Einklappbare Abstützfüße für eine Transportbreite von unter 3,0 m
- Geringe Flächenpressung durch große Abstützfüße
- Wartungspunkte sind sicher vom Boden aus zugänglich

# Überzeugend in der Praxis



## Leistungsfähigkeit

### Fortschrittliche Technik

Der Frequenzumrichter garantiert die nötige Flexibilität der Elektromaschine in Bezug auf den jeweiligen Einsatz. Durch seine Funktion als Drehzahlregler werden feinfühligere und dynamische Arbeitsbewegungen ermöglicht, sowie Präzision und Geschwindigkeit kombiniert.

### Schnelle Arbeitsspiele

Die Elektro-Umschlagmaschine LH 26 ist mit der Load-Sensing-Steuerung ausgestattet. Hierbei wird der Pumpenförderstrom, unabhängig von den Lastdrücken, aufgeteilt. Folglich hat eine parallele Betätigung mehrerer Verbraucher wie die Bewegung der Ausrüstung oder des Oberwagens keinen Einfluss auf deren Geschwindigkeit. Der Vorteil entsteht mit der Möglichkeit von überlagerten Bewegungen, eine deutlich höhere Umschlagleistung zu erzielen.

## Wirtschaftlichkeit

### Leerlaufautomatik

Die bewährte serienmäßige Leerlaufautomatik senkt die Motordrehzahl auf Leerlaufniveau ab, sobald die Hand vom Joystick genommen wird und somit keine hydraulische Funktion aktiviert ist. Dadurch ergibt sich neben der Energieeinsparung auch eine Reduzierung der Geräuschentwicklung.

### Betriebskostenoptimiert

Der geringe Wartungsaufwand verringert die anfallenden Servicekosten und garantiert eine hohe Maschinenverfügbarkeit. Die beim LH 26 Elektro verwendete Frequenzumrichtertechnik senkt die anfallenden Stromkosten im Vergleich zu Systemen ohne Frequenzumrichter erheblich. Grund hierfür ist, dass die notwendige Vorhalteleistung beim Starten der Maschine sowie die Blindströme während des Betriebs der Maschine niedriger sind.

### Mobility Kit

Das optionale Mobility Kit ermöglicht einen Standortwechsel oder kurze, leichte Arbeiten unabhängig vom Netzbetrieb. Dabei wird während des Arbeitens im Netzbetrieb der Akku Pack geladen und die elektrische Energie gespeichert. Bei Trennung der Stromnetzanbindung wird die Umschlagmaschine automatisch mit elektrischer Energie aus dem Mobility Kit versorgt. Die Maschine kann dadurch ortsunabhängig Verfahren werden, was für eine maximale Flexibilität sorgt.

## Zuverlässigkeit

### Qualität und Kompetenz

Unsere Erfahrung, das Verständnis für Kundenbedürfnisse und deren technische Umsetzung garantieren den Produkterfolg. So überzeugt Liebherr seit Jahrzehnten durch Fertigungstiefe und Systemlösungen. Schlüsselkomponenten wie Diesel- und Elektromotor, Elektronikbauteile, Drehkranz, Schwenkantrieb und Hydraulikzylinder werden von Liebherr selbst entwickelt und produziert. Die große Fertigungstiefe gewährleistet höchste Qualität und ermöglicht die optimale Abstimmung der Komponenten untereinander.

### Schonung der Komponenten

Als Stromrichter sorgt der Frequenzumrichter durch die Anpassung an das Energieversorgungsnetz vor Ort für die direkte Energieversorgung und Steuerung des Elektromotors und regelt dessen sanften Anlauf zur Schonung der hydraulischen Antriebskomponenten für eine längere Lebensdauer.

### Arbeitsraumbegrenzung

Für Einsätze, bei denen der Arbeitsraum limitiert werden soll, können die Umschlagmaschinen optional mit einer Arbeitsraumbegrenzung ausgestattet werden. Kollisionen und daraus resultierende Bauteileschäden können dadurch vermieden werden.

## Komfort

### Standklimatisierung

Die serienmäßig verbaute Standklimatisierung sorgt bei jeglichen Umgebungsbedingungen stets für ein optimales Raumklima in der Kabine. Die Funktion wird unabhängig vom Hauptmotor gewährleistet und steht dem Fahrer jederzeit zur Verfügung.

### Ergonomisch

Modernstes Kabinendesign bietet beste Voraussetzung für gesundes, konzentriertes und produktives Arbeiten bei größtmöglichem Komfort. Sowohl die Anzeigeeinheit mit Touchscreen-Farbdisplay, als auch die Bedienelemente und der Comfort-Fahrsitz sind optimal aufeinander abgestimmt und bilden eine perfekte ergonomische Einheit. Zudem sorgen die ergonomisch geformten und mit-schwingenden Joysticks für angenehmes und zugleich präzises Arbeiten.

### Proportionalsteuerung

In Anwendungen wie Sortieren von Wertstoffen oder Recycling von Metallschrott sind Präzision und Feinsteuerbarkeit der Umschlagmaschine besonders wichtig. Dank der serienmäßigen Proportionalsteuerung können auch solch anspruchsvolle Einsatzsegmente mit Bravour gemeistert werden.

## Wartungsfreundlichkeit

### Wartungsarmer Elektromotor

Der LH 26 Elektro vereint bewährte Technik mit einem neuen elektrischen Antriebskonzept: wartungsarm, geräuscharm und unabhängig von gesetzlichen Abgasnormen. Das Herzstück der Maschine ist der 90-kW-Elektromotor, welcher die Hydraulikpumpe direkt und stufenlos antreibt.

### Serviceorientierter Maschinenaufbau

Der serviceorientierte Maschinenaufbau garantiert kurze Wartungszeiten und minimiert dank Zeitersparnis die anfallenden Wartungskosten. Alle Wartungspunkte sind bequem vom Boden aus zugänglich und dank der großen und weit öffnenden Servicetüren leicht zu erreichen. Das optimierte Servicekonzept fasst einzelne Wartungspunkte zusammen und reduziert deren Anzahl auf ein Minimum. Servicearbeiten können so noch schneller und effizienter durchgeführt werden.

### Eingebaute Wartungsvorteile

Die Durchführung von Wartungsarbeiten erhält die Funktionsfähigkeit der Maschine. Wartungsarbeiten bedeuten jedoch Maschinenstillstandzeiten, die es zu minimieren gilt. Automatische Zentralschmierungen für Oberwagen und Ausrüstung sowie optional für Unterwagen, Schnellwechsler und Anbauwerkzeug vereinfachen nicht nur die Einhaltung der vorgeschriebenen Schmierintervalle und gewährleisten eine lange Lebensdauer der Komponenten, sondern steigern auch die Produktivität der Liebherr-Umschlagmaschine LH 26 Elektro Industry.

# Technische Daten

## Elektromotor

<b>Leistung</b>	90 kW bei 1.800 min <sup>-1</sup>
<b>Motortyp</b>	Liebherr KGF898/4
<b>Bauart</b>	Drehstrom-Asynchronmotor
<b>Nebenverbraucher</b>	Elektromotor für Nebenverbraucher (Klimakompressor, Generator 24 V)
<b>Energieversorgung</b>	15 kW
<b>Elektrische Anlage</b>	Liebherr-Antriebskomponenten und -Schaltschränke für Oberwagen und Unterwagen
<b>Energieversorgung</b>	Liebherr-Frequenzrichter gespeistes Antriebssystem Heavy-duty-Ausführung
<b>Hersteller</b>	Liebherr
<b>Versorgungsspannung</b>	
Niederspannung	380 V, 400 V
Frequenz	50 / 60 Hz
<b>Leerlaufautomatik</b>	Sensorgesteuert
<b>Elektrische Anlage</b>	Batteriegestützt
	Steuerung, Beleuchtung, Diagnosesystem
Betriebsspannung	24 V
Batterie	2 x 135 Ah / 12 V
Generator	Drehstrom 28 V / 140 A

Abweichende Kenngrößen des Stromnetzes sind grundsätzlich mit der Liebherr-Hydraulikbagger GmbH abzuklären.

## Kühlsystem

<b>Elektromotor</b>	Luftgekühlt
	Kühlanlage für Hydrauliköl mit stufenlos thermostatisch geregelter Lüfterantrieb

## Steuerung

<b>Energieverteilung</b>	Über Steuerschieber mit integrierten Sicherheitsventilen, gleichzeitige und unabhängige Betätigung von Fahrwerk, Schwenkwerk und Arbeitsausrüstung
<b>Betätigung</b>	
Ausrüstung und Schwenkwerk	Mit hydraulischer Vorsteuerung und proportional wirkenden Kreuzschalthebeln
Fahrwerk	Mit hydraulisch proportional wirkenden Fußpedalen, oder mittels einsteckbarer Hebel
<b>Zusatzfunktionen</b>	Über Schalter oder elektroproportional wirkende Fußpedale
Proportionalsteuerung	Proportional wirkende Geber auf den Kreuzschalthebeln für hydraulische Zusatzfunktionen

## Hydraulikanlage

<b>Hydraulikpumpe</b>	
Für Ausrüstung und Fahrwerk	Liebherr-Axialkolben-Verstellpumpe
Fördermenge max.	390 l/min.
Betriebsdruck max.	350 bar
<b>Pumpenregelung und -steuerung</b>	Liebherr-Synchron-Comfort-System (LSC) mit elektronischer Grenzlastregelung, Druckabschneidung, Bedarfsstromsteuerung, Schwenkkreis-Priorität und -Momentenregelung
<b>Hydrauliktankinhalt</b>	155 l
<b>Hydrauliksysteminhalt</b>	350 l
<b>Filterung</b>	1 Filter im Rücklauf mit integriertem Feinstfilterbereich (5 µm)
<b>MODE-Auswahl</b>	Anpassung der Motor- und Hydraulikleistung über Mode-Vorwahl an die jeweiligen Einsatzbedingungen z. B. für besonders wirtschaftliches und umweltfreundliches Arbeiten oder für max. Umschlagleistung und schwere Einsätze
S (Sensitive)	Mode für besonders feinfühliges Arbeiten oder Heben von Lasten
E (Eco)	Mode für besonders wirtschaftliches und umweltschonendes Arbeiten
P (Power)	Mode für hohe Leistung bei geringem Kraftstoffverbrauch
P+ (Power-Plus)	Mode für höchste Leistung und für sehr schwere Einsätze, für Dauerbetrieb geeignet
<b>Drehzahl- und Leistungseinstellung</b>	Stufenlose Anpassung der Motor- und Hydraulikleistung über die Drehzahl
Option	Tool Control: 20 fest einstellbare Fördermengen und Drücke für optionale Anbaugeräte im Display anwählbar

## Schwenkwerk

<b>Antrieb</b>	Liebherr-Axialkolbenmotor mit integriertem Bremsventil und Momentensteuerung
<b>Drehkranz</b>	Liebherr, innenverzahnter, abgedichteter Kugeldrehkranz
<b>Oberwagen Drehzahl</b>	0-9,0 min <sup>-1</sup> stufenlos
<b>Schwenkmoment</b>	53 kNm
<b>Feststellbremse</b>	Nasse Lamellen (negativ wirkend)
<b>Option</b>	Drehwerksbremse, Comfort





## Kabine

<b>Kabine</b>	TOPS-Sicherheitskabinenstruktur (Umsturzschutz) mit Frontscheibe einzeln oder mit Unterteil unter Dach einziehbar, im Dach integrierte Arbeitsscheinwerfer, Tür mit Schiebefenster (beidseitig zu öffnen), große Stau- und Ablagemöglichkeiten, schwingungsabsorbierende Lagerung, Schalldämmung, getöntes Verbundsicherheitsglas (VSG), separate Sonnenrollos für Dach- und Frontscheibe
<b>Fahrersitz Comfort</b>	Luftgefederter Fahrersitz mit dreidimensional verstellbaren Armlehnen, Kopfstütze, Beckengurt, Sitzheizung, verstellbarer Sitzkissenneigung und -länge, blockierbare Horizontalfederung, automatische Gewichtseinstellung, einstellbare Dämpferhärte, pneumatische Lendenwirbelunterstützung und passive Sitzklimatisierung mit Aktivkohle
<b>Fahrersitz Premium (Option)</b>	Zusätzlich zu Fahrersitz Comfort: aktive elektronische Gewichtseinstellung (automatische Nachjustierung), pneumatische Niederfrequenzfederung und aktive Sitzklimatisierung mit Aktivkohle und Ventilator
<b>Armkonsolen</b>	Joysticks mit den Steuerkonsolen und Sitz schwingend, klappbare linke Steuerkonsole
<b>Bedienung und Anzeige</b>	Große hochauflösende Bedieneinheit, selbsterklärend, mit Touchscreen-Farbdisplay, videotauglich, vielseitige Einstell-, Kontroll- und Überwachungsmöglichkeiten wie z. B. Klimaregelung, Energieverbrauch, Maschinen- und Werkzeugparameter
<b>Klimatisierung</b>	Klimaautomatik, Umluftfunktion, Schnellenteisung und -entfeuchtung auf Knopfdruck, Lüftungsklappen über Menü bedienbar; Umluft- und Frischluftfilter einfach zu wechseln und von außen zugänglich; Heizkühl-Aggregat, ausgelegt für extreme Außentemperaturen; die Regelung erfolgt abhängig von der Sonneneinstrahlung, Innen- und Außentemperatur, Standklimatisierungsfunktion mit externem Klimakondensator – über Wochenzeitschaltuhr gesteuert
<b>Kältemittel</b>	R134a
<b>Treibhauspotenzial</b>	1.430
<b>Menge bei 25 °C*</b>	1.300–1.500 g
<b>CO<sub>2</sub>-Äquivalent*</b>	1,859–2,145 t
<b>Vibrationsemission**</b>	
<b>Hand-Arm-Vibrationen</b>	< 2,5 m/s <sup>2</sup>
<b>Ganzkörper-Vibrationen</b>	< 0,5 m/s <sup>2</sup>
<b>Messunsicherheit</b>	Gemäß Norm EN 12096:1997



## Unterwagen

<b>Mobil</b>	
<b>Antrieb</b>	Zweigang-Lastschaltgetriebe und elektrisch betätigter Kriechgang, Liebherr-Axialkolbenmotor mit beidseitig wirkendem Bremsventil
<b>Fahrgeschwindigkeit</b>	0–3,2 km/h stufenlos (Kriechgang + Getriebestufe 1)
<b>Joysticklenkung</b>	0–3,2 km/h stufenlos (Kriechgang + Getriebestufe 1)
<b>Lenkradlenkung (Option)</b>	Automotives Fahren mit Gaspedal, Geschwindigkeitsregelfunktion: Fahrpedalstellung stufenlos speicherbar
<b>Fahrbetrieb</b>	40-t-Antriebsachsen, manuell oder automatisch betätigte hydraulische Arretierung der Pendel-Lenkachse
<b>Achsen</b>	2-Kreis-Bremsanlage mit Druckspeicher; nasse, spielarme Lamellenbremse
<b>Betriebsbremse</b>	Nasse Lamellen (negativ wirkend)
<b>Feststellbremse</b>	Schild + 2-Pkt.-Abstützung
<b>Abstützvarianten</b>	4-Pkt.-Abstützung
<b>Raupe</b>	
<b>Variante</b>	LC
<b>Antrieb</b>	Liebherr-Kompakt-Planetengetriebe mit Liebherr-Axialkolbenmotor je Fahrwerksseite
<b>Fahrgeschwindigkeit</b>	0–3,2 km/h stufenlos (Kriechgang)
<b>Bremse</b>	Beidseitig wirkende Bremsventile
<b>Feststellbremse</b>	Nasse Lamellen (negativ wirkend)
<b>Bodenplatten</b>	3-Steg
<b>Pedestal</b>	
<b>Abstützung</b>	X-förmige 4-Pkt.-Abstützung mit vertikal angeordneten Verstellschindeln, einzeln nivellierbar, Abstützplatten mit Kugelgelenk (abnehmbar)



## Ausrüstung

<b>Bauart</b>	Hochfeste Stahlbleche an hochbelasteten Stellen für härteste Anforderungen. Aufwendige und stabile Lagerung von Ausrüstung und Zylindern
<b>Hydraulikzylinder</b>	Liebherr-Zylinder mit Spezialdichtungs- und Führungssystem sowie je nach Zylinderart mit Endlagendämpfung
<b>Lagerstellen</b>	Abgedichtet und wartungsarm



## Gesamtmaschine

<b>Schmierung</b>	Liebherr-Zentralschmieranlage für Oberwagen und Ausrüstung, vollautomatisch
<b>Aufstiegssystem</b>	Sicheres und langlebiges Zustiegssystem mit rutschhemmenden Laufflächen; Hauptkomponenten feuerverzinkt
<b>Schallemission</b>	
<b>ISO 6396</b>	70 dB(A) = L <sub>PA</sub> (in Fahrerkabine)
<b>2000/14/EG</b>	99 dB(A) = L <sub>WA</sub> (außen)

\* konfigurationsabhängig

\*\* zur Gefährdungsbeurteilung gemäß 2002/44/EG siehe ISO/TR 25398:2006

# LH 26 M – Abmessungen

## Schleppkabel

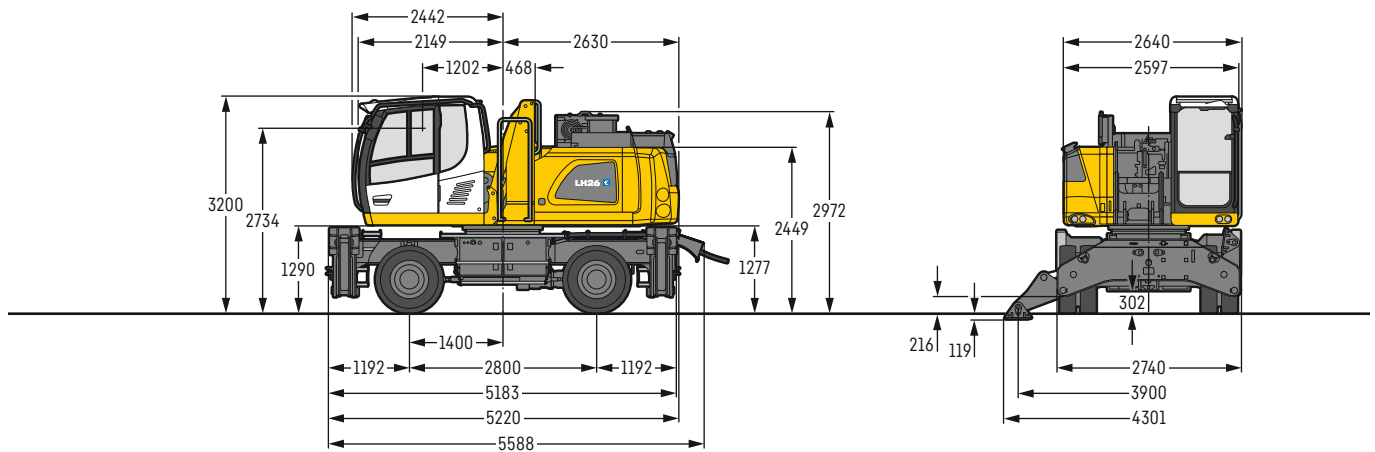

## Wickelsystem

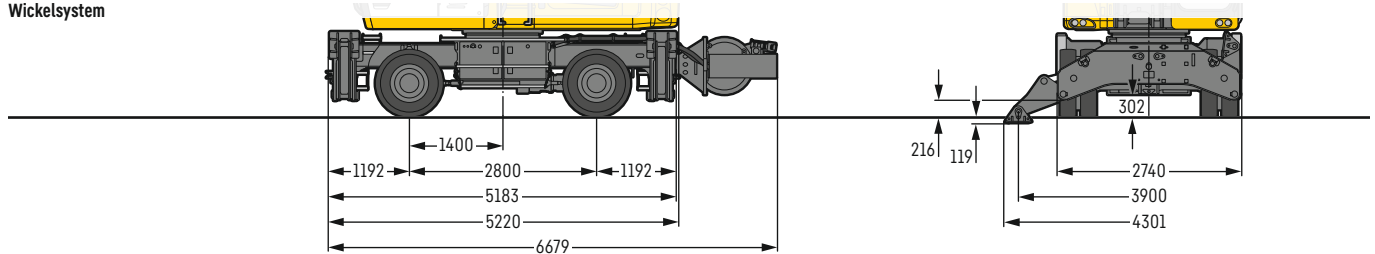

# LH 26 M – Fahrerkabinen-Varianten

## Fahrerkabinenerhöhung LFC 120 (starre Erhöhung)

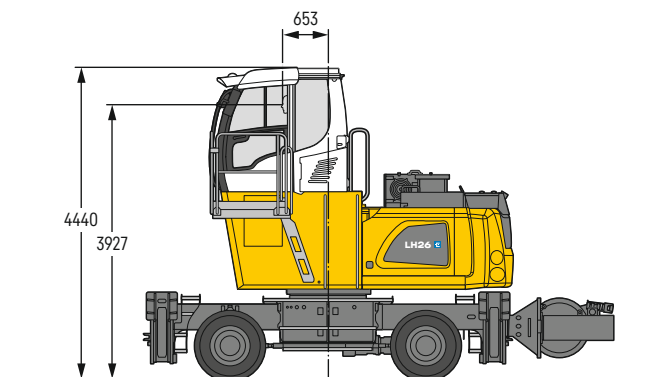

Bei einer starren Kabinenerhöhung ist die Kabine in einer erhöhten Position fest installiert. Ist eine niedrigere Transporthöhe erforderlich, muss die Fahrerhauserhöhung abgenommen und durch eine Transportvorrichtung ersetzt werden. Das Maß 4.440 mm beträgt bei dieser Maschinenausführung für alle starren Fahrerkabinenerhöhungen 3.544 mm.

## Fahrerkabinenerhöhung LHC 255 (hydraulische Erhöhung)

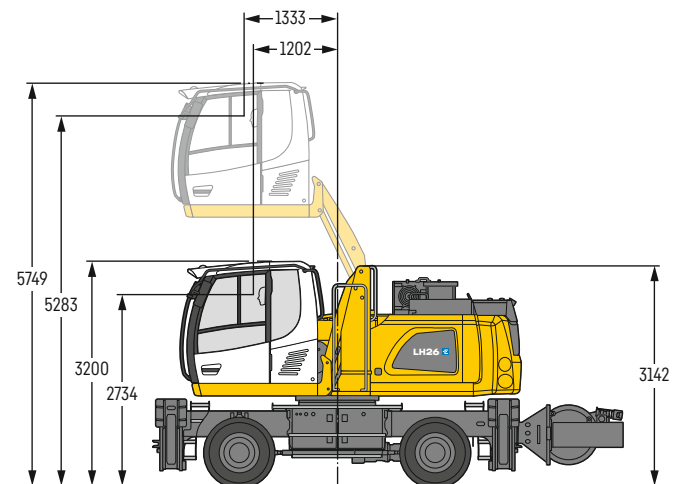

Mit der hydraulisch höhenverstellbaren Kabine kann der Fahrer seinen Sichtbereich innerhalb des Kabinenhubes frei wählen und jederzeit verstellen.

Bereifung 10.00-20

# LH 26 C – Abmessungen

Schleppkabel

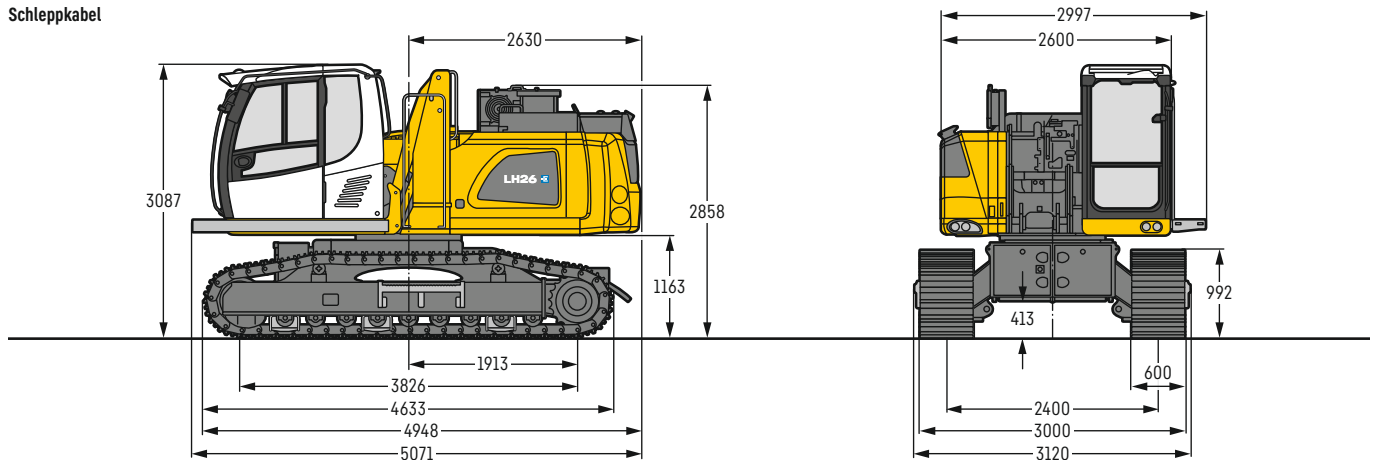

Wickelsystem

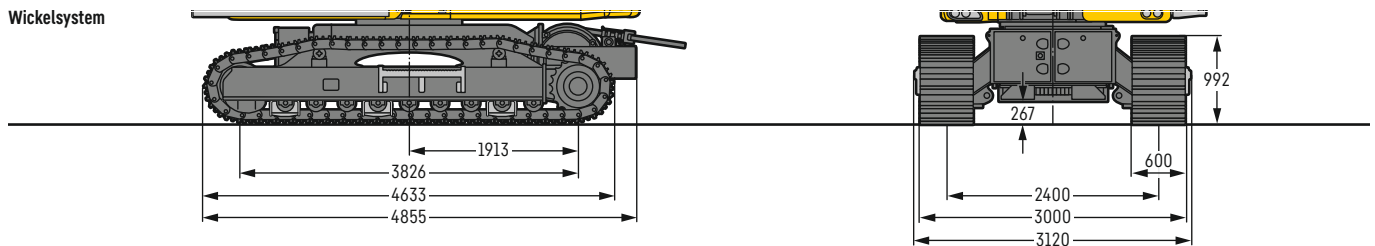

# LH 26 C – Fahrerkabinen-Varianten

Fahrerkabinenerhöhung LFC 120  
(starre Erhöhung)

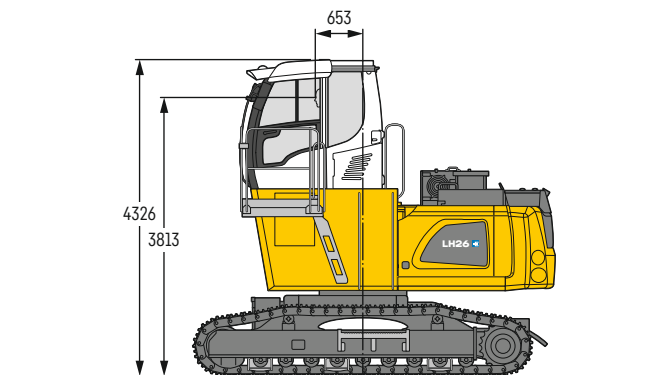

Bei einer starren Kabinenerhöhung ist die Kabine in einer erhöhten Position fest installiert. Ist eine niedrigere Transporthöhe erforderlich, muss die Fahrerhauserhöhung abgenommen und durch eine Transportvorrichtung ersetzt werden. Das Maß 4.326 mm beträgt bei dieser Maschinenausführung für alle starren Fahrerkabinenerhöhungen 3.430 mm.

Fahrerkabinenerhöhung LHC 255  
(hydraulische Erhöhung)

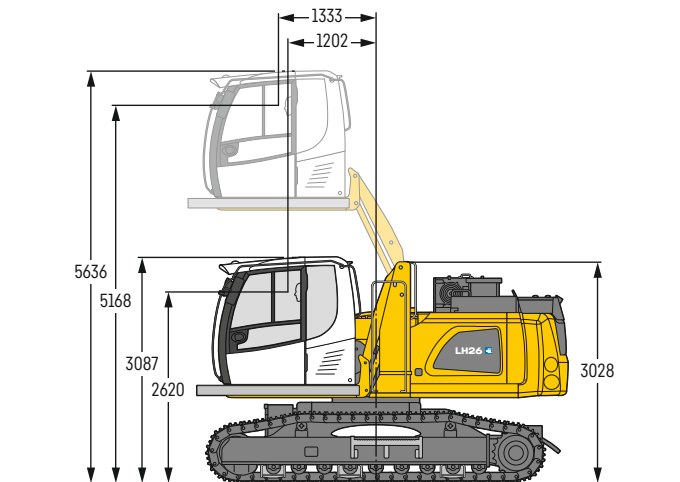

Mit der hydraulisch höhenverstellbaren Kabine kann der Fahrer seinen Sichtbereich innerhalb des Kabinenhubes frei wählen und jederzeit verstellen.

# LH 26 P – Abmessungen

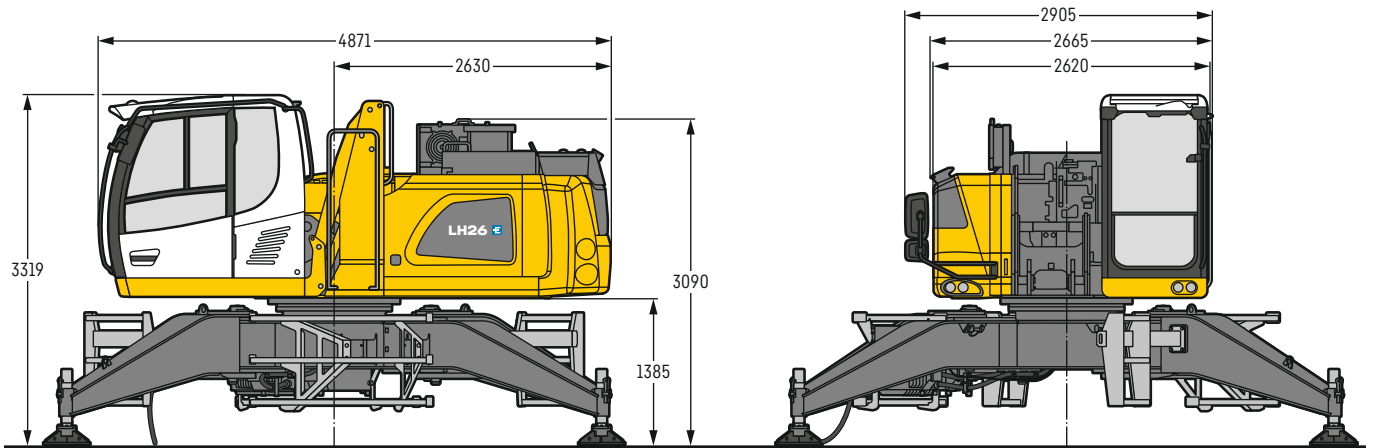

## LH 26 P – Fahrerkabinen-Varianten

**Fahrerkabinenerhöhung LFC 120  
(starre Erhöhung)**

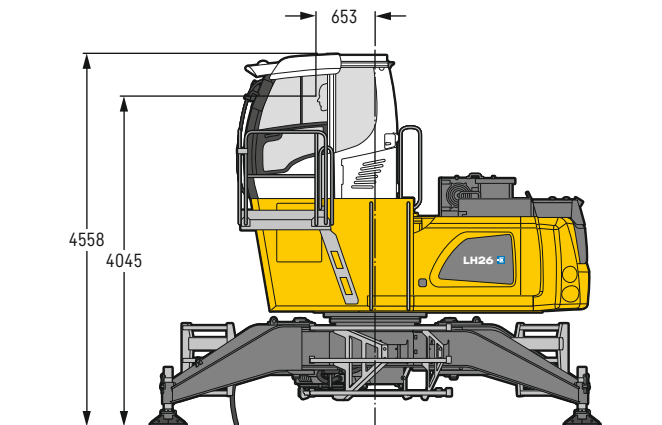

Bei einer starren Kabinenerhöhung ist die Kabine in einer erhöhten Position fest installiert. Ist eine niedrigere Transporthöhe erforderlich, muss die Fahrerhauserhöhung abgenommen und durch eine Transportvorrichtung ersetzt werden. Das Maß 4.558 mm beträgt bei dieser Maschinenausführung für alle starren Fahrerkabinenerhöhungen 3.662 mm.

**Fahrerkabinenerhöhung LHC 255  
(hydraulische Erhöhung)**

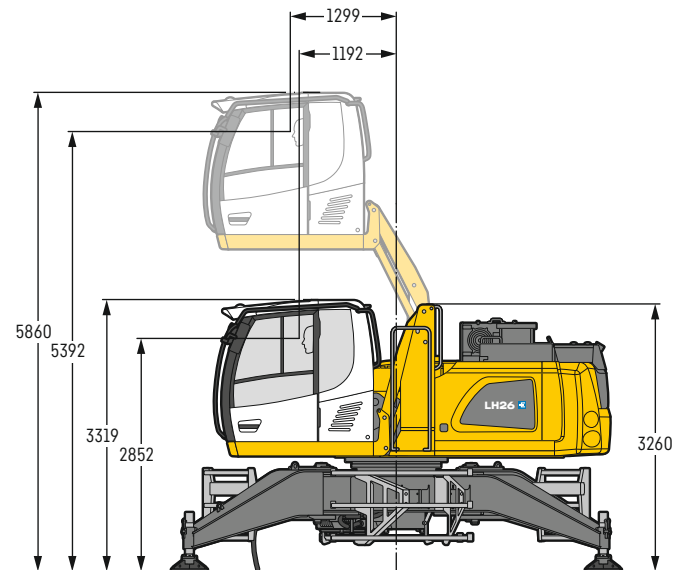

Mit der hydraulisch höhenverstellbaren Kabine kann der Fahrer seinen Sichtbereich innerhalb des Kabinenhubes frei wählen und jederzeit verstellen.

# LH 26 P – Abmessungen Arbeitsstellung

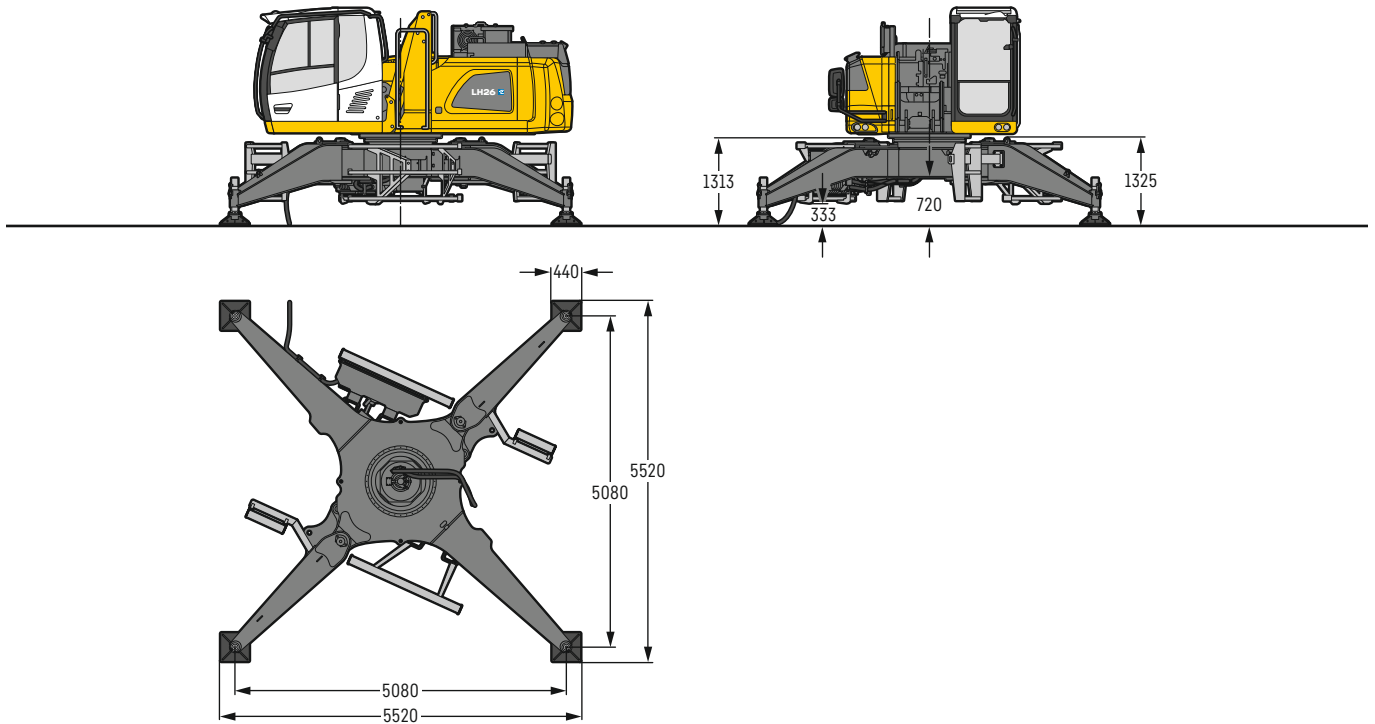

# LH 26 P – Abmessungen Transportstellung

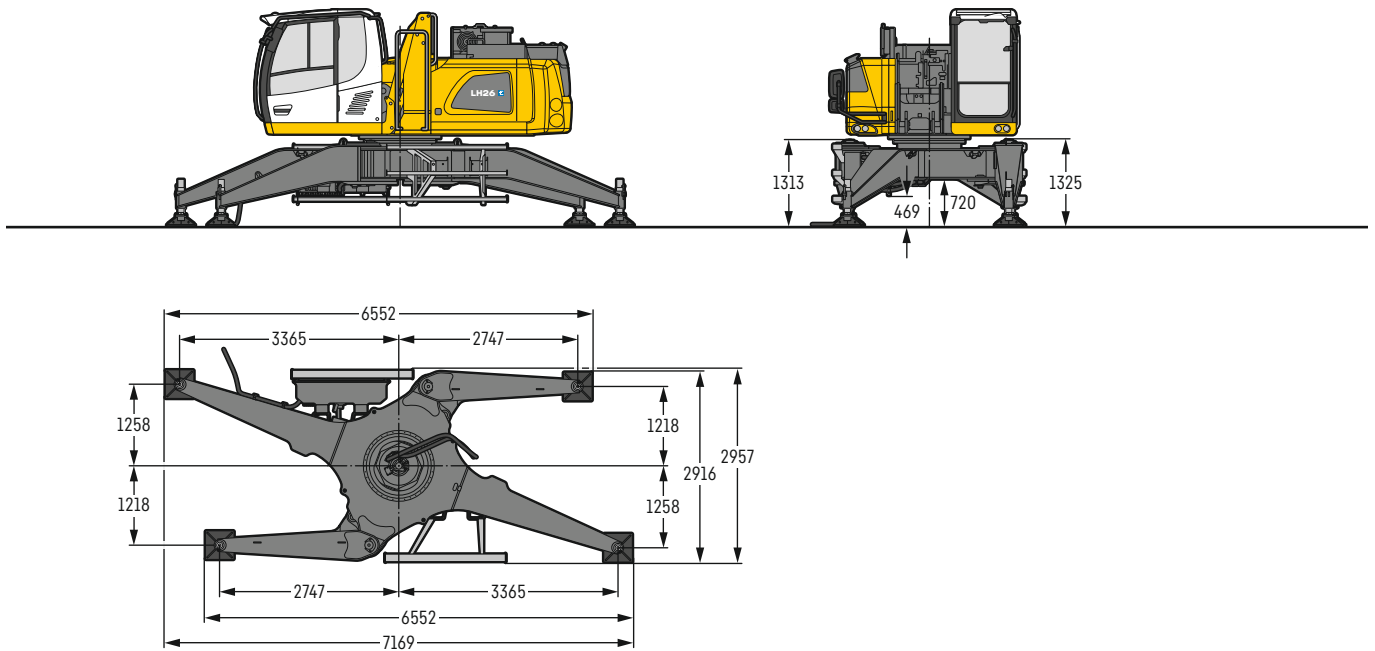

# LH 26 M – Ausrüstung GA12

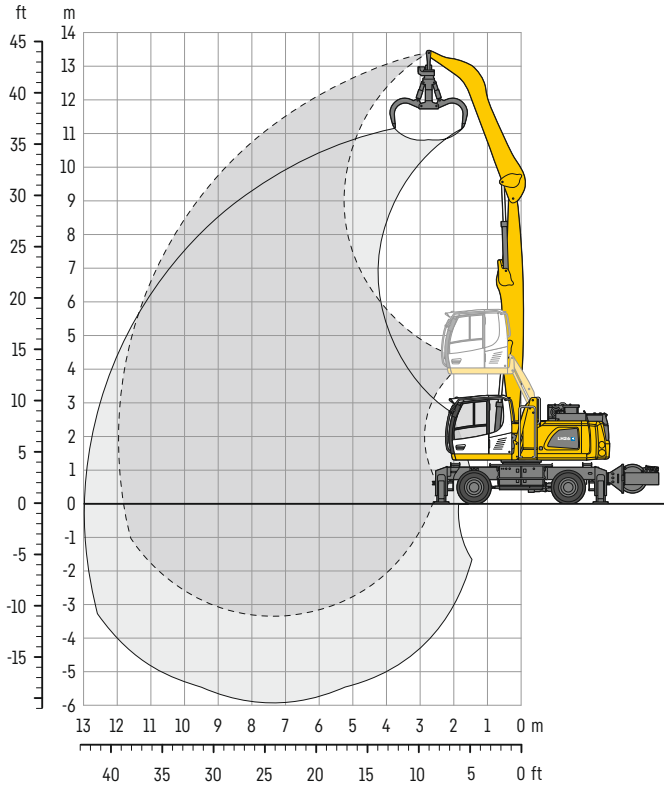

## Abmessungen

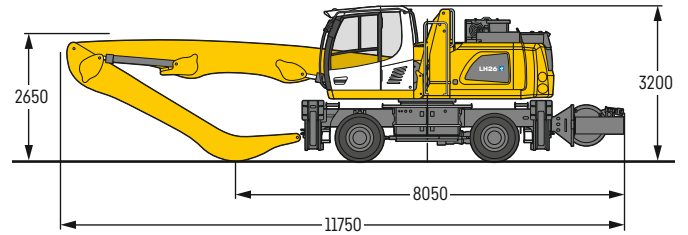

## Einsatzgewicht

Das Einsatzgewicht beinhaltet die Grundmaschine mit 4-Pkt.-Abstützung, Fahrerkabine hydr. höhenverstellbar, 8-fach Vollreifen mit Zwischenringen, Ausleger gerade 7,10m, Stiel abgewinkelt 5,00m und Mehrschalengreifer GM 65 / 0,60m³ halbgeschlossene Schalen.

Gewicht 27.100 kg

m	Unterwagen	3,0m		4,5m		6,0m		7,5m		9,0m		10,5m		12,0m		m		
		↙	↘	↙	↘	↙	↘	↙	↘	↙	↘	↙	↘	↙	↘	↙	↘	
13,5	nicht abgestützt																	
	4-Pkt. abgestützt																	
12,0	nicht abgestützt			6,5*	6,5*	5,1	5,1*									4,6*	4,6*	6,3
	4-Pkt. abgestützt			6,5*	6,5*	5,1*	5,1*									4,6*	4,6*	
10,5	nicht abgestützt					5,3	6,3*	3,6	4,9							3,0	3,9*	8,3
	4-Pkt. abgestützt					6,3*	6,3*	5,1*	5,1*							3,9*	3,9*	
9,0	nicht abgestützt					5,4	6,8*	3,7	4,9	2,7	3,6					2,3	3,2	9,6
	4-Pkt. abgestützt					6,8*	6,8*	5,9*	5,9*	4,8*	4,8*					3,6*	3,6*	
7,5	nicht abgestützt					5,3	6,9*	3,7	4,9	2,7	3,6	2,0	2,7			1,9	2,7	10,6
	4-Pkt. abgestützt					6,9*	6,9*	5,9*	5,9*	5,2*	5,2*	3,6*	3,6*			3,4*	3,4*	
6,0	nicht abgestützt			7,7*	7,7*	5,1	6,8	3,5	4,8	2,6	3,5	2,0	2,7			1,7	2,4	11,3
	4-Pkt. abgestützt			7,7*	7,7*	7,2*	7,2*	6,1*	6,1*	5,2*	5,2*	4,2	4,5*			3,3*	3,3*	
4,5	nicht abgestützt	8,5*	8,5*	7,3	10,0*	4,7	6,4	3,3	4,6	2,5	3,4	1,9	2,7			1,6	2,2	11,7
	4-Pkt. abgestützt	8,5*	8,5*	10,0*	10,0*	7,7*	7,7*	6,3*	6,3*	5,2	5,3*	4,1	4,5*			3,3*	3,3*	
3,0	nicht abgestützt	4,0*	4,0*	6,4	9,2	4,3	6,0	3,1	4,3	2,4	3,3	1,8	2,6			1,5	2,1	11,9
	4-Pkt. abgestützt	4,0*	4,0*	11,0*	11,0*	8,1*	8,1*	6,5*	6,5*	5,1	5,3*	4,0	4,4*			3,3	3,4*	
1,5	nicht abgestützt	0,9*	0,9*	5,7	8,2*	3,9	5,5	2,9	4,1	2,2	3,1	1,8	2,5			1,4	2,1	12,0
	4-Pkt. abgestützt	0,9*	0,9*	8,2*	8,2*	8,3*	8,3*	6,5	6,5*	4,9	5,2*	4,0	4,3*			3,2*	3,2*	
0	nicht abgestützt	1,5*	1,5*	5,2*	5,2*	3,6	5,2	2,7	3,9	2,1	3,0	1,7	2,5			1,4	2,1	11,8
	4-Pkt. abgestützt	1,5*	1,5*	5,2*	5,2*	7,9*	7,9*	6,2*	6,2*	4,8	4,9*	3,9	3,9*			2,8*	2,8*	
-1,5	nicht abgestützt			5,1	5,3*	3,5	5,1	2,6	3,8	2,1	3,0	1,7	2,4			1,5	2,2	11,2
	4-Pkt. abgestützt			5,3*	5,3*	6,9*	6,9*	5,5*	5,5*	4,4*	4,4*	3,3*	3,3*			2,6*	2,6*	
-3,0	nicht abgestützt					3,4	5,1	2,6	3,7	2,0	2,9					2,0	2,9	9,1
	4-Pkt. abgestützt					5,5*	5,5*	4,4*	4,4*	3,4*	3,4*					3,3*	3,3*	

↙ Höhe ↘ 360° schwenkbar ↘ über Längsrichtung ↘ max. Reichweite \* begrenzt durch hydr. Hubkraft

Die Traglastwerte sind am Stielende ohne Werkzeug in Tonnen (t) angegeben und gelten auf festem, ebenem Untergrund bei geschlossener Pendelachse. Die Werte quer zum Unterwagen sind 360° schwenkbar. Die Werte längs zum Unterwagen (±15°) sind im nicht abgestützten Zustand über die Lenkachse und im abgestützten Zustand über die Starrachse angegeben. Die angegebenen Traglastwerte basieren auf der ISO 10567 und betragen max. 75% der statischen Kipplast oder 87% der hydraulischen Hubkraft. Die Tragfähigkeit der Maschine wird durch die Standsicherheit, das Hubvermögen der hydraulischen Einrichtungen oder die maximal zulässige Traglast des Lasthakens begrenzt.

Gemäß der harmonisierten Europäischen Norm EN 474-5 müssen Hydraulikbagger im Hebezeugbetrieb mit entsprechenden Leitungsbruchsicherungen, einer Überlastwarneinrichtung, einem Tragmittel (z. B. Lasthaken) und einer Traglasttabelle ausgerüstet sein.

# LH 26 M – Ausrüstung GA13

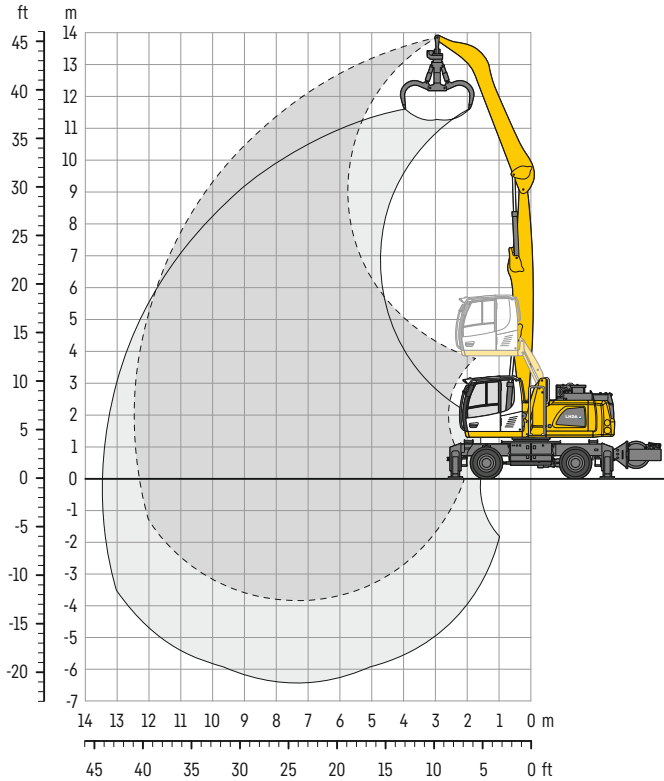

## Abmessungen

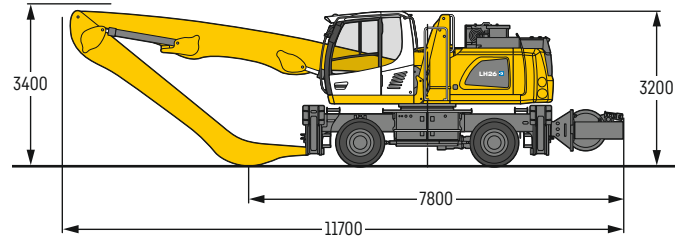

## Einsatzgewicht

Das Einsatzgewicht beinhaltet die Grundmaschine mit 4-Pkt.-Abstützung, Fahrerkabine hydr. höhenverstellbar, 8-fach Vollreifen mit Zwischenringen, Ausleger gerade 7,10 m, Stiel abgewinkelt 5,50 m und Mehrschalengreifer GM 65 / 0,60 m<sup>3</sup> halbgeschlossene Schalen.

Gewicht 27.200 kg

m	3,0m		4,5m		6,0m		7,5m		9,0m		10,5m		12,0m		m		
	↙	↗	↙	↗	↙	↗	↙	↗	↙	↗	↙	↗	↙	↗	↙	↗	
<b>13,5</b>	nicht abgestützt														5,4*	5,4*	<b>4,3</b>
	4-Pkt. abgestützt														5,4*	5,4*	
<b>12,0</b>	nicht abgestützt														5,3	5,3*	<b>7,2</b>
	4-Pkt. abgestützt														5,3*	5,3*	
<b>10,5</b>	nicht abgestützt														5,5	6,0*	<b>9,0</b>
	4-Pkt. abgestützt														6,0*	6,0*	
<b>9,0</b>	nicht abgestützt														5,5	6,3*	<b>10,2</b>
	4-Pkt. abgestützt														6,3*	6,3*	
<b>7,5</b>	nicht abgestützt														5,4	6,6*	<b>11,1</b>
	4-Pkt. abgestützt														6,6*	6,6*	
<b>6,0</b>	nicht abgestützt														5,2	6,9*	<b>11,8</b>
	4-Pkt. abgestützt														6,9*	6,9*	
<b>4,5</b>	nicht abgestützt														7,6	8,1*	<b>12,2</b>
	4-Pkt. abgestützt														8,1*	8,1*	
<b>3,0</b>	12,3	16,5*	6,7	9,5	4,4	6,1	3,2	4,4	2,4	3,3	1,8	2,6	1,5	2,1	1,4	2,0	<b>12,4</b>
	4-Pkt. abgestützt														16,5*	16,5*	
<b>1,5</b>	nicht abgestützt														1,6*	1,6*	<b>12,5</b>
	4-Pkt. abgestützt														11,3*	11,3*	
<b>0</b>	nicht abgestützt														1,7*	1,7*	<b>12,3</b>
	4-Pkt. abgestützt														5,3	5,8*	
<b>-1,5</b>	nicht abgestützt														2,5*	2,5*	<b>11,8</b>
	4-Pkt. abgestützt														5,0	5,4*	
<b>-3,0</b>	nicht abgestützt														5,0	5,9*	<b>10,2</b>
	4-Pkt. abgestützt														5,9*	5,9*	

Höhe 360° schwenkbar über Längsrichtung max. Reichweite \* begrenzt durch hydr. Hubkraft

Die Traglastwerte sind am Stielende ohne Werkzeug in Tonnen (t) angegeben und gelten auf festem, ebenem Untergrund bei geschlossener Pendelachse. Die Werte quer zum Unterwagen sind 360° schwenkbar. Die Werte längs zum Unterwagen (±15°) sind im nicht abgestützten Zustand über die Lenkachse und im abgestützten Zustand über die Starrachse angegeben. Die angegebenen Traglastwerte basieren auf der ISO 10567 und betragen max. 75% der statischen Kipplast oder 87% der hydraulischen Hubkraft. Die Tragfähigkeit der Maschine wird durch die Standsicherheit, das Hubvermögen der hydraulischen Einrichtungen oder die maximal zulässige Traglast des Lasthakens begrenzt.

Gemäß der harmonisierten Europäischen Norm EN 474-5 müssen Hydraulikbagger im Hebezeugbetrieb mit entsprechenden Leitungsbruchsicherungen, einer Überlastwarneinrichtung, einem Tragmittel (z. B. Lasthaken) und einer Traglasttabelle ausgerüstet sein.

# LH 26 M – Ausrüstung GK11

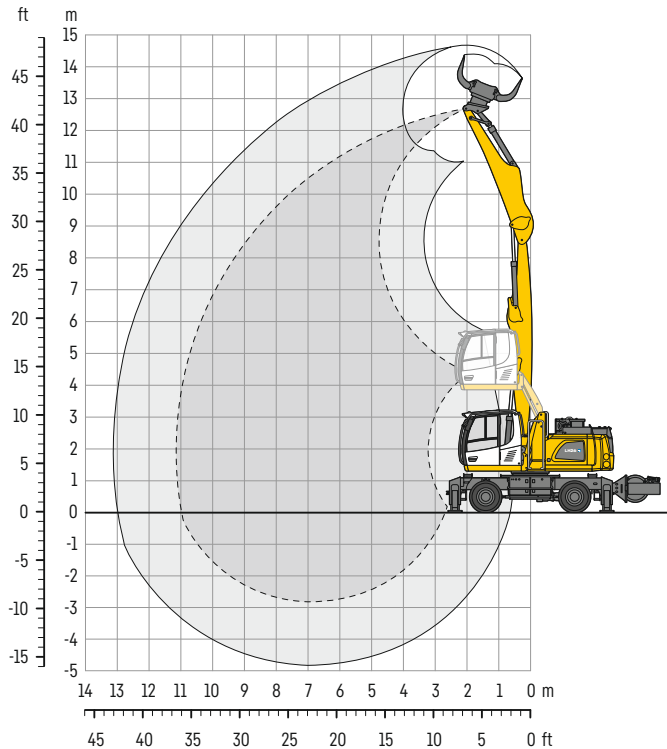

## Abmessungen

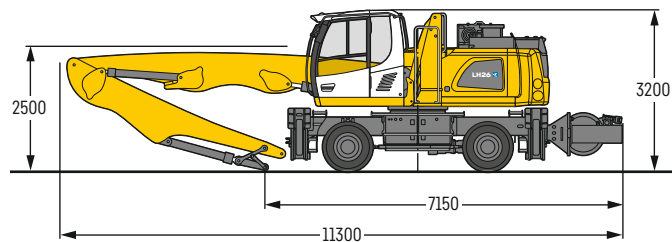

## Einsatzgewicht

Das Einsatzgewicht beinhaltet die Grundmaschine mit 4-Pkt.-Abstützung, Fahrerkabine hydr. höhenverstellbar, 8-fach Vollreifen mit Zwischenringen, Ausleger gerade 6,60 m, Stiel mit Kippkinematik 4,50 m und Sortiergreifer SG 25B / 0,55 m<sup>3</sup> gelochte Schalen.

Gewicht 27.000 kg

m	Unterwagen	3,0m		4,5m		6,0m		7,5m		9,0m		10,5m		12,0m		m
12,0	nicht abgestützt			6,4*	6,4*									6,3*	6,3*	4,5
	4-Pkt. abgestützt			6,4*	6,4*									6,3*	6,3*	
10,5	nicht abgestützt			7,6*	7,6*	4,9	6,4*							3,6	4,6*	7,1
	4-Pkt. abgestützt			7,6*	7,6*	6,4*	6,4*							4,6*	4,6*	
9,0	nicht abgestützt					5,0	6,7	3,4	4,6					2,5	3,5	8,6
	4-Pkt. abgestützt					6,9*	6,9*	6,0*	6,0*					4,0*	4,0*	
7,5	nicht abgestützt					5,0	6,7	3,4	4,6	2,4	3,3			2,0	2,9	
	4-Pkt. abgestützt					6,9*	6,9*	5,9*	5,9*	5,1	5,2*			3,7*	3,7*	9,7
6,0	nicht abgestützt			7,7	7,9*	4,8	6,5	3,3	4,5	2,4	3,3			1,7	2,5	
	4-Pkt. abgestützt			7,9*	7,9*	7,2*	7,2*	6,0*	6,0*	5,1	5,2*			3,5*	3,5*	10,4
4,5	nicht abgestützt	7,1*	7,1*	7,1	9,9	4,5	6,2	3,1	4,3	2,3	3,2	1,7	2,4	1,6	2,3	10,9
	4-Pkt. abgestützt	7,1*	7,1*	9,9*	9,9*	7,7*	7,7*	6,2*	6,2*	5,0	5,2*	3,9	4,2*	3,5*	3,5*	
3,0	nicht abgestützt			6,3	9,0	4,1	5,8	2,9	4,1	2,2	3,1	1,6	2,4	1,5	2,2	11,1
	4-Pkt. abgestützt			11,0*	11,0*	8,1*	8,1*	6,4*	6,4*	4,9	5,2*	3,8	4,1*	3,5	3,5*	
1,5	nicht abgestützt			5,6	8,3	3,8	5,4	2,7	3,9	2,1	3,0	1,6	2,3	1,4	2,1	11,1
	4-Pkt. abgestützt			9,2*	9,2*	8,2*	8,2*	6,3	6,3*	4,8	5,0*	3,8	3,8*	3,1*	3,1*	
0	nicht abgestützt	1,0*	1,0*	5,2	5,6*	3,5	5,2	2,6	3,8	2,0	2,9	1,6	2,3	1,5	2,2	11,0
	4-Pkt. abgestützt	1,0*	1,0*	5,6*	5,6*	7,7*	7,7*	5,9*	5,9*	4,6*	4,6*	3,3*	3,3*	2,7*	2,7*	
-1,5	nicht abgestützt			5,1	6,0*	3,4	5,0	2,5	3,7	1,9	2,8			1,7	2,5	10,0
	4-Pkt. abgestützt			6,0*	6,0*	6,6*	6,6*	5,1*	5,1*	3,8*	3,8*			2,9*	2,9*	

Höhe 360° schwenkbar über Längsrichtung max. Reichweite \* begrenzt durch hydr. Hubkraft

Die Traglastwerte sind am Stielende ohne Werkzeug in Tonnen (t) angegeben und gelten auf festem, ebenem Untergrund bei geschlossener Pendelachse. Die Werte quer zum Unterwagen sind 360° schwenkbar. Die Werte längs zum Unterwagen (±15°) sind im nicht abgestützten Zustand über die Lenkachse und im abgestützten Zustand über die Starrachse angegeben. Die angegebenen Traglastwerte basieren auf der ISO 10567 und betragen max. 75% der statischen Kipplast oder 87% der hydraulischen Hubkraft. Die Tragfähigkeit der Maschine wird durch die Standsicherheit, das Hubvermögen der hydraulischen Einrichtungen oder die maximal zulässige Traglast des Lasthakens begrenzt.

Gemäß der harmonisierten Europäischen Norm EN 474-5 müssen Hydraulikbagger im Hebezeugbetrieb mit entsprechenden Leitungsbruchsicherungen, einer Überlastwarneinrichtung, einem Tragmittel (z. B. Lasthaken) und einer Traglasttabelle ausgerüstet sein.



# LH 26 M – Ausrüstung VK9

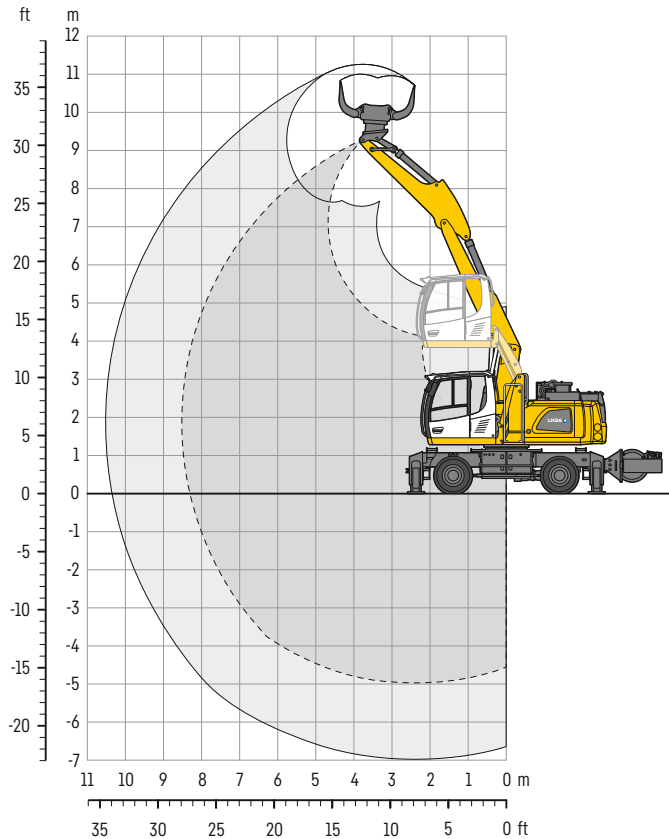

## Abmessungen

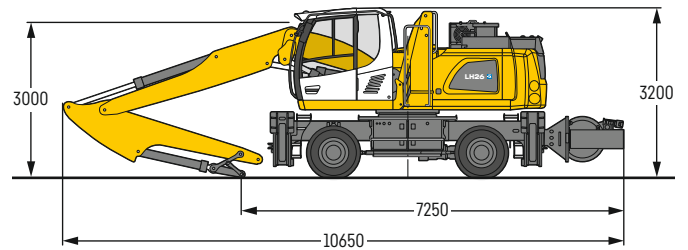

## Einsatzgewicht

Das Einsatzgewicht beinhaltet die Grundmaschine mit 4-Pkt.-Abstützung, Fahrerkabine hydr. höhenverstellbar, 8-fach Vollreifen mit Zwischenringen, Verstellausleger 5,40 m (HD), Stiel mit Kippkinematik 3,05 m und Sortiergreifer SG 25B / 0,55 m<sup>2</sup> gelochte Schalen.

Gewicht 27.000 kg

m	Unterwagen	3,0m		4,5m		6,0m		7,5m		9,0m		10,5m		12,0m		m				
9,0	nicht abgestützt																	3,6*	3,6*	4,4
	4-Pkt. abgestützt																	3,6*	3,6*	
7,5	nicht abgestützt					3,7*	3,7*											2,9*	2,9*	6,3
	4-Pkt. abgestützt					3,7*	3,7*											2,9*	2,9*	
6,0	nicht abgestützt			5,0*	5,0*	4,9*	4,9*											2,7*	2,7*	7,4
	4-Pkt. abgestützt			5,0*	5,0*	4,9*	4,9*											2,7*	2,7*	
4,5	nicht abgestützt			6,3*	6,3*	5,0	5,9*	3,5	4,5*									2,6*	2,6*	8,1
	4-Pkt. abgestützt			6,3*	6,3*	5,9*	5,9*	4,5*	4,5*									2,6*	2,6*	
3,0	nicht abgestützt	12,9	13,7*	7,3	8,8*	4,9	6,4	3,5	4,6									2,7*	2,7*	8,5
	4-Pkt. abgestützt	13,7*	13,7*	8,8*	8,8*	6,7*	6,7*	5,6*	5,6*									2,7*	2,7*	
1,5	nicht abgestützt	12,6	13,1*	7,1	9,4	4,9	6,3	3,4	4,6									2,7	2,8*	8,5
	4-Pkt. abgestützt	13,1*	13,1*	10,1*	10,1*	7,3*	7,3*	5,8*	5,8*									2,8*	2,8*	
0	nicht abgestützt	12,7	14,7*	7,2	9,4	4,8	6,4	3,3	4,4									2,7	3,2*	8,3
	4-Pkt. abgestützt	14,7*	14,7*	10,4*	10,4*	7,5*	7,5*	5,9*	5,9*									3,2*	3,2*	
-1,5	nicht abgestützt	12,6	16,7*	7,0	9,6	4,5	6,2	3,1	4,3									2,9	3,8*	7,8
	4-Pkt. abgestützt	16,7*	16,7*	10,5*	10,5*	7,6*	7,6*	5,3*	5,3*									3,8*	3,8*	
-3,0	nicht abgestützt	12,4	17,3*	6,7	9,4	4,3	6,0											3,5	4,4*	6,9
	4-Pkt. abgestützt	17,3*	17,3*	10,8*	10,8*	7,0*	7,0*											4,4*	4,4*	
-4,5	nicht abgestützt	12,1	13,8*	6,4	6,9*													5,8*	5,8*	4,8
	4-Pkt. abgestützt	13,8*	13,8*	6,9*	6,9*													5,8*	5,8*	

Höhe 360° schwenkbar über Längsrichtung max. Reichweite \* begrenzt durch hydr. Hubkraft

Die Traglastwerte sind am Stielende ohne Werkzeug in Tonnen (t) angegeben und gelten auf festem, ebenem Untergrund bei geschlossener Pendelachse. Die Werte quer zum Unterwagen sind 360° schwenkbar. Die Werte längs zum Unterwagen (+15°) sind im nicht abgestützten Zustand über die Lenkachse und im abgestützten Zustand über die Starrachse angegeben. Die Werte gelten bei optimaler Stellung des Verstellauslegers. Die angegebenen Traglastwerte basieren auf der ISO 10567 und betragen max. 75% der statischen Kipplast oder 87% der hydraulischen Hubkraft. Die Tragfähigkeit der Maschine wird durch die Standsicherheit, das Hubvermögen der hydraulischen Einrichtungen oder die maximal zulässige Traglast des Lasthakens begrenzt. Gemäß der harmonisierten Europäischen Norm EN 474-5 müssen Hydraulikbagger im Hebezeugbetrieb mit entsprechenden Leitungsbruchsicherungen, einer Überlastwarneinrichtung, einem Tragmittel (z. B. Lasthaken) und einer Traglasttabelle ausgerüstet sein.

# LH 26 C – Ausrüstung GA10

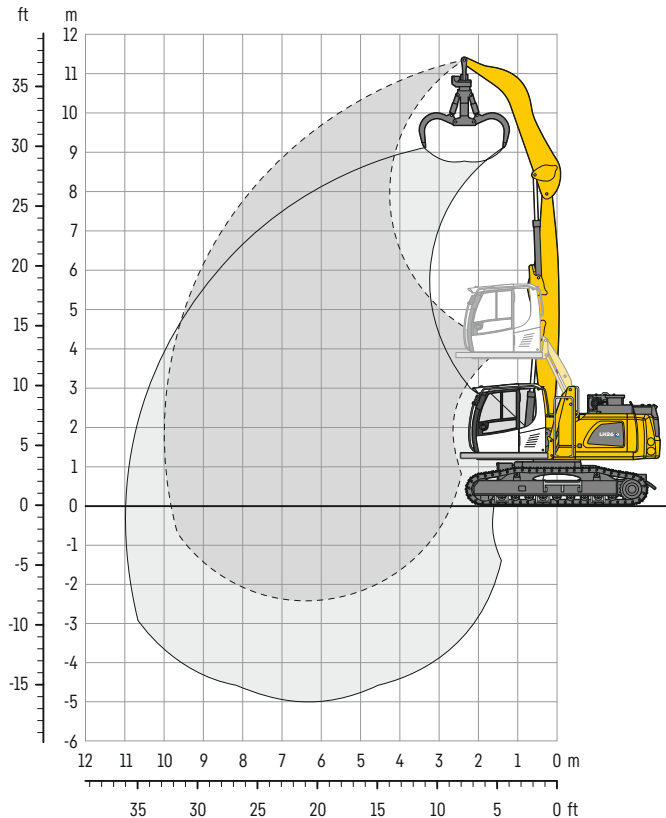

## Abmessungen

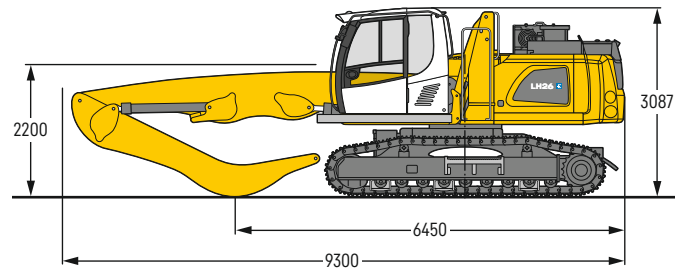

## Einsatzgewicht und Bodenbelastung

Das Einsatzgewicht beinhaltet die Grundmaschine mit Fahrerkabine hydr. höhenverstellbar, Ausleger gerade 6,10m, Stiel abgewinkelt 4,00m und Mehrschalengreifer GM 65 / 0,60 m<sup>2</sup> halbgeschlossene Schalen.

Gewicht	28.400 kg
Bodenplattenbreite	600 mm
Bodenbelastung	auf Anfrage

m	Unterwagen	3,0m		4,5m		6,0m		7,5m		9,0m		10,5m		12,0m		m		
12,0	LC																	
10,5	LC			6,5*	6,5*											6,1*	6,1*	4,7
9,0	LC			8,2*	8,2*	6,7*	6,7*									5,0*	5,0*	6,8
7,5	LC			8,9*	8,9*	7,2	7,6*	5,1	6,3*							4,4	4,5*	8,2
6,0	LC			9,5*	9,5*	7,1	7,8*	5,0	6,6*	3,8	4,6*					3,7	4,3*	9,1
4,5	LC	11,3*	11,3*	10,4*	10,4*	6,8	8,2*	4,9	6,7*	3,7	5,6*					3,4	4,3*	9,6
3,0	LC	14,9*	14,9*	9,9	11,5*	6,5	8,6*	4,8	6,8*	3,7	5,6*					3,2	4,4*	9,9
1,5	LC	2,1*	2,1*	9,2	11,9*	6,2	8,7*	4,6	6,8*	3,6	5,3*					3,1	4,3*	10,0
0	LC	2,8*	2,8*	8,9	9,9*	6,0	8,2*	4,5	6,3*	3,5	4,8*					3,2	3,8*	9,8
-1,5	LC			8,8	8,9*	5,9	7,0*	4,4	5,3*							3,6	3,8*	8,9
-3,0	LC																	

Höhe 360° schwenkbar über Längsrichtung max. Reichweite \* begrenzt durch hydr. Hubkraft

Die Traglastwerte sind am Stielende ohne Werkzeug in Tonnen (t) angegeben und gelten auf festem, ebenem Untergrund 360° schwenkbar. Die Werte gelten für 600 mm breite 3-Step-Bodenplatten. Die angegebenen Traglastwerte basieren auf der ISO 10567 und betragen max. 75% der statischen Kipplast oder 87% der hydraulischen Hubkraft. Die Tragfähigkeit der Maschine wird durch die Standsicherheit, das Hubvermögen der hydraulischen Einrichtungen oder die maximal zulässige Traglast des Lasthakens begrenzt.

Gemäß der harmonisierten Europäischen Norm EN 474-5 müssen Hydraulikbagger im Hebezeugbetrieb mit entsprechenden Leitungsbruchsicherungen, einer Überlastwarneinrichtung, einem Tragmittel (z. B. Lasthaken) und einer Traglasttabelle ausgerüstet sein.

# LH 26 C – Ausrüstung GA12

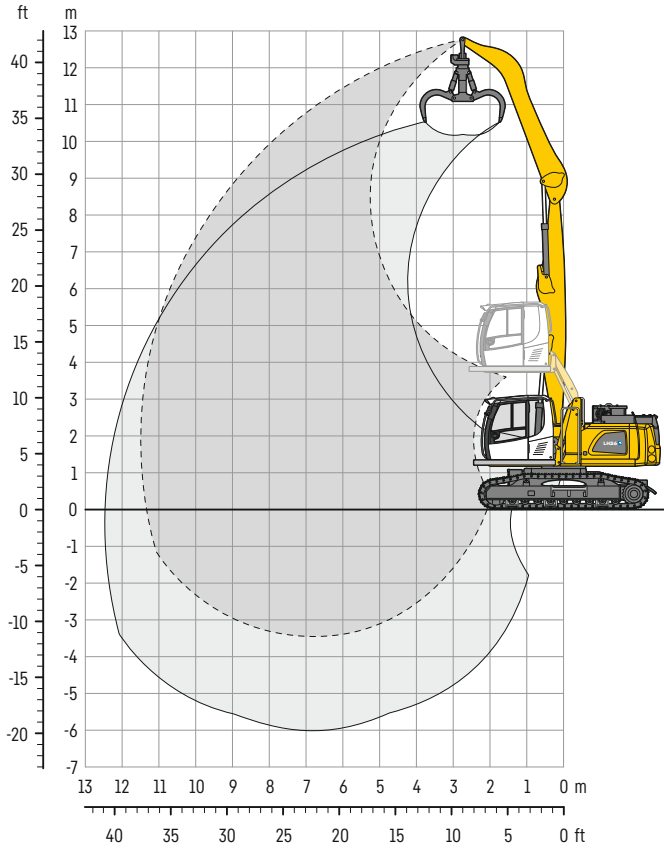

## Abmessungen

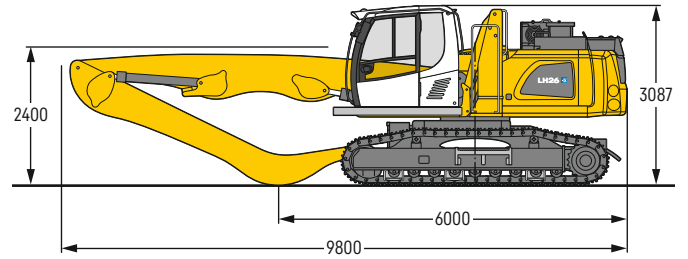

## Einsatzgewicht und Bodenbelastung

Das Einsatzgewicht beinhaltet die Grundmaschine mit Fahrerkabine hydr. höhenverstellbar, Ausleger gerade 6,60 m, Stiel abgewinkelt 5,00 m und Mehrschalengreifer GM 65 / 0,60 m<sup>3</sup> halbgeschlossene Schalen.

Gewicht	28.500 kg
Bodenplattenbreite	600 mm
Bodenbelastung	auf Anfrage

m	Unterwagen	3,0m		4,5m		6,0m		7,5m		9,0m		10,5m		12,0m		m		
12,0	LC			5,9*	5,9*											5,2*	5,2*	5,0
10,5	LC					5,9*	5,9*									4,1*	4,1*	7,4
9,0	LC					6,6*	6,6*	5,2	5,7*							3,7*	3,7*	8,9
7,5	LC					6,9*	6,9*	5,2	6,0*	3,9	5,2*					3,3	3,4*	9,9
6,0	LC					7,1*	7,1*	5,1	6,1*	3,8	5,3*	3,0	3,8*			2,9	3,3*	10,7
4,5	LC			8,9*	8,9*	6,9	7,6*	5,0	6,3*	3,8	5,4*	2,9	4,5			2,7	3,3*	11,2
3,0	LC	16,5*	16,5*	10,0	10,8*	6,6	8,1*	4,7	6,6*	3,6	5,4*	2,9	4,4			2,5	3,4*	11,4
1,5	LC	2,4*	2,4*	9,2	11,5*	6,2	8,4*	4,5	6,6*	3,5	5,4*	2,8	4,3*			2,5	3,5*	11,5
0	LC	2,2*	2,2*	8,2*	8,2*	5,9	8,3*	4,4	6,4*	3,4	5,1*	2,8	4,0*			2,5	3,2*	11,3
-1,5	LC	3,1*	3,1*	7,0*	7,0*	5,7	7,4*	4,2	5,8*	3,3	4,5*	2,7	3,2*			2,6	2,9*	10,8
-3,0	LC					5,6	6,0*	4,2	4,7*							3,4	3,5*	9,0

Höhe 360° schwenkbar über Längsrichtung max. Reichweite \* begrenzt durch hydr. Hubkraft

Die Traglastwerte sind am Stielende ohne Werkzeug in Tonnen (t) angegeben und gelten auf festem, ebenem Untergrund 360° schwenkbar. Die Werte gelten für 600 mm breite 3-Step-Bodenplatten. Die angegebenen Traglastwerte basieren auf der ISO 10567 und betragen max. 75% der statischen Kipplast oder 87% der hydraulischen Hubkraft. Die Tragfähigkeit der Maschine wird durch die Standsicherheit, das Hubvermögen der hydraulischen Einrichtungen oder die maximal zulässige Traglast des Lasthakens begrenzt.

Gemäß der harmonisierten Europäischen Norm EN 474-5 müssen Hydraulikbagger im Hebezeugbetrieb mit entsprechenden Leitungsbruchsicherungen, einer Überlastwarneinrichtung, einem Tragmittel (z. B. Lasthaken) und einer Traglasttabelle ausgerüstet sein.

# LH 26 C – Ausrüstung GK11

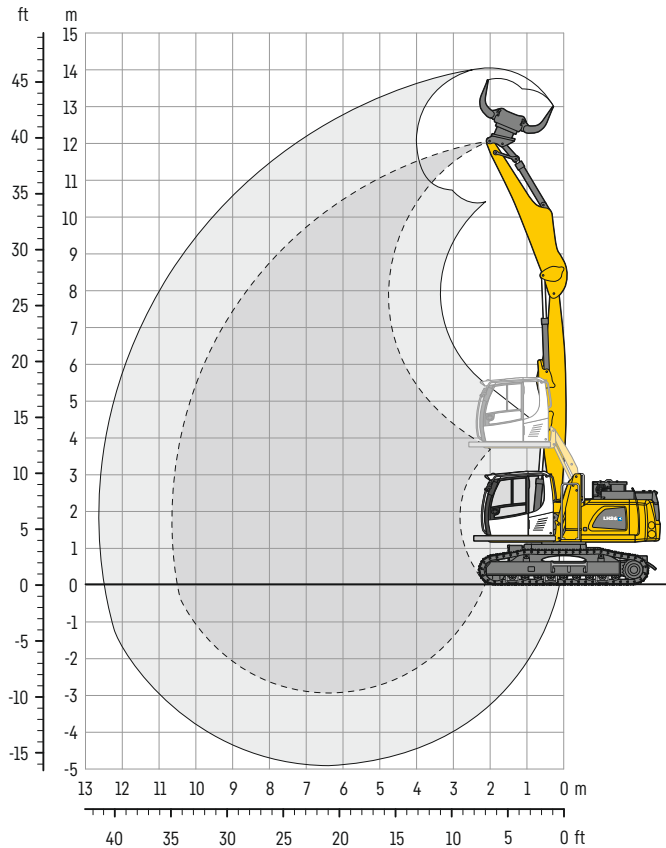

## Abmessungen

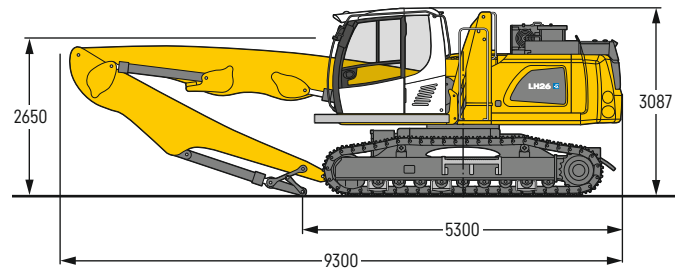

## Einsatzgewicht und Bodenbelastung

Das Einsatzgewicht beinhaltet die Grundmaschine mit Fahrerkabine hydr. höhenverstellbar, Ausleger gerade 6,10 m, Stiel mit Kippkinematik 4,50 m und Sortiergreifer SG 25B/0,55 m<sup>3</sup> gelochte Schalen.

Gewicht	28.600 kg
Bodenplattenbreite	600 mm
Bodenbelastung	auf Anfrage

m	Unterwagen	3,0m		4,5m		6,0m		7,5m		9,0m		10,5m		12,0m		360° schwenkbar über Längsrichtung		m		
		LC	LC	LC	LC	LC	LC	LC	LC	LC	LC	LC	LC	LC	LC	LC	LC			
12,0	LC																	9,2*	9,2*	2,4
10,5	LC			7,3*	7,3*													5,1*	5,1*	6,0
9,0	LC					6,9*	6,9*	4,8	5,0*									4,2*	4,2*	7,8
7,5	LC					6,9*	6,9*	4,9	6,0*									3,5	3,8*	9,0
6,0	LC					7,6*	7,6*	6,9	7,1*	4,8	6,1*	3,5	5,2*					3,0	3,6*	9,8
4,5	LC					8,8*	8,8*	6,6	7,5*	4,7	6,2*	3,5	5,2*					2,7	3,5*	10,3
3,0	LC			16,4*	16,4*	9,8	10,7*	6,3	8,0*	4,5	6,4*	3,4	5,2*	2,6	4,0*			2,6	3,5*	10,6
1,5	LC			1,6*	1,6*	9,0	11,4*	5,9	8,2*	4,3	6,4*	3,3	5,0*	2,6	3,7*			2,5	3,4*	10,6
0	LC			1,8*	1,8*	8,5	9,7*	5,7	7,9*	4,1	6,1*	3,2	4,6*					2,6	2,9*	10,5
-1,5	LC					8,3	8,4*	5,5	7,0*	4,0	5,3*	3,2	3,8*					2,9	3,0*	9,7

Höhe 360° schwenkbar über Längsrichtung max. Reichweite \* begrenzt durch hydr. Hubkraft

Die Traglastwerte sind am Stielende ohne Werkzeug in Tonnen (t) angegeben und gelten auf festem, ebenem Untergrund 360° schwenkbar. Die Werte gelten für 600 mm breite 3-Step-Bodenplatten. Die angegebenen Traglastwerte basieren auf der ISO 10567 und betragen max. 75% der statischen Kippplast oder 87% der hydraulischen Hubkraft. Die Tragfähigkeit der Maschine wird durch die Standsicherheit, das Hubvermögen der hydraulischen Einrichtungen oder die maximal zulässige Traglast des Lasthakens begrenzt.

Gemäß der harmonisierten Europäischen Norm EN 474-5 müssen Hydraulikbagger im Hebezeugbetrieb mit entsprechenden Leitungsbruchsicherungen, einer Überlastwarneinrichtung, einem Tragmittel (z. B. Lasthaken) und einer Traglasttabelle ausgerüstet sein.

# LH 26 P – Ausrüstung GK11

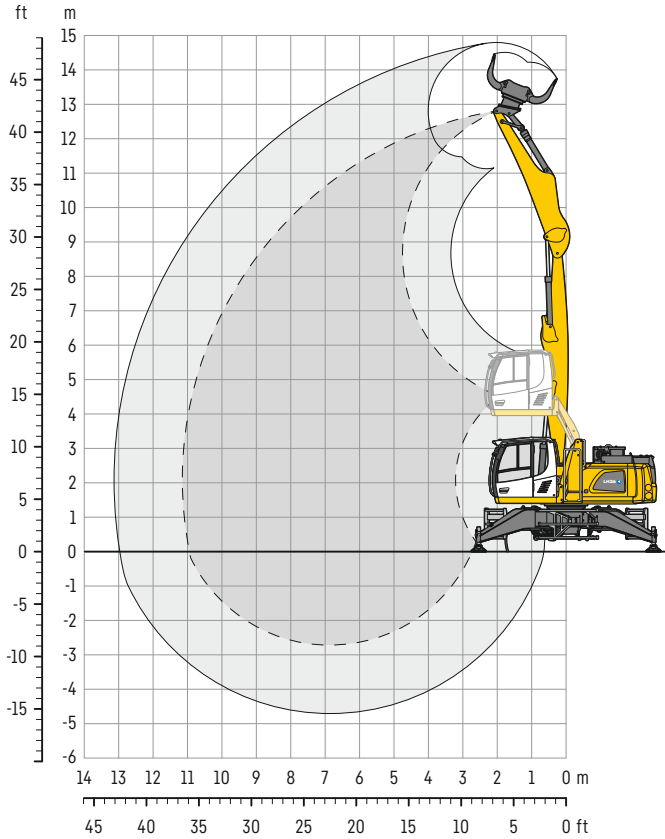

## Abmessungen

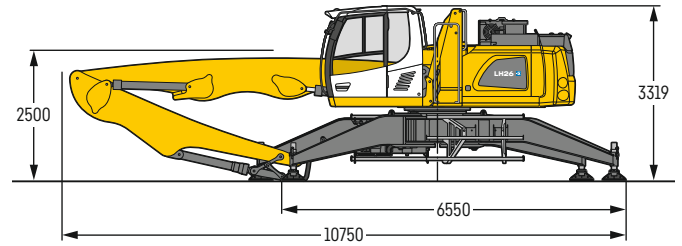

## Einsatzgewicht

Das Einsatzgewicht beinhaltet die Grundmaschine mit Fahrerkabine hydr. höhenverstellbar, Ausleger gerade 6,60 m, Stiel mit Kippkinematik 4,50 m und Sortiergreifer SG 25B / 0,55 m<sup>3</sup> gelochte Schalen.

Gewicht 23.500 kg

m	Unterwagen	3,0m		4,5m		6,0m		7,5m		9,0m		10,5m		12,0m		m		
12,0	Pedestal			6,6*	6,6*											6,0*	6,0*	4,8
10,5	Pedestal			7,6*	7,6*	6,5*	6,5*									4,5*	4,5*	7,2
9,0	Pedestal					6,9*	6,9*	5,9*	5,9*							3,9*	3,9*	8,7
7,5	Pedestal					6,9*	6,9*	5,9*	5,9*	5,1*	5,1*					3,7*	3,7*	9,7
6,0	Pedestal			7,9*	7,9*	7,2*	7,2*	6,0*	6,0*	5,1*	5,1*					3,5*	3,5*	10,4
4,5	Pedestal	7,5*	7,5*	10,0*	10,0*	7,6*	7,6*	6,2*	6,2*	5,1*	5,1*	4,2*	4,2*			3,5*	3,5*	10,9
3,0	Pedestal			11,0*	11,0*	8,0*	8,0*	6,3*	6,3*	5,1*	5,1*	4,0*	4,0*			3,5*	3,5*	11,1
1,5	Pedestal			8,5*	8,5*	8,1*	8,1*	6,2*	6,2*	4,9*	4,9*	3,8*	3,8*			3,1*	3,1*	11,1
0	Pedestal	1,1*	1,1*	5,6*	5,6*	7,5*	7,5*	5,8*	5,8*	4,5*	4,5*	3,2*	3,2*			2,6*	2,6*	10,9
-1,5	Pedestal			6,1*	6,1*	6,4*	6,4*	5,0*	5,0*	3,7*	3,7*					2,8*	2,8*	9,9

Höhe 360° schwenkbar über Längsrichtung max. Reichweite \* begrenzt durch hydr. Hubkraft

Die Traglastwerte sind am Stielende ohne Werkzeug in Tonnen (t) angegeben und gelten auf festem, ebenem Untergrund 360° schwenkbar. Die angegebenen Traglastwerte basieren auf der ISO 10567 und betragen max. 75% der statischen Kipplast oder 87% der hydraulischen Hubkraft. Die Tragfähigkeit der Maschine wird durch die Standsicherheit, das Hubvermögen der hydraulischen Einrichtungen oder die maximal zulässige Traglast des Lasthakens begrenzt.

Gemäß der harmonisierten Europäischen Norm EN 474-5 müssen Hydraulikbagger im Hebezeugbetrieb mit entsprechenden Leitungsbruchsicherungen, einer Überlastwarneinrichtung, einem Tragmittel (z. B. Lasthaken) und einer Traglasttabelle ausgerüstet sein.

# LH 26 P – Ausrüstung GA13

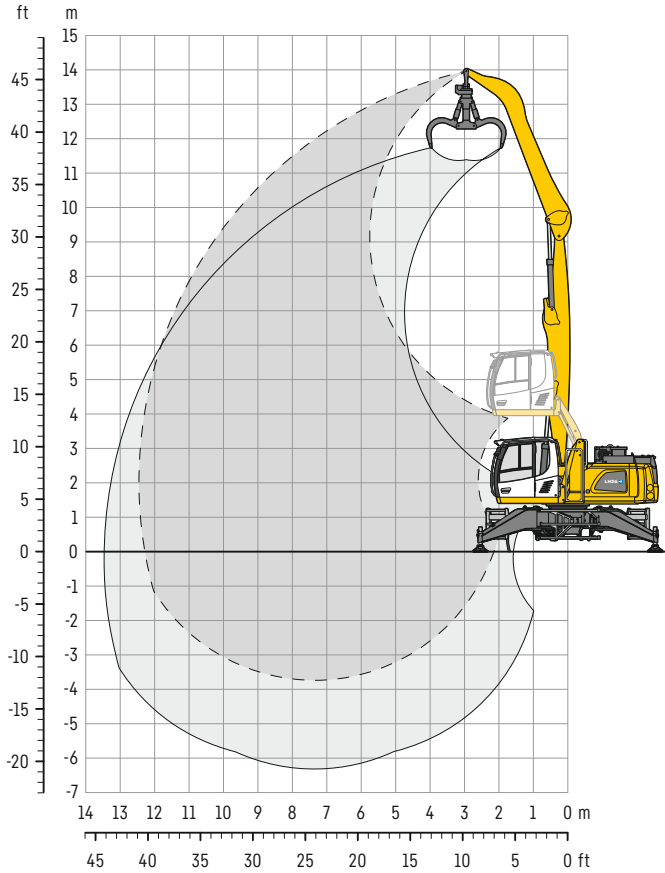

## Abmessungen

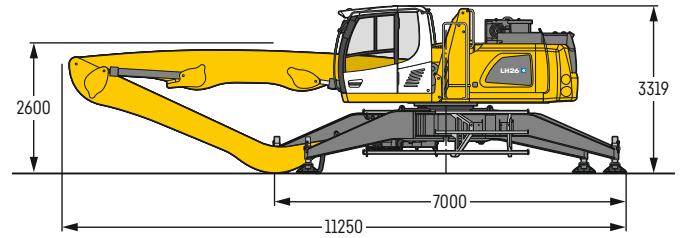

## Einsatzgewicht

Das Einsatzgewicht beinhaltet die Grundmaschine mit Fahrkabine hydr. höhenverstellbar, Ausleger gerade 7,10 m, Stiel abgewinkelt 5,50 m und Mehrschalengreifer GM 65 / 0,60 m<sup>3</sup> halbgeschlossene Schalen.

Gewicht 23.600 kg

m	Unterwagen	3,0 m		4,5 m		6,0 m		7,5 m		9,0 m		10,5 m		12,0 m		Greifer		m		
13,5	Pedestal			5,4*	5,4*												5,2*	5,2*	4,6	
12,0	Pedestal					5,4*	5,4*											3,9*	3,9*	7,4
10,5	Pedestal					6,0*	6,0*	5,3*	5,3*	3,6*	3,6*							3,4*	3,4*	9,1
9,0	Pedestal					6,3*	6,3*	5,7*	5,7*	5,0*	5,0*							3,2*	3,2*	10,3
7,5	Pedestal					6,6*	6,6*	5,7*	5,7*	5,1*	5,1*	4,3*	4,3*					3,0*	3,0*	11,2
6,0	Pedestal					7,0*	7,0*	5,9*	5,9*	5,1*	5,1*	4,5*	4,5*					3,0*	3,0*	11,8
4,5	Pedestal			8,4*	8,4*	7,5*	7,5*	6,2*	6,2*	5,2*	5,2*	4,5*	4,5*	3,6*	3,6*			3,0*	3,0*	12,2
3,0	Pedestal	16,6*	16,6*	10,7*	10,7*	8,0*	8,0*	6,4*	6,4*	5,3*	5,3*	4,4*	4,4*	3,6*	3,6*			3,0*	3,0*	12,4
1,5	Pedestal	1,5*	1,5*	11,3*	11,3*	8,2*	8,2*	6,4*	6,4*	5,2*	5,2*	4,3*	4,3*	3,4*	3,4*			3,0*	3,0*	12,4
0	Pedestal	1,8*	1,8*	5,7*	5,7*	8,0*	8,0*	6,2*	6,2*	5,0*	5,0*	4,0*	4,0*	3,0*	3,0*			2,7*	2,7*	12,3
-1,5	Pedestal	2,6*	2,6*	5,4*	5,4*	7,2*	7,2*	5,7*	5,7*	4,5*	4,5*	3,5*	3,5*					2,5*	2,5*	11,8
-3,0	Pedestal					5,8*	5,8*	4,7*	4,7*	3,7*	3,7*							2,9*	2,9*	10,0

Höhe 360° schwenkbar über Längsrichtung max. Reichweite \* begrenzt durch hydr. Hubkraft

Die Traglastwerte sind am Stielende ohne Werkzeug in Tonnen (t) angegeben und gelten auf festem, ebenem Untergrund 360° schwenkbar. Die angegebenen Traglastwerte basieren auf der ISO 10567 und betragen max. 75% der statischen Kipplast oder 87% der hydraulischen Hubkraft. Die Tragfähigkeit der Maschine wird durch die Standsicherheit, das Hubvermögen der hydraulischen Einrichtungen oder die maximal zulässige Traglast des Lasthakens begrenzt.

Gemäß der harmonisierten Europäischen Norm EN 474-5 müssen Hydraulikbagger im Hebezeugbetrieb mit entsprechenden Leitungsbruchsicherungen, einer Überlastwarneinrichtung, einem Tragmittel (z. B. Lasthaken) und einer Traglasttabelle ausgerüstet sein.

# Stand sicherheiten Sortiergreifer

## LH 26 M – Maximal zulässiges Materialgewicht in t/m<sup>3</sup>

Greifer	Schalenform	Inhalt m <sup>3</sup>	Aufnahme für Direktanbau		Aufnahme für Schnellwechsler SWA 48	
			GK11	VK9	GK11	VK9
SG 20B	geloht	0,40	3,5	2,2	2,8	1,5
SG 20B	geloht	0,50	2,7	1,7	2,1	1,1
SG 20B	geloht	0,60	2,1	1,3	1,7	0,8
SG 20B	geloht	0,70	1,8	1,0	1,4	0,7
SG 20B	geschlossen	0,40	3,4	2,2	2,7	1,5
SG 20B	geschlossen	0,50	2,6	1,6	2,1	1,1
SG 20B	geschlossen	0,60	2,1	1,3	1,7	0,8
SG 20B	geschlossen	0,70	1,7	1,0	1,4	0,6
SG 25B	geloht	0,55	2,0	1,1	1,5	0,6
SG 25B	geloht	0,75	1,3	0,7	1,0	0,3
SG 25B	geloht	0,90	1,0	0,5	0,7	0,2
SG 25B	geloht	1,10	0,8	0,3	0,5	-
SG 25B	gerippt	0,50	2,1	1,1	1,5	0,5
SG 25B	gerippt	0,65	1,5	0,7	1,0	0,3
SG 25B	gerippt	0,80	1,1	0,4	0,7	-
SG 25B	geschlossen	0,55	1,9	1,0	1,4	0,5
SG 25B	geschlossen	0,75	1,3	0,6	0,9	0,3
SG 25B	geschlossen	0,90	1,0	0,5	0,7	-
SG 25B	geschlossen	1,10	0,8	0,3	0,5	-

- = Traglastwerte bei max. Ausladung nicht ausreichend

## LH 26 C – Maximal zulässiges Materialgewicht in t/m<sup>3</sup>

Greifer	Schalenform	Inhalt m <sup>3</sup>	Aufnahme für Direktanbau		Aufnahme für Schnellwechsler SWA 48	
			GK11		GK11	
SG 20B	geloht	0,40	1,5		0,8	
SG 20B	geloht	0,50	1,1		0,5	
SG 20B	geloht	0,60	0,8		0,3	
SG 20B	geloht	0,70	0,6		0,2	
SG 20B	geschlossen	0,40	1,4		0,7	
SG 20B	geschlossen	0,50	1,0		0,5	
SG 20B	geschlossen	0,60	0,8		0,3	
SG 20B	geschlossen	0,70	0,6		0,2	
SG 25B	geloht	0,55	0,5		-	
SG 25B	geloht	0,75	0,3		-	
SG 25B	geloht	0,90	0,2		-	
SG 25B	geloht	1,10	-		-	
SG 25B	gerippt	0,50	0,5		-	
SG 25B	gerippt	0,65	0,2		-	
SG 25B	gerippt	0,80	-		-	
SG 25B	geschlossen	0,55	0,5		-	
SG 25B	geschlossen	0,75	0,2		-	
SG 25B	geschlossen	0,90	-		-	
SG 25B	geschlossen	1,10	-		-	

- = Traglastwerte bei max. Ausladung nicht ausreichend

# Stand sicherheiten Sortiergreifer

## LH 26 P – Maximal zulässiges Materialgewicht in t/m<sup>3</sup>

Greifer	Schalenform	Inhalt m <sup>3</sup>	Aufnahme für Direktanbau		Aufnahme für Schnellwechsler SWA 48	
			GK11		GK11	
SG 20B	gelocht	0,40	3,5		2,8	
SG 20B	gelocht	0,50	2,7		2,1	
SG 20B	gelocht	0,60	2,1		1,7	
SG 20B	gelocht	0,70	1,8		1,4	
SG 20B	geschlossen	0,40	3,4		2,7	
SG 20B	geschlossen	0,50	2,6		2,1	
SG 20B	geschlossen	0,60	2,1		1,7	
SG 20B	geschlossen	0,70	1,7		1,4	
SG 25B	gelocht	0,55	2,0		1,5	
SG 25B	gelocht	0,75	1,3		1,0	
SG 25B	gelocht	0,90	1,0		0,7	
SG 25B	gelocht	1,10	0,8		0,5	
SG 25B	gerippt	0,50	2,1		1,5	
SG 25B	gerippt	0,65	1,5		1,0	
SG 25B	gerippt	0,80	1,1		0,7	
SG 25B	geschlossen	0,55	1,9		1,4	
SG 25B	geschlossen	0,75	1,3		0,9	
SG 25B	geschlossen	0,90	1,0		0,7	
SG 25B	geschlossen	1,10	0,8		0,5	

- = Traglastwerte bei max. Ausladung nicht ausreichend



# Anbauwerkzeuge

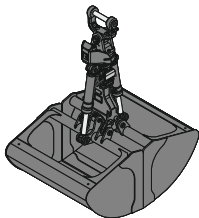

## Schüttgutgreifer

Schüttgutschalen mit Schneidkanten (ohne Zähne)

Greifer Typ GMZ 26			
Schalenbreite	mm	1.250	1.500
Inhalt	m <sup>3</sup>	1,50	1,80
Gewicht	kg	1.170	1.255

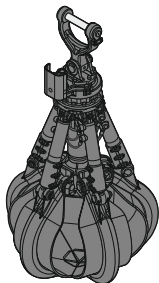

## Mehrschalengreifer

offen

halbgeschlossen

geschlossen

Greifer Typ GM 64 (4 Schalen)							
Inhalt	m <sup>3</sup>	0,40	0,60	0,40	0,60	0,40	0,60
Gewicht	kg	800	910	940	1.060	1.100	1.265
Greifer Typ GM 65 (5 Schalen)							
Inhalt	m <sup>3</sup>	0,40	0,60	0,40	0,60	0,40	0,60
Gewicht	kg	1.175	1.310	1.350	1.490	1.365	1.605

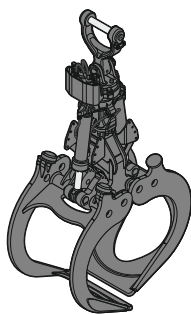

## Holzgreifer

Greifer Typ GM 10B Rundform (komplett übergreifend, stehende Zylinder)

Fläche	m <sup>2</sup>	0,80	1,00	1,30
Schnittbreite	mm	810	810	810
Höhe Zange geschlossen	mm	2.124	2.249	2.375
Gewicht	kg	1.260	1.305	1.360

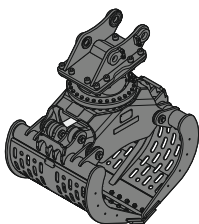

## Sortiergreifer

gelocht gerippt geschl. gelocht gerippt geschl. gelocht gerippt geschl. gelocht geschl.

Greifer Typ SG 25B												
Schalenbreite	mm	800	800	800	1.000	1.000	1.000	1.200	1.200	1.200	1.400	1.400
Inhalt	m <sup>3</sup>	0,55	0,50	0,55	0,75	0,65	0,75	0,90	0,80	0,90	1,10	1,10
Max. Schließkraft	kN	60	60	60	60	60	60	60	60	60	60	60
Gewicht inkl. Schnellwechsler-Aufnahme SWA 48	kg	1.240	1.285	1.260	1.305	1.370	1.330	1.370	1.455	1.400	1.435	1.470

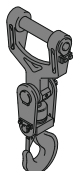

## Lasthaken

zulässige Anhängelast	t	12,5
Gesamthöhe	mm	930
Gewicht	kg	135

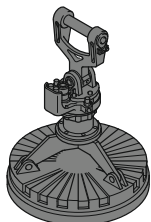

## Magnetanlagen / Lasthebemagneten

Generator	kW	10	10
<b>Lasthebemagnet mit Aufhängung</b>			
Leistung	kW	5,5	8,8
Magnetdurchmesser	mm	1.150	1.250
Gewicht	kg	1.125*	1.415*

\* nur Magnetplatte

# Ausstattung

	26 M	26 C	26 P
 <b>Unterwagen</b>			
Bodenplatten, Varianten		+	
Einzel nivellierbare Abstützfüße			•
Einzelsteuerung Pratzen	+		
Pendelachsverriegelung, automatisch	•		
Pratzenkontrolle	+		
Reifen, Varianten	+		
Schleppkabel	•	•	•
Schutz für Kolbenstangen, Pratzen	+		
Staukasten, beidseitig	•		
Wickelsystem	+	+	

	26 M	26 C	26 P
 <b>Oberwagen</b>			
Arbeitsscheinwerfer am Oberwagen, 1 Stück, LED, rechts	•	•	•
Arbeitsscheinwerfer auf Oberwagen hinten, 2 Stück, LED	+	+	+
Generatoranlage	+	+	+
Haupttrennschalter für Elektroanlage	•	•	•
Mobility Kit	+	+	
Recyclingpaket	•	•	•
Rundumkennleuchte am Oberwagen, LED Doppelblitz	+	+	+
Schutz für Frontscheinwerfer	+	+	+
Schutz für Rückleuchten	+	+	+
Werkzeugausrüstung, erweitert	+	+	+

	26 M	26 C	26 P
 <b>Hydraulikanlage</b>			
Grenzlastregelung, elektronisch	•	•	•
Liebherr-Hydrauliköl von -20 °C bis +40 °C	•	•	•
Liebherr-Hydrauliköl, biologisch abbaubar	•	+	+
Magnetstab im Hydrauliksystem	+	•	•
Nebenstromfilter	+	+	+
Vorwärmung Hydrauliköl	+	+	+

	26 M	26 C	26 P
 <b>Motor</b>			
Motorabschaltung, automatisch (Zeit einstellbar)	+	+	+
Vorwärmung Kühlmittel*	+	+	+

	26 M	26 C	26 P
 <b>Kühlsystem</b>			
Kühler, großmaschig, für staubintensiven Einsatz	•	•	•
Lüfterantrieb reversierbar	•	•	•
Schutzgitter (engmaschig) vor Kühleransaugung, ausziehbar	•	•	•



## Kabine

	26 M	26 C	26 P
Abstützung, Bedienhebel Konsole links	+		
Abstützung, Proportionalsteuerung auf dem linken Joystick	●		
Arbeitsscheinwerfer Kabine vorne, Halogen	+	+	+
Arbeitsscheinwerfer Kabine vorne, Halogen (unter Regenschutz)	●	●	●
Arbeitsscheinwerfer Kabine vorne, LED	+	+	+
Arbeitsscheinwerfer Kabine vorne, LED (unter Regenschutz)	+	+	+
Armlehne verstellbar	●	●	●
Drehwerksbremse Comfort, Taster im linken oder rechten Joystick	+	+	+
Fahrersitz Comfort	●	●	●
Fahrersitz Premium	+	+	+
Fahrwarnrichtung (ertönt bei Vorwärts- und Rückwärtsfahrt, abschaltbar)	+	+	
Feuerlöscher	+	+	+
Fußabstützung	+	+	+
Hupe, Drucktaste auf dem linken Joystick	●	●	●
Joysticklenkung (max. 12 km/h)	●		
Joystick- und Lenkradlenkung (schmale Ausführung)	+		
Kabinenerhöhung, hydraulisch (LHC)	●	●	●
Kabinenerhöhung, hydraulisch mit Kippfunktion (LHC)	+	+	+
Kabinenerhöhung, starr (LFC)	+	+	+
Lenkradlenkung (schmale Ausführung)	+		
LiDAT, Fuhrpark- und Flottenmanagement	●	●	●
Motorstop (Notaus) in Kabine	●	●	●
Proportionalsteuerung	●	●	●
Radio Comfort, Bedienung über Anzeigeeinheit mit Freisprecheinrichtung	+	+	+
Radioeinbauvorbereitung	●	●	●
Rückfahrwarnrichtung (ertönt bei Rückwärtsfahrt, nicht abschaltbar)	+		
Rundumkennleuchte auf Kabine, LED Doppelblitz	+	+	+
Scheiben aus Verbundsicherheitsglas, durchwurfhemmend	+	+	+
Scheibenwischer, Dachscheibe	+	+	+
Scheibenwischer, Frontscheibe komplett	●	●	●
Schutzgitter oben FOPS	+	+	+
Schutzgitter vorne FGPS, klappbar	+	+	+
Sonnenblende	+	+	+
Standklimatisierung, einstellbar	●	●	●
Steuerkonsole links, klappbar	●	●	●



## Ausrüstung

	26 M	26 C	26 P
Arbeitsscheinwerfer am Ausleger, 2 Stück, Halogen	●	●	●
Arbeitsscheinwerfer am Ausleger, 2 Stück, LED	+	+	+
Arbeitsscheinwerfer am Stiel, 2 Stück, Halogen	●	●	●
Arbeitsscheinwerfer am Stiel, 2 Stück, LED	+	+	+
Filtersystem für Anbauwerkzeug	+	+	+
Höhenbegrenzung und Stielabschaltung, elektronisch	+	+	+
Hubzylinderdämpfung	+	+	+
Kamera am Stiel (mit separatem Monitor), Untergurtseite, mit Schutz	+	+	+
Lasthalteventil Kippzylinder	+	+	+
Liebherr-Multikupplungssystem	+	+	+
Liebherr-Schnellwechsler, hydraulisch	+	+	+
Rohrbruchsicherung Hubzylinder	●	●	●
Rohrbruchsicherung Stielzylinder	●	●	●
Schnellwechselsystem LIKUFIX	+	+	+
Schnellwechselsystem MH 40B	+	+	+
Schutz für Kolbenstange, Kippzylinder	+	+	+
Schutz für Kolbenstangen, Hubzylinder	+	+	+
Schutz für Kolbenstangen, Stielzylinder	+	+	+
Überlastwarnrichtung	+	+	+



## Gesamtmaschine

	26 M	26 C	26 P
<b>Pakete</b>			
Recyclingpaket	●	●	●
<b>Schmierung</b>			
Schmierung Unterwagen, manuell - dezentral (Schmierpunkte)	●		
Schmierung Unterwagen, manuell - zentral (ein Schmierpunkt)	+		
Zentralschmieranlage Oberwagen und Ausrüstung, vollautomatisch	●	●	●
Zentralschmieranlage Unterwagen, vollautomatisch	+		
Zentralschmierung erweitert für Anbauwerkzeug	+	+	+
<b>Sonderlackierung</b>			
Sonderlackierung, Varianten	+	+	+
<b>Überwachung</b>			
Rückraumüberwachung mit Kamera	●	●	●
Seitenraumüberwachung mit Kamera	●	●	●

● = Standard, + = Option

\* = länderabhängig

Ausrüstungs- und Anbauteile fremder Fabrikate dürfen ohne Abstimmung mit Liebherr nicht ein- oder angebaut werden.

# Die Firmengruppe Liebherr



## Global und unabhängig: Erfolgreich seit über 70 Jahren

Gegründet wurde Liebherr im Jahr 1949: Mit der Entwicklung des ersten mobilen Turmdrehkrans der Welt legte Hans Liebherr den Grundstein für ein erfolgreiches Familienunternehmen, das heute über 140 Gesellschaften auf allen Kontinenten umfasst und fast 51.000 Mitarbeitende beschäftigt. Dachgesellschaft der Firmengruppe ist die Liebherr-International AG in Bulle (Schweiz), deren Gesellschafter ausschließlich Mitglieder der Familie Liebherr sind.

## Technologieführerschaft und Pioniergeist

Liebherr versteht sich als Pionier. Aus dieser Haltung heraus gestaltet das Unternehmen die Technologiegeschichte in vielen Branchen maßgeblich mit. Bis heute teilen Mitarbeitende auf der ganzen Welt den Mut des Unternehmensgründers, bislang unbekannte Wege zu beschreiten. Sie alle verbindet die Leidenschaft für Technik und faszinierende Produkte sowie die Entschlossenheit, für ihre Kunden Herausragendes zu leisten.

## Breit diversifiziertes Produktprogramm

Liebherr zählt zu den größten Baumaschinenherstellern der Welt, bietet aber auch auf vielen anderen Gebieten hochwertige, nutzenorientierte Produkte und Dienstleistungen an. Das Produktprogramm umfasst die Segmente Erdbewegungsmaschinen, Materialumschlagmaschinen, Spezialtiefbaumaschinen, Mining, Mobil- und Raupenkrane, Turmdrehkrane, Betontechnik, Maritime Krane, Aerospace und Verkehrstechnik, Verzahntechnik und Automationssysteme, Kühl- und Gefriergeräte, Komponenten sowie Hotels.

## Maßgeschneiderte Lösungen und höchster Kundennutzen

Liebherr-Lösungen zeichnen sich durch höchste Präzision, exzellente Umsetzung und besondere Langlebigkeit aus. Das Beherrschen von Schlüsseltechnologien versetzt das Unternehmen in die Lage, seinen Kunden auch maßgeschneiderte Lösungen anzubieten. Der Kundenfokus endet bei Liebherr jedoch nicht am Produkt, sondern umfasst ebenso eine Vielzahl an Dienstleistungen, die einen wirklichen Unterschied machen.

[www.liebherr.com](http://www.liebherr.com)

## Liebherr-Hydraulikbagger GmbH

Liebherrstraße 12 • 88457 Kirchdorf/Iller, Germany • Phone +49 7354 80-0 • Fax +49 7354 80-72 94  
[info.lhb@liebherr.com](mailto:info.lhb@liebherr.com) • [www.liebherr.com](http://www.liebherr.com) • [www.facebook.com/LiebherrConstruction](https://www.facebook.com/LiebherrConstruction)