

Mode d'emploi

Armoire à cigares climatisée

Page 50



Merci pour votre confiance.

Nous vous félicitons chaleureusement d'avoir acheté cette armoire à cigares climatisée. En choisissant ce produit, vous avez opté pour un appareil haut de gamme, qui emporte l'adhésion en raison de son irréprochable confort d'utilisation, d'une fiabilité exemplaire et d'un niveau de qualité très élevé.

Une hygrométrie et une température optimales sont une priorité absolue.

Les meilleurs humidors doivent garantir une hygrométrie relative intérieure constante et uniforme. D'après les experts, cela correspond à une hygrométrie relative de 68 à 75% couplée à une température intérieure de 16 à 20°C. De telles conditions climatiques permettent aux arômes typiques du cigare de s'épanouir ; elles permettent également au cigare de se consumer de manière homogène, avec au final un plaisir accru et un meilleur goût lors de la dégustation du cigare. L'armoire à cigares climatisée de Liebherr garantit une hygrométrie et une température constantes et réglables individuellement.

Naturellement, du bois de cèdre espagnol.

Les éléments intérieurs de l'armoire à cigares climatisée de Liebherr sont en bois de cèdre espagnol. Ce bois de grande qualité trouve toute son utilité dans les clayettes en bois et les boîtes de présentation. Les raisons du choix du bois de cèdre espagnol sont d'une part la garantie d'un climat homogène à l'intérieur de l'appareil, l'aide au processus de maturation des cigares, et d'autre part l'effet remarquable sur la rapidité unique des cigares de grande classe.

Base de données EPREL

À partir du 1er mars 2021, les informations relatives à l'étiquetage énergétique et aux exigences d'écoconception seront consultables dans la base de données sur les produits européenne (EPREL). Pour accéder à la base de données sur les produits, rendez-vous sur <https://eprel.ec.europa.eu/>. Il vous sera alors demandé de saisir la référence du modèle. La référence du modèle figure sur la plaquette signalétique.

Sommaire

	Page
Mise en place.....	52
Domaine d'utilisation de l'appareil.....	52
Dimensions.....	52
Raccordement électrique.....	53
Éléments de commande et de contrôle.....	53
Mise en service.....	54
Réglage de la température.....	54
Réglage de l'hygrométrie.....	55
Eclairage.....	55
Alarme sonore.....	56
Éléments de contrôle.....	56
Mode configuration.....	57
Équipement.....	59
Variantes.....	60
Nettoyage.....	62
Pannes éventuelles.....	63
Recommandations et consignes de sécurité.....	64
Protection de l'environnement.....	65
Montage mural.....	65
Arrêt prolongé.....	65

Description de l'appareil et de ses aménagements

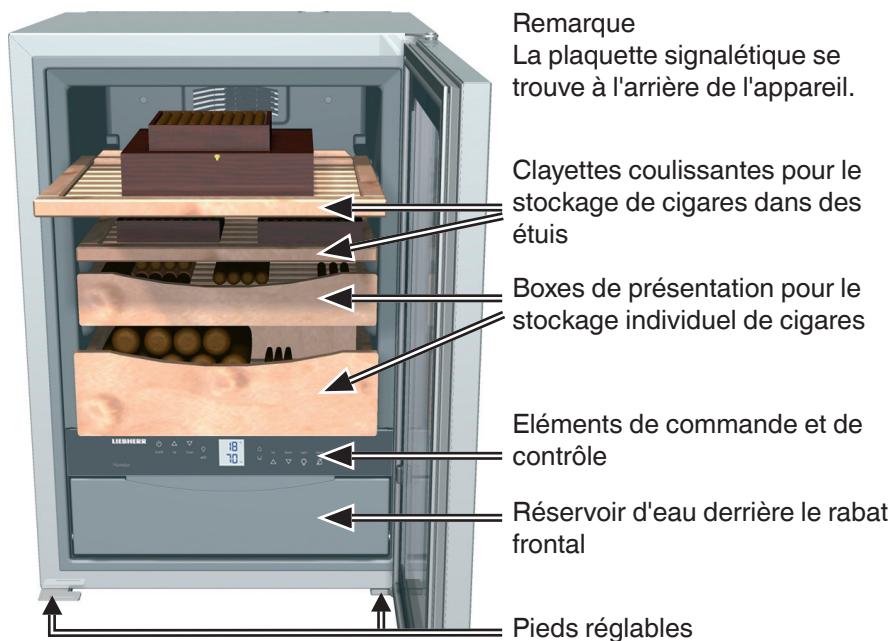

Mise en place

- Éviter d'installer l'appareil à un endroit directement exposé à une source de chaleur (rayons de soleil, cuisinière, chauffage ou autre).
- Le sol doit être horizontal et plan. Pour compenser les irrégularités du sol, ajuster les pieds réglables en hauteur.
- Ne pas recouvrir ou obstruer les orifices et les grilles de ventilation.

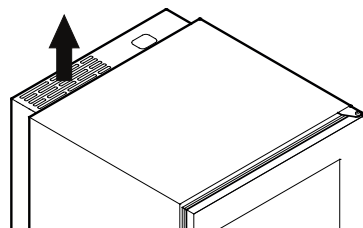

- Le site d'installation de votre appareil doit impérativement être conforme à la norme EN 378, à savoir un volume de 1 m³ pour 8 g de fluide réfrigérant type R 600a, pour interdire toute formation de mélange gaz-air inflammable en cas de fuite dans le circuit frigorifique. Les données relatives à la masse de réfrigérant sont indiquées sur la plaquette signalétique de l'appareil.
- L'appareil est conçu pour fonctionner à certaines températures ambiantes, suivant sa classe climatique. Celles-ci ne doivent pas être dépassées. La classe climatique de l'appareil est indiquée ci-après : N = +16°C à +32°C.
- Si deux appareils sont placés l'un à côté de l'autre, un écart de 50 mm doit être prévu afin d'éviter toute formation d'eau de condensation dans l'espace entre les deux appareils.

Hygrométrie du lieu d'installation

Pour garantir le fonctionnement impeccable de l'appareil, l'hygrométrie du lieu d'installation ne doit pas dépasser 80 %. Si l'hygrométrie est supérieure, la commande électronique déclenche des messages d'erreur.

Domaine d'utilisation de l'appareil

L'appareil est exclusivement conçu pour conserver des cigares.

L'appareil n'est pas conçu pour le stockage et la réfrigération de médicaments, de plasma, de préparations de laboratoire ou de substances et produits similaires mentionnés dans la directive européenne 2007/47/CE relative aux dispositifs médicaux.

Un usage abusif de l'appareil peut occasionner des dommages aux marchandises stockées ou entraîner leur détérioration.

Par ailleurs, l'appareil n'est pas adapté à fonctionner dans des locaux à risques d'explosion.

Dimensions

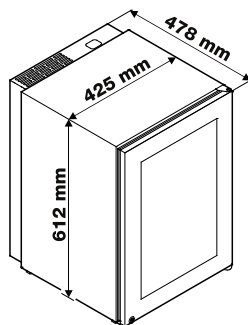

Raccordement électrique

Seul le courant alternatif doit être utilisé pour alimenter l'appareil. La tension et la fréquence admissibles sont indiquées sur la plaquette signalétique.

La prise doit être mise à la terre conformément aux normes électriques et protégée par un fusible. Le courant de déclenchement du fusible doit être situé entre 10 A et 16 A.

La prise ne doit pas se trouver derrière l'appareil et doit être facilement accessible.

Ne pas brancher l'appareil à une rallonge ou à une multiprise.

Ne pas utiliser d'onduleurs (conversion du courant continu en courant alternatif ou triphasé) ou de fiches économie d'énergie. Risque d'endommagement du système électronique !

Éléments de commande et de contrôle

Le bandeau de commande électronique dispose de la nouvelle "Technologie de touche capacitive". Chaque fonction peut être activée d'une simple pression du doigt sur les icônes de commande.

Le point de contact précis se trouve entre le symbole et l'inscription.  On/Off

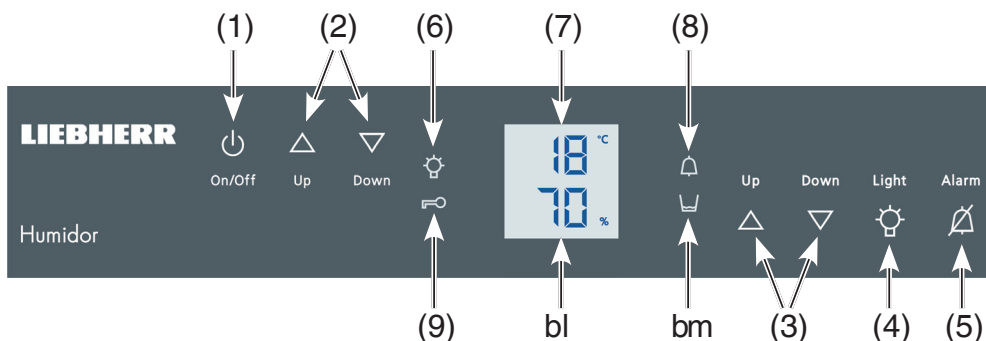

- ① Appareil MARCHÉ/ARRÊT
- ② Touches de réglage de la température (réglage de la température intérieure)
- ③ Touches de réglage de l'hygrométrie (réglage de l'humidité de l'air à l'intérieur de l'appareil)
- ④ Eclairage intérieur MARCHÉ/ARRÊT
- ⑤ Alarme désactivée
- ⑥ LED Eclairage intérieur allumé

- ⑦ Affichage de la température
- ⑧ LED Alarme (clignote en cas de statut de fonctionnement non conforme)
- ⑨ LED Sécurité enfants
- ⑩ Affichage de l'hygrométrie
- bm LED Remplir le réservoir d'eau

Mise en service

Avant la mise en marche de l'appareil, remplir le réservoir d'eau avec 1 litre d'eau distillée.

Utiliser exclusivement de l'eau distillée !

Rabattre entièrement vers le bas le rabat frontal et si nécessaire le glisser dans l'appareil jusqu'à la butée. Soulever légèrement le réservoir d'eau, le retirer et le remplir.

Puis insérer à nouveau le réservoir d'eau jusqu'à la butée. Tirer le rabat frontal vers l'extérieur jusqu'à la butée et le rabattre vers le haut à 90°.

Mise en marche

Appuyer sur la touche On/Off, l'affichage clignote.

L'appareil a maintenant besoin de 24 heures pour atteindre le climat requis pour la conservation des cigares (température, hygrométrie).

Le réglage d'usine est fixé à +18°C de température et 70% d'hygrométrie.

Arrêt

Appuyer sur la touche On/Off pendant 3 secondes, l'affichage s'éteint.



Réglage de la température

Abaisser la température
Appuyer sur la touche DOWN.

Elever la température
Appuyer sur la touche UP.

- Lors du réglage de température, la valeur de réglage clignote à l'affichage.
- Environ 5 secondes après toute dernière pression sur une touche, l'électronique de l'appareil passe automatiquement à l'affichage de la température intérieure instantanée. La température peut être réglée sur une plage allant de +16°C à +20°C.

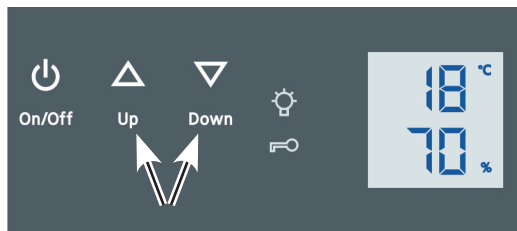

Réglage de l'hygrométrie

Diminuer le degré hygrométrique
Appuyer sur la touche Down.

Augmenter le degré hygrométrique
Appuyer sur la touche Up.

- La valeur de réglage clignote pendant le réglage.

- Environ 5 secondes après la dernière pression sur une touche, l'affichage indique l'hygrométrie intérieure réelle.

Le degré hygrométrique peut être réglé de 68% à 75%.

Une mesure très précise de l'hygrométrie requiert un système capteur complexe, comme celui intégré dans votre appareil. Les mesures obtenues avec hygromètres séparés peuvent révéler des valeurs hygrométriques différentes de celles affichées sur l'humidor. Cela peut résulter d'une technique de mesure imprécise ou de la position de la sonde dans l'appareil.

Les ouvertures de porte ou le rangement de cigares frais influencent le degré hygrométrique à l'intérieur de l'appareil. Cela peut également entraîner des différences de l'affichage de l'hygrométrie par rapport à la valeur théorique réglée, sans qu'il s'agisse pour autant d'une panne de l'appareil !



Eclairage

L'éclairage est intégré dans le cadre de porte et peut être activé ou désactivé en appuyant sur la touche Light.

La LED  s'allume lorsque l'éclairage est activé.



La luminosité de l'éclairage peut également être modifiée.

- Maintenir la touche Light enfoncée et appuyer à la fois sur l'une des touches de réglage de l'hygrométrie afin d'obtenir un éclairage plus ou moins lumineux.

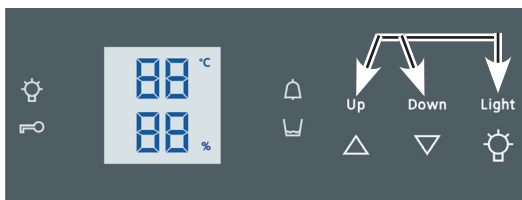

Alarme sonore

L'alarme sonore retentit en cas de statut de fonctionnement non conforme.

Cette alarme retentit toujours si la porte est restée ouverte plus de 60 s.



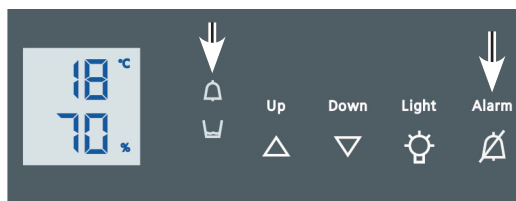

Elle retentit également si la température à l'intérieur de l'appareil est trop froide ou trop chaude ou si l'hygrométrie est trop élevée ou trop basse.

L'affichage correspondant clignote en même temps. La LED  s'allume.

L'alarme sonore s'éteint en appuyant sur la touche Alarme.



Éléments de contrôle

-  La LED s'allume lorsque l'éclairage est activé.
-  La LED s'allume lorsque la sécurité enfants est activée.
-  La LED clignote lorsque la température ou l'hygrométrie est trop élevée ou trop basse à l'intérieur de l'appareil.
-  La LED s'allume lorsque le réservoir d'eau doit être rempli.

Attention !

Cette alerte se déclenche dès qu'il ne reste plus que 400 ml d'eau dans le réservoir (ce qui garantit un fonctionnement optimal pendant encore 6 semaines). Lors du remplissage, enlever impérativement les impuretés présentes dans le réservoir d'eau, par ex. feuilles de cigare.

Si le réservoir est trop sale, le nettoyer et le remplir à nouveau.



Mode de réglage

Les fonctions suivantes peuvent être activées en mode de réglage.

 = Sécurité enfants



 = Intensité lumineuse de l'affichage

= Sécurité enfants



La sécurité enfants sert à éviter que l'appareil ne soit arrêté par inadvertance.

Activer la sécurité enfants

- Activer le mode de réglage en appuyant sur la touche  pendant 5 secondes.

- L'affichage indique  

- Appuyer sur la touche .

- L'affichage indique  



- Appuyer de nouveau sur la touche .

- Le symbole  s'allume, la sécurité enfants est activée.



- Sortir du mode de réglage en appuyant sur la touche 
 On/Off

Désactiver la sécurité enfants

- Activer le mode de réglage en appuyant sur la touche  pendant 5 secondes.

- L'affichage indique  

- Appuyer sur la touche .

- L'affichage indique  





- Appuyer de nouveau sur la touche .

- Le symbole  s'éteint, la sécurité enfants est désactivée.

- Sortir du mode de réglage en appuyant sur la touche 
 On/Off

h = Intensité lumineuse de l'affichage



Réglage de l'intensité lumineuse de l'affichage

- Activer le mode de réglage en appuyant sur la touche  pendant 5 secondes.
- Appuyer sur la touche  jusqu'à ce que h s'affiche.
- Appuyer sur la touche .
- L'affichage indique 

- Appuyer sur les touches   pour sélectionner

h 0 = intensité lumineuse minimale jusqu'à

h 5 = intensité lumineuse maximale.

- Appuyer sur la touche  pour choisir la valeur désirée.
- Sortir du mode de réglage en appuyant sur la touche .
- Fermer la porte, le nouveau réglage s'active au bout de 1 minute.

Equipement

Filtre à charbon actif : renouvellement de l'air assuré

Un filtre à charbon actif est placé dans la partie supérieure de la paroi arrière de l'armoire afin de garantir un débit d'air de qualité optimale.

Nous recommandons l'échange annuel du filtre représenté, que vous pouvez commander auprès de votre revendeur spécialisé.

Remplacement du filtre :

Débloquer le filtre dans les découpes à droite et à gauche à l'aide d'un petit tournevis. Le filtre peut ensuite être retiré.

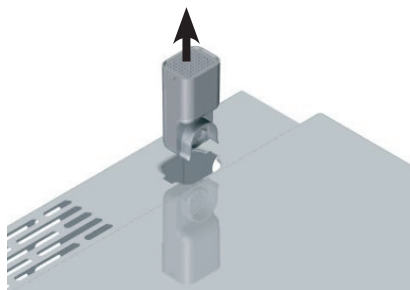

Clayettes en bois de cèdre espagnol

Les boxes de présentation permettent de conserver les cigares individuellement.

Les autres clayettes servent à conserver les cigares dans différents étuis ou boîtes.

Les clayettes sont munies d'un arrêt et peuvent être tirées vers l'avant de 100 mm.

Pour les retirer complètement, soulever légèrement vers l'avant et les tirer à l'extérieur. Pour cela, ouvrir la porte à 90° au moins.

Remarque : afin de garantir un fonctionnement optimal de l'appareil, au moins deux clayettes en cèdre ou boxes de présentation doivent être présentes dans l'appareil. Une clayette ou un box de présentation doit être placé au-dessus du bandeau de commande.



Variantes

Les figures suivantes décrivent les différentes possibilités d'utilisation des équipements pour une conservation optimale des cigares.

Variante 1

(Équipement d'origine)

Pour le stockage de plusieurs cigares individuels dans les boîtes de présentation et de petites boîtes à cigares sur les clayettes.



Variante 2

(clayette supérieure retirée)

Pour le stockage de grandes boîtes à cigares.



Variante 3

(les deux boxes de présentation retirés)

Pour le stockage de grandes boîtes à cigares exclusivement (voir figure).



Remarques importantes !

1. Afin de maintenir une hygrométrie constante, au moins deux clayettes coulissantes ou boxes de présentation doivent être présentes dans l'appareil.
2. Une clayette ou un box de présentation doit être placé au-dessus du bandeau de commande pour garantir une circulation suffisante de l'air.
3. Les clayettes coulissantes servent uniquement à poser des boîtes à cigares (pas de cigares individuels).

Nettoyage

Avant de procéder au nettoyage, arrêter systématiquement l'appareil. Pour cela, débrancher la prise ou mettre hors circuit les protections électriques situées en amont.

- Sortir tous les cigares stockés à l'intérieur et les placer ailleurs.
- Sortir toutes les clayettes et les boxes de présentation.
- Nettoyer l'intérieur, le joint de la porte et la face intérieure de la surface en verre avec un chiffon propre et humide uniquement.
Attention ! Ne pas utiliser de détergent ou autre produit parfumé.
- Nettoyer la surface extérieure uniquement avec la porte fermée. Veiller à ce que l'odeur des produits de nettoyage ne se diffuse pas à l'intérieur de l'appareil.
- Utiliser pour nettoyer les parois latérales et la surface des portes uniquement un chiffon propre et doux, légèrement humecté si besoin (eau + produit à vaisselle). On peut utiliser facultativement un chiffon en microfibras.

- Rabattre le rabat frontal vers le bas puis soulever légèrement le réservoir d'eau et le sortir complètement comme indiqué sur la figure.

Ce bac peut être nettoyé à la main avec de l'eau et du produit à vaisselle ou au lave-vaisselle. Toutefois, il est important de bien rincer le bac à l'eau claire après le nettoyage.

- Bien sécher l'intérieur de l'appareil et le réservoir d'eau à l'aide d'un chiffon propre et remettre le réservoir en place dans l'appareil.
- Remettre l'appareil en marche et placer les cigares à l'intérieur.
- Veiller à ne pas endommager la plaquette signalétique située à l'arrière de l'appareil (elle est importante pour le S.A.V.).



Pannes éventuelles

Si une panne venait cependant à se produire pendant le fonctionnement, veuillez alors vérifier si la perturbation n'est pas due à une erreur de commande (dans ce cas, les frais occasionnés vous seront facturés, même pendant la garantie).

Vous pouvez remédier vous-même aux pannes suivantes :

- L'appareil ne fonctionne pas : Veuillez vérifier
 - la bonne introduction de la fiche de contact dans la prise de courant.
 - Le fusible de la prise est-il en bon état ?
- L'appareil est trop bruyant : Veuillez vérifier
 - si l'appareil repose bien au sol.

Veuillez tenir compte de l'impossibilité d'éviter de légers bruits dus à l'écoulement dans le circuit frigorifique et de bruits de ventilation. Le ventilateur à l'intérieur de l'appareil fonctionne en permanence.
- La température à l'intérieur de l'appareil est trop élevée : Veuillez vérifier
 - le réglage d'après les informations figurant au chapitre Réglage de la température.
 - Vérifiez si l'aération est bien assurée et
 - dans quelle mesure le lieu d'installation est trop proche d'une source de chaleur.
- Le degré hygrométrique à l'intérieur de l'appareil est trop bas : Veuillez vérifier
 - si le réservoir d'eau est rempli.
- Le degré hygrométrique à l'intérieur de l'appareil est trop élevé : Veuillez vérifier
 - si le réservoir d'eau est bien placé contre la butée,
 - si le joint d'étanchéité est bien placé sur le bac à eau. Il est possible de contrôler cela en regardant par l'avant. Si le joint n'est pas bien placé, retirer le réservoir d'eau et le glisser ensuite une nouvelle fois dans l'appareil.
- Si l'hygrométrie devient trop élevée, l'appareil présente probablement un défaut. Contacter le S.A.V. et agir immédiatement en ouvrant la porte jusqu'à ce que l'affichage indique une valeur normale.

- L'alarme de niveau d'eau s'allume alors que le réservoir d'eau est plein :
 - si le flotteur n'est pas coincé dans le réservoir d'eau. Il suffit de le déplacer à l'aide d'un objet pointu.

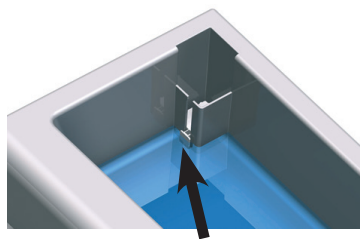

Si aucune des causes mentionnées ci-dessus n'aide à résoudre le problème et que vous ne pouvez remédier vous-même à la panne, veuillez alors prendre contact avec votre S.A.V. le plus proche en lui indiquant la désignation ①, le numéro S.A.V. ② et le numéro de l'appareil ③ figurant sur la plaquette signalétique.

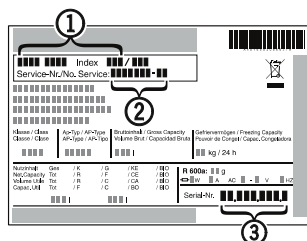

Recommandations et consignes de sécurité

- Afin d'éviter tout accident matériel ou corporel, nous vous recommandons de faire appel à une deuxième personne pour déballer et mettre en place l'appareil.
- Si l'appareil est endommagé avant l'installation, prendre immédiatement contact avec le fournisseur.
- Pour garantir la sécurité de fonctionnement de l'appareil, respecter scrupuleusement les instructions de la notice concernant la mise en place et le raccordement électrique.
- En cas de panne, débrancher l'appareil ou ôter/dévisser le fusible.
- Pour débrancher l'appareil, saisir directement la prise, ne pas tirer sur le câble.
- Afin d'éviter tout risque pour les utilisateurs de l'appareil, les réparations et interventions ne doivent être effectuées que par un Service Après Vente agréé. Cette consigne s'applique également au remplacement du câble d'alimentation.
- Ne pas utiliser le socle, les tiroirs, les portes, etc. comme marchepied ou comme support.
- Cet appareil peut être utilisé par des enfants dès 8 ans et plus, ainsi que des personnes dont les capacités physiques, sensorielles ou mentales sont réduites, ou des personnes dénuées d'expérience ou de connaissance, sauf si elles ont pu bénéficier d'une surveillance ou d'instructions préalables concernant l'utilisation en toute sécurité de l'appareil et comprennent les dangers en résultant. Les enfants ne doivent pas jouer avec l'appareil. Le nettoyage ou la maintenance par l'utilisateur ne doivent pas être réalisés par des enfants sans surveillance.
- Pour les appareils équipés de fermeture à clé, ne pas laisser la clé à proximité de l'appareil et la ranger hors de portée des enfants.
- Ne pas utiliser d'appareils électriques à l'intérieur de l'appareil.
- Veiller à ne pas endommager les tubes du circuit frigorifique.
- Ne pas manipuler de flammes vives ou de sources d'allumage dans l'appareil. Lors du transport et du nettoyage de l'appareil, il convient de veiller à ne pas endommager le circuit frigorifique. En cas de dommages, tenir l'appareil éloigné de toute source d'allumage et bien aérer la pièce.

Cet appareil est conforme aux prescriptions de sécurité applicables et satisfait ainsi aux prescriptions définies par les directives UE 2014/30/EU et 2014/35/EU.

Protection de l'environnement

L'appareil contient des matériaux de valeur et est à amener à un lieu de recyclage spécial. L'élimination d'anciens appareils est à réaliser correctement en respectant les prescriptions et lois locales en vigueur.



Veiller à ne pas endommager le circuit frigorifique de l'appareil lors du transport pour empêcher au réfrigérant y contenu (indications sur la plaquette signalétique) et à l'huile de s'échapper accidentellement.

- Rendre l'appareil inopérant.
- Débrancher l'appareil.
- Sectionner le câble d'alimentation électrique.

AVERTISSEMENT

Risque d'étouffement avec les films et matériaux d'emballage !

Ne pas laisser les enfants jouer avec les matériaux d'emballage.

Déposer les matériaux d'emballage à une déchetterie officielle.

Montage mural

L'appareil peut être fixé à un mur. Deux ouvertures sont aménagées à cet effet sur la paroi arrière en haut.

Le mur et les éléments de fixation doivent pouvoir supporter le poids de l'appareil complètement chargé. Le poids de l'appareil vide est de 31 kg.

Important !

Les quatre écarteurs doivent être installés afin de garantir une ventilation suffisante au niveau des fentes d'aération.

Cette consigne s'applique aussi bien dans le cas d'un montage mural que pour une installation normale au sol contre un mur.

Il suffit d'insérer les écarteurs dans les ouvertures prévues à cet effet.

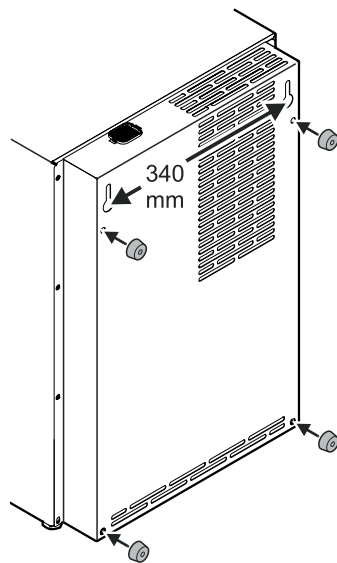

Arrêt prolongé

Lorsque votre appareil doit rester longtemps sans fonctionner, débrancher la prise ou retirer/dévisser les fusibles situés en amont. Nettoyer l'appareil et laisser la porte ouverte afin d'éviter la formation d'odeurs.

