



Lietošanas pamācība

Quality, Design and Innovation



[home.liebherr.com/fridge-manuals](http://home.liebherr.com/fridge-manuals)

# LIEBHERR

# Saturs

<b>1</b>	<b>Ierīces pārskats.....</b>	<b>3</b>
1.1	Piegādes komplektācija.....	3
1.2	Ierīces un aprīkojuma pārskats.....	3
1.3	Speciālais aprīkojums.....	3
1.3	Ritentiņu papildu aprīkošana.....	4
1.4	Ierīces izmantošanas sfēra.....	4
1.5	Ierīces skaņas emisija.....	4
1.6	Atbilstība.....	4
1.7	SVHC vielas atbilstoši REACH regulai.....	4
1.8	EPREL datu bāze.....	5
<b>2</b>	<b>Vispārējie drošības norādījumi.....</b>	<b>5</b>
<b>3</b>	<b>Touch displeja darbības princips.....</b>	<b>6</b>
3.1	Navigācijas un simbolu skaidrojums.....	6
3.2	Izvēlnes.....	7
3.3	Miera režīms.....	7
<b>4</b>	<b>Ekspluatācijas uzsākšana.....</b>	<b>7</b>
4.1	Uzstādīšanas nosacījumi.....	7
4.2	Ierīces izmēri.....	8
4.3	Ierīces transportēšana.....	8
4.4	Ierīces izpakošana.....	9
4.5	Tīkla pieslēguma vada pievienošana.....	9
4.6	Ierīces uzstādīšana.....	9
4.7	Ierīces nolīmeņošana.....	9
4.8	Vairāku ierīču uzstādīšana.....	9
4.9	Darbības pēc uzstādīšanas.....	9
4.10	Iepakojuma otrreizēja pārstrāde.....	10
4.11	Durvju atbalsta nomaīņa.....	10
4.12	Durvju nolīmeņošana.....	15
4.13	Ierīces pievienošana.....	15
4.14	Ierīces ieslēgšana (pirmreizējā ekspluatācija).....	16
4.15	Aprīkojuma ievietošana.....	16
<b>5</b>	<b>Uzglabāšana.....</b>	<b>16</b>
5.1	Norādes par uzglabāšanu.....	16
5.2	Uzglabāšanas ilgums.....	17
<b>6</b>	<b>Vadība.....</b>	<b>17</b>
6.1	Vadības un indikācijas elementi.....	17
6.1.1	Statusa rādījums.....	17
6.1.2	Indikatora simboli.....	17
6.1.3	Akustiskie signāli.....	18
6.2	Ierīces funkcijas.....	18
6.2.1	Norādes par ierīces funkcijām.....	18
6.2.2	Ierīces ieslēgšana un izslēgšana.....	18
6.2.3	Temperatūra.....	18
6.2.4	Temperatūras registrācija.....	19
6.2.5	SuperFrost.....	19
6.2.6	Displeja bloķētājs.....	19
6.2.7	Apkopes intervāla atgādinājums.....	20
6.2.8	Valoda.....	20
6.2.9	Temperatūras mērvienība.....	20
6.2.10	Displeja spilgtums.....	21
6.2.11	WLAN savienojums.....	21
6.2.12	LAN savienojums.....	22
6.2.13	Info.....	23
6.2.14	Darba stundas.....	23
6.2.15	Software.....	23
6.2.16	Atkausēšana.....	23
6.2.17	Durvju trauksme.....	24
6.2.18	Demonstrācijas režīms.....	24
6.2.19	Rūpnīcas iestatījumu atjaunošana.....	25
6.3	Ziņojumi.....	25
6.3.1	Brīdinājumi.....	25
6.3.2	Atgādinājumi.....	27
<b>7</b>	<b>Aprīkojums.....</b>	<b>27</b>
7.1	Drošības slēdzene.....	27
<b>8</b>	<b>Apkope.....</b>	<b>28</b>
8.1	Ierīces atkausēšana.....	28
8.2	Ierīces tīrīšana.....	28

<b>9</b>	<b>Palīdzība klientam.....</b>	<b>29</b>
9.1	Tehniskie rādītāji.....	29
9.2	Tehnisks traucējums.....	29
9.3	Klientu serviss.....	29
9.4	Datu plāksnīte.....	30
<b>10</b>	<b>Ekspluatācijas izbeigšana.....</b>	<b>30</b>
<b>11</b>	<b>Utilizācija.....</b>	<b>30</b>
11.1	Ierīces sagatavošana utilizācijai.....	30
11.2	Ierīces ekoloģiski nekaitīga utilizācija.....	30
<b>12</b>	<b>Papildinformācija.....</b>	<b>30</b>

Ražotājs pastāvīgi strādā pie visu tipu un modeļu pilnveidošanas. Tādēļ ceram uz jūsu izpratni un paturam tiesības veikt izmaiņas formā, aprīkojumā un tehnoloģijā.

Simbols	Skaidrojums
	<b>Instrukcijas lasīšana</b> Lai iepazītos ar visām jaunās ierīces priekšrocībām, uzmanīgi izlasiet šajā pamācībā sniegtās norādes.
	<b>Pilnīga instrukcija pieejama internetā</b> Izvērstu instrukciju atradīsiet internetā, noskenējot instrukcijas priekšējā lappusē esošo kvadrāt kodu vai ievadot servisa numuru tīmekļvietnē <a href="http://home.liebherr.com/fridge-manuals">home.liebherr.com/fridge-manuals</a> . Servisa numuru atradīsiet datu plāksnītē: 
	<b>Ierīces pārbaude</b> Pārbaudiet visas daļas, vai transportēšanas laikā nav radušies bojājumi. Pretenziju gadījumā vērsieties tirdzniecības uzņēmumā vai klientu apkalpošanas dienestā.
	<b>Atšķirības</b> Šī instrukcija attiecas uz vairākiem modeļiem, tādēļ ir iespējamas atšķirības. Nodaļas, kas attiecas tikai uz noteiktām ierīcēm, apzīmētas ar zvaigznīti (*).
	<b>Norādes par veicamajam darbībām un veicamo darbību rezultāti</b> Norādes par veicamajam darbībām ir atzīmētas ar ▶. Veicamo darbību rezultāti ir atzīmēti ar ▷.
	<b>Videomateriāli</b> Videomateriāli par ierīcēm ir pieejami video tēkās "YouTube" kanālā "Liebherr-Hausgeräte".

Šī lietošanas pamācība attiecas uz:

- BFPvg 6501
- BFPvg 8401

## 1 Ierīces pārskats

### 1.1 Piegādes komplektācija

Pārbaudiet visas daļas, vai transportēšanas laikā nav radušies bojājumi. Pretenziju gadījumā vērsieties tirdzniecības uzņēmumā vai klientu apkalpošanas dienestā. (skat. 9.3 Klientu serviss)

Piegāde sastāv no šādām daļām:

- Atsevišķi stāvoša ierīce
- Aprīkojums \*
- Montāžas materiāli \*
- Lietošanas pamācība
- Servisa grāmatiņa
- Kvalitātes sertifikāts \*
- Tīkla kabelis

### 1.2 Ierīces un aprīkojuma pārskats

BFPvg 6501

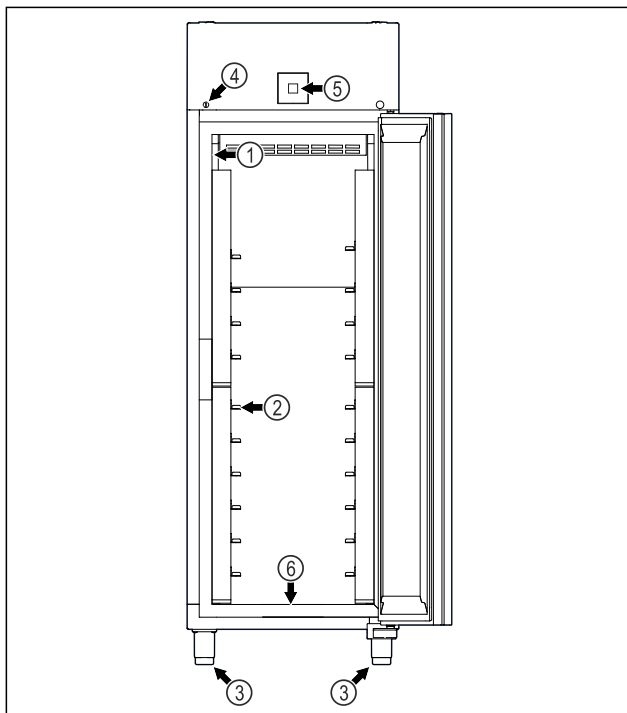

Fig. 1 Ilustratīvs attēlojums

- |                        |   |
|------------------------|---|
| (1) Datu plāksnīte     | (4) Slēdzene                                    |
| (2) Novietošanas režģi | (5) Vadības elementi un temperatūras indikators |
| (3) Kājiņas            | (6) Tīrīšanas ūdens novadīšanas atvere          |

BFPvg 8401

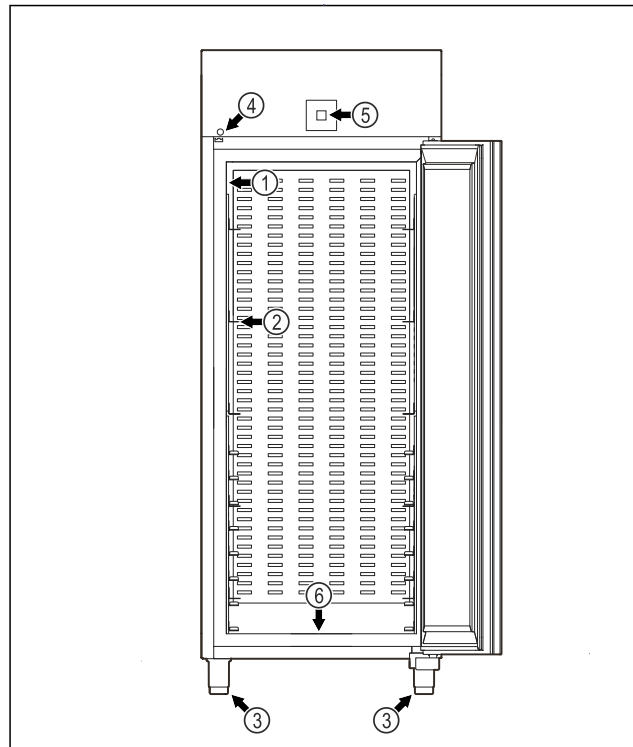

Fig. 2 Ilustratīvs attēlojums

- |                        |   |
|------------------------|---|
| (1) Datu plāksnīte     | (4) Slēdzene                                    |
| (2) Novietošanas režģi | (5) Vadības elementi un temperatūras indikators |
| (3) Kājiņas            | (6) Tīrīšanas ūdens novadīšanas atvere          |

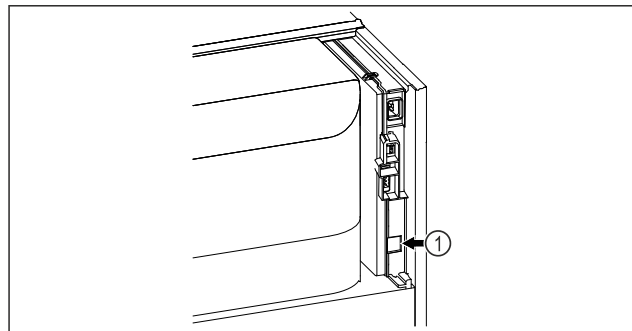

Fig. 3 Ilustratīvs attēlojums

- (1) LAN saskarne

### 1.3 Speciālais aprīkojums

#### Norāde

Jūs saņemsiet piederumus, izmantojot servisa dienestu (skat. 9.3 Klientu serviss), un Liebherr-Hausgeräte internetveikalā tīmekļa vietnē [home.liebherr.com/shop/de/deu/zubehor.html](http://home.liebherr.com/shop/de/deu/zubehor.html).

#### SmartModule

Ierīce ir aprīkota ar SmartModule.

Tā ir WLAN un LAN saskarne savienojuma izveidei starp ierīci un ārēju dokumentācijas un trauksmes signālu sistēmu, piem., Liebherr SmartMonitoring.

Liebherr SmartMonitoring Dashboard nav pieejams visās valstīs. Pārbaudiet pieejamību, izmantojot kvadrātkodu (skat. 6.2.11 WLAN savienojums), ievadot savu modeli.

# Ierīces pārskats

## 1.3 Ritentiņu papildu aprīkošana



### BĪSTAMI

Pārveide no kājiņām uz ritentiņiem!  
Savainošanās un bojājumu risks, ko rada apgāšanās. Ir ierīces, kuras drīkst lietot tikai ar kājiņām.

- ▶ **Nepārveidojiet** ierīci uz ritentiņiem.
- ▶ Ievērojiet turpmāko uzskaitījumu.

Ierīces, kurām kājiņas <b>nedrīkst</b> nomainīt ar ritentiņiem:
FRPSvg 1412
FRPSvh 1412
FRPSrh 1412



### BĪSTAMI

Pārveide no kājiņām uz ritentiņiem!  
Savainošanās un bojājumu risks, ko rada apgāšanās. Ja jūs pārveidojat uz ritentiņiem, jums jāievēro ritentiņu montāžas pozīcijas.

- ▶ Uzstādiet vadāmos ritentiņus ierīces priekšējā daļā.
- ▶ Uzstādiet neregulējamu ritentiņu ierīces mugurpusē.
- ▶ Ievērojiet turpmāko uzskaitījumu.

Ierīces, kurām jāievēro ritentiņu montāžas pozīcija:
FRPSvg 6511
FRPSvh 6511
FRPSrh 6511

## 1.4 Ierīces izmantošanas sfēra

### Noteikumiem atbilstoša lietošana

Šī saldētava ir piemērota profesionālajai sasaldētu pārtikas produktu uzglabāšanai. Šī ierīce nav paredzēta pārtikas produktu izstādīšanai vai izņemšanai, ko veic klients.

Ierīce ir izstrādāta izmantošanai slēgtās telpās.

Lietošana citiem mērķiem nav pieļaujama.

### Paredzamā nepareizā lietošana

Šāda lietošana ir nepārprotami aizliegta:

- tālāk norādīto produktu uzglabāšana un dzesēšana:
  - ķīmiski nestabilas, degošas vai kodīgas vielas
  - medikamenti, asins plazma, laboratorijas preparāti vai tamlīdzīgas vielas un produkti saskaņā ar Medicīnas produktu direktīvu 2007/47/EK\
- izmantošana sprādzienbīstamās zonās
- izmantošana ārpus telpām vai mitrā vidē un vidē, kas ir pakļauta ūdens šļakatu iedarbībai

Nelietpratīga ierīces izmantošana nodara bojājumus ierīcē ievietotajām precēm vai izraisa pilnīgu to sabojāšanos.

## Klimata klases

Klimata klase, kurai paredzēta Jūsu iegādātā ierīce, norādīta datu plāksnītē.

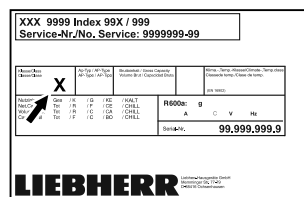

Fig. 4 Datu plāksnīte

(X) Šī klimata klase norāda, kādos apkārtējās vides apstākļos ierīces darbināšana ir droša.

Klimata klase (X)	Maks. telpas temperatūra	Maks. rel. gaisa mitrums
3	+25 °C	60 %
4	+30 °C	55 %
5	+40 °C	40 %
7	+35 °C	75 %

## Norāde

Minimāli pieļaujamā telpas temperatūra uzstādīšanas vietā ir +10 °C.

Sasniedzot robežvērtības, uz stikla durvīm (atkarībā no aprīkojuma) un sāna sienām var veidoties kondensāts.

Ieteiktais temperatūras iestatījums:	
Temperatūras klase (Z)	Temperatūras iestatījums
L1	-18 °C
M1	+5 °C

## 1.5 Ierīces skaņas emisija

Emitētais A-izsvērtais skaņas spiediena līmenis ierīces darbības laikā ir zemāks par 70 dB(A) (skaņas jauda rel. 1 pW).

## 1.6 Atbilstība

Saldēšanas aģenta cirkulācijas sistēmas hermētiskums ir pārbaudīts.

Uzstādītais radiosakaru modulis atbilst direktīvas 2014/53/ES prasībām. Informācija par radiosakaru moduli (skat. 9.1 Tehniskie rādītāji) .

ES atbilstības deklarācijas pilns teksts ir pieejams šādā interneta adresē: [www.liebherr.com](http://www.liebherr.com)

## 1.7 SVHC vielas atbilstoši REACH regulai

Pēc turpmākās saites varat pārbaudīt, vai šī ierīce satur SVHC vielas atbilstoši REACH regulai: [home.liebherr.com/de/deu/de/liebherr-erleben/nachhaltigkeit/umwelt/scip/scip.html](http://home.liebherr.com/de/deu/de/liebherr-erleben/nachhaltigkeit/umwelt/scip/scip.html)

## 1.8 EPREL datu bāze

Sākot ar 2021. gada 1. martu, informācija par enerģijas patēriņa marķējumu un ekoloģiskās prasības attiecībā uz enerģijas patēriņa ražojumiem būs atrodamas Eiropas ražojumu datu bāzē (EPREL). Izmantojot šo saiti <https://eprel.ec.europa.eu/>, jūs nonāksiet ražojumu datu bāzē. Seit jūs tiksiet aicināts ievadīt modeļa identifikatoru. Modeļa identifikatoru atradīsiet datu plāksnītē.

## 2 Vispārējie drošības norādījumi

Rūpīgi uzglabājiet šo lietošanas pamācību, lai jūs jebkurā brīdī varētu tai piekļūt.

Ja jūs ierīci nododat tālāk, tad nododiet kopā ar to arī lietošanas pamācību turpmākajam īpašniekam.

Lai pienācīgi un droši izmantotu ierīci, pirms lietošanas rūpīgi izlasiet šo lietošanas pamācību. Vienmēr ievērojiet tajā iekļautās norādes, drošības norādījumus un brīdinājuma norādījumus. Tie ir svarīgi, lai droši un nevainojami varētu uzstādīt un lietot ierīci.

### Bīstamība lietotājam!

- Šo ierīci var lietot bērni no 8 gadu vecuma, kā arī personas ar samazinātām fiziskām, uztveres un garīgām spējām vai pieredzes un zināšanu trūkumu, ja viņi tiek uzraudzīti vai attiecīgi ir apmācīti par drošu ierīces lietošanu un saprot no tās izrietošos riskus. Bērni nedrīkst spēlēties ar ierīci. Tīrīšanu un lietotāja apkopi bērni nedrīkst veikt bez uzraudzības.
- Kontaktligzdai jābūt viegli pieejamai, lai ierīci avārijas situācijā varētu ātri atvienot no strāvas. Turklāt tai jāatrodas ārpus ierīces aizmugures zonas.
- Ja ierīce tiek atvienota no strāvas, atvienošanu vienmēr veiciet, satverot kontaktdakšu. Nevelciet aiz kabeļa.
- Ja ierīce sabojājusies, izvelciet kontaktdakšu vai izslēdziet drošinātāju.
- **BRĪDINĀJUMS!** Nesabojājiet strāvas vadu. Nelietojiet ierīci ar bojātu elektrotīkla pieslēguma vadu.
- **BRĪDINĀJUMS!** Daudzdaļīgas kontaktligzdas/sadalītājus, kā arī citas elektroniskās ierīces (piem., halogēna transformatorus) nedrīkst novietot un lietot ierīču aizmugurē.
- **BRĪDINĀJUMS!** Nenoslēdziet ventilācijas atveres ierīces korpusā vai iebūvējamajā korpusā.
- Uzticiet remontu un iejaukšanos ierīcē veikt tikai klientu apkalpošanas servisam vai

citiem šim nolūkam sagatavotiem speciālistiem.

- Ierīci montējiet, pieslēdziet un utilizējiet tikai saskaņā ar norādījumiem.

### Ugunsbīstamība!

- Ierīcē izmantotais saldēšanas aģents (dati norādīti datu plāksnītē) ir videi nekaitīgs, taču ugunsnedrošs. Izplūdis saldēšanas aģents var aizdegties.
  - **BRĪDINĀJUMS!** Nesabojājiet aukstuma kontūru.
  - Ierīces iekšpusē nelietojiet aizdegšanās avotus.
  - **BRĪDINĀJUMS!** Nedarbiniet dzesēšanas nodalījumā elektroierīces, kuras neatbilst ražotāja ieteiktajai konstrukcijai.
  - Ja saldēšanas aģents izplūst: Novērsiet atklātas uguns vai aizdegšanās avotu tuvumu izplūdes vietai. Izvēdiniet telpu. Informējiet klientu apkalpošanas dienestu.
- Nedarbiniet ierīci eksplozīvu gāzu tuvumā.
- Neuzglabājiet vai neizmantojiet benzīnu vai citas ugunsnedrošas gāzes un šķidrums ierīces tuvumā.
- Neglabājiet ierīcē sprādzienbīstamas vielas, piem., aerosola baloniņus ar aizdedzināmu propelentu. Atbilstoši aerosola baloniņi ir atpazīstami pēc uzdrukātām norādēm par saturu vai liesmas simbola. Ja šādas gāzes izplūst, nonākot saskarē ar ierīces elektriskajām daļām, tās var uzliesmot.
- Netuvojieties ierīcei ar aizdedzinātām svecēm, lampām un citiem priekšmetiem ar atklātu liesmu, lai ierīcē neizraisītu ugunsgrēku.
- Alkoholiskos dzērienus vai citus alkoholu saturošus iepakojumus uzglabājiet tikai cieši aizvērtā traukā. Eventuāli izliets alkohols, nonākot saskarē ar ierīces elektriskajām daļām, var uzliesmot.

### Nokrišanas un apgāšanās bīstamība:

- Ierīces cokolu, atvilktnes, durvis utt. neizmantojiet kā pakāpienus vai balstus.

### Apsaldējumu, kurluma sajūtas un sāpju bīstamība:

- Nepieļaujiet ilgstošu ādas kontaktu ar aukstām virsmām vai atdzesētiem/sasaldētiem produktiem vai veiciet aizsardzības pasākumus, piem., izmantojiet cimdsus.

### Savainošanās un bojājumu nodarīšanas risks:

- **BRĪDINĀJUMS!** Nelietojiet kādas citas mehāniskas ierīces vai citus līdzekļus

## Touch displeja darbības princips

atkausēšanas procesa paātrināšanai, kā tikai tos, ko ir ieteicis ražotājs.

- **BRĪDINĀJUMS!** Savainojumu bīstamība no elektriskās strāvas trieciena! Zem pārsega atrodas strāvu vadošas detaļas.
- **IEVĒRĪBAI!** Ierīci atļauts darbināt tikai ar ražotāja oriģinālajiem piederumiem vai ražotāja apstiprinātiem citu piedāvātāju piederumiem. Lietotājs uzņemas risku, izmantojot neapstiprinātus piederumus.

### Saspiešanas risks:

- Atverot un aizverot durvis, nelieciet rokas eņģēs. Var notikt pirkstu iespiešana.

### Speciālistu kvalifikācija:

Speciālisti ir personas, kuras uz savas profesionālās izglītības, zināšanu un pieredzes pamata, kā arī uz savu zināšanu par attiecīgajiem standartiem pamata, spēj novērtēt un izpildīt viņiem uzdotos darbus un atpazīt iespējamus riskus. Viņiem jābūt izglītībai, instruktāžai un pilnvarojumam darbam ar ierīci.

### Simboli uz ierīces:



Simbols var atrasties uz kompresora. Tas attiecas uz eļļu kompresorā un norāda uz šādu risku: **pēc norīšanas un iekļūšanas elpvados var būt nāvējošs.** Šai norādei ir nozīme tikai attiecībā uz otrreizēju pārstrādi. Parastā darba režīmā riska nav.



**BRĪDINĀJUMS!** Ugunsbīstamība / aizdedzināmi materiāli. Simbols atrodas uz kompresora un apzīmē ugunsnedrošu vielu risku. Nenoņemiet šo uzlīmi.



Šāda vai līdzīga uzlīme var atrasties ierīces mugurpusē. Tā norāda uz to, ka durvis un / vai korpusā atrodas vakuumizolācijas paneļi (VIP) vai perlīta paneļi. Šai norādei ir nozīme tikai attiecībā uz otrreizēju pārstrādi. Nenoņemiet šo uzlīmi.



**BRĪDINĀJUMS! Auksta virsma!** Pieskarieties tikai ar piemērotiem aizsargcimdiem.

Šāda vai līdzīga uzlīme var atrasties uz ierīces un norāda uz apsaldējumu risku.

### Ievērojiet brīdinājuma norādījumus un papildu specifiskās norādes citās nodaļās:

	<b>BĪSTAMI</b>	Apzīmē tiešu bīstamu situāciju, kuras sekas ir nāve vai smagi ķermeņa savainojumi, ja šī situācija netiek novērsta.
	<b>BRĪDINĀJUMS</b>	Apzīmē bīstamu situāciju, kuras sekas var būt nāve vai smagi ķermeņa savainojumi, ja šī situācija netiek novērsta.

	<b>UZMANĪBU</b>	Apzīmē bīstamu situāciju, kuras sekas var būt viegli vai vidēji ķermeņa savainojumi, ja šī situācija netiek novērsta.
	<b>IEVĒRĪBAI</b>	Apzīmē bīstamu situāciju, kuras sekas varētu būt mantas bojājumi, ja šī situācija netiek novērsta.
	<b>Norāde</b>	Apzīmē noderīgas norādes un padomus.

## 3 Touch displeja darbības princips

Jūs vadāt šo ierīci, izmantojot Touch displeju. Izmantojot Touch displeju (turpmāk tekstā saukts displejs), jūs izvēlaties ierīces funkcijas, viegli pieskaroties. Ja jūs 10 sekundes neveicat nevienu darbību displejā, tad rādījums atgriežas vai nu augstākstāvošā izvēlnē, vai tieši uz statusa rādījumu.

### 3.1 Navigācijas un simbolu skaidrojums

Attēlos izmanto dažādus simbolus navigācijai ar displeju. Turpmākajā tabulā ir aprakstīti šie simboli.

Simbols	Apraksts
	<b>Navigācijas bultiņas uz priekšu nospiešana:</b> Pārvietojieties tālāk pirmajā izvēlnē.
	<b>Navigācijas bultiņas atpakaļ nospiešana:</b> Atgriezieties pirmajā izvēlnē.
	<b>Navigācijas bultiņas atpakaļ nospiešana 3 sekundes:</b> Atgriezieties galvenajā izvēlnē vai no iestatījumu izvēlnes uz statusa rādījumu.
	<b>Navigācijas bultiņas vairākas reizes secīga nospiešana:</b> Pārvietojieties izvēlnē līdz vajadzīgajai funkcijai.
	<b>Apstiprināšanas simbola nospiešana:</b> Aktivizējiet / deaktivizējiet funkciju. Atveriet apakšizvēlni.
	<b>Apstiprināšanas simbola kopā ar simbolu Atpakaļ nospiešana:</b> Atgriezieties par vienu izvēlnes līmeni.

Simbols	Apraksts
	<b>Bultiņa ar pulksteni:</b> Paiet vairāk par 10 sekundēm, līdz turpmākais rādījums parādās displejā.
	<b>Bultiņa ar laika norādi:</b> Paiet norādītais laiks, līdz turpmākais rādījums parādās displejā.
	<b>Simbola "Iestatījumu izvēlne" atvēršana:</b> Pāreijiet uz iestatījumu izvēlni un atveriet iestatījumu izvēlni. Ja nepieciešams: Pārvietojieties iestatījumu izvēlnē līdz vajadzīgajai funkcijai. (skat. 3.2.1 Iestatījumu izvēlnes atvēršana)
	<b>Simbola "Paplašinātā izvēlne" atvēršana:</b> Pāreijiet uz paplašināto izvēlni un atveriet paplašināto izvēlni. Ja nepieciešams: Pārvietojieties paplašinātajā izvēlnē līdz vajadzīgajai funkcijai. (skat. 3.2.2 Paplašinātās izvēlnes atvēršana )
Nekādas darbības 10 sekunžu laikā	Ja jūs 10 sekundes neveicat nevienu darbību displejā, tad rādījums atgriežas vai nu augstākstāvošā izvēlnē, vai tieši uz statusa rādījumu.
Durvju atvēršana un atkārtota aizvēršana	Ja jūs atverat durvis un uzreiz tās atkal aizverat, rādījums atgriežas tieši uz statusa rādījumu.

Piezīme: Displeja attēlus parāda ar jēdzieniem angļu valodā.

## 3.2 Izvēlnes

Ierīces funkcijas ir sadalītas dažādās izvēlnēs.

Izvēlne	Apraksts
Galvenā izvēlne	Kad jūs ieslēdzat ierīci, tad jūs automātiski atrodaties galvenajā izvēlnē. No šejienes jūs pārvietojaties uz svarīgākajām ierīces funkcijām, uz iestatījumu izvēlni un uz paplašināto izvēlni.
Settings Iestatījumu izvēlne	Iestatījumu izvēlne satur papildu ierīces funkcijas par šīs ierīces iestatīšanu. (skat. 3.2.1 Iestatījumu izvēlnes atvēršana)
HCM Paplašinātā izvēlne	Paplašinātā izvēlne satur īpašas ierīces funkcijas par šīs ierīces iestatīšanu. Piekļuve paplašinātai izvēlnei ir aizsargāta ar ciparu kodu <b>151</b> . (skat. 3.2.2 Paplašinātās izvēlnes atvēršana )

### 3.2.1 Iestatījumu izvēlnes atvēršana

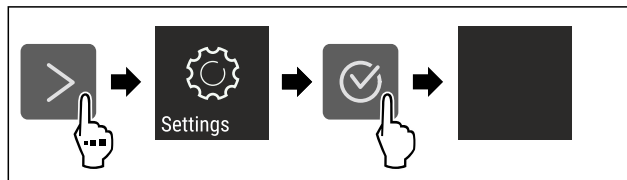

Fig. 5 Ilustratīvs attēlojums

- ▶ Veiciet darbības soļus, kā parādīts attēlā.
- ▷ Iestatījumu izvēlne ir atvērta.
- ▶ Ja nepieciešams: Pārvietojieties līdz vajadzīgajai funkcijai.

### 3.2.2 Paplašinātās izvēlnes atvēršana

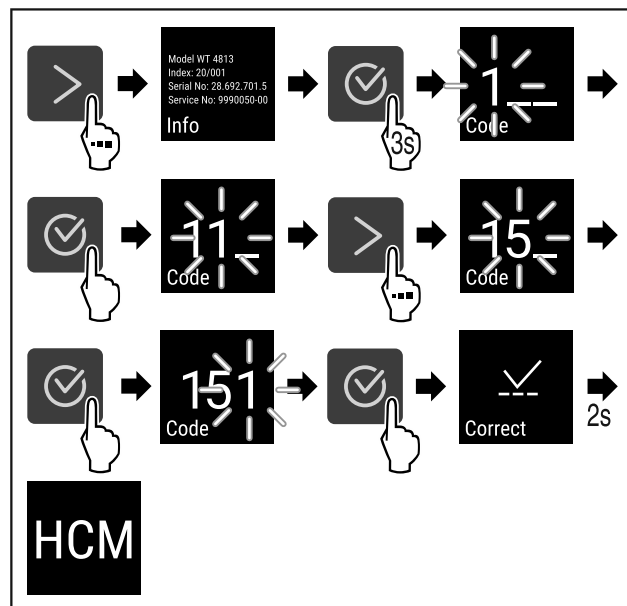

Fig. 6 Piekļuve ar ciparu kodu **151**

- ▶ Veiciet darbības soļus, kā parādīts attēlā.
- ▷ Paplašinātā izvēlne ir atvērta.
- ▶ Ja nepieciešams: Pārvietojieties līdz vajadzīgajai funkcijai.

## 3.3 Miera režīms

Ja jūs 1 minūti nepieskaraties displejam, tad displejs pāriet miera režīmā. Miera režīmā rādījuma spilgtums ir apslāpēts.

### 3.3.1 Miera režīma pabeigšana

- ▶ Nospiediet jebkuru navigācijas bultiņu.
- ▷ Miera režīms ir pabeigts.

## 4 Ekspluatācijas uzsākšana

### 4.1 Uzstādīšanas nosacījumi



#### BRĪDINĀJUMS

Ugunsgrēka bīstamība mitruma dēļ!

Ja strāvas vadošās daļas vai tīkla pieslēguma vadi kļūst mitri, var notikt īssavienojums.

- ▶ Ierīce ir izstrādāta izmantošanai slēgtās telpās. Nedarbiniet ierīci brīvā dabā vai mitruma un ūdens strūklas apvidū.



# Ekspluatācijas uzsākšana

## 4.1.1 Uzstādīšanas vieta



### BRĪDINĀJUMS

Izplūstošs saldēšanas aģents un eļļa!

Ugunsgrēks. Ierīcē izmantotais saldēšanas aģents ir videi nekaitīgs, taču ugunsnedrošs. Ierīcē izmantotā eļļa arī ir ugunsnedroša. Izplūstošais saldēšanas aģents un eļļa atbilstoši augstas koncentrācijas un saskares ar ārēju siltuma avotu gadījumā var aizdegties.

► Nebojājiet saldēšanas aģenta kontūra un kompresora cauruļvadus.

- Nenovietojiet ierīci vietā, kas nav pasargāta no tiešajiem saules stariem, atrodas tuvu plītij, radiatoriem u. tml.
- Optimāla uzstādīšanas vieta ir sausa un labi vēdināma telpa.
- Uzstādot ierīci ļoti mitrā vidē, uz tās ārējās malas var veidoties kondensāts. Centieties vienmēr nodrošināt labu gaisa cirkulāciju uzstādīšanas vietā.
- Jo lielāks saldēšanas aģenta daudzums atrodas ierīcē, jo lielākai jābūt telpai, kurā novietota ierīce. Pārāk mazās telpās noplūdes gadījumā var rasties aizdedzināms gāzes-gaisa maisījums. Uz katrām 8 g saldēšanas aģenta uzstādīšanas vietai jābūt vismaz 1 m<sup>3</sup> lielai. Dati par esošo saldēšanas aģentu norādīti datu plāksnītē ierīces iekšpusē.
- Ierīces atrašanās vietā grīdai jābūt horizontālai un līdzenai.
- Uzstādīšanas vietai jābūt ar nestspēju, kas atbilst ierīces svaram kopā ar maksimālo ierīces produktu piekrāvumu. (skat. 9.1 Tehniskie rādītāji)
- Izmantošana sprādzienbīstamās zonās nav pieļaujama.

## 4.1.2 Elektriskais pieslēgums



### BRĪDINĀJUMS

Ugunsbīstamība, ko rada nelietpratīga uzstādīšana!

Ja tīkla kabelis vai kontaktdakša saskaras ar ierīces mugurpusi, ierīces vibrācija var sabojāt tīkla kabeli vai kontaktdakšu, tā ka var notikt īssavienojums.

- Uzmaniet, lai zem ierīces neiestrēgtu tīkla kabelis, kad uzstādāt ierīci.
- Ierīci uzstādīt tā, lai tā nesaskartos ar kontaktdakšām vai tīkla kabeļiem.
- Nepievienojiet pie kontaktligzdām ierīces aizmugures zonā nekādas ierīces.
- **Nenovietojiet un nelietojiet** daudzdaļīgas kontaktligzdas vai sadalītājus, kā arī citas elektroniskās ierīces (piem., halogēna transformatorus) ierīču aizmugurē.

## 4.2 Ierīces izmēri

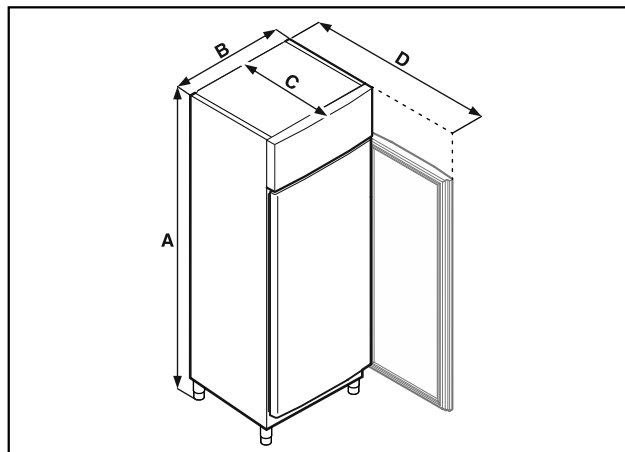

Fig. 7 Ilustratīvs attēlojums

	BFPvg 6501	BFPvg 8401
A	2115 mm	2115 mm
B	697 mm	787 mm
C	867 mm	1017 mm
D	1500 mm	1740 mm

A = ierīces augstums, ieskaitot kājiņas (minimums) / ritenīšus

B = ierīces platums bez roktura

C = ierīces dziļums bez roktura

D = ierīces dziļums ar atvērtām durvīm

Modelis	Lietderīgais tilpums
BFPvg 6501	Skatiet izmantojamo tilpumu datu plāksnītē. (skat. 1.2 Ierīces un aprīkojuma pārskats)
BFPvg 8401	

## 4.3 Ierīces transportēšana



### BĪSTAMI

Savainošanās un bojājumu risks, ko rada smaga ierīce!

- Transportējiet ierīci vienmēr ar vismaz divām personām.



### BĪSTAMI

Savainošanās un bojājumu risks, ko rada apkrītoša ierīce!

- Ievērojiet pamatnes nelīdzenumus un rampas ierīces transportēšanas laikā.

### Ierīces transportēšanas laikā ievērojiet:

- Transportējiet ierīci stāvus stāvoklī.
- Ierīces transportēšana jāveic divām personām.
- Ja nepieciešams: Izjauciet divdurvju ierīces transportēšanas nolūkos.

### Pirmreizējās ekspluatācijas gadījumā:

- Transportējiet ierīci iepakotā veidā.

### Veicot ierīces transportēšanu pēc pirmreizējās ekspluatācijas (piem., pārceļšanās uz citu dzīves vietu vai tīrīšana):

- Iztukšojiet ierīci.
- Nodrošiniet durvis pret nejaušu atvēršanu.



## 4.4 Ierīces izpakošana

- ▶ Pārbaudiet ierīci un iepakojumu, vai transportēšanas laikā nav radušies bojājumi. Vērsieties nekavējoties pie piegādātāja, ja nojaušat kādus bojājumus. Nepievienojiet ierīci pie barošanas avota.
- ▶ Noņemiet no ierīces aizmugures vai sānu sienām visus iepakojuma materiālus, kas var traucēt pienācīgu uzstādīšanu vai pieplūdes un izplūdes ventilāciju.

## 4.5 Tīkla pieslēguma vada pievienošana

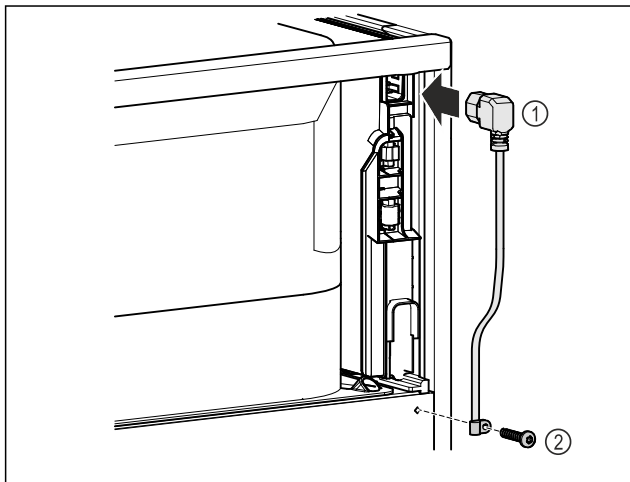

Fig. 8

- ▶ Ievietojiet tīkla pieslēguma vada vājstrāvas ierīces ligzdu Fig. 8 (1) ierīces aizmugurē.
- ▶ Uzstādiet nostiepuma atslēgošanas palīgierīci. Fig. 8 (2)

## 4.6 Ierīces uzstādīšana



### UZMANĪBU

- Savainošanās un bojājumu nodarīšanas risks!
- ▶ Veiciet ierīces uzstādīšanu pa diviem.



### UZMANĪBU

- Savainošanās un bojājumu nodarīšanas risks!  
Durvis var atsisties pret sienu un saplīst. Bojātais stikla durvju stikls var radīt savainojumus!
- ▶ Aizsargājiet durvis, lai tās neatsistos pret sienu. Pie sienas pievienojiet durvju aizturi, piem., no filca.

- ▶ Visas nepieciešamās detaļas (piemēram, tīkla kabeli) pievienojiet ierīces aizmugurē un virziet sāniski.

### Norāde

- Kabeļi var tikt bojāti!
- ▶ Atbīdīšanas laikā neiespiediet kabeli.
  - ▶ Attālumam starp ierīces augšmalu un telpas griestiem jābūt vismaz 300 mm.

## 4.7 Ierīces nolīmeņošana

### IEVĒRĪBAI

- Ierīces korpusa deformēšanās un neveras ciet durvis.
- ▶ Veiciet ierīces līmeņošana horizontālā un vertikālā virzienā.
  - ▶ Ar kājiņu palīdzību kompensējiet grīdas nelīdzenumus.



### BRĪDINĀJUMS

- Nelietpratīga kājiņas augstuma regulēšana!  
Smagas pakāpes vai nāvējošas traumas! Nepareizi noregulējot augstumu, var atvienoties kājiņas apakšdaļa un ierīce var apgāzties.
- ▶ Neizskrūvējiet kājiņu par tālu.

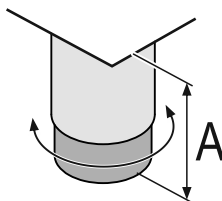

Fig. 9 Kājiņu var regulēt no  $A = 115 \text{ mm}$  ( $4 \frac{1}{2} \text{ in}$ ) līdz  $175 \text{ mm}$  ( $6 \frac{7}{8} \text{ in}$ ).

### Ierīces pacelšana uz augšu:

- ▶ Grieziet kājiņu pulksteņrādītāju kustības virzienā.

### Ierīces nolaišana:

- ▶ Grieziet kājiņu pretēji pulksteņrādītāju kustības virzienam.

## 4.8 Vairāku ierīču uzstādīšana

### IEVĒRĪBAI

- Bojājumu risks, ko rada kondensāts starp sānu sienām!
- ▶ Nenovietojiet ierīci tieši blakus citam ledusskapim.
  - ▶ Uzstādiet ierīces, ievērojot 3 cm savstarpējo atstatumu.
  - ▶ Vairākas ierīces uzstādiet blakus citai tikai tad, ja netiek pārsniegta  $35 \text{ }^\circ\text{C}$  temperatūra un 65 % gaisa mitruma līmenis.
  - ▶ Ja gaisa mitruma līmenis ir augstāks, atstatums starp ierīcēm ir jāpalielina.

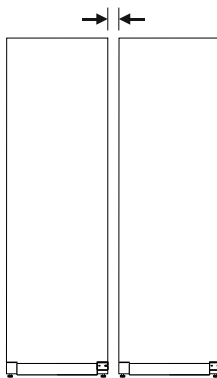

Fig. 10 Side-by-Side uzstādīšana

### Norāde

- Side-by-Side komplekts kā piederums ir pieejams Liebherr klientu servisā. (skat. 9.3 Klientu serviss)

## 4.9 Darbības pēc uzstādīšanas

- ▶ Noņemiet aizsargplēves. \*
- ▶ Notīriet ierīci. (skat. 8.2 Ierīces tīrīšana)
- ▶ Pēc vajadzības: Dezinficējiet ierīci.
- ▶ Saglabājiet rēķinu, lai servisa pakalpojumu gadījumā varētu paziņot ierīces un tirgotāja datus.

# Ekspluatācijas uzsākšana

## 4.10 Iepakojuma otrreizēja pārstrāde



### BRĪDINĀJUMS

Briesmas noslāpt, rotaļājoties ar iepakojuma materiālu un plēvēm!

► Neļaut bērniem rotaļāties ar iepakojuma materiāliem.

Iepakojums ir izgatavots no otrreizēji izmantojamām izejvielām:

- Gofrētais kartons/kartons
  - Daļas no putu polistirola
  - Plēves un maisiņi - no polietilēna
  - Stiprinājuma lentes - no polipropilēna
  - naglots koka rāmis ar polietilēna paplāksni\*
- Nogādāt iepakojuma materiālu oficiālā savākšanas vietā.

## 4.11 Durvju atbalsta nomaiņa

### 4.11.1 Drošības norādījumi



### BRĪDINĀJUMS

Savainošanās risks, ko rada neprofesionāla durvju atbalsta maiņa!

► Uzticiet durvju atbalsta maiņu veikt speciālistiem.



### BRĪDINĀJUMS

Savainošanās risks un materiālie zaudējumi, ko rada liels durvju svars!

- Veiciet pārveidi, ja varat pārnēsāt 45 kg lielu svaru.
- Veiciet pārveidi tikai ar divām personām.

### IEVĒRĪBAI

Strāvu vadošas daļas!

Elektrisko detaļu bojājums.

► Atvienojiet tīkla kontaktdakšu, pirms veic durvju atbalsta maiņu.

### 4.11.2 Instruments



### 4.11.3 Agregāta pārsega atvēršana

► Atveriet durvis.

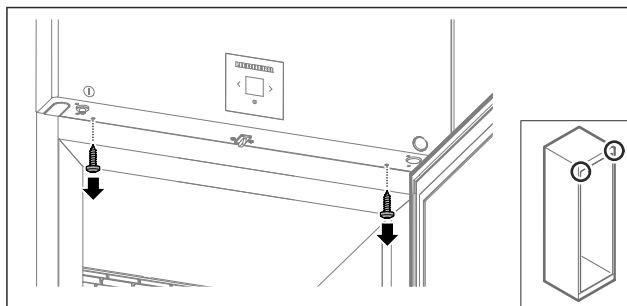

Fig. 11

► Izņemiet skrūves.

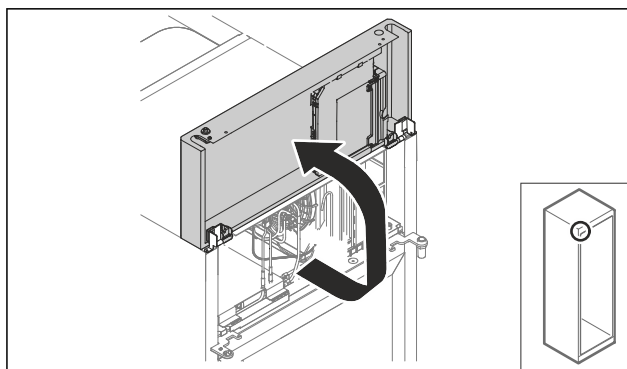

Fig. 12

► Paceliet agregāta pārsegu uz augšu.

► Noturiet pārsegu.

-vai-

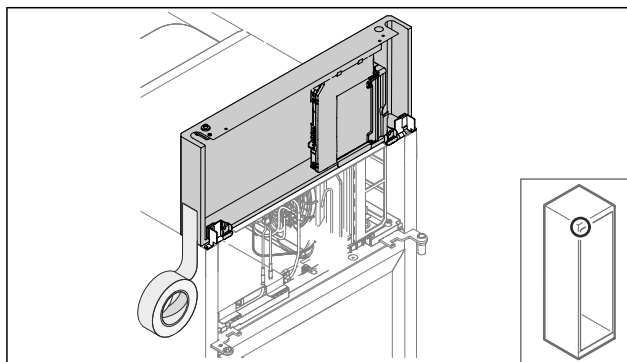

Fig. 13

► Nofiksējiet pārsegu.

### 4.11.4 Durvju demontāža

#### 4.11.4 Durvju demontāža (durvis ar putu materiālu)

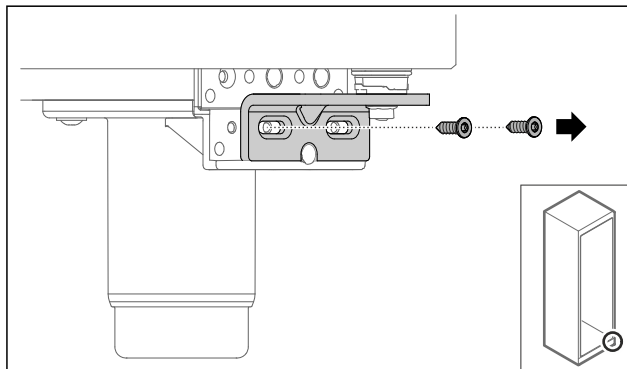

Fig. 14

► Izņemiet skrūves.

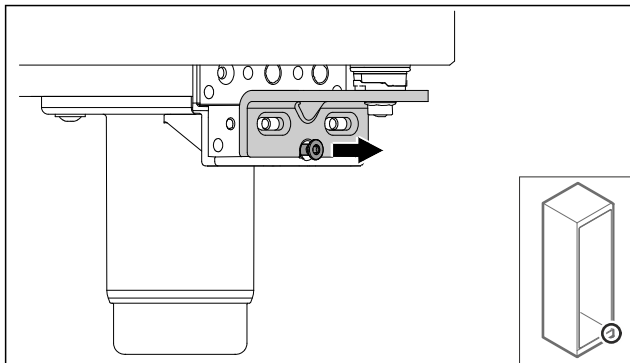

Fig. 15

- ▶ Atskrūvējiet skrūvi.

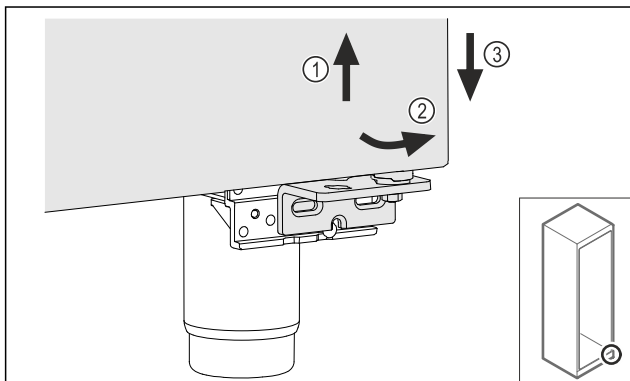

Fig. 16

- ▶ Paceliet mazliet durvis Fig. 16 (1), apakšā sagāziet uz priekšu Fig. 16 (2) un nolaidiet Fig. 16 (3).
- ▶ Nolieciet durvis uz mīksta paliktņa.
- ▷ Durvis ar putu materiālu ir demontētas.

## 4.11.5 Apakšējās slēgšanas sistēmas pārveide

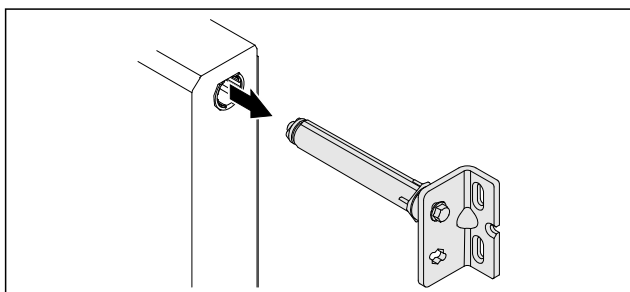

Fig. 17

- ▶ Izvelciet apakšējo lokāmo kronšteinu no durvīm.

### IEVĒRĪBAI

Savainošanās risks, ko rada nospriegota atsperē!

- ▶ Neizjauciet durvju slēgšanas sistēmu Fig. 18 (1).

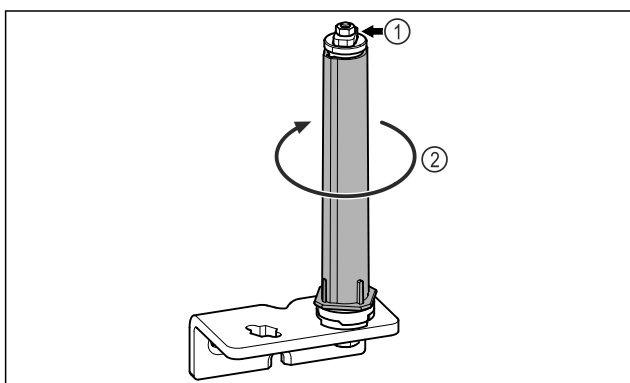

Fig. 18

- ▶ Pagrieziet slēgšanas sistēmu Fig. 18 (2), līdz tā noklikšķ.
- ▷ Slēgšanas sistēmas priekšspriegojums ir atbrīvots.

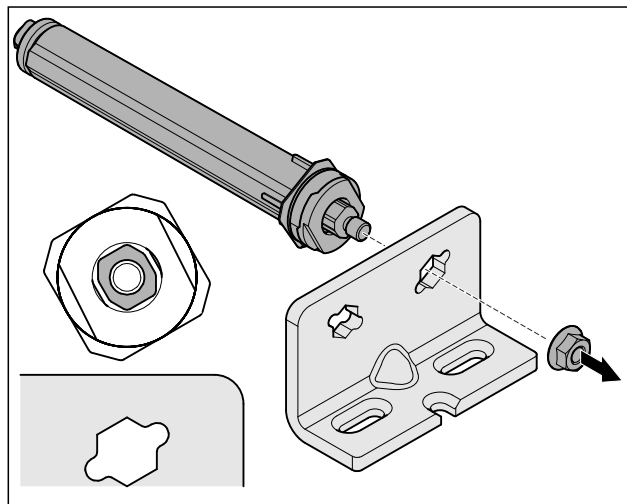

Fig. 19 Labās puses atbalsts

- ▶ Atskrūvējiet uzgriezni.

### Norāde

Augstuma regulēšanas aplākšņu nepareizs izkārtojums.

Uzgriežņa stiprinājums vairs nav pietiekami iespējams.

- ▶ Aplākšnei jānofiksējas slēgšanas sistēmas apakšpusē.

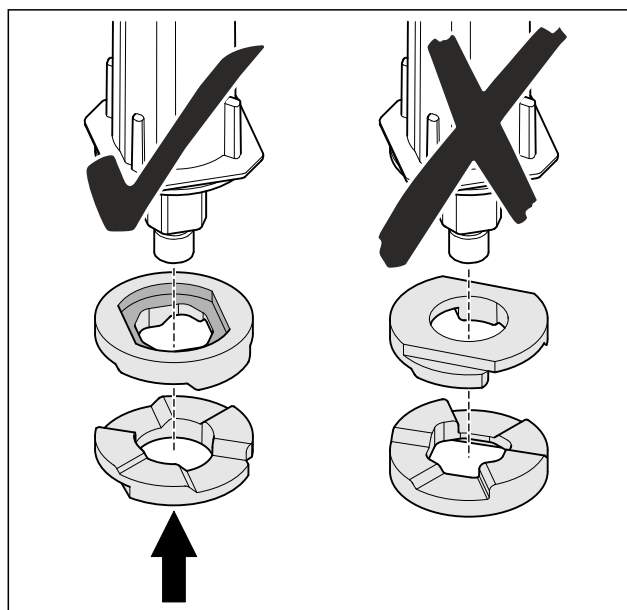

Fig. 20

# Ekspluatācijas uzsākšana

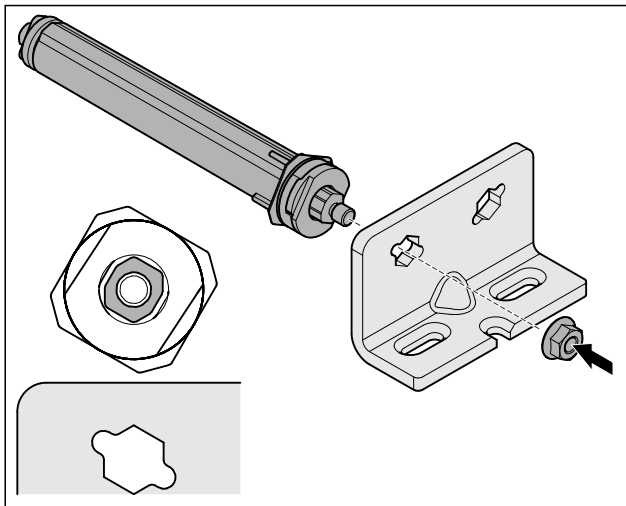

Fig. 21 Kreisās puses atbalsts

- ▶ Pārlieciet slēgšanas sistēmu un pieskrūvējiet, ievērojiet slēgšanas sistēmas izvietošanu.
- ▷ Apakšējā slēgšanas sistēma ir pārveidota.

## 4.11.6 Augšējās slēgšanas sistēmas pārveide

### 4.11.6 Augšējās slēgšanas sistēmas pārveide (durvis ar putu materiālu)

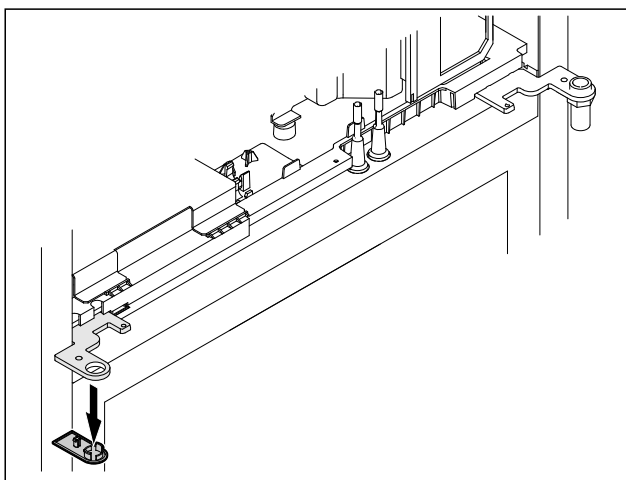

Fig. 22

- ▶ Noņemiet pārsegu.

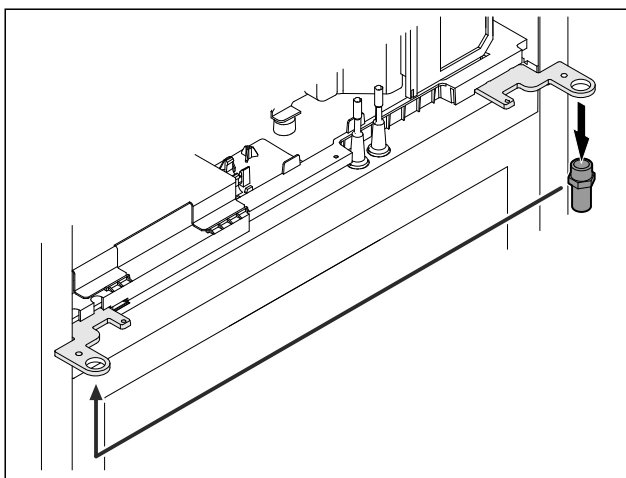

Fig. 23

- ▶ Pārlieciet tapu lokāmajā kronšteinā.
- ▶ Pievelciet tapu ar griezes momentu 12 Nm.

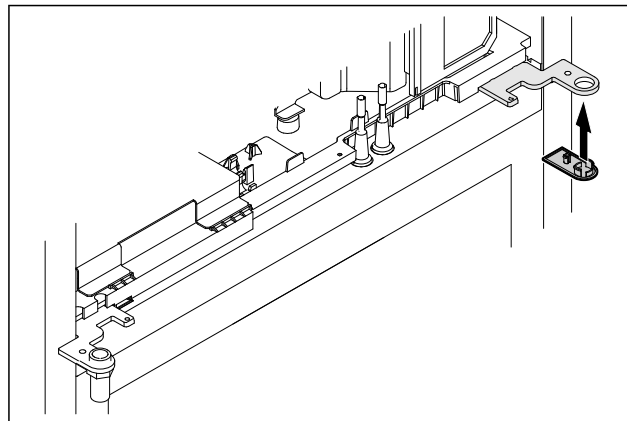

Fig. 24

- ▶ Uzlieciet pārsegu.
- ▷ Augšējā slēgšanas sistēma ir pārveidota.

## 4.11.7 Slēdzenes pārlikšana

### 4.11.7 Slēdzenes pārlikšana (mehāniskā slēdzenē)

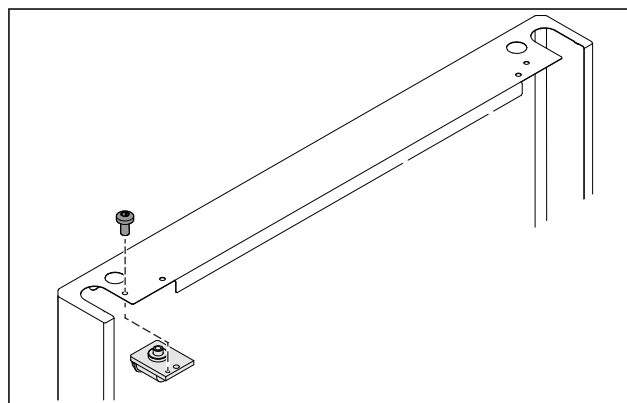

Fig. 25

- ▶ Izņemiet skrūvi un izvelciet slēdzeni.

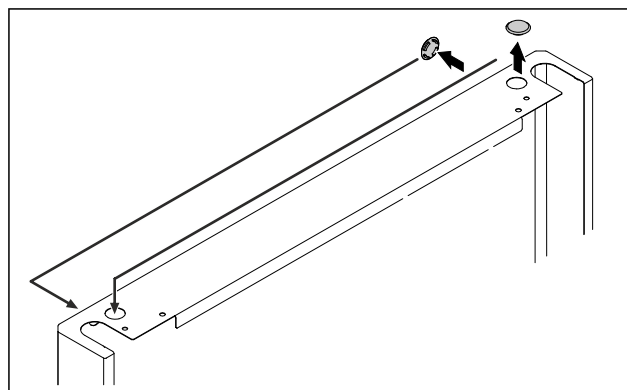

Fig. 26

- ▶ Pārlieciet pārsegu pretējā pusē.

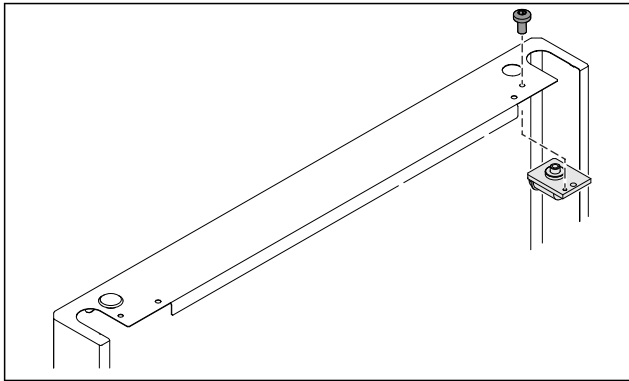

Fig. 27

- ▶ Ievietojiet un pieskrūvējiet slēdzeni.
- ▷ Mehāniskā slēdzene ir pārlikta.

## 4.11.8 Gultņa balsta pārlikšana

### 4.11.8 Gultņa balsta pārlikšana (kājiņām)

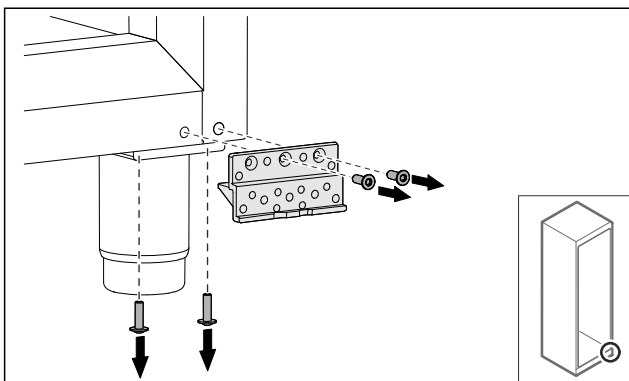

Fig. 28

- ▶ Izņemiet skrūves.

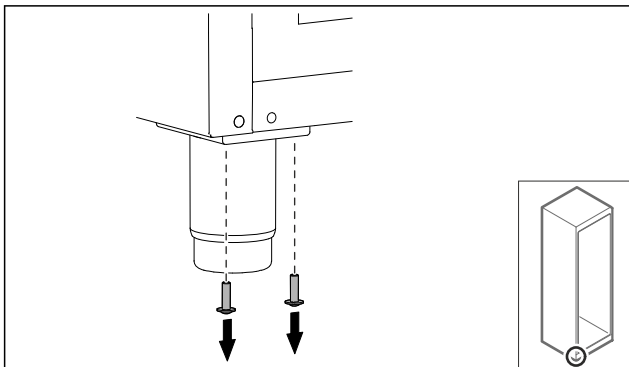

Fig. 29

- ▶ Izņemiet skrūves.

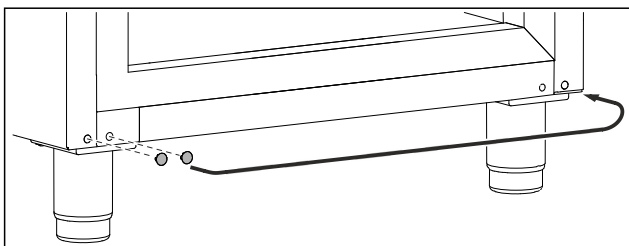

Fig. 30

- ▶ Izņemiet un pārliciet pārsegu.

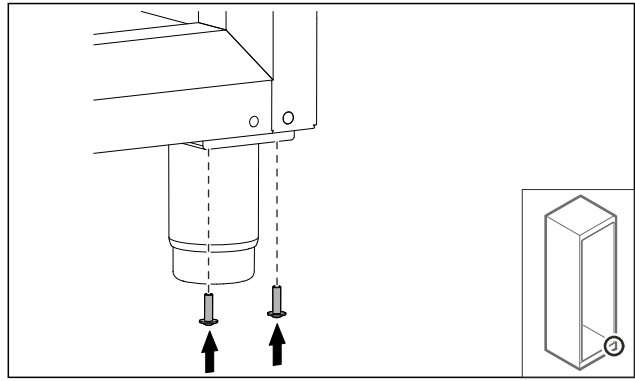

Fig. 31

- ▶ Pieskrūvējiet skrūves.

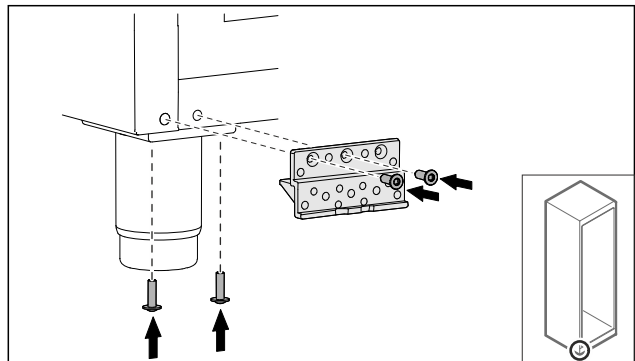

Fig. 32

- ▶ Pieskrūvējiet gultņa balstu.
- ▷ Gultņa balsts ir pārlikts.

## 4.11.9 Durvju pārveide

### 4.11.9 Durvju pārveide (durvis ar putu materiālu)

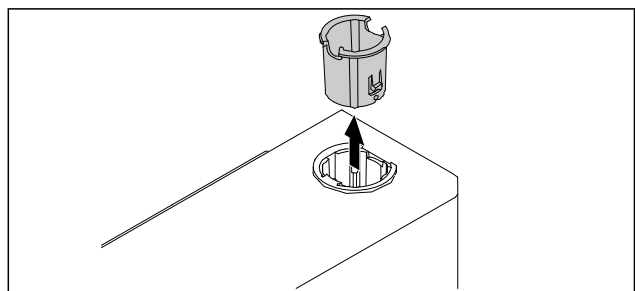

Fig. 33

- ▶ Izvelciet enģes ieliktni pretējā pusē.

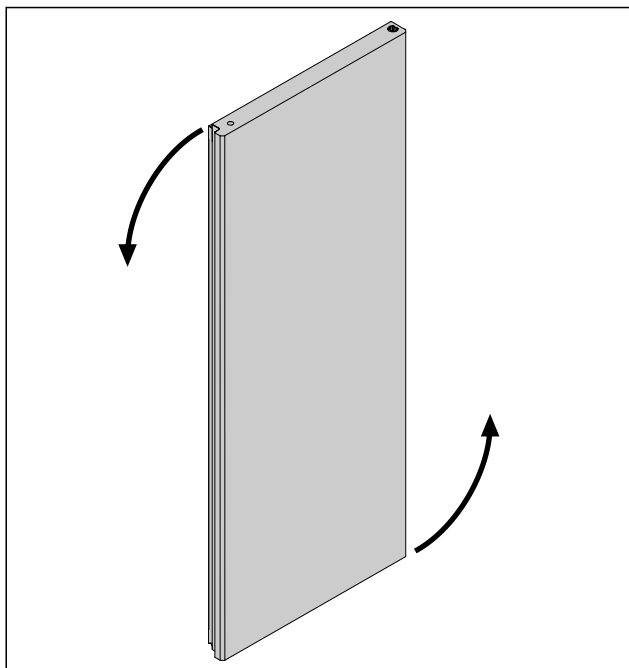

Fig. 34

- Pagrieziet durvis pa 180°.

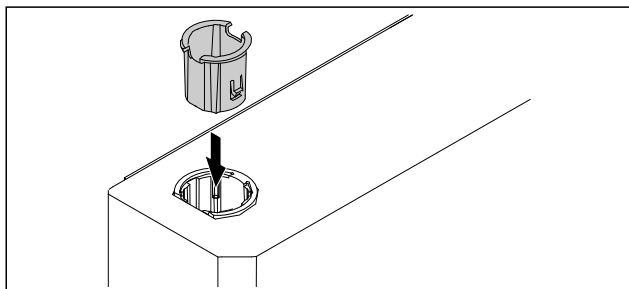

Fig. 35

- Ievietojiet eņģes ieliktni augšā eņģu pusē (saplacinātā pusē ir vērsta uz āru).
- ▷ Durvis ar putu materiālu ir pārveidotas.

## 4.11.10 Apakšējās slēgšanas sistēmas montāža

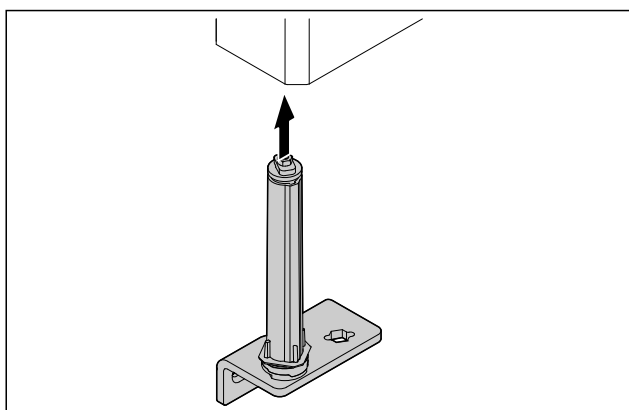

Fig. 36

- Iebīdīet slēgšanas sistēmu durvīs.

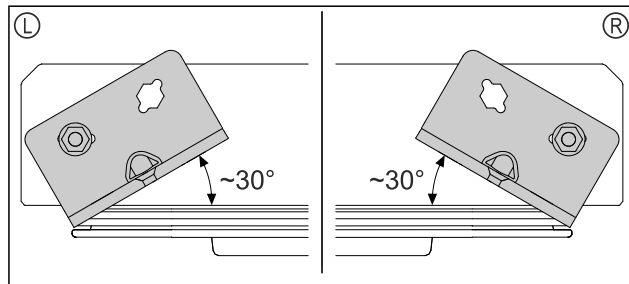

Fig. 37 Durvis no apakšas

- ▷ Slēgšanas sistēmas izvietoņums pirms kreisās puses atbalsta (L) labās puses atbalsta (R) montāžas.

## 4.11.11 Durvju montāža

### 4.11.11 Durvju montāža (durvis ar putu materiālu)

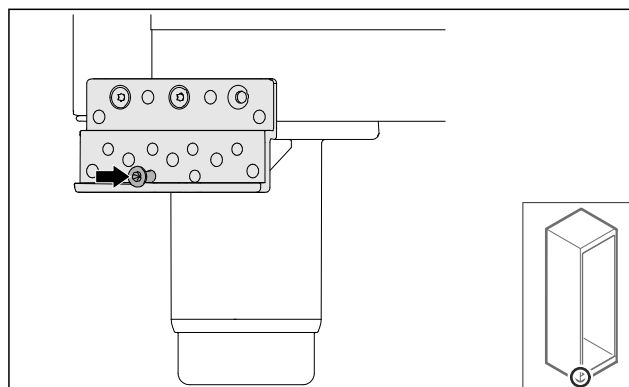

Fig. 38

- Pievelciet mazliet skrūvi.

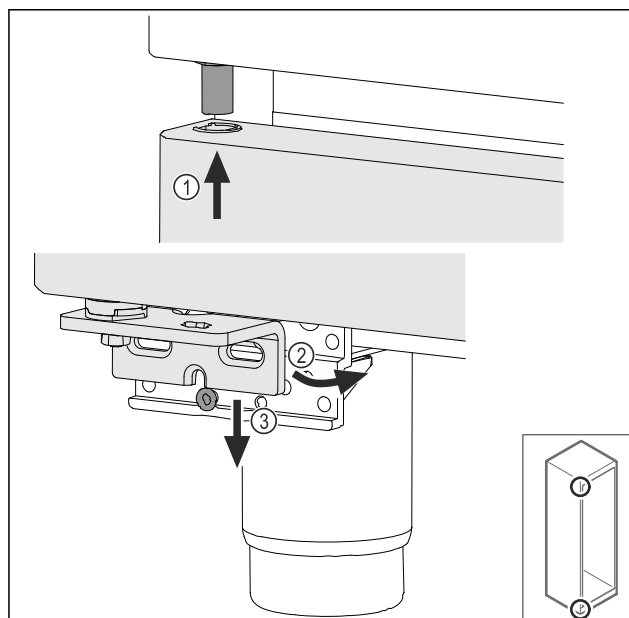

Fig. 39

- Ievadiet augšā durvis mazliet sagāztā veidā Fig. 39 (1), nolīmeņojiet durvis taisni Fig. 39 (2) un uzlieciet apakšā uz gultņa balsta skrūves Fig. 39 (3).

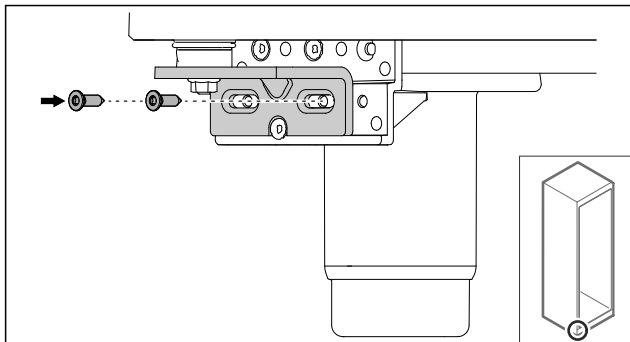

Fig. 40

- ▶ Pieskrūvējiet durvis.
- ▷ Durvis ar putu materiālu ir uzstādītas.

## 4.11.12 Agregāta pārsega aizvēršana

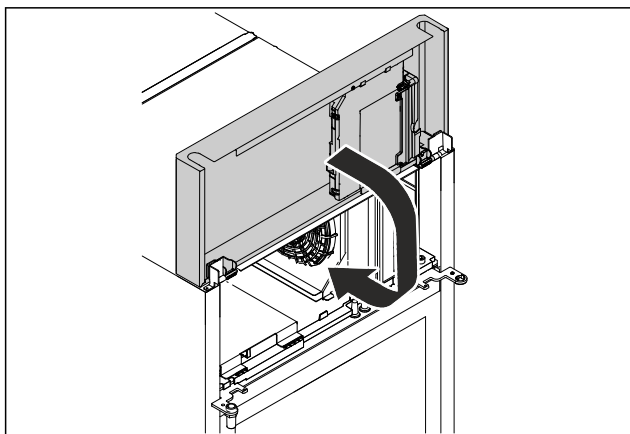

Fig. 41

- ▶ Aizveriet agregāta pārsegu.

### Norāde

Neiespiediet kabeli.

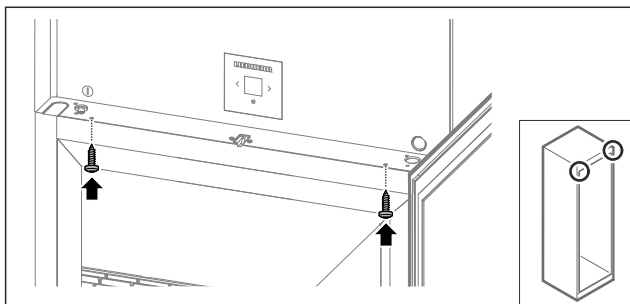

Fig. 42

- ▶ Pieskrūvējiet agregāta pārsegu.
- ▶ Aizveriet durvis.
- ▷ Durvju atbalsts ir nomainīts.

## 4.12 Durvju nolīmeņošana

### 4.12.1 Durvju horizontālā nolīmeņošana

Ja durvis nav taisnas, tad jūs varat paregulēt durvis pie apakšējā lokāmā kronšteinā.

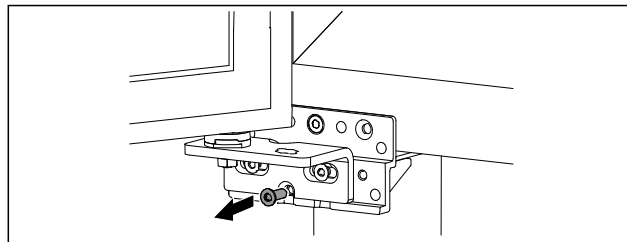

Fig. 43

- ▶ Izņemiet vidējo skrūvi apakšējā lokāmajā kronšteinā.

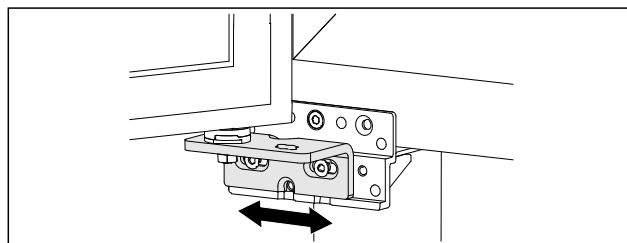

Fig. 44

- ▶ Atskrūvējiet mazliet abas skrūves un pārbīdiet durvis ar lokāmajiem kronšteinu pa labi vai pa kreisi.
- ▶ Pievelciet skrūves līdz galam (vidējā skrūve vairs nav nepieciešama).
- ▷ Durvis ir taisni nolīmeņotas.

## 4.13 Ierīces pievienošana



### BRĪDINĀJUMS

Ugunsbīstamība, ko rada nelietpratīga pievienošana!

Apdegumi.

Ierīces bojājumi.

▶ Neizmantojiet pagarinātājus.

▶ Neizmantojiet sadales ierīces.

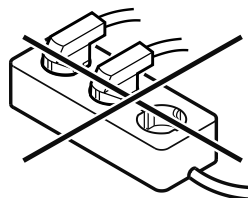

### IEVĒRĪBAI

Bojājumu risks, ko rada nelietpratīga pievienošana!

Ierīces bojājumi.

▶ Nepievienot ierīci pie savrupa strāvas pārveidotāja, piem., saules elektrostacijām un benzīna ģeneratoriem.

### Norāde

Izmantojiet vienīgi komplektā iekļauto tīkla pieslēguma vadu.

Pārliecinieties, vai ir izpildīti šādi priekšnoteikumi:

- Ierīce tiek darbināta tikai ar **mainstrāvu**.
- Pieļaujama spriegums un frekvence ir norādīta datu plāksnītē. Datu plāksnītes novietojums ir parādīts nodaļā "Ierīces pārskats". (skat. 1.2 Ierīces un aprīkojuma pārskats)
- Kontaktlīdzda ir iezemēta atbilstoši noteikumiem un elektriski aizsargāta ar drošinātāju.
- Drošinātāja atkrišanas strāva atrodas diapazonā no 10 A līdz 16 A.
- Kontaktlīdzdai var viegli piekļūt.
- ▶ Pārbaudiet elektrisko pieslēgumu.
- ▶ Ievietojiet ierīces kontaktdakšu ierīces mugurpusē. Ievērojiet pareizo nofiksēšanos.



# Uzglabāšana

- ▶ Pievienojiet tīkla kontaktdakšu pie elektroapgādes.
- ▷ Rādījums pārslēdzas uz gaidstāves simbolu.

## 4.14 Ierīces ieslēgšana (pirmreizējā ekspluatācija)

Pārliecinieties, vai ir izpildīti šādi priekšnoteikumi:

- Ierīce ir uzstādīta un pieslēgta.
- Visas līmlentes, līmējamās plēves un aizsargplēves, kā arī transportēšanas stiprinājumi ierīcē un uz ierīces ir noņemti.

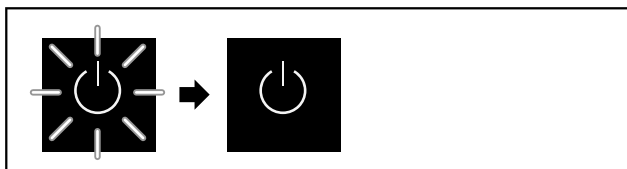

Fig. 45 Ilustratīvs attēlojums

Gaidstāves simbols mirgo līdz brīdim, kad palaišanas process ir pabeigts.

Displejā atkal parādās gaidstāves simbols.

Ja ierīce tiek piegādāta ar rūpnīcas iestatījumiem, ekspluatācijas sākšanas laikā vispirms ir jāizvēlas ekrāna valoda.

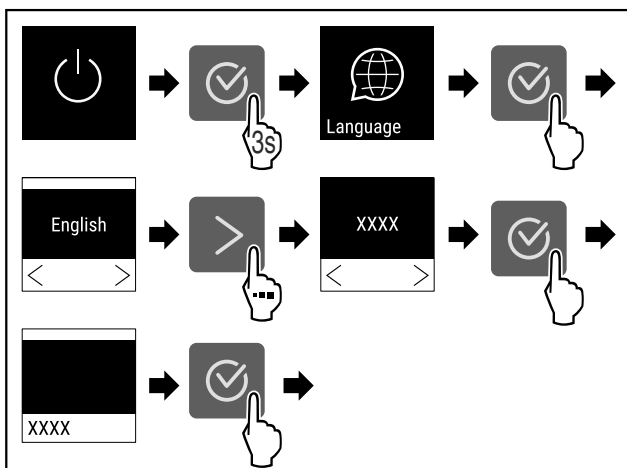

Fig. 46

- ▶ Veiciet darbības soļus, kā parādīts attēlā.

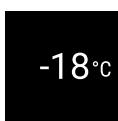

Fig. 47

- ▷ Ierīce ir ieslēgta, tiklīdz displejā parādās temperatūras rādījums.
- ▷ Temperatūras indikators mirgo līdz iestatītā temperatūra ir sasniegta.

## 4.15 Aprīkojuma ievietošana

### 4.15.1 Aizturu līstus ievietošana

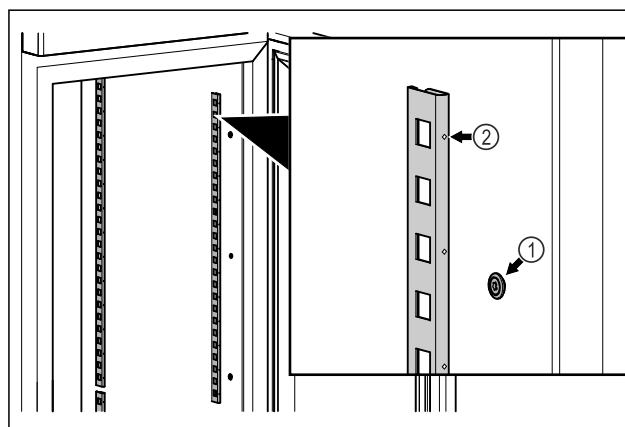

Fig. 48 Ilustratīvs attēlojums

- ▶ Iekabiniet aizturu līstes viru mehānismā Fig. 48 (1). Atzīmei Fig. 48 (2) jābūt vērstai virzienā uz priekšu.

### 4.15.2 Balsta slīdes ievietošana

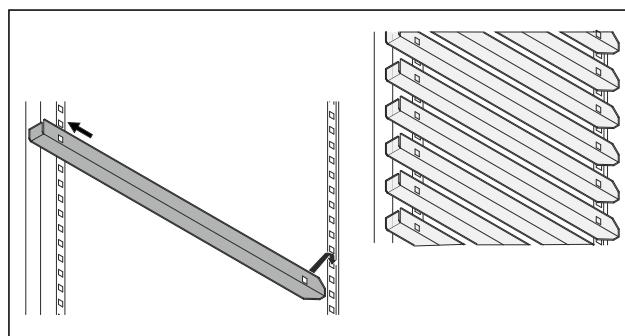

Fig. 49 Ilustratīvs attēlojums

- ▶ Iebīdīet balsta slīdi aizmugurējā aizturu līstē un iekabiniet priekšā.

## 5 Uzglabāšana

### 5.1 Norādes par uzglabāšanu

#### Norāde

Šo norāžu neievērošana var radīt pārtikas produktu sabojāšanos.

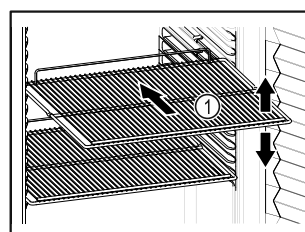



Fig. 50 Ilustratīvs attēlojums

Produktu ievietošanas laikā ņemiet vērā:

- ❑ Ja novietošanas režģi Fig. 50 (1) ir novirzāmi, pielāgojiet tos pēc augstuma.
- ❑ Ņemiet vērā ierīces maksimālo piekrāvumu. (skat. 9.1 Tehniskie rādītāji)
- ❑ Ievietojiet ierīcē uzglabājamus produktus, tiklīdz ir sasniegta uzglabāšanas temperatūra (dzesēšanas ķēdes ievērošana).

- ❑ Atdzesējamie produkti nedrīkst pieskarties aizmugurējai sienai.
  - ❑ Neglabājiet atdzesējamus produktus virs novietošanas režģu aizmugures atbalsta.
  - ❑ Uzglabājiet šķidrumus slēgtās tvertnēs.
  - ❑ Dzesējamus produktus novietojiet atstātus citu no cita, lai gaiss varētu brīvi cirkulēt.
  - ❑ Atdzesējamo produkts nedrīkst pārsniegt krautnes atzīmi. 
- Tas ir nepieciešams nevainojamai gaisa cirkulācijai un vienmērīgam temperatūras sadalījumam visā iekšējā nodalījumā.

## 5.2 Uzglabāšanas ilgums

Uz iepakojuma norādītais derīguma termiņš ir uztverams kā orientējošā vērtība attiecībā uz uzglabāšanas laiku.

## 6 Vadība

### 6.1 Vadības un indikācijas elementi

Displejs sniedz ātru pārskatu par ierīces pašreizējo stāvokli, temperatūras iestatījumu, funkciju un iestatījumu stāvokli, kā arī trauksmes un kļūdu paziņojumiem.

Ierīces vadību veic ar navigācijas taustiņu un apstiprināšanas simbola palīdzību.

Var tikt aktivizētas un deaktivizētas funkcijas un izmainītas iestatījumu vērtības.

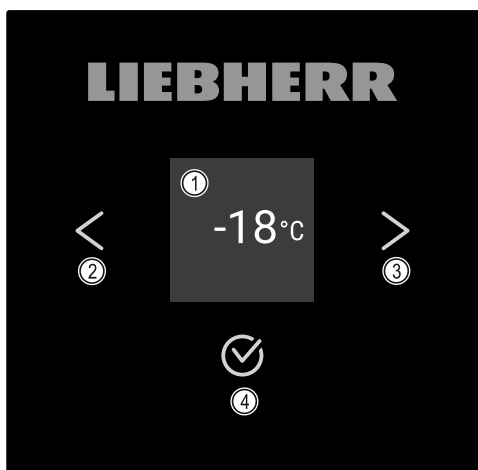

Fig. 51 Displejs

- (1) Statusa rādījums
- (2) Navigācijas bultiņa atpakaļ
- (3) Navigācijas bultiņa uz priekšu
- (4) Apstiprināšana

#### 6.1.1 Statusa rādījums

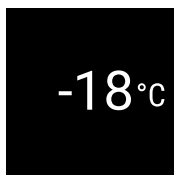



Fig. 52 Statusa rādījums ar temperatūru

Statusa rādījums parāda temperatūru un ir sākuma rādījums. No turienes veic navigāciju uz funkcijām un iestatījumiem. Statusa rādījums var attēlot dažādus indikatora simbolus.

#### 6.1.2 Indikatora simboli

Indikatora simboli sniedz ziņas par pašreizējo ierīces stāvokli.

Simbols	Ierīces stāvoklis
	<b>Gaidstāve (Standby)</b> Ierīce ir izslēgta.
	<b>Pulsējošs gaidstāves simbols</b> Ierīce ieslēdzas.
	<b>Pulsējoša temperatūra</b> Mērķa temperatūra vēl nav sasniegta. Ierīce dzesē produktus līdz iestatītajai temperatūrai.
	<b>Temperatūras indikators</b> Ierīce attēlo iestatīto temperatūru.
	<b>Mainīgs temperatūras/atkausēšanas simbola rādījums ar baltu joslu</b> Ierīce darbojas manuālās atkausēšanas režīmā
	<b>D rādījumā</b> Ierīce darbojas demonstrācijas režīmā.
	<b>Atgādinājums par apkopi</b> Iestatītais laika intervāls ir pagājis.
	<b>Pilna datu atmiņa</b> Datu atmiņa (999 stundas) ir pilna. No šī brīža vecākie dati tiks pārrakstīti.
	<b>Mirgojošs simbols</b> Vēl ir aktīva viena kļūda.
	<b>Kļūdas simbols</b> Ierīce ieslēgusies kļūmes stāvoklī.
	<b>Balta josla apakšā</b> Apakšizvēlne
	<b>Balta josla augšā</b> Noklusējums, aktīvais iestatījums vai aktīvā vērtība
	<b>Pieaugoša josla</b> Spiediet taustiņu 3 sekundes, lai aktivizētu iestatījumu.

Simbols	Ierīces stāvoklis
	<b>Dilstoša josla</b> Spiediet taustiņu 3 sekundes, lai deaktivizētu iestatījumu.

Statusa rādījuma simboli

## 6.1.3 Akustiskie signāli

Signāls atskan šādos gadījumos:

- Kad tiek apstiprināta kāda funkcija vai vērtība.
- Kad nav iespējams aktivizēt vai deaktivizēt kādu funkciju vai vērtību.
- Tiklīdz rodas kāda kļūda.
- Trauksmes paziņojuma raidīšanas gadījumā.

Trauksmes skaņas signālus ir iespējams ieslēgt un izslēgt klienta izvēlnē.

## 6.2 Ierīces funkcijas

### 6.2.1 Norādes par ierīces funkcijām

Ierīces funkcijas rūpnīcā ir iestatītas tā, ka šī ierīce ir pilnīgi gatava ekspluatācijai.

Pirms jūs izmaināt, aktivizējiet vai deaktivizējiet ierīces funkcijas, pārlicinieties, vai ir izpildīti šādi priekšnoteikumi:

- Jūs esat izlasījis un izpratis aprakstus par displeja darbības principu.
- Jūs esat iepazinies ar šīs ierīces vadības un indikācijas elementiem. (skat. 6.1 Vadības un indikācijas elementi)



### 6.2.2 Ierīces ieslēgšana un izslēgšana

Šis iestatījums nodrošina visas ierīces ieslēgšanu un izslēgšanu.

#### Ierīces ieslēgšana

Bez aktivizēta DemoMode:



Fig. 53

- Veiciet darbības soļus, kā parādīts attēlā.

Ar aktivizētu DemoMode:

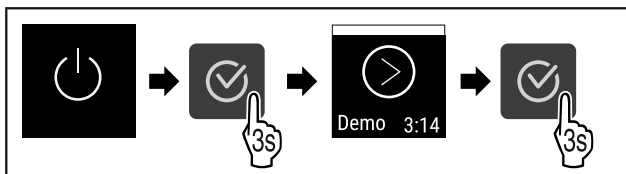

Fig. 54

- Veiciet darbības soļus, kā parādīts attēlā.

#### Norāde

DemoMode pirms iztecināšanas deaktivizējiet.

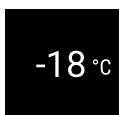

Fig. 55

- Displejā parādās temperatūras rādījums.

#### Ierīces izslēgšana

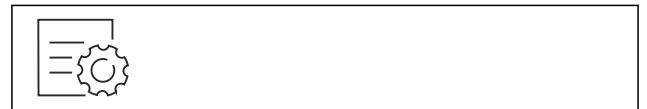

Fig. 56

- Spiediet navigācijas bultiņu, līdz parādās atbilstošā funkcija.

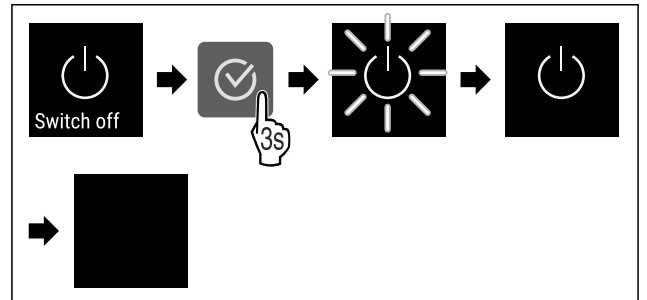

Fig. 57

- Veiciet darbības soļus, kā parādīts attēlā.
- Displejs parāda gaidstāves simbolu.
- Displejs izslēdzas pēc apmēram 10 minūtēm.



### 6.2.3 Temperatūra

Temperatūra ir atkarīga no šādiem faktoriem:

- durvju atvēršanas biežums
- durvju atvēršanas ilgums
- telpas temperatūra, kur uzstādīta ierīce
- sasaldēto produktu veids, temperatūra un daudzums

#### Norāde

Dažās iekšējā nodalījuma zonās gaisa temperatūra var atšķirties no temperatūras rādījumā redzamās vērtības.

Ar pareizas temperatūras palīdzību sasaldētie produkti būs ilgāk lietojami. Šādi iespējams izvairīties no nevajadzīgas produktu izmešanas atkritumos.

#### Temperatūras iestatīšana



Fig. 58

- Spiediet navigācijas bultiņu, līdz parādās atbilstošā funkcija.

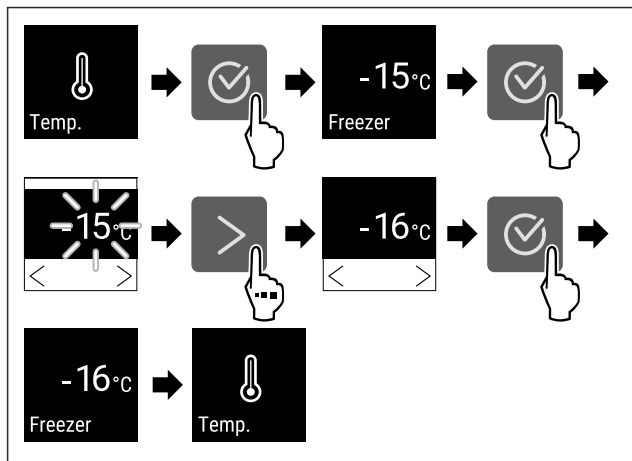

Fig. 59 Temperatūras pārslēgšana no -15 °C uz -16 °C

- ▶ Veiciet darbības soļus, kā parādīts attēlā.
- ▷ Temperatūra ir iestatīta.

### 6.2.4 Temperatūras reģistrācija

Ierīce parāda iekšējā nodalījuma minimālo un maksimālo temperatūru. Tās reģistrācija sākas automātiski pēc ierīces ieslēgšanas ar vienas minūtes intervālu. Pēc 999 stundu paiešanas (apmēram 40 dienas) parāda norādi par pilnu datu atmiņu. Tādā gadījumā temperatūras reģistrāciju vajadzētu atiestatīt.

#### Norāde

Ir ieteicams temperatūras reģistrāciju vienreiz atiestatīt ierīces ekspluatācijas sākšanas laikā **pēc iestatītās temperatūras sasniegšanas**. Tādējādi maksimālās temperatūras parādītā vērtība kļūst izteiksmīga.

#### Temperatūras reģistrācijas parādīšana

Temperatūras reģistrācija parāda reģistrācijas ilgumu un šajā laikā izmērīto minimālo un maksimālo temperatūru.



Fig. 60

- ▶ Spiediet navigācijas bultiņu tik ilgi, līdz parāda atbilstošās funkcijas.
- ▷ Parāda statusa ekrānu ar temperatūras reģistrācijas rādījumiem.

#### Temperatūras reģistrācijas atiestate

Parādīto minimālo un maksimālo temperatūru jebkurā laikā var atiestatīt. Turklāt parādītās vērtības izdzēs un atkārtoti sāk reģistrācijas intervālu.

- ▶ Spiediet navigācijas bultiņu tik bieži, līdz parāda atbilstošo funkciju.

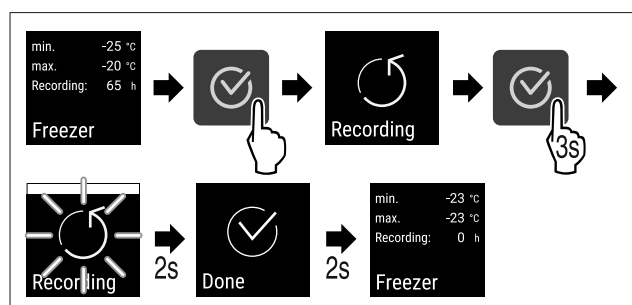

Fig. 61

- ▶ Veiciet darbības soļus, kā parādīts attēlā.
- ▷ Temperatūras reģistrācija ir atiestatīta.
- ▷ Reģistrācijas intervāls atkārtoti sākas.

### 6.2.5 SuperFrost



Ar šo funkciju jūs ieslēgsiet vislielāko sasaldēšanas jaudu. Līdz ar to jūs panāksiet zemāku sasaldēšanas temperatūru.

Lietojums:

- Svaigu pārtikas produktu ātra pilnīga sasaldēšana. Tas nodrošina pārtikas produktu uzturvērtības, izskata un garšas saglabāšanu.
- Saldējamo produktu aukstuma rezerves palielināšana, pirms notiek ierīces atkausēšana.

SuperFrost automātiski izslēdzas 8 līdz 65 stundu robežās atkarībā no ievietoto pārtikas produktu daudzuma.

#### SuperFrost aktivizēšana



Fig. 62

- ▶ Spiediet navigācijas bultiņu tik bieži, līdz parāda atbilstošo funkciju.

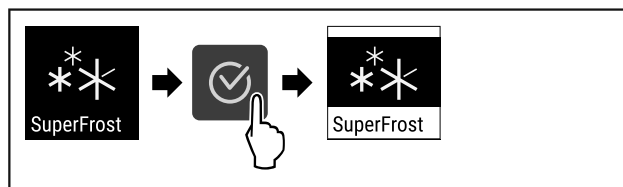

Fig. 63

- ▶ Veiciet darbības soļus, kā parādīts attēlā.
- ▷ SuperFrost ir aktivizēts.

#### SuperFrost deaktivizēšana



Fig. 64

- ▶ Spiediet navigācijas bultiņu tik bieži, līdz parāda atbilstošo funkciju.

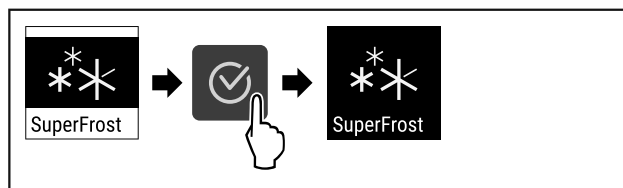

Fig. 65

- ▶ Veiciet darbības soļus, kā parādīts attēlā.
- ▷ SuperFrost ir deaktivizēts.

### 6.2.6 Displeja bloķētājs



Šis iestatījums nepieļauj ierīces nejaušu vadību.

Lietojums:

- Iestatījumu un funkciju nejauša izmaiņa.
- Ierīces nejaušas izslēgšanas nepieļaušana.
- Nejaušas temperatūras iestatīšanas nepieļaušana.

## Displeja bloķētāja aktivizēšana



Fig. 66

- ▶ Spiediet navigācijas bultiņu, līdz parādās atbilstošā funkcija.

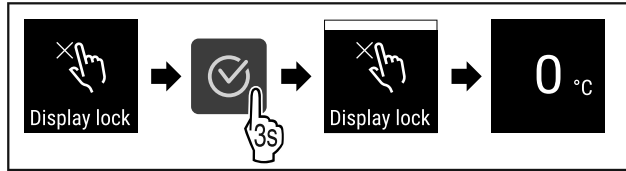

Fig. 67

- ▶ Veiciet darbības soļus, kā parādīts attēlā.
- ▷ Displeja bloķētājs ir aktivizēts.
- ▷ Parādās statusa rādījums.

## Displeja bloķētāja deaktivizēšana

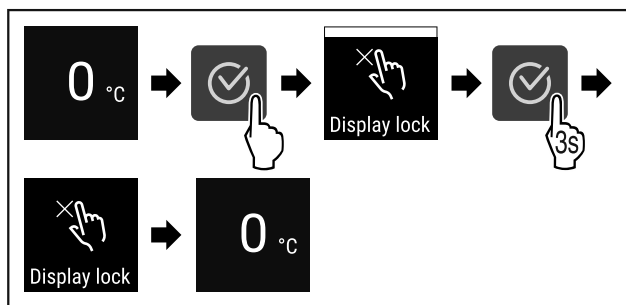

Fig. 68

- ▶ Veiciet darbības soļus, kā parādīts attēlā.
- ▷ Displeja bloķētājs ir deaktivizēts.
- ▷ Parādās statusa rādījums.

## 6.2.7 Apkopes intervāla atgādinājums



Laika intervāla iestatījums, kas atgādina līdz apkopei.

Iespējams iestatīt šādas vērtības:

- 7 dienas
- 14 dienas
- 30 dienas
- 60 dienas
- 90 dienas
- 180 dienas
- 360 dienas
- 720 dienas
- 1080 dienas
- Izslēgts

### Apkopes intervāla atgādinājuma iestatīšana

Tālāk norādītajos darbības soļos izklāstīts, kā iestata laika intervālu līdz apkopei.



Fig. 69

- ▶ Spiediet navigācijas bultiņu tik bieži, līdz parāda atbilstošo funkciju.

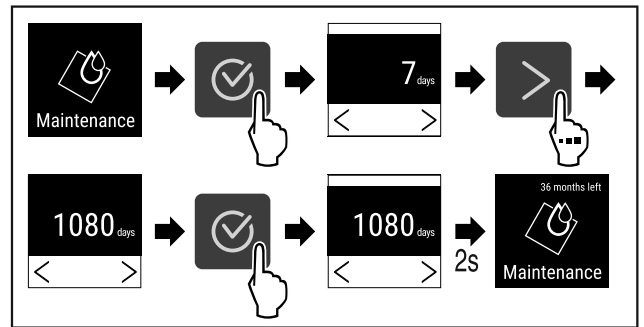

Fig. 70

- ▶ Veiciet darbības soļus, kā parādīts attēlā.
- ▷ Ir iestatīts laika intervāls, kas atgādina līdz apkopei.
- ▷ Parāda atlikušo laiku.

## 6.2.8 Valoda



Ar šo iestatījumu iestata displeja valodu.

### Valodas iestatīšana

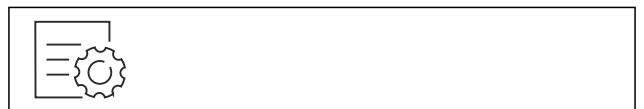

Fig. 71

- ▶ Spiediet navigācijas bultiņu, līdz parādās atbilstošā funkcija.

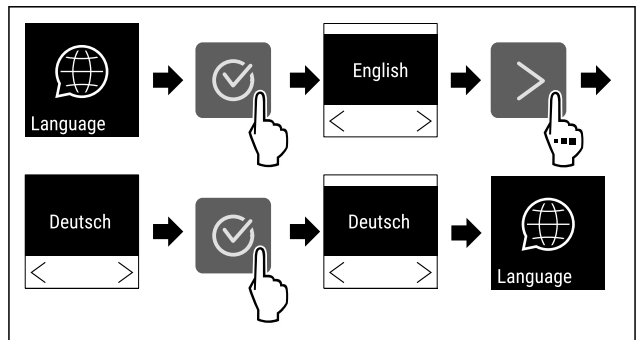

Fig. 72

- ▶ Veiciet darbības soļus, kā parādīts attēlā.
- ▷ Atlasītā valoda ir iestatīta.

## 6.2.9 Temperatūras mērvienība



Šis iestatījums nodrošina temperatūras mērvienības pārslēgšanu no Celsija uz Fārenheitu un otrādi.

### Temperatūras vienības iestatīšana

Piemērā ir redzama temperatūras mērvienības pārslēgšana no Celsija uz Fārenheitu.



Fig. 73

- ▶ Spiediet navigācijas bultiņu, līdz parādās atbilstošā funkcija.

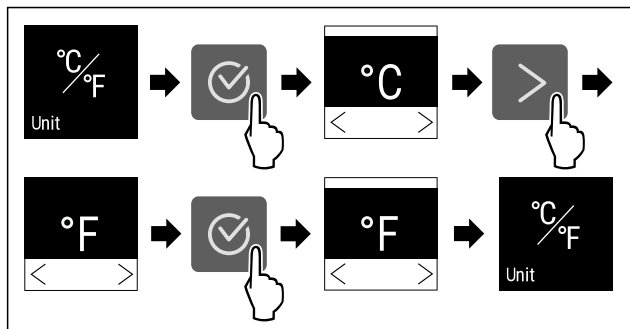

Fig. 74

- ▶ Veiciet darbības soļus, kā parādīts attēlā.
- ▷ Fārenheita temperatūras mērvienība ir iestatīta.

## 6.2.10 Displeja spilgtums



Šis iestatījums nodrošina displeja spilgtuma pakāpenisku iestatīšanu.

Iespējams iestatīt šādas spilgtuma pakāpes:

- 40%
- 60%
- 80%
- 100% (noklusējums)

### Displeja spilgtuma iestatīšana

Tālāk norādītajos darbības soļos izklāstīts, kā displeja spilgtumu var samazināt no, piemēram, 100 % uz 40 %.



Fig. 75

- ▶ Spiediet navigācijas bultiņu, līdz parādās atbilstošā funkcija.

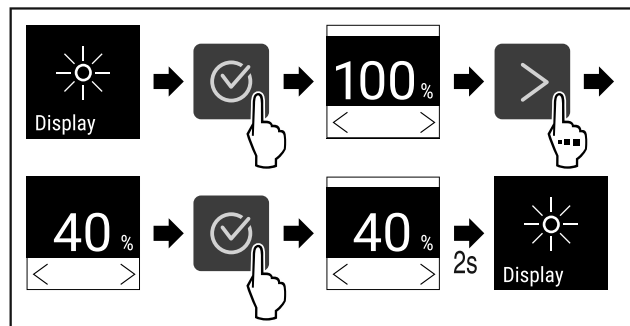

Fig. 76

- ▶ Veiciet darbības soļus, kā parādīts attēlā.
- ▷ Displeja spilgtums ir attiecīgi izmainīts.

## 6.2.11 WLAN savienojums



### Norāde

Liebherr SmartMonitoring Dashboard nav pieejams visās valstīs. Pārbaudiet pieejamību, izmantojot kvadrāt kodu, ievadot savu modeli.

### Norāde

Liebherr SmartMonitoring Dashboard lietošanai vietnē <https://smartmonitoring.liebherr.com> nepieciešams uzinstalēt SmartModule un komerciāls MyLiebherr konts. Jūs varat ekspluatācijas sākšanas laikā tiešsaistē pieteikties ar saviem esošajiem pieteikšanās datiem vai reģistrēties no jauna un izveidot uzņēmuma kontu.

Šis iestatījums nodrošina bezvadu savienojumu starp ierīci un internetu. Savienojumu regulē, izmantojot SmartModule. Ierīci var piesaistīt, izmantojot tīmeklī balstīto [Liebherr SmartMonitoring Dashboard](#), un šādi iespējams izmantot arī paplašinātās opcijas un individuālās iespējas attiecībā uz ierīces vadību, pārvaldību un uzraudzību.

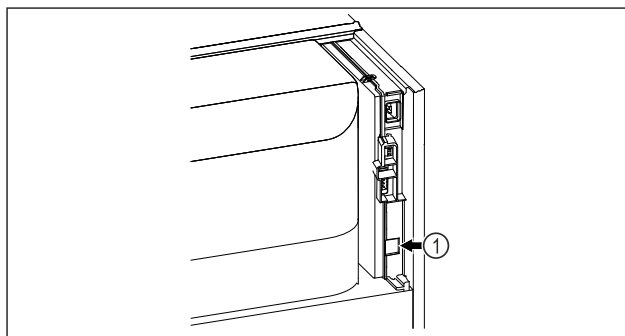

Fig. 77

Pārliecinieties, vai ir izpildīti šādi priekšnoteikumi:

- SmartModule Fig. 77 (1) ir ievietots.

### Savienojuma izveide

Sava SmartModule ekspluatācijas sākšanu un iestatīšanu veiciet tiešsaistē savā gala ierīcē ar interneta pieslēgumu, izmantojot [Liebherr SmartMonitoring Dashboard](#).



Fig. 78

- ▶ Atveriet [Liebherr SmartMonitoring Dashboard](#) (skat. Fig. 78).

Ledusskapī vai saldētavā:



Fig. 79

- ▶ Spiediet navigācijas bultiņu tik bieži, līdz parāda atbilstošo funkciju.

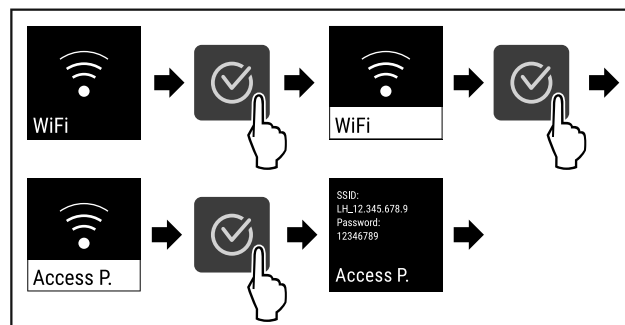

Fig. 80

- ▶ Veiciet darbības soļus, kā parādīts attēlā.

- ▶ Turpiniet iestatīšanu savā gala ierīcē ar interneta pieslēgumu: [Liebherr SmartMonitoring Dashboard](#)

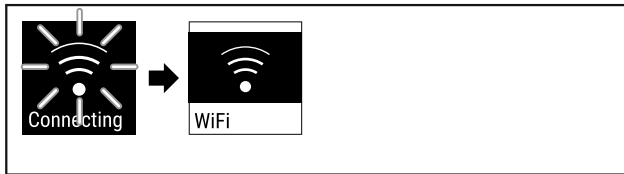

Fig. 81

- ▶ Savienojums tiek izveidots.
- ▷ Parādās WiFi connecting. Simbols pulsē.
- ▶ Sekojiet norādēm [Liebherr SmartMonitoring Dashboard](#).
- ▷ Savienojums ir izveidots.

## Savienojuma atvienošana



Fig. 82

- ▶ Spiediet navigācijas bultiņu tik bieži, līdz parāda atbilstošo funkciju.

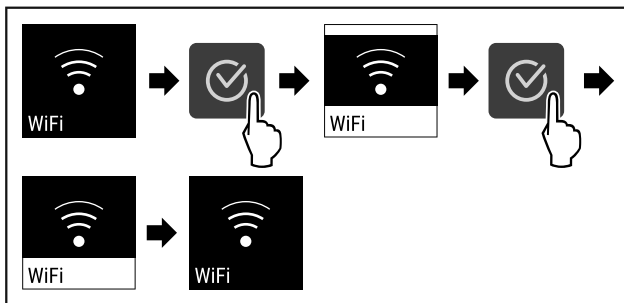

Fig. 83

- ▶ Veiciet darbības soļus, kā parādīts attēlā.
- ▷ Savienojums ir atvienots.

## Savienojuma atiestate



Fig. 84

- ▶ Spiediet navigācijas bultiņu tik bieži, līdz parāda atbilstošo funkciju.

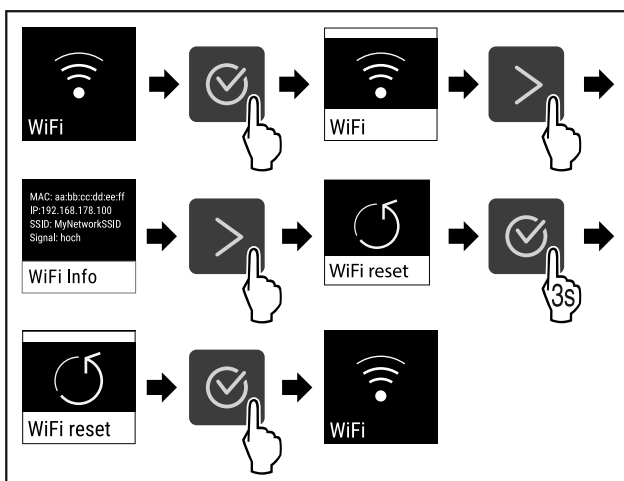

Fig. 85

- ▶ Veiciet darbības soļus, kā parādīts attēlā.
- ▷ WiFi iestatījumi ir atiestatīti uz piegādes stāvokli.

## 6.2.12 LAN savienojums



### Norāde

Liebherr SmartMonitoring Dashboard nav pieejams visās valstīs. Pārbaudiet pieejamību, izmantojot kvadrāt kodu, ievadot savu modeli.

### Norāde

Liebherr SmartMonitoring Dashboard lietošanai vietnē <https://smartmonitoring.liebherr.com> nepieciešams uzinstalēt SmartModule un komerciāls MyLiebherr konts. Jūs varat ekspluatācijas sākšanas laikā tiešsaistē pieteikties ar saviem esošajiem pieteikšanās datiem vai reģistrēties no jauna un izveidot uzņēmuma kontu.

Šis iestatījums nodrošina savienojumu starp ierīci un internetu, izmantojot vadu. Savienojumu regulē, izmantojot SmartModule. Ierīci var piesaistīt, izmantojot tīmeklī balstīto [Liebherr SmartMonitoring Dashboard](#), un šādi iespējams izmantot arī paplašinātās opcijas un individuālās iespējas attiecībā uz ierīces vadību, pārvaldību un uzraudzību.

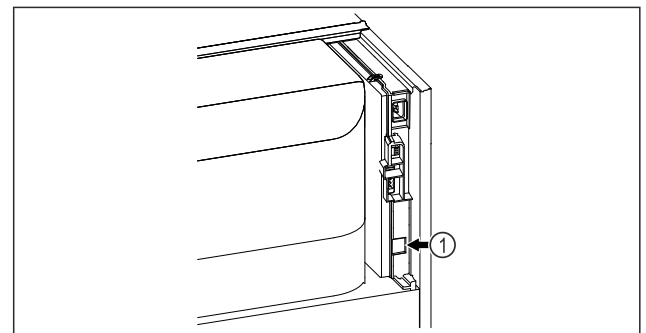

Fig. 86

Pārlicinieties, vai ir izpildīti šādi priekšnoteikumi:

- SmartModule Fig. 86 (1) ir ievietots.
- Tīkla kabelis ir pieslēgts.

### Savienojuma izveide

Sava SmartModule ekspluatācijas sākšanu un iestatīšanu veiciet tiešsaistē savā gala ierīcē ar interneta pieslēgumu, izmantojot [Liebherr SmartMonitoring Dashboard](#).



Fig. 87

- ▶ Atveriet [Liebherr SmartMonitoring Dashboard](#) (skat. Fig. 87).

Ledusskapī vai saldētavā:



Fig. 88

- ▶ Spiediet navigācijas bultiņu tik bieži, līdz parāda atbilstošo funkciju.



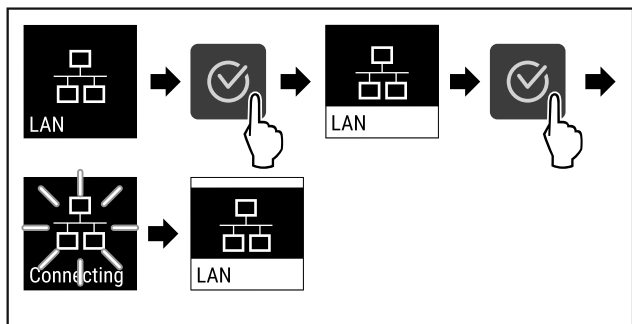

Fig. 89

- ▶ Veiciet darbības soļus, kā parādīts attēlā.
- ▷ Savienojums tiek izveidots: Parādās LAN connecting. Simbols pulsē.
- ▶ Sekojiet norādēm [Liebherr SmartMonitoring Dashboard](#).
- ▷ Savienojums ir izveidots.

### Savienojuma atvienošana



Fig. 90

- ▶ Spiediet navigācijas bultiņu tik bieži, līdz parāda atbilstošo funkciju.

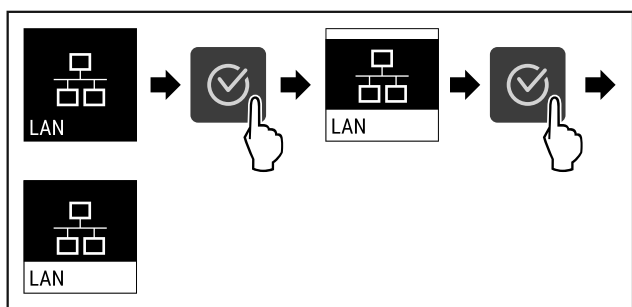

Fig. 91

- ▶ Veiciet darbības soļus, kā parādīts attēlā.
- ▷ Savienojums ir atvienots.

### 6.2.13 Info



Šis rādījums attēlo ierīces modeli, sērijas numuru un servisa numuru.

#### Info attēlošana

- ▶ Spiediet navigācijas bultiņu, līdz parādās atbilstošā funkcija.

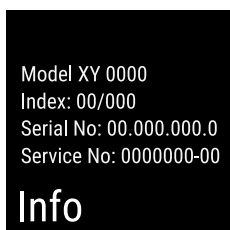

Fig. 92

- ▷ Tiek attēlota informācija par ierīci.

### 6.2.14 Darba stundas



Šis rādījums attēlo ierīces darba stundas.

### Darba stundu attēlošana



Fig. 93

- ▶ Spiediet navigācijas bultiņu tik bieži, līdz parāda atbilstošo funkciju.

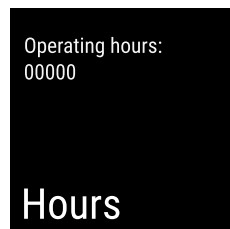

Fig. 94

- ▷ Darba stundas tiek attēlotas.

### 6.2.15 Software



Šis rādījums attēlo ierīce programmatūras versiju.

#### Programmatūras versijas attēlošana



Fig. 95

- ▶ Spiediet navigācijas bultiņu, līdz parādās atbilstošā funkcija.

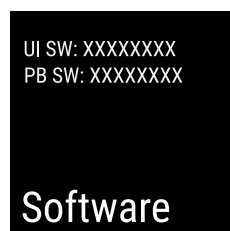

Fig. 96

- ▷ Tiek attēlota programmatūras versija.

### 6.2.16 Atkausēšana



Ierīce atkausējas automātiski standarta režīmā.

Lietojums:

- Ja iekšējā nodalījumā rodas stiprāks apledojums, var manuāli palaist automātisko atkausēšanas funkciju.

#### Automātiskās atkausēšanas manuālā palaišana

- ▶ Spiediet navigācijas bultiņu tik bieži, līdz parāda atbilstošo funkciju.

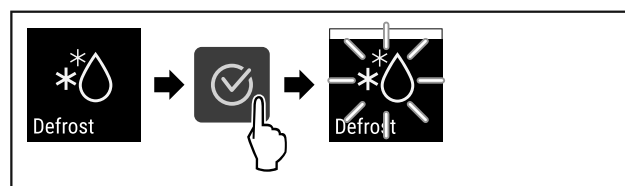

Fig. 97

- ▶ Veiciet darbības soļus, kā parādīts attēlā.

# Vadība

▷ Automātiskā atkausēšana ir palaista. Pēc pabeigtās atkausēšanas ierīce automātiski pārslēdzas atpakaļ standarta režīmā.

## Norāde

Ja pēc vairākām automātiskās atkausēšanas palaišanas reizēm iekšējā nodalījumā joprojām ir ledus, atkausējiet ierīci manuāli. (skat. 8.1 Ierīces atkausēšana)

## Manuāli palaistās atkausēšanas atcelšana

▶ Spiediet navigācijas bultiņu tik bieži, līdz parāda atbilstošo funkciju.

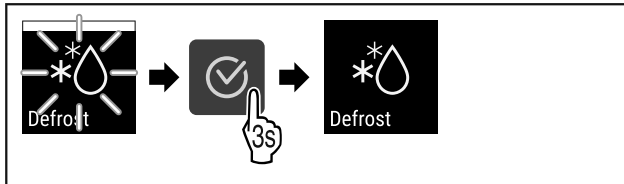

Fig. 98

▶ Veiciet darbības soļus, kā parādīts attēlā.  
▷ Manuāli palaistā atkausēšana ir atcelta. Ierīce automātiski pārslēdzas atpakaļ standarta režīmā.

## 6.2.17 Durvju trauksme



Laika iestatīšana, pēc kura, durvīm esot atvērtām, atskan durvju trauksmes signāls.

Iespējams iestatīt šādas vērtības:

- 15 sekundes
- 30 sekundes
- 60 sekundes
- 90 sekundes
- 120 sekundes
- 150 sekundes
- 180 sekundes
- Izslēgts

## Durvju trauksmes iestatīšana

Tālāk norādītajos darbības soļos izklāstīts, kā ir jāiestata laiks līdz durvju trauksmes signāla atskanēšanai.



Fig. 99

▶ Spiediet navigācijas bultiņu, līdz parādās atbilstošā funkcija.

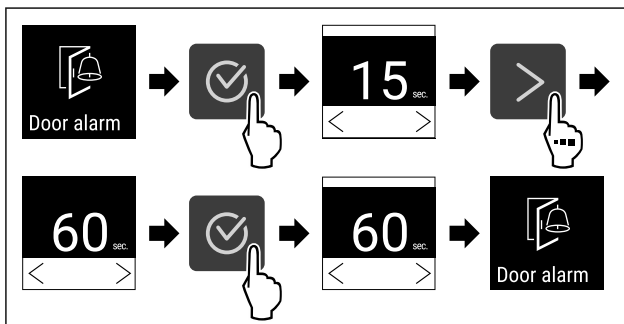

Fig. 100

▶ Veiciet darbības soļus, kā parādīts attēlā.  
▷ Durvju trauksme ir iestatīta.

## Durvju trauksmes deaktivizēšana

Tālāk norādītajos darbības soļos izklāstīts, kā var deaktivizēt durvju trauksmi.

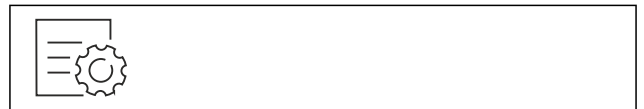

Fig. 101

▶ Spiediet navigācijas bultiņu, līdz parādās atbilstošā funkcija.

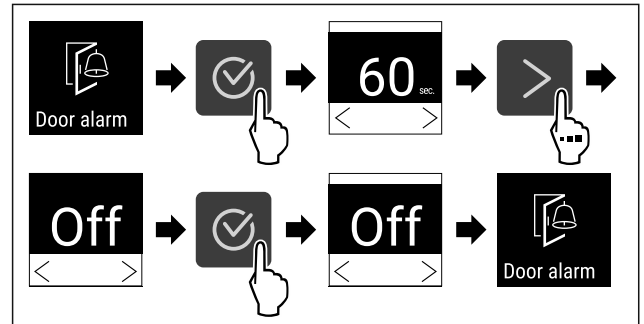

Fig. 102

▶ Veiciet darbības soļus, kā parādīts attēlā.  
▷ Durvju trauksme ir deaktivizēta.

## 6.2.18 Demonstrācijas režīms



Demonstrācijas režīms ir īpaša funkcija tirdzniecības uzņēmumiem, kas vēlas demonstrēt ierīces funkcijas. Ja jūs aktivizējat demonstrācijas režīmu, tad visas ar dzesēšanas tehnoloģiju saistītās funkcijas ir deaktivizētas.

Ja jūs ieslēdzat šo ierīci un statusa rādījumā parādās "D", tad demonstrācijas režīms jau ir aktivizēts.

Ja jūs aktivizējat un pēc tam uzreiz deaktivizējat demonstrācijas režīmu, tad ierīce tiek atiestatīta uz rūpnīcas iestatījumiem. (skat. 6.2.19 Rūpnīcas iestatījumu atjaunošana )

## Demonstrācijas režīma aktivizēšana



Fig. 103

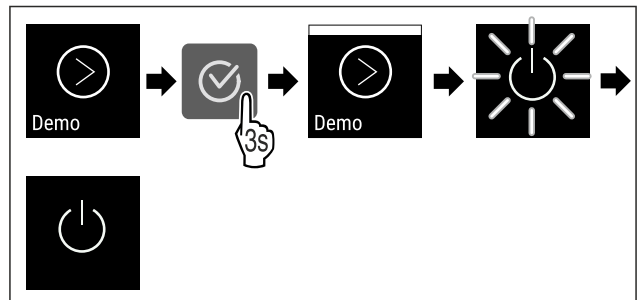

Fig. 104

▶ Veiciet darbības soļus, kā parādīts attēlā.  
▷ Demonstrācijas režīms ir aktivizēts.  
▷ Ierīce ir izslēgta.  
▶ Ieslēdziet ierīci. (skat. 4.14 Ierīces ieslēgšana (pirmreizējā ekspluatācija))  
▷ Statusa rādījumā parādās "D".

**Demonstrācijas režīma deaktivizēšana**



Fig. 105

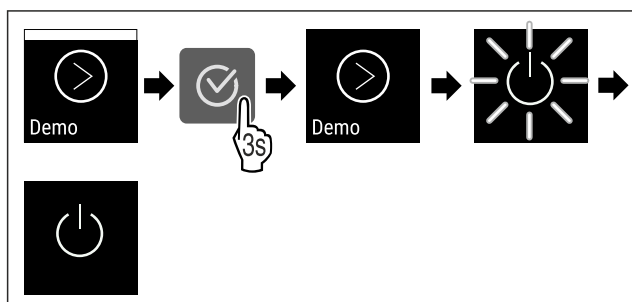

Fig. 106

- ▶ Veiciet darbības soļus, kā parādīts attēlā.
- ▷ Demonstrācijas režīms ir deaktivizēts.
- ▷ Ierīce ir izslēgta.
- ▶ Ieslēdziet ierīci. (skat. 4.14 Ierīces ieslēgšana (pirmreizējā ekspluatācija))
- ▷ Ierīce ir atiestatīta uz rūpnīcas iestatījumiem.



**6.2.19 Rūpnīcas iestatījumu atjaunošana**



Šī funkcija nodrošina ierīces atiestatīšanu uz rūpnīcas iestatījumiem. Visi iestatījumi, kurus jūs līdz šim veicāt, tiek atiestatīti uz to sākotnējām vērtībām.

**Rūpnīcas iestatījumu atjaunošanas norise**

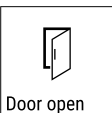

Ziņojums	Cēlonis	Novēršana
 <p>Door open</p> <p><b>Atvērtas durvis</b></p>	<p>Ziņojums parādās, ja durvis ir pārāk ilgi atvērtas.</p>	<ul style="list-style-type: none"> <li>▶ Aizveriet durvis.</li> </ul>  <ul style="list-style-type: none"> <li>▶ Nospiediet apstiprināšanas taustiņu.</li> <li>▶ Trauksmes signāls izslēdzas.</li> </ul> <p><b>Norāde</b></p> <p>Laiku līdz ziņojuma parādīšanās brīdim var iestatīt (skat. 6.2.17 Durvju trauksme).</p>

- Fig. 107
- ▶ Spiediet navigācijas bultiņu, līdz parādās atbilstošā funkcija.

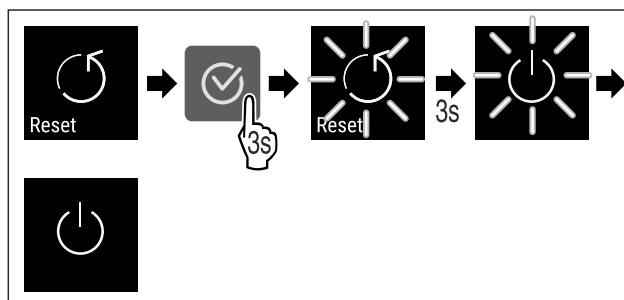







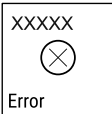

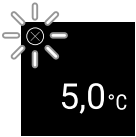

Fig. 108







- ▶ Veiciet darbības soļus, kā parādīts attēlā.
- ▷ Rūpnīcas iestatījumu atiestate ir veikta.
- ▷ Ierīce ir izslēgta.
- ▶ Atkārtoti palaidiet ierīci. (skat. 4.14 Ierīces ieslēgšana (pirmreizējā ekspluatācija))

**6.3 Ziņojumi**

**6.3.1 Brīdinājumi**

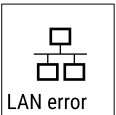

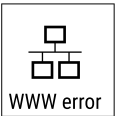

Brīdinājumus parāda akustiski ar skaņas signālu un optiski ar simbolu displejā. Skaņas signāls pastiprinās un kļūst skaļāks, līdz ziņojums tiek apstiprināts.

Ziņojums	Cēlonis	Novēršana
 <p>Temperature</p> <p><b>Temperatūras trauksme</b></p>	<p>Ziņojums parādās, ja temperatūra neatbilst iestatītajai temperatūrai. Temperatūras starpību cēlonis var būt:</p> <ul style="list-style-type: none"> <li>- Ir ievietoti silti atdzesējamie produkti.</li> <li>- Pārvietojot vai izņemot atdzesējamus produktus, ierīcē ir ieplūdis pārāk daudz siltā gaisa no telpas.</li> <li>- Ilgāku laiku ir bijusi pārtraukta strāvas padeve.</li> </ul>	 <ul style="list-style-type: none"> <li>▶ Nospiediet apstiprināšanas taustiņu.</li> <li>▶ Tiek attēlota augstākā temperatūra.</li> </ul>  <ul style="list-style-type: none"> <li>▶ Nospiediet apstiprināšanas taustiņu.</li> <li>▶ Pašreizējā temperatūras vērtība mirgo un rādījums pārslēdzas uz temperatūras trauksmes simbolu, līdz ir sasniegta iestatītā temperatūra.</li> <li>▶ Pārbaudiet dzesējamo produktu kvalitāti.</li> </ul>
 <p>Error</p> <p><b>Kļūda</b></p>	<p>Ierīce ir bojāta, ierīcē radusies kļūda vai kādā no ierīces komponentiem radusies kļūda.</p>	<ul style="list-style-type: none"> <li>▶ Pārvietojiet dzesējamus produktus uz citu vietu.</li> </ul>  <ul style="list-style-type: none"> <li>▶ Nospiediet apstiprināšanas taustiņu.</li> </ul> <ul style="list-style-type: none"> <li>▶ Tiek attēlots kļūdas kods. </li> </ul>  <ul style="list-style-type: none"> <li>▶ Nospiediet apstiprināšanas taustiņu.</li> <li>▶ Tiek attēlots papildu kļūdas kods, ja tāds ir pieejams.</li> </ul> <p><b>vai</b></p> <ul style="list-style-type: none"> <li>▶ Tiek attēlots statusa ekrāns ar mirgojošu kļūdas simbolu .</li> </ul> <ul style="list-style-type: none"> <li>▶ Navigācijas taustiņu nospiešana vēlreiz parāda kļūdas kodu(-s).</li> <li>▶ Pierakstiet kļūdas kodu(s) un sazinieties ar klientu servisu.</li> </ul>
 <p>WiFi error</p> <p><b>WLAN kļūda</b></p>	<p>WLAN savienojums ir pārtraukts.</p>	<ul style="list-style-type: none"> <li>▶ Pārbaudīt savienojumu.</li> </ul>  <ul style="list-style-type: none"> <li>▶ Nospiediet apstiprināšanas taustiņu.</li> <li>▶ Trauksmes signāls izslēdzas.</li> </ul>

 <b>WWW kļūda WLAN</b>	<p>Ziņojums parādās, ja ar WLAN palīdzību nav savienojuma ar internetu.</p>	<ul style="list-style-type: none"> <li>▸ Pārbaudīt savienojumu.</li> </ul>  <ul style="list-style-type: none"> <li>▸ Nospiediet apstiprināšanas taustiņu.</li> <li>▸ Trauksmes signāls izslēdzas.</li> </ul>
 <b>LAN kļūda</b>	<p>LAN savienojums ir pārtraukts.</p>	<ul style="list-style-type: none"> <li>▸ Pārbaudiet savienojumu un tīkla kabeli.</li> </ul>  <ul style="list-style-type: none"> <li>▸ Nospiediet apstiprināšanas taustiņu.</li> <li>▸ Trauksmes signāls izslēdzas.</li> </ul>
 <b>WWW kļūda LAN</b>	<p>Ziņojums parādās, ja ar LAN palīdzību nav savienojuma ar internetu.</p>	<ul style="list-style-type: none"> <li>▸ Pārbaudīt savienojumu.</li> </ul>  <ul style="list-style-type: none"> <li>▸ Nospiediet apstiprināšanas taustiņu.</li> <li>▸ Trauksmes signāls izslēdzas.</li> </ul>

## 6.3.2 Atgādinājumi

Atgādinājumi parādās tad, kad tiek attēlots aicinājums veikt noteiktas darbības. Tie tiek attēloti akustiski ar skaņas signālu un optiski ar simbolu displejā. Apstipriniet paziņojumu, nospiežot apstiprinājuma taustiņu.

Ziņojums	Cēlonis	Novēršana
 <b>Atgādinājums par apkopi</b>	<p>Ziņojums parādās, kad ir pagājis taimerī iestatītais apkopes intervāls.</p>	 <ul style="list-style-type: none"> <li>▸ Nospiediet apstiprināšanas taustiņu.</li> <li>▸ Trauksmes signāls izslēdzas.</li> </ul> <p><b>Norāde</b>                      Apkopes intervālu var iestatīt (skat. 6.2.7 Apkopes intervāla atgādinājums).</p>
 <b>Reģistrācijas atgādinājums</b>	<p>Ziņojums parādās, kad ir pilna temperatūras ierakstu (999 stundas) atmiņa.</p>	 <ul style="list-style-type: none"> <li>▸ Nospiediet apstiprināšanas taustiņu.</li> <li>▸ Trauksmes signāls izslēdzas.</li> <li>▸ Vecākie dati tiek pārrakstīti.</li> </ul> <p><b>Norāde</b>                      Temperatūras ierakstīšanu var atiestatīt (skat. 6.2.4 Temperatūras reģistrācija).</p>

## 7 Aprīkojums

### 7.1 Drošības slēdzene

Slēdzene ierīces durvīs ir aprīkota ar drošības mehānismu.

#### 7.1.1 Ierīces aizslēgšana

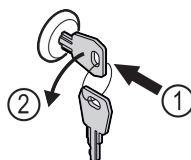

# Apkope

Fig. 109

- ▶ Iespiediet atslēgu.
- ▶ Grieziet atslēgu par 90° pretēji pulksteņrādītāja virzienam.
- ▷ Ierīce ir aizslēgta.

## 7.1.2 Ierīces atslēgšana

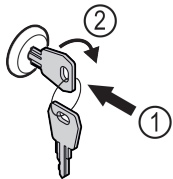

Fig. 110

- ▶ Iespiediet atslēgu Fig. 110 (1).
- ▶ Grieziet atslēgu par 90° pulksteņrādītāja virzienā Fig. 110 (2).
- ▷ Ierīce ir atslēgta.

# 8 Apkope

## 8.1 Ierīces atkausēšana



### BRĪDINĀJUMS

Ierīces nelietpratīga atkausēšana! Savainojumi un bojājumi.

- ▶ Nelietojiet kādas citas mehāniskas ierīces vai citus līdzekļus atkausēšanas procesa paātrināšanai, kā tikai tos, ko ir ieteicis ražotājs.
- ▶ Neizmantojiet elektriskās sildierīces vai tvaika tīrīšanas ierīces, atklātu liesmu vai atkausēšanu paātrinājošus aerosolus.
- ▶ Ledus noņemšanai neizmantojiet asus priekšmetus.

Lai saglabātu ierīces funkcionalitāti, mēs iesakām ierīci atsaldēt liela ledus daudzuma veidošanās gadījumā. Apledējuma veidošanās iekšējā nodalījumā izšķirošais iemesls ir uzstādīšanas vieta (piem., liels gaisa mitrums), ierīces iestatījumi un lietotāja nepareiza rīcība.

Manuālā atkausēšana:

- ▶ Izslēdziet ierīci. (skat. 6.2.2 Ierīces ieslēgšana un izslēgšana)
- ▶ Atvienojiet tīkla kontaktdakšu.
- ▶ Pārlieciet atdzesējamo produktu.
- ▶ Turiet ierīces durvis atvērtas, līdz ledus pilnībā izkusis.
- ▶ Saslaukiet ar drānu atkausēšanas ūdeni un iztīriet ierīci.

## 8.2 Ierīces tīrīšana

### 8.2.1 Sagatavošanās darbi



### BRĪDINĀJUMS

Īssavienojuma risks, ko rada strāvu vadošas daļas! Strāvas trieciens vai elektronikas bojājums.

- ▶ **Izslēdziet ierīci.**
- ▶ Atvienojiet tīkla kontaktdakšu vai izslēdziet drošinātāju.



### BRĪDINĀJUMS

Ugunsgrēka risks

- ▶ Nesabojājiet saldēšanas sistēmu.

- ▶ Iztukšojiet ierīci.
- ▶ Atvienojiet tīkla kontaktdakšu.

- ▶ Ievērojiet norādes par ierīces transportēšanu. (skat. 4.3 Ierīces transportēšana)

### 8.2.2 Korpusa tīrīšana

#### IEVĒRĪBAI

Nelietpratīga tīrīšana!

Ierīces bojājumi.

- ▶ Izmantojiet vienīgi mīkstas slaukāmās drāniņas un pH neitrālus universālos tīrīšanas līdzekļus.
- ▶ Neizmantojiet abrazīvus vai skrāpējošus sūkļus vai tērauda vilnu.
- ▶ Neizmantojiet asus, abrazīvus, smiltis, hlorīdu vai skābes saturošus tīrīšanas līdzekļus.



### BRĪDINĀJUMS

Ievainojumu un bojājumu risks no karstā tvaika!

Karstais tvaiks var izraisīt apdegumus un sabojāt virsmas.

- ▶ Neizmantojiet tvaika tīrīšanas ierīces!

#### IEVĒRĪBAI

Bojājumu risks, ko rada tīrīšanas līdzekļi!

- ▶ Tīrot ierīci raugieties, lai strāvas komponentos neiekļūst tīrīšanas ūdens.

- ▶ Noslaukiet korpusu ar mīkstu, tīru drānu. Izmantojiet remdenu ūdeni ar neitrālu tīrīšanas līdzekli lielu piesārņojuma gadījumā. Stikla virsmas var papildus tīrīt ar stikla tīrīšanas līdzekli.
- ▶ Šķīdinātāja spirāle ir jātīra reizi gadā. Ja šķīdinātāja spirāle netiek tīrīta, tas būtiski samazina ierīces darbības efektivitāti.

### 8.2.3 Iekšpuses tīrīšana



### BRĪDINĀJUMS

Īssavienojuma risks, ko rada strāvu vadošas daļas!

Strāvas trieciens vai elektronikas bojājums.

- ▶ **Izslēdziet ierīci.**
- ▶ Atvienojiet tīkla kontaktdakšu vai izslēdziet drošinātāju.



### BRĪDINĀJUMS

Ievainojumu un bojājumu risks no karstā tvaika!

Karstais tvaiks var izraisīt apdegumus un sabojāt virsmas.

- ▶ Neizmantojiet tvaika tīrīšanas ierīces!

#### IEVĒRĪBAI

Nelietpratīga tīrīšana!

Ierīces bojājumi.

- ▶ Izmantojiet vienīgi mīkstas slaukāmās drāniņas un pH neitrālus universālos tīrīšanas līdzekļus.
- ▶ Neizmantojiet abrazīvus vai skrāpējošus sūkļus vai tērauda vilnu.
- ▶ Neizmantojiet asus, abrazīvus, smiltis, hlorīdu vai skābes saturošus tīrīšanas līdzekļus.

#### Norāde

Nesabojājiet vai neņemiet ierīces iekšējā nodalījumā uzstādīto datu plāksnīti. Datu plāksnīte ir svarīga klientu servisam. (skat. 9.3 Klientu serviss)

- ▶ Atveriet durvis.
- ▶ Iztukšojiet ierīci.
- ▶ Ierīces iekšpusi un atsevišķās daļas tīriet ar remdenu ūdeni, kam pievienots neredzams mazgājamā līdzekļa. Neizmantojiet smiltis saturošus vai skābi saturošus tīrīšanas līdzekļus, kā arī ķīmiskus šķīdinātājus.

### 8.2.4 Pēc tīrīšanas

- ▶ Nosusiniet ierīci un atsevišķās aprīkojuma daļas.
- ▶ Pievienojiet un ieslēdziet ierīci. Kad temperatūra ir pietiekami zema:
- ▶ Ievietojiet atvēsināmos produktus.
- ▶ Regulāri atkārtojiet tīrīšanu.
- ▶ Saldēšanas aparātu ar siltummaini (metāla režģis pie ierīces aizmugurējās sienas) tīriet reizi gadā, izsūcot no tā putekļus.

Maksimālais izmantojamais tilpums
Skatiet izmantojamo tilpumu datu plāksnītē. (skat. 1.2 Ierīces un aprīkojuma pārskats)

WLAN frekvences norāde	
Frekvenču josla	2,4 GHz
Maksimāli izstarojuma jauda	<100 mW
Radio aprīkojuma lietošanas mērķis	Integrēšana vietējā WLAN tīklā datu pārraidei

## 9 Palīdzība klientam

### 9.1 Tehniskie rādītāji

Temperatūru diapazons	
Sasaldēšana	-9 °C līdz -26 °C

Balstrežģu maksimālais piekrāvums <sup>A)</sup>	Starprežģa maksimālais piekrāvums <sup>A)</sup> (skat. 4.15 Aprīkojuma ievietošana)
60 kg	10 kg

A) Spēcīga piekrāvuma gadījumā plaukti var nedaudz ieliekties.

### 9.2 Tehniskais traucējums

Šīs ierīces konstrukcija un izgatavošanas veids nodrošina tās ilgstošu darbību un ekspluatācijas drošumu. Ja tomēr ierīces darbībā rodas kāds traucējums, pārbaudiet, vai traucējums nav izskaidrojams ar kādu vadības kļūdu. Šādā gadījumā izdevumi par labošanu netiks kompensēti, pat ja nebūs beidzies garantijas laiks.

Turpmākos traucējumus varat novērst patstāvīgi.

#### 9.2.1 Ierīces funkcija

Kļūda	Iemesls	Novēršana
<b>Ierīce nedarbojas.</b>	→ Ierīce nav ieslēgta.	▶ Ieslēdziet ierīci.
	→ Tīkla kontaktdakša nav kārtīgi iesprausta kontaktligzdā.	▶ Pārbaudiet tīkla kontaktdakšu.
	→ Kontaktligzdas drošinātājs nav kārtībā.	▶ Pārbaudiet drošinātāju.
	→ Strāvas padeves pārtraukums	▶ Turiet ierīci aizvērtu. ▶ Sargājiet pārtikas produktus: Uzlieciet aukstuma akumulatorus uz pārtikas produktiem vai lietojiet kādu decentralizētu saldēšanas skapi, ja strāvas padeves pārtraukums turpinās ilgāk. ▶ Atkusušus pārtikas produktus atkārtoti nesaldējiet.
	→ Ierīces kontaktdakša nav kārtīgi iesprausta ierīcē.	▶ Pārbaudiet ierīces kontaktdakšu.
<b>Temperatūra nav pietiekami zema.</b>	→ Ierīces durvis nav kārtīgi aizvērtas.	▶ Aizveriet ierīces durvis.
	→ Nav pietiekamas pieplūdes un izplūdes ventilācijas.	▶ Atbrīvojiet un notīriet ventilācijas režģi.
	→ Apkārtējās vides temperatūra ir par augstu.	▶ Pievērsiet uzmanību tam, lai būtu nodrošināti pareizi apkārtējās vides apstākļi: (skat. 1.4 Ierīces izmantošanas sfēra)
	→ Ierīce tika pārāk bieži vai pārāk ilgi turēta atvērta.	▶ Nogaidiet, vai nepieciešamā temperatūra atkal noregulējas pati par sevi. Ja ne, tad vērsieties klientu servisā. (skat. 9.3 Klientu serviss)
	→ Temperatūra ir nepareizi iestatīta.	▶ Iestatiet zemāku temperatūru un pēc 24 stundām pārbaudiet.
	→ Ierīce atrodas pārāk tuvu kādam siltuma avotam (plītij, apsildes avotam utt).	▶ Izmainiet ierīces vai siltuma avota atrašanās vietu.

### 9.3 Klientu serviss

Vispirms pārbaudiet, vai varat kļūdu novērst pats. Ja tas nav iespējams, tad vērsieties klientu servisā.

Adresi atradīsiet pievienotajā brošūrā «Liebherr serviss» vai tīmekļa vietnē [home.liebherr.com/service](http://home.liebherr.com/service).



# Ekspluatācijas izbeigšana



## BRĪDINĀJUMS

Nekvalificēts remonts!  
Savainojumi.

- ▶ Remontdarbus un cita veida ievaukšanos ierīcē un elektropieslēgumā, kas nav konkrēti nosaukti nodaļā (skat. 8 Apkope), ir jāveic tikai tehniskās apkopes dienestam.
- ▶ Uzticiet bojāto tīkla pieslēguma vadu nomainīt tikai ražotājam vai viņa klientu servisam, vai tamlīdzīgi kvalificētai personai.
- ▶ Ierīcēm ar vājstrāvas ierīces spraudni nomainītu drīkst veikt klients.

### 9.3.1 Sazināšanās ar klientu servisu

Pārliecinieties, vai ir sagatavota šāda ierīces informācija:

- Ierīces apzīmējums (modelis un rādītājs)
- Servisa Nr. (serviss)
- Sērijas Nr. (S-Nr.)

- ▶ Atveriet informāciju par ierīci displejā (skat. 6.2.13 Info).  
**-vai-**
- ▶ Skatiet informāciju par ierīci datu plāksnītē. (skat. 9.4 Datu plāksnīte)
- ▶ Pierakstiet ierīces informāciju.
- ▶ Informējiet klientu servisu: Paziņojiet kļūdas un ierīces informāciju.
- ▷ Tas nodrošina ātru un mērķtiecīgu servisu.
- ▶ Izpildiet pārējās klientu servisa norādes.

### 9.4 Datu plāksnīte

Datu plāksnīte atrodas ierīces iekšpusē. Skatiet ierīces pārskatu.

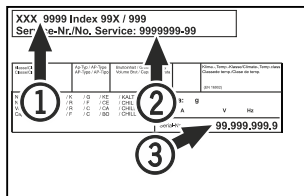

Fig. 111

- (1) Ierīces apzīmējums
- (2) Servisa Nr.
- (3) Sērijas Nr.

## 10 Ekspluatācijas izbeigšana

- ▶ Iztukšojiet ierīci.
- ▶ Izslēdziet ierīci.
- ▶ Atvienojiet tīkla kontaktdakšu.
- ▶ Ja nepieciešams, atvienojiet kontaktdakšu no ierīces: izņemiet un vienlaikus virziet no kreisās uz labo pusi.
- ▶ Notīriet ierīci. (skat. 8.2 Ierīces tīrīšana)
- ▶ Atstājiet durvis atvērtas, lai neveicinātu sliktu smaku rašanos.

### Norāde

Ierīces bojājumi un kļūdainas darbības!

- ▶ Uzglabājiet ierīci pēc ekspluatācijas izbeigšanas tikai pieļaujamā telpas temperatūrā -10 °C un +50 °C robežās.

## 11 Utilizācija

### 11.1 Ierīces sagatavošana utilizācijai



Li-Ion

Liebherr dažās ierīcēs izmanto baterijas. ES likumdevējs vides aizsardzības nolūkos gala lietotājam ir uzlicis par pienākumu izņemt šīs baterijas pirms nolietoto ierīču utilizācijas. Ja šajā ierīcē ir baterijas, uz ierīces ir piestiprināta atbilstoša norāde.

Lampiņas Gadījumā, ja jūs varat patstāvīgi un nebojātā veidā izņemt lampiņas, arī tās demontējiet pirms utilizācijas.

- ▶ Pārtrauciet ierīces ekspluatāciju.
- ▶ Ierīce ar baterijām: Izņemiet baterijas. Aprakstu skatiet nodaļā **Apkope**.
- ▶ Ja iespējams: Nebojātā veidā demontējiet lampiņas.

### 11.2 Ierīces ekoloģiski nekaitīga utilizācija



Ierīcē vēl atrodas vērtīgi materiāli, un tā jāutilizē atsevišķi no nešķirotiem atkritumiem.



Li-Ion



Li-Ion

Utilizējiet baterijas atsevišķi no nolietotās ierīces. Šim nolūkam jūs varat bez maksas nodot baterijas tirdzniecības vietās, kā arī otrreizējās pārstrādes un materiālu nodošanas laukumos.

Lampiņas

Utilizējiet demontētās lampiņas attiecīgajās savākšanas vietās.

Vācijai:

Jūs varat ierīci utilizēt vietējos otrreizējās pārstrādes un materiālu nodošanas laukumos, ievietojot 1. klases savākšanas konteineros. Iegādājoties jaunu ledusskapi / saldētavu, un ja tirdzniecības platība ir > 400 m<sup>2</sup>, tad nolietoto ierīci bez maksas pieņem arī atpakaļ tirdzniecības vietā.



## BRĪDINĀJUMS

Izplūstošs saldēšanas aģents un eļļa!  
Ugunsgrēks. Ierīcē izmantotais saldēšanas aģents ir videi nekaitīgs, taču ugunsnedrošs. Ierīcē izmantotā eļļa arī ir ugunsnedroša. Izplūstošais saldēšanas aģents un eļļa atbilstoši augstas koncentrācijas un saskares ar ārēju siltuma avotu gadījumā var aizdegties.

- ▶ Nebojājiet saldēšanas aģenta kontūra un kompresora cauruļvadus.

- ▶ Nogādājiet ierīci nebojātā veidā.
- ▶ Utilizējiet baterijas, lampiņas un ierīci saskaņā ar iepriekš minētajām norādēm.

## 12 Papildinformācija

Plašāku informāciju par garantijas nosacījumiem atradīsiet klāt pievienotajā servisa grāmatiņā vai interneta vietnē <https://smartdevice.liebherr.com/install>.



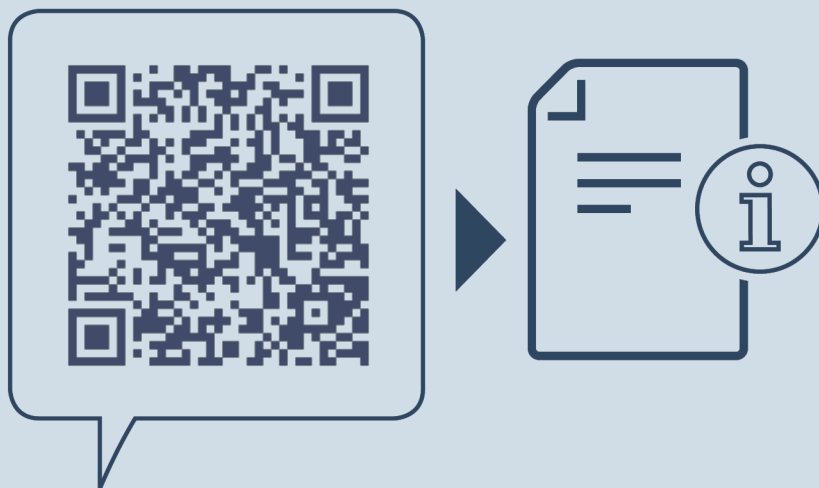

[home.liebherr.com/fridge-manuals](https://home.liebherr.com/fridge-manuals)

**LV** Saldētava  
ORIĢINĀLĀ EKSPLUATĀCIJAS INSTRUKCIJA

Izdevuma datums: 20240129

**Preces numuru  
rādītājs: 7083334-00**

Liebherr-Hausgeräte GmbH  
Memminger Straße 77-79  
88416 Ochsenhausen  
Deutschland