A 914 Litronic

LIEBHERR

Escavatore gommato



Motore

105 kW/ 143 CV
Livello V
Tier 4 Final

Peso operativo

14.900 - 17.600 kg

Capacità benna

0,17 - 0,87 m³

Prestazioni

Forza stabile per lungo tempo,
resistenza e precisione

Economia d'esercizio

Investimento conveniente: massima economicità
e tutela per l'ambiente

Affidabilità

Competenza, resistenza, innovazione:
un'esperienza pluriennale

Comfort

Ergonomia eccellente: design della cabina
superiore per il comfort dell'operatore

Facilità di manutenzione

Assistenza su tutta la linea:
semplice, rapida e sicura





A 914 Litronic

Peso operativo

14.900 - 17.600 kg

Motore

105 kW/ 143 CV

Livello V

Tier 4 Final

Capacità benna

0,17 - 0,87 m³

Prestazioni



Forza stabile per lungo tempo, resistenza e precisione

Gli escavatori gommati Liebherr sono progettati per la massima produttività. Grande capacità di scavo, portate elevate e cicli di lavoro rapidi costituiscono la premessa basilare per un'efficace operatività in cantiere. Numerose varianti di allestimento ottimizzano la versatilità.

Il massimo delle prestazioni

Prestazioni senza compromessi

Il concept dell'A 914 Litronic è stato sviluppato per prestazioni e flessibilità massime. Grazie a un potente motore e a una brillante coordinazione tra cabina e carro nonché alla dotazione con contrappeso, la macchina si integra perfettamente in tutte le condizioni di lavoro e convince sempre grazie alla forza e alla stabilità.

Una gamma personalizzata di accessori e strumenti su misura consente all'A 914 di adattarsi perfettamente ad ogni settore di impiego. Una soluzione su misura per rendere perfetto il vostro A 914.

Più velocità

Il nostro obiettivo è essere in grado di controllare tecnologie chiave. La pluriennale esperienza nello sviluppo e nella produzione di escavatori e sistemi idraulici fa sì che i componenti siano perfettamente armonizzati tra loro. Il risultato è ogni giorno evidente all'operatore: gli escavatori idraulici Liebherr si contraddistinguono per movimenti di lavoro rapidi e fluidi e per un'elevata precisione, anche durante il movimento. Chi lo desidera, può adattare la velocità e la precisione della propria macchina all'ambiente di lavoro tramite l'interruttore MODE, risparmiando carburante.

Un lavoro preciso

Precisione operativa

I joystick Liebherr consentono all'operatore di controllare il sistema idraulico in modo intuitivo e sensibile. Di conseguenza l'operatore può realizzare in breve tempo attività estremamente impegnative non solo a velocità ridotta ma anche alla massima potenza. Da numerosi anni Liebherr utilizza inoltre di un comando proporzionale a regolazione continua a quattro assi. Gli interruttori proporzionali affusolati ed ergonomici conferiscono al classico comando macchina ulteriori funzionalità disponibili immediatamente in modo intuitivo e senza alcun intervento manuale. Funzioni tipiche comprendono movimenti ad alta e media pressione su attrezzature, il controllo dell'altezza e dei movimenti laterali del braccio nonché l'abbassamento del bilanciere. Opzionalmente, con l'aiuto del mini-joystick è possibile inoltre controllare la guida dell'intera macchina. Ulteriori funzionalità e personalizzazioni possono essere configurate in autonomia sui pulsanti del joystick.



Trasmissione

- Un'elevata forza di trazione per una rapida accelerazione e un'elevata potenza del motore per la massima velocità finale in salita
- Riduce i tempi improduttivi di trasferimento fra i luoghi d'impiego e in cantiere
- Rapidamente a destinazione. Rapidamente produttivi

Forza di scavo

- Elevata forza di penetrazione e strappo
- Prestazioni di scavo elevate e costanti anche su terreni duri
- Maggiore forza di scavo per risultati più rapidi

Guida con joystick

- Con la guida opzionale con joystick, l'operatore può guidare l'escavatore gommato in modo proporzionale con il mini-joystick
- I movimenti di lavoro e di spostamento possono essere svolti contemporaneamente senza dover spostare le mani
- Comando più efficiente per una maggiore produttività

Economia d'esercizio



Investimento conveniente: massima economicità e tutela per l'ambiente

Gli escavatori Liebherr combinano ottimamente elevata produttività ed un'eccellente economia d'esercizio. Su richiesta è possibile migliorare ulteriormente l'efficienza di ogni escavatore gommato con una benna produttiva Liebherr, con un olio idraulico Liebherr che riduce i consumi di carburante o con un sistema Liebherr a cambio rapido. Per un maggiore profitto per ora d'esercizio.

Massima efficienza

Risparmio di carburante grazie alla più nuova generazione di motori

In una A 914 Litronic, Liebherr si affida al suo robusto motore 4 cilindri D924, che oltre a essere potente e affidabile, consente di risparmiare carburante. Per garantire questi requisiti, Liebherr attinge a un know-how ultradecennale nella ricerca e nello sviluppo di motori per macchine per l'edilizia. Nonostante il ridotto consumo di carburante, il motore non subisce alcuna riduzione delle prestazioni. Grazie a funzioni standard come lo spegnimento automatico del motore e l'adattamento del regime tramite joystick, l'efficienza è aumentata sensibilmente, proteggendo il materiale. Un investimento che si ripaga subito.

Efficienza di consumi e trattamento gas di scarico

Il potente motore diesel D924 soddisfa la rigorosa normativa in materia di emissioni di Livello V/Tier 4 Final e protegge l'ambiente e le sue risorse attraverso un basso consumo di carburante ed emissioni ridotte. Per il rispetto della normativa Tier 4 Final, Liebherr utilizza una tecnologia SCRonly. Per il livello di emissioni Livello V si utilizza un nuovo sistema SCR (Selective Catalytic Reduction) con filtro antiparticolato integrato. Entrambi i sistemi riducono le emissioni in modo efficace e non comportano alcuna riduzione delle prestazioni.



Elevato valore di rivendita

- Materiali pregiati e lavorazione di qualità per tempi di intervento a lunga scadenza e massimo mantenimento del valore

Produttività aumentata

Intervento rapido ed efficace in cantiere

L'A 914 è un vero concentrato di potenza e si caratterizza per un'eccellente produttività e un'ottima economia operativa. Grandi prestazioni del motore, portata elevata e stabilità affidabile anche con portata notevole consentono un considerevole raggio di lavoro. Ne consegue un intervento rapido e mirato senza frequenti regolazioni della macchina.

Gestione efficiente

LiDAT, il sistema di trasmissione dati e di localizzazione creato da Liebherr, consente la gestione, il monitoraggio ed il controllo efficiente dell'intero parco macchine in relazione alla raccolta e all'analisi dei dati, alla gestione del parco macchine e all'assistenza. Tutti i dati importanti della macchina possono essere visualizzati in qualsiasi momento tramite il browser web. LiDAT offre documentazione esaustiva dell'utilizzo, disponibilità elevata grazie brevi tempi di inattività dovuti alle riparazioni, possibilità di intervento più rapido da parte del produttore, riconoscimento più tempestivo di sollecitazioni/sovraccarichi e quindi un prolungamento della durata di vita utile delle macchine nonché maggiore sicurezza nella pianificazione in azienda.

Liebherr Power Efficiency (LPE) Sistema

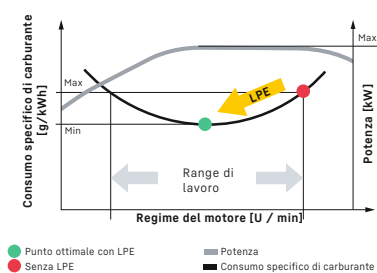

Efficiente consumo di carburante grazie al comando macchina intelligente

- Liebherr Power Efficiency (LPE) ottimizza l'interazione dei componenti di trasmissione in relazione al grado di rendimento
- LPE consente di far funzionare la macchina nei limiti del consumo specifico di carburante più basso per garantire meno consumo e più efficienza a parità di prestazioni

Sistema di cambio rapido Liebherr LIKUFIX

- Cambio rapido e sicuro di utensili meccanici e idraulici dalla cabina
- Aumento dell'utilizzazione a pieno della macchina fino al 90% grazie a maggiori possibilità di impiego
- Controllo ottico e acustico della corretta posizione di blocco dell'utensile sul dispositivo di cambio rapido grazie a due sensori di prossimità

Affidabilità



Competenza, resistenza, innovazione: un'esperienza pluriennale

L'affidabilità è sinonimo di sicurezza, elemento fondamentale per il successo di un progetto. Liebherr è da decenni sinonimo di sicurezza, grazie alle sue macchine operatrici sempre affidabili ed ai suoi partner di vendita e assistenza orientati al cliente. Affinché una macchina operatrice Liebherr sia ciò che deve essere: un investimento che conviene sempre.

Elevata disponibilità della macchina

Qualità e competenza

La nostra esperienza, le conoscenze tecnico-pratiche e il feedback dei clienti, la vendita e l'assistenza costituiscono la base per la realizzazione di idee innovative e caratterizzano da sempre la nostra ricetta per il successo. Inoltre, Liebherr offre da decenni una vasta gamma di prodotti e soluzioni di sistema. Componenti chiave come componenti elettronici, ralla, attuatore oscillante e cilindro idraulico sono sviluppati e prodotti in modo indipendente. L'elevato grado di integrazione garantisce la massima qualità e consente l'armonizzazione ottimale dei componenti tra loro.

Struttura robusta

Tutti i componenti in acciaio sono costruiti e prodotti da Liebherr. Lamiere estremamente resistenti prodotte per le esigenze più impegnative garantiscono un elevato grado di resistenza alla torsione e un assorbimento ottimale delle forze per una lunga vita utile.

Maggiore sicurezza

Sicurezza

Oltre alle prestazioni e all'economicità di un escavatore gommato il nostro lavoro si concentra anche sulla sicurezza di uomo e macchina. Numerose dotazioni come dispositivi anti-rottura dei tubi su cilindri di sollevamento e del braccio, valvole contrappeso su sostegni, limitazione dell'altezza, dispositivo di allarme sovraccarico, protezione in caso di ribaltamento (ROPS) e uscita di emergenza attraverso il lunotto offrono la massima sicurezza possibile per ogni intervento.

Pneumatici Liebherr

Gli pneumatici gemellati senza anello intermedio e con allargatori montati offrono una maggiore stabilità durante i lavori. Inoltre, una maggiore pressione degli pneumatici riduce le oscillazioni della macchina nei movimenti.

Gli pneumatici Liebherr consentono una trazione superiore su terreni morbidi e una ridotta pressione al suolo grazie alla superficie di appoggio più ampia. Inoltre, grazie alla proprietà autopulente, già dopo pochi metri viene ridotto il deposito di sporco sul manto stradale.



QPDM – Gestione qualità e dati di processo

- La QPDM consente la creazione, documentazione e valutazione dei dati di produzione
- Automatizzazione di documentazione e processi di verifica
- Eccellente controllo di elevati numeri di pezzi con qualità costante ed elevata



Protezione trazione integrata

- Motore di trazione e ingranaggi sono completamente integrati nel robusto telaio del sottocarro
- La migliore protezione possibile da detriti, pietre e terra in caso di contatto con materiale estraneo
- Perfetta adattabilità al terreno e ampia distanza dal suono



Massima stabilità

- Diverse versioni del sottocarro con stabilizzatori saldati offrono per ogni utilizzo un appoggio sicuro, la massima stabilità e una lunga vita utile
- Lama stabilizzatrice in struttura modulare; solo due punti di supporto offrono un'elevata resistenza alla torsione
- Protezione stelo pistone opzionale per supporto lama e stabilizzatore

Comfort



Ergonomia eccellente: design della cabina superiore per il comfort dell'operatore

La moderna cabina di guida Liebherr offre un ambiente comodo grazie al sedile a sospensione pneumatica riscaldabile e al condizionatore, oltre a creare le migliori premesse per un lavoro produttivo, concentrato e sicuro per la salute. Gli elementi operativi disposti in modo ergonomico con display touchscreen semplificano ulteriormente il comando dell'escavatore gommato. Fa parte della vasta dotazione di sicurezza anche la protezione in caso di ribaltamento (ROPS) di serie della cabina, in conformità a ISO 12117-2.

Cabina di prima classe

Impianto automatico di climatizzazione

Perché l'operatore si senta a proprio agio sul posto di lavoro e possa lavorare sempre al massimo delle proprie possibilità, Liebherr dota l'A 914 di un impianto di climatizzazione di serie. Grazie all'utilizzo intuitivo del display touch, è possibile regolare la temperatura, la potenza delle ventole e le diverse prese d'aria nella zona della testa, del corpo e dei piedi. Con la funzione sbrina / deumidifica, attivabile con un tasto, è possibile liberare i cristalli appannati in tempo brevissimo.

Sedili operatore

Le diverse versioni del sedile operatore Standard, Comfort e Premium offrono comfort di seduta al massimo livello. La versione standard del sedile offre già una vasta gamma di funzioni di serie: sospensione pneumatica, riscaldamento sedile, poggiatesta, supporto lombare e molto altro ancora. Un lusso che a nostro parere non può mancare in nessuna macchina per l'edilizia.

Funzionamento silenzioso

Utilizzando cuscinetti viscoelastici, un buon isolamento e motori diesel Liebherr moderni e silenziosi, rumorosità e vibrazioni sono ridotte al minimo.



Rifornimento

- La pompa di rifornimento opzionale consente di effettuare il rifornimento direttamente da una tanica per carburante
- Tubo di rifornimento integrato nello sportello di manutenzione e arresto automatico a serbatoio pieno per un maggiore comfort e tempi brevi di rifornimento
- Fare rifornimento. Facilmente, rapidamente e in piena sicurezza



Sicurezza massima

- Salita e discesa più sicure e confortevoli nella e dalla cabina grazie al maggiore spazio dato dal supporto braccio ribaltabile
- Tre pedane montate di serie con lamiere antiscivolo zincate per una maggiore sicurezza



Comandi intuitivi

- Visualizzazione dei dati macchina e dell'immagine della videocamera sul display da 7" con touchscreen ed accesso diretto dalla barra menu
- 20 posizioni libere di memoria per attrezzature applicate, per la regolazione rapida e semplice di pressione e portata olio mediante pulsante in caso di cambio attrezzo
- Le videocamere posteriore e laterale (di serie) consentono sempre una visuale ottimale dell'area di lavoro

Comando confortevole

Radio con dispositivo vivavoce

La radio Liebherr (optional) è compatibile con gli MP3, dispone di un attacco USB e può essere utilizzata come interfaccia per il dispositivo vivavoce integrato. Se l'operatore collega il proprio Smartphone alla radio via Bluetooth, il display touch può essere utilizzato per il controllo delle chiamate. In questo modo l'intero controllo dei media avviene tramite radio, MP3 o cellulare, attraverso un'unità centralizzata che offre più chiarezza, semplicità e comfort.

Pannello di controllo

Il grande display touch offre all'operatore un'interfaccia rapida e semplice, che fornisce tutte le informazioni necessarie per gestire al meglio il lavoro della macchina. Una guida menù semplice e intuitiva consente una rapida comprensione e un utilizzo altamente produttivo dal Pannello di controllo. Perché complicare le cose semplici?

Parabrezza suddiviso in due parti retrattile

Chi desidera dare uno sguardo all'area di lavoro senza alcuna limitazione, con la cabina Liebherr può ritrarre il parabrezza completamente o in parte nel tetto grazie a una semplice maniglia.

Facilità di manutenzione



Assistenza su tutta la linea: semplice, rapida e sicura

Gli escavatori gommati Liebherr non sono solo produttivi, robusti, precisi ed efficienti ma sono stati anche progettati per facilitare gli interventi di assistenza. La manutenzione avviene in modo rapido, facile e sicuro. Così i costi di manutenzione e i tempi di fermo della macchina vengono ridotti al minimo.

Manutenzione più semplice

Una macchina progettata per facilitare gli interventi di assistenza

La struttura aiuta a gestire in modo più semplice gli interventi di assistenza, garantendo tempi di manutenzione più brevi e riducendo, grazie al risparmio di tempo, anche i costi dell'intervento. Tutti i punti di manutenzione sono comodamente accessibili da terra e, grazie agli sportelli di servizio grandi e alle ampie aperture, sono semplici da raggiungere. Il concetto di assistenza ottimizzato riassume i singoli punti di manutenzione e ne riduce il numero al minimo. I lavori di assistenza possono essere così svolti in modo ancora più veloce ed efficiente.

Oli idraulici con un valore aggiunto

Gli oli idraulici Liebherr raggiungono una durata di 6.000 ore d'esercizio o maggiore. Invece di definire intervalli fissi per il cambio olio, questo viene sostituito solo a seguito di un'analisi eseguita ogni anno o 1.000 ore di esercizio. L'olio idraulico Liebherr Hydraulik Plus, unico nel suo genere, può raggiungere una durata di 8.000 ore d'esercizio, accompagnato da una riduzione fino al 5% dei consumi di carburante.

Il vostro partner di assistenza competente

Programma scambio

Il programma scambio di Liebherr offre componenti rigenerati secondo i massimi standard qualitativi ed economicamente convenienti. Sono disponibili diversi livelli di rigenerazione: sostituzione di componenti, sostituzione generale o riparazione. In questo modo il cliente riceve componenti di qualità pari a quella del prezzo originale a costi decisamente ridotti.

Consulenza e interventi di assistenza competenti

Per Liebherr la competenza nelle consulenze è un dato di fatto. Operatori specializzati e competenti sono in grado di consigliarvi al meglio sulle vostre specifiche richieste: colloqui di vendita di tipo pratico, contratti di assistenza, proposte per riparazioni vantaggiose, gestione delle parti di ricambio originali, trasmissione dati in remoto per la gestione del parco macchine.



Lubrificare mentre si lavora

- Impianto automatico di lubrificazione centralizzata per attrezzatura e ralla
- Ampliabile alla biella ed all'attacco rapido
- Lubrificazione senza interruzione del lavoro per una maggiore produttività



Accesso ai vani impeccabile

- Sportelli di servizio grandi e di ampia apertura
- I filtri dell'olio motore, carburante, aspirazione motore e aria cabina sono comodi e facilmente accessibili
- Il livello dell'olio nel serbatoio idraulico può essere verificato dalla cabina
- Barra magnetica di serie nel serbatoio idraulico come indicatore di servizio affidabile



Servizio sostituzione pezzi più rapido

- Consegna in 24 ore: Servizio di sostituzione pezzi Liebherr sempre disponibile per i nostri rivenditori
- Catalogo ricambi elettronico: Scelta rapida e affidabile e ordine tramite portale online Liebherr
- Grazie al tracking online lo stato di elaborazione del vostro ordine può essere sempre monitorato

Panoramica sull'escavatore gommato A 914 Litronic

Posto operatore ergonomico per il massimo comfort

- Sedili operatore di elevata qualità, in diverse versioni
- Console di comando orientabile e joystick ergonomico
- Console di comando ribaltabile, sinistra
- Comando proporzionale con mini joystick a 4 vie
- Guida con joystick (opzione)
- Impianto automatico di climatizzazione
- Centrale informativa - display 7" con comando touch
- Telecamera posteriore e telecamera laterale
- Comodo radio con dispositivo viva voce
- Tool Control per attrezzature
- Fari a LED (opzione)
- Grandi superfici vetrate
- Parabrezza suddiviso in due parti retrattile

Progettazione macchina ottimale per la massima affidabilità

- Struttura robusta in acciaio ad alta resistenza
- Diverse varianti di stabilizzatori a scelta, saldate
- Valvole contrappeso su tutti i sostegni
- Cilindri idraulici Liebherr con dispositivo anti-rottura tubi di serie per cilindri di sollevamento e del braccio
- Dispositivo di avviso di sovraccarico
- Protezione in caso di ribaltamento (ROPS)
- Limitazione altezza elettronica (opzione)
- Protezione trazione integrata
- Pneumatici gemellari Liebherr (opzione)
- Sistema telecamera Skyview 360°





Tecnologia superiore per il massimo dell'economicità

- Motore diesel con attuale livello di gas di scarico V e Tier 4 Final
- Post trattamento gas di scarico con tecnologia SCRT Liebherr (Livello V) / tecnologia SCR Liebherr (Tier 4 Final)
- Liebherr-Power-Efficiency (LPE) - il controllo motore intelligente Liebherr
- Controllo automatico marcia a vuoto con sensore
- Comando Load-Sensing
- Sistema di cambio rapido Liebherr LIKUFIX
- LiDAT - Sistema informativo Liebherr per una gestione e una valutazione efficienti del parco macchine

Combinazione perfetta per il massimo dell'efficienza

- Potente motore a 4 cilindri in linea con sistema di iniezione Common-Rail
- Sistema idraulico Liebherr per elevate forze di scavo e strappo con movimenti combinati e fluidi
- Configurazione flessibile della macchina con diverse dotazioni e varianti di utensili nonché dotazioni speciali
- Basamento fisso ampio con 2,75 m (opzione)

Manutenzione più semplice per la massima produttività

- Struttura macchina orientata all'assistenza con semplice accesso ai punti di manutenzione
- Impianto di lubrificazione centralizzata completamente automatico per torretta, carro e attrezzature
- Liebherr Hydraulic Plus - olio con maggiore vita utile, fino a 8.000 ore di esercizio
- Esperti qualificati per un'assistenza competente
- Servizio ricambi 24 / 7 con pronta consegna in h 24

Dati tecnici



Motore diesel

Potenza secondo norme ISO 9249	105 kW (143 CV) a 1.800 giri/min.
Modello	D924 - motore FPT progettato per Liebherr
Versione	A 4 cilindri in-linea
Alesaggio / Corsa	104 / 132 mm
Cilindrata	4,5 l
Principio di funzionamento	Motore Diesel, 4 cicli Sistema di iniezione common-rail Turbo intercooler Ottimizzato nelle emissioni
Filtro aria aspirazione	Filtro aria a secco con prefiltra, elemento principale ed elemento di sicurezza Controllato da sensori
Dispositivo automatico per regime al minimo	
Impianto elettrico	
Tensione di esercizio	24 V
Batterie	2 x 135 Ah / 12 V
Alternatore	Corrente trifase 28 V / 140 A
Livello V	
Valori di emissione sostanze nocive	Secondo il regolamento (UE) 2016/1628
Depurazione gas di scarico	Tecnologia SCRT Liebherr
Capacità serbatoio carburante	250 l
Capacità serbatoio urea	46 l
Tier 4 Final	
Valori di emissione sostanze nocive	Secondo 40CFR1039 (EPA) / 13CCR (CARB)
Depurazione gas di scarico	Tecnologia SCR Liebherr
Capacità serbatoio carburante	250 l
Capacità serbatoio urea	46 l



Sistema di raffreddamento

Motore diesel	Raffreddato ad acqua Impianto di raffreddamento compatto, composto da unità di raffreddamento per acqua e olio idraulico, aria di alimentazione con ventola a regolazione termostatica a variazione continua, ventole per la pulizia del radiatore completamente ripiegabili
----------------------	---



Comandi

Distribuzione energia	Mediante distributore con valvole di sicurezza integrate, azionamento simultaneo e indipendente di carro, rotazione e attrezzatura di lavoro
Azionamento	
Attrezzatura e rotazione	Con servocomando idraulico e leve di comando ad azione proporzionale
Carro	Mediante pedali ad azione elettroproporzionale per trasmissione
Funzioni supplementari	Mediante interruttore o pedale ad azione elettroproporzionale
Comando proporzionale	Permette di comandare l'attrezzatura proporzionalmente al movimento del joystick



Impianto idraulico

Pompa idraulica	
Per attrezzatura e carro	Pompa Liebherr a portata variabile e pistoni assiali
Portata max.	250 l/min.
Pressione di esercizio max.	350 bar
Regolazione e azionamento pompa	Sistema Liebherr-Synchron-Comfort (LSC) con regolatore elettronico di carico, taglio di pressione, regolazione della portata in funzione dell'esigenza, priorità circuito di rotazione e regolazione coppia
Capacità serbatoio idraulico	130 l
Capacità sistema idraulico	Max. 300 l
Filtraggio	1 filtro ritorno con filtrazione a 5 µm
Selettore MODALITA'	Adeguamento della potenza motore e della potenza idraulica alle condizioni d'impiego mediante un pulsante. Ad es. per un lavoro particolarmente ecologico ed economico oppure per max. prestazioni di scavo ed impieghi gravosi
S (Sensitive)	Modalità per lavori di precisione oppure per il sollevamento di carichi
E (Eco)	Modalità per lavori particolarmente economici ed a basso impatto ambientale
P (Power)	Modalità per maggiori prestazioni con consumi ridotti di carburante
P+ (Power-Plus)	Modalità per massime prestazioni e impieghi estremamente gravosi, adatto per esercizio continuo
Regolazione regime e potenza	Regolazione continua della potenza idraulica e della potenza motore
Opzione	Tool Control: possibilità di memorizzare valori di portata e pressione fino a 20 attrezzature



Rotazione

Motore	Motore Liebherr a pistoni assiali con valvola freno integrata e regolazione della coppia, riduttore planetario Liebherr
Ralla	Ralla di rotazione Liebherr, a dentatura interna, a tenuta stagna
Numero di giri torretta	0 - 10,0 giri/min. con variazione continua
Momento di rotazione	54 kNm
Freno di stazionamento	A dischi multipli a bagno d'olio (ad azione negativa)
Opzione	Freno di rotazione torretta a pedale Freno Comfort sulla ralla

Cabina

Cabina	Struttura di sicurezza ROPS della cabina (struttura di protezione antiribaltamento) con vetri frontali singoli o con vetro superiore scorrevole a soffitto, fari di lavoro integrati nel tetto, portiera con finestrini scorrevoli (apribile da entrambi i lati), ampie possibilità di appoggio e vani portaoggetti, in grado di assorbire le vibrazioni, isolamento acustico, vetro di sicurezza stratificato colorato, tendine separate per parabrezza e vetro nel tetto
Sedile Standard	Sedile operatore a sospensione pneumatica con braccioli regolabili, poggiatesta, cintura di sicurezza addominale, riscaldamento sedile, regolazione manuale in base al peso, regolazione inclinazione e altezza cuscino e supporto lombare meccanico
Sedile Comfort (optional)	Opzioni supplementari rispetto al sedile "Standard": sospensione orizzontale bloccabile, regolazione automatica in base al peso, regolazione rigidità ammortizzatori, supporto lombare pneumatico e climatizzazione passiva sedile con carbone attivo
Sedile Premium (optional)	Opzioni supplementari rispetto al sedile "Comfort": regolazione elettronica attiva in base al peso (regolazione automatica), sospensione pneumatica a bassa frequenza e climatizzazione attiva sedile con carbone attivo e ventilatore
Braccioli	Joystick con consolle di comando e sedile girevole, consolle di comando a sinistra ribaltabile
Monitoraggio	Grande unità di comando intuitiva ad alta risoluzione touch screen, svariate possibilità di controllo e monitoraggio, ad esempio regolazione della climatizzazione, consumo carburante, parametri macchina e attrezzatura
Climatizzazione	Automatica. Funzioni: ventilazione, sbrinamento e deumidificazione. Regolazione del flusso d'aria tramite menu, agevole sostituzione del filtro, accessibile dall'esterno, climatizzazione concepita per temperature esterne estreme, sensori per irradiazione solare in base a temperature interne ed esterne (a seconda del paese)
Refrigerante	R134a
Potenziale di riscaldamento globale	1.430
Quantità a 25 °C	1.300 g
CO ₂ equivalente	1,859 t
Emissione di vibrazioni*	
Vibrazioni mano / braccio	< 2,5 m/s ²
Corpo intero	< 0,5 m/s ²
Tolleranza	Conformemente norma EN 12096:1997

Carro

Motore	Cambio di velocità a due marce e marcia ridottissima azionata elettricamente, motore Liebherr a pistoni assiali con valvola del freno ad azione bilaterale
Forza di trazione	95 kN
Velocità di traslazione	0 - 3,5 km/h a variazione continua (marcia ridotta fuoristrada) 0 - 7,0 km/h a variazione continua (marcia fuoristrada) 0 - 13,0 km/h a variazione continua (marcia ridotta su strada) 0 - 20,0 km/h a variazione continua (marcia su strada) 0 - max. 30,0 o 37,0 km/h Speeder (optional)
Trazione	Guida come in automobile con pedale dell'acceleratore, cruise control function: posizione pedale dell'acceleratore a memorizzazione continua, su percorso fuoristrada e in marcia su strada
Assali	Blocco idraulico dell'oscillazione dell'assale sterzante ad azionamento manuale o automatico
Freno di servizio	Impianto frenante a doppio circuito con accumulatore di pressione; freno a dischi multipli a bagno d'olio a basso gioco
Freno di lavoro automatico	Funzione automatica in fase di partenza (azionato con l'acceleratore) e arresto della macchina (blocco); il freno di lavoro si inserisce automaticamente, accoppiamento possibile con blocco automatico dell'assale oscillante
Freno di stazionamento	A dischi multipli a bagno d'olio (ad azione negativa)
Varianti stabilizzatori	Lama stabilizzatrice posteriore (regolabile durante la marcia) Stabilizzatori posteriori + lama stabilizzatrice anteriore Lama stabilizzatrice posteriore + anteriore
Opzione	Carro EW larghezza 2,75 m

Attrezzatura

Versione	Lamiere di acciaio ad alta resistenza nei punti ad elevata sollecitazione per soddisfare le esigenze più impegnative. Supporti completi e stabili per attrezzatura e cilindri
Cilindri idraulici	Cilindri Liebherr con speciale sistema di tenuta e guida e, a seconda del tipo di cilindro, con smorzamento di fine corsa
Snodi	A tenuta stagna e con poca manutenzione

Macchina completa

Lubrificazione	Impianto di lubrificazione centralizzata Liebherr per torretta e attrezzatura, automatico
Emissioni sonore	
ISO 6396	71 dB(A) = L _{PA} (in cabina)
2000/14/CE	100 dB(A) = L _{WA} (esterna)

* per la valutazione del rischio secondo 2002/44/CE vedi ISO/TR 25398:2006

Dimensioni

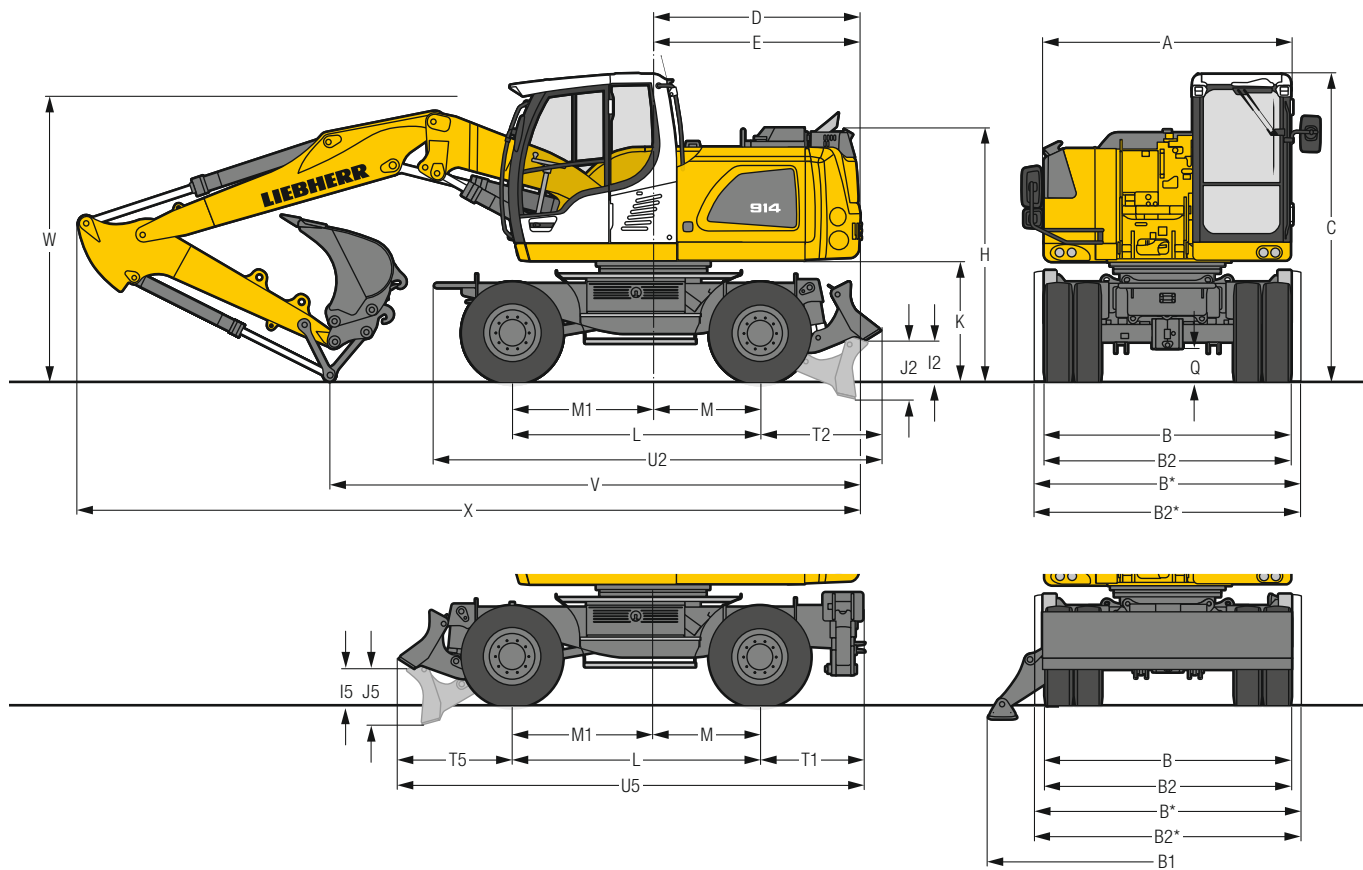

	mm
A	2.525
B	2.550
B*	2.750
B1	3.695
B2	2.550
B2*	2.750
C	3.165
D	2.120
E	2.160
H	2.610
I2	420
I5	380
J2	605
J5	585
K	1.230
L	2.540
M	1.100
M1	1.440
Q	350
T1	1.047
T2	1.230
T5	1.155
U2	4.575
U5	4.745

* Carro EW
E = Angolo di sterzata
Pneumatici 10.00-20

	Lunghezza del bilanciere	Posizionatore idraulico 4,85 m		Braccio monolitico 4,60 m	
		Lama posteriore	Stabilizzatori posteriori + lama anteriore	Lama posteriore	Stabilizzatori posteriori + lama anteriore
	m	mm	mm	mm	mm
V	2,05	5.950	5.750	5.450	5.300
	2,25	5.650	5.500	5.100	4.950
	2,45	5.250	5.100	5.500	5.350*
W	2,65	5.300*	5.650*	5.850 ¹⁾	5.700 ¹⁾
	2,05	2.950	2.950	3.000	3.000
	2,25	2.900	2.900	2.900	2.900
X	2,45	2.800	2.800	3.250	3.250*
	2,65	3.050*	3.050*	3.150 ¹⁾	3.150 ¹⁾
	2,05	8.250	8.100	8.000	7.800
	2,25	8.250	8.100	7.950	7.800
	2,45	8.250	8.100	8.000	8.200*
	2,65	8.200*	8.550*	8.000 ¹⁾	7.850 ¹⁾

	Lunghezza del bilanciere	Braccio posizionario idraulico 4,90 m con deporté		Braccio monolitico 4,30 m con deporté	
		Lama posteriore	Stabilizzatori posteriori + lama anteriore	Lama posteriore	Stabilizzatori posteriori + lama anteriore
	m	mm	mm	mm	mm
V	2,05	6.450	6.300	5.800	5.650
	2,25	5.950	5.800	5.550	5.800*
	2,45	5.600	5.450	5.800 ¹⁾	5.600 ¹⁾
W	2,05	3.200	3.200	3.300	3.300
	2,25	3.150	3.150	3.300	3.300*
	2,45	3.100	3.100	3.150 ¹⁾	3.150 ¹⁾
X	2,05	8.300	8.150	7.700	7.550
	2,25	8.250	8.100	7.650	7.950*
	2,45	8.300	8.150	7.750 ¹⁾	7.600 ¹⁾

con attrezzatura sull'assale anteriore

* Attrezzatura sull'assale rigido

¹⁾ senza benna rovescia

W = Distanza max. al terreno incl. ca. 150 mm di tubazioni

Attrezzatura con benna rovescia

con posizionatore idraulico 4,85 m

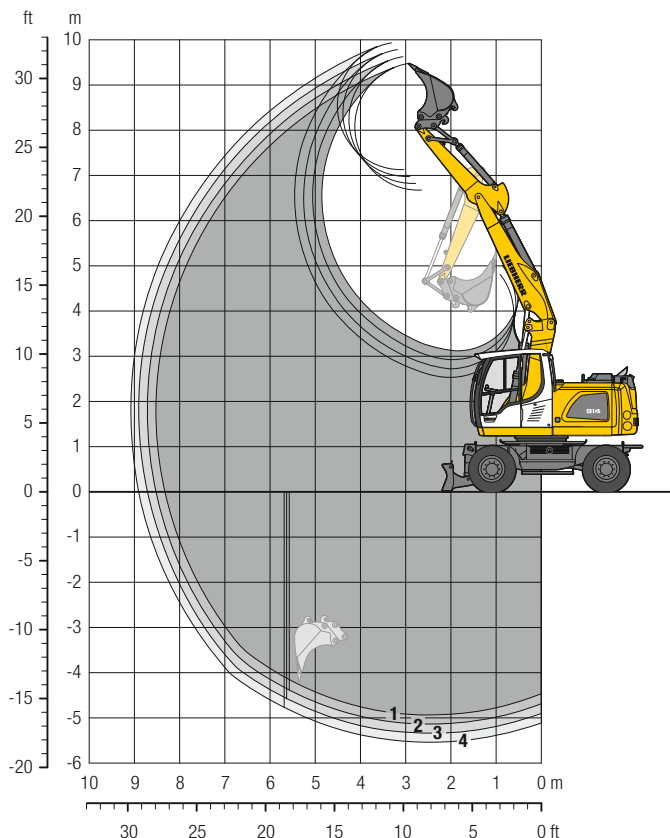

Diagrammi di scavo

con attacco rapido		1	2	3	4
Lunghezza del bilanciere	m	2,05	2,25	2,45	2,65
Max. profondità di scavo	m	4,95	5,15	5,35	5,55
Max. sbraccio a livello del terreno	m	8,30	8,50	8,70	8,90
Max. altezza di lavoro	m	6,70	6,85	7,00	7,15
Max. altezza di scavo	m	9,50	9,65	9,80	9,95
Min. raggio di rotazione anteriore	m	2,30	2,34	2,39	2,44

Forze di scavo

senza attacco rapido		1	2	3	4
Max. forza di penetrazione (ISO 6015)	kN	73,7	68,8	64,5	60,7
	t	7,5	7,0	6,6	6,2
Max. forza di strappo (ISO 6015)	kN	85,1	85,1	85,1	85,1
	t	8,7	8,7	8,7	8,7

Max. forza di strappo con benna di rottura

124,1 kN (12,6 t)

Peso operativo

Il peso operativo include la macchina base con 8 pneumatici e anelli distanziatori, posizionatore idraulico 4,85 m, bilanciere 2,45 m, attacco rapido SWA 33 e benna rovescia 850 mm / 0,50 m³.

Varianti carro	Peso (kg)
A 914 Litronic con lama posteriore	15.300
A 914 Litronic con stabilizzatori posteriori + lama anteriore	16.500
A 914 EW Litronic con lama posteriore	15.700
A 914 EW Litronic con stabilizzatori posteriori + lama anteriore	16.700

Benna rovescia Sicurezza riguardo alla stabilità (75% del carico di ribaltamento statico calcolato secondo ISO 10567*)

Larghezza di taglio mm	Capacità ISO 7451 ¹⁾ m ³	Peso kg	Senza stabilizzatori				Lama posteriore abbassata				Stabilizzatori posteriori + lama anteriore, abbassati				EW Senza stabilizzatori				EW Lama posteriore abbassata				EW Stabilizzatori posteriori + lama anteriore, abbassati			
			Lunghezza del bilanciere (m)				Lunghezza del bilanciere (m)				Lunghezza del bilanciere (m)				Lunghezza del bilanciere (m)				Lunghezza del bilanciere (m)				Lunghezza del bilanciere (m)			
			2,05	2,25	2,45	2,65	2,05	2,25	2,45	2,65	2,05	2,25	2,45	2,65	2,05	2,25	2,45	2,65	2,05	2,25	2,45	2,65	2,05	2,25	2,45	2,65
300 ²⁾	0,17	220	■	■	■	■	■	■	■	■	■	■	■	■	■	■	■	■	■	■	■	■	■	■	■	■
400 ²⁾	0,24	250	■	■	■	■	■	■	■	■	■	■	■	■	■	■	■	■	■	■	■	■	■	■	■	■
500 ²⁾	0,28	250	■	■	■	■	■	■	■	■	■	■	■	■	■	■	■	■	■	■	■	■	■	■	■	■
550 ²⁾	0,29	260	■	■	■	■	■	■	■	■	■	■	■	■	■	■	■	■	■	■	■	■	■	■	■	■
650 ²⁾	0,36	290	■	■	■	■	■	■	■	■	■	■	■	■	■	■	■	■	■	■	■	■	■	■	■	■
850 ²⁾	0,50	340	■	■	■	■	■	■	■	■	■	■	■	■	■	■	■	■	■	■	■	■	■	■	■	■
1.050 ²⁾	0,65	380	■	■	■	■	■	■	■	■	■	■	■	■	■	■	■	■	■	■	■	■	■	■	■	■
1.250 ²⁾	0,80	430	■	■	■	△	■	■	■	■	■	■	■	■	■	■	■	■	■	■	■	■	■	■	■	■
300 ³⁾	0,18	210	■	■	■	■	■	■	■	■	■	■	■	■	■	■	■	■	■	■	■	■	■	■	■	■
400 ³⁾	0,26	240	■	■	■	■	■	■	■	■	■	■	■	■	■	■	■	■	■	■	■	■	■	■	■	■
500 ³⁾	0,30	240	■	■	■	■	■	■	■	■	■	■	■	■	■	■	■	■	■	■	■	■	■	■	■	■
550 ³⁾	0,31	250	■	■	■	■	■	■	■	■	■	■	■	■	■	■	■	■	■	■	■	■	■	■	■	■
650 ³⁾	0,39	270	■	■	■	■	■	■	■	■	■	■	■	■	■	■	■	■	■	■	■	■	■	■	■	■
850 ³⁾	0,53	320	■	■	■	■	■	■	■	■	■	■	■	■	■	■	■	■	■	■	■	■	■	■	■	■
1.050 ³⁾	0,71	370	■	■	■	■	■	■	■	■	■	■	■	■	■	■	■	■	■	■	■	■	■	■	■	■
1.250 ³⁾	0,87	420	■	△	△	△	■	■	■	■	■	■	■	■	■	■	■	■	■	■	■	■	■	■	■	■

* con sicurezza (75% del valore di ribaltamento statico o 87% del limite idraulico) a portata massima senza attacco rapido, girevole a 360° con assale oscillante chiuso

¹⁾ paragonabile a SAE (accumulato)

²⁾ Benna rovescia con denti (disponibile anche in versione HD) ³⁾ Benna rovescia con lama (disponibile anche in versione HD)

Benna rovescia fino a 500 mm di larghezza di scavo con profondità di scavo limitata

Peso materiale max. consentito ■ = ≤ 1,8 t/m³, ■ = ≤ 1,5 t/m³, △ = ≤ 1,2 t/m³, - = non autorizzato

Capacità di sollevamento

con posizionario idraulico 4,85 m

Bilanciere 2,05 m

m	Stabilizzazione attiva		3,0 m	4,5 m	6,0 m	7,5 m	m
	posteriore	anteriore					
7,5	-	-					2,4* 2,4*
	Lama	-					2,4* 2,4*
	Stabilizz. Lama	-					2,4* 2,4*
6,0	-	-		3,8 4,1*			2,1* 2,1*
	Lama	-		4,1* 4,1*			2,1* 2,1*
	Stabilizz. Lama	-		4,2* 4,2*			2,1* 2,1*
4,5	-	-	5,9* 5,9*	3,8 5,1*	2,4 3,8		1,9 2,1*
	Lama	-	5,9* 5,9*	4,1 5,1*	2,6 4,0*		2,1* 2,1*
	Stabilizz. Lama	-	5,9* 5,9*	5,1* 5,1*	4,0 4,0*		2,1* 2,1*
3,0	-	-	6,5 9,3*	3,7 5,7	2,3 3,8		1,6 2,1*
	Lama	-	7,2 9,3*	4,0 5,9*	2,6 4,5*		1,8 2,1*
	Stabilizz. Lama	-	9,3* 9,3*	5,9* 5,9*	4,0 4,5*		2,1* 2,1*
1,5	-	-	6,4 9,9*	3,7 5,6	2,2 3,7		1,5 2,3*
	Lama	-	7,1 9,9*	4,0 6,6*	2,5 4,8*		1,7 2,3*
	Stabilizz. Lama	-	9,9* 9,9*	5,9 6,5*	3,9 4,8*		2,3* 2,3*
0	-	-	6,2 10,6*	3,4 5,7	2,1 3,5		1,6 2,7
	Lama	-	7,0 10,6*	3,8 6,6*	2,4 4,8*		1,8 2,7*
	Stabilizz. Lama	-	10,6* 10,6*	6,0 6,6*	3,8 4,8*		2,7* 2,7*
-1,5	-	-	5,9 10,8*	3,2 5,5	2,0 3,4		1,8 3,0
	Lama	-	6,7 10,8*	3,5 6,8*	2,2 4,4*		2,0 3,6*
	Stabilizz. Lama	-	10,8* 10,8*	5,9 6,8*	3,7 4,4*		3,3 3,6*
-3,0	-	-	5,6 9,9*	3,0 5,3*			2,3 3,1*
	Lama	-	6,4 9,9*	3,4 5,3*			2,6 3,1*
	Stabilizz. Lama	-	9,9* 9,9*	5,3* 5,3*			3,1* 3,1*

Bilanciere 2,25 m

m	Stabilizzazione attiva		3,0 m	4,5 m	6,0 m	7,5 m	m
	posteriore	anteriore					
7,5	-	-		2,4* 2,4*			2,2* 2,2*
	Lama	-		2,4* 2,4*			2,2* 2,2*
	Stabilizz. Lama	-		2,4* 2,4*			2,2* 2,2*
6,0	-	-		3,8 3,9*	2,2* 2,2*		1,9* 1,9*
	Lama	-		3,9* 3,9*	2,2* 2,2*		1,9* 1,9*
	Stabilizz. Lama	-		3,9* 3,9*	2,2* 2,2*		1,9* 1,9*
4,5	-	-		3,8 4,9*	2,4 3,8		1,8 1,9*
	Lama	-		4,1 4,9*	2,6 3,9*		1,9* 1,9*
	Stabilizz. Lama	-		4,9* 4,9*	3,9* 3,9*		1,9* 1,9*
3,0	-	-	6,5 8,9*	3,7 5,7	2,4 3,8		1,6 1,9*
	Lama	-	7,2 8,9*	4,0 5,7	2,6 4,4*		1,7 1,9*
	Stabilizz. Lama	-	8,9* 8,9*	5,7* 5,7*	4,0 4,4*		1,9* 1,9*
1,5	-	-	6,4 9,8*	3,6 5,6	2,3 3,7		1,5 2,1*
	Lama	-	7,1 9,8*	4,0 6,5*	2,5 4,7*		1,7 2,1*
	Stabilizz. Lama	-	9,8* 9,8*	5,9 6,5*	3,9 4,7*		2,1* 2,1*
0	-	-	6,2 10,5*	3,5 5,7	2,1 3,6		1,5 2,4*
	Lama	-	7,1 10,5*	3,8 6,6*	2,4 4,8*		1,7 2,4*
	Stabilizz. Lama	-	10,5* 10,5*	6,0 6,6*	3,8 4,8*		2,4* 2,4*
-1,5	-	-	5,9 10,8*	3,2 5,5	2,0 3,4		1,7 2,9
	Lama	-	6,7 10,8*	3,6 6,7*	2,2 4,6*		1,9 3,1*
	Stabilizz. Lama	-	10,8* 10,8*	5,9 6,7*	3,7 4,6*		3,1 3,1*
-3,0	-	-	5,6 10,4*	3,0 5,3			2,1 3,0*
	Lama	-	6,4 10,4*	3,4 5,7*			2,4 3,0*
	Stabilizz. Lama	-	10,4* 10,4*	5,7 5,7*			3,0* 3,0*

Bilanciere 2,45 m

m	Stabilizzazione attiva		3,0 m	4,5 m	6,0 m	7,5 m	m
	posteriore	anteriore					
7,5	-	-		2,7* 2,7*			2,0* 2,0*
	Lama	-		2,7* 2,7*			2,0* 2,0*
	Stabilizz. Lama	-		2,7* 2,7*			2,0* 2,0*
6,0	-	-		3,6* 3,6*	2,4 2,5*		1,8* 1,8*
	Lama	-		3,6* 3,6*	2,5* 2,5*		1,8* 1,8*
	Stabilizz. Lama	-		3,6* 3,6*	2,5* 2,5*		1,8* 1,8*
4,5	-	-		3,8 4,4*	2,4 3,7*		1,7 1,7*
	Lama	-		4,1 4,4*	2,6 3,7*		1,7* 1,7*
	Stabilizz. Lama	-		4,4* 4,4*	3,7* 3,7*		1,7* 1,7*
3,0	-	-	6,5 8,5*	3,7 5,6*	2,4 3,8	1,5 2,1*	1,5 1,7*
	Lama	-	7,2 8,5*	4,0 5,6*	2,6 4,4*	1,7 2,1*	1,7 1,7*
	Stabilizz. Lama	-	8,5* 8,5*	5,6* 5,6*	4,0 4,4*	2,1* 2,1*	1,7* 1,7*
1,5	-	-	6,4 9,7*	3,6 5,6	2,3 3,7	1,5 2,5	1,4 1,9*
	Lama	-	7,1 9,7*	4,0 6,3*	2,5 4,7*	1,7 2,7*	1,6 1,9*
	Stabilizz. Lama	-	9,7* 9,7*	5,9 6,3*	3,9 4,7*	2,7* 2,7*	1,9* 1,9*
0	-	-	6,3 10,4*	3,5 5,6	2,1 3,6		1,4 2,2*
	Lama	-	7,1 10,4*	3,9 6,6*	2,4 4,7*		1,6 2,2*
	Stabilizz. Lama	-	10,4* 10,4*	5,9 6,6*	3,8 4,7*		2,2* 2,2*
-1,5	-	-	5,9 10,7*	3,2 5,5	2,0 3,4		1,6 2,7
	Lama	-	6,7 10,7*	3,6 6,7*	2,2 4,7*		1,8 2,7*
	Stabilizz. Lama	-	10,7* 10,7*	5,9 6,7*	3,7 4,7*		2,7* 2,7*
-3,0	-	-	5,6 10,7*	3,0 5,3			2,0 3,0*
	Lama	-	6,4 10,7*	3,4 6,1*			2,2 3,0*
	Stabilizz. Lama	-	10,7* 10,7*	5,7 6,1*			3,0* 3,0*

Bilanciere 2,65 m

m	Stabilizzazione attiva		3,0 m	4,5 m	6,0 m	7,5 m	m
	posteriore	anteriore					
7,5	-	-		2,8* 2,8*			1,8* 1,8*
	Lama	-		2,8* 2,8*			1,8* 1,8*
	Stabilizz. Lama	-		2,8* 2,8*			1,8* 1,8*
6,0	-	-		3,4* 3,4*	2,4 2,6*		1,6* 1,6*
	Lama	-		3,4* 3,4*	2,6 2,6*		1,6* 1,6*
	Stabilizz. Lama	-		3,4* 3,4*	2,6* 2,6*		1,6* 1,6*
4,5	-	-		3,8 4,0*	2,4 3,5*		1,6* 1,6*
	Lama	-		4,0* 4,0*	2,7 3,5*		1,6* 1,6*
	Stabilizz. Lama	-		4,0* 4,0*	3,6* 3,6*		1,6* 1,6*
3,0	-	-	6,6 8,1*	3,6 5,4*	2,4 3,7	1,5 2,4*	1,4 1,6*
	Lama	-	7,3 8,1*	4,0 5,4*	2,6 4,3*	1,7 2,4*	1,6 1,6*
	Stabilizz. Lama	-	8,1* 8,1*	5,4* 5,4*	4,0 4,3*	2,4* 2,4*	1,6* 1,6*
1,5	-	-	6,3 9,6*	3,6 5,6	2,3 3,7	1,5 2,5	1,3 1,7*
	Lama	-	7,0 9,6*	3,9 6,2*	2,6 4,6*	1,7 3,0*	1,5 1,7*
	Stabilizz. Lama	-	9,6* 9,6*	5,9 6,2*	3,9 4,6*	2,7 3,0*	1,7* 1,7*
0	-	-	6,3 10,2*	3,5 5,6	2,2 3,6	1,4 2,4	1,3 2,0*
	Lama	-	7,0 10,2*	3,9 6,5*	2,4 4,7*	1,6 2,8*	1,5 2,0*
	Stabilizz. Lama	-	10,2* 10,2*	5,9 6,5*	3,8 4,7*	2,6 2,8*	2,0* 2,0*
-1,5	-	-	5,9 10,6*	3,3 5,6	2,0 3,4		1,5 2,4*
	Lama	-	6,7 10,6*	3,6 6,6*	2,2 4,7*		1,7 2,4*
	Stabilizz. Lama	-	10,6* 10,6*	5,9 6,6*	3,7 4,7*		2,4* 2,4*
-3,0	-	-	5,7 10,9*	3,0 5,3	1,9 3,3		1,8 3,0*
	Lama	-	6,5 10,9*	3,4 6,4*	2,1 3,4*		2,1 3,0*
	Stabilizz. Lama	-	10,9* 10,9*	5,7 6,3*	3,4* 3,4*		3,0* 3,0*

Altezza In posizione trasversale al carro In posizione longitudinale al carro Portata max. * Limitato dalla forza di sollevamento idraulica

I valori di carico sono indicati in tonnellate (t) sul gancio di carico dell'attacco rapido Liebherr SWA 33 senza utensili di scavo e sono validi su un suolo pianeggiante e non cedevole ad assale oscillante bloccato. Le portate al gancio sono valide in posizione trasversale o a 360°. Invece le portate al gancio in posizione longitudinale del carro (+/- 15°) sono rilevati senza stabilizzatori sull'assale sterzante e con stabilizzatori sull'assale rigido. I valori sono validi con una posizione ottimale dei/del cilindri/o di regolazione. In riferimento alla norma ISO 10567 i valori di carico indicati corrispondono al massimo al 75% del carico di ribaltamento statico oppure all'87% della forza di sollevamento idraulica, o sono limitati dal carico massimo definito sul gancio di carico dell'attacco rapido (max. 5 t). Ad attacco rapido smontato il carico si può aumentare fino a 110 kg.

Gli escavatori idraulici utilizzati per le operazioni di sollevamento devono essere equipaggiati, ai sensi della normativa europea armonizzata EN 474-5, con i relativi dispositivi di sicurezza antirottura tubazioni, con un dispositivo di avviso di sovraccarico, con un mezzo di sollevamento (ad es. gancio di carico) e con una tabella di carico.

Capacità di sollevamento

con posizionatore idraulico 4,85 m, carro EW

Bilanciere 2,05 m

m	Stabilizzazione attiva		3,0 m	4,5 m	6,0 m	7,5 m	m
	posteriore	anteriore					
7,5	-	-					2,4* 2,4*
	Lama	-					2,4* 2,4*
	Stabilizz. Lama	-					2,4* 2,4*
6,0	-	-		4,1* 4,1*			2,1* 2,1*
	Lama	-		4,1* 4,1*			2,1* 2,1*
	Stabilizz. Lama	-		4,2* 4,2*			2,1* 2,1*
4,5	-	-	5,9* 5,9*	4,2 5,1*	2,6 3,9		2,1* 2,1*
	Lama	-	5,9* 5,9*	4,5 5,9*	2,9 4,0*		2,1* 2,1*
	Stabilizz. Lama	-	5,9* 5,9*	5,1* 5,1*	4,0* 4,0*		2,1* 2,1*
3,0	-	-	7,3 9,3*	4,1 5,8	2,6 3,8		1,9 2,1*
	Lama	-	8,1 9,3*	4,5 5,9*	2,9 4,5*		2,1 2,1*
	Stabilizz. Lama	-	9,3* 9,3*	5,9* 5,9*	4,2 4,5*		2,1* 2,1*
1,5	-	-	7,2 9,9*	4,1 5,7	2,5 3,8		1,8 2,3*
	Lama	-	8,0 9,9*	4,4 6,5*	2,8 4,8*		2,0 2,3*
	Stabilizz. Lama	-	9,9* 9,9*	6,2 6,5*	4,1 4,8*		2,3* 2,3*
0	-	-	7,1 10,6*	3,9 5,8	2,4 3,6		1,8 2,7*
	Lama	-	8,1* 10,6*	4,3 6,6*	2,7 4,8*		2,0 2,7*
	Stabilizz. Lama	-	10,6* 10,6*	6,3 6,6*	4,0 4,8*		2,7* 2,7*
-1,5	-	-	6,8 10,8*	3,6 5,6	2,3 3,5		2,0 3,1*
	Lama	-	7,7 10,8*	4,0 6,8*	2,6 4,4*		2,3 3,6*
	Stabilizz. Lama	-	10,8* 10,8*	6,2 6,8*	3,9 4,4*		3,5 3,6*
-3,0	-	-	6,5 9,9*	3,4 5,3*			2,6 3,1*
	Lama	-	7,4 9,9*	3,9 5,3*			3,0 3,1*
	Stabilizz. Lama	-	9,9* 9,9*	5,3* 5,3*			3,1* 3,1*

Bilanciere 2,25 m

m	Stabilizzazione attiva		3,0 m	4,5 m	6,0 m	7,5 m	m
	posteriore	anteriore					
7,5	-	-		2,4* 2,4*			2,2* 2,2*
	Lama	-		2,4* 2,4*			2,2* 2,2*
	Stabilizz. Lama	-		2,4* 2,4*			2,2* 2,2*
6,0	-	-		3,9* 3,9*	2,2* 2,2*		1,9* 1,9*
	Lama	-		3,9* 3,9*	2,2* 2,2*		1,9* 1,9*
	Stabilizz. Lama	-		3,9* 3,9*	2,2* 2,2*		1,9* 1,9*
4,5	-	-		4,2 4,9*	2,7 3,9		1,9* 1,9*
	Lama	-		4,6 4,9*	2,9 3,9*		1,9* 1,9*
	Stabilizz. Lama	-		4,9* 4,9*	3,9* 3,9*		1,9* 1,9*
3,0	-	-	7,3 8,9*	4,1 5,7*	2,6 3,8		1,8 1,9*
	Lama	-	8,1 8,9*	4,5 5,7*	2,9 4,4*		1,9* 1,9*
	Stabilizz. Lama	-	8,9* 8,9*	5,7* 5,7*	4,2 4,4*		1,9* 1,9*
1,5	-	-	7,2 9,8*	4,0 5,7	2,5 3,8		1,7 2,1*
	Lama	-	8,0 9,8*	4,4 6,5*	2,8 4,7*		1,9 2,1*
	Stabilizz. Lama	-	9,8* 9,8*	6,2 6,5*	4,1 4,7*		2,1* 2,1*
0	-	-	7,2 10,5*	3,9 5,8	2,4 3,6		1,7 2,4*
	Lama	-	8,0 10,5*	4,3 6,6*	2,7 4,8*		1,9 2,4*
	Stabilizz. Lama	-	10,5* 10,5*	6,2 6,6*	4,0 4,8*		2,4* 2,4*
-1,5	-	-	6,8 10,8*	3,6 5,6	2,3 3,5		1,9 3,0
	Lama	-	7,7 10,8*	4,1 6,7*	2,6 4,6*		2,1 3,1*
	Stabilizz. Lama	-	10,8* 10,8*	6,2 6,7*	3,9 4,6*		3,1* 3,1*
-3,0	-	-	6,5 10,4*	3,4 5,4			2,4 3,0*
	Lama	-	7,4 10,4*	3,9 5,7*			2,7 3,0*
	Stabilizz. Lama	-	10,4* 10,4*	5,7* 5,7*			3,0* 3,0*

Bilanciere 2,45 m

m	Stabilizzazione attiva		3,0 m	4,5 m	6,0 m	7,5 m	m
	posteriore	anteriore					
7,5	-	-		2,7* 2,7*			2,0* 2,0*
	Lama	-		2,7* 2,7*			2,0* 2,0*
	Stabilizz. Lama	-		2,7* 2,7*			2,0* 2,0*
6,0	-	-		3,6* 3,6*	2,5* 2,5*		1,8* 1,8*
	Lama	-		3,6* 3,6*	2,5* 2,5*		1,8* 1,8*
	Stabilizz. Lama	-		3,6* 3,6*	2,5* 2,5*		1,8* 1,8*
4,5	-	-		4,2 4,4*	2,7 3,7*		1,7* 1,7*
	Lama	-		4,4* 4,4*	3,0 3,7*		1,7* 1,7*
	Stabilizz. Lama	-		4,4* 4,4*	3,7* 3,7*		1,7* 1,7*
3,0	-	-	7,3 8,5*	4,1 5,6*	2,7 3,8	1,7 2,1*	1,7 1,7*
	Lama	-	8,1 8,5*	4,5 5,6*	2,9 4,4*	1,9 2,1*	1,7* 1,7*
	Stabilizz. Lama	-	8,5* 8,5*	5,6* 5,6*	4,2 4,4*	2,1* 2,1*	1,7* 1,7*
1,5	-	-	7,1 9,7*	4,0 5,7	2,6 3,8	1,7 2,6	1,6 1,9*
	Lama	-	7,9 9,7*	4,4 6,3*	2,8 4,7*	1,9 2,7*	1,8 1,9*
	Stabilizz. Lama	-	9,7* 9,7*	6,2 6,3*	4,1 4,7*	2,7* 2,7*	1,9* 1,9*
0	-	-	7,2 10,4*	3,9 5,7	2,4 3,6		1,6 2,2*
	Lama	-	8,0 10,4*	4,4 6,6*	2,7 4,7*		1,8 2,2*
	Stabilizz. Lama	-	10,4* 10,4*	6,2 6,6*	4,0 4,7*		2,2* 2,2*
-1,5	-	-	6,8 10,7*	3,7 5,7	2,3 3,5		1,8 2,7*
	Lama	-	7,7 10,7*	4,1 6,7*	2,6 4,7*		2,0 2,7*
	Stabilizz. Lama	-	10,7* 10,7*	6,3 6,7*	3,9 4,7*		2,7* 2,7*
-3,0	-	-	6,5 10,7*	3,4 5,4			2,3 3,0*
	Lama	-	7,5 10,7*	3,8 6,1*			2,5 3,0*
	Stabilizz. Lama	-	10,7* 10,7*	6,0 6,1*			3,0* 3,0*

Bilanciere 2,65 m

m	Stabilizzazione attiva		3,0 m	4,5 m	6,0 m	7,5 m	m
	posteriore	anteriore					
7,5	-	-		2,8* 2,8*			1,8* 1,8*
	Lama	-		2,8* 2,8*			1,8* 1,8*
	Stabilizz. Lama	-		2,8* 2,8*			1,8* 1,8*
6,0	-	-		3,4* 3,4*	2,6* 2,6*		1,6* 1,6*
	Lama	-		3,4* 3,4*	2,6* 2,6*		1,6* 1,6*
	Stabilizz. Lama	-		3,4* 3,4*	2,6* 2,6*		1,6* 1,6*
4,5	-	-		4,0* 4,0*	2,7 3,5*		1,6* 1,6*
	Lama	-		4,0* 4,0*	3,0 3,5*		1,6* 1,6*
	Stabilizz. Lama	-		4,0* 4,0*	3,6* 3,6*		1,6* 1,6*
3,0	-	-	7,3 8,1*	4,0 5,4*	2,7 3,8	1,7 2,4*	1,6* 1,6*
	Lama	-	8,1* 8,1*	4,4 5,4*	2,9 4,3*	1,9 2,4*	1,6* 1,6*
	Stabilizz. Lama	-	8,1* 8,1*	5,4* 5,4*	4,1 4,3*	2,4* 2,4*	1,6* 1,6*
1,5	-	-	7,1 9,6*	4,0 5,7	2,6 3,8	1,7 2,6	1,5 1,7*
	Lama	-	7,9 9,6*	4,4 6,2*	2,9 4,6*	1,9 3,0*	1,7* 1,7*
	Stabilizz. Lama	-	9,6* 9,6*	6,1 6,2*	4,1 4,6*	2,8 3,0*	1,7* 1,7*
0	-	-	7,1 10,2*	3,9 5,7	2,4 3,7	1,6 2,5	1,6 2,0*
	Lama	-	7,9 10,2*	4,4 6,5*	2,7 4,7*	1,8 2,8*	1,8 2,0*
	Stabilizz. Lama	-	10,2* 10,2*	6,1 6,5*	4,0 4,7*	2,8* 2,8*	2,0* 2,0*
-1,5	-	-	6,8 10,6*	3,7 5,7	2,3 3,5		1,7 2,4*
	Lama	-	7,7 10,6*	4,1 6,6*	2,6 4,7*		1,9 2,4*
	Stabilizz. Lama	-	10,6* 10,6*	6,3 6,6*	3,9 4,7*		2,4* 2,4*
-3,0	-	-	6,5 10,9*	3,4 5,4	2,2 3,4*		2,1 3,0*
	Lama	-	7,5 10,9*	3,8 6,4*	2,5 3,4*		2,4 3,0*
	Stabilizz. Lama	-	10,9* 10,9*	6,0 6,3*	3,4* 3,4*		3,0* 3,0*

Altezza In posizione trasversale al carro In posizione longitudinale al carro Portata max. * Limitato dalla forza di sollevamento idraulica

I valori di carico sono indicati in tonnellate (t) sul gancio di carico dell'attacco rapido Liebherr SWA 33 senza utensili di scavo e sono validi su un suolo pianeggiante e non cedevole ad assale oscillante bloccato. Le portate al gancio sono valide in posizione trasversale o a 360°. Invece le portate al gancio in posizione longitudinale del carro (+/- 15°) sono rilevati senza stabilizzatori sull'assale sterzante e con stabilizzatori sull'assale rigido. I valori sono validi con una posizione ottimale dei/del cilindri/o di regolazione. In riferimento alla norma ISO 10567 i valori di carico indicati corrispondono al massimo al 75% del carico di ribaltamento statico oppure all'87% della forza di sollevamento idraulica, o sono limitati dal carico massimo definito sul gancio di carico dell'attacco rapido (max. 5 t). Ad attacco rapido smontato il carico si può aumentare fino a 110 kg.

Gli escavatori idraulici utilizzati per le operazioni di sollevamento devono essere equipaggiati, ai sensi della normativa europea armonizzata EN 474-5, con i relativi dispositivi di sicurezza antirottura tubazioni, con un dispositivo di avviso di sovraccarico, con un mezzo di sollevamento (ad es. gancio di carico) e con una tabella di carico.

Attrezzatura con benna rovescia

con posizionatore idraulico 4,85 m (contrappeso pesante)

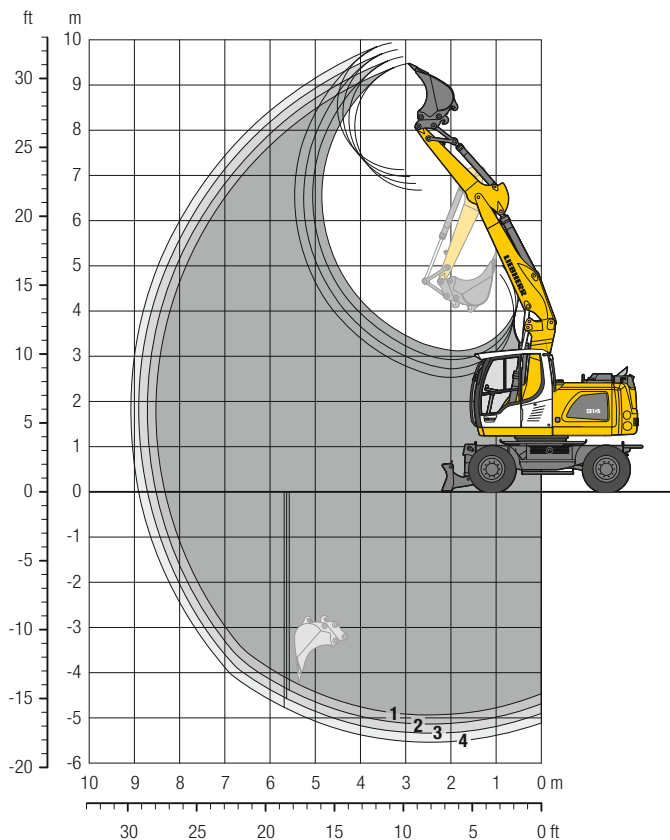

Diagrammi di scavo

con attacco rapido		1	2	3	4
Lunghezza del bilanciere	m	2,05	2,25	2,45	2,65
Max. profondità di scavo	m	4,95	5,15	5,35	5,55
Max. sbraccio a livello del terreno	m	8,30	8,50	8,70	8,90
Max. altezza di lavoro	m	6,70	6,85	7,00	7,15
Max. altezza di scavo	m	9,50	9,65	9,80	9,95
Min. raggio di rotazione anteriore	m	2,30	2,34	2,39	2,44

Forze di scavo

senza attacco rapido		1	2	3	4
Max. forza di penetrazione (ISO 6015)	kN	73,7	68,8	64,5	60,7
	t	7,5	7,0	6,6	6,2
Max. forza di strappo (ISO 6015)	kN	85,1	85,1	85,1	85,1
	t	8,7	8,7	8,7	8,7

Max. forza di strappo con benna di rottura

124,1 kN (12,6 t)

Peso operativo

Il peso operativo include la macchina base (contrappeso pesante) con 8 pneumatici e anelli distanziatori, posizionatore idraulico 4,85 m, bilanciere 2,45 m, attacco rapido SWA 33 e benna rovescia 850 mm / 0,50 m³.

Varianti carro	Peso (kg)
A 914 Litronic con lama posteriore	15.700
A 914 Litronic con stabilizzatori posteriori + lama anteriore	16.900
A 914 EW Litronic con lama posteriore	16.100
A 914 EW Litronic con stabilizzatori posteriori + lama anteriore	17.100

Benna rovescia Sicurezza riguardo alla stabilità (75% del carico di ribaltamento statico calcolato secondo ISO 10567*)

Larghezza di taglio	Capacità ISO 7451 ¹⁾	Peso	Senza stabilizzatori				Lama posteriore abbassata				Stabilizzatori posteriori + lama anteriore, abbassati				EW Senza stabilizzatori				EW Lama posteriore abbassata				EW Stabilizzatori posteriori + lama anteriore, abbassati			
			Lunghezza del bilanciere (m)				Lunghezza del bilanciere (m)				Lunghezza del bilanciere (m)				Lunghezza del bilanciere (m)				Lunghezza del bilanciere (m)				Lunghezza del bilanciere (m)			
			2,05	2,25	2,45	2,65	2,05	2,25	2,45	2,65	2,05	2,25	2,45	2,65	2,05	2,25	2,45	2,65	2,05	2,25	2,45	2,65	2,05	2,25	2,45	2,65
300 ²⁾	0,17	220	■	■	■	■	■	■	■	■	■	■	■	■	■	■	■	■	■	■	■	■	■	■	■	■
400 ²⁾	0,24	250	■	■	■	■	■	■	■	■	■	■	■	■	■	■	■	■	■	■	■	■	■	■	■	■
500 ²⁾	0,28	250	■	■	■	■	■	■	■	■	■	■	■	■	■	■	■	■	■	■	■	■	■	■	■	■
550 ²⁾	0,29	260	■	■	■	■	■	■	■	■	■	■	■	■	■	■	■	■	■	■	■	■	■	■	■	■
650 ²⁾	0,36	290	■	■	■	■	■	■	■	■	■	■	■	■	■	■	■	■	■	■	■	■	■	■	■	■
850 ²⁾	0,50	340	■	■	■	■	■	■	■	■	■	■	■	■	■	■	■	■	■	■	■	■	■	■	■	■
1.050 ²⁾	0,65	380	■	■	■	■	■	■	■	■	■	■	■	■	■	■	■	■	■	■	■	■	■	■	■	■
1.250 ²⁾	0,80	430	■	■	■	■	■	■	■	■	■	■	■	■	■	■	■	■	■	■	■	■	■	■	■	■
300 ³⁾	0,18	210	■	■	■	■	■	■	■	■	■	■	■	■	■	■	■	■	■	■	■	■	■	■	■	■
400 ³⁾	0,26	240	■	■	■	■	■	■	■	■	■	■	■	■	■	■	■	■	■	■	■	■	■	■	■	■
500 ³⁾	0,30	240	■	■	■	■	■	■	■	■	■	■	■	■	■	■	■	■	■	■	■	■	■	■	■	■
550 ³⁾	0,31	250	■	■	■	■	■	■	■	■	■	■	■	■	■	■	■	■	■	■	■	■	■	■	■	■
650 ³⁾	0,39	270	■	■	■	■	■	■	■	■	■	■	■	■	■	■	■	■	■	■	■	■	■	■	■	■
850 ³⁾	0,53	320	■	■	■	■	■	■	■	■	■	■	■	■	■	■	■	■	■	■	■	■	■	■	■	■
1.050 ³⁾	0,71	370	■	■	■	■	■	■	■	■	■	■	■	■	■	■	■	■	■	■	■	■	■	■	■	■
1.250 ³⁾	0,87	420	■	■	■	△	■	■	■	■	■	■	■	■	■	■	■	■	■	■	■	■	■	■	■	■

* con sicurezza (75% del valore di ribaltamento statico o 87% del limite idraulico) a portata massima senza attacco rapido, girevole a 360° con assale oscillante chiuso

¹⁾ paragonabile a SAE (accumulato)

²⁾ Benna rovescia con denti (disponibile anche in versione HD) ³⁾ Benna rovescia con lama (disponibile anche in versione HD)

Benna rovescia fino a 500 mm di larghezza di scavo con profondità di scavo limitata

Peso materiale max. consentito ■ = ≤ 1,8 t/m³, ■ = ≤ 1,5 t/m³, △ = ≤ 1,2 t/m³, - = non autorizzato

Capacità di sollevamento

con posizionatore idraulico 4,85 m (contrappeso pesante)

Bilanciere 2,05 m

m	Stabilizzazione attiva		3,0 m	4,5 m	6,0 m	7,5 m	m
	posteriore	anteriore					
7,5	-	-					2,4* 2,4*
	Lama	-					2,4* 2,4*
	Stabilizz. Lama	-					2,4* 2,4*
6,0	-	-		4,0 4,1*			2,1* 2,1*
	Lama	-		4,1* 4,1*			2,1* 2,1*
	Stabilizz. Lama	-		4,2* 4,2*			2,1* 2,1*
4,5	-	-	5,9* 5,9*	4,0 5,1*	2,5 4,0		2,0 2,1*
	Lama	-	5,9* 5,9*	4,4 5,1*	2,8 4,0*		2,1* 2,1*
	Stabilizz. Lama	-	5,9* 5,9*	5,1* 5,1*	4,0* 4,0*		2,1* 2,1*
3,0	-	-	6,9 9,3*	3,9 5,9*	2,5 4,0		1,8 2,1*
	Lama	-	7,6 9,3*	4,3 5,9*	2,8 4,5*		2,0 2,1*
	Stabilizz. Lama	-	9,3* 9,3*	5,9* 5,9*	4,2 4,5*		2,1* 2,1*
1,5	-	-	6,8 9,9*	3,9 5,9	2,4 3,9		1,7 2,3*
	Lama	-	7,5 9,9*	4,2 6,5*	2,7 4,8*		1,9 2,3*
	Stabilizz. Lama	-	9,9* 9,9*	6,2 6,5*	4,1 4,8*		2,3* 2,3*
0	-	-	6,7 10,6*	3,7 6,0	2,3 3,8		1,7 2,7*
	Lama	-	7,5 10,6*	4,1 6,6*	2,5 4,8*		1,9 2,7*
	Stabilizz. Lama	-	10,6* 10,6*	6,2 6,6*	4,0 4,8*		2,7* 2,7*
-1,5	-	-	6,4 10,8*	3,4 5,8	2,2 3,6		1,9 3,2
	Lama	-	7,2 10,8*	3,8 6,8*	2,4 4,4*		2,2 3,6*
	Stabilizz. Lama	-	10,8* 10,8*	6,2 6,8*	3,9 4,4*		3,5 3,6*
-3,0	-	-	6,1 9,9*	3,3 5,3*			2,5 3,1*
	Lama	-	6,9 9,9*	3,6 5,3*			2,8 3,1*
	Stabilizz. Lama	-	9,9* 9,9*	5,3* 5,3*			3,1* 3,1*

Bilanciere 2,25 m

m	Stabilizzazione attiva		3,0 m	4,5 m	6,0 m	7,5 m	m
	posteriore	anteriore					
7,5	-	-		2,4* 2,4*			2,2* 2,2*
	Lama	-		2,4* 2,4*			2,2* 2,2*
	Stabilizz. Lama	-		2,4* 2,4*			2,2* 2,2*
6,0	-	-		3,9* 3,9*	2,2* 2,2*		1,9* 1,9*
	Lama	-		3,9* 3,9*	2,2* 2,2*		1,9* 1,9*
	Stabilizz. Lama	-		3,9* 3,9*	2,2* 2,2*		1,9* 1,9*
4,5	-	-		4,0 4,9*	2,6 3,9*		1,9* 1,9*
	Lama	-		4,4 4,9*	2,8 3,9*		1,9* 1,9*
	Stabilizz. Lama	-		4,9* 4,9*	3,9* 3,9*		1,9* 1,9*
3,0	-	-	6,9 8,9*	3,9 5,7*	2,5 4,0		1,7 1,9*
	Lama	-	7,6 8,9*	4,3 5,7*	2,8 4,4*		1,9 1,9*
	Stabilizz. Lama	-	8,9* 8,9*	5,7* 5,7*	4,2 4,4*		1,9* 1,9*
1,5	-	-	6,8 9,8*	3,9 5,9	2,4 3,9		1,6 2,1*
	Lama	-	7,5 9,8*	4,2 6,5*	2,7 4,7*		1,8 2,1*
	Stabilizz. Lama	-	9,8* 9,8*	6,2 6,5*	4,1 4,7*		2,1* 2,1*
0	-	-	6,7 10,5*	3,7 5,9	2,3 3,8		1,6 2,4*
	Lama	-	7,5 10,5*	4,1 6,6*	2,6 4,8*		1,8 2,4*
	Stabilizz. Lama	-	10,5* 10,5*	6,2 6,6*	4,0 4,8*		2,4* 2,4*
-1,5	-	-	6,4 10,8*	3,4 5,8	2,2 3,6		1,8 3,1
	Lama	-	7,2 10,8*	3,8 6,7*	2,4 4,6*		2,0 3,1*
	Stabilizz. Lama	-	10,8* 10,8*	6,2 6,7*	3,9 4,6*		3,1* 3,1*
-3,0	-	-	6,1 10,4*	3,2 5,6			2,3 3,0*
	Lama	-	6,9 10,4*	3,6 5,7*			2,6 3,0*
	Stabilizz. Lama	-	10,4* 10,4*	5,7* 5,7*			3,0* 3,0*

Bilanciere 2,45 m

m	Stabilizzazione attiva		3,0 m	4,5 m	6,0 m	7,5 m	m
	posteriore	anteriore					
7,5	-	-		2,7* 2,7*			2,0* 2,0*
	Lama	-		2,7* 2,7*			2,0* 2,0*
	Stabilizz. Lama	-		2,7* 2,7*			2,0* 2,0*
6,0	-	-		3,6* 3,6*	2,5* 2,5*		1,8* 1,8*
	Lama	-		3,6* 3,6*	2,5* 2,5*		1,8* 1,8*
	Stabilizz. Lama	-		3,6* 3,6*	2,5* 2,5*		1,8* 1,8*
4,5	-	-		4,0 4,4*	2,6 3,7*		1,7* 1,7*
	Lama	-		4,4 4,4*	2,8 3,7*		1,7* 1,7*
	Stabilizz. Lama	-		4,4* 4,4*	3,7* 3,7*		1,7* 1,7*
3,0	-	-	6,9 8,5*	3,9 5,6*	2,5 3,9	1,7 2,1*	1,6 1,7*
	Lama	-	7,6 8,5*	4,2 5,6*	2,8 4,4*	1,8 2,1*	1,7* 1,7*
	Stabilizz. Lama	-	8,5* 8,5*	5,6* 5,6*	4,2 4,4*	2,1* 2,1*	1,7* 1,7*
1,5	-	-	6,8 9,7*	3,8 5,9	2,5 3,9	1,6 2,7	1,5 1,9*
	Lama	-	7,5 9,7*	4,2 6,3*	2,7 4,7*	1,8 2,7*	1,7 1,9*
	Stabilizz. Lama	-	9,7* 9,7*	6,1 6,3*	4,1 4,7*	2,7* 2,7*	1,9* 1,9*
0	-	-	6,7 10,4*	3,7 5,9	2,3 3,8		1,6 2,2*
	Lama	-	7,5 10,4*	4,1 6,6*	2,6 4,7*		1,7 2,2*
	Stabilizz. Lama	-	10,4* 10,4*	6,2 6,6*	4,0 4,7*		2,2* 2,2*
-1,5	-	-	6,3 10,7*	3,5 5,9	2,2 3,6		1,7 2,7*
	Lama	-	7,2 10,7*	3,9 6,7*	2,4 4,7*		1,9 2,7*
	Stabilizz. Lama	-	10,7* 10,7*	6,2 6,7*	3,9 4,7*		2,7* 2,7*
-3,0	-	-	6,1 10,7*	3,2 5,6			2,1 3,0*
	Lama	-	6,9 10,7*	3,6 6,1*			2,4 3,0*
	Stabilizz. Lama	-	10,7* 10,7*	6,0 6,1*			3,0* 3,0*

Bilanciere 2,65 m

m	Stabilizzazione attiva		3,0 m	4,5 m	6,0 m	7,5 m	m
	posteriore	anteriore					
7,5	-	-		2,8* 2,8*			1,8* 1,8*
	Lama	-		2,8* 2,8*			1,8* 1,8*
	Stabilizz. Lama	-		2,8* 2,8*			1,8* 1,8*
6,0	-	-		3,4* 3,4*	2,6 2,6*		1,6* 1,6*
	Lama	-		3,4* 3,4*	2,6* 2,6*		1,6* 1,6*
	Stabilizz. Lama	-		3,4* 3,4*	2,6* 2,6*		1,6* 1,6*
4,5	-	-		4,0 4,0*	2,6 3,5*		1,6* 1,6*
	Lama	-		4,0* 4,0*	2,8 3,5*		1,6* 1,6*
	Stabilizz. Lama	-		4,0* 4,0*	3,6* 3,6*		1,6* 1,6*
3,0	-	-	6,9 8,1*	3,9 5,4*	2,6 3,9	1,7 2,4*	1,5 1,6*
	Lama	-	7,6 8,1*	4,2 5,4*	2,8 4,3*	1,9 2,4*	1,6* 1,6*
	Stabilizz. Lama	-	8,1* 8,1*	5,4* 5,4*	4,1 4,3*	2,4* 2,4*	1,6* 1,6*
1,5	-	-	6,7 9,6*	3,8 5,8	2,5 3,9	1,6 2,7	1,5 1,7*
	Lama	-	7,4 9,6*	4,2 6,2*	2,7 4,6*	1,8 3,0*	1,6 1,7*
	Stabilizz. Lama	-	9,6* 9,6*	6,1 6,2*	4,1 4,6*	2,8 3,0*	1,7* 1,7*
0	-	-	6,7 10,2*	3,7 5,8	2,3 3,8		1,5 2,0*
	Lama	-	7,4 10,2*	4,1 6,5*	2,6 4,7*	1,7 2,8*	1,7 2,0*
	Stabilizz. Lama	-	10,2* 10,2*	6,1 6,5*	4,0 4,7*	2,8* 2,8*	2,0* 2,0*
-1,5	-	-	6,3 10,6*	3,5 5,9	2,2 3,6		1,6 2,4*
	Lama	-	7,2 10,6*	3,9 6,6*	2,4 4,7*		1,8 2,4*
	Stabilizz. Lama	-	10,6* 10,6*	6,3 6,6*	3,9 4,7*		2,4* 2,4*
-3,0	-	-	6,1 10,9*	3,2 5,6	2,1 3,4*		2,0 3,0*
	Lama	-	6,9 10,9*	3,6 6,4*	2,3 3,4*		2,2 3,0*
	Stabilizz. Lama	-	10,9* 10,9*	6,0 6,3*	3,4* 3,4*		3,0* 3,0*

Altezza  In posizione trasversale al carro  In posizione longitudinale al carro  Portata max. * Limitato dalla forza di sollevamento idraulica

I valori di carico sono indicati in tonnellate (t) sul gancio di carico dell'attacco rapido Liebherr SWA 33 senza utensili di scavo e sono validi su un suolo pianeggiante e non cedevole ad assale oscillante bloccato. Le portate al gancio sono valide in posizione trasversale o a 360°. Invece le portate al gancio in posizione longitudinale del carro (+/- 15°) sono rilevati senza stabilizzatori sull'assale sterzante e con stabilizzatori sull'assale rigido. I valori sono validi con una posizione ottimale dei / del cilindri / o di regolazione. In riferimento alla norma ISO 10567 i valori di carico indicati corrispondono al massimo al 75% del carico di ribaltamento statico oppure all'87% della forza di sollevamento idraulica, o sono limitati dal carico massimo definito sul gancio di carico dell'attacco rapido (max. 5 t). Ad attacco rapido smontato il carico si può aumentare fino a 110 kg.

Gli escavatori idraulici utilizzati per le operazioni di sollevamento devono essere equipaggiati, ai sensi della normativa europea armonizzata EN 474-5, con i relativi dispositivi di sicurezza antirottura tubazioni, con un dispositivo di avviso di sovraccarico, con un mezzo di sollevamento (ad es. gancio di carico) e con una tabella di carico.

Capacità di sollevamento

con posizionatore idraulico 4,85 m (contrappeso pesante), carro EW

Bilanciere 2,05 m

m	Stabilizzazione attiva		3,0 m	4,5 m	6,0 m	7,5 m	m
	posteriore	anteriore					
7,5	-	-					2,4* 2,4*
	Lama	-					2,4* 2,4*
	Stabilizz. Lama	-					2,4* 2,4*
6,0	-	-		4,1* 4,1*			2,1* 2,1*
	Lama	-		4,1* 4,1*			2,1* 2,1*
	Stabilizz. Lama	-		4,2* 4,2*			2,1* 2,1*
4,5	-	-	5,9* 5,9*	4,4 5,1*	2,8 4,0*		2,1* 2,1*
	Lama	-	5,9* 5,9*	4,7 5,9*	3,1 4,0*		2,1* 2,1*
	Stabilizz. Lama	-	5,9* 5,9*	5,1* 5,1*	4,0* 4,0*		2,1* 2,1*
3,0	-	-	7,7 9,3*	4,3 5,9*	2,8 4,1		2,0 2,1*
	Lama	-	8,5 9,3*	4,7 5,9*	3,1 4,5*		2,1* 2,1*
	Stabilizz. Lama	-	9,3* 9,3*	5,9* 5,9*	4,4 4,5*		2,1* 2,1*
1,5	-	-	7,6 9,9*	4,3 6,0	2,7 4,0		1,9 2,3*
	Lama	-	8,4 9,9*	4,7 6,5*	3,0 4,8*		2,1 2,3*
	Stabilizz. Lama	-	9,9* 9,9*	6,5 6,5*	4,4 4,8*		2,3* 2,3*
0	-	-	7,6 10,6*	4,2 6,1	2,6 3,9		2,0 2,7*
	Lama	-	8,5 10,6*	4,6 6,6*	2,9 4,8*		2,2 2,7*
	Stabilizz. Lama	-	10,6* 10,6*	6,5 6,6*	4,2 4,8*		2,7* 2,7*
-1,5	-	-	7,3 10,8*	3,9 5,9	2,5 3,7		2,2 3,3
	Lama	-	8,3 10,8*	4,3 6,8*	2,7 4,4*		2,4 3,6*
	Stabilizz. Lama	-	10,8* 10,8*	6,6 6,8*	4,1 4,4*		3,6* 3,6*
-3,0	-	-	7,0 9,9*	3,7 5,3*			2,8 3,1*
	Lama	-	8,0 9,9*	4,2 5,3*			3,1* 3,1*
	Stabilizz. Lama	-	9,9* 9,9*	5,3* 5,3*			3,1* 3,1*

Bilanciere 2,25 m

m	Stabilizzazione attiva		3,0 m	4,5 m	6,0 m	7,5 m	m
	posteriore	anteriore					
7,5	-	-		2,4* 2,4*			2,2* 2,2*
	Lama	-		2,4* 2,4*			2,2* 2,2*
	Stabilizz. Lama	-		2,4* 2,4*			2,2* 2,2*
6,0	-	-		3,9* 3,9*	2,2* 2,2*		1,9* 1,9*
	Lama	-		3,9* 3,9*	2,2* 2,2*		1,9* 1,9*
	Stabilizz. Lama	-		3,9* 3,9*	2,2* 2,2*		1,9* 1,9*
4,5	-	-		4,4 4,9*	2,8 3,9*		1,9* 1,9*
	Lama	-		4,8 4,9*	3,1 3,9*		1,9* 1,9*
	Stabilizz. Lama	-		4,9* 4,9*	3,9* 3,9*		1,9* 1,9*
3,0	-	-	7,7 8,9*	4,3 5,7*	2,8 4,0		1,9* 1,9*
	Lama	-	8,5 8,9*	4,7 5,7*	3,1 4,4*		1,9* 1,9*
	Stabilizz. Lama	-	8,9* 8,9*	5,7* 5,7*	4,4 4,4*		1,9* 1,9*
1,5	-	-	7,6 9,8*	4,3 6,0	2,7 4,0		1,8 2,1*
	Lama	-	8,4 9,8*	4,7 6,5*	3,0 4,7*		2,0 2,1*
	Stabilizz. Lama	-	9,8* 9,8*	6,4 6,5*	4,3 4,7*		2,1* 2,1*
0	-	-	7,6 10,5*	4,2 6,0	2,6 3,9		1,9 2,4*
	Lama	-	8,4 10,5*	4,6 6,6*	2,9 4,8*		2,1 2,4*
	Stabilizz. Lama	-	10,5* 10,5*	6,5 6,6*	4,2 4,8*		2,4* 2,4*
-1,5	-	-	7,3 10,8*	3,9 6,0	2,5 3,7		2,1 3,1*
	Lama	-	8,3 10,8*	4,3 6,7*	2,7 4,6*		2,3 3,1*
	Stabilizz. Lama	-	10,8* 10,8*	6,6 6,7*	4,1 4,6*		3,1* 3,1*
-3,0	-	-	7,0 10,4*	3,7 5,7*			2,6 3,0*
	Lama	-	8,0 10,4*	4,1 5,7*			2,9 3,0*
	Stabilizz. Lama	-	10,4* 10,4*	5,7* 5,7*			3,0* 3,0*

Bilanciere 2,45 m

m	Stabilizzazione attiva		3,0 m	4,5 m	6,0 m	7,5 m	m
	posteriore	anteriore					
7,5	-	-		2,7* 2,7*			2,0* 2,0*
	Lama	-		2,7* 2,7*			2,0* 2,0*
	Stabilizz. Lama	-		2,7* 2,7*			2,0* 2,0*
6,0	-	-		3,6* 3,6*	2,5* 2,5*		1,8* 1,8*
	Lama	-		3,6* 3,6*	2,5* 2,5*		1,8* 1,8*
	Stabilizz. Lama	-		3,6* 3,6*	2,5* 2,5*		1,8* 1,8*
4,5	-	-		4,4 4,4*	2,9 3,7*		1,7* 1,7*
	Lama	-		4,4* 4,4*	3,1 3,7*		1,7* 1,7*
	Stabilizz. Lama	-		4,4* 4,4*	3,7* 3,7*		1,7* 1,7*
3,0	-	-	7,7 8,5*	4,3 5,6*	2,8 4,0	1,9 2,1*	1,7* 1,7*
	Lama	-	8,5* 8,5*	4,7 5,6*	3,1 4,4*	2,1* 2,1*	1,7* 1,7*
	Stabilizz. Lama	-	8,5* 8,5*	5,6* 5,6*	4,3 4,4*	2,1* 2,1*	1,7* 1,7*
1,5	-	-	7,5 9,7*	4,2 6,0	2,8 4,0	1,8 2,7*	1,7 1,9*
	Lama	-	8,3 9,7*	4,6 6,3*	3,0 4,7*	2,0 2,7*	1,9* 1,9*
	Stabilizz. Lama	-	9,7* 9,7*	6,3* 6,3*	4,3 4,7*	2,7* 2,7*	1,9* 1,9*
0	-	-	7,6 10,4*	4,2 6,0	2,6 3,9		1,8 2,2*
	Lama	-	8,4 10,4*	4,6 6,6*	2,9 4,7*		2,0 2,2*
	Stabilizz. Lama	-	10,4* 10,4*	6,4 6,6*	4,2 4,7*		2,2* 2,2*
-1,5	-	-	7,3 10,7*	3,9 6,0	2,5 3,7		2,0 2,7*
	Lama	-	8,3 10,7*	4,4 6,7*	2,7 4,7*		2,2 2,7*
	Stabilizz. Lama	-	10,7* 10,7*	6,6 6,7*	4,1 4,7*		2,7* 2,7*
-3,0	-	-	7,0 10,7*	3,7 5,7			2,4 3,0*
	Lama	-	8,0 10,7*	4,1 6,1*			2,7 3,0*
	Stabilizz. Lama	-	10,7* 10,7*	6,1* 6,1*			3,0* 3,0*

Bilanciere 2,65 m

m	Stabilizzazione attiva		3,0 m	4,5 m	6,0 m	7,5 m	m
	posteriore	anteriore					
7,5	-	-		2,8* 2,8*			1,8* 1,8*
	Lama	-		2,8* 2,8*			1,8* 1,8*
	Stabilizz. Lama	-		2,8* 2,8*			1,8* 1,8*
6,0	-	-		3,4* 3,4*	2,6* 2,6*		1,6* 1,6*
	Lama	-		3,4* 3,4*	2,6* 2,6*		1,6* 1,6*
	Stabilizz. Lama	-		3,4* 3,4*	2,6* 2,6*		1,6* 1,6*
4,5	-	-		4,0* 4,0*	2,9 3,5*		1,6* 1,6*
	Lama	-		4,0* 4,0*	3,1 3,5*		1,6* 1,6*
	Stabilizz. Lama	-		4,0* 4,0*	3,6* 3,6*		1,6* 1,6*
3,0	-	-	7,7 8,1*	4,3 5,4*	2,9 4,0	1,9 2,4*	1,6* 1,6*
	Lama	-	8,1* 8,1*	4,7 5,4*	3,1 4,3*	2,1 2,4*	1,6* 1,6*
	Stabilizz. Lama	-	8,1* 8,1*	5,4* 5,4*	4,3* 4,3*	2,4* 2,4*	1,6* 1,6*
1,5	-	-	7,5 9,6*	4,2 5,9	2,8 4,0	1,8 2,7	1,7 1,7*
	Lama	-	8,3 9,6*	4,6 6,2*	3,0 4,6*	2,0 3,0*	1,7* 1,7*
	Stabilizz. Lama	-	9,6* 9,6*	6,2* 6,2*	4,3 4,6*	3,0 3,0*	1,7* 1,7*
0	-	-	7,5 10,2*	4,2 5,9	2,6 3,9	1,8 2,7	1,7 2,0*
	Lama	-	8,3 10,2*	4,6 6,5*	2,9 4,7*	2,0 2,8*	1,9 2,0*
	Stabilizz. Lama	-	10,2* 10,2*	6,4 6,5*	4,3 4,7*	2,8* 2,8*	2,0* 2,0*
-1,5	-	-	7,3 10,6*	4,0 6,0	2,5 3,7		1,9 2,4*
	Lama	-	8,3 10,6*	4,4 6,6*	2,8 4,7*		2,1 2,4*
	Stabilizz. Lama	-	10,6* 10,6*	6,5 6,6*	4,1 4,7*		2,4 2,4*
-3,0	-	-	7,0 10,9*	3,7 5,7			2,3 3,0*
	Lama	-	8,0 10,9*	4,1 6,4*	2,7 3,4*		2,6 3,0*
	Stabilizz. Lama	-	10,9* 10,9*	6,3* 6,3*	3,4* 3,4*		3,0* 3,0*

Altezza  In posizione trasversale al carro  In posizione longitudinale al carro  Portata max. * Limitato dalla forza di sollevamento idraulica

I valori di carico sono indicati in tonnellate (t) sul gancio di carico dell'attacco rapido Liebherr SWA 33 senza utensili di scavo e sono validi su un suolo pianeggiante e non cedevole ad assale oscillante bloccato. Le portate al gancio sono valide in posizione trasversale o a 360°. Invece le portate al gancio in posizione longitudinale del carro (+/- 15°) sono rilevati senza stabilizzatori sull'assale sterzante e con stabilizzatori sull'assale rigido. I valori sono validi con una posizione ottimale dei/del cilindri/o di regolazione. In riferimento alla norma ISO 10567 i valori di carico indicati corrispondono al massimo al 75% del carico di ribaltamento statico oppure all'87% della forza di sollevamento idraulica, o sono limitati dal carico massimo definito sul gancio di carico dell'attacco rapido (max. 5 t). Ad attacco rapido smontato il carico si può aumentare fino a 110 kg.

Gli escavatori idraulici utilizzati per le operazioni di sollevamento devono essere equipaggiati, ai sensi della normativa europea armonizzata EN 474-5, con i relativi dispositivi di sicurezza antirottura tubazioni, con un dispositivo di avviso di sovraccarico, con un mezzo di sollevamento (ad es. gancio di carico) e con una tabella di carico.

Attrezzatura con benna rovescia

con braccio monolitico 4,60 m

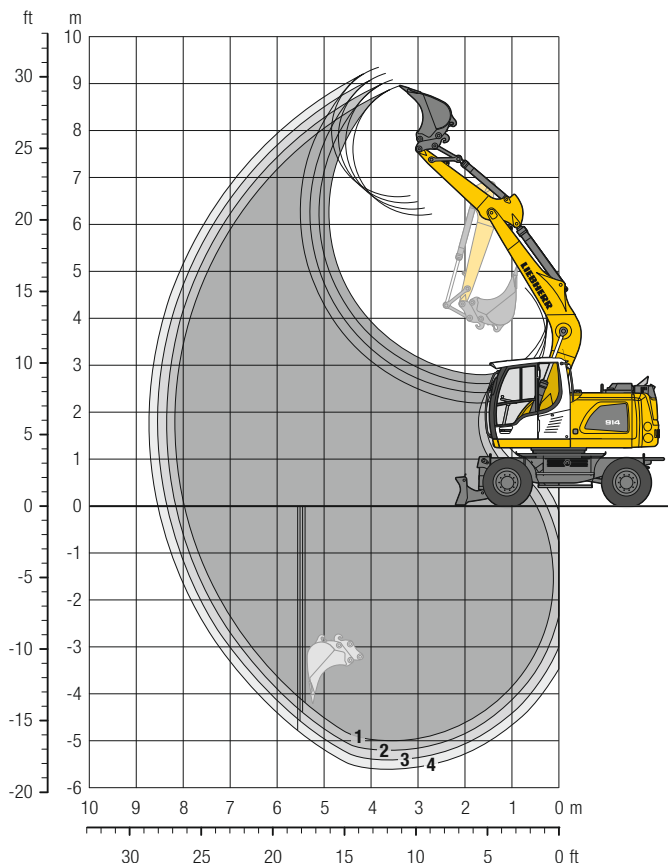

Diagrammi di scavo

con attacco rapido		1	2	3	4
Lunghezza del bilanciante	m	2,05	2,25	2,45	2,65
Max. profondità di scavo	m	5,00	5,20	5,40	5,60
Max. sbraccio a livello del terreno	m	7,95	8,15	8,35	8,55
Max. altezza di lavoro	m	6,25	6,35	6,50	6,65
Max. altezza di scavo	m	8,95	9,10	9,25	9,40
Min. raggio di rotazione anteriore	m	2,03	2,05	2,07	2,09

Forze di scavo

senza attacco rapido		1	2	3	4
Max. forza di penetrazione (ISO 6015)	kN	73,7	68,8	64,5	60,7
	t	7,5	7,0	6,6	6,2
Max. forza di strappo (ISO 6015)	kN	85,1	85,1	85,1	85,1
	t	8,7	8,7	8,7	8,7

Max. forza di strappo con benna di rottura

124,1 kN (12,6 t)

Peso operativo

Il peso operativo include la macchina base con 8 pneumatici e anelli distanziatori, braccio monolitico 4,60 m, bilanciante 2,45 m, attacco rapido SWA 33 e benna rovescia 850 mm / 0,50 m³.

Varianti carro	Peso (kg)
A 914 Litronic con lama posteriore	15.000
A 914 Litronic con stabilizzatori posteriori + lama anteriore	16.200

Benna rovescia Sicurezza riguardo alla stabilità (75% del carico di ribaltamento statico calcolato secondo ISO 10567*)

Larghezza di taglio mm	Capacità ISO 7451 ¹⁾ m ³	Peso kg	Senza stabilizzatori				Lama posteriore abbassata				Stabilizzatori posteriori + lama anteriore, abbassati			
			Lunghezza del bilanciante (m)				Lunghezza del bilanciante (m)				Lunghezza del bilanciante (m)			
			2,05	2,25	2,45	2,65	2,05	2,25	2,45	2,65	2,05	2,25	2,45	2,65
300 ²⁾	0,17	220	■	■	■	■	■	■	■	■	■	■	■	■
400 ²⁾	0,24	250	■	■	■	■	■	■	■	■	■	■	■	■
500 ²⁾	0,28	250	■	■	■	■	■	■	■	■	■	■	■	■
550 ²⁾	0,29	260	■	■	■	■	■	■	■	■	■	■	■	■
650 ²⁾	0,36	290	■	■	■	■	■	■	■	■	■	■	■	■
850 ²⁾	0,50	340	■	■	■	■	■	■	■	■	■	■	■	■
1.050 ²⁾	0,65	380	■	■	■	■	■	■	■	■	■	■	■	■
1.250 ²⁾	0,80	430	■	■	■	■	■	■	■	■	■	■	■	■
300 ³⁾	0,18	210	■	■	■	■	■	■	■	■	■	■	■	■
400 ³⁾	0,26	240	■	■	■	■	■	■	■	■	■	■	■	■
500 ³⁾	0,30	240	■	■	■	■	■	■	■	■	■	■	■	■
550 ³⁾	0,31	250	■	■	■	■	■	■	■	■	■	■	■	■
650 ³⁾	0,39	270	■	■	■	■	■	■	■	■	■	■	■	■
850 ³⁾	0,53	320	■	■	■	■	■	■	■	■	■	■	■	■
1.050 ³⁾	0,71	370	■	■	■	■	■	■	■	■	■	■	■	■
1.250 ³⁾	0,87	420	■	■	■	△	■	■	■	■	■	■	■	■

* con sicurezza (75% del valore di ribaltamento statico o 87% del limite idraulico) a portata massima senza attacco rapido, girevole a 360° con assale oscillante chiuso

¹⁾ paragonabile a SAE (accumulato)

²⁾ Benna rovescia con denti (disponibile anche in versione HD) ³⁾ Benna rovescia con lama (disponibile anche in versione HD)

Benna rovescia fino a 500 mm di larghezza con profondità di scavo limitata

Peso materiale max. consentito ■ = ≤ 1,8 t/m³, ■ = ≤ 1,5 t/m³, △ = ≤ 1,2 t/m³, - = non autorizzato

Capacità di sollevamento

con braccio monolitico 4,60 m

Bilanciere 2,05 m

m	Stabilizzazione attiva		3,0 m	4,5 m	6,0 m	7,5 m	m
	posteriore	anteriore					
7,5	Lama	-					
	Stabilizz.	Lama					
6,0	Lama	-		3,6* 3,6*			2,1* 2,1*
	Stabilizz.	Lama		3,6* 3,6*			2,1* 2,1*
4,5	Lama	-		3,6 4,1*	2,3 3,0*		2,1* 2,1*
	Stabilizz.	Lama		4,0 4,1*	2,6 3,0*		2,1* 2,1*
3,0	Lama	-	6,2 7,7*	3,4 5,1*	2,2 3,6		1,8 2,2*
	Stabilizz.	Lama	7,7* 7,7*	5,1* 5,1*	3,9 4,2*		2,2* 2,2*
1,5	Lama	-	5,4 6,7*	3,1 5,4	2,1 3,5		1,7 2,5*
	Stabilizz.	Lama	6,2 6,7*	3,5 6,1*	2,3 4,6*		1,9 2,5*
0	Lama	-	5,2 7,3*	3,0 5,2	2,0 3,4		1,7 2,9
	Stabilizz.	Lama	6,0 7,3*	3,3 6,6*	2,2 4,8*		1,9 3,0*
-1,5	Lama	-	5,2 9,6*	2,9 5,1	2,0 3,4		2,0 3,4
	Stabilizz.	Lama	6,0 9,6*	3,3 6,4*	2,2 4,5*		2,2 4,3*
-3,0	Lama	-	5,4 7,7*	3,0 5,2*			2,7 4,7
	Stabilizz.	Lama	6,1 7,7*	3,3 5,2*			3,0 4,7*

Bilanciere 2,25 m

m	Stabilizzazione attiva		3,0 m	4,5 m	6,0 m	7,5 m	m
	posteriore	anteriore					
7,5	Lama	-					2,2* 2,2*
	Stabilizz.	Lama					2,2* 2,2*
6,0	Lama	-		3,5* 3,5*			1,9* 1,9*
	Stabilizz.	Lama		3,5* 3,5*			1,9* 1,9*
4,5	Lama	-		3,7 3,9*	2,3 3,2*		1,9* 1,9*
	Stabilizz.	Lama		3,9* 3,9*	3,2* 3,2*		1,9* 1,9*
3,0	Lama	-	6,2 7,2*	3,4 4,9*	2,2 3,6		1,7 2,0*
	Stabilizz.	Lama	7,2* 7,2*	4,9* 4,9*	3,9 4,0*		2,0* 2,0*
1,5	Lama	-	5,5 7,6*	3,1 5,4	2,1 3,5		1,6 2,2*
	Stabilizz.	Lama	6,2 7,6*	3,5 6,0*	2,3 4,5*		1,8 2,2*
0	Lama	-	5,2 7,3*	2,9 5,2	2,0 3,4		1,7 2,7*
	Stabilizz.	Lama	6,0 7,3*	3,3 6,6*	2,2 4,8*		1,9 2,7*
-1,5	Lama	-	5,2 9,8*	2,9 5,1	2,0 3,4		2,1 3,2
	Stabilizz.	Lama	6,0 9,8*	3,2 6,5*	2,2 4,6*		2,1 3,7*
-3,0	Lama	-	5,3 8,0*	2,9 5,2			2,5 4,3
	Stabilizz.	Lama	6,1 8,0*	3,3 5,4*			2,8 4,6*

Bilanciere 2,45 m

m	Stabilizzazione attiva		3,0 m	4,5 m	6,0 m	7,5 m	m
	posteriore	anteriore					
7,5	Lama	-					2,0* 2,0*
	Stabilizz.	Lama					2,0* 2,0*
6,0	Lama	-		3,2* 3,2*			1,7* 1,7*
	Stabilizz.	Lama		3,2* 3,2*			1,7* 1,7*
4,5	Lama	-		3,7* 3,7*	2,3 3,2*		1,7* 1,7*
	Stabilizz.	Lama		3,7* 3,7*	2,6 3,2*		1,7* 1,7*
3,0	Lama	-	6,3 6,7*	3,4 4,7*	2,2 3,6		1,7 1,8*
	Stabilizz.	Lama	6,7* 6,7*	4,7* 4,7*	3,9 3,9*		1,8* 1,8*
1,5	Lama	-	5,5 8,8*	3,1 5,4	2,1 3,5		1,5 2,0*
	Stabilizz.	Lama	6,3 8,8*	3,5 5,8*	2,3 4,4*		1,7 2,0*
0	Lama	-	5,2 7,4*	2,9 5,2	2,0 3,4		1,6 2,4*
	Stabilizz.	Lama	5,9 7,4*	3,3 6,5*	2,2 4,7*		1,8 2,4*
-1,5	Lama	-	5,1 9,5*	2,8 5,1	1,9 3,3		1,7 3,0
	Stabilizz.	Lama	5,9 9,5*	3,2 6,5*	2,2 4,6*		2,0 3,2*
-3,0	Lama	-	5,2 8,3*	2,9 5,1			2,3 3,9
	Stabilizz.	Lama	6,0 8,3*	3,2 5,6*			2,6 4,4*
-4,5	Lama	-	8,3* 8,3*	5,5 5,6*			4,2 4,4*
	Stabilizz.	Lama					

Bilanciere 2,65 m

m	Stabilizzazione attiva		3,0 m	4,5 m	6,0 m	7,5 m	m
	posteriore	anteriore					
7,5	Lama	-		1,9* 1,9*			1,8* 1,8*
	Stabilizz.	Lama		1,9* 1,9*			1,8* 1,8*
6,0	Lama	-		3,0* 3,0*	1,8* 1,8*		1,6* 1,6*
	Stabilizz.	Lama		3,0* 3,0*	1,8* 1,8*		1,6* 1,6*
4,5	Lama	-		3,4* 3,4*	2,3 3,1*		1,6* 1,6*
	Stabilizz.	Lama		3,4* 3,4*	2,6 3,1*		1,6* 1,6*
3,0	Lama	-	6,2* 6,2*	3,4 4,5*	2,2 3,6		1,6 1,6*
	Stabilizz.	Lama	6,2* 6,2*	4,5* 4,5*	3,8* 3,8*		1,6* 1,6*
1,5	Lama	-	5,6 9,4*	3,1 5,4	2,1 3,5		1,5 1,8*
	Stabilizz.	Lama	6,3 9,4*	3,5 5,7*	2,3 4,3*		1,7 1,8*
0	Lama	-	5,2 7,5*	2,9 5,2	2,0 3,4		1,5 2,1*
	Stabilizz.	Lama	5,9 7,5*	3,3 6,4*	2,2 4,7*		1,7 2,1*
-1,5	Lama	-	5,1 9,2*	2,8 5,1	1,9 3,3		1,6 2,8*
	Stabilizz.	Lama	5,8 9,2*	3,2 6,5*	2,1 4,7*		1,9 2,8*
-3,0	Lama	-	5,2 8,6*	2,8 5,1			2,1 3,6
	Stabilizz.	Lama	5,9 8,6*	3,2 5,7*			2,4 4,3*
-4,5	Lama	-	8,6* 8,6*	5,5 5,7*			3,9 4,3*
	Stabilizz.	Lama					4,4* 4,4*

Altezza In posizione trasversale al carro In posizione longitudinale al carro Portata max. * Limitato dalla forza di sollevamento idraulica

I valori di carico sono indicati in tonnellate (t) sul gancio di carico dell'attacco rapido Liebherr SWA 33 senza utensili di scavo e sono validi su un suolo pianeggiante e non cedevole ad assale oscillante bloccato. Le portate al gancio sono valide in posizione trasversale o a 360°. Invece le portate al gancio in posizione longitudinale del carro (+/- 15°) sono rilevati senza stabilizzatori sull'assale sterzante e con stabilizzatori sull'assale rigido. In riferimento alla norma ISO 10567 i valori di carico indicati corrispondono al massimo al 75% del carico di ribaltamento statico oppure all'87% della forza di sollevamento idraulica, o sono limitati dal carico massimo definito sul gancio di carico dell'attacco rapido (max. 5 t). Ad attacco rapido smontato il carico si può aumentare fino a 110 kg.

Gli escavatori idraulici utilizzati per le operazioni di sollevamento devono essere equipaggiati, ai sensi della normativa europea armonizzata EN 474-5, con i relativi dispositivi di sicurezza antirottura tubazioni, con un dispositivo di avviso di sovraccarico, con un mezzo di sollevamento (ad es. gancio di carico) e con una tabella di carico.

Attrezzatura con benna rovescia

con braccio posizionario idraulico 4,90 m con deporté

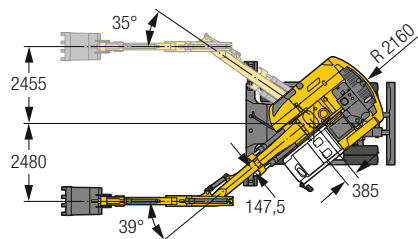
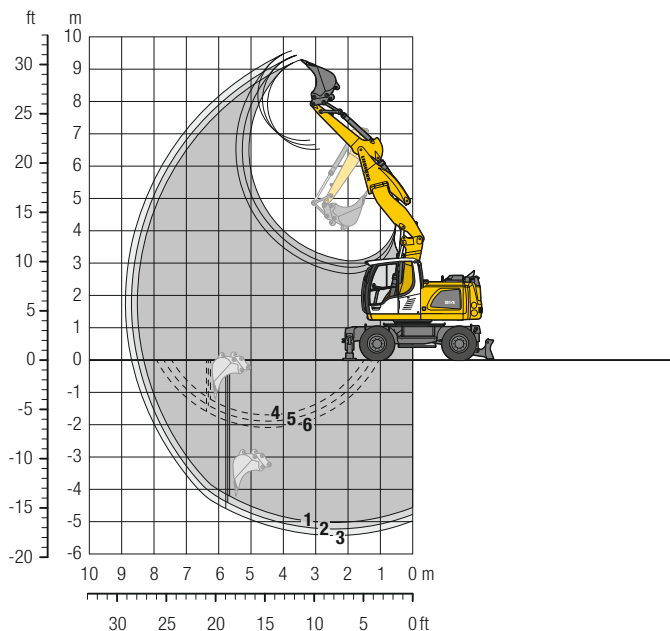

Diagrammi di scavo

con attacco rapido		1	2	3
Lunghezza del bilanciere	m	2,05	2,25	2,45
Max. profondità di scavo	m	5,00	5,20	5,40
Max. sbraccio a livello del terreno	m	8,30	8,50	8,70
Max. altezza di lavoro	m	6,55	6,70	6,80
Max. altezza di scavo	m	9,30	9,45	9,60
Min. raggio di rotazione anteriore	m	2,29	2,31	2,34

1 con bilanciere 2,05 m
2 con bilanciere 2,25 m
3 con bilanciere 2,45 m
con braccio in asse con la macchina

4 con bilanciere 2,05 m
5 con bilanciere 2,25 m
6 con bilanciere 2,45 m
con deporté alla max. angolazione laterale, per pareti verticali

Forze di scavo

senza attacco rapido		1	2	3
Max. forza di penetrazione (ISO 6015)	kN	73,7	68,8	64,5
	t	7,5	7,0	6,6
Max. forza di strappo (ISO 6015)	kN	85,1	85,1	85,1
	t	8,7	8,7	8,7

Max. forza di strappo con benna di rottura

124,1 kN (12,6 t)

Peso operativo

Il peso operativo include la macchina base con 8 pneumatici e anelli distanziatori, braccio posizionario idraulico 4,90 m con deporté, bilanciere 2,45 m, attacco rapido SWA 33 e benna rovescia 850 mm / 0,50 m³.

Varianti carro	Peso (kg)
A 914 Litronic con lama posteriore	15.900
A 914 Litronic con stabilizzatori posteriori + lama anteriore	17.100

Benna rovescia Sicurezza riguardo alla stabilità (75% del carico di ribaltamento statico calcolato secondo ISO 10567*)

Larghezza di taglio mm	Capacità ISO 7451 ¹⁾ m ³	Peso kg	Senza stabilizzatori			Lama posteriore abbassata			Stabilizzatori posteriori + lama anteriore, abbassati											
			Lunghezza del bilanciere (m)			Lunghezza del bilanciere (m)			Lunghezza del bilanciere (m)											
			2,05	2,25	2,45	2,05	2,25	2,45	2,05	2,25	2,45									
300 ²⁾	0,17	220	■	■	■	■	■	■	■	■	■	■	■	■	■	■	■	■	■	■
400 ²⁾	0,24	250	■	■	■	■	■	■	■	■	■	■	■	■	■	■	■	■	■	■
500 ²⁾	0,28	250	■	■	■	■	■	■	■	■	■	■	■	■	■	■	■	■	■	■
550 ²⁾	0,29	260	■	■	■	■	■	■	■	■	■	■	■	■	■	■	■	■	■	■
650 ²⁾	0,36	290	■	■	■	■	■	■	■	■	■	■	■	■	■	■	■	■	■	■
850 ²⁾	0,50	340	■	■	■	■	■	■	■	■	■	■	■	■	■	■	■	■	■	■
1.050 ²⁾	0,65	380	■	■	■	■	■	■	■	■	■	■	■	■	■	■	■	■	■	■
1.250 ²⁾	0,80	430	△	△	△	■	■	■	■	■	■	■	■	■	■	■	■	■	■	■
300 ³⁾	0,18	210	■	■	■	■	■	■	■	■	■	■	■	■	■	■	■	■	■	■
400 ³⁾	0,26	240	■	■	■	■	■	■	■	■	■	■	■	■	■	■	■	■	■	■
500 ³⁾	0,30	240	■	■	■	■	■	■	■	■	■	■	■	■	■	■	■	■	■	■
550 ³⁾	0,31	250	■	■	■	■	■	■	■	■	■	■	■	■	■	■	■	■	■	■
650 ³⁾	0,39	270	■	■	■	■	■	■	■	■	■	■	■	■	■	■	■	■	■	■
850 ³⁾	0,53	320	■	■	■	■	■	■	■	■	■	■	■	■	■	■	■	■	■	■
1.050 ³⁾	0,71	370	■	■	■	■	■	■	■	■	■	■	■	■	■	■	■	■	■	■
1.250 ³⁾	0,87	420	△	△	-	■	△	△	■	■	■	■	■	■	■	■	■	■	■	■

* con sicurezza (75% del valore di ribaltamento statico o 87% del limite idraulico) a portata massima senza attacco rapido, girevole a 360° con assale oscillante chiuso

¹⁾ paragonabile a SAE (accumulato)

²⁾ Benna rovescia con denti (disponibile anche in versione HD) ³⁾ Benna rovescia con lama (disponibile anche in versione HD)

Benna rovescia fino a 500 mm di larghezza con profondità di scavo limitata

Peso materiale max. consentito ■ = ≤ 1,8 t/m³, ■ = ≤ 1,5 t/m³, △ = ≤ 1,2 t/m³, - = non autorizzato

Capacità di sollevamento

con braccio posizionario idraulico 4,90 m con deporté

Bilanciere 2,05 m

m	Stabilizzazione attiva		3,0 m	4,5 m	6,0 m	7,5 m	m
	posteriore	anteriore					
7,5	-	-					2,3* 2,3*
	Lama	-					2,3* 2,3*
	Stabilizz. Lama	-					2,3* 2,3*
6,0	-	-		3,8 4,1*			2,0* 2,0*
	Lama	-		4,1* 4,1*			2,0* 2,0*
	Stabilizz. Lama	-		4,1* 4,1*			2,0* 2,0*
4,5	-	-	6,3* 6,3*	3,7 4,7*	2,3 3,7		1,8 2,0*
	Lama	-	6,3* 6,3*	4,1 4,7*	2,5 3,9*		2,0 2,0*
	Stabilizz. Lama	-	6,3* 6,3*	4,7* 4,7*	3,9* 3,9*		2,0* 2,0*
3,0	-	-	6,4 8,8*	3,6 5,5*	2,2 3,7		1,5 2,1*
	Lama	-	7,0 8,8*	3,9 5,5*	2,5 4,2*		1,7 2,1*
	Stabilizz. Lama	-	8,8* 8,8*	5,5* 5,5*	3,9 4,2*		2,1* 2,1*
1,5	-	-	6,2 9,4*	3,6 5,4	2,1 3,6		1,4 2,3*
	Lama	-	6,9 9,4*	3,9 6,1*	2,4 4,5*		1,6 2,3*
	Stabilizz. Lama	-	9,4* 9,4*	5,7 6,1*	3,8 4,5*		2,3* 2,3*
0	-	-	6,1 10,1*	3,4 5,5	1,9 3,4		1,4 2,5
	Lama	-	6,9 10,1*	3,8 6,3*	2,2 4,5*		1,6 2,8*
	Stabilizz. Lama	-	10,1* 10,1*	5,8 6,3*	3,6 4,5*		2,7 2,8*
-1,5	-	-	5,7 10,3*	2,9 5,3	1,8 3,2		1,5 2,9
	Lama	-	6,5 10,3*	3,3 6,5*	2,0 4,2*		1,8 3,5*
	Stabilizz. Lama	-	10,3* 10,3*	5,7 6,5*	3,5 4,2*		3,1 3,5*
-3,0	-	-	5,2 9,7*	2,7 5,0			2,1 3,1*
	Lama	-	6,0 9,7*	3,1 5,1*			2,4 3,1*
	Stabilizz. Lama	-	9,6* 9,6*	5,1* 5,1*			3,1* 3,1*

Bilanciere 2,25 m

m	Stabilizzazione attiva		3,0 m	4,5 m	6,0 m	7,5 m	m
	posteriore	anteriore					
7,5	-	-		2,2* 2,2*			2,1* 2,1*
	Lama	-		2,2* 2,2*			2,1* 2,1*
	Stabilizz. Lama	-		2,2* 2,2*			2,1* 2,1*
6,0	-	-		3,8 3,8*	2,0* 2,0*		1,9* 1,9*
	Lama	-		3,8* 3,8*	2,0* 2,0*		1,9* 1,9*
	Stabilizz. Lama	-		3,8* 3,8*	2,0* 2,0*		1,9* 1,9*
4,5	-	-		3,7 4,6*	2,3 3,7		1,7 1,8*
	Lama	-		4,1 4,6*	2,5 3,8*		1,8* 1,8*
	Stabilizz. Lama	-		4,6* 4,6*	3,8* 3,8*		1,8* 1,8*
3,0	-	-	6,4 8,4*	3,6 5,4*	2,3 3,7		1,4 1,9*
	Lama	-	7,1 8,4*	3,9 5,4*	2,5 4,2*		1,6 1,9*
	Stabilizz. Lama	-	8,4* 8,4*	5,4* 5,4*	3,9 4,2*		1,9* 1,9*
1,5	-	-	6,2 9,3*	3,5 5,4	2,2 3,6		1,3 2,1*
	Lama	-	6,9 9,3*	3,9 6,0*	2,4 4,4*		1,5 2,1*
	Stabilizz. Lama	-	9,3* 9,3*	5,7 6,0*	3,8 4,4*		2,1* 2,1*
0	-	-	6,2 10,0*	3,4 5,5	2,0 3,4		1,3 2,4
	Lama	-	6,9 10,0*	3,8 6,2*	2,2 4,5*		1,5 2,5*
	Stabilizz. Lama	-	10,0* 10,0*	5,7 6,2*	3,7 4,5*		2,5* 2,5*
-1,5	-	-	5,7 10,3*	3,0 5,3	1,8 3,2		1,5 2,7
	Lama	-	6,5 10,3*	3,4 6,4*	2,0 4,4*		1,7 3,3*
	Stabilizz. Lama	-	10,3* 10,3*	5,7 6,4*	3,5 4,4*		2,9 3,3*
-3,0	-	-	5,3 10,1*	2,7 5,0			1,9 3,1*
	Lama	-	6,1 10,1*	3,1 5,5*			2,2 3,1*
	Stabilizz. Lama	-	10,1* 10,1*	5,4 5,5*			3,1* 3,1*

Bilanciere 2,45 m

m	Stabilizzazione attiva		3,0 m	4,5 m	6,0 m	7,5 m	m
	posteriore	anteriore					
7,5	-	-		2,5* 2,5*			1,9* 1,9*
	Lama	-		2,5* 2,5*			1,9* 1,9*
	Stabilizz. Lama	-		2,5* 2,5*			1,9* 1,9*
6,0	-	-		3,6* 3,6*	2,3 2,3*		1,7* 1,7*
	Lama	-		3,6* 3,6*	2,3* 2,3*		1,7* 1,7*
	Stabilizz. Lama	-		3,6* 3,6*	2,3* 2,3*		1,7* 1,7*
4,5	-	-		3,7 4,4*	2,3 3,7*		1,6 1,7*
	Lama	-		4,1 4,4*	2,6 3,7*		1,7* 1,7*
	Stabilizz. Lama	-		4,4* 4,4*	3,7* 3,7*		1,7* 1,7*
3,0	-	-	6,4 8,0*	3,6 5,2*	2,3 3,7	1,4 1,9*	1,4 1,7*
	Lama	-	7,1 8,0*	3,9 5,2*	2,5 4,1*	1,6 1,9*	1,5 1,7*
	Stabilizz. Lama	-	8,0* 8,0*	5,2* 5,2*	3,8 4,1*	1,9* 1,9*	1,7* 1,7*
1,5	-	-	6,2 9,2*	3,5 5,4	2,2 3,6	1,3 2,4	1,2 1,9*
	Lama	-	6,8 9,2*	3,8 5,9*	2,4 4,4*	1,5 2,5*	1,4 1,9*
	Stabilizz. Lama	-	9,2* 9,2*	5,7 5,9*	3,8 4,4*	2,5* 2,5*	1,9* 1,9*
0	-	-	6,2 9,8*	3,4 5,4	2,0 3,4		1,2 2,2*
	Lama	-	6,9 9,8*	3,8 6,2*	2,2 4,4*		1,4 2,2*
	Stabilizz. Lama	-	9,8* 9,8*	5,7 6,2*	3,7 4,4*		2,2* 2,2*
-1,5	-	-	5,7 10,2*	3,0 5,4	1,8 3,2		1,4 2,6
	Lama	-	6,5 10,2*	3,4 6,3*	2,0 4,5*		1,6 2,8*
	Stabilizz. Lama	-	10,2* 10,2*	5,8 6,3*	3,5 4,4*		2,8 2,8*
-3,0	-	-	5,3 10,4*	2,7 5,0			1,7 3,0*
	Lama	-	6,1 10,4*	3,1 5,9*			2,0 3,0*
	Stabilizz. Lama	-	10,4* 10,4*	5,4 5,9*			3,0* 3,0*

Altezza In posizione trasversale al carro In posizione longitudinale al carro Portata max. * Limitato dalla forza di sollevamento idraulica

I valori di carico sono indicati in tonnellate (t) sul gancio di carico dell'attacco rapido Liebherr SWA 33 senza utensili di scavo e sono validi su un suolo pianeggiante e non cedevole ad assale oscillante bloccato. Le portate al gancio sono valide in posizione trasversale o a 360°. Invece le portate al gancio in posizione longitudinale del carro (+/- 15°) sono rilevati senza stabilizzatori sull'assale sterzante e con stabilizzatori sull'assale rigido. I valori sono validi con una posizione ottimale dei/del cilindri/o di regolazione. In riferimento alla norma ISO 10567 i valori di carico indicati corrispondono al massimo al 75% del carico di ribaltamento statico oppure all'87% della forza di sollevamento idraulica, o sono limitati dal carico massimo definito sul gancio di carico dell'attacco rapido (max. 5 t). Ad attacco rapido smontato il carico si può aumentare fino a 110 kg.

Gli escavatori idraulici utilizzati per le operazioni di sollevamento devono essere equipaggiati, ai sensi della normativa europea armonizzata EN 474-5, con i relativi dispositivi di sicurezza antirottura tubazioni, con un dispositivo di avviso di sovraccarico, con un mezzo di sollevamento (ad es. gancio di carico) e con una tabella di carico.

Attrezzatura con benna rovescia

con braccio posizionale idraulico 4,90 m con deporté (contrappeso pesante)

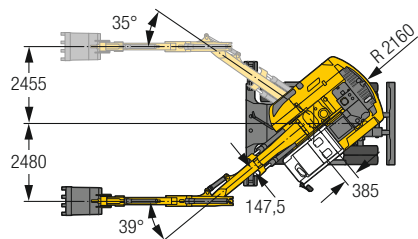
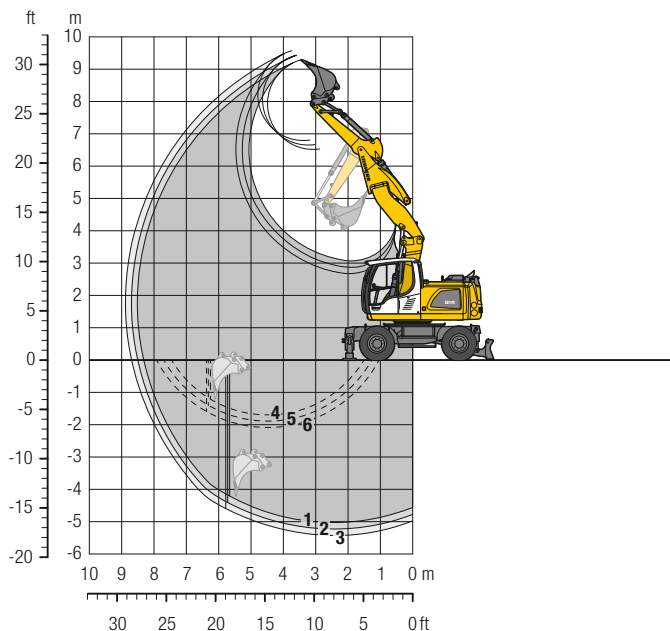

Diagrammi di scavo

con attacco rapido		1	2	3
Lunghezza del bilanciere	m	2,05	2,25	2,45
Max. profondità di scavo	m	5,00	5,20	5,40
Max. sbraccio a livello del terreno	m	8,30	8,50	8,70
Max. altezza di lavoro	m	6,55	6,70	6,80
Max. altezza di scavo	m	9,30	9,45	9,60
Min. raggio di rotazione anteriore	m	2,29	2,31	2,34

1 con bilanciere 2,05 m
2 con bilanciere 2,25 m
3 con bilanciere 2,45 m
con braccio in asse con la macchina

4 con bilanciere 2,05 m
5 con bilanciere 2,25 m
6 con bilanciere 2,45 m
con deporté alla max. angolazione laterale, per pareti verticali

Forze di scavo

senza attacco rapido		1	2	3
Max. forza di penetrazione (ISO 6015)	kN	73,7	68,8	64,5
	t	7,5	7,0	6,6
Max. forza di strappo (ISO 6015)	kN	85,1	85,1	85,1
	t	8,7	8,7	8,7

Max. forza di strappo con benna di rottura

124,1 kN (12,6 t)

Peso operativo

Il peso operativo include la macchina base (contrappeso pesante) con 8 pneumatici e anelli distanziatori, braccio posizionale idraulico 4,90 m con deporté, bilanciere 2,45 m, attacco rapido SWA 33 e benna rovescia 850 mm / 0,50 m³.

Varianti carro	Peso (kg)
A 914 Litronic con lama posteriore	16.300
A 914 Litronic con stabilizzatori posteriori + lama anteriore	17.500

Benna rovescia Sicurezza riguardo alla stabilità (75% del carico di ribaltamento statico calcolato secondo ISO 10567*)

Larghezza di taglio mm	Capacità ISO 7451 ¹⁾ m ³	Peso kg	Senza stabilizzatori			Lama posteriore abbassata			Stabilizzatori posteriori + lama anteriore, abbassati		
			Lunghezza del bilanciere (m)			Lunghezza del bilanciere (m)			Lunghezza del bilanciere (m)		
			2,05	2,25	2,45	2,05	2,25	2,45	2,05	2,25	2,45
300 ²⁾	0,17	220	■	■	■	■	■	■	■	■	
400 ²⁾	0,24	250	■	■	■	■	■	■	■	■	
500 ²⁾	0,28	250	■	■	■	■	■	■	■	■	
550 ²⁾	0,29	260	■	■	■	■	■	■	■	■	
650 ²⁾	0,36	290	■	■	■	■	■	■	■	■	
850 ²⁾	0,50	340	■	■	■	■	■	■	■	■	
1.050 ²⁾	0,65	380	■	■	■	■	■	■	■	■	
1.250 ²⁾	0,80	430	■	■	△	■	■	■	■	■	
300 ³⁾	0,18	210	■	■	■	■	■	■	■	■	
400 ³⁾	0,26	240	■	■	■	■	■	■	■	■	
500 ³⁾	0,30	240	■	■	■	■	■	■	■	■	
550 ³⁾	0,31	250	■	■	■	■	■	■	■	■	
650 ³⁾	0,39	270	■	■	■	■	■	■	■	■	
850 ³⁾	0,53	320	■	■	■	■	■	■	■	■	
1.050 ³⁾	0,71	370	■	■	■	■	■	■	■	■	
1.250 ³⁾	0,87	420	■	△	△	■	■	■	■	■	

* con sicurezza (75% del valore di ribaltamento statico o 87% del limite idraulico) a portata massima senza attacco rapido, girevole a 360° con assale oscillante chiuso

¹⁾ paragonabile a SAE (accumulato)

²⁾ Benna rovescia con denti (disponibile anche in versione HD) ³⁾ Benna rovescia con lama (disponibile anche in versione HD)

Benna rovescia fino a 500 mm di larghezza con profondità di scavo limitata

Peso materiale max. consentito ■ = ≤ 1,8 t/m³, ■ = ≤ 1,5 t/m³, △ = ≤ 1,2 t/m³, - = non autorizzato

Capacità di sollevamento

con braccio posizionario idraulico 4,90 m con deporté (contrappeso pesante)

Bilanciere 2,05 m

m	Stabilizzazione attiva		3,0 m		4,5 m		6,0 m		7,5 m		m
	posteriore	anteriore									
7,5	-	-									2,3* 2,3*
	Lama	-									2,3* 2,3*
	Stabilizz.	Lama									2,3* 2,3*
6,0	-	-									2,0* 2,0*
	Lama	-			4,0 4,1*						2,0* 2,0*
	Stabilizz.	Lama			4,1* 4,1*						2,0* 2,0*
4,5	-	-	6,3* 6,3*	3,9 4,7*	2,4 3,9						1,9 2,0*
	Lama	-	6,3* 6,3*	4,2 5,5*	2,7 3,9*						2,0* 2,0*
	Stabilizz.	Lama	6,3* 6,3*	4,7* 4,7*	3,9* 3,9*						2,0* 2,0*
3,0	-	-	6,7 8,8*	3,8 5,5*	2,4 3,9						1,6 2,1*
	Lama	-	7,4 8,8*	4,2 5,5*	2,7 4,2*						1,8 2,1*
	Stabilizz.	Lama	8,8* 8,8*	5,5* 5,5*	4,0 4,2*						2,1* 2,1*
1,5	-	-	6,6 9,4*	3,8 5,7	2,3 3,8						1,5 2,3*
	Lama	-	7,3 9,4*	4,1 6,1*	2,6 4,5*						1,7 2,3*
	Stabilizz.	Lama	9,4* 9,4*	5,9 6,1*	4,0 4,5*						2,3* 2,3*
0	-	-	6,6 10,1*	3,6 5,8	2,1 3,6						1,5 2,7
	Lama	-	7,4 10,1*	4,0 6,3*	2,4 4,5*						1,7 2,8*
	Stabilizz.	Lama	10,1* 10,1*	6,0 6,3*	3,9 4,5*						2,8* 2,8*
-1,5	-	-	6,1 10,3*	3,2 5,6	1,9 3,4						1,7 3,1
	Lama	-	7,0 10,3*	3,6 6,5*	2,2 4,2*						1,9 3,5*
	Stabilizz.	Lama	10,3* 10,3*	6,0 6,5*	3,7 4,2*						3,3 3,5*
-3,0	-	-	5,7 9,7*	3,0 5,1*							2,3 3,1*
	Lama	-	6,5 9,7*	3,4 5,1*							2,6 3,1*
	Stabilizz.	Lama	9,6* 9,6*	5,1* 5,1*							3,1* 3,1*

Bilanciere 2,25 m

m	Stabilizzazione attiva		3,0 m		4,5 m		6,0 m		7,5 m		m
	posteriore	anteriore									
7,5	-	-									2,1* 2,1*
	Lama	-									2,1* 2,1*
	Stabilizz.	Lama									2,1* 2,1*
6,0	-	-									1,9* 1,9*
	Lama	-									1,9* 1,9*
	Stabilizz.	Lama									1,9* 1,9*
4,5	-	-									1,8* 1,8*
	Lama	-									1,8* 1,8*
	Stabilizz.	Lama									1,8* 1,8*
3,0	-	-	6,8 8,4*	3,8 5,4*	2,4 3,8						1,6 1,9*
	Lama	-	7,4 8,4*	4,2 5,4*	2,7 4,2*						1,8 1,9*
	Stabilizz.	Lama	8,4* 8,4*	5,4* 5,4*	4,0 4,2*						1,9* 1,9*
1,5	-	-	6,6 9,3*	3,8 5,7	2,3 3,8						1,5 2,1*
	Lama	-	7,2 9,3*	4,1 6,0*	2,6 4,4*						1,6 2,1*
	Stabilizz.	Lama	9,3* 9,3*	5,9 6,0*	4,0 4,4*						2,1* 2,1*
0	-	-	6,6 10,0*	3,6 5,7	2,1 3,6						1,5 2,5*
	Lama	-	7,3 10,0*	4,0 6,2*	2,4 4,5*						1,7 2,5*
	Stabilizz.	Lama	10,0* 10,0*	5,9 6,2*	3,9 4,5*						2,5* 2,5*
-1,5	-	-	6,1 10,3*	3,2 5,7	2,0 3,5						1,6 2,9
	Lama	-	7,0 10,3*	3,6 6,4*	2,2 4,4*						1,8 3,3*
	Stabilizz.	Lama	10,3* 10,3*	6,1 6,4*	3,7 4,4*						3,1 3,3*
-3,0	-	-	5,7 10,1*	3,0 5,4							2,1 3,1*
	Lama	-	6,5 10,1*	3,4 5,5*							2,4 3,1*
	Stabilizz.	Lama	10,1* 10,1*	5,5* 5,5*							3,1* 3,1*

Bilanciere 2,45 m

m	Stabilizzazione attiva		3,0 m		4,5 m		6,0 m		7,5 m		m
	posteriore	anteriore									
7,5	-	-									1,9* 1,9*
	Lama	-									1,9* 1,9*
	Stabilizz.	Lama									1,9* 1,9*
6,0	-	-									1,7* 1,7*
	Lama	-									1,7* 1,7*
	Stabilizz.	Lama									1,7* 1,7*
4,5	-	-									1,7* 1,7*
	Lama	-									1,7* 1,7*
	Stabilizz.	Lama									1,7* 1,7*
3,0	-	-	6,8 8,0*	3,8 5,2*	2,5 3,8						1,5 1,7*
	Lama	-	7,4 8,0*	4,1 5,2*	2,7 4,1*	1,7 1,9*					1,7 1,7*
	Stabilizz.	Lama	8,0* 8,0*	5,2* 5,2*	4,0 4,1*	1,9* 1,9*					1,7* 1,7*
1,5	-	-	6,5 9,2*	3,7 5,6	2,4 3,8						1,4 1,9*
	Lama	-	7,2 9,2*	4,1 5,9*	2,6 4,4*	1,6 2,5*					1,6 1,9*
	Stabilizz.	Lama	9,2* 9,2*	5,9 5,9*	4,0 4,4*	2,5* 2,5*					1,9* 1,9*
0	-	-	6,6 9,8*	3,7 5,7	2,2 3,7						1,4 2,2*
	Lama	-	7,3 9,8*	4,1 6,2*	2,4 4,4*						1,6 2,2*
	Stabilizz.	Lama	9,8* 9,8*	5,9 6,2*	3,9 4,4*						2,2* 2,2*
-1,5	-	-	6,1 10,2*	3,3 5,7	2,0 3,5						1,5 2,7
	Lama	-	7,0 10,2*	3,7 6,3*	2,2 4,5*						1,7 2,8*
	Stabilizz.	Lama	10,2* 10,2*	6,1 6,3*	3,7 4,4*						2,8* 2,8*
-3,0	-	-	5,7 10,4*	3,0 5,4							1,9 3,0*
	Lama	-	6,6 10,4*	3,4 5,9*							2,2 3,0*
	Stabilizz.	Lama	10,4* 10,4*	5,7 5,9*							3,0* 3,0*

Altezza In posizione trasversale al carro In posizione longitudinale al carro Portata max. * Limitato dalla forza di sollevamento idraulica

I valori di carico sono indicati in tonnellate (t) sul gancio di carico dell'attacco rapido Liebherr SWA 33 senza utensili di scavo e sono validi su un suolo pianeggiante e non cedevole ad assale oscillante bloccato. Le portate al gancio sono valide in posizione trasversale o a 360°. Invece le portate al gancio in posizione longitudinale del carro (+/- 15°) sono rilevati senza stabilizzatori sull'assale sterzante e con stabilizzatori sull'assale rigido. I valori sono validi con una posizione ottimale dei/del cilindri/o di regolazione. In riferimento alla norma ISO 10567 i valori di carico indicati corrispondono al massimo al 75% del carico di ribaltamento statico oppure all'87% della forza di sollevamento idraulica, o sono limitati dal carico massimo definito sul gancio di carico dell'attacco rapido (max. 5 t). Ad attacco rapido smontato il carico si può aumentare fino a 110 kg.

Gli escavatori idraulici utilizzati per le operazioni di sollevamento devono essere equipaggiati, ai sensi della normativa europea armonizzata EN 474-5, con i relativi dispositivi di sicurezza antirottura tubazioni, con un dispositivo di avviso di sovraccarico, con un mezzo di sollevamento (ad es. gancio di carico) e con una tabella di carico.

Attrezzatura con benna rovescia

con braccio monolitico 4,30 m con deporté

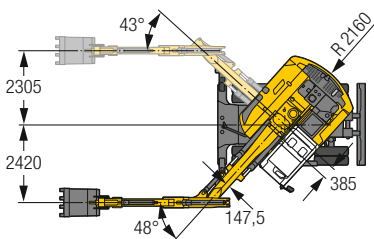
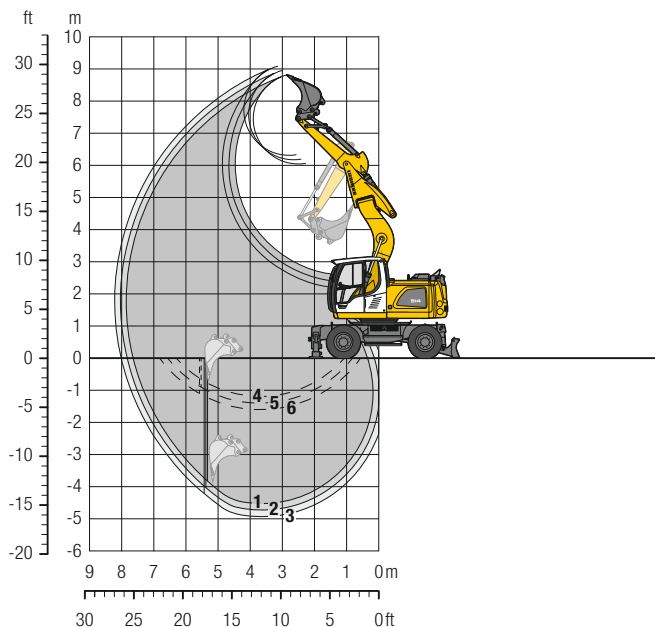

Diagrammi di scavo

con attacco rapido		1	2	3
Lunghezza del bilanciere	m	2,05	2,25	2,45
Max. profondità di scavo	m	4,55	4,75	4,95
Max. sbraccio a livello del terreno	m	7,60	7,80	8,00
Max. altezza di lavoro	m	6,05	6,20	6,35
Max. altezza di scavo	m	8,80	8,95	9,10
Min. raggio di rotazione anteriore	m	1,68	1,71	1,73

1 con bilanciere 2,05 m
2 con bilanciere 2,25 m
3 con bilanciere 2,45 m
con braccio in asse con la macchina

4 con bilanciere 2,05 m
5 con bilanciere 2,25 m
6 con bilanciere 2,45 m
con deporté alla max. angolazione laterale, per pareti verticali

Forze di scavo

senza attacco rapido		1	2	3
Max. forza di penetrazione (ISO 6015)	kN	73,7	68,8	64,5
	t	7,5	7,0	6,6
Max. forza di strappo (ISO 6015)	kN	85,1	85,1	85,1
	t	8,7	8,7	8,7

Max. forza di strappo con benna di rottura

124,1 kN (12,6 t)

Peso operativo

Il peso operativo include la macchina base con 8 pneumatici e anelli distanziatori, braccio monolitico 4,30 m con deporté, bilanciere 2,45 m, attacco rapido SWA 33 e benna rovescia 850 mm / 0,50 m³.

Varianti carro	Peso (kg)
A 914 Litronic con lama posteriore	15.300
A 914 Litronic con stabilizzatori posteriori + lama anteriore	16.500

Benna rovescia Sicurezza riguardo alla stabilità (75% del carico di ribaltamento statico calcolato secondo ISO 10567*)

Larghezza di taglio mm	Capacità ISO 7451 ¹⁾ m ³	Peso kg	Senza stabilizzatori			Lama posteriore abbassata			Stabilizzatori posteriori + lama anteriore, abbassati		
			Lunghezza del bilanciere (m)			Lunghezza del bilanciere (m)			Lunghezza del bilanciere (m)		
			2,05	2,25	2,45	2,05	2,25	2,45	2,05	2,25	2,45
300 ²⁾	0,17	220	■	■	■	■	■	■	■	■	■
400 ²⁾	0,24	250	■	■	■	■	■	■	■	■	■
500 ²⁾	0,28	250	■	■	■	■	■	■	■	■	■
550 ²⁾	0,29	260	■	■	■	■	■	■	■	■	■
650 ²⁾	0,36	290	■	■	■	■	■	■	■	■	■
850 ²⁾	0,50	340	■	■	■	■	■	■	■	■	■
1.050 ²⁾	0,65	380	■	■	■	■	■	■	■	■	■
1.250 ²⁾	0,80	430	■	■	■	■	■	■	■	■	■
300 ³⁾	0,18	210	■	■	■	■	■	■	■	■	■
400 ³⁾	0,26	240	■	■	■	■	■	■	■	■	■
500 ³⁾	0,30	240	■	■	■	■	■	■	■	■	■
550 ³⁾	0,31	250	■	■	■	■	■	■	■	■	■
650 ³⁾	0,39	270	■	■	■	■	■	■	■	■	■
850 ³⁾	0,53	320	■	■	■	■	■	■	■	■	■
1.050 ³⁾	0,71	370	■	■	■	■	■	■	■	■	■
1.250 ³⁾	0,87	420	■	■	■	■	■	■	■	■	■

* con sicurezza (75% del valore di ribaltamento statico o 87% del limite idraulico) a portata massima senza attacco rapido, girevole a 360° con assale oscillante chiuso

¹⁾ paragonabile a SAE (accumulato)

²⁾ Benna rovescia con denti (disponibile anche in versione HD) ³⁾ Benna rovescia con lama (disponibile anche in versione HD)

Benna rovescia fino a 500 mm di larghezza con profondità di scavo limitata

Peso materiale max. consentito ■ = ≤ 1,8 t/m³, ■ = ≤ 1,5 t/m³, ▲ = ≤ 1,2 t/m³, - = non autorizzato

Capacità di sollevamento

con braccio monolitico 4,30 m con deporté

Bilanciere 2,05 m

m	Stabilizzazione attiva		3,0 m	4,5 m	6,0 m	7,5 m	m
	posteriore	anteriore					
7,5	Lama	-					
	Stabilizz.	Lama					
6,0	Lama	-		2,9* 2,9*			2,1* 2,1*
	Stabilizz.	Lama		2,9* 2,9*			2,1* 2,1*
4,5	Lama	-	5,1* 5,1*	3,6 4,5*			2,0* 2,0*
	Stabilizz.	Lama	5,1* 5,1*	4,5* 4,5*			2,0* 2,0*
3,0	Lama	-	6,2 7,7*	3,4 5,3*	2,1 3,6		1,9 2,1*
	Stabilizz.	Lama	7,7* 7,7*	5,3* 5,3*	3,8* 3,8*		2,1* 2,1*
1,5	Lama	-	5,3 10,1*	3,0 5,3	2,0 3,4		1,8 2,4*
	Stabilizz.	Lama	6,1 10,1*	3,4 6,2*	2,3 4,6*		2,0 2,4*
0	Lama	-	5,0 9,4*	2,8 5,1	1,9 3,3		1,8 3,1*
	Stabilizz.	Lama	9,4* 9,4*	5,5 6,5*	3,6 4,7*		3,1* 3,1*
-1,5	Lama	-	5,0 9,0*	2,8 5,0			2,1 3,6
	Stabilizz.	Lama	9,0* 9,0*	5,4 6,0*			3,9 4,5*
-3,0	Lama	-	5,2 6,4*				3,0 4,5*
	Stabilizz.	Lama	6,4* 6,4*				4,5* 4,5*

Bilanciere 2,25 m

m	Stabilizzazione attiva		3,0 m	4,5 m	6,0 m	7,5 m	m
	posteriore	anteriore					
7,5	Lama	-					
	Stabilizz.	Lama					
6,0	Lama	-		3,0* 3,0*			1,9* 1,9*
	Stabilizz.	Lama		3,0* 3,0*			1,9* 1,9*
4,5	Lama	-		3,7 4,3*	2,2 2,2*		1,8* 1,8*
	Stabilizz.	Lama		4,3* 4,3*	2,3* 2,3*		1,8* 1,8*
3,0	Lama	-	6,3 7,3*	3,4 5,1*	2,1 3,6		1,8 1,9*
	Stabilizz.	Lama	7,3* 7,3*	5,1* 5,1*	3,9 3,9*		1,9* 1,9*
1,5	Lama	-	5,4 9,9*	3,1 5,4	2,0 3,4		1,7 2,2*
	Stabilizz.	Lama	6,2 9,9*	3,4 6,1*	2,3 4,6*		1,9 2,2*
0	Lama	-	5,0 9,5*	2,8 5,1	1,9 3,3		1,7 2,7*
	Stabilizz.	Lama	9,5* 9,5*	5,5 6,5*	3,6 4,7*		2,7* 2,7*
-1,5	Lama	-	5,0 9,3*	2,8 5,0			1,9 3,4
	Stabilizz.	Lama	9,2* 9,2*	5,4 6,1*			3,7 3,9*
-3,0	Lama	-	5,1 6,9*	2,8 4,6*			2,7 4,4*
	Stabilizz.	Lama	6,9* 6,9*	4,6* 4,6*			4,4* 4,4*

Bilanciere 2,45 m

m	Stabilizzazione attiva		3,0 m	4,5 m	6,0 m	7,5 m	m
	posteriore	anteriore					
7,5	Lama	-					2,0* 2,0*
	Stabilizz.	Lama					2,0* 2,0*
6,0	Lama	-		3,0* 3,0*			1,7* 1,7*
	Stabilizz.	Lama		3,0* 3,0*			1,7* 1,7*
4,5	Lama	-		3,7 4,0*	2,3 2,5*		1,7* 1,7*
	Stabilizz.	Lama		4,0* 4,0*	2,5* 2,5*		1,7* 1,7*
3,0	Lama	-	6,4 6,8*	3,4 4,9*	2,2 3,6		1,7 1,7*
	Stabilizz.	Lama	6,8* 6,8*	4,9* 4,9*	3,9* 3,9*		1,7* 1,7*
1,5	Lama	-	5,5 9,6*	3,1 5,4	2,0 3,4		1,6 1,9*
	Stabilizz.	Lama	6,3 9,6*	3,5 5,9*	2,3 4,5*		1,8 1,9*
0	Lama	-	5,0 9,6*	2,8 5,1	1,9 3,3		1,6 2,4*
	Stabilizz.	Lama	9,6* 9,6*	5,5 6,4*	3,6 4,7*		2,4* 2,4*
-1,5	Lama	-	4,9 9,5*	2,7 5,0	1,8 3,3		1,8 3,2
	Stabilizz.	Lama	5,7 9,5*	3,1 6,2*	2,1 4,0*		2,1 3,4*
-3,0	Lama	-	5,0 7,3*	2,8 4,8*			2,5 4,3*
	Stabilizz.	Lama	5,8 7,3*	3,2 4,8*			2,8 4,3*

Altezza In posizione trasversale al carro In posizione longitudinale al carro Portata max. * Limitato dalla forza di sollevamento idraulica

I valori di carico sono indicati in tonnellate (t) sul gancio di carico dell'attacco rapido Liebherr SWA 33 senza utensili di scavo e sono validi su un suolo pianeggiante e non cedevole ad assale oscillante bloccato. Le portate al gancio sono valide in posizione trasversale o a 360°. Invece le portate al gancio in posizione longitudinale del carro (+/- 15°) sono rilevati senza stabilizzatori sull'assale sterzante e con stabilizzatori sull'assale rigido. In riferimento alla norma ISO 10567 i valori di carico indicati corrispondono al massimo al 75% del carico di ribaltamento statico oppure all'87% della forza di sollevamento idraulica, o sono limitati dal carico massimo definito sul gancio di carico dell'attacco rapido (max. 5 t). Ad attacco rapido smontato il carico si può aumentare fino a 110 kg. Gli escavatori idraulici utilizzati per le operazioni di sollevamento devono essere equipaggiati, ai sensi della normativa europea armonizzata EN 474-5, con i relativi dispositivi di sicurezza antirottura tubazioni, con un dispositivo di avviso di sovraccarico, con un mezzo di sollevamento (ad es. gancio di carico) e con una tabella di carico.

Attrezzatura con benna rovescia

con braccio monolitico 4,30 m con deporté (contrappeso pesante)

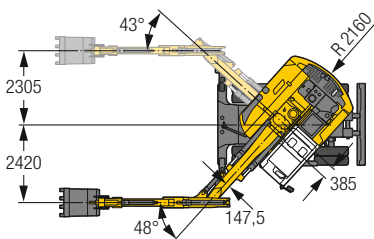
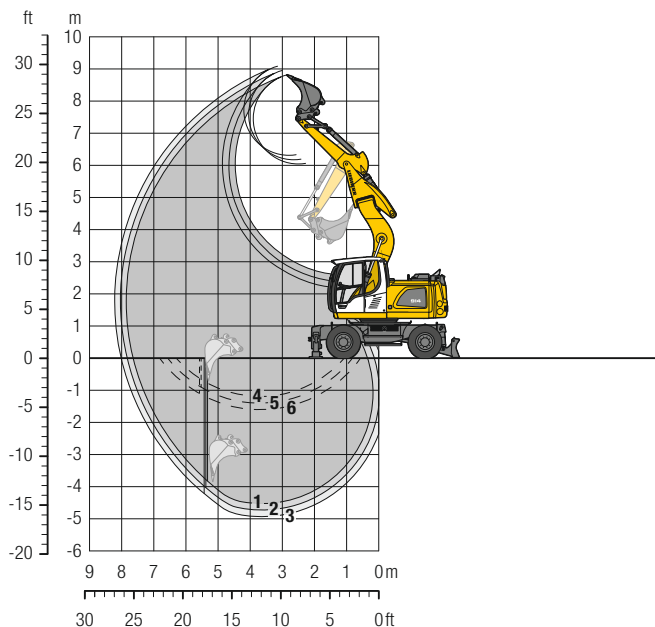

Diagrammi di scavo

con attacco rapido		1	2	3
Lunghezza del bilanciere	m	2,05	2,25	2,45
Max. profondità di scavo	m	4,55	4,75	4,95
Max. sbraccio a livello del terreno	m	7,60	7,80	8,00
Max. altezza di lavoro	m	6,05	6,20	6,35
Max. altezza di scavo	m	8,80	8,95	9,10
Min. raggio di rotazione anteriore	m	1,68	1,71	1,73

1 con bilanciere 2,05 m
2 con bilanciere 2,25 m
3 con bilanciere 2,45 m
con braccio in asse con la macchina

4 con bilanciere 2,05 m
5 con bilanciere 2,25 m
6 con bilanciere 2,45 m
con deporté alla max. angolazione laterale, per pareti verticali

Forze di scavo

senza attacco rapido		1	2	3
Max. forza di penetrazione (ISO 6015)	kN	73,7	68,8	64,5
	t	7,5	7,0	6,6
Max. forza di strappo (ISO 6015)	kN	85,1	85,1	85,1
	t	8,7	8,7	8,7

Max. forza di strappo con benna di rottura

124,1 kN (12,6 t)

Peso operativo

Il peso operativo include la macchina base (contrappeso pesante) con 8 pneumatici e anelli distanziatori, braccio monolitico 4,30 m con deporté, bilanciere 2,45 m, attacco rapido SWA 33 e benna rovescia 850 mm / 0,50 m³.

Varianti carro	Peso (kg)
A 914 Litronic con lama posteriore	15.700
A 914 Litronic con stabilizzatori posteriori + lama anteriore	16.900

Benna rovescia Sicurezza riguardo alla stabilità (75% del carico di ribaltamento statico calcolato secondo ISO 10567*)

Larghezza di taglio mm	Capacità ISO 7451 ¹⁾ m ³	Peso kg	Senza stabilizzatori			Lama posteriore abbassata			Stabilizzatori posteriori + lama anteriore, abbassati		
			Lunghezza del bilanciere (m)			Lunghezza del bilanciere (m)			Lunghezza del bilanciere (m)		
			2,05	2,25	2,45	2,05	2,25	2,45	2,05	2,25	2,45
300 ²⁾	0,17	220	■	■	■	■	■	■	■	■	■
400 ²⁾	0,24	250	■	■	■	■	■	■	■	■	■
500 ²⁾	0,28	250	■	■	■	■	■	■	■	■	■
550 ²⁾	0,29	260	■	■	■	■	■	■	■	■	■
650 ²⁾	0,36	290	■	■	■	■	■	■	■	■	■
850 ²⁾	0,50	340	■	■	■	■	■	■	■	■	■
1.050 ²⁾	0,65	380	■	■	■	■	■	■	■	■	■
1.250 ²⁾	0,80	430	■	■	■	■	■	■	■	■	■
300 ³⁾	0,18	210	■	■	■	■	■	■	■	■	■
400 ³⁾	0,26	240	■	■	■	■	■	■	■	■	■
500 ³⁾	0,30	240	■	■	■	■	■	■	■	■	■
550 ³⁾	0,31	250	■	■	■	■	■	■	■	■	■
650 ³⁾	0,39	270	■	■	■	■	■	■	■	■	■
850 ³⁾	0,53	320	■	■	■	■	■	■	■	■	■
1.050 ³⁾	0,71	370	■	■	■	■	■	■	■	■	■
1.250 ³⁾	0,87	420	■	■	■	■	■	■	■	■	■

* con sicurezza (75% del valore di ribaltamento statico o 87% del limite idraulico) a portata massima senza attacco rapido, girevole a 360° con assale oscillante chiuso

¹⁾ paragonabile a SAE (accumulato)

²⁾ Benna rovescia con denti (disponibile anche in versione HD) ³⁾ Benna rovescia con lama (disponibile anche in versione HD)

Benna rovescia fino a 500 mm di larghezza con profondità di scavo limitata

Peso materiale max. consentito ■ = ≤ 1,8 t/m³, ■ = ≤ 1,5 t/m³, ▲ = ≤ 1,2 t/m³, - = non autorizzato

Capacità di sollevamento

con braccio monolitico 4,30 m con deporté (contrappeso pesante)

Bilanciere 2,05 m

m	Stabilizzazione attiva		3,0 m		4,5 m		6,0 m		7,5 m		m
	posteriore	anteriore									
7,5	-	-									
	Lama	-									
	Stabilizz.	Lama									
6,0	-	-									
	Lama	-			2,9*	2,9*			2,1*	2,1*	4,9
	Stabilizz.	Lama			2,9*	2,9*			2,1*	2,1*	
4,5	-	-									
	Lama	-	5,1*	5,1*	3,9	4,5*			2,0*	2,0*	5,9
	Stabilizz.	Lama	5,1*	5,1*	4,5*	4,5*			2,0*	2,0*	
3,0	-	-									
	Lama	-	6,7	7,7*	3,6	5,3*	2,3	3,8	2,1	2,1*	6,4
	Stabilizz.	Lama	7,7*	7,7*	4,0	5,3*	2,6	3,8*	2,1*	2,1*	
1,5	-	-									
	Lama	-	5,8	10,1*	3,3	5,7	2,2	3,7	1,9	2,4*	6,6
	Stabilizz.	Lama	6,6	10,1*	3,7	6,2*	2,5	4,6*	2,1	2,4*	
0	-	-									
	Lama	-	5,5	9,4*	3,1	5,4	2,1	3,6	2,0	3,1*	6,3
	Stabilizz.	Lama	6,3	9,4*	3,5	6,5*	2,4	4,7*	2,2	3,1*	
-1,5	-	-									
	Lama	-	9,4*	9,4*	5,8	6,5*	3,8	4,7*	3,1*	3,1*	5,6
	Stabilizz.	Lama	5,5	9,0*	3,0	5,4			2,3	3,9	
-3,0	-	-									
	Lama	-	6,3	9,0*	3,4	6,0*			2,5	4,5*	4,3
	Stabilizz.	Lama	9,0*	9,0*	5,7	6,0*			4,1	4,5*	

Bilanciere 2,25 m

m	Stabilizzazione attiva		3,0 m		4,5 m		6,0 m		7,5 m		m
	posteriore	anteriore									
7,5	-	-									
	Lama	-									
	Stabilizz.	Lama									
6,0	-	-									
	Lama	-							3,0*	3,0*	5,2
	Stabilizz.	Lama							3,0*	3,0*	
4,5	-	-									
	Lama	-							3,9	4,3*	6,1
	Stabilizz.	Lama							4,3*	4,3*	
3,0	-	-									
	Lama	-	6,8	7,3*	3,6	5,1*	2,3	3,8	2,2*	2,2*	6,6
	Stabilizz.	Lama	7,3*	7,3*	4,0	5,1*	2,6	3,9*	2,3*	2,3*	
1,5	-	-									
	Lama	-	5,9	9,9*	3,3	5,7	2,2	3,7	1,8	2,2*	6,8
	Stabilizz.	Lama	6,7	9,9*	3,7	6,1*	2,4	4,6*	2,0	2,2*	
0	-	-									
	Lama	-	5,5	9,5*	3,1	5,4	2,1	3,6	1,9	2,7*	6,5
	Stabilizz.	Lama	6,3	9,5*	3,5	6,5*	2,3	4,7*	2,1	2,7*	
-1,5	-	-									
	Lama	-	9,5*	9,5*	5,8	6,5*	3,8	4,7*	2,7*	2,7*	5,9
	Stabilizz.	Lama	5,4	9,3*	3,0	5,3			2,1	3,6	
-3,0	-	-									
	Lama	-	6,2	9,3*	3,4	6,1*			2,4	3,9*	4,6
	Stabilizz.	Lama	9,2*	9,2*	5,7	6,1*			3,9	3,9*	

Bilanciere 2,45 m

m	Stabilizzazione attiva		3,0 m		4,5 m		6,0 m		7,5 m		m
	posteriore	anteriore									
7,5	-	-									
	Lama	-							2,0*	2,0*	3,6
	Stabilizz.	Lama							2,0*	2,0*	
6,0	-	-									
	Lama	-							1,7*	1,7*	5,4
	Stabilizz.	Lama							1,7*	1,7*	
4,5	-	-									
	Lama	-							3,9	4,0*	6,4
	Stabilizz.	Lama							4,0*	4,0*	
3,0	-	-									
	Lama	-	6,8*	6,8*	4,1	4,9*	2,6	3,9*	1,7*	1,7*	6,8
	Stabilizz.	Lama	6,8*	6,8*	4,9*	4,9*	3,9*	3,9*	1,7*	1,7*	
1,5	-	-									
	Lama	-	5,9	9,6*	3,3	5,7	2,2	3,7	1,8	1,9*	6,9
	Stabilizz.	Lama	6,7	9,6*	3,7	5,9*	2,4	4,5*	1,9*	1,9*	
0	-	-									
	Lama	-	9,6*	9,6*	5,9*	5,9*	3,9	4,5*	1,9*	1,9*	6,7
	Stabilizz.	Lama	5,5	9,6*	3,1	5,4	2,1	3,5	1,8	2,4*	
-1,5	-	-									
	Lama	-	6,2	9,6*	3,5	6,4*	2,3	4,7*	2,0	2,4*	6,1
	Stabilizz.	Lama	9,6*	9,6*	5,8	6,4*	3,8	4,7*	2,4*	2,4*	
-3,0	-	-									
	Lama	-	5,4	9,5*	3,0	5,3	2,0	3,5	2,0	3,4*	4,9
	Stabilizz.	Lama	6,2	9,5*	3,4	6,2*	2,3	4,0*	2,2	3,4*	

Altezza In posizione trasversale al carro In posizione longitudinale al carro Portata max. * Limitato dalla forza di sollevamento idraulica

I valori di carico sono indicati in tonnellate (t) sul gancio di carico dell'attacco rapido Liebherr SWA 33 senza utensili di scavo e sono validi su un suolo pianeggiante e non cedevole ad assale oscillante bloccato. Le portate al gancio sono valide in posizione trasversale o a 360°. Invece le portate al gancio in posizione longitudinale del carro (+/- 15°) sono rilevati senza stabilizzatori sull'assale sterzante e con stabilizzatori sull'assale rigido. In riferimento alla norma ISO 10567 i valori di carico indicati corrispondono al massimo al 75% del carico di ribaltamento statico oppure all'87% della forza di sollevamento idraulica, o sono limitati dal carico massimo definito sul gancio di carico dell'attacco rapido (max. 5 t). Ad attacco rapido smontato il carico si può aumentare fino a 110 kg. Gli escavatori idraulici utilizzati per le operazioni di sollevamento devono essere equipaggiati, ai sensi della normativa europea armonizzata EN 474-5, con i relativi dispositivi di sicurezza antirottura tubazioni, con un dispositivo di avviso di sovraccarico, con un mezzo di sollevamento (ad es. gancio di carico) e con una tabella di carico.

Attrezzatura con benna mordente

con posizionatore idraulico 4,85 m

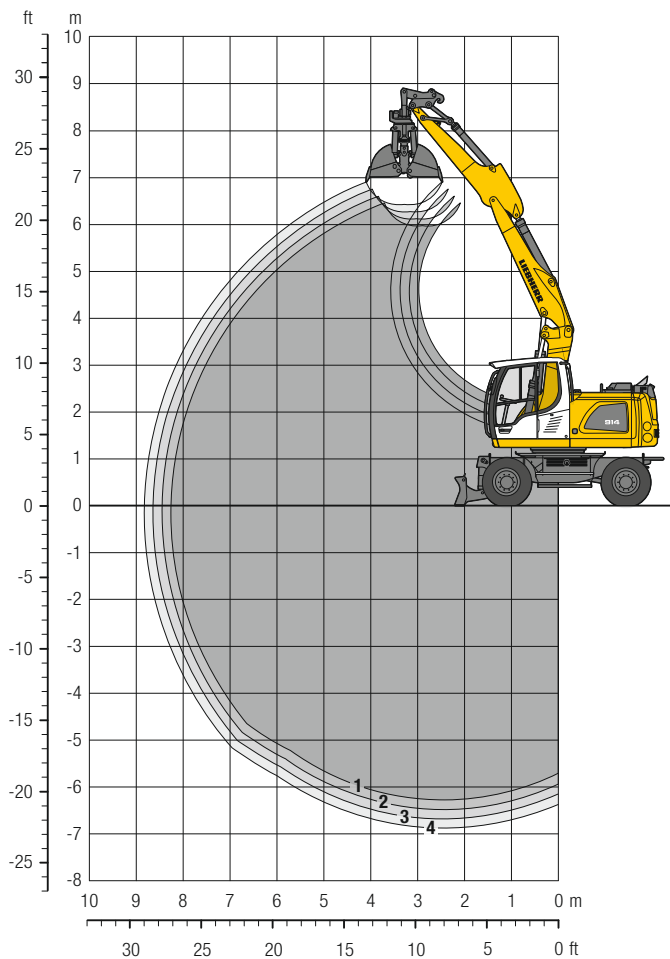

Diagrammi di scavo

con attacco rapido	1	2	3	4
Lunghezza del bilanciere	m 2,05	2,25	2,45	2,65
Max. profondità di scavo	m 6,30	6,50	6,70	6,90
Max. sbraccio a livello del terreno	m 8,25	8,45	8,65	8,85
Max. altezza di lavoro	m 6,00	6,15	6,30	6,45

Peso operativo

Il peso operativo include la macchina base con 8 pneumatici e anelli distanziatori, posizionatore idraulico 4,85 m, bilanciere 2,45 m, attacco rapido SWA 33 e benna mordente GM 8B / 0,40 m³ (800 mm senza espulsore).

Varianti carro	Peso (kg)
A 914 Litronic con lama posteriore	15.900
A 914 Litronic con stabilizzatori posteriori + lama anteriore	17.100
A 914 EW Litronic con lama posteriore	16.300
A 914 EW Litronic con stabilizzatori posteriori + lama anteriore	17.300

Benna mordente GM 8B Sicurezza riguardo alla stabilità (75% del carico di ribaltamento statico calcolato secondo ISO 10567*)

Apertura valve mm	Capacità m ³	Peso kg	Senza stabilizzatori				Lama posteriore abbassata				Stabilizzatori posteriori + lama anteriore, abbassati				EW Senza stabilizzatori				EW Lama posteriore abbassata				EW Stabilizzatori posteriori + lama anteriore, abbassati			
			Lunghezza del bilanciere (m)				Lunghezza del bilanciere (m)				Lunghezza del bilanciere (m)				Lunghezza del bilanciere (m)				Lunghezza del bilanciere (m)				Lunghezza del bilanciere (m)			
			2,05	2,25	2,45	2,65	2,05	2,25	2,45	2,65	2,05	2,25	2,45	2,65	2,05	2,25	2,45	2,65	2,05	2,25	2,45	2,65	2,05	2,25	2,45	2,65
320 ¹⁾	0,17	830	■	■	■	■	■	■	■	■	■	■	■	■	■	■	■	■	■	■	■	■	■	■	■	■
400 ¹⁾	0,22	870	■	■	■	■	■	■	■	■	■	■	■	■	■	■	■	■	■	■	■	■	■	■	■	■
600 ¹⁾	0,30	860	■	■	■	■	■	■	■	■	■	■	■	■	■	■	■	■	■	■	■	■	■	■	■	■
800 ¹⁾	0,40	910	■	■	■	■	■	■	■	■	■	■	■	■	■	■	■	■	■	■	■	■	■	■	■	■
1.000 ¹⁾³⁾	0,80	1.010	-	-	-	-	△	△	-	-	■	■	■	■	△	△	△	-	■	■	△	■	■	■	■	■
320 ²⁾	0,17	880	■	■	■	■	■	■	■	■	■	■	■	■	■	■	■	■	■	■	■	■	■	■	■	■
400 ²⁾	0,22	930	■	■	■	■	■	■	■	■	■	■	■	■	■	■	■	■	■	■	■	■	■	■	■	■
600 ²⁾	0,30	950	■	■	■	■	■	■	■	■	■	■	■	■	■	■	■	■	■	■	■	■	■	■	■	■
800 ²⁾	0,40	1.020	■	■	■	■	■	■	■	■	■	■	■	■	■	■	■	■	■	■	■	■	■	■	■	■

* con sicurezza (75% del valore di ribaltamento statico o 87% del limite idraulico) a portata massima senza attacco rapido, girevole a 360° con assale oscillante chiuso

¹⁾ senza espulsore

²⁾ con espulsore

³⁾ Valve per materiali sciolti

Peso materiale max. consentito ■ = ≤ 1,8 t/m³, ■ = ≤ 1,5 t/m³, △ = ≤ 1,2 t/m³, - = non autorizzato

Attrezzature

Benna mordente

Benna mordente GM 8B Sicurezza riguardo alla stabilità (75% del carico di ribaltamento statico calcolato secondo ISO 10567*)

Apertura valve mm	Capacità m ³	Peso kg	Senza stabilizzatori				Lama posteriore abbassata				Stabilizzatori posteriori + lama anteriore, abbassati				EW Senza stabilizzatori				EW Lama posteriore abbassata				EW Stabilizzatori posteriori + lama anteriore, abbassati						
			Lunghezza del bilanciere (m)				Lunghezza del bilanciere (m)				Lunghezza del bilanciere (m)				Lunghezza del bilanciere (m)				Lunghezza del bilanciere (m)				Lunghezza del bilanciere (m)						
			2,05	2,25	2,45	2,65	2,05	2,25	2,45	2,65	2,05	2,25	2,45	2,65	2,05	2,25	2,45	2,65	2,05	2,25	2,45	2,65	2,05	2,25	2,45	2,65	2,05	2,25	2,45
Posizionatore idraulico 4,85 m (contrappeso pesante)																													
320 ¹⁾	0,17	830	■	■	■	■	■	■	■	■	■	■	■	■	■	■	■	■	■	■	■	■	■	■	■	■	■	■	■
400 ¹⁾	0,22	870	■	■	■	■	■	■	■	■	■	■	■	■	■	■	■	■	■	■	■	■	■	■	■	■	■	■	■
600 ¹⁾	0,30	860	■	■	■	■	■	■	■	■	■	■	■	■	■	■	■	■	■	■	■	■	■	■	■	■	■	■	■
800 ¹⁾	0,40	910	■	■	■	■	■	■	■	■	■	■	■	■	■	■	■	■	■	■	■	■	■	■	■	■	■	■	■
1.000 ¹⁾³⁾	0,80	1.010	△	△	-	-	■	△	△	△	■	■	■	■	■	■	■	■	■	■	■	■	■	■	■	■	■	■	■
320 ²⁾	0,17	880	■	■	■	■	■	■	■	■	■	■	■	■	■	■	■	■	■	■	■	■	■	■	■	■	■	■	■
400 ²⁾	0,22	930	■	■	■	■	■	■	■	■	■	■	■	■	■	■	■	■	■	■	■	■	■	■	■	■	■	■	■
600 ²⁾	0,30	950	■	■	■	■	■	■	■	■	■	■	■	■	■	■	■	■	■	■	■	■	■	■	■	■	■	■	■
800 ²⁾	0,40	1.020	■	■	■	■	■	■	■	■	■	■	■	■	■	■	■	■	■	■	■	■	■	■	■	■	■	■	■
Braccio monolitico 4,60 m																													
320 ¹⁾	0,17	830	■	■	■	■	■	■	■	■	■	■	■	■	■	■	■	■	■	■	■	■	■	■	■	■	■	■	■
400 ¹⁾	0,22	870	■	■	■	■	■	■	■	■	■	■	■	■	■	■	■	■	■	■	■	■	■	■	■	■	■	■	■
600 ¹⁾	0,30	860	■	■	■	■	■	■	■	■	■	■	■	■	■	■	■	■	■	■	■	■	■	■	■	■	■	■	■
800 ¹⁾	0,40	910	■	■	■	■	■	■	■	■	■	■	■	■	■	■	■	■	■	■	■	■	■	■	■	■	■	■	■
1.000 ¹⁾³⁾	0,80	1.010	△	△	-	-	■	△	△	△	■	■	■	■	■	■	■	■	■	■	■	■	■	■	■	■	■	■	■
320 ²⁾	0,17	880	■	■	■	■	■	■	■	■	■	■	■	■	■	■	■	■	■	■	■	■	■	■	■	■	■	■	■
400 ²⁾	0,22	930	■	■	■	■	■	■	■	■	■	■	■	■	■	■	■	■	■	■	■	■	■	■	■	■	■	■	■
600 ²⁾	0,30	950	■	■	■	■	■	■	■	■	■	■	■	■	■	■	■	■	■	■	■	■	■	■	■	■	■	■	■
800 ²⁾	0,40	1.020	■	■	■	■	■	■	■	■	■	■	■	■	■	■	■	■	■	■	■	■	■	■	■	■	■	■	■
Braccio posizionatore idraulico 4,90 m con deporté																													
320 ¹⁾	0,17	830	■	■	■	-	■	■	■	-	■	■	■	-	-	-	-	-	-	-	-	-	-	-	-	-	-	-	-
400 ¹⁾	0,22	870	■	■	■	-	■	■	■	-	■	■	■	-	-	-	-	-	-	-	-	-	-	-	-	-	-	-	-
600 ¹⁾	0,30	860	■	■	■	-	■	■	■	-	■	■	■	-	-	-	-	-	-	-	-	-	-	-	-	-	-	-	-
800 ¹⁾	0,40	910	■	■	■	-	■	■	■	-	■	■	■	-	-	-	-	-	-	-	-	-	-	-	-	-	-	-	-
1.000 ¹⁾³⁾	0,80	1.010	-	-	-	-	-	-	-	-	■	■	■	-	-	-	-	-	-	-	-	-	-	-	-	-	-	-	-
320 ²⁾	0,17	880	■	■	■	-	■	■	■	-	■	■	■	-	-	-	-	-	-	-	-	-	-	-	-	-	-	-	-
400 ²⁾	0,22	930	■	■	■	-	■	■	■	-	■	■	■	-	-	-	-	-	-	-	-	-	-	-	-	-	-	-	-
600 ²⁾	0,30	950	■	■	■	-	■	■	■	-	■	■	■	-	-	-	-	-	-	-	-	-	-	-	-	-	-	-	-
800 ²⁾	0,40	1.020	■	■	■	-	■	■	■	-	■	■	■	-	-	-	-	-	-	-	-	-	-	-	-	-	-	-	-
Braccio posizionatore idraulico 4,90 m con deporté (contrappeso pesante)																													
320 ¹⁾	0,17	830	■	■	■	-	■	■	■	-	■	■	■	-	-	-	-	-	-	-	-	-	-	-	-	-	-	-	-
400 ¹⁾	0,22	870	■	■	■	-	■	■	■	-	■	■	■	-	-	-	-	-	-	-	-	-	-	-	-	-	-	-	-
600 ¹⁾	0,30	860	■	■	■	-	■	■	■	-	■	■	■	-	-	-	-	-	-	-	-	-	-	-	-	-	-	-	-
800 ¹⁾	0,40	910	■	■	■	-	■	■	■	-	■	■	■	-	-	-	-	-	-	-	-	-	-	-	-	-	-	-	-
1.000 ¹⁾³⁾	0,80	1.010	-	-	-	-	△	△	-	-	■	■	■	-	-	-	-	-	-	-	-	-	-	-	-	-	-	-	-
320 ²⁾	0,17	880	■	■	■	-	■	■	■	-	■	■	■	-	-	-	-	-	-	-	-	-	-	-	-	-	-	-	-
400 ²⁾	0,22	930	■	■	■	-	■	■	■	-	■	■	■	-	-	-	-	-	-	-	-	-	-	-	-	-	-	-	-
600 ²⁾	0,30	950	■	■	■	-	■	■	■	-	■	■	■	-	-	-	-	-	-	-	-	-	-	-	-	-	-	-	-
800 ²⁾	0,40	1.020	■	■	■	-	■	■	■	-	■	■	■	-	-	-	-	-	-	-	-	-	-	-	-	-	-	-	-
Braccio monolitico 4,30 m con deporté																													
320 ¹⁾	0,17	830	■	■	■	-	■	■	■	-	■	■	■	-	-	-	-	-	-	-	-	-	-	-	-	-	-	-	-
400 ¹⁾	0,22	870	■	■	■	-	■	■	■	-	■	■	■	-	-	-	-	-	-	-	-	-	-	-	-	-	-	-	-
600 ¹⁾	0,30	860	■	■	■	-	■	■	■	-	■	■	■	-	-	-	-	-	-	-	-	-	-	-	-	-	-	-	-
800 ¹⁾	0,40	910	■	■	■	-	■	■	■	-	■	■	■	-	-	-	-	-	-	-	-	-	-	-	-	-	-	-	-
1.000 ¹⁾³⁾	0,80	1.010	△	△	-	-	■	■	△	-	■	■	■	-	-	-	-	-	-	-	-	-	-	-	-	-	-	-	-
320 ²⁾	0,17	880	■	■	■	-	■	■	■	-	■	■	■	-	-	-	-	-	-	-	-	-	-	-	-	-	-	-	-
400 ²⁾	0,22	930	■	■	■	-	■	■	■	-	■	■	■	-	-	-	-	-	-	-	-	-	-	-	-	-	-	-	-
600 ²⁾	0,30	950	■	■	■	-	■	■	■	-	■	■	■	-	-	-	-	-	-	-	-	-	-	-	-	-	-	-	-
800 ²⁾	0,40	1.020	■	■	■	-	■	■	■	-	■	■	■	-	-	-	-	-	-	-	-	-	-	-	-	-	-	-	-

* con sicurezza (75% del valore di ribaltamento statico o 87% del limite idraulico) a portata massima senza attacco rapido, girevole a 360° con assale oscillante chiuso

¹⁾ senza espulsore

²⁾ con espulsore

³⁾ Valve per materiali sciolti

Peso materiale max. consentito ■ = ≤ 1,8 t/m³, ■ = ≤ 1,5 t/m³, △ = ≤ 1,2 t/m³, - = non autorizzato

Attrezzature

Benna ruotabile

Benna ruotabile Sicurezza riguardo alla stabilità (75% del carico di ribaltamento statico calcolato secondo ISO 10567*)

Larghezza di taglio mm	Capacità ISO 7451 ¹⁾ m ³	Peso kg	Senza stabilizzatori				Lama posteriore abbassata				Stabilizzatori posteriori + lama anteriore, abbassati				EW Senza stabilizzatori				EW Lama posteriore abbassata				EW Stabilizzatori posteriori + lama anteriore, abbassati				
			Lunghezza del bilanciere (m)				Lunghezza del bilanciere (m)				Lunghezza del bilanciere (m)				Lunghezza del bilanciere (m)				Lunghezza del bilanciere (m)				Lunghezza del bilanciere (m)				
			2,05	2,25	2,45	2,65	2,05	2,25	2,45	2,65	2,05	2,25	2,45	2,65	2,05	2,25	2,45	2,65	2,05	2,25	2,45	2,65	2,05	2,25	2,45	2,65	
Posizionatore idraulico 4,85 m																											
1.500 ²⁾	0,60	660	■	■	■	■	■	■	■	■	■	■	■	■	■	■	■	■	■	■	■	■	■	■	■	■	
Posizionatore idraulico 4,85 m (contrappeso pesante)																											
1.500 ²⁾	0,60	660	■	■	■	■	■	■	■	■	■	■	■	■	■	■	■	■	■	■	■	■	■	■	■	■	
Braccio monolitico 4,60 m																											
1.500 ²⁾	0,60	660	■	■	■	■	■	■	■	■	■	■	■	■	-	-	-	-	-	-	-	-	-	-	-	-	
Braccio posizionatore idraulico 4,90 m con deporté																											
1.500 ²⁾	0,60	660	■	■	△	-	■	■	■	-	■	■	■	-	-	-	-	-	-	-	-	-	-	-	-	-	
Braccio posizionatore idraulico 4,90 m con deporté (contrappeso pesante)																											
1.500 ²⁾	0,60	660	■	■	■	-	■	■	■	-	■	■	■	-	-	-	-	-	-	-	-	-	-	-	-	-	
Braccio monolitico 4,30 m con deporté																											
1.500 ²⁾	0,60	660	■	■	■	-	■	■	■	-	■	■	■	-	-	-	-	-	-	-	-	-	-	-	-	-	

* con sicurezza (75% del valore di ribaltamento statico o 87% del limite idraulico) a portata massima senza attacco rapido, girevole a 360° con assale oscillante chiuso

¹⁾ paragonabile a SAE (accumulato)

²⁾ orientabile 2 x 50°

Peso materiale max. consentito ■ = ≤ 1,8 t/m³, ■ = ≤ 1,5 t/m³, △ = ≤ 1,2 t/m³, - = non autorizzato

Equipaggiamento

Carro

Impianto frenante a doppio circuito	●
Lama stabilizzatrice posteriore	+
Lama stabilizzatrice posteriore + anteriore	+
Luci del rimorchio	+
Gancio di traino, con bullone, automatico	+
Freni di lavoro, automatici	●
Gomme Liebherr EM 22 290/90-20 (pneumatici gemellari)	+
Gomme Mitas EM 22 (pneumatici gemellari)	●
Comando singolo stabilizzatori	+
Livelli velocità operativa (quattro)	●
Funzione ribaltamento rimorchio, idraulico	+
Parafango (posteriori e anteriori)	+
Valvole di sicurezza su tutti i cilindri degli stabilizzatori	●
Cambio di velocità, semiautomatico	●
Freno di stazionamento, senza manutenzione	●
Stabilizzatori posteriori + lama stabilizzatrice anteriore	+
Pneumatici, varianti	+
Protezione pistone cilindro dello stabilizzatore	+
Speder**	+
Vano porta utensili, scaletta sinistra	●
Vano porta utensili, scaletta destra	+
Carro EW largo 2,75 m	+
Dotazione utensili premium	+

Torretta

Faro di lavoro sulla torretta, 1 pezzo, LED, destra	+
Fari di lavoro posteriori sulla torretta, 2 pezzi, LED	+
Sistema di rifornimento carburante con pompa	+
Interruttore per disinserimento batterie	●
Cofano motore con ammortizzatore a gas	●
Avvisatore ottico rotante su torretta, LED a doppia intermittenza	+
Sportelli torretta, con serratura	●

Impianto idraulico

Valvola di intercettazione tra serbatoio idraulico e pompe	●
Raccordi di controllo pressione	●
Accumulatore di pressione per abbassamento controllato dell'attrezzatura a motore spento	●
Filtro olio idraulico con microfiltro integrato	●
Olio idraulico Liebherr da -20 °C a +40 °C	●
Olio idraulico Liebherr, biodegradabile	+
Olio idraulico Liebherr, specifico per regioni calde o fredde	+
Filtro by-pass	+
Commutazione impianto alta pressione / cilindro di ribaltamento	+
Commutazione impianto alta pressione / posizionatore idraulico	+

Motore diesel

Protezione antifurto carburante	+
Filtro antiparticolato Liebherr	●
Ventola reversibile, completamente automatica	+
Spegnimento automatico motore (tempo impostabile)	+
Preriscaldamento carburante	+
Preriscaldamento liquido di raffreddamento	+
Preriscaldamento olio motore	+

Cabina

Vano portadocumenti	●
Stabilizzazione, comando proporzionale sul joystick di sinistra	●
Fari di lavoro posteriori cabina, LED	+
Fari di lavoro anteriori cabina, alogeni (sotto parapioggia)	●
Fari di lavoro anteriori cabina, LED (sopra parapioggia)	+
Fari di lavoro anteriori cabina, LED (sotto parapioggia)	+
Specchietti retrovisori esterni elettrici e riscaldabili	+
Conta ore d'esercizio visibile dall'esterno	●
Tettuccio di sicurezza in vetro stratificato antisfondamento	●
Freno Comfort sulla ralla, interfaccia sul joystick sinistro o destro	+
Sedile "Standard"	●
Sedile "Comfort"	+
Sedile "Premium"	+
Avvisatore acustico di marcia (emette suono in caso di avanzamento e retromarcia, disinseribile)	+
Estintore	+
Vetro frontale di sicurezza stratificato antisfondamento, non regolabile	+
Parabrezza singolo scorrevole nel soffitto cabina	●
Tergicristallo frontale a intermittenza con funzione tergicristalli e lavavetro	●
Cruise control	●
Illuminazione interna	●
Sterzo joystick	+
Gancio appendiabiti	●
Impianto automatico di climatizzazione	●
Visualizzazione consumo di carburante	●
Vano refrigerato, elettrico	+
Volante versione larga (opzione che non incide sui costi)	+
Piantone dello sterzo inclinabile	●
LiDAT, parco macchine e gestione della flotta	●
Uscita d'emergenza lunotto	●
Freno di rotazione torretta	+
Comando proporzionale	●
Radio Comfort, gestione da display con kit viva voce	+
Predisposizione autoradio	●
Protezione pioggia su parabrezza	●
Protezione ROPS	●
Dispositivo acustico di retromarcia (emette suono in caso di retromarcia, non disinseribile)	+
Avvisatore ottico rotante sulla cabina, LED a doppia intermittenza	+
Vetri colorati a maggior filtrazione solare	●
Tergicristallo sul tetto cabina	+
Tergicristallo, parabrezza completo	●
Finestrino scorrevole sulla porta cabina	●
Griglia di protezione superiore FOPS	+
Griglia di protezione anteriore FGPS, sollevabile	+
Vetro laterale destro e frontale di sicurezza stratificato	●
Aletta parasole	+
Tenda parasole	●
Riscaldamento cabina a veicolo fermo preimpostabile (impostazione orario e datario)	+
Consolle di comando sinistra, ribaltabile	●
Antifurto immobilizzatore	+
Accendisigari	●

Equipaggiamento



Attrezzatura

Fari sul braccio mono, 2 pezzi, alogeni	●
Fari sul braccio mono, 2 pezzi, LED	+
Fari sul bilanciore, 2 pezzi, LED	+
Ammortizzatore antibeccheggio	+
Circuito di alta pressione completo di tubazioni, linea di ritorno senza pressione e Tool Control	+
Limitatore d'altezza elettronico	+
Sicurezza cilindro di sollevamento per attrezzature idrauliche	+
Valvola di bilanciamento per cilindro di ribaltamento	+
Anello di sollevamento su bilanciore	+
Tubazione olio di drenaggio, supplementare per attrezzature applicate	+
Benna pulizia fossi Liebherr	+
Attacco rapido Liebherr, idraulico o meccanico	+
Benna ruotabile Liebherr	+
Rotatore idraulico 360° per attrezzature Liebherr	+
Pinze selezionatrici Liebherr	+
Benna rovescia Liebherr	+
Sistema denti Liebherr	+
Benna mordente Liebherr	+
Circuito di media pressione completo di tubazioni	+
Braccio monoblocco	+
Valvola di sicurezza sui cilindri di sollevamento	●
Valvola di sicurezza sul cilindro del bilanciore	●
Tubazioni di ritorno senza pressione (incluso nel circuito alta pressione)	+
Innesti rapidi tubazioni sul bilanciore	●
Sistema a cambio rapido LIKUFIX	+
Protezione pistone del cilindro di ribaltamento	+
Piastra di protezione inferiore bilanciore	+
Tool Control, 20 pre-impostazioni per attrezzature selezionabili da display	+
Avvisatore di sovraccarico	●
Posizionatore idraulico	+
Posizionatore idraulico con deporté	+



Macchina completa

Lubrificazione	
Lubrificazione carro, manuale - decentralizzata (vari punti di lubrificazione)	●
Lubrificazione carro, manuale - centralizzata (punto singolo di lubrificazione)	+
Impianto di lubrificazione centralizzata per torretta e attrezzatura, automatico (escluso attacco rapido e rinvio benna)*	●
Lubrificazione centralizzata estesa per attacco rapido	+
Lubrificazione centralizzata estesa rinvio benna	+
Verniciatura speciale	
Verniciatura speciale per accessori	+
Verniciatura speciale, varianti	+
Controllo	
Controllo area posteriore con videocamera	●
Controllo area laterale con videocamera	●
Skyview 360° (videocamera laterale non disponibile)	+

● = Standard, + = Opzione

* = a secondo del paese, ** = Velocità massima ammessa 25 km/h, a seconda del paese

Le attrezzature e gli accessori di altri fabbricanti non possono essere installati senza l'autorizzazione da parte di Liebherr.

Liebherr-Hydraulikbagger GmbH

Liebherrstraße 12 • 88457 Kirchdorf/Iller, Germany • Phone +49 7354 80-0 • Fax +49 7354 80-72 94
info.lhb@liebherr.com • www.liebherr.com • www.facebook.com/LiebherrConstruction