



Monteringsanvisning

Quality, Design and Innovation



home.liebherr.com/fridge-manuals





LIEBHERR

Innehåll

1	Allmänna säkerhetsanvisningar.....	2
2	Uppställningsvillkor.....	3
2.1	Uppställningsplats.....	3
2.2	Elektrisk anslutning.....	3
3	Skåpmått.....	3
4	Transportera skåpet.....	3
5	Packa upp skåpet.....	4
6	Ta bort transportskydd.....	4
7	Montera dörrhandtaget*.....	4
8	Montera dörrhandtaget*.....	4
9	Sätta skåpet på plats.....	4
10	Justera skåpet.....	5
11	Installera flera skåp.....	5
12	Efter uppställningen.....	5
13	Avfallshantera förpackningarna.....	5
14	Omhängning av dörr.....	5
15	Rikta in dörren.....	14
16	Anslut skåpet till strömförsörjningen.....	15

Tillverkaren arbetar kontinuerligt med att vidareutveckla alla typer och modeller. Därför ber vi om förståelse för att vi måste förbehålla oss för ändringar av utformning, utrustning och teknik.

Symbol	Förklaring
	Läs bruksanvisningen Läs noga igenom denna bruksanvisning för att få information om alla fördelar med det nya skåpet.
	Mer information på internet Den digitala bruksanvisningen med mer information samt bruksanvisningar på andra språk finns på internet och kan öppnas med QR-koden på bruksanvisningens framsida eller genom att du skriver in servicenumret på sidan home.liebherr.com/fridge-manuals . Servicenumret står på typskylten:  <i>Fig. Illustrationen är ett exempel</i>
	Kontrollera skåpet Kontrollera alla delar med avseende på transportskador. Kontakta återförsäljaren eller kundtjänsten om du har några klagomål.
	Avvikelser Bruksanvisningen gäller för flera modeller, avvikelser är möjliga. Avsnitt som bara gäller för speciella modeller är markerade med(*).

Symbol	Förklaring
	Åtgärder som behöver vidtas och resultat av åtgärderna Åtgärder som behöver vidtas är markerade med en ▶. Resultat av åtgärder är markerade med en ▷.
	Videor Videor om apparaterna finns på YouTube-kanalen Liebherr-Hausgeräte.

Open source-licenser:

Skåpet har mjukvarukomponenter som använder sig av open source-licenser. Du kan hämta information om använda open source-licenser här: home.liebherr.com/open-source-licences

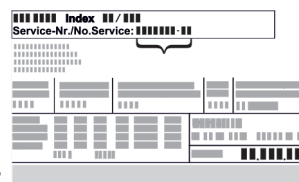

1 Allmänna säkerhetsanvisningar

- Förvara denna monteringsanvisning noga så att du alltid har tillgång till den.
- Om du överlåter apparaten, lämna då även över monteringsanvisningen till nästa ägare.
- Läs denna monteringsanvisning noga före installation och användning för att använda apparaten korrekt och säkert. Följ alltid instruktionerna, säkerhetsinstruktionerna och varningarna. De är viktiga för säker och korrekt installation av apparaten.
- Läs först de allmänna säkerhetsanvisningarna i **bruksanvisningen** som hör till denna monteringsanvisning i kapitlet "Allmänna säkerhetsanvisningar" och följ dem. Om du har tappat bort **bruksanvisningen** kan **bruksanvisningen** hämtas på webben eller genom att du anger modellbeteckningen på home.liebherr.com/fridge-manuals. Modellbeteckningen står på typ-



kyllten:

- **Observera varningarna och annan specifik information i de andra kapitlen vid installation av apparaten:**

	FARA	Påvisar en omedelbar farlig situation vilken kan leda till döden eller svåra kroppsskador om den inte undviks.
	VARNING	Påvisar en farlig situation vilken kan leda till döden eller svåra kroppsskador om den inte undviks.
	OBSERVER	Påvisar en farlig situation vilken kan leda till lätta eller medelsvåra kroppsskador om den inte undviks.

	OBSERVERA	Påvisar en farlig situation vilken kan leda till materielskador om den inte undviks.
	Märk	Markerar användbar information eller tips.

2 Uppställningsvillkor



VARNING

Brandrisk på grund av fuktighet!

Om strömförande delar eller nätanslutningskabeln blir fuktiga kan detta leda till kortslutning.

- ▶ Skåpet är konstruerat för användning i slutna utrymmen. Använd inte skåpet utomhus, i fuktiga miljöer eller där det finns risk för vattenstänk.

2.1 Uppställningsplats



VARNING

Utsipprande köldmedel och olja!

Brand. Köldmedlet är miljövänligt, men brännbart. Oljan är också brännbar. Läckande köldmedel och olja kan antändas vid hög koncentration och i kontakt med en extern värme-källa.

- ▶ Skada inte köldmedelssystemets rörledningar eller kompressor.

- Placera inte skåpet så att det utsätts för direkt solljus, intill en spis, ett värmeelement eller liknande.
- Det optimala är att apparaten ställs i ett torrt och väl ventilerat utrymme.
- Om skåpet placeras i en mycket fuktig miljö, kan det bildas kondensvatten på skåpets utsida. Sörj alltid för god ventilation på uppställningsplatsen.
- Ju mer köldmedium som finns i apparaten, desto större måste utrymmet vara där apparaten står. I för små utrymmen kan en antändlig gas/luftblandning uppstå vid ett ev. läckage. Per 8 g köldmedium måste uppställningsutrymmet vara minst 1 m³. Uppgifter om mängden köldmedium står på typskylten inne i skåpet.
- Golvet där apparaten ska placeras ska vara vågrätt och jämnt.
- Uppställningsplatsen måste vara tillräckligt bärkraftig för att klara apparatens vikt inklusive max. mängd lagrade varor.
- Användning i explosionsfarliga miljöer är inte tillåten.

2.2 Elektrisk anslutning



VARNING

Brandrisk på grund av felaktig uppställning!

- ▶ Se till att inga sladdar kläms under apparaten när du ställer upp den.
- ▶ Placera skåpet så att det inte rör vid någon kontakt eller nätkabel.
- ▶ Anslut inte några apparater till uttag i närheten av apparatens baksida.
- ▶ Grenuttag och liknande samt andra elektroniska apparater (som t.ex. halogenttransformatorer) får **inte** placeras och användas på baksidan av apparater.

3 Skåpmått

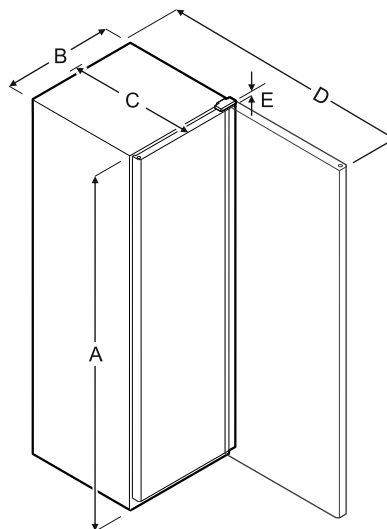

	A	B	C	D	E
WPbl 4201 WSbl 4201	1284 mm	600 mm	763 mm	1323 mm	23 mm
WPbl 4601 WSbl 4601	1484 mm	600 mm	763 mm	1323 mm	23 mm
WPbl 5001 WPbli 5031 WSbl 5001 WSbli 5031	1684 mm	600 mm	763 mm	1323 mm	23 mm
WPbl 5231 WPbli 5231 WSbli 5231	1884 mm	600 mm	763 mm	1323 mm	23 mm
WSbl 7731 WSbli 7731	2044 mm	750 mm	763 mm	1473 mm	23 mm

A = skåpets höjd inklusive fötter/hjul/gångjärn

B = skåpsbredd utan handtag

C = skåpsdjup utan handtag

D = skåpsdjup vid öppen dörr

E = gångjärnshöjd

4 Transportera skåpet



VARNING

Skaderisk av glasskärvor!*

Vid flyttning uppåt mer än 1 500 m kan dörrens glasskivor spricka. Glasbitarna har vassa kanter vilka kan orsaka svåra skador.

- ▶ Vidtag lämpliga skyddsåtgärder.

Beakta vid apparattransport:

- ▶ Transportera skåpet stående.
- ▶ Transportera skåpet med hjälp av två personer.

Vid första påslagningen:

- ▶ Transportera apparaten förpackad.

Vid apparattransport efter första idrifttagning (t.ex. flytt eller rengöring):

Packa upp skåpet

- ▶ Töm apparaten.
- ▶ Säkra dörren mot oavsiktlig öppning.

5 Packa upp skåpet

Vid skador på apparaten, kontakta genast – före anslutningen – leverantören.

- ▶ Kontrollera att det inte finns några transportskador på skåpet och förpackningen. Kontakta genast leverantören om du misstänker någon skada.
- ▶ Ta bort samtliga material, som kan hindra en korrekt installation resp. ventilation, från skåpets baksida eller sidor.
- ▶ Ta bort skyddsfolien från hela skåpet. Använd inga spetsiga eller vassa föremål!

6 Ta bort transportskydd

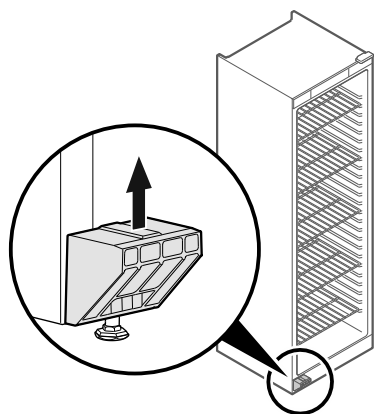

Fig. 1

- ▶ Dra av transportskyddet uppåt.
- ▷ Själva fästet är kvar på apparaten.

7 Montera dörrhandtaget*

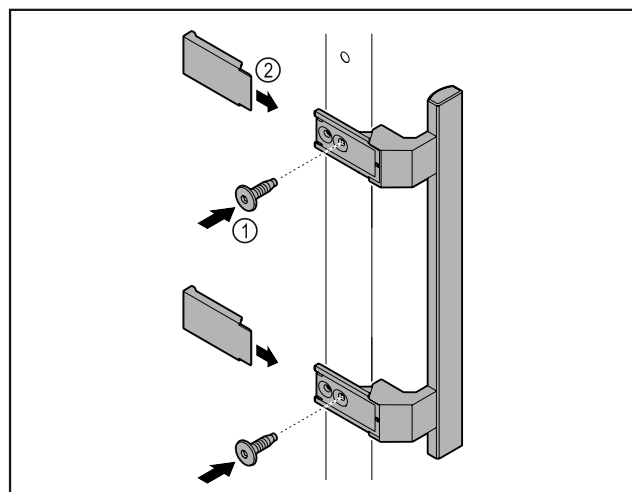

Fig. 2

- ▶ Montera handtaget från tillbehörspaketet på dörren med de skruvar Fig. 2 (1) som medföljer.
- ▶ Sätt på skyddet Fig. 2 (2).

8 Montera dörrhandtaget*

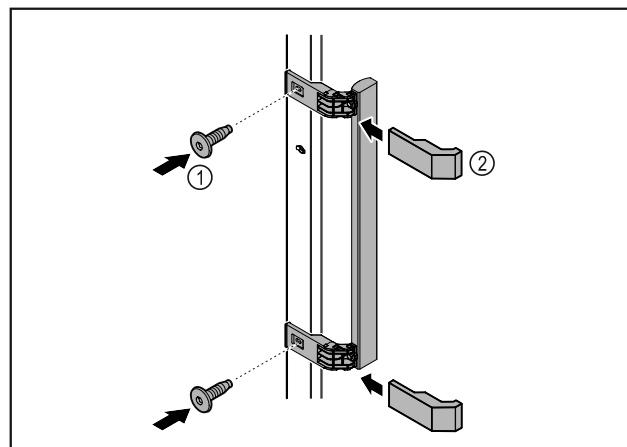

Fig. 3

- ▶ Montera handtaget från tillbehörspaketet på dörren med de skruvar Fig. 3 (1) som medföljer.
- ▶ Sätt på skyddet Fig. 3 (2).

9 Sätta skåpet på plats



AKTA

Risk för person- och saksador!

- ▶ Var två personer när skåpet ställs upp.



AKTA

Risk för person- och saksador!

Dörren kan slå emot väggen och skadas. På glassdörren kan det skadade glaset leda till personskador!

- ▶ Skydda glassdörren så att den inte kan slå emot väggen. Placera ett dörrstopp, t.ex. ett filtstopp på väggen.

- ▶ Anslut alla delar (t.ex. strömkabeln) på apparatens baksida och dra dem åt sidan.

Märk

Kablarna kan skadas!

- ▶ Se till att kablarna inte hamnar i kläm när apparaten skjuts in.

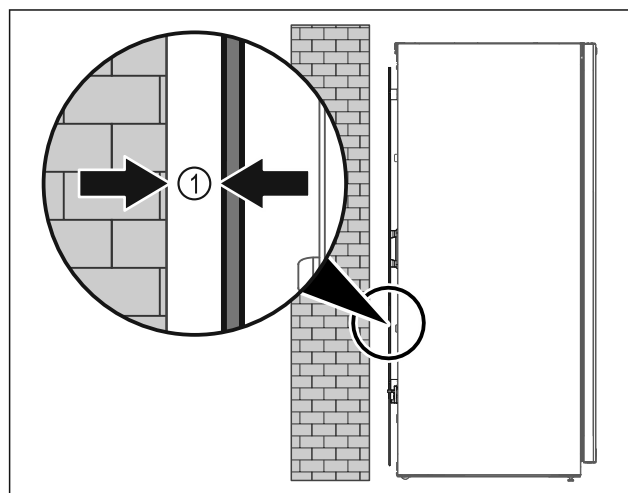

Fig. 4

- ▶ Ställ upp apparaten fritt i rummet eller direkt mot en vägg med ett minimiavstånd på 5 mm Fig. 4 (1) från väggen.

10 Justera skåpet

OBSERVERA

Deformering av skåpstommen och dörr som inte går att stänga.

- ▶ Justera skåpet i horisontell och vertikal riktning.
- ▶ Kompensera för ojämnheter i golvet med de justerbara fötterna.



VARNING

Felaktig inställning av den justerbara fotens höjd!
Allvarliga till livshotande personskador. Felaktig inställningen av fötternas höjd kan göra att den justerbara fotens nederdel lossnar och skåpet välter.

- ▶ Skruva inte ut foten för långt.

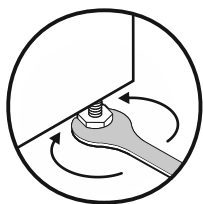

Fig. 5

Höja skåpet:

- ▶ Vrid den justerbara foten medurs.

Sänka skåpet:

- ▶ Vrid den justerbara foten moturs.

11 Installera flera skåp

OBSERVERA

Skaderisk på grund av kondensvatten mellan sidoväggarna!

- ▶ Ställ inte apparaten direkt bredvid ett annat kylskåp.
- ▶ Ställ apparaterna med 3 cm avstånd mellan apparaterna.
- ▶ Flera apparater kan ställas bredvid varandra endast upp till en temperatur på 35 °C och 65 % luftfuktighet.
- ▶ Vid högre luftfuktighet ska avståndet mellan apparaterna vara större.

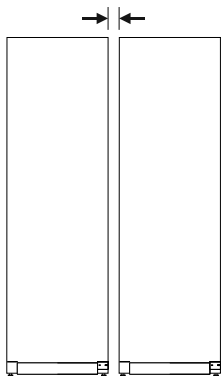

Fig. 6 Side-by-side-placering

Märk

Ett side-by-side-sats kan beställas som tillbehör från Liebherr kundtjänst.

12 Efter uppställningen

- ▶ Ta bort skyddsfilmerna. *
- ▶ Rengör skåpet.
- ▶ Vid behov: Desinficera apparaten.
- ▶ Spara fakturan för att ha tillgång till uppgifter om apparaten och återförsäljaren om service skulle behövas.

13 Avfallshanterar förpackningarna



VARNING

Risk för kvävning av förpackningsmaterial och folier!
▶ Låt inte barn leka med förpackningsmaterial.

Förpackningen är tillverkad av återanvändbart material:

- Wellpapper/papper
- Delar av skummad polystyren
- Folier och påsar av Polyeten
- Spännband av Polypropylen
- spikad träram med polyetylenskiva*
- ▶ Lämna förpackningsmaterialet till en återvinningsstation.

14 Omhängning av dörr

Verktyg

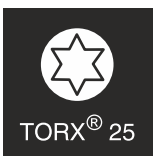
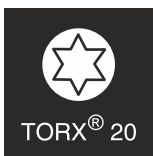
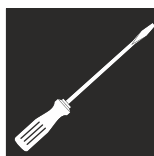

VARNING

Risk för personskador genom felaktig omhängning av dörren!

- ▶ Låt endast fackpersonal hänga om dörren.



VARNING

Risk för person- och saksador på grund av dörrens höga vikt!

- ▶ Häng bara om dörren om du orkar lyfta en vikt på 25 kg.
- ▶ Var alltid två personer för att hänga om dörren.

OBSERVERA

Strömförande delar!

Skador på elektriska komponenter.

- ▶ Dra ur nätkontakten före dörromhängningen.

- ▶ Öppna dörren.

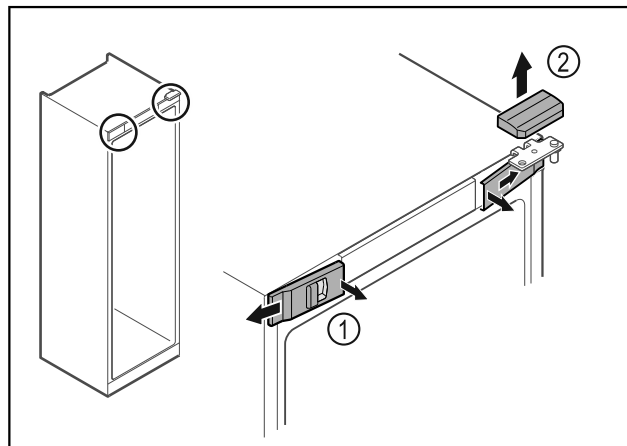

Omhängning av dörr

Fig. 7 *

- ▶ Lossa skydden fram Fig. 7 (1) på insidan och ta av dem åt sidan.*
- ▶ Ta av det övre skyddet Fig. 7 (2) uppåt.*

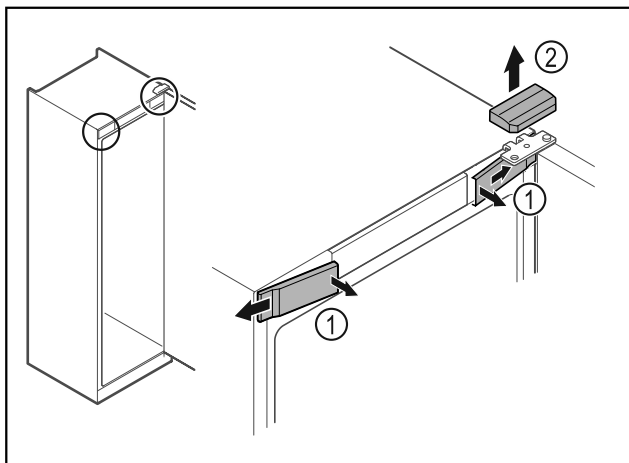

Fig. 8 *

- ▶ Lossa skydden fram Fig. 8 (1) på insidan och ta av dem åt sidan.*
- ▶ Ta av det övre skyddet Fig. 8 (2) uppåt.*

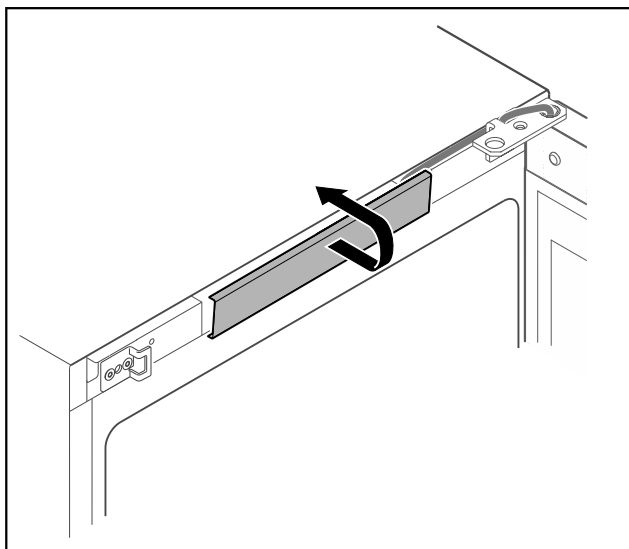

Fig. 9

- ▶ Lossa skyddet i mitten och ta av det.

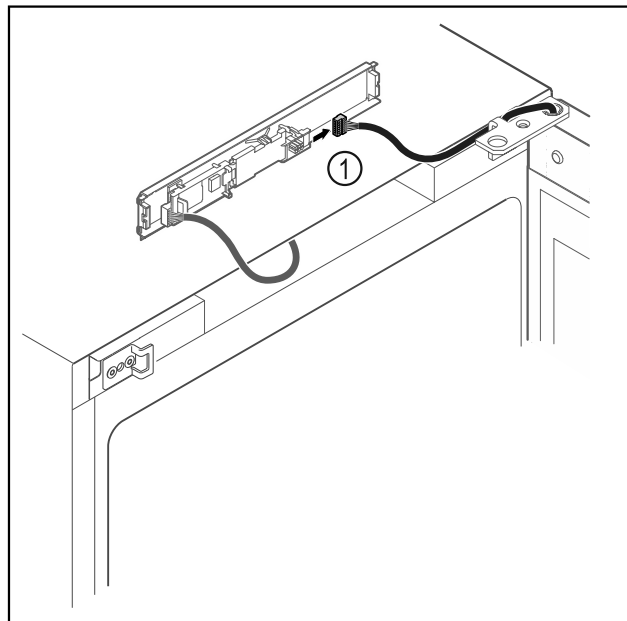

Fig. 10

- ▶ Lossa kontakten Fig. 10 (1) från kretskortet.

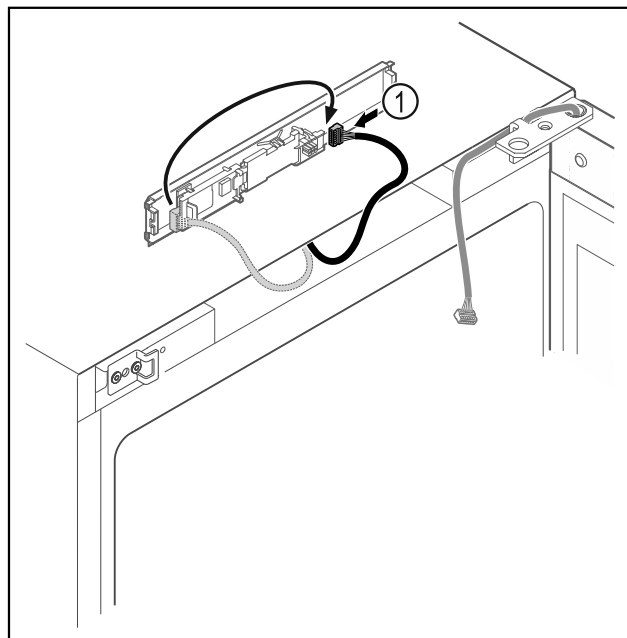

Fig. 11

- ▶ Flytta kontakten Fig. 11 (1) till kretskortet.

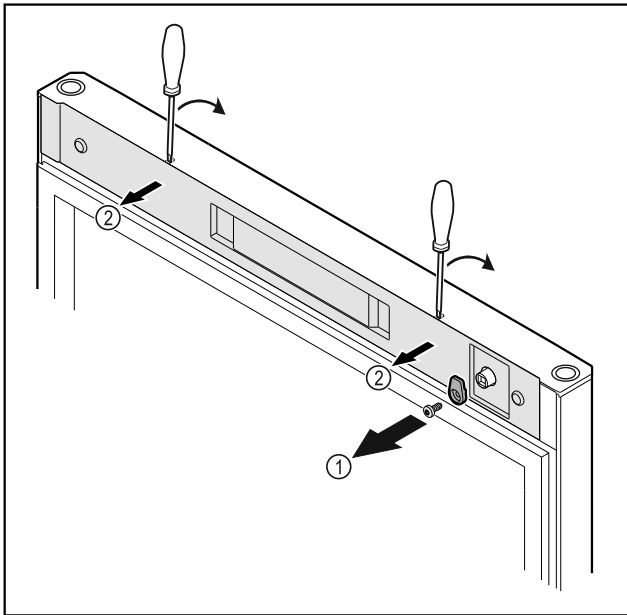

Fig. 12 *

- ▶ Skruva av låskroken Fig. 12 (1)*
- ▶ Lossa skyddet Fig. 12 (2) med en liten skruvmejsel och ta av det.*

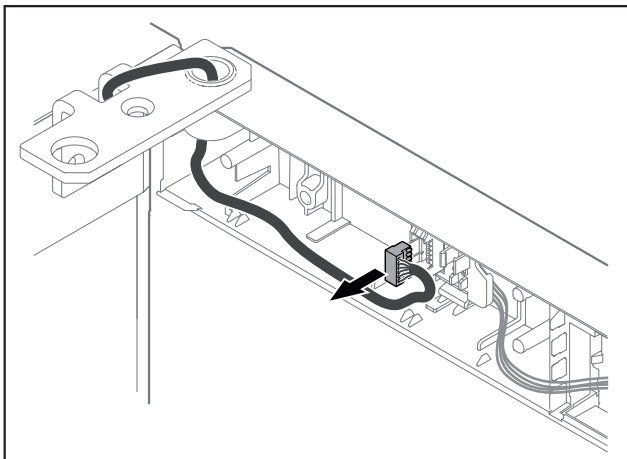

Fig. 13

- ▶ Ta ut kontakten ur kontakthållaren.

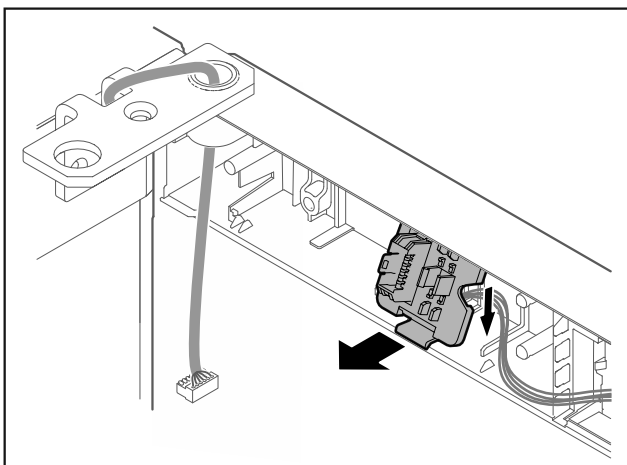

Fig. 14 Kontakthållarens monteringsläge kan vridas 180°.

- ▶ Haka av kontakthållaren.

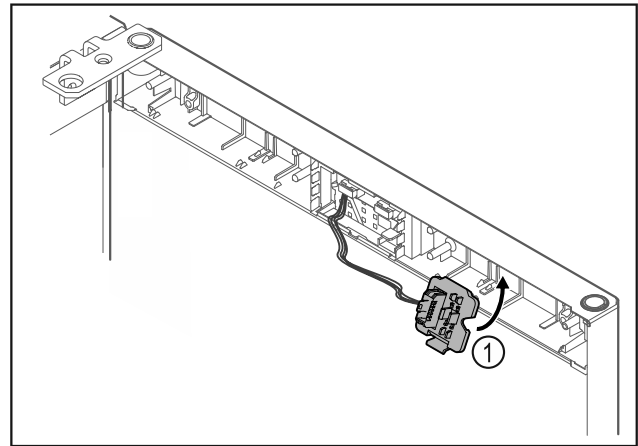

Fig. 15

- ▶ Tryck fast kontakthållaren Fig. 15 (1) på den motsatta sidan.

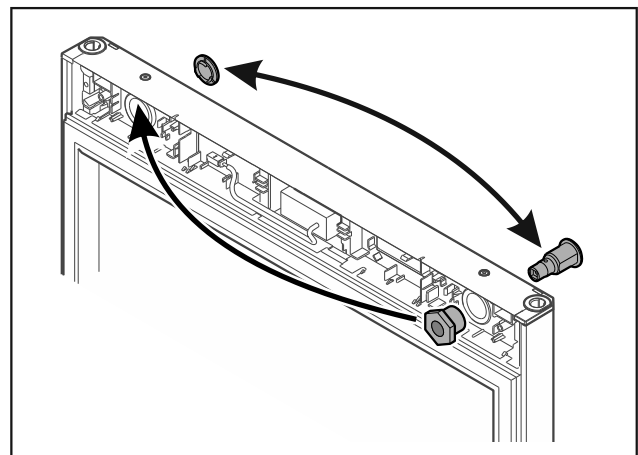

Fig. 16 *

- ▶ Flytta lås och skydd på den motsatta sidan.*
-eller-

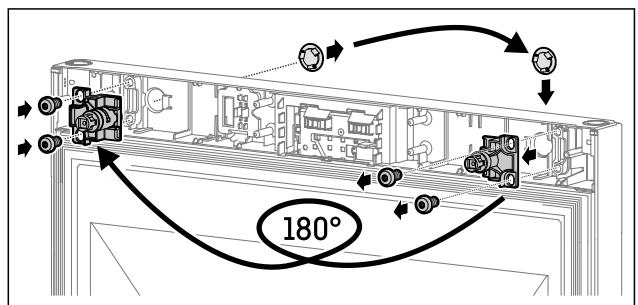

Fig. 17

- ▶ Flytta lås och skydd på den motsatta sidan.*

OBSERVERA

Risk för personskador om dörren faller ut!

- ▶ Håll i dörren.

Omhängning av dörr

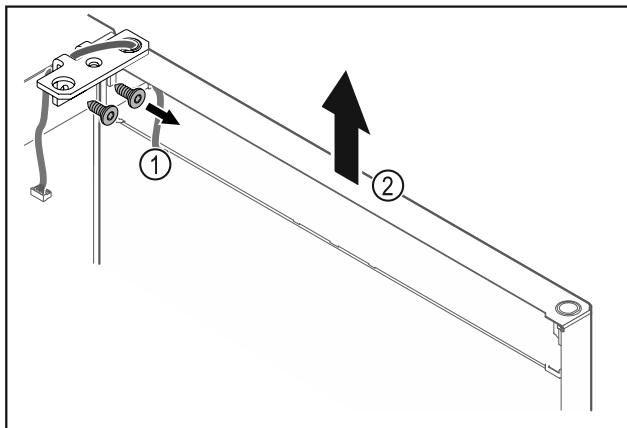

Fig. 18

- Skruva av gångjärnsfästet Fig. 18 (1).
- Lyft dörren rakt uppåt med gångjärnsfästet Fig. 18 (2) ca 200 mm och ta av den.
- Lägg försiktigt ner dörren på ett mjukt underlag.

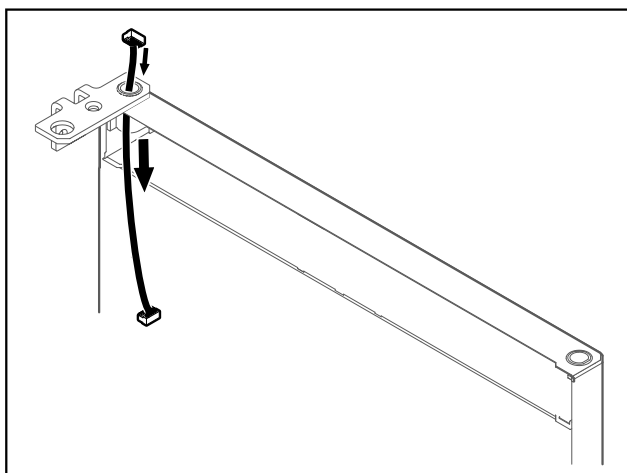

Fig. 19

- Dra ut kabeln försiktigt.

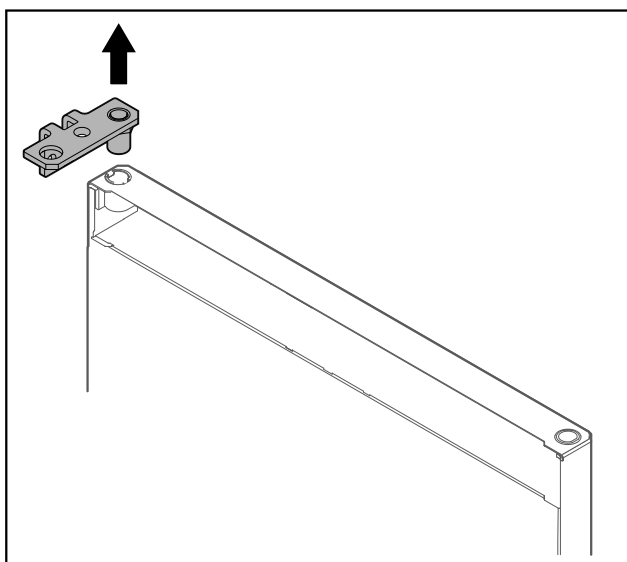

Fig. 20

- Dra ut gångjärnsfästet.

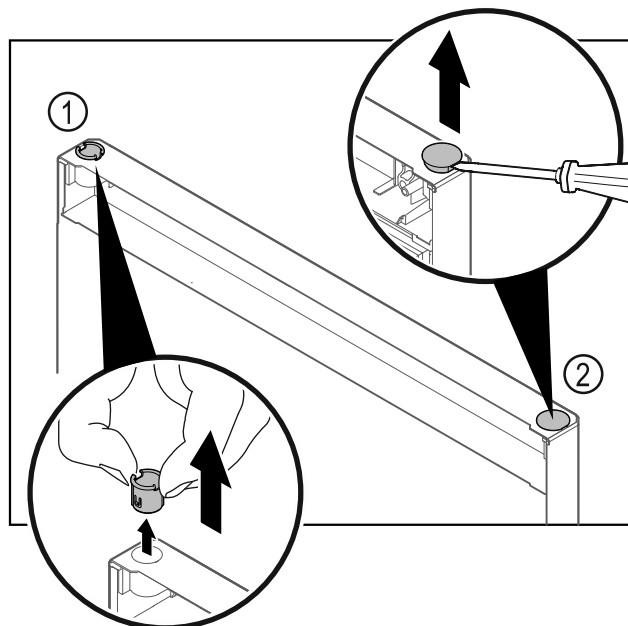

Fig. 21

- Dra ut gångjärnsbussningen Fig. 21 (1) med fingrarna.
- Lyft försiktigt upp täckpluggen Fig. 21 (2) med en spårskruvmejsel och dra ut den.

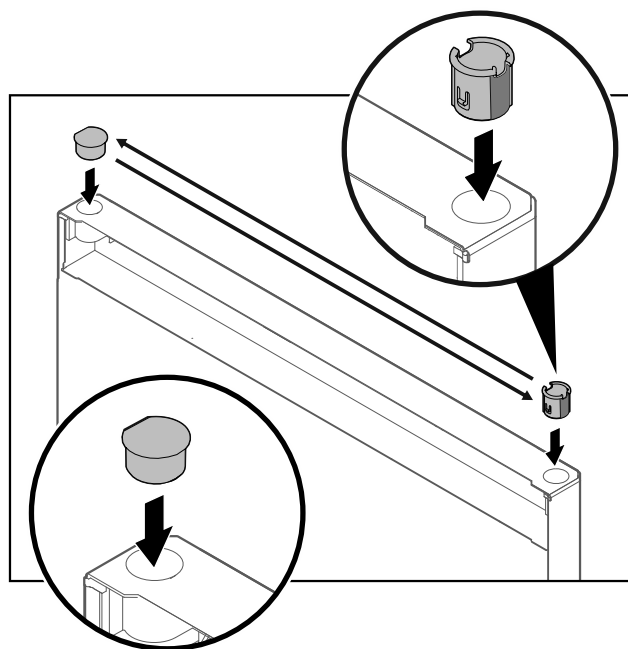

Fig. 22

- Sätt in gångjärnsbussningen och täckpluggarna på den motsatta sidan (de platta sidorna är vända utåt).

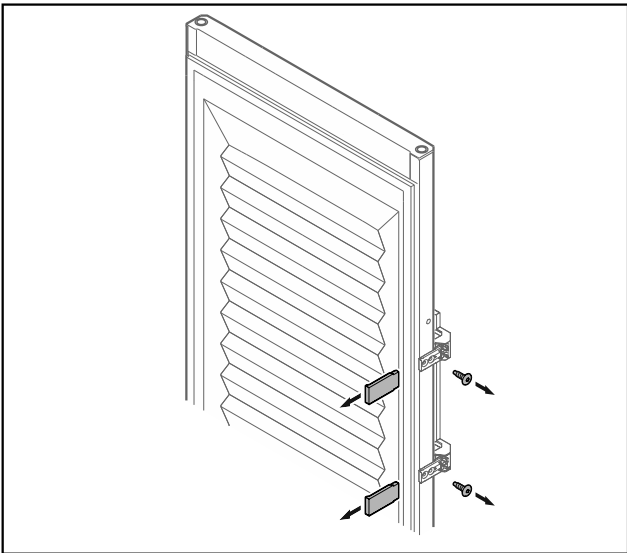

Fig. 23 Skumfodrad dörr*

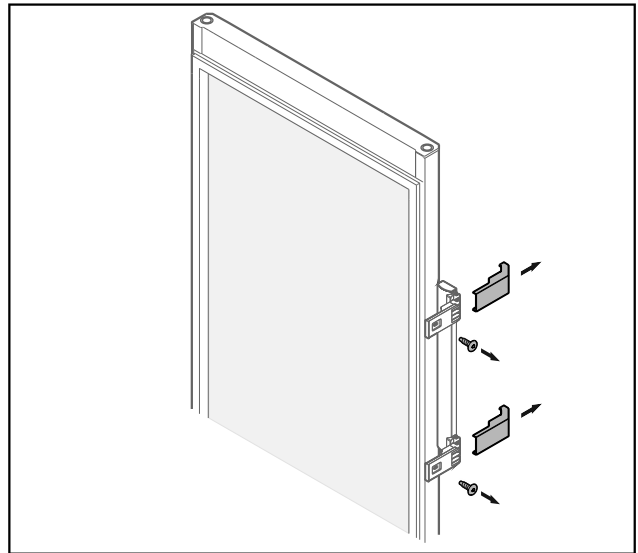

Fig. 24 Glasdörr*

- ▶ Ta av panelen.
- ▶ Skruva av handtaget.

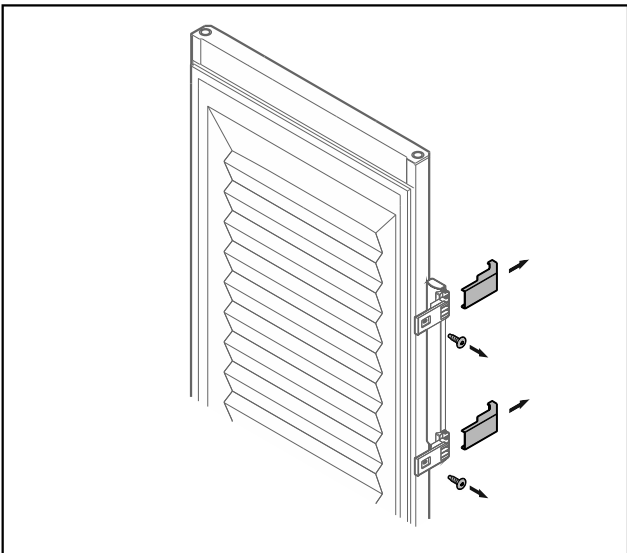
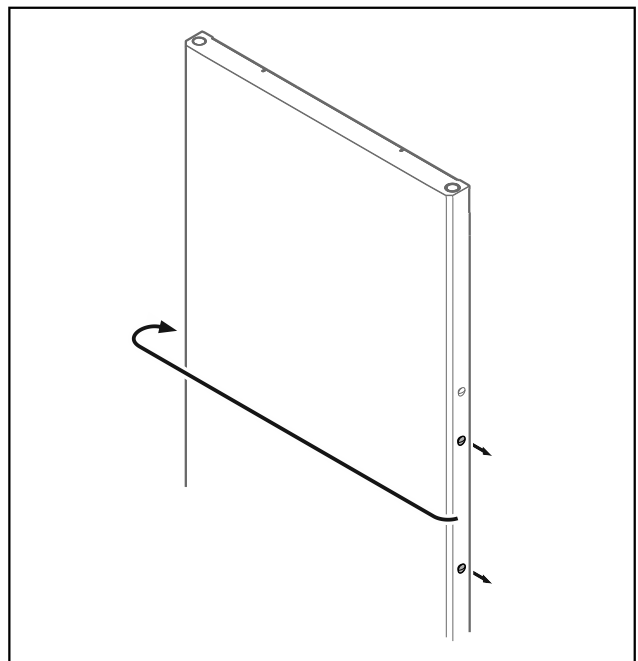

Fig. 23 Skumfodrad dörr*



- Fig. 25
- ▶ Flytta pluggen till den motsatta sidan.

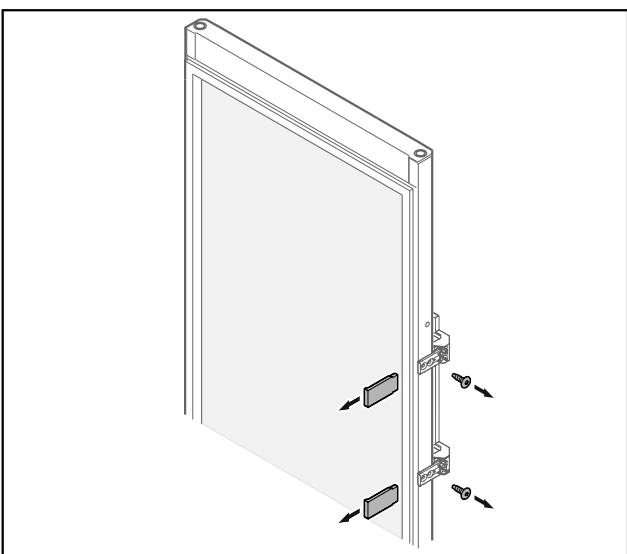

Fig. 24 Glasdörr*

Omhängning av dörr

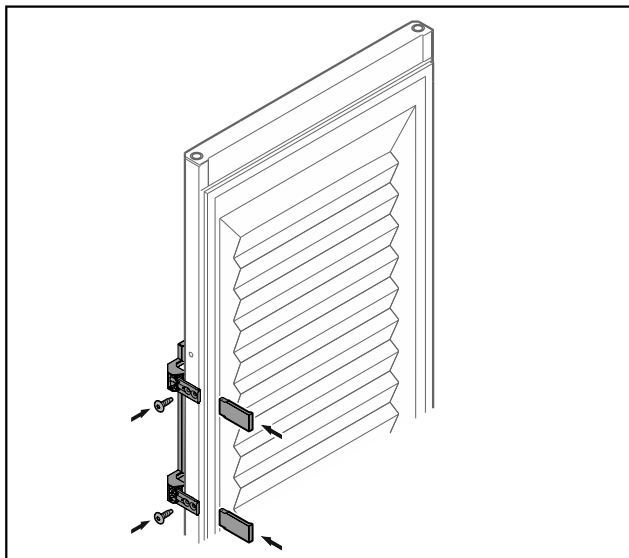

Fig. 26 Skumfodrad dörr*

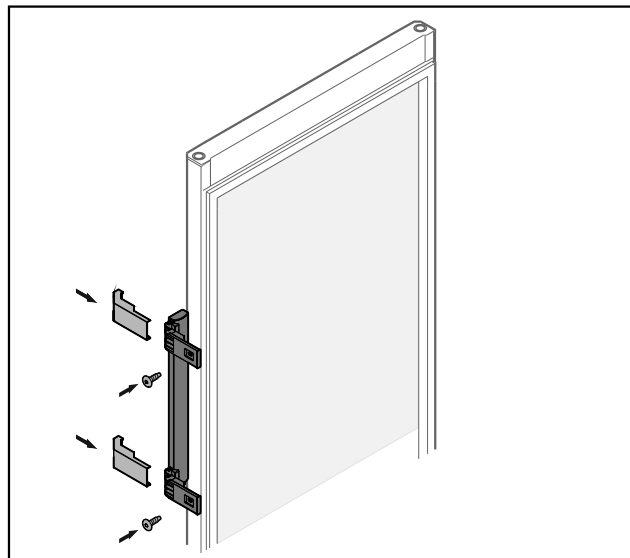

Fig. 27 Glasdörr*

- ▶ Skruva fast handtaget på den motsatta sidan.
- ▶ Sätt på panelen.

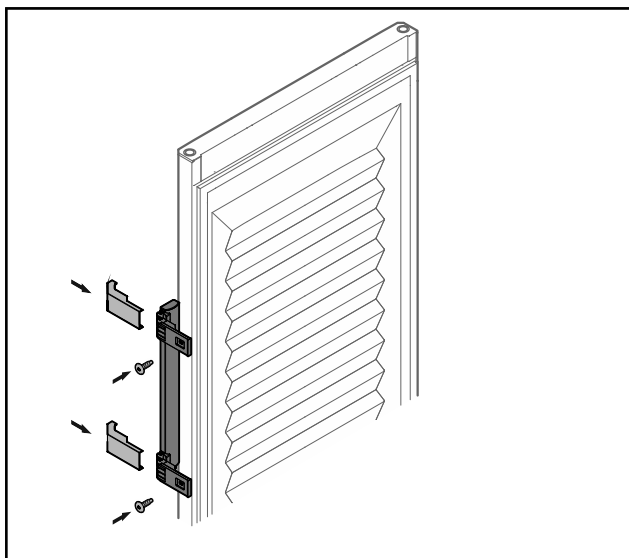

Fig. 26 Skumfodrad dörr*

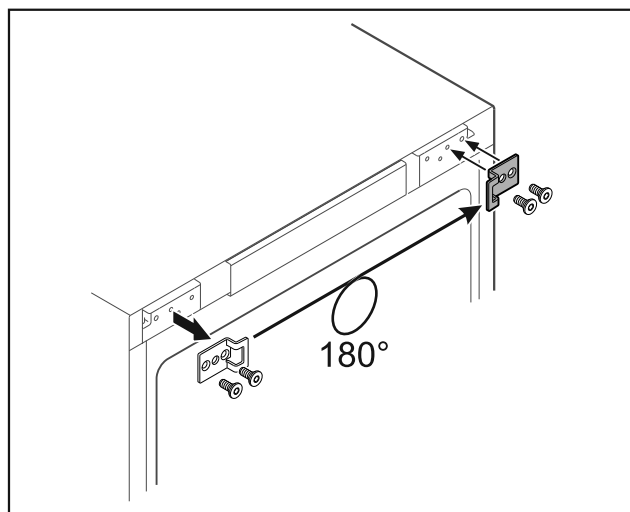

Fig. 28 *

- ▶ Flytta låsvinkeln till den motsatta sidan.*

Märk

Hålen är förmarkerade och ska genomborras med självgående skruvar.*

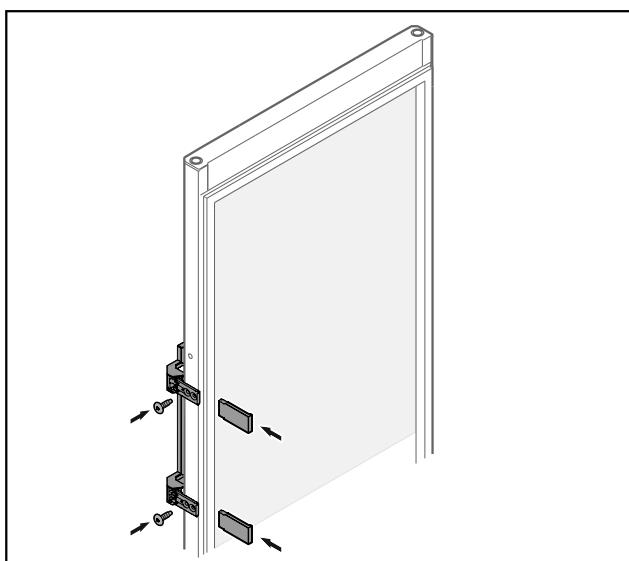

Fig. 27 Glasdörr*

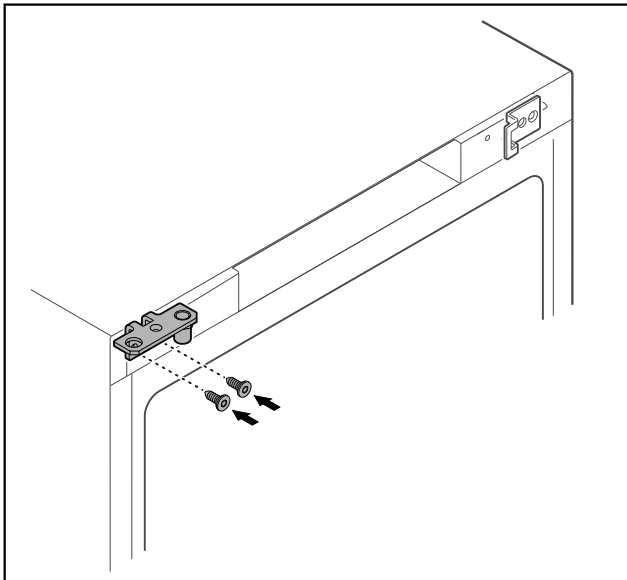

Fig. 29 *

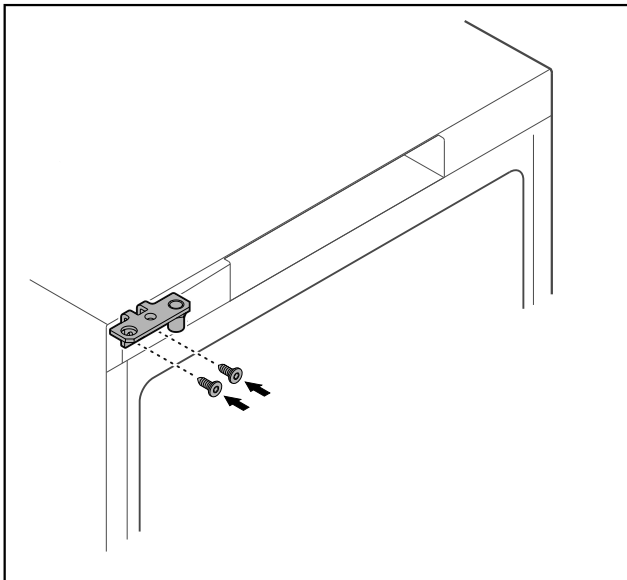

Fig. 30 *

- Flytta gångjärnsfästet till den motsatta sidan.



VARNING

- Risk för person- och sakskador om dörren faller ut!
- Dra åt lagerbultarna med angivet vridmoment.

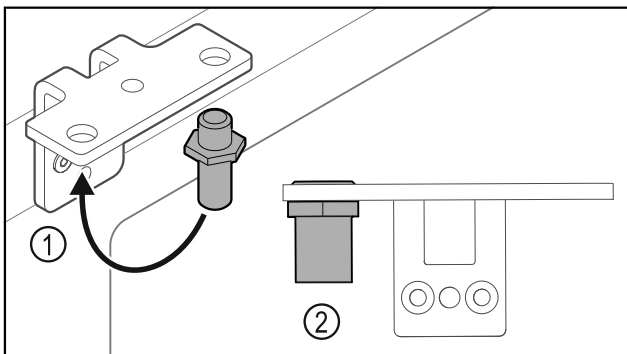

Fig. 31

- Flytta bulten Fig. 31 (1) i gångjärnsfästet.
- Dra åt bulten Fig. 31 (2) med ett vridmoment på 12 Nm.
- Skruva av gångjärnsfästet igen.

OBSERVERA

- Risk för personsador på grund av spända fjädrar!
- Ta inte isär dörrlåssystemet Fig. 32 (1).

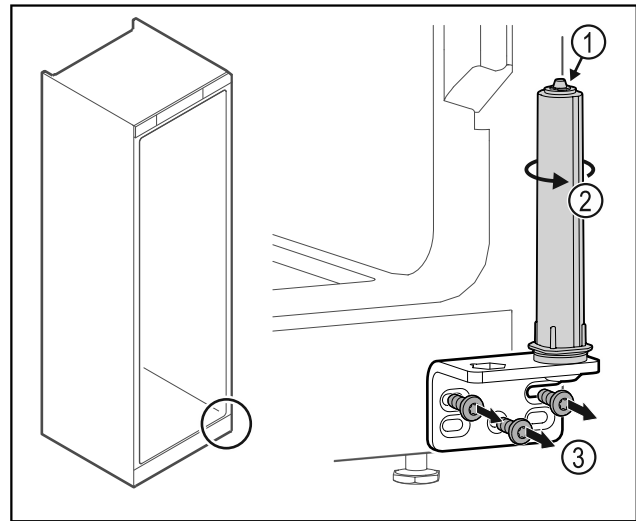

Fig. 32

- Vrid låssystemet Fig. 32 (2) tills det klickar.
- Förspänningen från låssystemet har släppts.
- Skruva av gångjärnsfästet Fig. 32 (3).

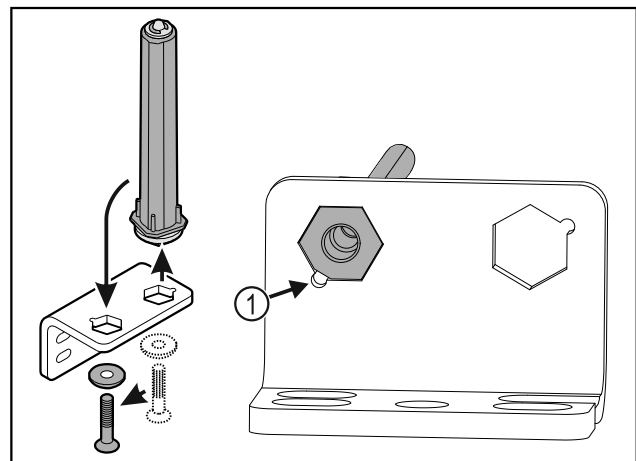

Fig. 33

- Flytta dörrlåssystemet i gångjärnsfästet.
- Se till att bultens fasning Fig. 33 (1) är vänd mot det runda hålet vid isättningen.

-eller-

Märk

- Felaktig placering av brickorna för höjdjustering. Det är inte längre möjligt att fästa muttrarna.
- Brickan måste haka fast på låssystemets undersida.

Omhängning av dörr

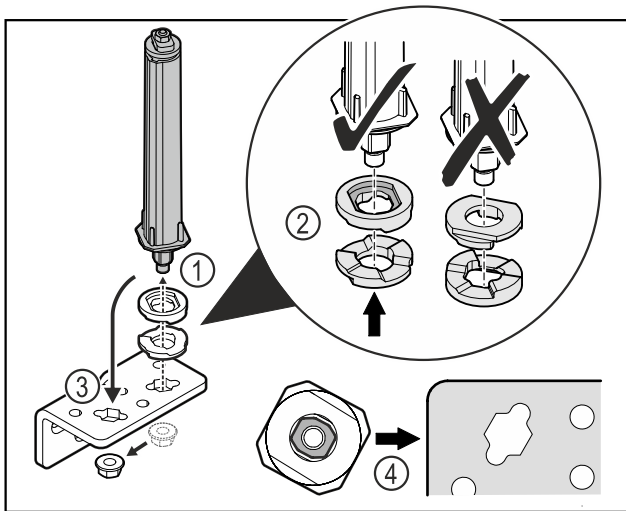

Fig. 34

- ▶ Lossa muttern och ta bort dörrlåssystemet Fig. 34 (1).
- ▶ Se till att rikta brickorna för höjdjustering korrekt Fig. 34 (2).
- ▶ Flytta dörrlåssystemet i gångjärnsfästet och fixera med muttern Fig. 34 (3).
- ▶ Kontrollera att dörrlåssystemet är korrekt riktat vid monteringen Fig. 34 (4).

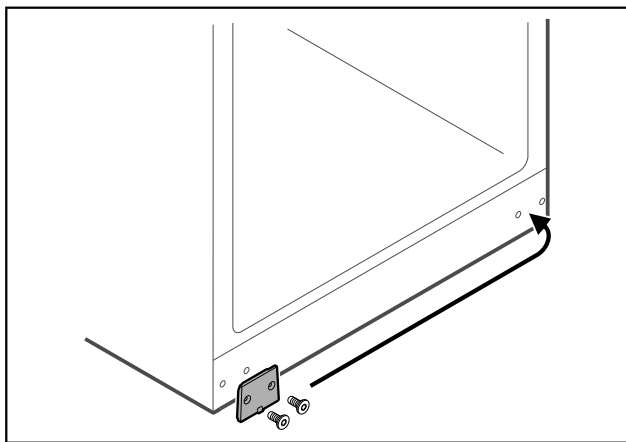

Fig. 35

- ▶ Flytta täckplattan till den motsatta sidan.

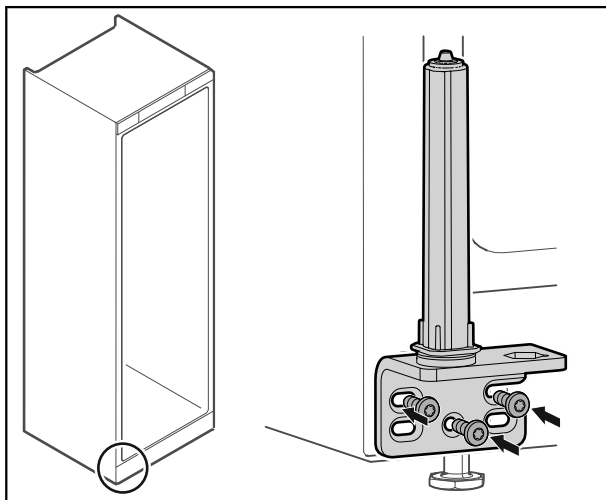

Fig. 36

- ▶ Skruva fast gångjärnsfästet på den motsatta sidan.

Märk

Korrekt inriktning och förspänning är viktig för låssystemets funktion.

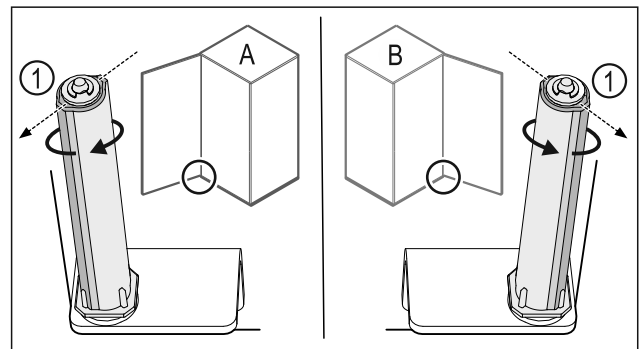

Fig. 37 Vänsterhängd (A)/högerhängd (B)

- ▶ Vrid låssystemet mot motståndet, tills låssystemets klack Fig. 37 (1) är vänd utåt.
- ▷ Låssystemet stannar automatiskt kvar i denna position.
- ▷ Låssystemet är inriktat och förspänt.

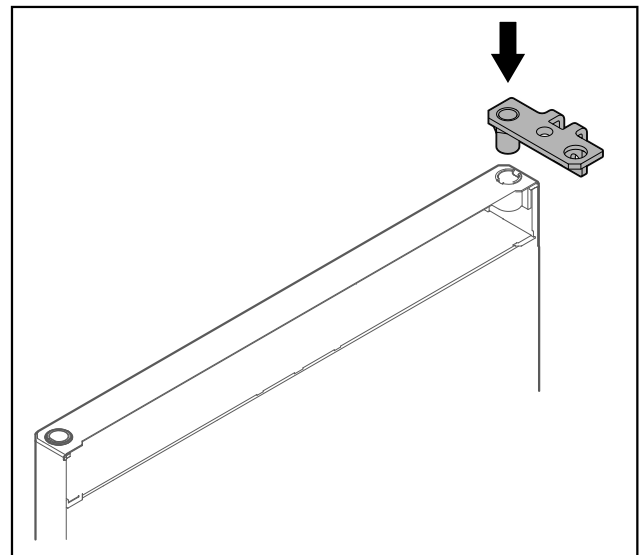

Fig. 38

- ▶ Sätt in gångjärnsfästet i dörren.

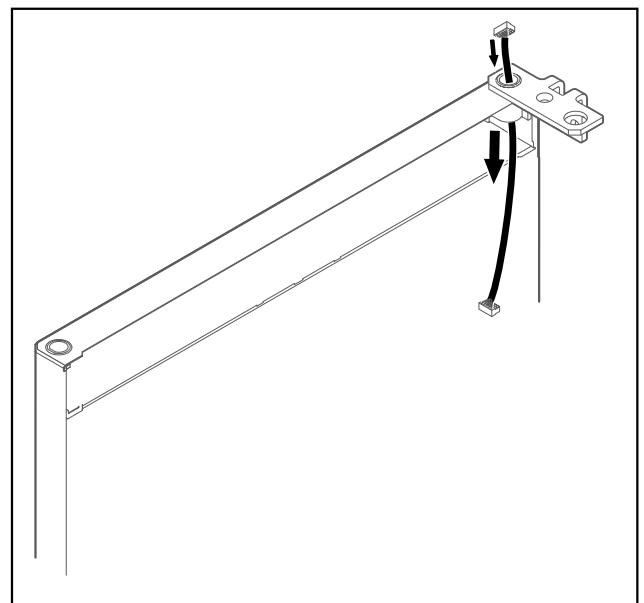

Fig. 39

- ▶ Tryck försiktigt igenom kabeln.

OBSERVERA

Risk för personskador om dörren faller ut!

- Håll i dörren.

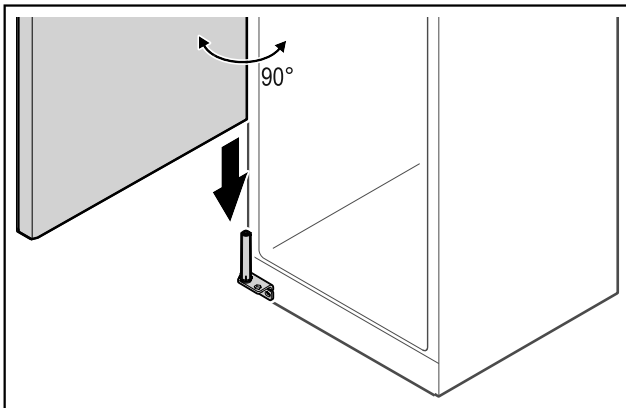

Fig. 40

- Lyft upp dörren från golvet med en andra person.
- Sätt försiktigt på dörren på låssystemet när den är öppen i 90 graders vinkel.

OBSERVERA

Materialsador på grund av felaktig montering!

- Kläm inte fast kabeln när gångjärnsfästet monteras.

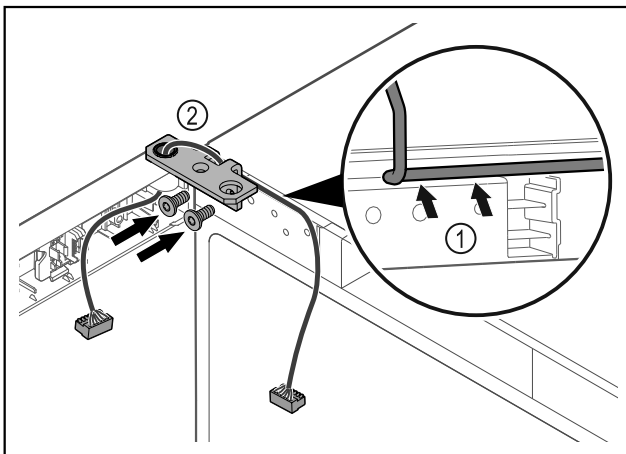

Fig. 41

- Lägg kabeln genom gångjärnsfästets urtag och dra den försiktigt Fig. 41 (1).
- Skruva fast gångjärnsfästet Fig. 41 (2).

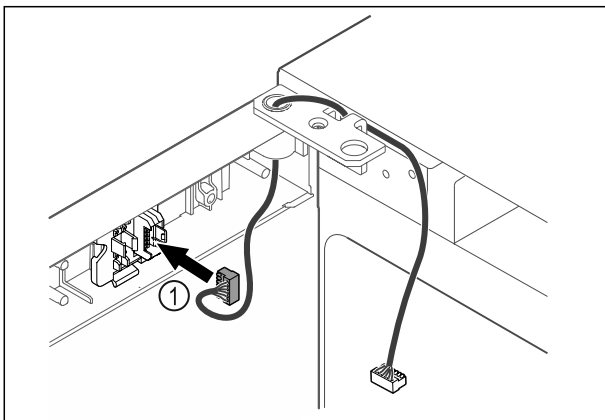

Fig. 42

- Sätt in kontakten Fig. 42 (1) i kontakthållaren.

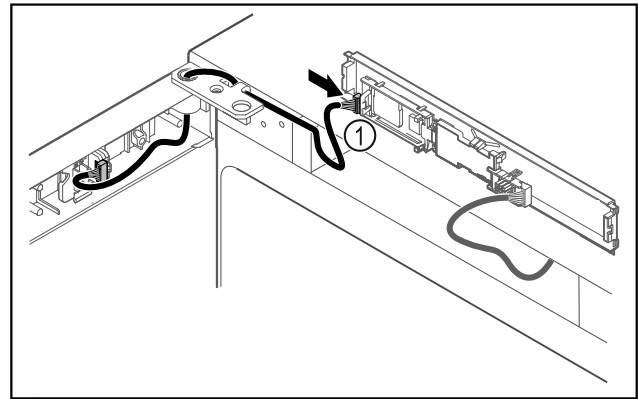

Fig. 43

- Sätt in kontakten Fig. 43 (1) på kretskortet.

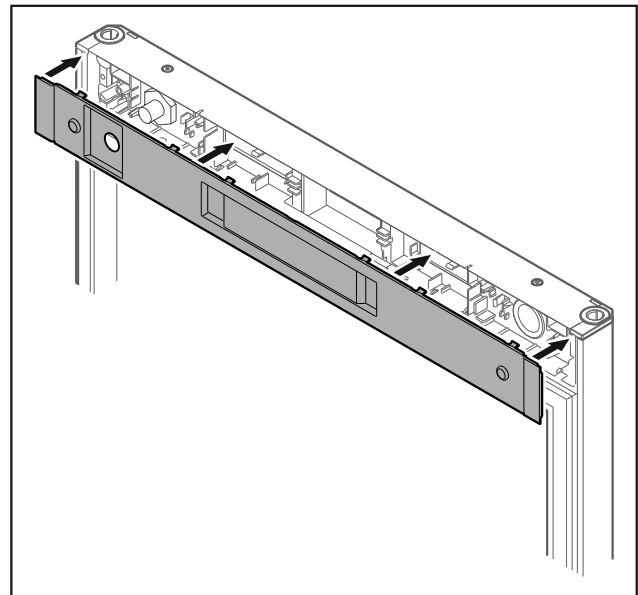

Fig. 44*

- Sätt på skyddet.*

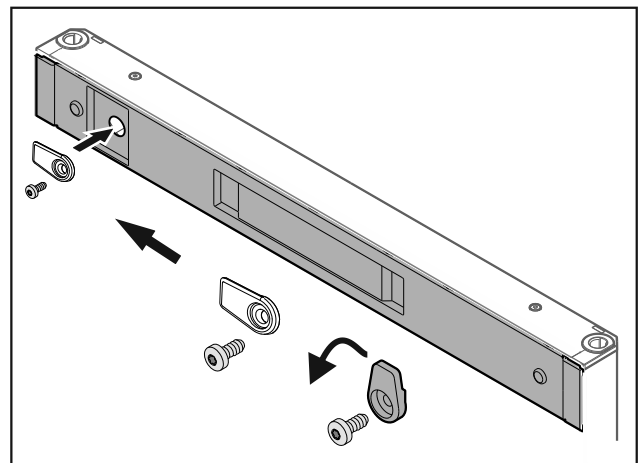

Fig. 45*

- Skruva fast låskroken.*

Rikta in dörren

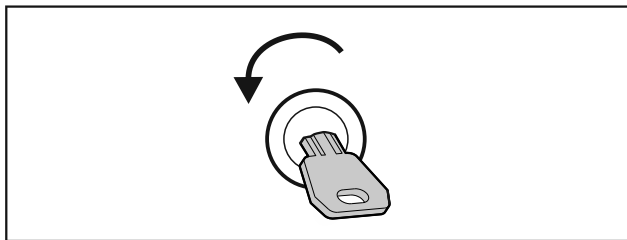

Fig. 46 *

- ▶ Lås upp dörren.*

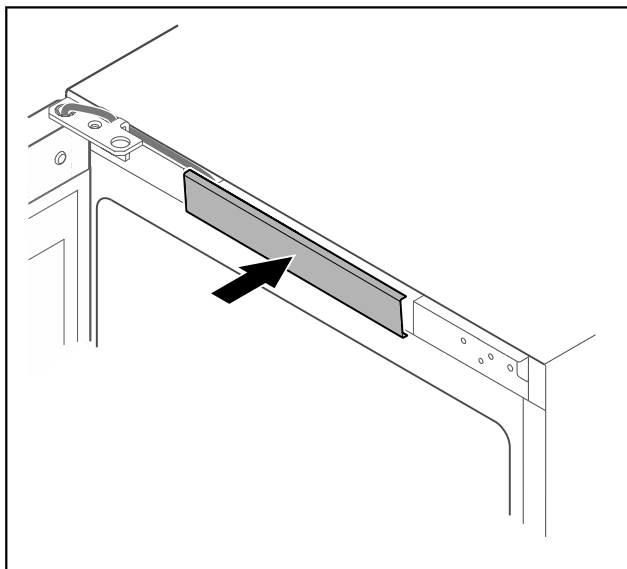

Fig. 47

- ▶ Tryck fast skyddet i mitten.

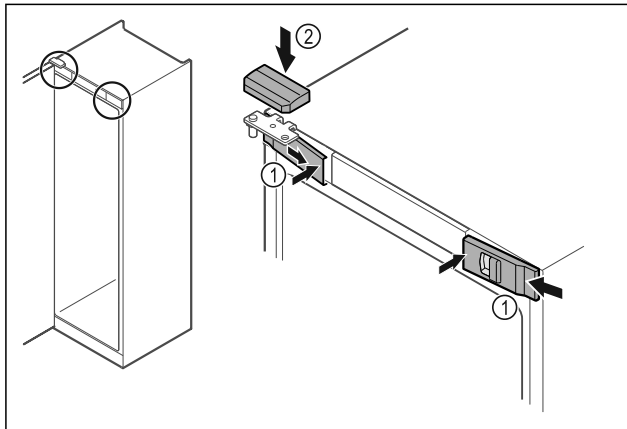

Fig. 48 *

- ▶ Haka fast skydden fram Fig. 48 (1) på sidan och sätt på dem på insidan.*
- ▶ Sätt på det övre skyddet Fig. 48 (2) uppifrån.*

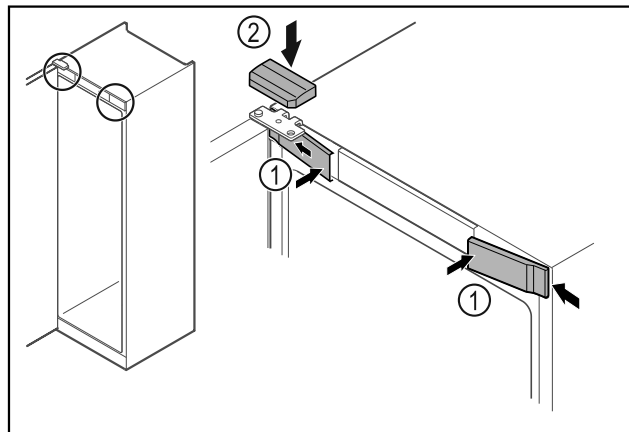

Fig. 49 *

- ▶ Haka fast skydden fram Fig. 49 (1) på sidan och sätt på dem.*
- ▶ Sätt på det övre skyddet Fig. 49 (2) uppifrån.*
- ▶ Stäng dörren.
- ▷ Dörren har hängts om.

15 Rikta in dörren

Om dörren inte är rak, kan den justeras med det nedre gångjärnsfästet.

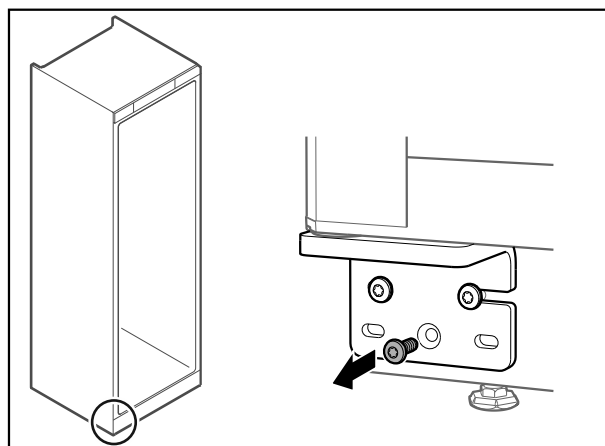

Fig. 50

- ▶ Ta bort skruven i mitten på det nedre gångjärnsfästet.

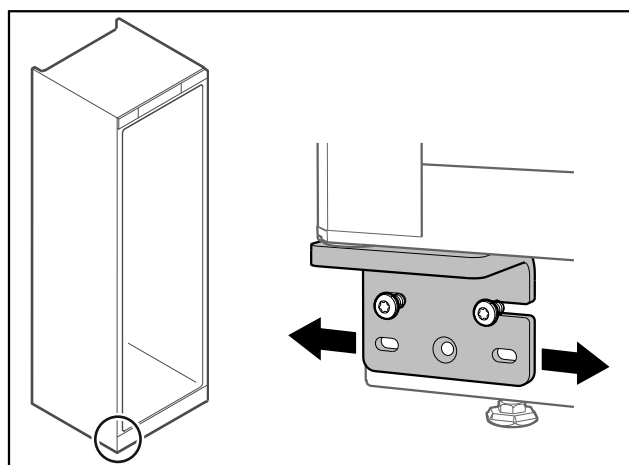

Fig. 51

- ▶ Lossa båda skruvarna något och flytta dörren åt höger eller vänster med gångjärnsfästet.
- ▶ Dra åt skruvarna till anslag (mittskruven behövs inte längre).
- ▷ Dörren är rak.

16 Anslut skåpet till strömförsörjningen



VARNING

Risk för elstöt och personskada på grund av skadat skåp eller skadad strömkabel!

Livsfara och skärskador. Om skåpet eller strömkabeln har blivit skadad under transporten kan du få en dödlig elstöt. Dessutom kan du skada dig på olika delar tillhörande skåpets hölje.

- ▶ Kontrollera att skåpet och strömkabeln inte är skadade efter transporten.
- ▶ Ta under inga omständigheter skåpet i bruk om skåpet eller strömkabeln skadas.
- ▶ Kontakta kundtjänst.

Anslut skåpet till elnätet med strömkabeln som medföljer separat. Strömkabeln har ett uttag för kylskåpet i ena änden och en stickkontakt i andra änden.

Säkerställ att följande förutsättningar är uppfyllda:

- Skåpet och strömkabeln är oskadade.
- Skåpet har ställts upp i enlighet med föreskrifter. (se 6 Ta bort transportskydd)
- Kraven för den elektriska anslutningen har uppfyllts. (se 2 Uppställningsvillkor)
- Måtten för korrekt anslutning är kända och uppfyllda.
- Nätspanningen och frekvensen motsvarar informationen på typskylten.
- Eluttaget är jordat och försett med säkring enligt föreskrifterna.
- Säkringens utlösningsström är mellan 10 A och 16 A.
- Uttaget är lättillgängligt och sitter inte bakom skåpet.

OBSERVERA

Risk för skador på grund av felaktig drift!

Skador på skåpets elkomponenter.

- ▶ Använd endast den medföljande strömkabeln.



VARNING

Brandrisk på grund av felaktig anslutning!

Brännskador.

Skador på skåpet.

- ▶ Använd inte förlängningskabel.
- ▶ Använd inte förgreningsanslutning.

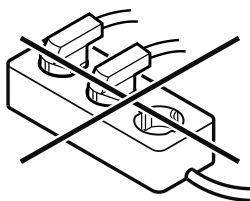

OBSERVERA

Risk för skador på grund av felaktig anslutning!

Skador på skåpet.

- ▶ Anslut inte apparaten till omformare som t.ex. solcellssystem eller bensingeneratorer.
- ▶ Anslut nätkontakten på strömkabeln till strömförsörjningen.
- ▷ Standby-symbolen visas på displayen.
- ▷ Om ingenting sker inom 60 sekunder: Standby-symbolen bleknar eller försvinner.
- ▷ Skåpet är anslutet. Första idrifttagning se följande kapitel eller bruksanvisningen.

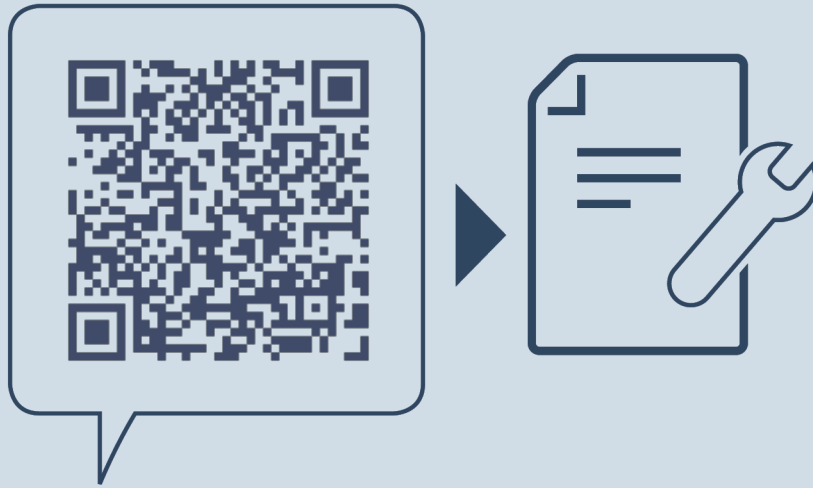

home.liebherr.com/fridge-manuals

sv Klimatskåp för vin

Utgivningsdatum: 20241022

Artikelnummerinde

x: 7083362-00

Liebherr-Hausgeräte GmbH
Memminger Straße 77-79
88416 Ochsenhausen
Deutschland