



Инструкция по монтажу

Quality, Design and Innovation



home.liebherr.com/fridge-manuals









LIEBHERR

Содержание

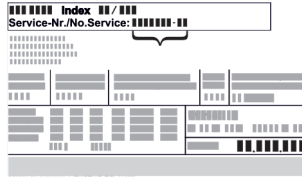
1	Общие указания по технике безопасности.....	2
2	Установочный размер.....	3
3	Транспортировка устройства.....	3
4	Монтаж Side-by-Side «бок о бок».....	4

Изготовитель постоянно работает над дальнейшим развитием всех типов и моделей. Поэтому мы рассчитываем на понимание в том, что мы оставляем за собой право изменять форму, оборудование и технику.

Символ	Расшифровка
	<p>Прочтите руководство</p> <p>Чтобы познакомиться со всеми полезными возможностями данного нового устройства, пожалуйста, прочитайте внимательно указания в этом руководстве.</p>
	<p>Полная версия руководства в Интернете</p> <p>Подробное руководство можно найти в сети Интернет, отсканировав QR-код на внешней стороне данного руководства или введя сервисный номер на странице home.liebherr.com/fridge-manuals. Сервисный номер указан на заводской табличке:</p>  <p><i>Fig. Примерное отображение</i></p>
	<p>Проверьте устройство</p> <p>Проверить все детали на повреждения при транспортировке. В случае замечаний обратитесь к своему дилеру или в сервисную службу.</p>
	<p>Отклонения</p> <p>Данное руководство действительно для множества моделей, поэтому для конкретной модели возможны некоторые отклонения. Разделы, относящиеся только к определенным устройствам, помечены знаком "звездочка" (*).</p>
	<p>Указания к действиям и результаты действий</p> <p>Указания к действиям обозначены знаком ▶. Результаты действий обозначены знаком ▷.</p>
	<p>Видеоролики</p> <p>Видеоролики об устройствах доступны на YouTube-канале компании Liebherr-Hausgeräte.</p>

1 Общие указания по технике безопасности

- Тщательно храните данную инструкцию по монтажу, чтобы в любой момент иметь возможность к ней обратиться.

- При передаче устройства вручите следующему владельцу также и инструкцию по монтажу.
- Для надлежащего и безопасного использования устройства тщательно прочтите данную инструкцию по монтажу перед началом установки и использования. Всегда следуйте содержащимся в ней инструкциям, указаниям по технике безопасности и предупредительным указаниям. Они важны для надежной и безупречной установки и эксплуатации устройства.
- Сначала прочтите общие указания по технике безопасности в **инструкции по применению**, относящейся к данной инструкции по монтажу, в главе «Общие указания по технике безопасности» и следуйте им. Если не удастся найти **инструкцию по применению**, то ее можно скачать в Интернете, введя сервисный номер на странице home.liebherr.com/fridge-manuals. Сервисный номер указан на заводской

табличке:

- **Соблюдайте предупредительные указания и другие специальные указания других глав при установке устройства:**

	ОПАСНОСТЬ	обозначает непосредственную опасную ситуацию, которая, если не будет устранена, приведет к смерти или тяжелым травмам.
	ПРЕДУПРЕЖДЕНИЕ	обозначает опасную ситуацию, которая, если не будет устранена, может привести к смерти или тяжелой травме.
	ОСТОРОЖНО	обозначает опасную ситуацию, которая, если не будет устранена, может привести к травмам легкой или средней тяжести.
	ВНИМАНИЕ	обозначает опасную ситуацию, которая, если не будет устранена, может привести к повреждению имущества.
	Указание	обозначает полезные указания и советы.

2 Установочный размер

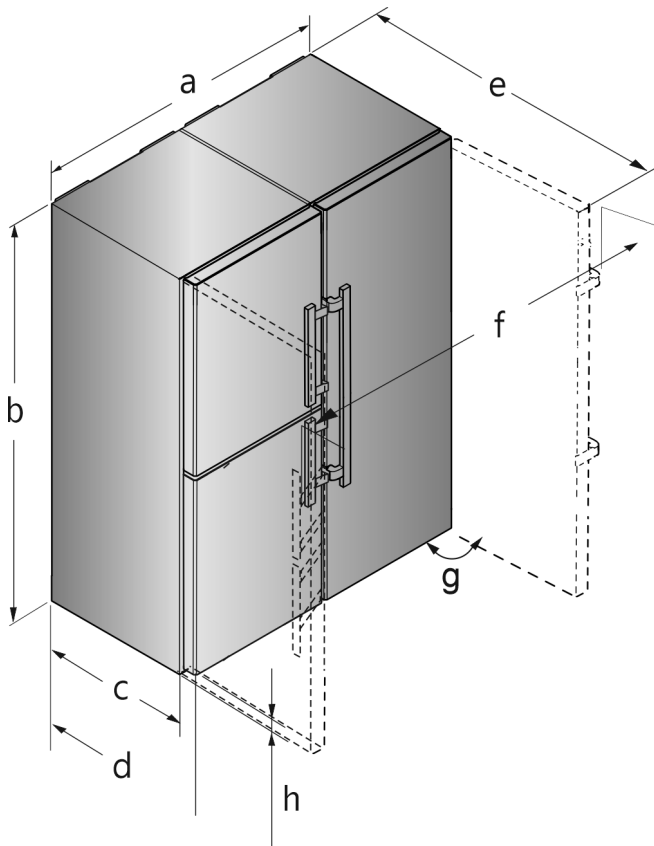

Fig. 1 Примерное отображение

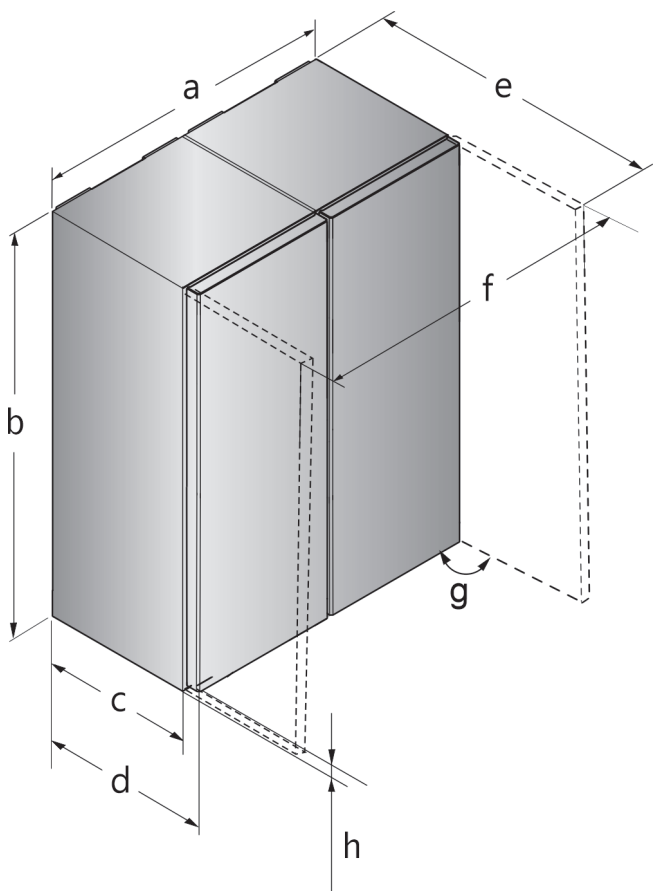

Fig. 2 Примерное отображение

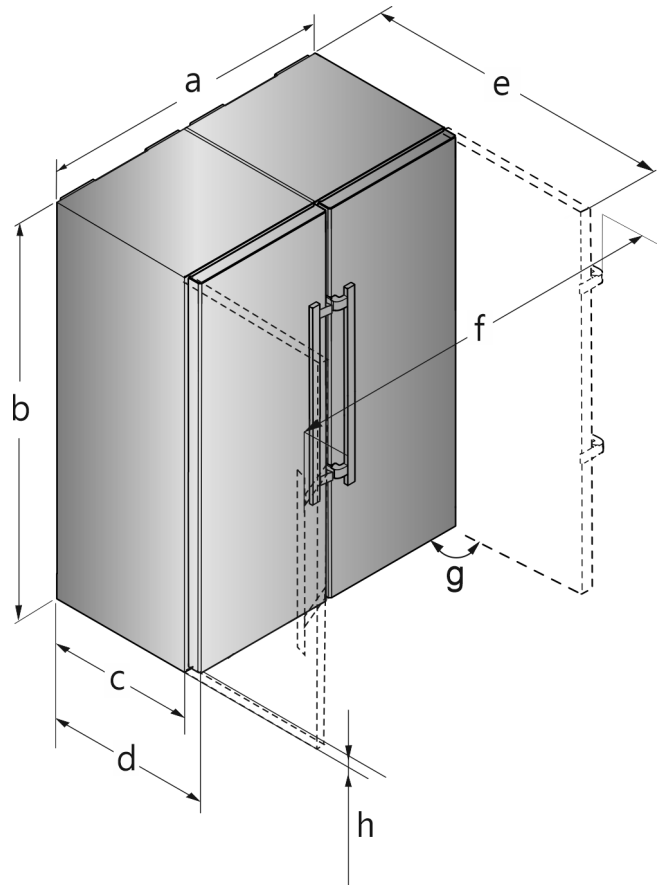

Fig. 3 Примерное отображение
Для устройств с рукоятной

Модель	a [мм]	b [мм]	c [мм]	d [мм]	e [мм]	f [мм]	g [°]	h [мм]
S(BN) (CN) (FN)(sd) (st)(bd) (bs)(d) (h) 52..(i)	1204	1855	611 ×	675 ×	1222 ×	1318	90	35

* При использовании пристенных распорок этот размер увеличивается на 15 мм.

Размеры при открытой двери действительны для угла открывания 90°. Расстояния варьируются в зависимости от угла открывания.

В устройствах с прорезью для захвата

Модель	a [мм]	b [мм]	c [мм]	d [мм]	e [мм]	f [мм]	g [°]	h [мм]
SFN(sd) (sf)(bd) (e) 52...	1226	1855	611 ×	675 ×	1217 ×	1252	90	35

* При использовании пристенных распорок этот размер увеличивается на 15 мм.

Размеры при открытой двери действительны для угла открывания 90°. Расстояния варьируются в зависимости от угла открывания.

3 Транспортировка устройства

- ▶ Транспортировка устройства должна производиться в упаковке.
- ▶ Транспортировка устройства должна производиться вертикально.

Монтаж Side-by-Side «бок о бок»

► Транспортировка устройства должна производиться силами двух человек.

4 Монтаж Side-by-Side «бок о бок»

Установите морозильник или устройство с морозильным отделением слева, если смотреть спереди. В этих устройствах правая боковая стенка оснащена системой нагрева с целью предотвращения образования конденсата.

Все крепежные детали входят в комплект устройства.

Крепежные детали в отдельном комплекте

В устройствах с рукояткой

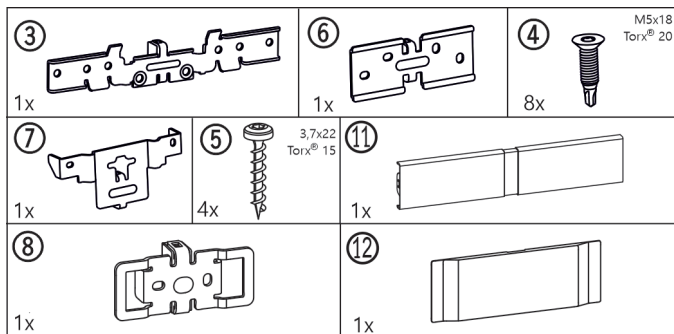

Fig. 4

В устройствах с прорезью для захвата

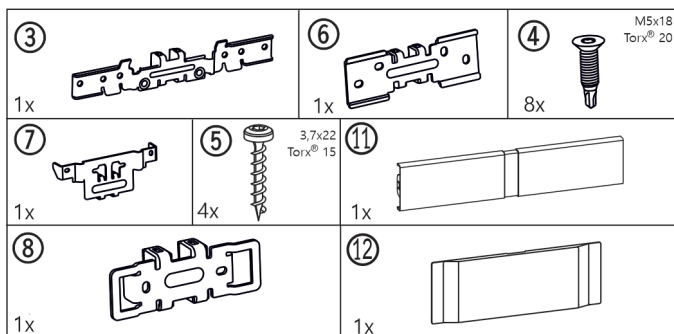

Fig. 5

Во всех устройствах

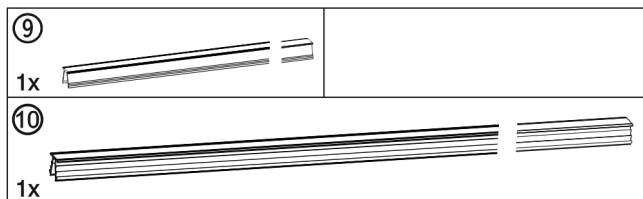

Fig. 6

Заглушки цоколя

В устройствах с амортизатором закрытия дверцы снизу

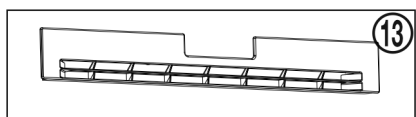

Fig. 7

В устройствах без амортизатора закрытия дверцы снизу

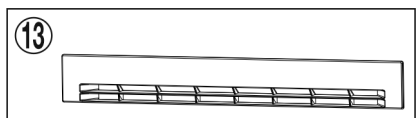

Fig. 8

Инструмент для монтажа



Fig. 9

Убедитесь, что подготовлен следующий инструмент:

- Вильчатый ключ на 10 (входит в комплект поставки)
- Отвертка Torx® 25/20/15
- Аккумуляторный шурупверт
- Водяной уровень

Указания по перемещению комбинации SBS:

- Перед сборкой установите устройства как можно ближе к конечному месту расположения. Для безупречной сборки должен иметься доступ к устройствам со всех сторон.
- После сборки при перемещении всегда берите устройства за внешние передние углы. Ни в коем случае не упирайтесь коленом в боковые стенки или дверцу.
- Комбинация SBS легче всего перемещать по диагонали, поочередно двигая левый и правый угол. Когда комбинация будет находиться непосредственно перед нишей, задвиньте ее по прямой линии.

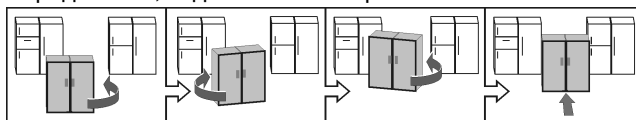

- Если понадобится извлечь комбинацию из ниши, схватите ее в нижней трети и потяните вперед.

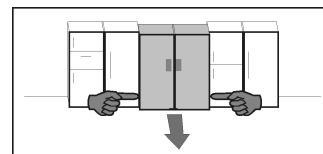

ВНИМАНИЕ

Опасность повреждения при перемещении комбинации SBS!

Собранная комбинация SBS отличается большим весом. При неправильном перемещении на устройстве могут появиться вмятины.

► Соблюдайте указания по перемещению (см. выше).

► Снимите всю защитную пленку с внешней стороны устройства.

С передней стороны устройства снизу:

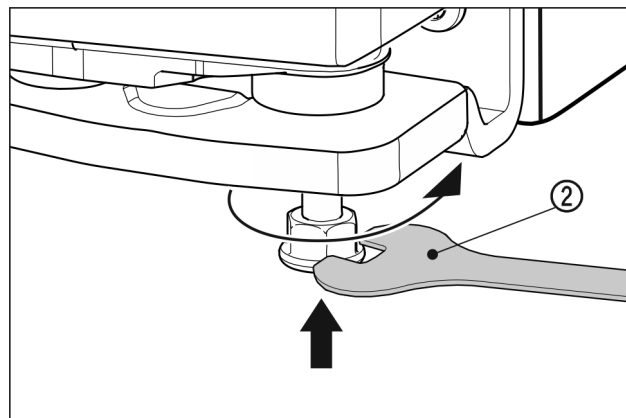

Fig. 10

- Вверните наружные установочные опоры. Так легче перемещать устройства.
- Сдвиньте оба устройства так, чтобы они находились на расстоянии ок. 10 мм друг от друга, а передние их части находились на одной линии.
- Выровняйте оба устройства с помощью водяного уровня на верхней стороне устройства.

С передней стороны устройства сверху:

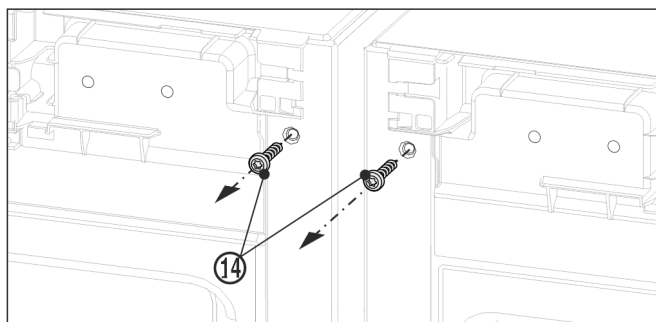

Fig. 11

- ▶ Снимите имеющиеся крышки.
- ▶ Перед монтажом верхнего угла выверните оба винта заземления Fig. 11 (14).
- ▶ Зафиксируйте винты заземления. Винты потребуются для последующего монтажа угла.

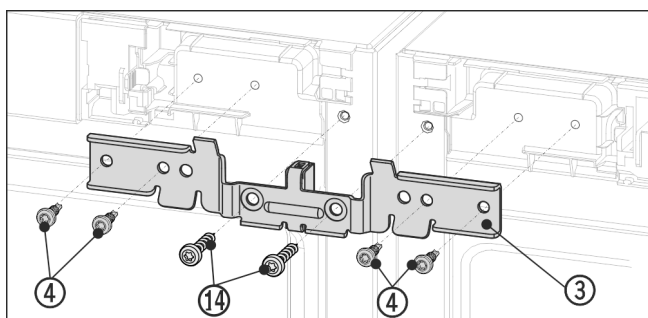

Fig. 12 Примерное отображение

- ▶ Надвиньте угол Fig. 12 (3) с помощью распорной детали между устройствами и на цапфы. Слегка прикрутите угол четырьмя винтами Fig. 12 (4) и ранее выкрученными винтами заземления Fig. 12 (14) поочередно справа и слева.
- ▶ Если требуется: выровняйте устройства с помощью водяного уровня на верхней стороне устройства.

С передней стороны устройства снизу:

- ▶ Снимите имеющиеся крышки.

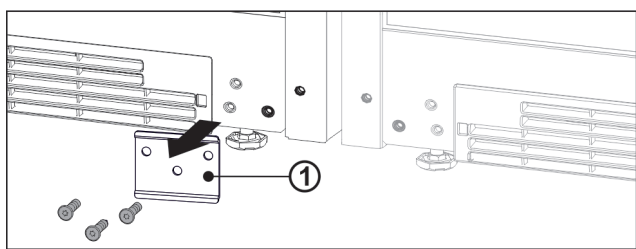

Fig. 13

- ▶ Если установлен металлический лист Fig. 13 (1), откройте металлический лист.

Указание

В случае последующей транспортировки или отдельно стоящей установки устройства этот металлический лист необходимо снова установить.

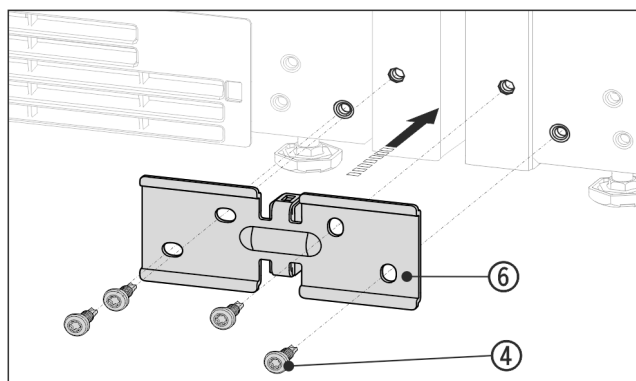

Fig. 14 Примерное отображение

- ▶ Надвиньте угол Fig. 14 (6) с помощью распорной детали между устройствами и слегка прикрутите 4 винтами Fig. 14 (4).
- ▶ Если требуется: выровняйте устройства.
- ▶ Туго затяните винты сверху и снизу.

С задней стороны устройства сверху:

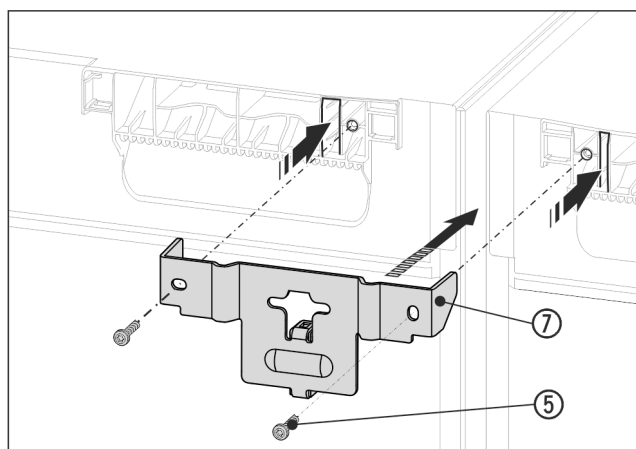

Fig. 15 Примерное отображение

- ▶ Надвиньте угол Fig. 15 (7) с помощью распорной детали между устройствами и накладками в крышку устройства. Прикрутите 2 винтами Fig. 15 (5).

С задней стороны устройства снизу:

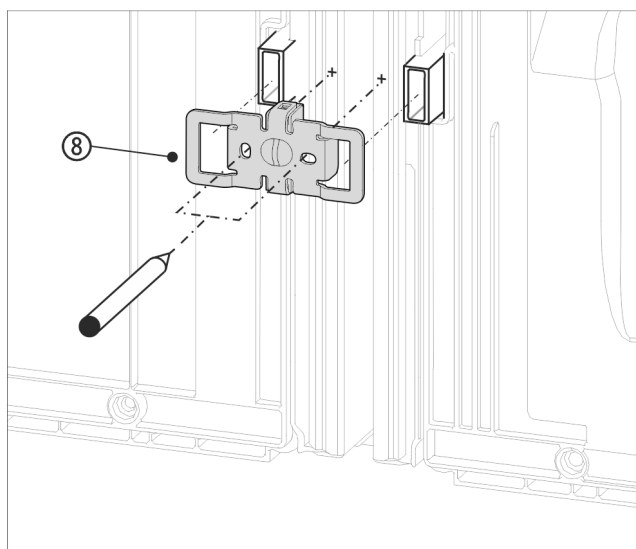

Fig. 16 Примерное отображение

- ▶ Надвиньте угол Fig. 16 (8) выемками над креплением для пристенных распорок.

Указание

Предварительно просверлите отверстия для винтового соединения!

Монтаж Side-by-Side «бок о бок»

- ▶ Отметьте штифтом положение отверстий для сверления.
- ▶ Снова снимите угол.

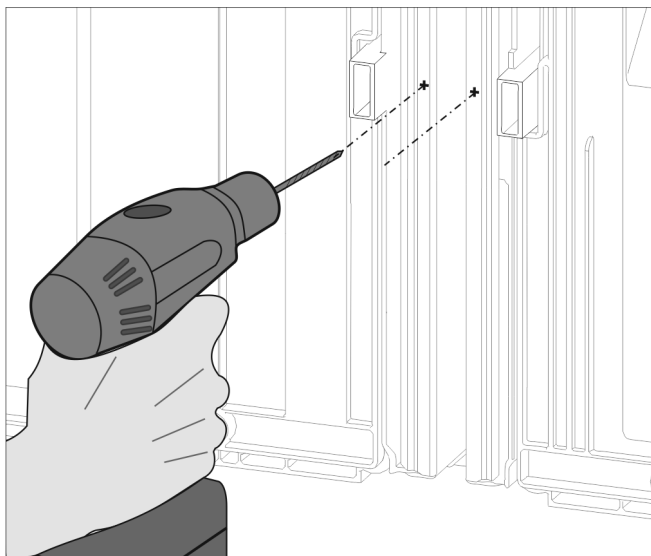

Fig. 17

Указание

Просверлите только лист! Глубина сверления ок. 1 мм.

- ▶ Просверлите сверлом 3 мм и зачистите от заусениц отверстия для винтов.

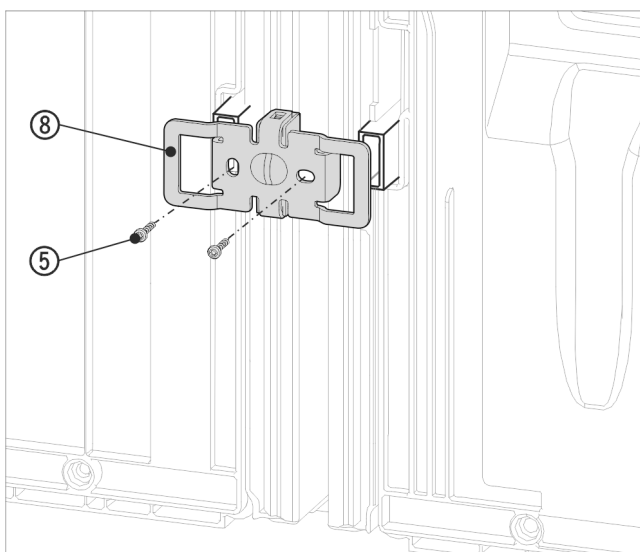

Fig. 18 Примерное отображение

- ▶ Повторно надвиньте угол Fig. 18 (8) выемками над креплением для пристенных распорок.
- ▶ Прикрутите 2 винтами Fig. 18 (5).

Перед установкой верхней и нижней планки из нержавеющей стали сведите обе перемычки вместе по всей длине. Так планки легче войдут в зазор. Для вдавливания планок используйте мягкую ткань, чтобы не допустить образования вмятин на их поверхности. Планки следует вдавливать аккуратно и прямо, чтобы получить оптимальное соединение.

В устройствах с рукояткой

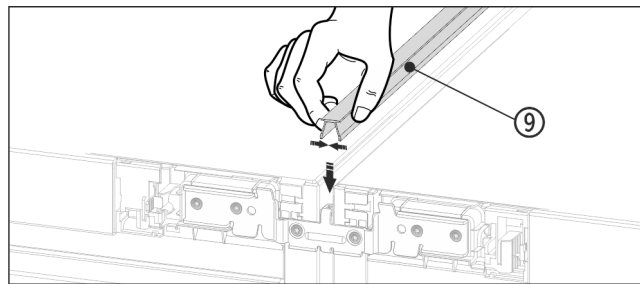

Fig. 19

- ▶ На верхней стороне вдавите в горизонтальную щель короткую декоративную планку Fig. 19 (9).

В устройствах с прорезью для захвата

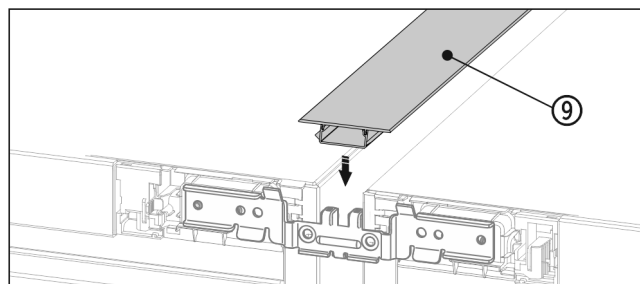

Fig. 20

- ▶ На верхней стороне вдавите в горизонтальную щель короткую декоративную планку Fig. 20 (9).

В устройствах с рукояткой

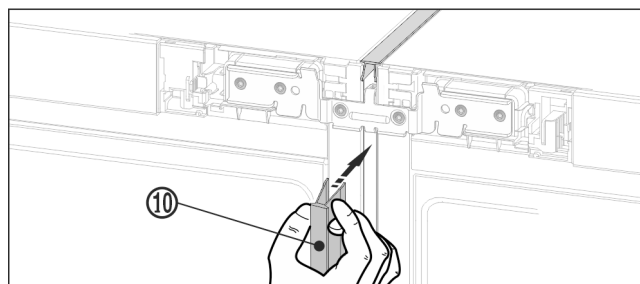

Fig. 21

- ▶ На передней стороне вдавите длинную декоративную планку Fig. 21 (10) в вертикальную щель. Обратите внимание, что планка опирается на соединительный лист.

В устройствах с прорезью для захвата

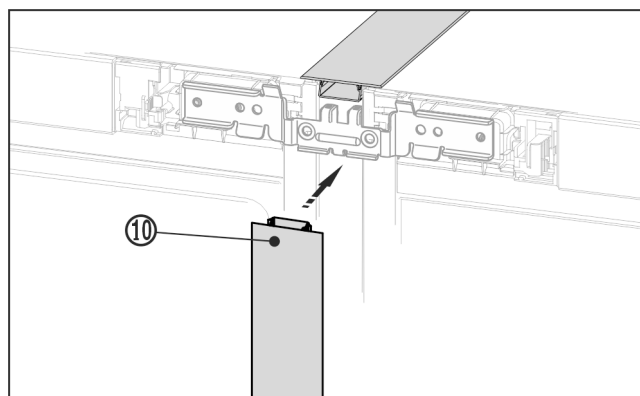

Fig. 22

- ▶ На передней стороне вдавите длинную декоративную планку Fig. 22 (10) в вертикальную щель. Обратите внимание, что планка опирается на соединительный лист.
- ▶ Снимите защитную пленку с декоративной планки.*

С передней стороны устройства сверху:

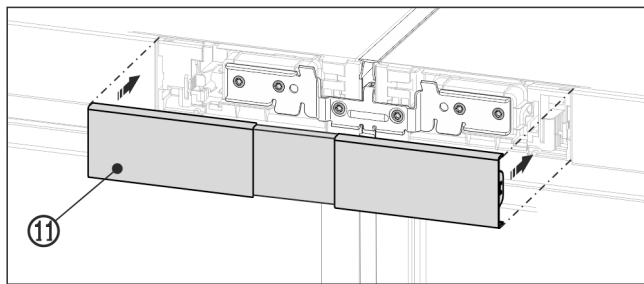

Fig. 23 Примерное отображение

- ▶ Защелкните верхнюю крышку Fig. 23 (11) на еще открытом промежутке обеих заглушек участков обслуживания. Следите за тем, чтобы наружные стороны крышки заканчивались вровень с заглушками участков обслуживания.

С передней стороны устройства снизу

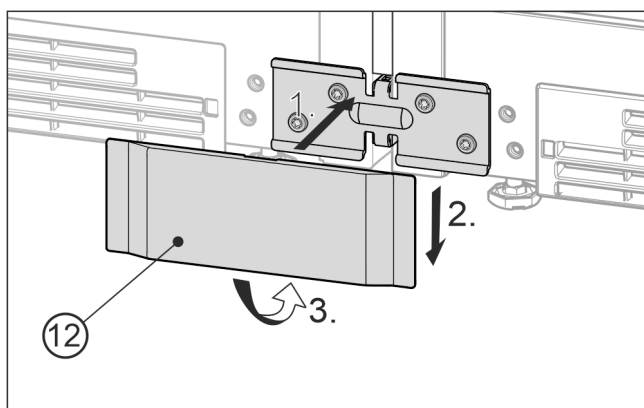

Fig. 24 Примерное отображение

- ▶ Насадите нижнюю крышку Fig. 24 (12) спереди на угол Fig. 24 (1), сдвиньте вниз Fig. 24 (2) и зафиксируйте снизу Fig. 24 (3).
- ▶ Для демонтажа крышки просуньте отвертку снизу сбоку под крышку и отпустите оба нижних крючка. После этого отверните крышку вверх.
- ▶ Подключите комбинацию к электросети. См. инструкцию по установке.
- ▶ Устройства с модулем IceMaker:
- ▶ Подсоедините устройство к водопроводной сети. См. инструкцию по установке.

ВНИМАНИЕ

Опасность повреждения при перемещении комбинации SBS!

Собранная комбинация SBS отличается большим весом. При неправильном перемещении на устройстве могут появиться вмятины.

- ▶ Соблюдайте указания по перемещению (см. выше).

- ▶ Осторожно переместите комбинацию SBS в предусмотренное для нее положение.
- ▶ В случае необходимости выровняйте комбинацию SBS с помощью установочных опор.
- ▶ После этого подприте дверь: опустите наружные установочные опоры на опорном кронштейне до их соприкосновения с полом.

Двери можно отрегулировать по высоте с помощью внешних нижних опорных кронштейнов:

- ▶ Откройте дверь на 90°.

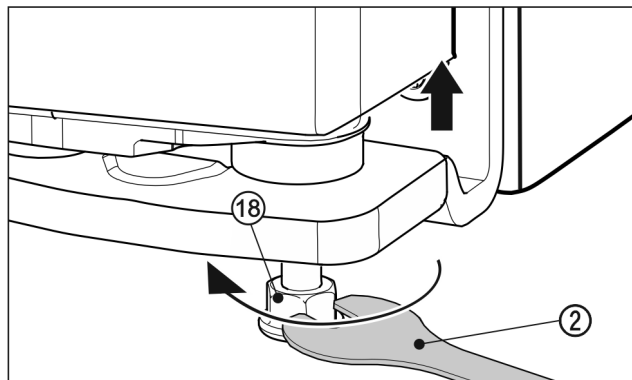

Fig. 25

- ▶ Чтобы поднять дверь, выверните вправо установочную опору Fig. 25 (18) с помощью прилагаемого вильчатого ключа Fig. 25 (2) до соприкосновения с полом. Затем продолжите выворачивание, пока дверь не будет отрегулирована по высоте. При поставке опорный палец полностью вкручен.

Монтируйте декоративные заглушки цоколя.

После того, как Вы соберете и отрегулируете устройство, Вы можете монтировать заглушки цоколя снизу устройства. Заглушки цоколя являются декоративными элементами и не влияют на функционирование устройств.

В устройствах с амортизатором закрытия двери снизу

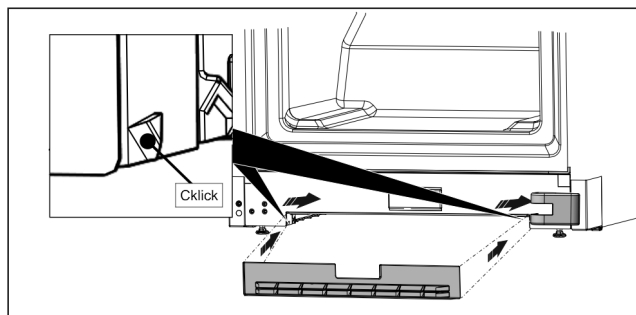

Fig. 26

- ▶ Закрепите заглушку цоколя, как показано на рисунке, в выемке снизу на устройстве.

Указание

Заглушку нужно немного задвинуть за крышку опорного кронштейна.

В устройствах без амортизатора закрытия двери снизу

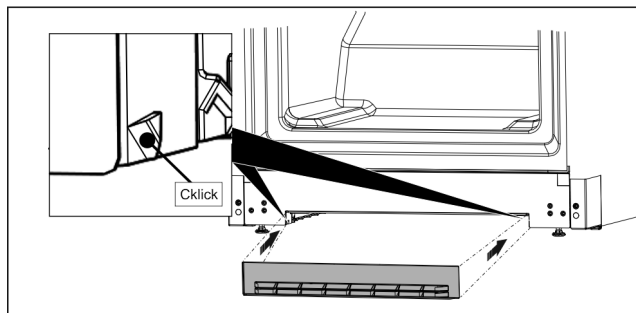

Fig. 27

- ▶ Закрепите заглушку цоколя, как показано на рисунке, в выемке снизу на устройстве.



home.liebherr.com/fridge-manuals

RU Side-by-Side

Дата выдачи: 20220622

**Индекс артикульных
номеров: 7086149-00**

Liebherr-Hausgeräte Marica EOOD
Bezirk Plovdiv
4202 Radinovo
Bulgarien