



Instruktionet e përdorimit

Quality, Design and Innovation

















home.liebherr.com/fridge-manuals



LIEBHERR

Përmbajtja

1	Pajisja në një vështrim të shpejtë.....	3
1.1	Përmbajtja e dërgesës.....	3
1.2	Pasqyra e pajisjes dhe pjesëve.....	3
1.3	Fusha e përdorimit e pajisjes.....	3
1.4	Konformiteti.....	4
1.5	Baza e të dhënave EPREL.....	4
2	Udhëzimet e përgjithshme të sigurisë.....	4
3	Vënia në punë.....	5
3.1	Ndezja e pajisjes.....	5
3.2	Vendosja e pjesëve.....	6
4	Menaxhimi i ushqimeve.....	6
4.1	Ruajtja e ushqimeve.....	6
4.2	Kohët e ruajtjes.....	7
5	Kursimi i energjisë.....	7
6	Përdorimi.....	7
6.1	Elementët e komandimit dhe tregues.....	7
6.1.1	Treguesi Status.....	7
6.1.2	Navigimi.....	8
6.1.3	Simbolet treguese.....	8
6.2	Logjika e përdorimit.....	8
6.2.1	Aktivizimi /çaktivizimi i funksionit.....	8
6.2.2	Zgjedhja e vlerës së funksionit.....	8
6.2.3	Aktivizimi /çaktivizimi i cilësimit.....	8
6.2.4	Zgjedhja e vlerës së cilësimit.....	9
6.2.5	Hapja e menysë së klientit.....	9
6.3	Funksionet.....	9
	Temperatura.....	9
	SuperCool.....	10
	SuperFrost.....	10
	PowerCool.....	10
	PartyMode.....	10
	HolidayMode.....	10
	EnergySaver.....	11
	IceMaker / MaxIce*.....	11
	VarioTemp.....	11
6.4	Rregullimet.....	11
	Gjuha.....	11
	Realizimi i lidhjes së WLAN.....	11
	Blokimi i panelit.....	12
	Drita e ekranit.....	12
	Alarmi i derës.....	12
	Njësia e temperaturës.....	12







Informacion.....	13
SabbathMode.....	13
CleaningMode.....	13
TubeClean*.....	13
Kubat e akullit*.....	13
D-Value.....	13
Kujtesa.....	14
Rivendosja në gjendje fillestare.....	14
Fikja e pajisjes.....	14
Mesazhet e gabimeve.....	14
6.5.1 Paralajmërimet.....	14
6.5.2 Mesazhet.....	15
6.5.3 DemoMode.....	15
7 Pajisjet.....	15
7.1 Raftet e derës.....	15
7.2 Raftet mbajtës.....	16
7.3 Rafti mbajtës me ndarje.....	16
7.4 VarioSafe.....	17
7.5 Sirtarët.....	17
7.6 Kapaku i EasyFresh-Safe.....	18
7.7 Rregullimi i lagështisë.....	18
7.10 VarioSpace.....	20
7.11 Aksesorët.....	20
8 Mirëmbajtja.....	21
8.1 Filtiri me karbon aktiv i FreshAir.....	21
8.2 Shkrirja e pajisjes.....	22
8.3 Pastrimi i pajisjes.....	22
9 Ndihma për klientin.....	25
9.1 Të dhënat teknike.....	25
9.2 Zhurmat gjatë punës.....	25
9.3 Defektet teknike.....	26
9.4 Kujdesi për klientin.....	27
9.5 Etiketa e parametrave.....	27
10 Nxjerrja jashtë pune.....	27
11 Hedhja/asgjësimi.....	28
11.1 Përgatitja e pajisjes për asgjësimin.....	28
11.2 Hedhja e pajisjes në mënyrë ekologjike.....	28

Prodhuesi punon në vazhdimësi për zhvillimin e mëtejshëm të të gjitha llojeve dhe modeleve. Për këtë arsye, lutemi në mirëkuptimin tuaj që ne duhet të rezervojmë të drejtën e ndryshimeve në formë, pajisje dhe teknologji.

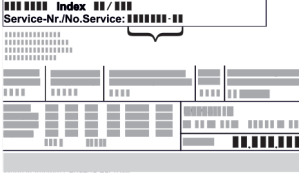
Simboli	Shpjegimi
	Lexoni manualin e instruksioneve Për t'u njohur me të gjitha avantazhet e pajisjes suaj të re, ku lutemi të lexoni me kujdes udhëzimet në këtë manual instruksionesh.

1.2 Pasqyra e pajisjes dhe pjesëve

Simboli	Shpjegimi
	<p>Manuali i plotë i instruksioneve në internet</p> <p>Instruksionet e detajuara i gjeni në internet nëpërmjet kodit QR në kopertinën e këtij manuali ose duke futur numrin e servisit në adresën home.liebherr.com/fridge-manuals.</p> <p>Numrin e servisit e gjeni në etiketën e parametrave:</p>  <p style="text-align: right;"><i>Fig. Shembull ilustrues</i></p>
	<p>Kontrolli i pajisjes</p> <p>Kontrolloni të gjitha pjesët për dëmtime nga transporti. Në rast ankesash drejtohuni te shitësi ose te kujdesi për klientin.</p>
	<p>Ndryshimet</p> <p>Manuali është i vlefshëm për disa modele, kështu që mund të ketë ndryshime. Seksionet që kanë të bëjnë vetëm me pajisje të caktuara janë të shënuara me një yll (*).</p>
	<p>Udhëzimet e veprimeve dhe rezultatet e veprimeve</p> <p>Udhëzimet e veprimeve janë të shënuara me një ►.</p> <p>Rezultatet e veprimeve janë të shënuara me një ▷.</p>
	<p>Video</p> <p>Videot për pajisjet ofrohen në kanal në YouTube të kompanisë Liebherr-Hausgeräte.</p>

Këto instruksione përdorimi vlejnjë për:

CN (sd) (d) (b) (h)	52.. / 57.. / 77..
SCN (sd) (d) (h)	52..

Shënim

Nëse pajisja juaj ka një N në emërtimin e pajisjes, atëherë bëhet fjalë për një pajisje NoFrost.

1 Pajisja në një vështrim të shpejtë

1.1 Përmbajtja e dërgesës

Kontrolloni të gjitha pjesët për dëmtime nga transporti. Në rast ankesash drejtohuni te shitësi ose te kujdesi për klientin (shihni 9.4 Kujdesi për klientin).

Dërgesa përbëhet nga pjesët e mëposhtme:

- Pajisje me qëndrim të pavarur
- Pajisjet (në varësi nga modeli)
- Materiali i montimit (në varësi nga modeli)
- „Quick Start Guide“
- „Installation Guide“
- Broshura e shërbimit

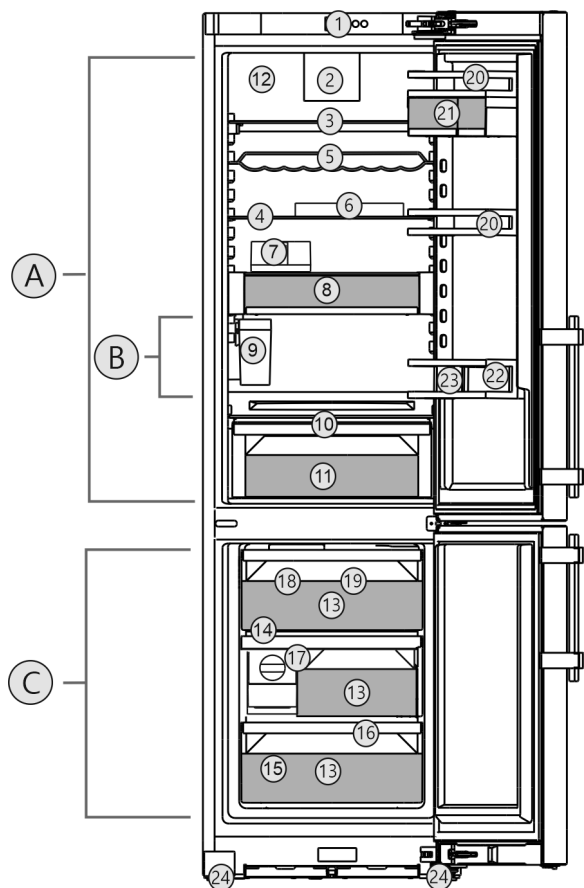

Fig. 1 Shembull ilustrues

Diapazoni i temperaturave

- (A) Ndarja e ftohjes (C) Dhoma e ngrirjes
(B) Zona më e ftohtë

Pajisjet

- | | |
|--|--|
| (1) Elementët e komandimit | (13) Sirtari i ngrirjes |
| (2) Ventilatori me filtrin me karbon aktiv të FreshAir | (14) VarioSpace |
| (3) Rafti mbajtës me ndarje | (15) Etiketa e parametrave |
| (4) Rafti mbajtës* | (16) Vrima e shkarkimit |
| (5) Rafti i valëzuar | (17) EasyTwist-Ice* |
| (6) Rafti i vezëve | (18) IceMaker* |
| (7) Kutia e ruajtjes së gjalpit | (19) Pllakat për ngrirje |
| (8) VarioSafe | (20) Raftet e derës |
| (9) Depozita e ujit e IceMaker* | (21) VarioBox |
| (10) Kapaku i EasyFresh-Safe | (22) Rafti i shisheve |
| (11) EasyFresh-Safe | (23) Mbajtësja e shisheve |
| (12) Faqja e pasme e thatë | (24) Këmbët me rregullim përpara, rulet e transportimit prapa, doreza mbajtëse lart (prapa) dhe poshtë (përpara) |

Shënim

- Në gjendjen e dërgimit, raftet, sirtarët ose koshat janë të vendosur për efikasitet energjie optimale. Ndryshimet e sistemit brenda mundësive të treguara të vendosjes, p.sh. të rafteve në ndarjen e ftohjes, nuk kanë gjithsesi asnjë ndikim në konsumin e energjisë.

1.3 Fusha e përdorimit e pajisjes

Përdorimi i parashikuar

Udhëzimet e përgjithshme të sigurisë

Pajisja është e përshtatshme në veçanti për ftohjen e ushqimeve në sferën familjare ose të ngjashme me sferën familjare. Këtu përfshihet, për shembull, përdorimi

- në kuzhinat e personelit, në mensat e mëngjesit,
- nga vizitorët në bujtina, hotele, motele dhe ambiente të tjera akomodimi,
- në shërbimin katering dhe shërbime të ngjashme në tregtinë me shumicë.

Pajisja nuk është parashikuar për përdorim si pajisje inkaso.

Të gjitha llojet e tjera të përdorimit konsiderohen të palejuara.

Përdorimi i gabuar i parashikueshëm

Përdorimet e mëposhtme janë shprehimisht të ndaluara:

- Ruajtja dhe ftohja e medikamenteve, plazmës së gjakut, preparateve laboratorike ose substancave dhe produkteve të ngjashme në bazë të Direktivës 2007/47/KE për pajisjet mjekësore
- Përdorimi në ambiente potencialisht shpërthyes

Përdorimi i gabuar i pajisjes mund të çojë në dëmtime të artikujve të vendosur në ruajtje ose mund të çojë në prishjen e tyre.

Klasat e klimës

Pajisja është projektuar sipas klasave të klimës për përdorimin në temperatura mjedisi të kufizuara. Klasa përkatëse e klimës për pajisjen tuaj është e stampuar në etiketën e parametrave.

Shënim

► Për të garantuar një përdorim pa probleme të pajisjes, respektoni temperaturat e dhëna të ambientit.

Klasa e klimës	për temperaturat e ambientit nga
SN (Subnormale)	10 °C deri në 32 °C
N (Normale)	16 °C deri në 32 °C
ST (Subtropikale)	16 °C deri në 38 °C
T (Tropikale)	16 °C deri në 43 °C

1.4 Konformiteti

Qarku i gazit ftohës është testuar për rrjedhje. Pajisja është në përputhje me dispozitat përkatëse të sigurisë dhe Direktivat 2014/35/BE, 2014/30/BE, 2009/125/KE, 2011/65/BE, 2010/30/BE dhe 2014/53/BE.

Teksti i plotë i deklaratës EU të konformitetit disponohet në adresën e mëposhtme të internetit: www.Liebherr.com

1.5 Baza e të dhënave EPREL

Nga data 1 mars 2021, informacionet për etiketimin e konsumit të energjisë dhe për kërkesat e dizajnit ekologjik do të disponohen në bazën evropiane të të dhënave të produkteve (EPREL). Në lidhjen e mëposhtme <https://eprel.ec.europa.eu/> shkoni te baza e të dhënave të produkteve. Këtu kërkohet që ju të futni emërtimin e modelit. Emërtimin e modelit e gjeni në etiketën e parametrave të produktit.

2 Udhëzimet e përgjithshme të sigurisë

Ruani me kujdes këto instruksione përdorimi dhe dorëzohani ato, sipas rastit, edhe pronarit pasardhës.

Nëse do t'i jepni këtë pajisje dikujt tjetër, atëherë dorëzohani instruksionet e përdorimit edhe pronarit pasardhës.

Për ta përdorur pajisjen në mënyrë të rregullt dhe të sigurt, lexoni me kujdes këto instruksione përdorimi përpara përdorimit të pajisjes. Ndiqni gjithmonë instruksionet që ato përmbajnë, udhëzimet e sigurisë dhe udhëzimet paralajmëruese. Ato janë të rëndësishme, në mënyrë që ta instaloni dhe ta përdorni pajisjen në mënyrë të sigurt dhe të saktë.

Rreziqet për përdoruesin:

- Kjo pajisje mund të përdoret nga fëmijët dhe personat me aftësi të kufizuara fizike, ndijuese ose mendore apo me mungesë përvojë dhe njohurish, kur ata mbikëqyren ose udhëzohen për përdorimin e sigurt të pajisjes dhe ata i kuptojnë rreziqet që rezultojnë prej tyre. Nuk lejohet që fëmijët të luajnë me pajisjen. Pastrimi dhe mirëmbajtja nga përdoruesi nuk duhen kryer nga fëmijët pa mbikëqyrje. Fëmijët e moshës 3-8 vjeç lejohen të mbushin dhe të zbrazin pajisjen. Mbani larg pajisjes fëmijët e moshës nën 3 vjeç, nëse ata nuk mbikëqyren në mënyrë të përhershme.
- Priza elektrike duhet të jetë lehtësisht e arritshme, në mënyrë që pajisja të shkëputet shpejt nga energjia elektrike në rast emergjence. Ajo duhet të ndodhet jashtë zonës së pjesës së pasme të pajisjes.
- Kur pajisja shkëputet nga rrjeti elektrik, kapeni gjithmonë nga spina. Mos e tërhiqni nga kabllloja.
- Në rast defekti hiqni spinën elektrike nga priza ose fikni siguresën.
- Mos dëmtoni kordonin e lidhjes elektrike. Mos e vini në punë pajisjen me kordon elektrik të dëmtuar.

- Riparimet dhe ndërhyrjet në pajisje lejohen të kryhet vetëm nga kujdesi për klientin ose nga staf tjetër teknik i trajnuar për këtë qëllim.
- Montoni, lidhni dhe hidhni pajisjen vetëm sipas specifikimeve në manualin e instruksioneve.
- Prodhuesi nuk mban përgjegjësi për dëmet që vijnë për shkak të linjës fikse me probleme të furnizimit me ujë.*

Rrezik zjarri:

- Gazi ftohës i pajisjes (specifikimet në etiketën e parametrave) është miqësor ndaj mjedisit, por i ndezshëm. Gazi ftohës që rrjedh mund të marrë flakë.
 - Mos dëmtoni tubacionet e qarkut të ftohjes.
 - Mos përdorni burime ndezjeje në brendësi të pajisjes.
 - Mos përdorni asnjë pajisje elektrike në brendësi të pajisjes (p.sh. pajisje pastruese me avull, pajisje ngrohëse, makineri akulloreje etj.).
 - Nëse ka rrjedhje të gazit ftohës: Mënjanoni flakën e zbuluar ose burimet e ndezjes në afërsi të vendit të rrjedhjes. Ajrosni mirë dhomën. Njoftoni kujdesin për klientin.
- Mos vendosni në ruajtje brenda në pajisje lëndë eksplozive ose kanaçe spërkatëse me lëndë shtytëse të ndezshme, si p.sh. butan, propan, pentan etj. Kanaçet spërkatëse përkatëse identifikohen tek të dhënat e printuara të përmbajtjes ose nga një simbol flake. Gazet që mund të kenë rrjedhur mund të ndizen nga pjesët elektrike.
- Mbani larg nga pajisja qirinjtë e ndezur, llambat ose objektet e tjera me flakë të zbuluar, në mënyrë që këto të mos i vënë flakën pajisjes.
- Pijet alkoolike ose paketimet e tjera që përmbajnë alkool vendosini në ruajtje të mbyllura në mënyrë hermetike. Alkooli që mund të kenë rrjedhur mund të ndizet nga pjesët elektrike.

Rreziku i pengimit dhe përmbysjes:

- Mos i përdorni bazamentin, sirtarët, dyert etj. si shkallë ose si vend për t'u mbështetur. Kjo vlen në mënyrë të veçantë për fëmijët.

Rreziku i helmimit nga ushqimi:

- Mos konsumoni ushqime të ruajtura për kohë shumë të gjatë.

Rreziku i morthit, i ndjesisë së ngrirjes dhe dhimbjeve:

- Shmangni kontaktin e zgjatur të lëkurës me sipërfaqet e ftohta ose artikujt e ftohtë/të

ngrirë ose merrni masa mbrojtëse, si p.sh. përdorimi i dorezave.

Rreziku i lëndimit dhe dëmtimit:

- Avulli i nxehtë mund të shkaktojë lëndime. Për shkrirjen mos përdorni asnjë pajisje ngrohëse elektrike ose pajisje pastrimi me avull, flakë të zbuluara ose spërkatës për shkrirje.
- Mos e hiqni akullin me objekte të mprehta.

Rreziku i shtypjes:

- Mos i futni duart te mentesha gjatë hapjes dhe mbylljes së derës. Gishtat mund të kapen aty.

Simbolet në pajisje:



Simboli mund të gjendet mbi kompresor. Ai ka të bëjë me vajin në kompresor dhe jep udhëzim për rrezikun e mëposhtëm: Mund të jetë fatal në rast qëllitjeje ose futjeje në rrugët e frymëmarrjes. Ky udhëzim është i rëndësishëm vetëm për riciklimin. Në gjendje pune normale nuk ekziston asnjë rrezik.



Simboli ndodhet në kompresor dhe identifikon rrezikun nga lëndët me rrezik ndezjeje. Mos e hiqni etiketën ngjitëse.



Kjo etiketë ngjitëse ose një etiketë e ngjashme mund të ndodhet në pjesën e pasme të pajisjes. Ajo u referohet paneleve të veshura me shkumë në derë dhe/ose trup. Ky udhëzim është i rëndësishëm vetëm për riciklimin. Mos e hiqni etiketën ngjitëse.

Ndiqui udhëzimet paralajmëruese dhe udhëzimet e tjera specifike në kapitujt e tjerë:

	RREZIK	Identifikon një situatë të rrezikshme të drejtpërdrejtë, e cila ka si pasojë vdekjen ose lëndime të rënda fizike, nëse nuk mënjanohet.
	PARALAJMËRIM	Identifikon një situatë të rrezikshme, e cila mund të ketë si pasojë vdekjen ose lëndimin e rëndë fizik, nëse nuk mënjanohet.
	VINI RE	Identifikon një situatë të rrezikshme, e cila mund të ketë si pasojë lëndime fizike të lehta ose mesatare, nëse nuk mënjanohet.
	KUJDES	Identifikon një situatë të rrezikshme, e cila mund të ketë si pasojë dëme materiale, nëse nuk mënjanohet.
	Shënim	Identifikon udhëzimet dhe këshillat e dobishme.

3 Vënia në punë

3.1 Ndezja e pajisjes

Sigurohuni që janë përmbushur kushtet e mëposhtme:

- Pajisja është instaluar dhe lidhur në përputhje me instruksionet e montimit.

Menaxhimi i ushqimeve

- ❑ Të gjithë shiritat ngjitës, fletët ngjitëse dhe mbrojtëse, si dhe sigureset e transportit brenda dhe jashtë pajisjes janë hequr.
- ❑ Të gjitha fletëpalosjet e reklamave janë hequr nga sirtarët.

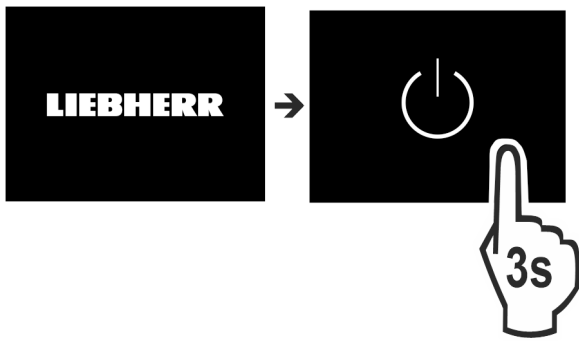

Fig. 2

- ▶ Ndizni pajisjen nëpërmjet ekranit.

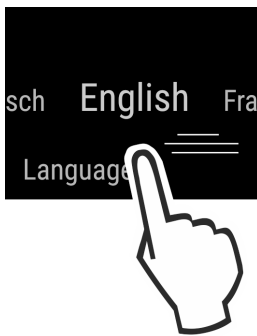

Fig. 3

- ▶ Zgjidhni gjuhën e vendit.
- ▷ Shfaqet treguesi i statusit.

Pajisja ndizet në DemoMode:

Nëse pajisja ndizet në DemoMode, atëherë ju mund ta çaktivizoni funksionin DemoMode brenda 5 minutave.

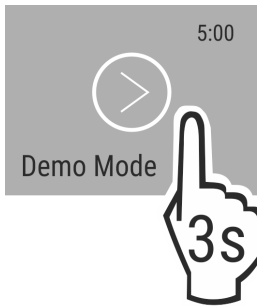

Fig. 4

- ▶ Mbani shtypur DemoMode për 3 sekonda.
- ▷ DemoMode çaktivizohet.

Shënim

Prodhuesi këshillon:

- ▶ Futni ushqimet: pritni rreth 6 orë derisa të arrihet temperatura e vendosur.
- ▶ Futni **ushqimet për ngrirje** në -18 °C ose më shumë.

3.2 Vendosja e pjesëve

- ▶ Vendosni pajisjet e ofruara për ta përdorur pajisjen në mënyrë optimale.
- ▶ Blini dhe vendosni kutinë SmartDevice (shihni smartdevice.liebherr.com).
- ▶ Instaloni aplikacionin SmartDevice (shihni apps.home.liebherr.com).

Shënim

Aksesori blihet te [dyqani i pajisjeve shtëpiake Liebherr](http://dyqani.i.pajisjeve.shtepiAKE.Liebherr.home.liebherr.com) (home.liebherr.com).

4 Menaxhimi i ushqimeve

4.1 Ruajtja e ushqimeve



PARALAJMËRIM

Rrezik zjarri

- ▶ Mos përdorni asnjë pajisje elektrike në hapësirën e pajisjes për ushqimet, nëse kjo nuk rekomandohet nga prodhuesi.

Shënim

Konsumi i energjisë rritet dhe performanca e ftohjes zvogëlohet kur qarkullimi i ajrit nuk mjafton.

- ▶ Mbani gjithmonë të lira kanalet e ajrit.

Gjatë ruajtjes së ushqimeve mbani parasysh sa më poshtë:

- ❑ Kanalet e ajrit në faqen e pasme janë të lira.
- ❑ Kanalet e ajrit në ventilator janë të lira.
- ❑ Ushqimet janë të paketuara mirë.
- ❑ Ushqimet që marrin ose lëshojnë aroma ose shije të lehta, janë vendosur në enë/kuti të mbyllura ose janë të mbuluara.
- ❑ Mishi ose peshku i pagatuar është vendosur në enë të pastra dhe të mbyllura, që nuk prekin ushqimet e tjera ose që nuk pikojnë sipër tyre.
- ❑ Lëngjet janë vendosur në enë të mbyllura.
- ❑ Ushqimet janë vendosur në ruajtje në distancë nga njëri-tjetri, me qëllim që ajri të mund të qarkullojë mirë.

Shënim

Mosndjekja e këtyre këshillave mund të rezultojë në prishjen e ushqimeve.

4.1.1 Ndarja e ftohjes

Nëpërmjet qarkullimit natyror të ajrit krijohet zona me temperatura të ndryshme.

Ndarja e ushqimeve:

- ▶ Në pjesën e sipërme dhe te dera: Gjalpi dhe djathi, konservat dhe tubetat.
- ▶ Në zonën më të ftohtë Fig. 1 (B): Ushqimet që prishen lehtë, si ushqimet e gatshme, produktet e mishit dhe sallamet
- ▶ Në raftin më të poshtëm: Mishi ose peshku i pagatuar

4.1.2 EasyFresh-Safe

Kjo ndarje është e përshtatshme për ushqime pa paketim, si për shembull frutat dhe perimet.

Lagështia e ajrit varet nga përmbajtja e lagështisë së produktit që vendoset në ftohje dhe nga shpeshtësia e hapjes së kasetës. Ju mund ta rregulloni lagështinë e ajrit.

Ndarja e ushqimeve:

- ▶ Vendosni frutat dhe perimet e papaketuara.
- ▶ Lagështi shumë e lartë: Rregulloni lagështinë e ajrit (shihni 7.7 Rregullimi i lagështisë).

4.1.3 Dhoma e ngrirjes

Në -18 °C këtu krijohet një klimë ruajtjeje e akullit e thatë. Klima e akullit është e përshtatshme për ruajtjen e ushqimeve të ngrira dhe të produkteve për ngrirje për disa muaj, për përgatitjen e kubave të akullit ose për ngrirjen e ushqimeve të freskëta.

Ngrirja e ushqimeve

Ju mund të ngrini maksimumi aq kilogramë ushqime të freskëta brenda 24 orëve sa tregohet në etiketën e parametrave (shihni 9.5 Etiketa e parametrave) në pjesën "Kapaciteti i ngrirjes ... kg/24h".

Me qëllim që ushqimi të ftohet shpejt deri në brendësi, respektoni sasi të mëposhtme për çdo paketim:

- Fruta, perime, deri në 1 kg
- Mish deri në 2,5 kg

Përpara ngrirjes mbani parasysh:

- SuperFrost është aktivizuar (shihni 6.3 Funkcionet) kur sasia për ngrirje është më e madhe se rreth 2 kg.
- Në sasi të vogla të produkteve për ngrirje: SuperFrost është aktivizuar rreth 6 orë më përpara.
- Në sasi të mëdha të produkteve për ngrirje: SuperFrost është aktivizuar rreth 24 orë më përpara.

Ndarja e ushqimeve:



VINI RE

Rrezik lëndimi nga thyerja e qelqit!

Shishet dhe kanaçet me pije mund të plasnin nga ngrirja. Kjo vlen në mënyrë të veçantë për pijet që përmbajnë gaz karbonik.

- ▶ Ngrijini shishet dhe kanaçet me pije vetëm duke përdorur funksionin *BottleTimer*.

Në sasi të vogla të produkteve për ngrirje:

- ▶ Vendosni ushqimet e paketuara në sirtarin më të sipërm.
- ▶ Nëse është e mundur, vendosini ushqimet prapa në sirtar afër faqes së pasme.

Në sasi të mëdha të produkteve për ngrirje:

- ▶ Shpërndani ushqimet e paketuara në të gjithë sirtarët, megjithatë mos vendosni asnjë ushqim në sirtarin më të poshtëm.
- ▶ Nëse është e mundur, vendosini ushqimet prapa në sirtar afër faqes së pasme.
- ▶ Në sasi të mëdha të produkteve për ngrirje:
- ▶ Pasi SuperFrost të jetë çaktivizuar automatikisht, futni ushqimin brenda në sirtar.

Shkrirja e ushqimeve

- në ndarjen e ftohjes
- në mikrovalë
- në furrë/sobë me ajër të nxehtë
- në temperaturë ambienti



PARALAJMËRIM

Rrezik i helmimit nga ushqimi!

- ▶ Mos i ngrini më përsëri ushqimet e shkrira.

- ▶ Nxirrni nga frigoriferi vetëm aq ushqim sa ju nevojitet.
- ▶ Përpunoni ushqimet e shkrira sa më shpejt të jetë e mundur.

4.2 Kohët e ruajtjes

Kohët e treguara të ruajtjes janë vlera orientuese.

Për ushqimet me specifikim të afatit të përdorimit vlen gjithmonë data e përcaktuar në paketim.

4.2.1 Ndarja e ftohjes

Vlen data e dhënë mbi paketim për afatin e përdorimit.

4.2.2 Dhoma e ngrirjes

Vlerat orientuese për ruajtjen e ushqimeve të ndryshme		
Akullore	në -18 °C	2 deri në 6 muaj

Vlerat orientuese për ruajtjen e ushqimeve të ndryshme		
Sallame, proshuta	në -18 °C	2 deri në 3 muaj
Bukë, produkte brumi për pjekje	në -18 °C	2 deri në 6 muaj
Mish i egër, mish derri	në -18 °C	6 deri në 9 muaj
Peshk, me yndyrë	në -18 °C	2 deri në 6 muaj
Peshk, pa yndyrë	në -18 °C	6 deri në 8 muaj
Djathë	në -18 °C	2 deri në 6 muaj
Shpendë, mish gjedhi	në -18 °C	6 deri në 12 muaj
Perime, fruta	në -18 °C	6 deri në 12 muaj

5 Kursimi i energjisë

- Kujdesuni gjithmonë për qarkullimin e mirë të ajrit dhe për ajrimin. Mos i mbulonni vrimat ose grilat e ajrimit.
- Mbani gjithmonë të lira kanalet e ajrit të ventilatorit.
- Mos e instaloni pajisjen në një vend në rrezet direkte të diellit, pranë sobës, sistemit të ngrohjes dhe të ngjashme.
- Konsumi i energjisë varet nga kushtet e instalimit, për shembull nga temperatura e ambientit (shihni 1.3 Fusha e përdorimit e pajisjes). Kur temperatura e ambientit është më e ngrohtë, atëherë konsumi i energjisë mund të rritet.
- Hapeni pajisjen mundësisht sa më pak kohë.
- Sa më e ulët të vendoset temperatura, aq më i lartë do të jetë konsumi i energjisë.
- Sistemimi i ushqimeve të ndara: home.liebherr.com/food.
- Të gjitha ushqimet vendosini në ruajtje të paketuara mirë dhe të mbuluara. Kështu shmanget formimi akullit/borës.
- Nxirrini ushqimet nga frigoriferi në kohën e nevojshme, në mënyrë që ato të mos ngrohen shumë.
- Futja e ushqimeve të ngrohta: në fillim lërinë të ftohen në temperaturën e dhomës.
- Shkrini produktet e ngrira në ndarjen e ftohjes.
- Në rastin e pushimeve të gjata, përdorni HolidayMode (shihni HolidayMode).

6 Përdorimi

6.1 Elementët e komandimit dhe tregues

Ekрани mundëson një shikim të shpejtë të temperaturës së vendosur, si dhe të gjendjes së funksioneve dhe të cilësimeve. Komandimi i funksioneve dhe cilësimeve bëhet ose nëpërmjet aktivizimit/çaktivizimit, ose nëpërmjet zgjedhjes së një vlere.

6.1.1 Treguesi Status

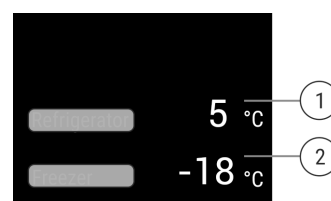

Fig. 5

(1) Treguesi i temperaturës ndarja e ftohjes

(2) Treguesi i temperaturës dhoma e ngrirjes

Treguesi Status tregon temperaturat e vendosura dhe është treguesi fillestar i rregullimeve. Që aty vijohet me navigimin në funksionet dhe cilësimet e tjera të pajisjes.

Përdorimi

6.1.2 Navigimi

Aksesin në funksione të veçanta e siguron nëpërmjet navigimit në meny. Pas konfirmimit të një funksioni ose të një rregullimi tingëllon një tingull sinjalizues. Kur brenda 10 sekondave nuk bëhet asnjë përzgjedhje, ekrani kalon në treguesin Status.

Komandimi i pajisjes bëhet nëpërmjet rrëshqitjes së gishtit dhe konfirmimit të treguesit:



Fig. 6

Kthimi prapa:

- Konfirmoni përzgjedhjen në nënmeny. Ekrani kthehet sërish prapa te menyja.





- Zgjidhni . Ekrani kthehet sërish prapa te funksioni / cilësimi.

Kthimi prapa tek treguesi Status:

- Mbyllni dhe hapni derën.
- Pritni për 10 sekonda. Ekrani kalon tek treguesi Status.

6.1.3 Simbolet treguese

Simbolet treguese janë informacion rreth gjendjes aktuale të pajisjes.







Simboli	Gjendja e pajisjes
	Standby Pajisja ose zona e temperaturës është e fikur.
	Numër që pulson Pajisja është duke punuar. Temperatura pulson derisa të arrihet vlera e vendosur.
	
	Simbol që pulson Pajisja është duke punuar. Rregullimi po pranohet.
	

6.2 Logjika e përdorimit

6.2.1 Aktivizimi /çaktivizimi i funksionit

Funksionet që mund të aktivizohen /çaktivizohen janë ato më poshtë:

Simboli	Funksioni
	SuperCool*
	PowerCool*

Simboli	Funksioni
	SuperFrost*
	IceMaker dhe MaxIce**
	PartyMode*
	HolidayMode
	EnergySaver
	VarioTemp

* Kur funksioni është aktiv, pajisja punon me performancë më të lartë. Si rezultat, zhurmat e punës së pajisjes mund të jenë më të larta se zakonisht dhe konsumi i energjisë rritet.

- ▶ Në ekran rrëshqitni gishtin majtas për aq kohë derisa të shfaqet funksioni.
- ▶ Konfirmoni funksionin e zgjedhur me anë të prekjes së lehtë.
- ▷ Dëgjohet tingulli i konfirmimit.
- ▷ Statusi shfaqet në meny.
- ▷ Funksioni aktivizohet /çaktivizohet.

6.2.2 Zgjedhja e vlerës së funksionit

Në funksionet e mëposhtme mund të caktohet një vlerë në nënmeny:

Simboli	Funksioni
	Ftohja: Vendosja e temperaturës Çaktivizimi / aktivizimi i zonës së temperaturës
	Ngrirja: Vendosja e temperaturës Çaktivizimi / aktivizimi i zonës së temperaturës
	VarioTemp: Vendosja e temperaturës Çaktivizimi / aktivizimi i zonës së temperaturës

- ▶ Në ekran rrëshqitni gishtin majtas për aq kohë derisa të shfaqet funksioni.
- ▶ Konfirmoni funksionin e zgjedhur me anë të prekjes së lehtë.
- ▶ Zgjidhni vlerën e cilësimit duke rrëshqitur gishtin në ekran.

Vendosja e temperaturës

- ▶ Konfirmoni vlerën e zgjedhur me anë të prekjes së lehtë.
- ▷ Dëgjohet tingulli i konfirmimit.
- ▷ Në gjendje të aktivizuar treguesi shndërrohet në ngjyrë blu.
- ▷ Ekrani kthehet sërish te menyja.

Aktivizimi / çaktivizimi i zonës së temperaturës

- ▶ Mbani shtypur Konfirmo për 3 sekonda.
- ▷ Dëgjohet tingulli i konfirmimit.
- ▷ Ekrani kthehet sërish tek treguesi i statusit.

6.2.3 Aktivizimi /çaktivizimi i cilësimit

Cilësimet që mund të aktivizohen /çaktivizohen janë ato më poshtë:

Simboli	Cilësimi
	WiFi ¹
	Blokimi i panelit ²
	SabbathMode ²
	Cleaning Mode ²
	Kujtesat ¹
	Rivendosja ²
	Fikja ²

- ▶ Në ekran rrëshqitni gishtin majtas për aq kohë derisa të shfaqen cilësimet .
- ▶ Konfirmoni cilësimet me anë të prekjes.
- ▶ Rrëshqitni gishtin derisa të shfaqet cilësimi i dëshiruar.

¹ Aktivizimi i cilësimit (shtypje e shpejtë)





- ▶ Për ta konfirmuar, prekni lehtë.
- ▷ Dëgjohet tingulli i konfirmimit.
- ▷ Statusi shfaqet në meny.
- ▷ Cilësimi aktivizohet / çaktivizohet.

² Aktivizimi i cilësimit (shtypje e gjatë)

- ▶ Për ta konfirmuar zgjedhjen mbani shtypur "Konfirmo" për 3 sekonda.
- ▷ Dëgjohet tingulli i konfirmimit.
- ▷ Statusi shfaqet në meny.
- ▷ Pamja e ekranit ndryshon.

6.2.4 Zgjedhja e vlerës së cilësimit





Në cilësimet e mëposhtme mund të caktohet një vlerë në nënmeny:



Simboli	Rregullimet
	Niveli i dritës
	Alarmi i derës
	Njësia e temperaturës
	Gjuha

- ▶ Në ekran rrëshqitni gishtin majtas për aq kohë derisa të shfaqen cilësimet .
- ▶ Konfirmoni cilësimet me anë të prekjes.
- ▶ Rrëshqitni gishtin derisa të shfaqet cilësimi i dëshiruar.
- ▶ Për ta konfirmuar, prekeni shpejt.
- ▶ Zgjidhni vlerën e cilësimit që dëshironi duke rrëshqitur gishtin në ekran.
- ▶ Për ta konfirmuar, prekeni shpejt.
- ▷ Dëgjohet tingulli i konfirmimit.
- ▷ Statusi shfaqet shkurtimisht në nënmeny.
- ▷ Ekranit kthehet sërish te menyja.

6.2.5 Hapja e menysë së klientit

Cilësimet e mëposhtme mund të hapen në menyne të klientit:

Simboli	Funksioni
	D-Value ¹
	TubeClean ^{2*}
	Kubat e akullit ^{1*}
	Software

- ▶ Në ekran rrëshqitni gishtin majtas për aq kohë derisa të shfaqen cilësimet .
- ▶ Shtypni te cilësimet.
- ▷ Shfaqet nënmenyja.
- ▶ Në ekran rrëshqitni gishtin majtas për aq kohë derisa të shfaqet informacioni i pajisjes .
- ▶ Mbajeni shtypur për 3 sekonda.
- ▷ Shfaqet menyja për futjen e një kodi me shifra.
- ▶ Futni kodin me shifrat 151.
- ▷ Shfaqet menyja e klientit.
- ▶ Në ekran rrëshqitni gishtin majtas për aq kohë derisa të shfaqet cilësimi që dëshironi.

¹ Zgjedhja e vlerës

- ▶ Për ta konfirmuar, prekni lehtë.
- ▷ Dëgjohet tingulli i konfirmimit.
- ▷ Statusi shfaqet shkurtimisht në ekran.
- ▷ Ekranit kthehet sërish te menyja.

² Aktivizimi i cilësimit

- ▶ Për ta konfirmuar, mbani shtypur treguesin për 3 sekonda.
- ▷ Dëgjohet tingulli i konfirmimit.
- ▷ Statusi shfaqet në ekran.
- ▷ Simboli pulson, për sa kohë që pajisja është duke punuar.

6.3 Funksionet

Temperatura

Temperatura varet nga faktorët e mëposhtëm:

- shpeshësia e hapjes së derës
- kohëzgjatja e hapjes së derës
- temperatura e dhomës në vendin e instalimit
- lloji, temperatura dhe sasia e ushqimit

Zona e temperaturës	Cilësimi i rekomanduar
 Ndarja e ftohjes	5 °C
 Dhoma e ngrirjes	-18 °C

Përdorimi

Vendosja e temperaturës

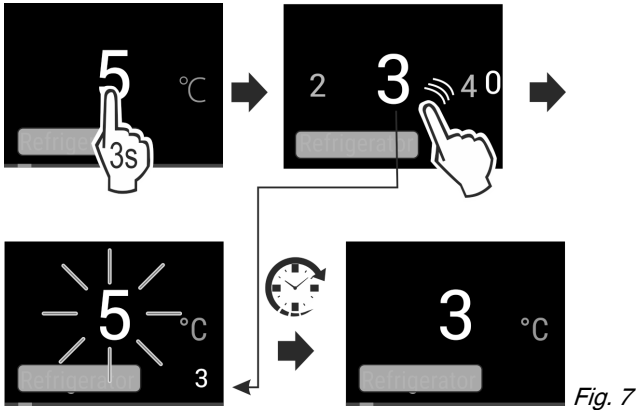

- ▶ Vendosni vlerën. (shihni 6.2 Logjika e përdorimit)
- ▷ Temperatura e vendosur tregohet djathtas poshtë në ekran.

Çaktivizimi i zonës së temperaturës

Ndarja e ftohjes mund të çaktivizohet e ndarë më vete.

Kur çaktivizohet ndarja e ngrirjes, çaktivizohen të gjitha zonat e temperaturës.

- ▶ Çaktivizoni IceMaker. *
- ▶ Vendosni vlerën. (shihni 6.2 Logjika e përdorimit)

▷  do të shfaqet.

SuperCool

Me këtë funksion aktivizoni performancën më të lartë të freskimit. Si rezultat arrini temperatura freskimi më të ulëta.

Funksioni lidhet me ndarjen e ftohjes Fig. 1 (A)

Përdorimi:

- Ftohni shpejt sasi të mëdha të ushqimit.

Aktivizimi /çaktivizimi i funksionit

- ▶ Futja e ushqimeve në ndarjen e ftohjes: Aktivizoni funksionin gjatë futjes së ushqimeve.
- ▶ Aktivizimi / çaktivizimi (shihni 6.2 Logjika e përdorimit).

Funksioni do të çaktivizohet automatikisht. Pas kësaj, pajisja vazhdon të punojë me operimin normal. Temperatura rregullohet sërish në vlerën e vendosur.

SuperFrost

Me këtë funksion aktivizoni performancën më të lartë të ngrirjes. Si rezultat arrini temperatura ngrirjeje më të thella.

Funksioni lidhet me dhomën e ngrirjes Fig. 1 (C).

Përdorimi:

- Për të ngrirë çdo ditë më shumë se 2 kg ushqime të freskëta.
- Ushqimet e freskëta ngrihen shpejt deri në brendësi.
- Rritni rezervat e ftohjes në ushqimet e ruajtura në ngrirje, përpara se të shkrihen pajisjen.

Aktivizimi /çaktivizimi i funksionit

- Në sasi të vogla të produkteve për ngrirje:
 - ▶ Aktivizojeni 6 orë përpara përdorimit.
- Në sasi të mëdha të produkteve për ngrirje:
 - ▶ Aktivizojeni 24 orë përpara përdorimit.
 - ▶ Aktivizimi / çaktivizimi (shihni 6.2 Logjika e përdorimit).

Funksioni do të çaktivizohet automatikisht. Pas kësaj, pajisja vazhdon të punojë me operimin normal. Temperatura rregullohet sërish në vlerën e vendosur.

PowerCool

Me këtë funksion arrihet një shtresëzim optimal i temperaturës për ftohjen e ushqimeve tuaja.

Funksioni lidhet me ndarjen e ftohjes Fig. 1 (A).

Përdorimi:

- në temperaturë dhome të lartë (nga rreth 35 °C)
- në lagështi ajri të lartë, p.sh. në ditët gjatë verës
- gjatë futjes së artikujve me lagështi, për të shmangur formimin e kondensimit në hapësirën e brendshme

Aktivizimi /çaktivizimi i funksionit

- ▶ Aktivizimi / çaktivizimi (shihni 6.2 Logjika e përdorimit).

Shënim

Ventilatori mund të punojë edhe kur funksioni është i çaktivizuar. Në këtë mënyrë sigurohet një shpërndarje optimale e temperaturës në pajisje.

- ▷ Funksioni i aktivizuar: Konsumi i energjisë i pajisjes rritet paksa.

PartyMode

Ky funksion ofron një përmbledhje të cilësimeve dhe funksioneve të veçanta, të cilat janë të dobishme gjatë një feste.

Aktivizohen funksionet e mëposhtme:

- SuperCool
- SuperFrost
- IceMaker dhe MaxIce*

Të gjitha funksionet mund të rregullohen në mënyrë fleksibël dhe individuale. Ndryshimet bëhen të pavlefshme kur funksioni çaktivizohet.

Aktivizimi /çaktivizimi i funksionit

- ▶ Aktivizimi / çaktivizimi (shihni 6.2 Logjika e përdorimit).
- ▷ Aktivizuar: Të gjitha funksionet aktivizohen në të njëjtën kohë.
- ▷ Çaktivizuar: Rivendosen përsëri temperaturat e vendosura më parë.

Funksioni çaktivizohet automatikisht pas 24 orësh.

HolidayMode

Ky funksion kujdeset për konsumin minimal të energjisë gjatë një mungese të gjatë. Temperatura e ndarjes së ftohjes vendoset në 15 °C dhe kur arrihet, kjo tregohet në ekranin e statusit.

Temperatura e vendosur e ngrirjes mbahet e pandryshuar.

Funksioni lidhet me ndarjen e ftohjes Fig. 1 (A).

Përdorimi:



- Kurseni energji gjatë një mungese të gjatë.
- Shmangni erërat e këqija dhe formimin e myket gjatë një mungese të gjatë.

Aktivizimi /çaktivizimi i funksionit

- ▶ Zbrazni plotësisht ndarjen e ftohjes.
- ▶ Aktivizoni / çaktivizoni. (shihni 6.2 Logjika e përdorimit)
- ▷ Aktivizuar: Temperatura e ftohjes rritet.
- ▷ Çaktivizuar: rivendoset përsëri temperatura e vendosur më parë.

EnergySaver

Ky funksion zvogëlon konsumin e energjisë. Nëse e aktivizoni këtë funksion, atëherë rritet temperatura e ftohjes.

Zona e temperaturës	Cilësimi rekomanduar	Temperatura me EnergySaver aktiv
 Ndarja e ftohjes	5 °C	7 °C
 Ndarja e ngrirjes	-18 °C	-16 °C

Përdorimi:

- Kursimi i energjisë.

Aktivizimi /çaktivizimi i funksionit

- ▶ Aktivizimi / çaktivizimi (shihni 6.2 Logjika e përdorimit).
- ▷ Aktivizuar: Në të gjitha zonat e temperaturës vendosen temperatura të larta.
- ▷ Çaktivizuar: Rivendosen përsëri temperaturat e vendosura më parë.

IceMaker / MaxIce*

Ky funksion aktivizon prodhimin e kubave të akullit.*

Funksioni lidhet me dhomën e ngrirjes Fig. 1 (C).*

Përdorimi:*

- Nëse aktivizohet ky funksion, ju mund të zgjidhni midis funksionit normal IceMaker dhe MaxIce.
- Funksioni MaxIce prodhon kuba akulli në sasinë rreth 1,5 kg / 24 orë, brenda një kohe më të shkurtër.

Madhësinë e kubave të akullit e përcaktoni me funksionin **Eiswürfelgröße (Madhësia e kubave të akullit)**. (shihni Kubat e akullit*) *

Tubat i pastroni me funksionin **TubeClean**. (shihni TubeClean*) *

Aktivizimi i funksionit*

Sigurohuni që janë përmbushur kushtet e mëposhtme:

- Është realizuar furnizimi me ujë në lidhjen fikse të ujit. Shihni manualin e montimit.*
- IceMaker është vënë në punë.
- Depozita e ujit është e mbushur. (shihni 7.9.1 Mbushja e depozitës së ujit*) *

▶ Aktivizoni funksionin. (shihni 6.2 Logjika e përdorimit)

-ose-

▶ Aktivizojeni me anë të Liebherr SmartDevice-App.

- ▷ Mund të nevojiten deri në 24 orë që të prodhohen kubat e parë të akullit.

Çaktivizimi i funksionit*

Sigurohuni që janë përmbushur kushtet e mëposhtme:

- Depozita e ujit është zbratur. *

▶ Çaktivizoni funksionin. (shihni 6.2 Logjika e përdorimit)

- ▷ Prodhimi aktual i kubave të akullit ka përfunduar. Pas kësaj IceMaker ndalon.

VarioTemp

Me këtë funksion ju mund të përdorni ndarjen e ngrirjes Fig. 1 (C) si zonë me temperaturë të ndryshueshme. Ju mund të vendosni një temperaturë nga -2 °C deri në 14 °C.

Liebherr këshillon:

- Përdoreni ndarjen e ngrirjes në temperaturën 4 °C deri në 9 °C për të ruajtur ushqime të tilla si ushqimet e përgatitura, djathi ose konservat.
- Përdoreni ndarjen e ngrirjes në temperaturën 0 °C për të ruajtur frutat dhe perimet të paketuara.
- Përdoreni ndarjen e ngrirjes në temperaturën -2 °C për ruajtjen e peshkut dhe të frutave të freskëta të detit.
- Përdoreni ndarjen e ngrirjes në temperaturën 10 °C deri në 14 °C për të ruajtur ushqimet e ndjeshme ndaj të ftohtit si patatet e ëmbla, kungulli ose frutat tropikale, si dhe për të gjitha ushqimet dhe pijet që nuk duhet të jenë shumë të ftohta kur konsumohen.

Aktivizimi /çaktivizimi i funksionit

- ▶ Aktivizimi / çaktivizimi (shihni 6.2 Logjika e përdorimit).
- ▷ Funksioni *VarioTemp* është aktiv / joaktiv.

Vendosja e temperaturës

- ▶ Zgjidhni temperaturën optimale sipas përdorimit.
- ▶ Vendosni vlerën (shihni 6.2 Logjika e përdorimit).
- ▷ Temperatura rregullohet ngadalë në vlerën e vendosur.



PARALAJMËRIM

Rrezik i helmimit nga ushqimi!

- ▶ Mos i ngrini më përsëri ushqimet e shkrira.

- ▶ Përpunoni ushqimet e shkrira sa më shpejt të jetë e mundur.

Pastrimi i IceMaker*

Nëse aktivizoni *VarioTemp*, duhet të pastroni IceMaker.

- ▶ Pastroni IceMaker me funksionin *TubeClean* (shihni 8.3.7 Pastrimi i IceMaker*) .

Pastrimi i EasyTwist-Ice*

Nëse aktivizoni *VarioTemp*, duhet të pastroni EasyTwist-Ice.

- ▶ Pastroni EasyTwist-Ice manualisht (shihni 8.3.6 Pastrimi i EasyTwist-Ice*) .

6.4 Rregullimet



Gjuha

Me këtë cilësim mund të vendoset gjuha e afishimit në ekran.

Gjuhët që mund të zgjidhen janë ato më poshtë:

- Gjermanisht
- Anglisht
- Frëngjisht
- Spanjisht
- Italisht
- Holandisht
- Çekisht
- Polonisht
- Portugalisht
- Rusisht
- Kinezisht

Aktivizimi /çaktivizimi i cilësimit

- ▶ Aktivizimi / çaktivizimi (shihni 6.2 Logjika e përdorimit).



Realizimi i lidhjes së WLAN

Ky cilësim ju mundëson të vendosni një lidhje midis pajisjes dhe internetit. Lidhja komandohet nëpërmjet SmartDevice-Box. Pajisja mund të lidhet nëpërmjet SmartDevice-App në një SmartHome-System. Nga SmartDevice-App dhe nga rrjetet e

Përdorimi

tjera partnere të përputhshme mund të përdoren gjithashtu mundësi të zgjeruara opsionesh dhe rregullimesh.

Shënim

Kutia SmartDevice blihet te [dyqani i pajisjeve shtëpiake Liebherr](https://home.liebherr.com/shop/de/deu/smartdevicebox.html) (<https://home.liebherr.com/shop/de/deu/smartdevicebox.html>).

Informacione të detajuara për disponueshmërinë, kushtet dhe për opsionet e veçanta gjeni në internet në adresën <https://smartdevice.liebherr.com/install>.

Përdorimi:

- Komandoni pajisjen nëpërmjet SmartDevice-App ose nëpërmjet rrjeteve partnere të përputhshme.
- Përdorni funksione dhe cilësime të zgjeruara.
- Thërritni gjendjen aktuale të pajisjes me anë të SmartDevice-App.

- SmartDevice-Box është blerë dhe është vendosur (shihni <https://smartdevice.liebherr.com/install>).
- Aplikacioni SmartDevice është instaluar (shihni <https://apps.home.liebherr.com/>).

Realizimi i lidhjes

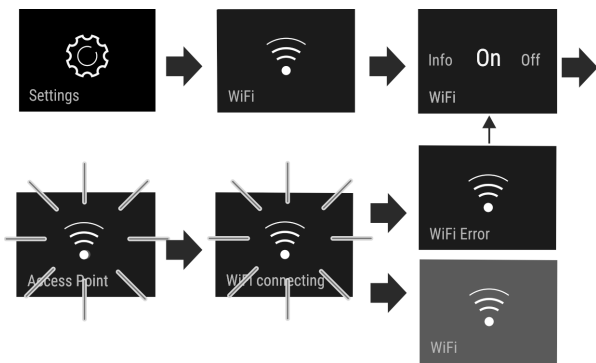

Fig. 8

- ▶ Aktivizoni cilësimin (shihni 6.2 Logjika e përdorimit) .
- ▷ Lidhja po vendoset: Shfaqet Connecting. Simboli pulson.
- ▷ Lidhja është vendosur: Shfaqet WiFi, treguesi bëhet ngjyrë blu.
- ▷ Lidhja nuk është vendosur: Shfaqet WiFi Error.

Shkëputja e lidhjes

- ▶ Çaktivizoni cilësimin (shihni 6.2 Logjika e përdorimit) .

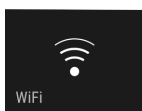
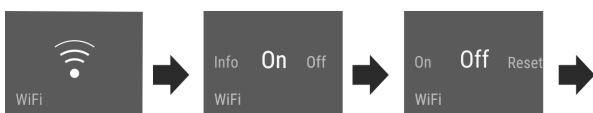

Fig. 9

- ▷ Lidhja është shkëputur: Simboli mbetet i dukshëm.

Rivendosja e lidhjes

- ▶ Rivendosni cilësimet (shihni 6.2 Logjika e përdorimit) .

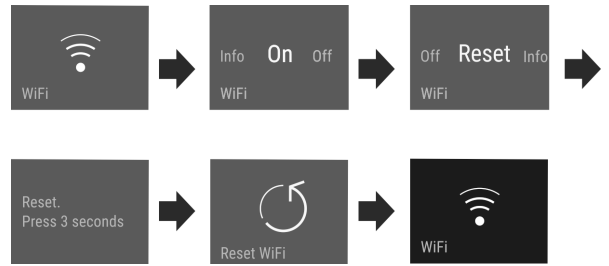

Fig. 10

- ▷ Lidhja dhe rregullimet e tjera rikthehen në gjendjen e dërgimit të pajisjes.



Bllokimi i panelit

Ky cilësim shmang përdorimin pa qëllim të pajisjes, p.sh. nga fëmijët.

Përdorimi:

- Shmangni ndryshimin pa qëllim të cilësimeve dhe të funksioneve.
- Shmangni fikjen pa qëllim të pajisjes.
- Shmangni rregullimin pa qëllim të temperaturës.

Aktivizimi /çaktivizimi i cilësimit

- ▶ Aktivizoni / çaktivizoni. (shihni 6.2 Logjika e përdorimit)



Drita e ekranit

Ky cilësim mundëson rregullimin gradual të dritës së ekranit.

Nivelet e dritës mund të vendosen si më poshtë:

- 40%
- 60%
- 80%
- 100%

Zgjedhja e cilësimit

- ▶ Vendosja e vlerës (shihni 6.2 Logjika e përdorimit) .



Alarmi i derës

Ky cilësim mundëson vendosjen e kohës se deri kur bie alarmi i derës (shihni Mbyllja e derës) .

Këtu mund të vendosen vlerat e mëposhtme:

- 1 min
- 2 min
- 3 min
- Fikur

Zgjedhja e cilësimit

- ▶ Vendosja e vlerës (shihni 6.5 Mesazhet e gabimeve) .



Njësia e temperaturës

Ky cilësim mundëson ndryshimin e njësisë së temperaturës Celsius - Fahrenheit.

Zgjedhja e cilësimit

- ▶ Vendosja e vlerës (shihni 6.2 Logjika e përdorimit) .



Informacion

Ky cilësim bën të mundur leximin e informacioneve të pajisjes, si dhe aksesin në menynë për klientin.

Këtu mund të lexohen informacionet e mëposhtme:

- Emri i modelit
- Indeksi
- Numri i serisë
- Numri i shërbimit

Hapja e informacioneve të pajisjes

- ▶ Rrëshqitni gishtin në ekran derisa të shfaqen cilësimet .
- ▶ Konfirmoni tregimin.
- ▶ Rrëshqitni gishtin në ekran derisa të shfaqet informacioni.
- ▶ Lexoni informacionet e pajisjes.



SabbathMode

Ky cilësim përmbush kërkesat fetare në Shabat ose në ditën e festës hebraike. Kur aktivizohet SabbathMode disa funksione të sistemit elektronik të komandimit janë të fikura. Si rezultat, ju mund ta përdorni pajisjen pa shkaktuar ndonjë veprim në aktivitetin e pajisjes.

Një listë të pajisjeve të certifikuara nga "Star-K" e gjeni në www.star-k.org/appliances.



PARALAJMËRIM

Rrezik i helmimit nga ushqimi!

Nëse ndodh një ndërprerje e energjisë elektrike kur është aktivizuar SabbathMode, ky mesazh nuk ruhet. Kur ndërprerja e energjisë elektrike të ketë përfunduar, pajisja vazhdon sërish punën në SabbathMode. Kur ky i fundit përfundon, në treguesin e temperaturës nuk shfaqet asnjë mesazh për ndërprerjen e energjisë elektrike.

Nëse ndodh një ndërprerje e energjisë kur është vendosur SabbathMode:

- ▶ Kontrolloni ushqimet për cilësinë e tyre. Mos konsumoni ushqimet e shkrira!

Sjellja e pajisjes kur është aktivizuar SabbathMode:

- Treguesi Status tregon pa ndërprerje SabbathMode.
- Ekranin për komandimin është i kyçur/bllokuar, përveç SabbathMode.
- Nëse aktivizohen funksione / rregullime, këto mbeten aktive.
- Ekranin qëndron i ndriçuar kur mbyllet dera.
- Kujtesat nuk ekzekutohen. Intervali kohor i vendosur ndalohet gjithashtu. Funksioni nuk kryhet më tej në SabbathMode.
- Kujtesat dhe paralajmërimet nuk shfaqen. Nuk lëshohet asnjë sinjal akustik dhe te fusha e treguesve nuk shfaqet asnjë paralajmërim/cilësim, si p.sh. alarmi i temperaturës, alarmi i derës.
- IceMaker është jashtë funksioni.*
- Ndrëçimi i brendshëm është i çaktivizuar.
- Cikli i shkrirjes punon vetëm sipas kohës së paracaktuar, pa marrë parasysh përdorimin e pajisjes.
- Pas ndërprerjes së energjisë elektrike, pajisja rindizet sërish automatikisht në SabbathMode.

Aktivizimi/çaktivizimi i SabbathMode

- ▶ Për aktivizimin e funksionit, në fushën e treguesve rrëshqitni me gisht deri në pikën e menysë Cilësimet  dhe prekeni për 1 sekondë. Menyja kalon në cilësimet që janë në dispozicion.

- ▶ Rrëshqitni me gisht në fushën e treguesve derisa të shfaqet simboli për SabbathMode (Menora). Mbani shtypur simbolin për tre sekonda.

- ▷ Treguesi ndërron ngjyrën.
- ▷ SabbathMode është aktivizuar.

Për çaktivizimin e funksionit, mbani shtypur treguesin për 3 sekonda.

SabbathMode çaktivizohet.



CleaningMode

Ky cilësim ju mundëson pastrimin komod të pajisjes.

Ky cilësim lidhet me ndarjen e ftohjes Fig. 1 (A).

Përdorimi:

- Pastroni manualisht ndarjen e ftohjes.

Sjellja e pajisjes kur aktivizohet cilësimi:

- Në ekran shfaqet pa ndërprerje CleaningMode.
- Ndarja e ftohjes është e çaktivizuar.
- Ndrëçimi i brendshëm është aktiv.
- Kujtesat dhe paralajmërimet nuk shfaqen. Nuk tingëllon asnjë sinjal akustik.

Aktivizimi /çaktivizimi i cilësimit

- ▶ Aktivizoni /çaktivizoni cilësimin (shihni 6.2 Logjika e përdorimit).
- ▷ Aktivizuar: Ndarja e ftohjes është e çaktivizuar. Drita qëndron ndezur.
- ▷ Çaktivizuar: rivendoset përsëri temperatura e vendosur më parë.

Cilësimi çaktivizohet automatikisht pas 60 minutash. Më pas, pajisja vazhdon punën në funksionim normal.



TubeClean*

Ky cilësim mundëson pastrimin e tubave të IceMaker.*

Sigurohuni që janë përmbushur kushtet e mëposhtme:*

- Pastrimi i IceMaker bëhet gati (shihni 8.3.7 Pastrimi i IceMaker*).

Aktivizimi i cilësimit*

- ▶ Aktivizoni cilësimin në menynë e klientit (shihni 6.2 Logjika e përdorimit).
- ▷ Procesi i shpëlarjes është duke u përgatitur (maks. 60 min): Simboli pulson.
- ▷ Tubat e ujit janë duke u shpëlarë: Simboli pulson.
- ▷ Procesi i shpëlarjes ka përfunduar: Funksioni çaktivizohet automatikisht.



Kubat e akullit*

Ky cilësim mundëson rregullimin individual të madhësisë së kubave të akullit.*

Zgjedhja e cilësimit*

- ▶ Vendosni vlerën në menynë e klientit (shihni 6.2 Logjika e përdorimit).



D1 D-Value

Shënim

Liebherr këshillon:

- ▶ Vëreni në punë pajisjen me faqen e pasme të thatë, për të evituar kondensimin e dukshëm dhe ngrirjen e produkteve.

Përdorimi

D-Value tregon nëse e përdorni ndarjen e ftohjes me faqe të pasme të thatë ose jo. Faqja e pasme është e montuar në pajisje kur ajo dërgohet nga fabrika. *D-Value* është e vendosur në mënyrë të paracaktuar te *D1*.

Ju mund ta hiqni faqen e pasme për ta pastruar. (shihni 8.3.4 Pastrimi i faqes së pasme të thatë) Për ta vënë në punë pajisjen pa faqen e pasme, duhet që *D-Value* të vendoset te *D2*.

Zgjedhja e cilësimit

- ▶ Vendosni vlerën në menynë e klientit. (shihni 6.2 Logjika e përdorimit)



Kujtesa

Kujtesat shfaqen në mënyrë akustike nëpërmjet një tingulli sinjalizues dhe në mënyrë vizuale nëpërmjet një simboli në ekran. Tingulli sinjalizues vjen duke u rritur vazhdimisht derisa mesazhi të përfundojë.



Zëvendësimi i filtrit me karbon aktiv të FreshAir

Ky mesazh shfaqet kur filtri i ajrit duhet ndërruar.

- ▶ Ndërroni filtrin e ajrit çdo gjashtë muaj.
- ▶ Konfirmoni mesazhin.
- ▷ Intervali i mirëmbajtjes fillon nga e para.
- ▷ Filtri i ajrit garanton cilësi optimale të ajrit në frigorifer.

Aktivizimi i cilësimit

- ▶ Aktivizimi / çaktivizimi (shihni 6.2 Logjika e përdorimit) .



Rivendosja në gjendje fillestare

Ky funksion bën të mundur rikthimin e të gjitha cilësimeve në cilësimet nga fabrika. Të gjitha rregullimet që keni kryer deri në atë moment, do të rikthehen në cilësimin e tyre fillestar.

Aktivizimi i cilësimit

- ▶ Aktivizoni (shihni 6.2 Logjika e përdorimit) .



Fikja e pajisjes

Ky cilësim mundëson fikjen e të gjithë pajisjes.

Fikja e të gjithë pajisjes

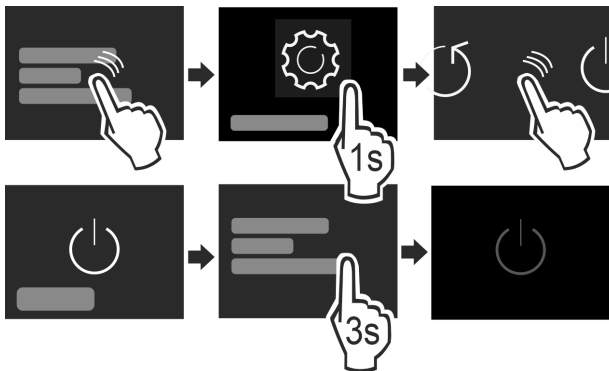

Fig. 11

- ▶ Çaktivizimi i IceMaker .*
- ▶ Aktivizimi / çaktivizimi (shihni 6.2 Logjika e përdorimit) .
- ▷ Çaktivizuar: Ekran i bëhet i zi.

6.5 Mesazhet e gabimeve

Mesazhet e gabimeve shfaqen në ekran. Ka dy kategori të mesazheve të gabimeve:

Kategoria	Kuptimi
Mesazhi	Kujton për proceset e përgjithshme. Ju mund t'i ekzekutoni këto procese dhe kështu të eliminoni mesazhin.
Paralajmërimi	Shfaqet në rast problemesh në funksionim. Përveç treguesit në ekran, tingëllon edhe një sinjal. Tingulli i sinjalit vjen duke u forcuar, derisa ta konfirmoni treguesin duke e prekur atë. Problemet e thjeshta në funksionim mund t'i eliminoni edhe vetë. Për problemet e rënda duhet të kontaktoni me kujdesin për klientin.

6.5.1 Paralajmërimet



Mbyllja e derës

Mesazhi shfaqet kur dera mbahet hapur shumë gjatë.

Koha se deri kur do të shfaqet mesazhi mund të përshtatet .

- ▶ Përfundimi i alarmit: Konfirmoni mesazhin.

-ose-

- ▶ Mbyllni derën.



Shkëputje e energjisë elektrike

Mesazhi shfaqet kur temperatura e ngrirjes rritet për shkak të ndërprerjes së energjisë elektrike. Pasi ndërprerja e energjisë elektrike të ketë përfunduar, pajisja vazhdon më tej punën me temperaturën e vendosur.

- ▶ Përfundimi i alarmit: Konfirmoni mesazhin.

▷ Shfaqet alarmi i temperaturës (shihni Alarmi i temperaturës) .



Alarmi i temperaturës

Mesazhi shfaqet kur temperatura e ngrirjes nuk përputhet me temperaturën e vendosur.

Shkaku për diferencën e temperaturës mund të jetë:

- Futja në frigorifer e ushqimit të freskët të ngrohtë.
- Gjatë rregullimit dhe heqjes së ushqimeve, brenda ka qarkulluar shumë ajër i ngrohtë nga dhoma.
- Është ndërprerë energjia elektrike për kohë të gjatë.
- Pajisja është me defekt.

Pasi shkaku të jetë eliminuar, pajisja vazhdon më tej punën me temperaturën e vendosur.

- ▶ Konfirmoni tregimin.
- ▷ Tregohet temperatura më e ngrohtë.
- ▶ Konfirmoni sërish tregimin.
- ▷ Do të shfaqet treguesi i statusit.
- ▷ Tregohet temperatura aktuale.



Gabim

Ky mesazh shfaqet kur ndodh një defekt i pajisjes. Një pjesë e pajisjes shfaq një defekt.

- ▶ Hapni derën.
- ▶ Mbani shënim kodin e gabimit.
- ▶ Konfirmoni mesazhin.
- ▷ Tingulli sinjalizues pushon.
- ▷ Shfaqet treguesi i statusit.
- ▶ Mbyllni derën.
- ▶ Kontaktoni me kujdesin për klientin. (shihni 9.4 Kujdesi për klientin)

6.5.2 Mesazhet



Depozita e ujit*

Ky mesazh shfaqet kur në depozitën e ujit nuk ka mjaftueshëm ujë.

- ▶ Mbushni depozitën e ujit.
- ▷ IceMaker prodhon kuba akulli.
- ▶ Kur depozita e ujit është e mbushur dhe mesazhi vazhdon: Kontrolloni nëse sensori i nivelit është bllokuar.
- ▶ Nëse nevojitet, zbrazeni ujin dhe lëvizni sensorin e nivelit me një mjet ndihmës të hollë, p.sh. me kunj për veshët.
- ▶ Kur depozita e ujit është e mbushur dhe mesazhi vazhdon: Kontaktoni me kujdesin për klientin. (shihni 9.4 Kujdesi për klientin)



Vendosja e sirtarit të IceMaker*

Ky mesazh shfaqet kur sirtari i IceMaker është i hapur.

- ▶ Shtyni brenda sirtarin e IceMaker.
- ▷ Mesazhi fiket.
- ▷ IceMaker prodhon kuba akulli.

6.5.3 DemoMode

Kur në ekran tregohet një simbol „D“, modaliteti i demonstrimit është aktiv. Ky funksion është i zhvilluar për shitësit, sepse të gjitha funksionet teknike të ftohjes janë të çaktivizuara.

Çaktivizimi i DemoMode

Kur në ekran shfaqet një kohë:

- ▶ Konfirmimi treguesin brenda kohës që ecën.
- ▷ DemoMode çaktivizohet.
- Kur në ekran nuk shfaqet asnjë kohë:
- ▶ Hiqni spinën elektrike nga priza.
- ▶ Lidhni përsëri spinën elektrike.
- ▷ DemoMode çaktivizohet.

7 Pajisjet

7.1 Raftet e derës

7.1.1 Zhvendosja / heqja e rafteve të derës

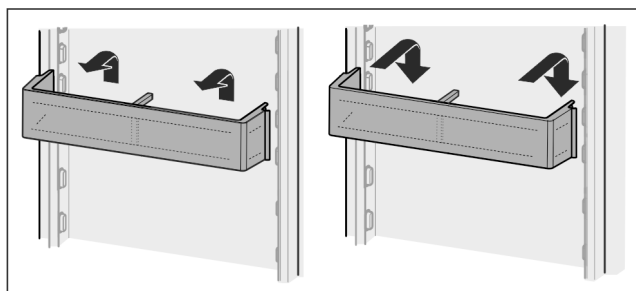

Fig. 12

- ▶ Shtyni raftin nga poshtë për lart.
- ▶ Tërhiqeni për përpara.
- ▶ Vendoseni sërish në vend në rendin e kundërt.

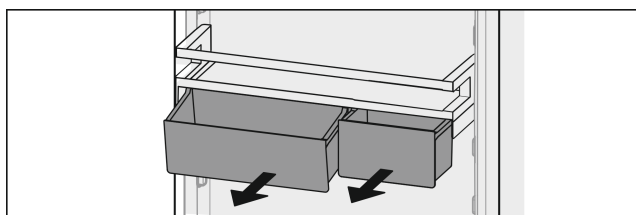

Fig. 13

Mund të përdoret vetëm një kuti ose që të dyja VarioBox. Kur në veçanti vendosen në raft shishe të larta, vendosni vetëm një kuti mbi raftin e shisheve.

Ndërrimi i raftit me VarioBox:

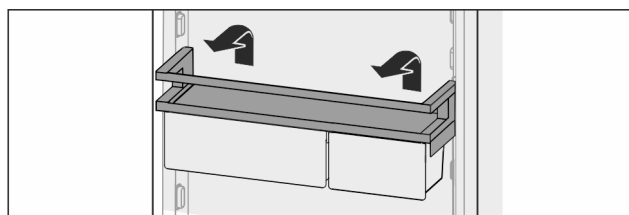

Fig. 14

- ▶ Nxirreni jashtë duke e ngritur lart.
- ▶ Vendoseni sërish në vend në pozicionin që dëshironi.

Ndërrimi i kutisë Vario:

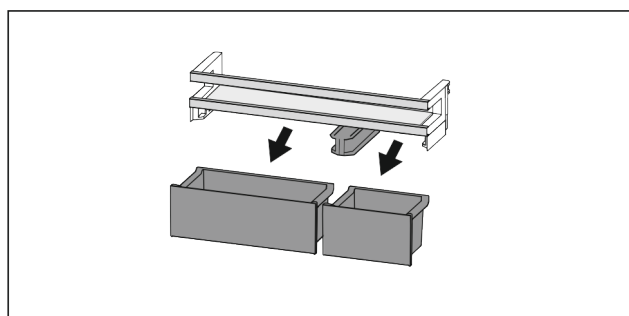

Fig. 15

- Kur rafti i derës është i hequr:
- ▶ Hiqni kutitë.

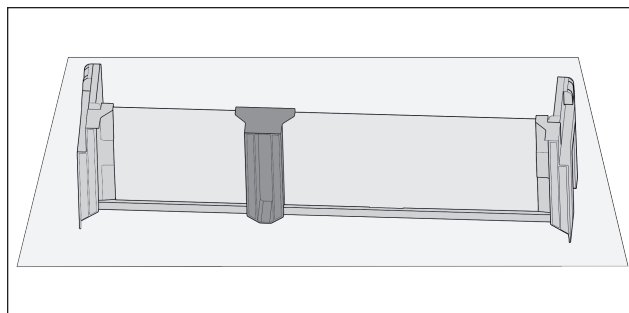

Fig. 16

- ▶ Vendosni raftin mbi tavolinë.

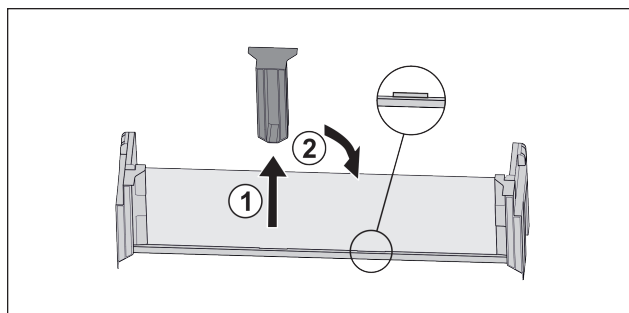

Fig. 17

- ▶ Tërhiqni lart pjesën mbajtëse të mesit Fig. 17 (1).
- ▶ Vendosni pjesën mbajtëse të mesit në pozicionin e dytë Fig. 17 (2).

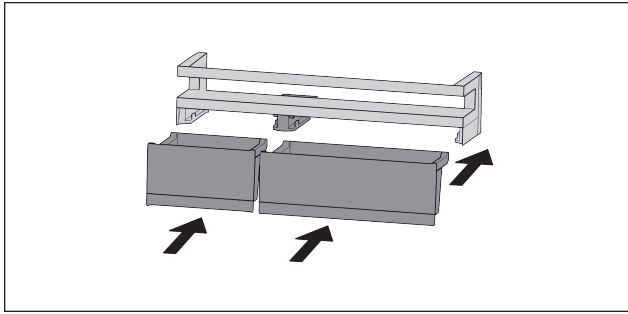

Fig. 18

- Shkëmbeni kutitë.

7.1.2 Zbërthimi i raftit të derës

Rafti i derës mund të zberthehet për ta pastruar.

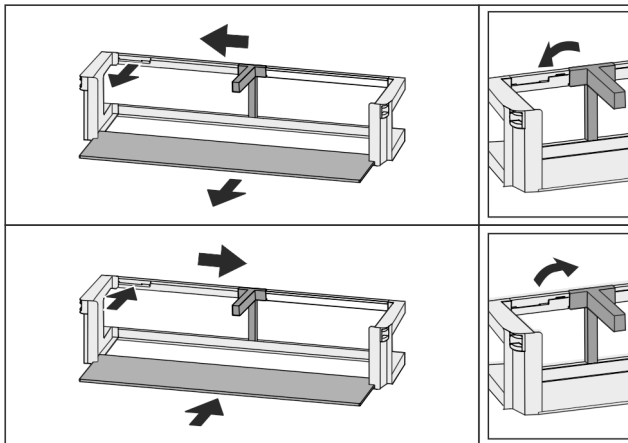

Fig. 19

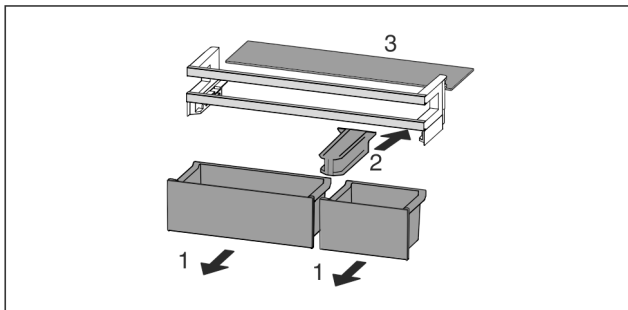

Fig. 20

- Zbërtheni raftin e derës.

7.2 Raftet mbajtës

7.2.1 Zhvendosja / heqja e rafteve mbajtës

Raftet mbajtës janë të siguruar me ndalesa zgjatjeje kundër tërheqjes së paqëllimshme të tyre.

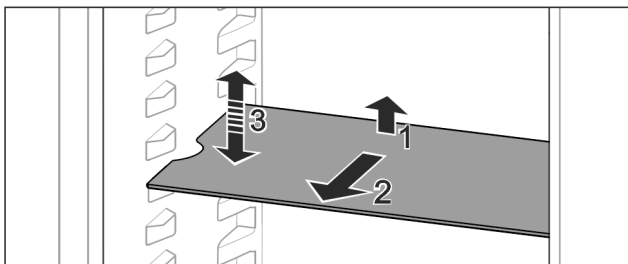

Fig. 21

- Ngrijeni pak lart raftin mbajtës dhe hiqeni nga përpara.
- ▷ Shkallëzimet anësore në pozicionin e vendosjes.

- Zhvendosja e raftit mbajtës: Ngrijeni ose uleni në lartësinë që dëshironi dhe shtyjeni brenda.

-ose-

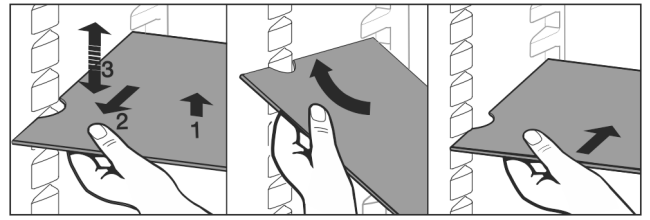

Fig. 22

- Heqja e plotë e raftit mbajtës: Tërhiqeni jashtë nga përpara.
- Heqja e thjeshtë: Vendoseni pjerrtas raftin mbajtës.
- Vendosja sërish e raftit mbajtës: Shtyjeni brenda deri në fund.
- ▷ Ndalesat e tërheqjes janë të drejtuara për poshtë.
- ▷ Ndalesat e tërheqjes ndodhen prapa raftit mbajtës të përparmë.

Edhe rafti mbajtës mbi kasetat EasyFresh mund të hiqet gjithashtu.

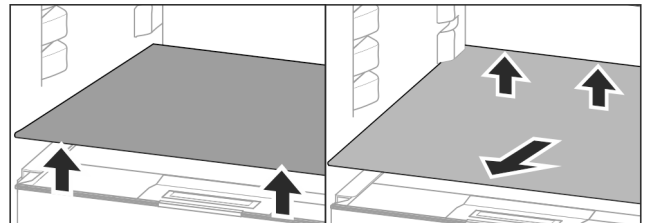

Fig. 23

Heqja e raftit mbajtës:

Kur e IceMaker është e hequr:*

- Ngrini lart raftin mbajtës përpara dhe prapa.*
- Nxirreni jashtë nga përpara.

Mos vendosni asnjë objekt mbi kapakun e kutisë që ndodhet poshtë tij!

Futja e raftit mbajtës:

- Vendoseni pjerrtas raftin mbajtës, duke e mbajtur të anuar për poshtë në pjesën prapa.
- ▷ Ndalesat e tërheqjes janë të drejtuara për poshtë.
- Futni brenda raftin mbajtës dhe uleni në vend.

7.3 Rafti mbajtës me ndarje

7.3.1 Përdorimi i raftit mbajtës me ndarje

Raftet mbajtës janë të siguruar me ndalesa zgjatjeje kundër tërheqjes së paqëllimshme të tyre.

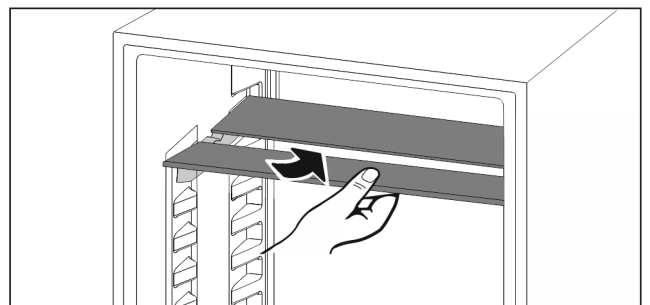

Fig. 24

- Shtyjeni nga poshtë raftin mbajtës siç tregohet në figurë.

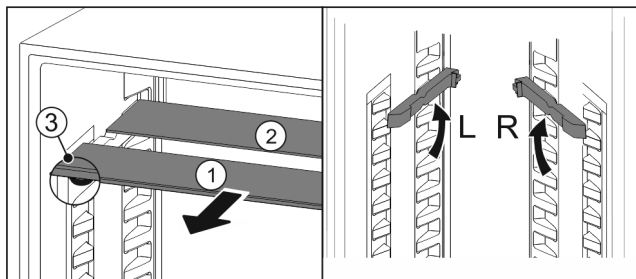

Fig. 25

Zhvendosja në lartësi:

- ▶ Tërhiqni një nga një pllakat e xhamit nga përpara Fig. 25 (1).
- ▶ Nxirrni shinat e vendosjes nga foleja e kapjes dhe futini në lartësinë që dëshironi.
- ▶ Futni pllakat e xhamit një nga një njëra pas tjetrës.
- ▷ Ndalea e sheshtë e tërheqjes përpara, direkt poshtë shinës së vendosjes.
- ▷ Ndalea e lartë e tërheqjes prapa.

Përdorimi i të dy rafteve mbajtës:

- ▶ Kapni me një dorë pllakën e xhamit poshtë dhe tërhiqeni nga përpara.
- ▷ Pllaka e xhamit Fig. 25 (1) me kornizën ndodhet përpara.
- ▷ Ndaluesit Fig. 25 (3) janë të drejtuar për poshtë.

7.4 VarioSafe

VarioSafe ofron vendin ideal për ushqime, paketime, tubeta dhe kavanoza të vegjël.

7.4.1 Përdorimi i VarioSafe

Ky sirtar mund të tërhiqet jashtë dhe të futet në dy lartësi të ndryshme. Në këtë mënyrë në sirtar mund të ruhen edhe pjesët e vogla të larta.

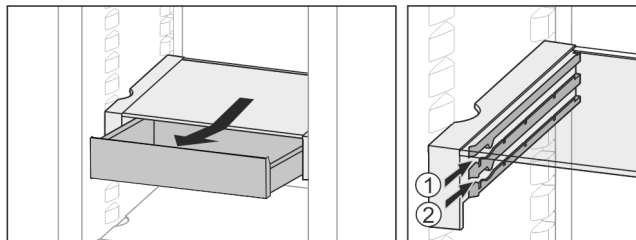

Fig. 26

- ▶ Nxirrni jashtë sirtarin.
- ▶ Futeni në lartësinë që dëshironi Fig. 26 (1) ose Fig. 26 (2).

7.4.2 Zhvendosja e VarioSafe

VarioSafe mund të zhvendoset e gjitha në lartësi.

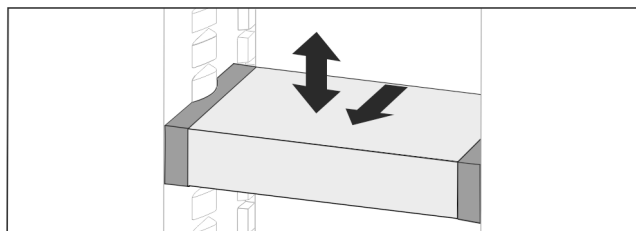

Fig. 27

- ▶ Tërhiqeni për përpara.
- ▷ Shkallëzimet anësore në pozicionin e vendosjes.
- ▶ Ngrijeni ose uleni në lartësinë që dëshironi.
- ▶ Shtyjeni për nga prapa.

7.4.3 Heqja e plotë e VarioSafe

VarioSafe mund të hiqet gjithashtu plotësisht.

- ▶ Tërhiqeni për përpara.
- ▷ Shkallëzimet anësore në pozicionin e vendosjes.

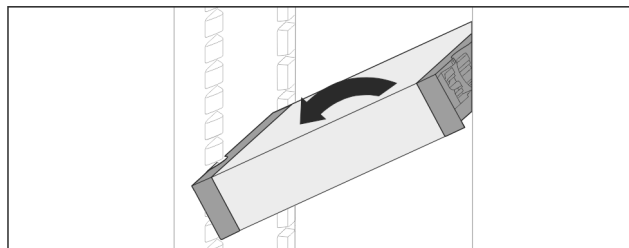

Fig. 28

- ▶ Vendoseni pjerrtas dhe tërhiqeni për përpara.

7.4.4 Zbërthimi i VarioSafe

VarioSafe mund të zbërthehet për ta pastruar.

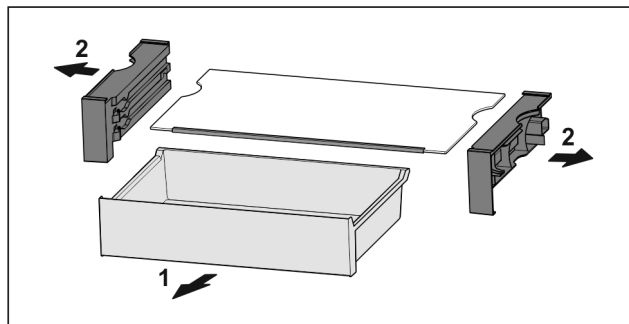

Fig. 29

- ▶ Zbërtheni VarioSafe.

7.5 Sirtarët

Sirtarët mund të hiqen për t'u pastruar.

Raftet mbajtës që ndodhen poshtë tyre kur sirtarët janë të hequr mund të përdoren si vend për ruajtje.

Heqja dhe vendosja e sirtarëve ndryshon sipas sistemit të tërheqjes. Pajisja juaj mund të ketë sisteme të ndryshme me tërheqje/zgjatje.

Shënim

Konsumi i energjisë rritet dhe performanca e ftohjes zvogëlohet kur qarkullimi i ajrit nuk mjafton.

- ▶ Lëreni të vendosur në pajisje sirtarin më të poshtëm!
- ▶ Mbani gjithmonë të lira kanalet e ajrit të ventilatorit brenda në faqen e pasme!

7.5.1 Heqja e sirtarit

Sirtari mbi shina teleskop

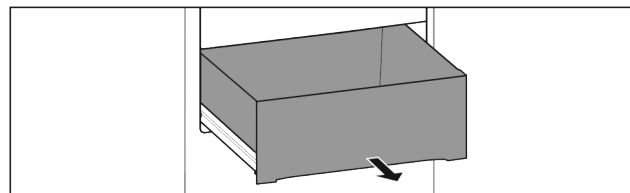

Fig. 30

Sigurohuni që janë përmbushur kushtet e mëposhtme:

- Sirtari është nxjerrë plotësisht jashtë (shihni Fig. 2190).

Ndarja e ftohjes me dalje të pjesshme jashtë:

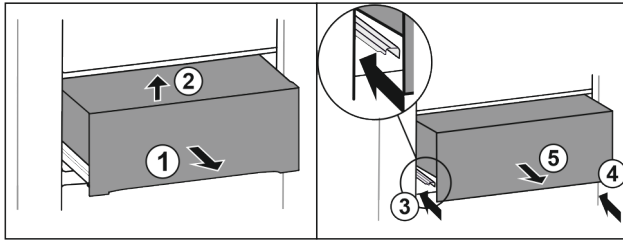

Fig. 31

- ▶ Tërhiqni jashtë sirtarin deri në gjysmë Fig. 31 (1).
- ▶ Ngrijeni lart përpara Fig. 31 (2).
- ▶ Shtyni brenda shinën e majtë Fig. 31 (3).
- ▶ Shtyni brenda shinën e djathtë Fig. 31 (4).
- ▶ Hiqeni sirtarin nga përpara Fig. 31 (5).

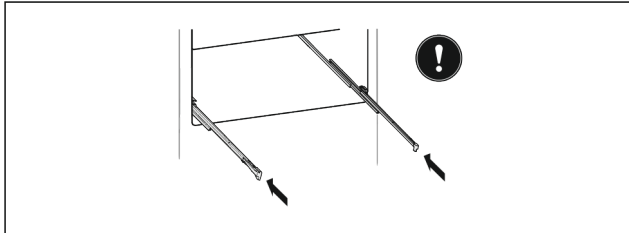

Fig. 32

Kur pas heqjes së sirtarit, shinat nuk janë futur ende plotësisht brenda:

- ▶ Shtyni shinat plotësisht brenda.

7.5.2 Vendosja e sirtarit

Sirtari mbi shina teleskop

Ndarja e ftohjes me dalje të pjeshme jashtë:

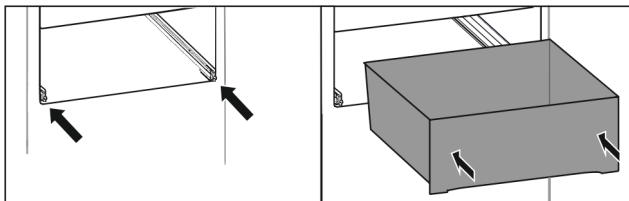

Fig. 33

- ▶ Shtyni shinat brenda.
- ▶ Vendosni sirtarin mbi shina.
- ▶ Shtyjeni prapa plotësisht deri në fund.

7.6 Kapaku i EasyFresh-Safe

Kapaku i kutisë mund të hiqet për ta pastruar.

7.6.1 Heqja e kapakut të kutisë

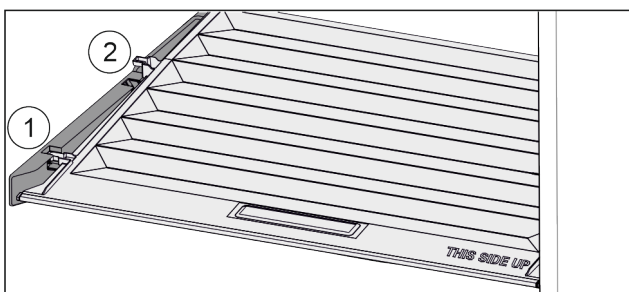

Fig. 34

Kur sirtarët janë hequr:

- ▶ Tërhiqni përpara kapakun deri te vrima në pjesët mbajtëse Fig. 34 (1).
- ▶ Prapa, ngrijeni nga poshtë dhe hiqeni duke e ngritur lart Fig. 34 (2).

7.6.2 Vendosja e kapakut të kutisë

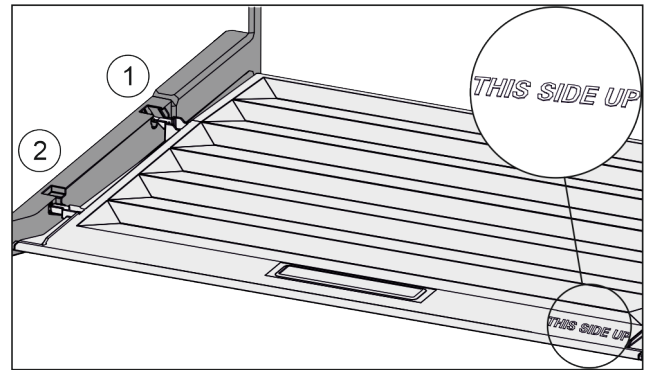

Fig. 35

Kur shkrimi THIS SIDE UP ndodhet lart:

- ▶ Futni mbështetësen e kapakut përmes vrimës së mbajtëses prapa Fig. 35 (1) dhe përpara futeni dhe kapeni në mbajtëse Fig. 35 (2).
- ▶ Çojeni kapakun në pozicionin që dëshironi (shihni 7.7 Rregullimi i lagështisë).

7.7 Rregullimi i lagështisë

Ju mund ta përshtatni vetë lagështinë në sirtar nëpërmjet zhvendosjes së kapakut të kutisë.

Kapaku i kutisë ndodhet direkt mbi sirtar dhe mund të mbulohet nga raftet mbajtëse ose nga sirtarë të tjerë shtesë.

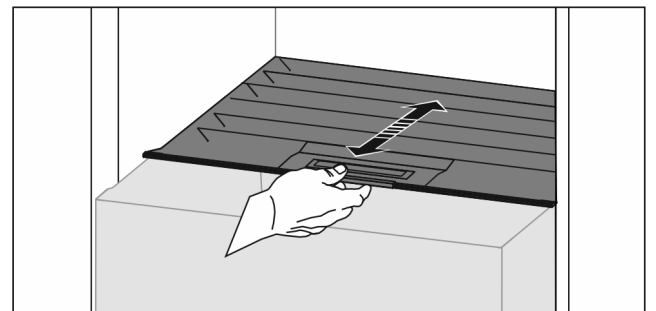

Fig. 36

Lagështia e ulët e ajrit

- ▶ Hapni sirtarin.
- ▶ Tërhiqni për përpara kapakun e kutisë.
- ▷ Në sirtarin e mbyllur: Hapësira midis kapakut dhe kutisë.
- ▷ Lagështia e ajrit në kasetë zvogëlohet.

Lagështia e lartë e ajrit

- ▶ Hapni sirtarin.
- ▶ Shtyni për prapa kapakun e kutisë.
- ▷ Në sirtarin e mbyllur: Kapaku e mbyll kutinë në mënyrë hermetike.
- ▷ Lagështia e ajrit në kasetë rritet.
- ▶ Kur në kasetë ka shumë lagështi:
- ▶ Zgjidhni cilësimin „lagështi e ulët e ajrit“.

-ose-

- ▶ Largoni lagështinë me pecetë.

EasyTwist-Ice

EasyTwist-Ice prodhon kuba akulli me anë të depozitës së ujit të vendosur.

EasyTwist-Ice shërben vetëm për të prodhuar kuba akulli në sasi të zakonshme për familje.

Shënim

Mos e ndryshoni pozicionin e EasyTwist-Ice.

Sigurohuni që janë përmbushur kushtet e mëposhtme:*

- EasyTwist-Ice është pastruar (shihni 8.3.6 Pastrimi i EasyTwist-Ice*)

- Depozita e ujit është pastruar.
- Sirtari EasyTwist-Ice është futur plotësisht brenda.

7.8.1 Mbushja e depozitës së ujit



PARALAJMËRIM

Uji i papastër!

Helmime.

- Mbusheni vetëm me ujë të pijshëm.

KUJDES

Lëngjet që përmbajnë sheqer!

Dëmtim i EasyTwist-Ice.

- Mbusheni vetëm me ujë të pijshëm të ftohtë.

Shënim

Nga përdorimi i ujit të filtruar dhe të dekarbonizuar, arrihet cilësia më e mirë e mundshme e ujit të pijshëm për prodhimin e kubave të akullit pa probleme.

Kjo cilësi uji mund të arrihet me një filtër uji për tavolinë që blihet në një dyqan të specializuar për këto pajisje.

- Mbusheni enën e ujit vetëm me ujë të pijshëm të filtruar dhe të dekarbonizuar.

Furnizimi me ujë i EasyTwist-Ice realizohet nëpërmjet një depozite uji.

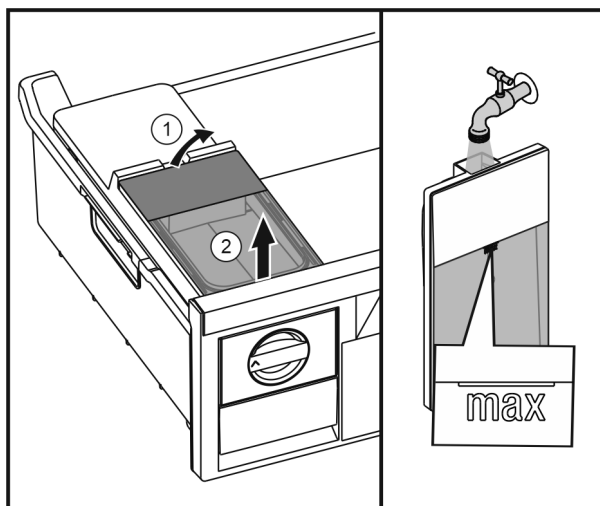

Fig. 37

- Ngrijeni pak lart depozitën e ujit në pjesën prapa Fig. 37 (1) dhe hiqeni nga lart Fig. 37 (2).
- Mbusheni me ujë të pijshëm deri te shenja.
- Vendosni në vend depozitën e ujit në rendin e kundërt të heqjes.

7.8.2 Prodhimi i kubave të akullit

Kapaciteti prodhues varet nga temperatura e ngrirjes. Sa më e ulët të jetë temperatura, aq më shumë kuba akulli mund të prodhohen në një periudhë kohe të caktuar.

Kapaciteti maksimal i sirtarit të kubave të akullit – 40 copë (përgatitja 2 herë e kubave të akullit).

Koha e nevojshme për prodhimin e kubave të akullit – të paktën 5 orë.

Lirimi i kubave të akullit

- Rrotulloni dorezën me rrotullim deri në fund nga e djathta.
- Nëse nevojitet, përsëriteni disa herë dhe rrotullojeni dorezën pak më shumë.

IceMaker

IceMaker prodhon kuba akulli me anë të depozitës së ujit të vendosur në ndarjen e ftohjes. Ena e ujit mund të përdoret gjithashtu për vënien në dispozicion të ujit të pijshëm të ftohtë.*

IceMaker shërben vetëm për të prodhuar kuba akulli në sasi të zakonshme për familje.

Sigurohuni që janë përmbushur kushtet e mëposhtme:*

- IceMaker është pastruar (shihni 8 Mirëmbajtja).
- Depozita e ujit është pastruar (shihni 8 Mirëmbajtja)*.
- Sirtari IceMaker është futur plotësisht brenda.

7.9.1 Mbushja e depozitës së ujit*



PARALAJMËRIM

Uji i papastër!

Helmime.

- Mbusheni depozitën e ujit vetëm me ujë të pijshëm.

- Kur nuk e përdorni IceMaker: Zbrazni depozitën e ujit. (shihni 8.3.7 Pastrimi i IceMaker*)

KUJDES

Lëngjet që përmbajnë sheqer!

Dëmtim i IceMaker.

- Mbusheni vetëm me ujë të pijshëm të ftohtë.

Shënim

Nga përdorimi i ujit të filtruar dhe të dekarbonizuar, arrihet cilësia më e mirë e mundshme e ujit të pijshëm për prodhimin e kubave të akullit pa probleme.

Kjo cilësi uji mund të arrihet me një filtër uji për tavolinë që blihet në një dyqan të specializuar për këto pajisje.

- Mbusheni enën e ujit vetëm me ujë të pijshëm të filtruar dhe të dekarbonizuar.

Furnizimi me ujë i IceMaker realizohet nëpërmjet një depozite uji (shihni 1 Pajisja në një vështrim të shpejtë).

Kur depozita e ujit është bosh, në ekran shfaqet kujtesa  (shihni 6.5 Mesazhet e gabimeve).

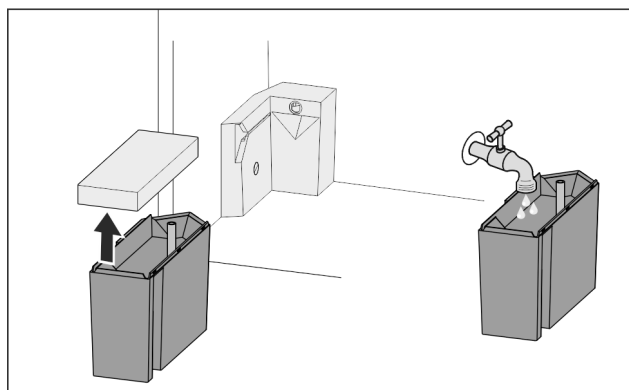

Fig. 38

- Tërhiqni nga përpara depozitën e ujit.
- Hiqni kapakun.
- Mbusheni me ujë të pijshëm.
- Vendosni kapakun.
- Futni depozitën e ujit në mbajtëse dhe shtyjeni deri në fund.

7.9.2 Prodhimi i kubave të akullit

Kapaciteti prodhues varet nga temperatura e ngrirjes. Sa më e ulët të jetë temperatura, aq më shumë kuba akulli mund të prodhohen në një periudhë kohe të caktuar.

Pasi IceMaker ndizet për herë të parë, mund të nevojiten deri në 24 orë që të prodhohen kubat e parë të akullit.

- Aktivizoni funksionin IceMaker (shihni 6.2 Logjika e përdorimit).
- Për të prodhuar shumë kuba akulli: Aktivizoni funksionin MaxIce (shihni 6.2 Logjika e përdorimit).

Pajisjet

- ▶ Për të prodhuar shumë kuba akulli: Zhvendosni ose hiqni ndarësen në sirtarin IceMaker.*
- ▶ Shpërndani njëtrajtësisht kubat e akullit në sirtar, për të rritur sasinë e mbushjes.
- ▶ Mbyllja e sirtarit: IceMaker fillon sërish automatikisht me prodhimin e akullit.

Shënim

Kur në sirtarin e IceMaker arrihet një nivel i caktuar mbushjeje, nuk prodhohen më kuba akulli të tjerë. IceMaker nuk e mbush sirtarin deri në buzë.

7.10 VarioSpace

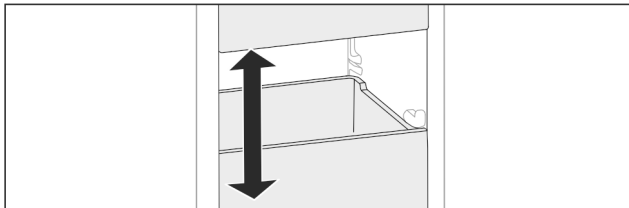

Fig. 39

Ju mund t'i hiqni sirtarët dhe pllakat e xhamit nga pajisja. Në këtë mënyrë ju siguron hapësirë për ushqimet e mëdha, si p.sh. shpendët, mishi, copat e mëdha të kafshëve të egra të gjahut dhe produktet e larta për pjekje. Si rezultat, këto mund të ngrihen të plota dhe të përgatiten më pas si të tilla.

- ▶ Mbani parasysh kufijtë e ngarkesës së sirtarëve dhe pllakave të xhamit (shihni 9.1 Të dhënat teknike).

7.11 Aksesorët

7.11.1 Kutia e ruajtjes së gjalpfit

Hapja / mbyllja e kutisë së gjalpfit

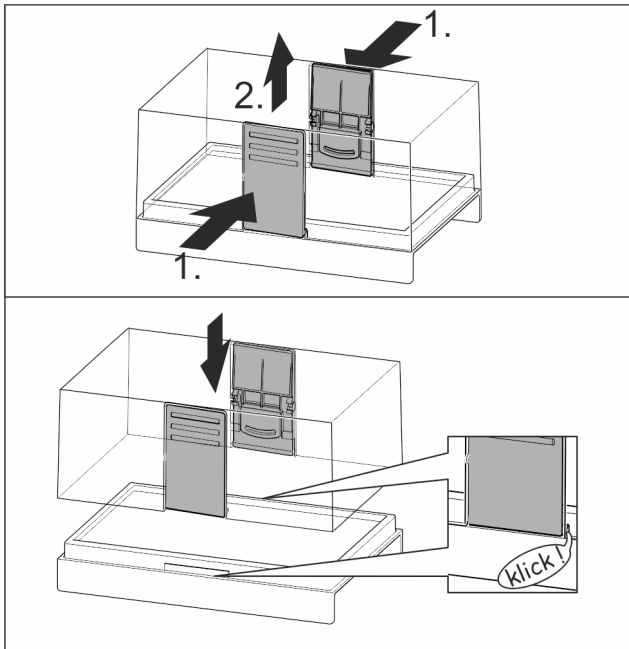

Fig. 40

Zbërthimi i kutisë së gjalpfit

Kutia e gjalpfit mund të zërthehet për ta pastruar.

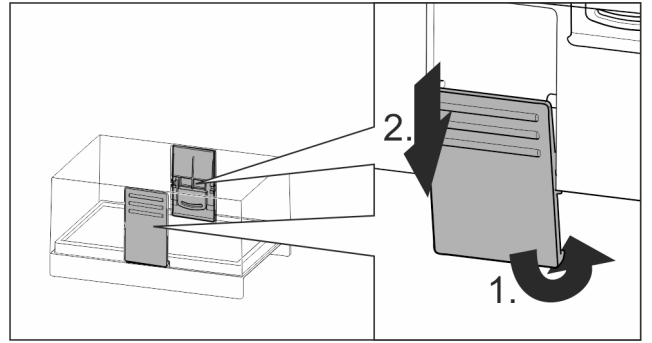

Fig. 41

- ▶ Zbërtheni kutinë e gjalpfit.

7.11.2 Rafti për vezët

Rafti për vezët është me tërheqje dhe mund të kthehet. Të dyja pjesët e raftit për vezët mund të përdoren për të identifikuar ndryshimet midis vezëve, si p.sh. data e blerjes.

Përdorimi i raftit për vezët

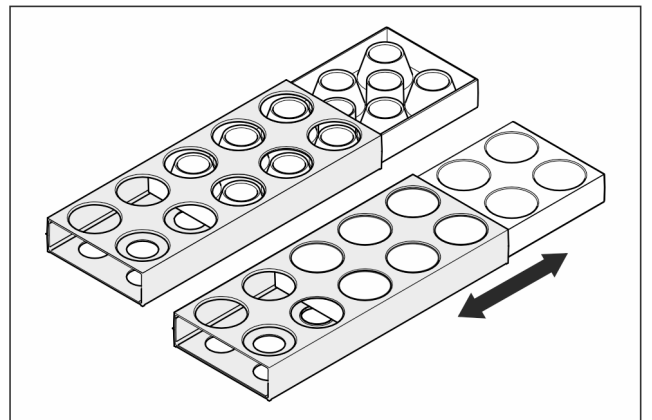

Fig. 42

- ▶ Ana e sipërme: Ruani vezët e pulës.
- ▶ Ana e poshtme: Ruani vezët e shkurtës.

7.11.3 Mbajtësja e shisheve

Përdorimi i mbajtëses së shisheve

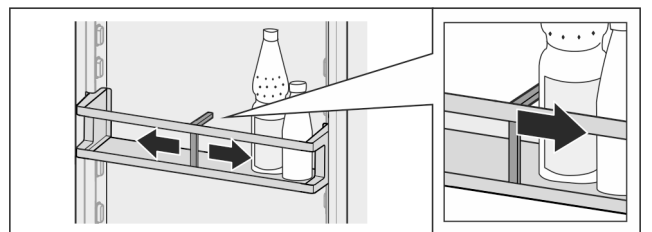

Fig. 43

- ▶ Shtyni mbajtësen e shisheve te shishet.
- ▷ Shishet nuk përmbysen.

Heqja e mbajtëses së shisheve

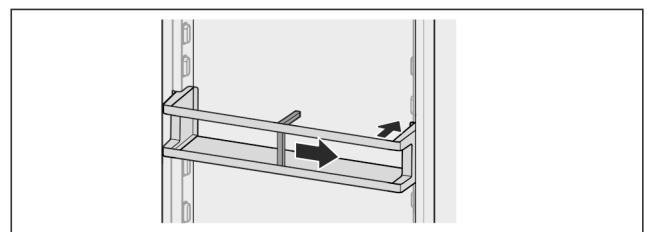

Fig. 44

- ▶ Shtyni mbajtësen e shisheve plotësisht në të djathtë deri në cep.
- ▶ Hiqeni nga prapa.

7.11.4 Pllaka ftohëse

Pllakat ftohëse parandalojnë rritjen e shpejtë të temperaturës në rast të ndërprerjes së energjisë elektrike.

Pllakat e ftohjes janë në sirtar.

Përdorimi i pllakës ftohëse

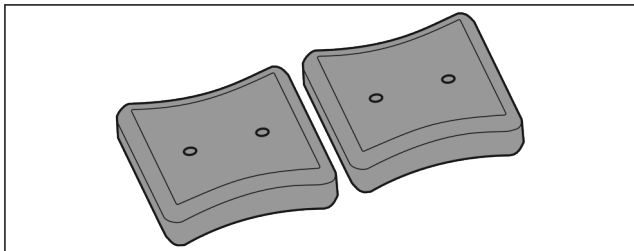

Fig. 45

Kur pllakat ftohëse janë të ngrira:

- ▶ Shtrojini mbi produktet e ngrira, në pjesën përpara lart të ndarjes së ngrirjes.

7.11.5 Forma me kapak e kubave të akullit*

Përdorimi i formës së kubave të akullit

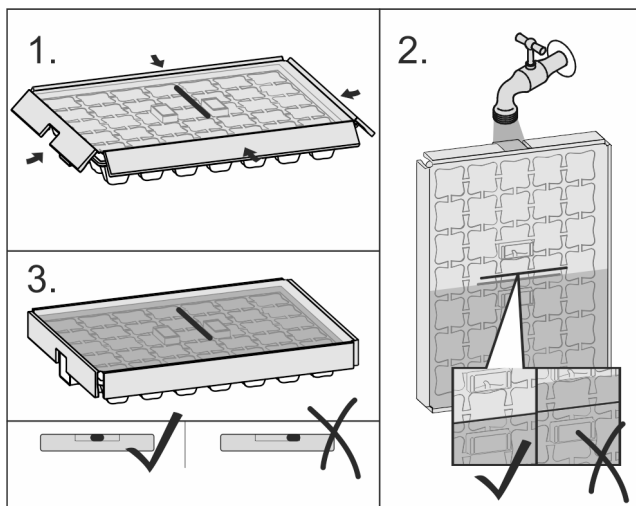

Fig. 46

Kur uji është i ngrirë:

- ▶ Mbajeni formën e kubave të akullit nën ujë të ngrohtë për pak kohë.
- ▶ Hiqni kapakun.
- ▶ Rrotulloni lehtë në drejtim të kundërt cepat e formës së kubave të akullit.
- ▶ Kubat e akullit lirohen.

Zbërthimi i formës së kubave të akullit

Forma e kubave të akullit mund të zbërthehet për ta pastruar.

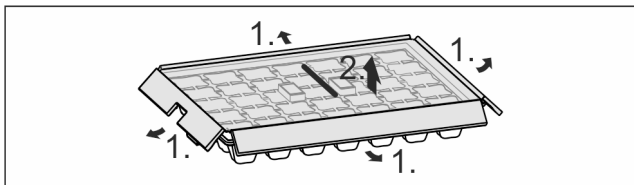

Fig. 47

- ▶ Zbërtheni formën e kubave të akullit.

7.11.6 Ndarësi fleksibël i sirtarit të akullit*

Përdorimi i ndarësit fleksibël të sirtarit të akullit

Pajisjet me IceMaker kanë një sirtar të madh akulli me një ndarës me zhvendosje, me qëllim që në anën tjetër të ndarësit të vendosen ushqime, në rast nevojë.

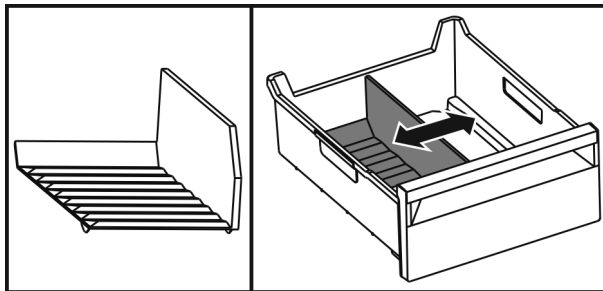
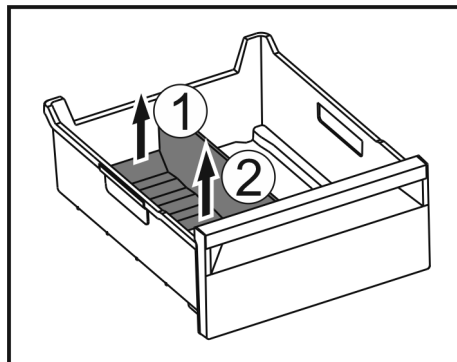

Fig. 48

- ▶ Zhvendosni ndarësin.

Heqja e ndarësit fleksibël të sirtarit të akullit



- ▶ Ngrini lart ndarësin nga poshtë Fig. 48 (1).
- ▶ Hiqeni nga lart Fig. 48 (2).

Vendosja e ndarësit fleksibël të sirtarit të akullit

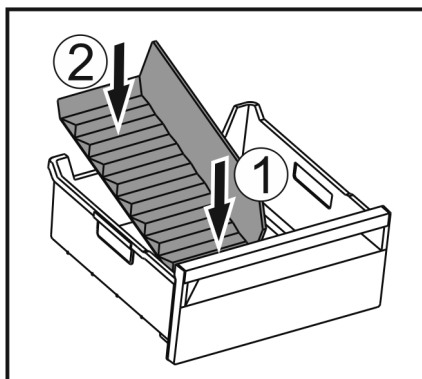

Fig. 49

- ▶ Në fillim futeni ndarësin në pjesën përpara Fig. 49 (1).
- ▶ Ulni poshtë pjesën e pasme Fig. 49 (2).

8 Mirëmbajtja

8.1 Filtri me karbon aktiv i FreshAir

Filtri me karbon aktiv i FreshAir ndodhet në ndarjen mbi ventilatorin.

Ai siguron cilësi optimale të ajrit.

- Ndërroni filtrin me karbon aktiv çdo 6 muaj.
Kur opsioni *Kujtesa* është i aktivizuar, në ekran shfaqet një mesazh për ndërrimin e filtrit.
- Filtri me karbon aktiv mund të hidhet në mbeturinat normale të shtëpisë.

Shënim

Filtri me karbon aktiv i FreshAir blihet te [dyqani i pajisjeve shtëpiake Liebherr](http://dyqani.i.pajisjeve.shtëpiake.Liebherr) (home.liebherr.com).

Mirëmbajtja

8.1.1 Heqja e filtrit me karbon aktiv të FreshAir

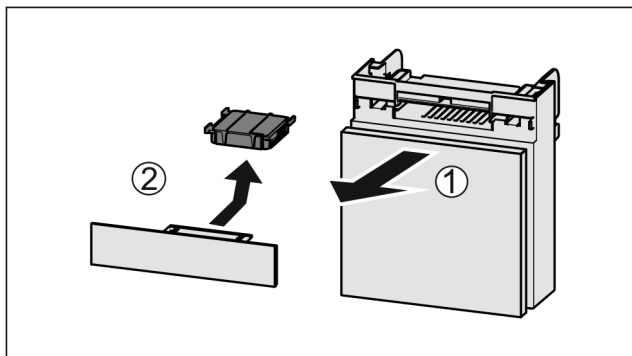

Fig. 50

- ▶ Tërhiqni kutinë nga përpara Fig. 50 (1).
- ▶ Hiqni filtrin me karbon aktiv Fig. 50 (2).

8.1.2 Vendosja e filtrit me karbon aktiv të FreshAir

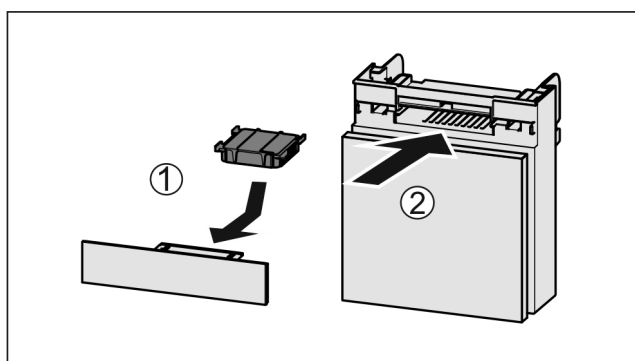

Fig. 51

- ▶ Vendosni filtrin me karbon aktiv siç tregohet në figurë Fig. 51 (1).
- ▷ Filtri me karbon aktiv mbërthehet në vend. Kur filtri me karbon aktiv tregon për poshtë:
- ▶ Futni kutinë në vend Fig. 51 (2).
- ▷ Tani filtri me karbon aktiv është gati për përdorim.

8.2 Shkrirja e pajisjes

8.2.1 Shkrirja e ndarjes së ftohjes

Shkrirja kryhet automatikisht. Uji i shkrirjes rrjedh jashtë nëpërmjet vrimës së shkarkimit dhe avullon.

- ▶ Pastroni rregullisht vrimën e shkarkimit (shihni 8.3 Pastrimi i pajisjes).

8.2.2 Shkrirja e dhomës së ngrirjes me NoFrost

Shkrirja kryhet automatikisht nëpërmjet sistemit NoFrost. Lagështia precipiton vetë mbi serpentinë, shkrihet dhe avullon në mënyrë periodike.

Pajisja nuk duhet shkrirë.

8.3 Pastrimi i pajisjes

8.3.1 Parapërgatitja



PARALAJMËRIM

Rrezik nga goditja elektrike!

- ▶ Hiqni spinën e frigoriferit ose ndërpriti furnizimin me energji elektrike.



PARALAJMËRIM

Rrezik zjarri

- ▶ Mos dëmtoni qarkun e ftohjes.

- ▶ Zbrazni pajisjen.
- ▶ Hiqni spinën elektrike.

-ose-

- ▶ Aktivizoni CleaningMode. (shihni CleaningMode)

8.3.2 Pastrimi i trupit

KUJDES

Pastrimi i gabuar!

Dëmtime në pajisje.

- ▶ Përdorni vetëm peceta pastrimi të buta dhe pastrues të përgjithshëm me vlerë pH neutrale.
- ▶ Mos përdorni sfungjer gërryes ose gërvishtës ose lesh teli metalik.
- ▶ Mos përdorni asnjë mjet pastrimi të mprehtë, gërryes, që përmban rërë, klorur ose acid.



PARALAJMËRIM

Rrezik lëndimi dhe dëmtimi nga avulli i nxehtë!

Avulli i nxehtë mund të shkaktojë djegie dhe të dëmtojë sipërfaqet.

- ▶ Mos përdorni asnjë pajisje pastrimi me avull!

- ▶ Fshini kasën nga jashtë me një leckë të butë e të pastër. Në rast ndotjeje të fortë, përdorni ujë të vakët me pastrues neutral. Sipërfaqet prej xhami mund të pastrohen gjithashtu me pastrues për xhama.

8.3.3 Pastrimi i hapësirës së brendshme

KUJDES

Pastrimi i gabuar!

Dëmtime në pajisje.

- ▶ Përdorni vetëm peceta pastrimi të buta dhe pastrues të përgjithshëm me vlerë pH neutrale.
- ▶ Mos përdorni sfungjer gërryes ose gërvishtës ose lesh teli metalik.
- ▶ Mos përdorni asnjë mjet pastrimi të mprehtë, gërryes, që përmban rërë, klorur ose acid.

- ▶ Sipërfaqet plastike: pastrojini me dorë me një pecetë të butë e të pastër, me ujë të vakët dhe pak detergjent enësh.

- ▶ Sipërfaqet metalike: pastrojini me dorë me një pecetë të butë e të pastër, me ujë të vakët dhe pak detergjent enësh.

- ▶ Vrima e shkarkimit Fig. 1 (16) : hiqni papastërtitë e grumbulluara me një mjet ndihmës të hollë, p.sh. me kunj për veshët.

8.3.4 Pastrimi i faqes së pasme të thatë

Ju mund ta hiqni faqen e pasme të thatë për ta pastruar.

Heqja e faqes së pasme

- ▶ Hiqni të gjitha pjesët e konfigurimit.

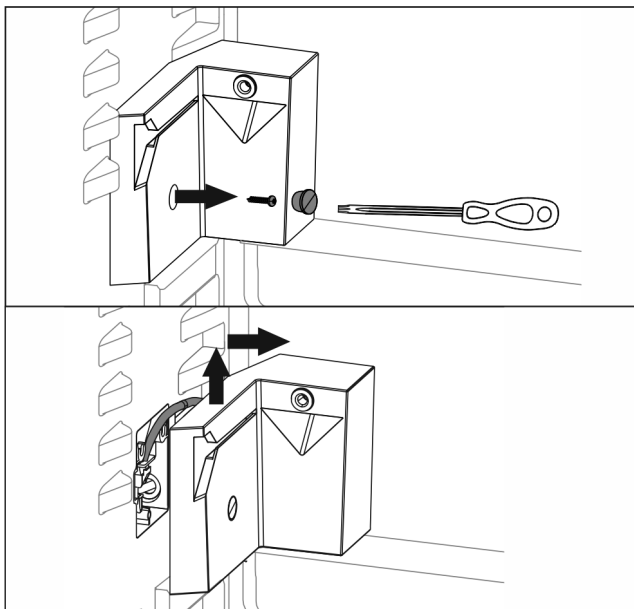

Fig. 52*

- ▶ Lironi mbajtësen e depozitës së ujit me një kaçavidë Torx.*
- ▷ Mbajtësja qëndron e lidhur me faqen anësore nëpërmjet lidhjeve të ndryshme dhe nuk hiqet plotësisht.*

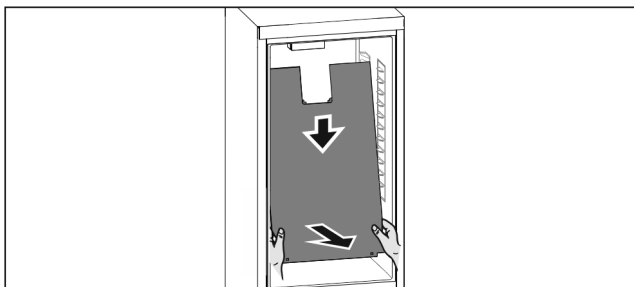

Fig. 53

- ▶ Kapni poshtë faqen e pasme me të dyja duart dhe pastaj tërhiqeni njëkohësisht me forcë për poshtë.
- ▶ Tërhiqni jashtë nga përpara faqen e pasme, në anën e poshtme.
- ▷ Faqja e pasme hiqet.
Kur vini sërish në punë pajisjen me faqen e pasme të vendosur:
- ▶ Vendoseni D-Value në D2. (shihni D-Value)

Vendosja e faqes së pasme

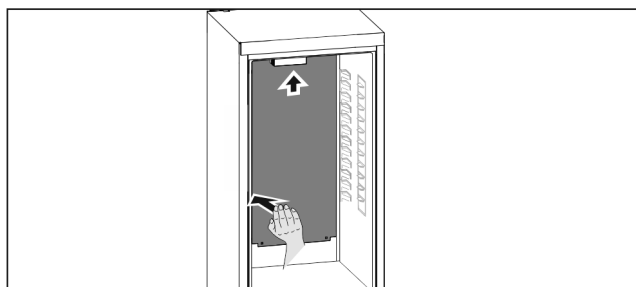

Fig. 54

- ▶ Sigurohuni që pajisja është plotësisht bosh.
- ▶ Futeni brenda faqen e pasme duke e shtyrë nga poshtë lart.
- ▶ Shtyjeni faqen e pasme me forcë për poshtë në anën e majtë.
- ▷ Dëgjohet zhurma e kapjes së pjesës së pasme.
- ▶ Mbërtheni fort mbajtësen e depozitës së ujit.*
- ▶ Vendosni në vend pjesët e pajimit.
- ▶ Vendoseni D-Value në D1. (shihni D-Value)

8.3.5 Pastrimi i pjesëve

KUJDES

Pastrimi i gabuar!

Dëmtime në pajisje.

- ▶ Përdorni vetëm peceta pastrimi të buta dhe pastrues të përgjithshëm me vlerë pH neutrale.
- ▶ Mos përdorni sfungjer gërryes ose gërrishtës ose lesh teli metalik.
- ▶ Mos përdorni asnjë mjet pastrimi të mprehtë, gërryes, që përmban rërë, klorur ose acid.

Pastrimi me një pecetë të butë e të pastër, ujë të vakët dhe pak detergjent:

- VarioSafe
 - Kapaku iEasyFresh-Safe
 - Sirtari
- Mbani parasysh: Mos e hiqni magnetin që ndodhet te sirtari!
Magneti siguron funksionimin e IceMaker.*
- Ndarësi në sirtarin e IceMaker*

Pastrimi me pecetë të lagësht:

- Shinat teleskop
- Mbani parasysh: Grasoja në shinat e rrëshqitjes shërben për lubrifikimin dhe nuk duhet fshirë!

Pastrimi në larëse enësh deri në 60 °C:

- Raftet e derës
 - VarioBox
 - Mbajtësja e shisheve
 - Rafti mbajtës
 - Rafti mbajtës me ndarje
 - Rafti mbajtës me ndarje me pjesë mbajtëse
 - Depozita e ujit e IceMaker dhe kapaku i depozitës së ujit*
 - Rafti për vezët
 - Kutia e ruajtjes së gjalpit
 - Forma e kubave të akullit*
 - Lopata e kubave të akullit*
- ▶ Zbërthimi i pjesëve: shihni kapitullin përkatës.
▶ Pastroni pjesët.

8.3.6 Pastrimi i EasyTwist-Ice*

Pastrimi duhet kryer në rastet më poshtë:

- Vënia në punë herën e parë
- Mospërdorimi për më shumë se 48 orë
- Ka nevojë për pastrim.

Në vënien në punë herën e parë, gjatë mospërdorimit për kohë të gjatë ose kur ka nevojë për pastrim

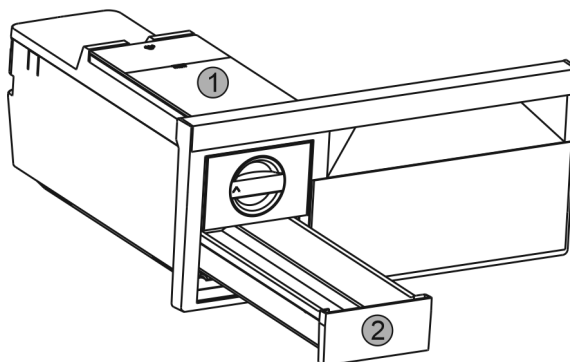

Fig. 55

- ▶ Hiqni depozitën e ujit Fig. 55 (1) dhe sirtarin e kubave të akullit Fig. 55 (2).
- ▶ Nxirrni jashtë sirtarin e ngrirjes me EasyTwist-Ice.

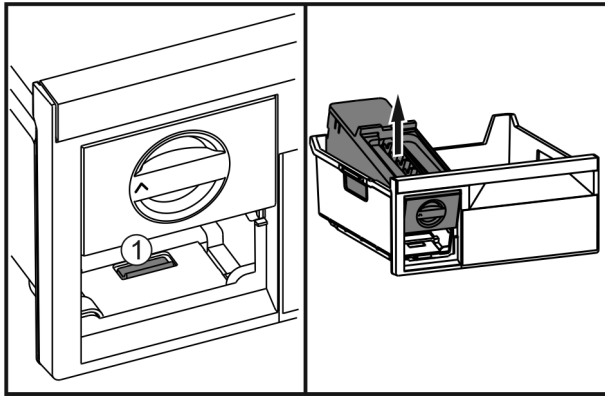

Fig. 56

- ▶ Shtypni gjuhëzën Fig. 56 (1), ngrini lart EasyTwist-Ice në pjesën prapa dhe nxirreni jashtë nga sirtari i ngrirjes.

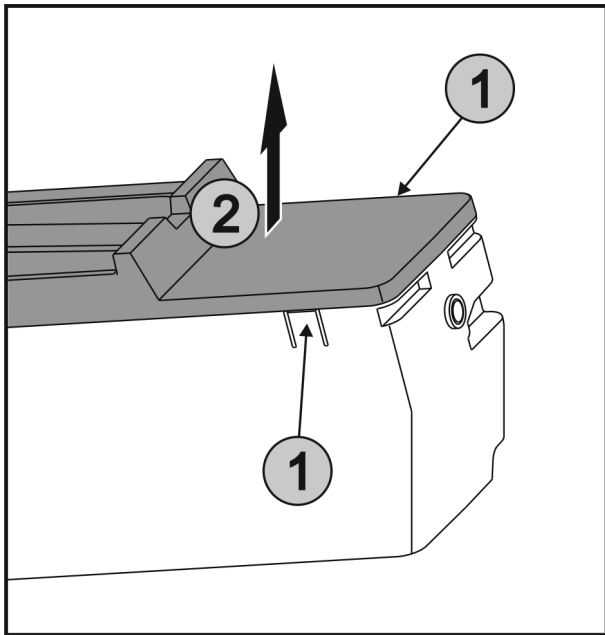

Fig. 57

- ▶ Shtypni njëkohësisht gjuhëzat Fig. 57 (1) në të dyja anët e EasyTwist-Ice dhe hiqni nga lart kapakun Fig. 57 (2).

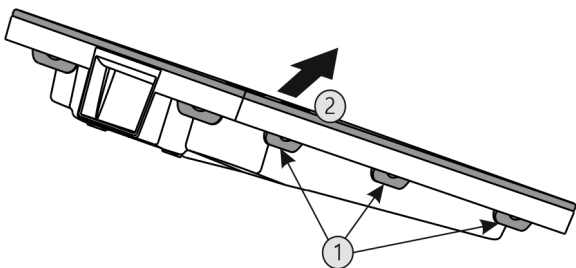

Fig. 58

- ▶ Shtypni të gjitha gjuhëzat Fig. 58 (1) njëra pas tjetrës dhe hiqni kapakun Fig. 58 (2).
- ▶ Pastroni sirtarin e kubave të akullit, depozitën e ujit dhe EasyTwist-Ice me ujë të vakët dhe pak detergjent enësh.
- ▶ Montoni EasyTwist-Ice.

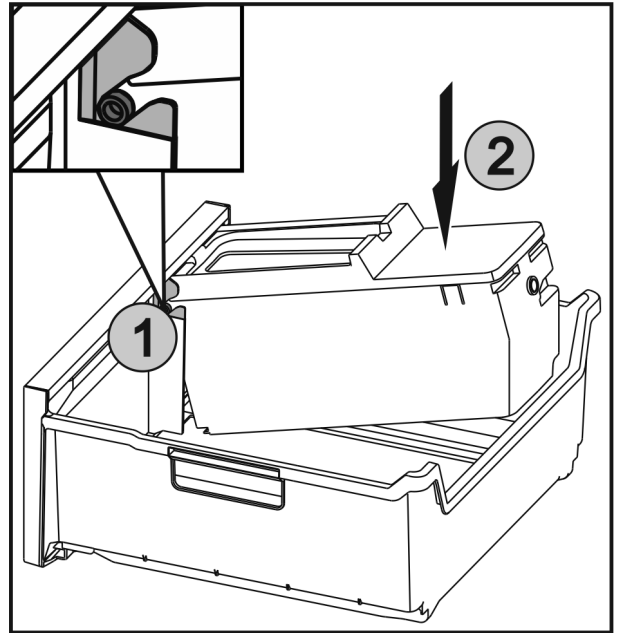

Fig. 59

- ▶ Futni akset Fig. 59 (1) në EasyTwist-Ice brenda në udhëzues dhe shtypni pjesën e pasme Fig. 59 (2) derisa gjuhëza të mbërthehet në vend.
- ▶ Shtypni brenda sirtarin e EasyTwist-Ice.



PARALAJMËRIM

Uji i papastër!
Helmime.

- ▶ Mbusheni vetëm me ujë të pijshëm.

- ▶ Mbushni me ujë depozitën e ujit dhe vendoseni në vend. (shihni 7.8.1 Mbushja e depozitës së ujit)

Me ujë të pafiltruar:

- ▶ Hidhni kubat e akullit që janë prodhuar 24 orë pas prodhimit të parë të kubave të akullit.

Me ujë të filtruar:

- ▶ Hidhni kubat e akullit që janë prodhuar 48 orë pas prodhimit të parë të kubave të akullit.

8.3.7 Pastrimi i IceMaker*

IceMaker mund të pastrohet në mënyra të ndryshme.

Pastrimi duhet kryer në rastet më poshtë:

- Vënia në punë herën e parë
- Mospërdorimi për më shumë se 48 orë.*
- Mospërdorimi për më shumë se 5 ditë.*

Sigurohuni që janë përbushur kushtet e mëposhtme:

- Depozita e ujit është pastruar dhe mbushur me ujë. (shihni 7.9.1 Mbushja e depozitës së ujit*) *
- Sirtari i IceMaker është i zbratur.
- Sirtari i IceMaker është futur brenda.
- IceMaker është aktivizuar. (shihni 6.2 Logjika e përdorimit)

Në vënien në punë herën e parë ose pas mospërdorimit për kohë të gjatë

Pastroni IceMaker me funksionin TubeClean.

- ▶ Futni një enë boshe 1,5 l (lartësia maksimale 10 cm) në sirtarin nën IceMaker.
- ▶ Aktivizoni funksionin TubeClean. (shihni 6.2 Logjika e përdorimit)
- ▷ Procesi i shpëlarjes është duke u përgatitur (maks. 60 min): Simboli pulson.
- ▷ Tubat e ujit janë duke u shpëlarë: Simboli pulson.

- ▷ Procesi i shpëlarjes ka përfunduar: Funkzioni çaktivizohet automatikisht.
- ▶ Hiqni IceMaker dhe hiqni edhe enën e futur.
- ▶ Pastroni sirtarin e IceMaker me ujë të vakët dhe pak detergjent enësh.
- ▶ Shtyni brenda sirtarin e IceMaker.
- ▷ Prodhimi i kubave të akullit fillon automatikisht.
- ▶ Hidhni kubat e akullit që janë prodhuar 24 orë pas prodhimit të parë të kubave të akullit.

Nëse nevojitet pastrim

Pastroni IceMaker manualisht.

- ▶ Hiqni sirtarin e IceMaker dhe pastrojeni me ujë të vakët dhe pak detergjent enësh.
- ▶ Shtyni brenda sirtarin e IceMaker.
- ▷ Prodhimi i kubave të akullit fillon automatikisht.

8.3.8 Pas pastrimit

- ▶ Thani pajisjen dhe pjesët përshtatëse duke i fërkuar.
- ▶ Lidhni pajisjen dhe ndizeni.
- ▶ Aktivizoni funksionin SuperFrost (shihni 6.3 Funksionet). Kur temperatura të jetë mjaftueshëm e ftohtë:
- ▶ Futni ushqimet.
- ▶ Përsëritni pastrimin rregullisht.

9 Ndihma për klientin

9.1 Të dhënat teknike

Diapazoni i temperaturave	
Ftohja	2 °C deri në 9 °C
Ngrirja	-26 °C deri në -15 °C

Sasia maksimale e ngrirjes / 24h	
Dhoma e ngrirjes	Shihni etiketën e parametrave të „Kapaciteti i ngrirjes ... /24h“

Prodhimi i kubave të akullit me IceMaker*	
Prodhimi i kubave të akullit / 24 h	Në temperaturë -18 °C: 1,2 kg kuba akulli
Prodhimi maksimal i kubave të akullit / 24 h	Kur funksioni MaxIce është aktiv: 1,5 kg kuba akulli

Prodhimi i kubave të akullit me EasyTwist-Ice*	
Kohëzgjatja në -18 °C	rreth 5,5 orë
Kohëzgjatja me SuperFrost të aktivizuar	rreth 3 orë

Kohëzgjatja për arritjen e temperaturave të ndryshme të VarioTemp		
Temperatura në nisje	Temperatura e synuar	Koha deri në arritjen e temperaturës së synuar
-18 °C	0 °C	>8 orë
-18 °C	8 °C	>12 orë
8 °C	14 °C	>6 orë
14 °C	-18 °C	>4 orë

Ndriçimi	
Klasa e efijencës së energjisë ¹	Burimi i dritës
Ky produkt përmban një burim drite të klasës së efijencës së energjisë "F"	LED

¹ Pajisja mund të ketë burime drite me klasa të ndryshme të efijencës së energjisë. Këtu jepet klasa e efijencës më të ulët të energjisë.

9.2 Zhurmat gjatë punës

Pajisja shkakton nivele të ndryshme zhurme gjatë funksionimit të saj.

- Në **performancë të ulët ftohjeje** pajisja punon duke kursyer energji, por punon më gjatë. Niveli i zhurmës është më i ulët.
- Në **performancë të lartë ftohjeje** ushqimet ftohen më shpejt. Niveli i zhurmës është më i lartë.

Shembuj:

- funksionet e aktivizuara (shihni 6.3 Funksionet)
- ventilatori që punon
- ushqimi i vendosur i freskët
- temperatura e lartë e ambientit
- dera e mbajtur hapur gjatë

Zhurma	Shkaku mundshëm	Lloji i zhurmës
Zhurme qarkullimi dhe gurgullime	Agjenti ftohës qarkullon në qarkun e ftohjes.	Zhurme pune normale
Fërshtëllimë dhe shfryrje	Agjenti ftohës injektohet në qarkun e ftohjes.	Zhurme pune normale
Gumëzhimë	Pajisja është duke ftohur. Niveli i zhurmës varet performanca e ftohjes.	Zhurme pune normale
Zhurma gëlltitjeje	Dera me amortizator mbylljeje hapet dhe mbyllet.	Zhurme pune normale
Zukatje fëshfërimë dhe	Ventilatori është duke punuar.	Zhurme funksionimi normale
Klikim	Komponentët ndizen dhe fiken.	Zhurme veprimi normale
Kërcitje zukamë ose	Valvulat ose ventilet janë aktive. Pompa e depozitës së ujit është e ndezur.*	Zhurme veprimi normale

Zhurma	Shkaku mundshëm	Lloji i zhurmës	Mënjanimi
Dridhje	Montimi papërshtatshëm	Zhurme gabimi	Niveloni horizontalisht pajisjen nëpërmjet këmbëve me rregullim.

Ndihma për klientin

Zhurma	Shkaku mundshëm i	Lloji zhurmës	Mënjanimi
Kërcitje	Pajisjet, Objektet brendësi të pajisjes	Zhurme gabimi	Fiksoni pjesët e pajisjeve. Lini distancë midis objekteve brenda.

Por megjithatë kur gjatë përdorimit shfaqet një problem, verifikoni nëse problemi është shkaktuar si rezultat i një gabimi në përdorim. Në këtë rast, duhet të merrni në konsideratë kostot e riparimit, edhe gjatë periudhës së garancisë.

Problemet që jepen në vijim mund t'i eliminoni vetë.

9.3.1 Funkzioni i pajisjes

9.3 Defektet teknike

Pajisja juaj është projektuar dhe prodhuar në mënyrë të tillë që të garantohet siguria e funksionimit dhe jetëgjatësia e madhe.

Gabimi	Shkaku	Zgjidhja
Pajisja nuk punon.	→ Pajisja nuk është e ndezur.	▶ Ndizni pajisjen.
	→ Spina nuk është futur saktë në prizën elektrike.	▶ Kontrolloni spinën.
	→ Siguresa në prizën elektrike nuk është në rregull.	▶ Kontrolloni siguresën.
	→ Shkëputje e energjisë elektrike	▶ Mbani të mbyllur pajisjen. ▶ Mbrojtja e ushqimeve: Shtroni pllakat ftohëse lart mbi ushqime ose përdorni një frigorifer ngrirës tjetër, nëse shkëputja e energjisë elektrike zgjat shumë. ▶ Mos i ngrini përsëri ushqimet e shkrira.
	→ Spina e pajisjes nuk është futur mirë në pajisje.	▶ Kontrolloni spinën e pajisjes.
Temperatura nuk është mjaftueshëm e ftohtë.	→ Dera e pajisjes nuk është e mbyllur siç duhet.	▶ Mbyllni derën e pajisjes.
	→ Qarkullimi i ajrit dhe ajrimi nuk është i mjaftueshëm.	▶ Mbani të lirë dhe pastroni rrjetën e ajrimit.
	→ Temperatura e ambientit është shumë e lartë.	▶ Zgjidhja e problemit: (shihni 1.3 Fusha e përdorimit e pajisjes) .
	→ Pajisja është hapur shumë shpesh ose për kohë të gjatë.	▶ Pritni për të parë nëse temperatura e kërkuar do të rivendoset vetvetiu. Nëse jo, kontaktoni me kujdesin për klientin (shihni 9.4 Kujdesi për klientin) .
	→ Janë futur sasi shumë të mëdha ushqimi të freskët pa funksionin SuperFrost.	▶ Zgjidhja e problemit: (shihni SuperFrost)
	→ Temperatura është vendosur gabim.	▶ Vendosni temperaturë më të ftohtë dhe kontrollojeni pas 24 orësh.
	→ Pajisja ndodhet shumë pranë një burimi nxehtësie (sobë, kalorifer etj.).	▶ Ndryshoni vendin e pajisjes ose të burimit të nxehtësisë.
Guarnicioni i derës është me defekt ose duhet ndërruar për arsye të tjera.	→ Guarnicioni i derës është i ndërrueshëm. Ai mund të ndërrohet pa vegla pune shtesë.	▶ Kontaktoni me kujdesin për klientin (shihni 9.4 Kujdesi për klientin) .
Pajisja ka zënë akull ose formohet ujë nga kondensimi.	→ Guarnicioni i derës mund të ketë dalë nga kanali.	▶ Kontrolloni futjen e duhur të guarnicionit të derës në kanal.
Pajisja është e ngrohtë* në sipërfaqet e jashtme.	→ Ngrohtësia e qarkullimit të ftohjes përdoret për mënjanimin e ujit të kondensimit.	▶ Kjo është normale.

9.3.2 Pajisjet

Gabimi	Shkaku	Zgjidhja
IceMaker nuk mund të ndizet.*	→ Pajisja dhe për rrjedhojë IceMaker nuk janë të lidhur.	▶ Lidhni pajisjen (shihni instruksionet e montimit).
IceMaker nuk prodhon kuba akulli.*	→ IceMaker nuk është i ndezur.	▶ Aktivizoni IceMaker.
	→ Sirtari i "IceMaker" nuk është mbyllur siç duhet.	▶ Mbyllni sirtarin në mënyrën e duhur.
	→ Linja e furnizimit me ujë nuk është hapur.	▶ Hapni furnizimin me ujë.*
	→ Depozita e ujit nuk është futur brenda si duhet.	▶ Futni mirë depozitën e ujit.*
	→ Depozita e ujit nuk ka mjaftueshëm ujë.	▶ Mbushni depozitën e ujit.*
Ndriçimi i brendshëm nuk ndizet.	→ Pajisja nuk është e ndezur.	▶ Ndizni pajisjen.
	→ Dera është mbajtur hapur më gjatë se 15 min.	▶ Ndriçimi i brendshëm fiket automatikisht pas 15 minutash kur dera e pajisjes është e hapur.
	→ Ndriçimi LED ka defekt ose kapaku i tij është dëmtuar:	 PARALAJMËRIM Rezik lëndimi nga goditja elektrike! Nën kapak ndodhen pjesë që përçojnë energji elektrike. ▶ Ndriçimi i brendshëm LED duhet ndërruar ose riparuar vetëm nga kujdesi për klientin ose nga staf teknik i trajnuar për këtë qëllim.

9.4 Kujdesi për klientin

Fillimisht provoni nëse mund ta eliminoni vetë defektin (shihni 9 Ndihma për klientin) . Nëse nuk ia dilni dot, kontaktoni me kujdesin për klientin.

Adresën e gjeni në broshurën bashkëlidhur „Shërbimi i Liebherr“.



PARALAJMËRIM

Riparim jo profesional!

Lëndime.

- ▶ Riparimet dhe ndërhyrjet në pajisje dhe në kordonin e lidhjes elektrike, të cilat nuk përmenden në mënyrë specifike (shihni 8 Mirëmbajtja) , duhen kryer vetëm nga kujdesi për klientin.
- ▶ Ndërroni kordonin e dëmtuar të lidhjes elektrike vetëm te prodhuesi ose nga shërbimi i tij për klientin ose te një person me kualifikim të ngjashëm.
- ▶ Në pajisjet me spinë frigoriferi, ndërrimi lejohet të bëhet nga klienti.

9.4.1 Kontakti me kujdesin për klientin

Sigurohuni që keni gati informacionet e mëposhtme të pajisjes:

- Emërtimi i pajisjes (Modeli dhe indeksi)
- Nr. i shërbimit (Shërbimi)
- Numri i serisë (S-Nr.)

▶ Hapni informacionet e pajisjes nëpërmjet ekranit (shihni Informacion) .

-ose-

▶ Merrni informacionet e pajisjes nga etiketa e parametrave (shihni 9.5 Etiketa e parametrave) .

▶ Mbani shënim informacionet e pajisjes.

▶ Njoftoni kujdesin për klientin: Komunikojini defektin dhe informacionet e pajisjes.

▷ Kjo bën të mundur një shërbim të shpejtë dhe të fokusuar.

▶ Ndiqni instruksionet e tjera të kujdesit për klientin.

9.5 Etiketa e parametrave

Etiketa e parametrave ndodhet prapa sirtarëve në anën e brendshme të pajisjes.

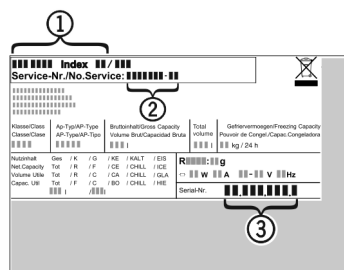

Fig. 60

(1) Emërtimi i pajisjes

(3) Numri i serisë

(2) Nr. i shërbimit

▶ Lexoni informacionet e etiketës së parametrave.

10 Nxjerrja jashtë pune

▶ Zbrazni pajisjen.

▶ Çaktivizoni IceMaker .*

▶ Fikni pajisjen (shihni 6.4 Rregullimet) .

▶ Hiqni spinën elektrike.

▶ Nëse nevojitet, hiqni spinën e pajisjes: Tërhiqeni jashtë dhe njëkohësisht lëvizeni nga e majta në të djathtë.

▶ Pastroni pajisjen (shihni 8.3 Pastrimi i pajisjes) .

▶ Lëreni derën hapur që të mos krijohen erëra të këqija.

11 Hedhja/asgjësimi

11.1 Përgatitja e pajisjes për asgjësimin



Në disa pajisje Liebherr përdor bateri. Në BE, për arsye të mbrojtjes së mjedisit, ligjvënësi e ka detyruar përdoruesin fundor që t'i heqë këto bateri përpara hedhjes së pajisjeve të vjetra. Nëse pajisja juaj përmban bateri, në pajisje është vendosur edhe udhëzimi përkatës për këtë qëllim.

Llambat Në rast se ju mund t'i hiqni vetë llambat pa i dëmtuar ato, çmontoni gjithashtu edhe llambat përpara hedhjes së pajisjes.

- ▶ Nxirreni pajisjen jashtë pune.
- ▶ Pajisjet me bateri: Hiqni bateritë. Shihni kapitullin **Mirëmbajtja**.
- ▶ Nëse është e mundur: Çmontoni llambat pa i dëmtuar ato.

11.2 Hedhja e pajisjes në mënyrë ekologjike



Pajisja përmban ende materiale të vlefshme dhe duhet dërguar në grumbullimin e veçuar, i ndryshëm nga mbetjet e paklasifikuara shtëpiake.



Hidhni bateritë të ndara më vete nga pajisja e vjetër. Për këtë, mund t'i ktheni pa pagesë bateritë në dyqan ose në pikat e riciklimit dhe të mbledhjes së materialeve të ripërdorshme.

Llambat

Hidhni llambat e çmontuara në pikat përkatëse të grumbullimit.

Për Gjermaninë:

Ju mund ta hidhni pajisjen pa pagesë në pikat lokale të riciklimit dhe të mbledhjes së materialeve të ripërdorshme, në koshat e klasës 1. Kur blihet një frigorifer ftohës / ngrirës i ri dhe sipërfaqja e dyqanit është > 400 m², dyqani pranon gjithashtu dorëzimin e pajisjes së vjetër pa pagesë.



PARALAJMËRIM

Gaz ftohës dhe vaj që del jashtë!

Zjarr. Gazi ftohës i pajisjes është miqësor ndaj mjedisit, por i ndezshëm. Vaji që përmban pajisja është miqësor ndaj mjedisit, por i ndezshëm. Gazi ftohës dhe vaji që rrjedh jashtë mund të marrë flakë në rast përqendrimit të lartë përkatës dhe në kontakt me një burim nxehtësie të jashtëm.

▶ Mos dëmtoni tubacionet e qarkut të gazit ftohës dhe kompresorin.

- ▶ Transportoni pajisjen pa e dëmtuar atë.
- ▶ Hidhni bateritë, llambat dhe pajisjen sipas udhëzimeve të përshkruara më lart.



home.liebherr.com/fridge-manuals

sq Kombinim ftohës-ngrirës

Data e botimit: 20220701

**Indeksi i nr. të
artikullit: 7080480-00**

Liebherr-Hausgeräte Marica EOOD
Bezirk Plovdiv
4202 Radinovo
Bulgarien