



安装说明

Quality, Design and Innovation



home.liebherr.com/fridge-manuals



LIEBHERR

一般安全提示

内容

1	一般安全提示.....	2
2	配置尺寸.....	2
3	运输设备.....	3
4	拆开冰箱包装.....	3
5	处理包装.....	3
6	并行安装.....	4

制造商不断致力于各型号和品牌的进一步开发。所以请您理解，我们必须保留在样式、装备和技术上进行修改的权利。

符号	说明
	阅读说明书 为了了解您的新冰箱的所有优点，请仔细阅读本说明书中的提示。
	完整的在线说明书 您可通过扫描说明书封面上的二维码或在 home.liebherr.com/fridge-manuals 输入服务代号在线查看详细说明。 服务代号请参阅铭牌：
	检查冰箱 检查所有部件是否有运输损坏。如有投诉，请您联系经销商或客户服务部。
	偏差 本说明书适用于多个型号，可能存在偏差。仅适用于特定冰箱的段落用星号(*)标注。
	操作说明和操作结果 操作说明用 ▶ 标注。 操作结果用 ▷ 标注。
	视频 在 Liebherr-Hausgeräte 的 YouTube 频道上有冰箱视频可供使用。

Fig. 例图

manuals 输入服务代号下载使用说明。服务代号请参阅铭牌：

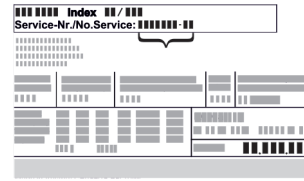

安装冰箱时，请遵守警告提示和其他章节中的其他特别提示：

	危险	指出如果不加避免，将导致死亡或严重身体伤害的直接危险情况。
	警告	指出如果不加避免，可能导致死亡或严重身体伤害的危险情况。
	小心	指出如果不加避免，可能导致轻微或中度身体伤害的危险情况。
	注意	指出如果不加避免，可能导致物质损失的危险情况。
	提示	指出有用的说明和技巧。

2 配置尺寸

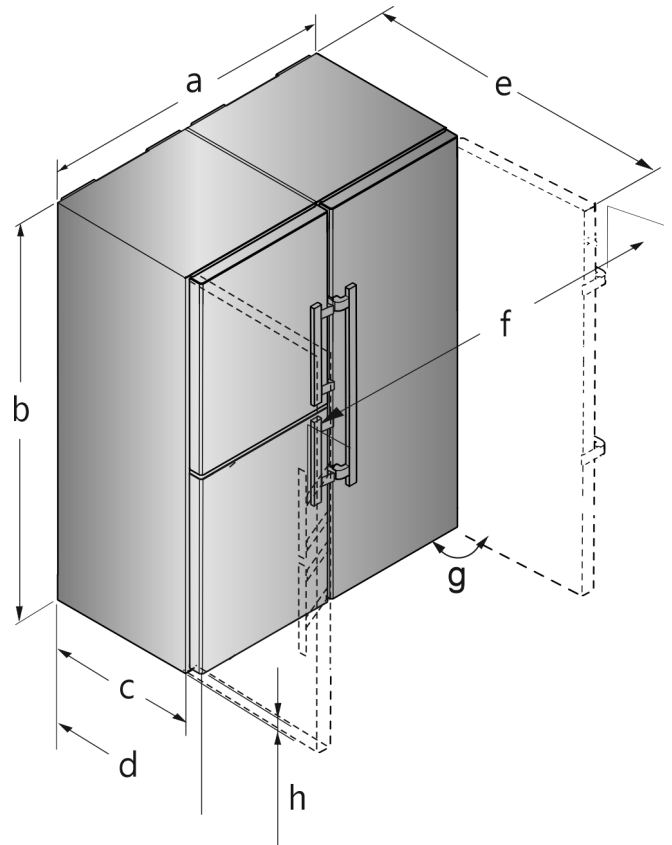

Fig. 1 例图

1 一般安全提示

- 小心保管本安装说明，以便能够随时取用。
- 转让冰箱时，也请将安装说明转交给下一个用户。
- 请在安装和使用前认真阅读安装说明，以便按规定、安全使用冰箱。始终遵循其中包含的指示、安全提示和警告提示。这对于安全、无故障安装和运行冰箱至关重要。
- 首先请阅读并遵循本安装说明所含**使用说明**内的一般安全提示，相关内容位于“一般安全提示”一章。如果无法再找到**使用说明**，可以在线通过在 home.liebherr.com/fridge-manuals

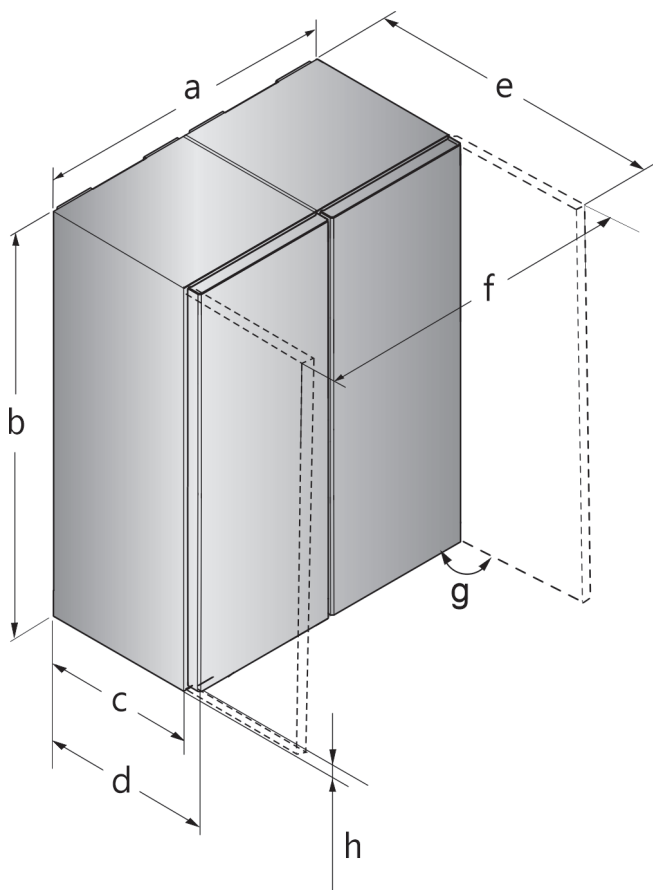

Fig. 2 例图

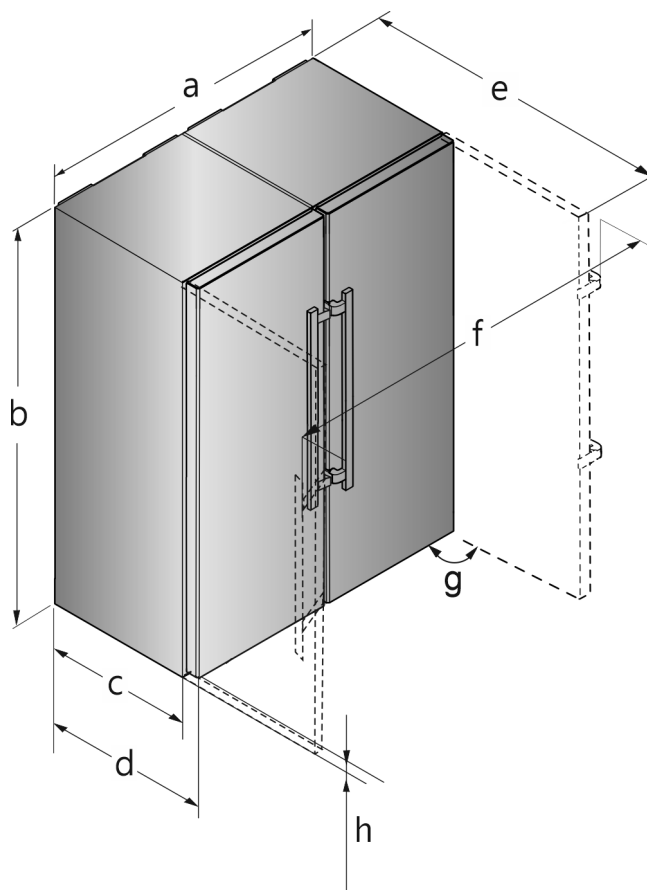

Fig. 3 例图

适用于装配有扶手的冰箱

	a	b	c	d	e	f	h	g
S(BN)(CN)(FN)(sd)(st)(bd)(bs) 52..(i)	1204 mm	1855 mm	611 mm ^x	675 mm ^x	1222 mm ^x	1318 mm	35 mm	90°
CBN.. 76..	1504 mm	1855 mm	611 mm ^x	675 mm ^x	1365 mm ^x	1618 mm	35 mm	90°

适用于装配有扶手的冰箱

× 使用壁距调整垫片时，尺寸会增加 15 mm。
门打开的角度可达 90°。间距随打开角度不同而变化。

装配有扶手槽的冰箱

	a	b	c	d	e	f	h	g
SFN(sd)(sf)(bd) 52..	1226 mm	1855 mm	611 mm ^x	675 mm ^x	1217 mm ^x	1252 mm	35 mm	90°

装配有扶手槽的冰箱

× 使用壁距调整垫片时，尺寸会增加 15 mm。
门打开的角度可达 90°。间距随打开角度不同而变化。

3 运输设备



警告

玻璃破碎引起的受伤危险！*
在大于 1500 m 的高地运输时门玻璃可能破裂。破裂的部分很尖利，可能引起严重伤害。
▶ 采取适当的保护措施。

在运输冰箱期间请注意：

- ▶ 竖立运输设备。
- ▶ 由两名人员运输设备。

首次开机运行时：

- ▶ 运输已包装的设备。

在首次开机运行后运输冰箱的时候（例如搬家或大扫除）：

- ▶ 清空冰箱。
- ▶ 确保不会意外开门。

4 拆开冰箱包装

若冰箱在连接前损坏，请立即询问供货商。

- ▶ 检查冰箱和包装是否有运输损坏。如果您怀疑有任何损坏，请立即联系供货商。
- ▶ 取下冰箱背面和侧壁上所有妨碍正常安装或通风/排气的材料。
- ▶ 从设备上移除所有保护膜。请勿使用任何尖锐或锋利的物品！
- ▶ 从设备背面拆下连接电缆。同时需拆下电缆夹，否则会产生振动噪音！

5 处理包装



警告

包装材料和薄膜会造成窒息！
▶ 不要让孩子玩耍包装材料。

并行安装

包装是采用可重复利用的材料制造：

- 瓦楞纸板/硬纸板
 - 部件由发泡聚苯乙烯制成
 - 薄膜和袋子用聚乙烯制成
 - 捆扎带用聚丙烯制成。
 - 已钉牢的木框，带有由聚乙烯制成的垫片*
- 将包装材料送到正式的收集站。

6 并行安装

从前面看，把立式冰柜或带冷冻区的设备立置在左侧。为防止形成冷凝水，此种设备在右侧配有侧壁加热装置。

所有的连接件都附在设备中。

附带资料内包含部件安装示意图

装配有扶手的冰箱

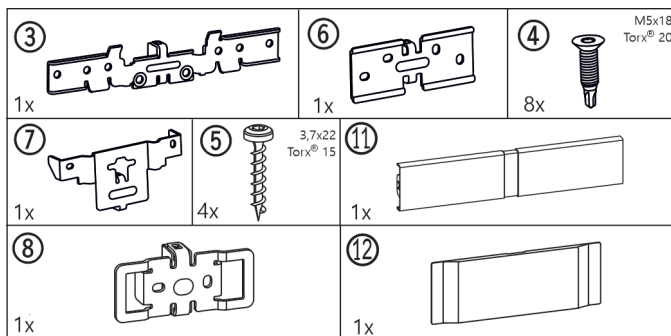

Fig. 4

装配有扶手槽的冰箱

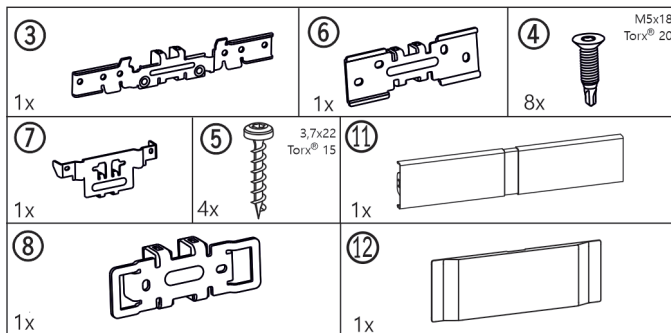

Fig. 5

所有冰箱

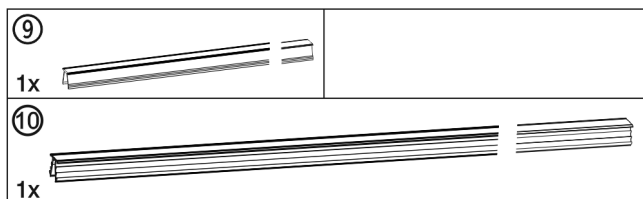

Fig. 6

装配有下部减震器的冰箱

踢脚板

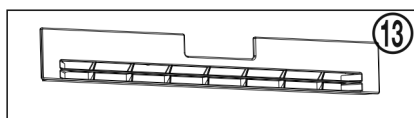

Fig. 7

托架盖

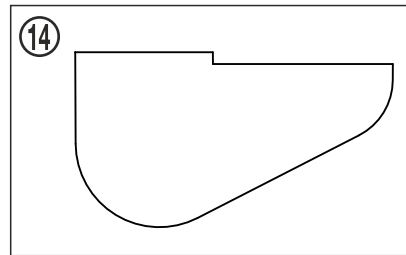

Fig. 8

未装配下部减震器的冰箱

踢脚板

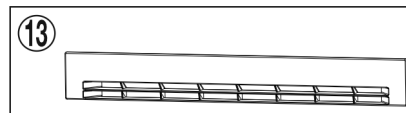

Fig. 9

安装工具



Fig. 10

确保下列工具可供使用：

- 叉形扳手 SW 10 (附带)
- Torx® 25/20/15 螺丝刀
- 充电螺丝刀
- 水平仪

移动并行 (SBS) 组合的提示：

- 组装前，将设备立置在离最终位置尽可能近的地方。欲达到完美组装的效果，必须确保设备四周有足够的活动空间。
- 组装后，移动设备时，总是抓住外前角。绝不能用膝盖压冰箱侧壁或冰箱门。
- 通过交替移动左右角这个方法，可以最简单地将这种并行 (SBS) 组合向对角线方向移动。将该组合放置于壁龛的正前方，直直地推入。

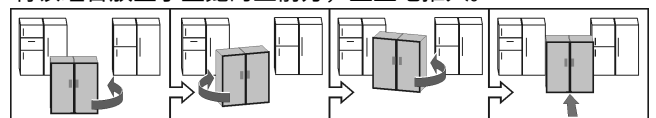

- 如果必须将该组合重新从壁龛中取出，抓住下方的三分之一处，然后向正前方拉。

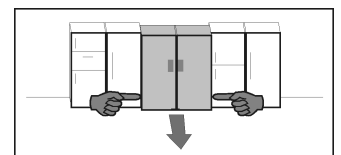

注意

移动并行 (SBS) 组合时，可能出现损坏危险！组装的并行 (SBS) 组合很重。如不正确移动此设备，它可能会凹陷。

- 注意有关移动的提示（参见上面章节）。

- 揭下外壳外侧所有的保护薄膜。

在设备前面下方：

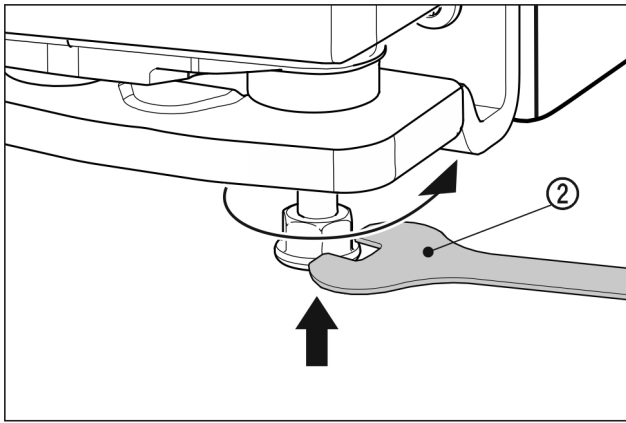

Fig. 11

- ▶ 完全旋入外垫脚。轻轻将设备推入。

装配有扶手的冰箱

- ▶ 使两台冰箱相距约 10 mm，以便从前面看是对齐的。

装配有扶手槽的冰箱

- ▶ 使两台冰箱相距约 32 mm，以便从前面看是对齐的。
- ▶ 借助水平仪将两台设备对准设备表面。

在设备前面上方：

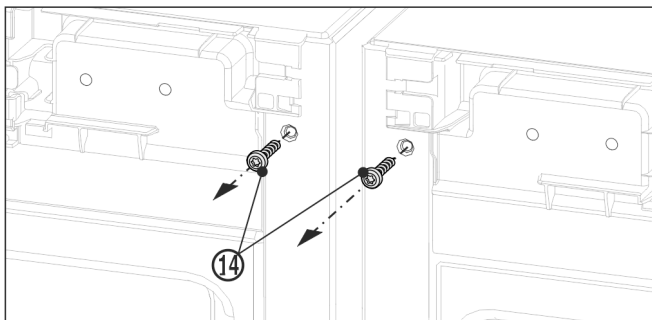

Fig. 12

- ▶ 取下当前盖板。
- ▶ 安装上方角前，先旋出两个地脚螺栓 Fig. 12 (14)。
- ▶ 将地脚螺栓固定。随后的角安装工作需要使用螺栓。

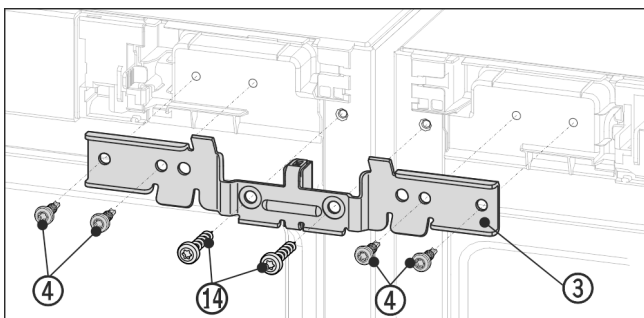

Fig. 13 例图

- ▶ 使用间隔垫片将角 Fig. 13 (3) 推入设备和销钉上。使用四颗螺栓 Fig. 13 (4) 连同先前旋出的地脚螺栓 Fig. 13 (14) 左右交替旋松角。
- ▶ 如有必要：借助水平仪将设备对准设备表面。

在设备前面下方：

- ▶ 取下当前盖板。

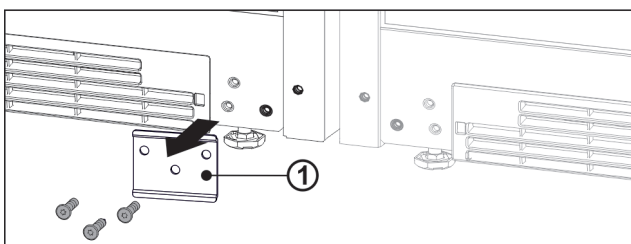

Fig. 14

- ▶ 如果安装了金属片 Fig. 14 (1)，则拧下金属片。

提示

当您要运输或单独安放冰箱时，必须重新安装金属片。

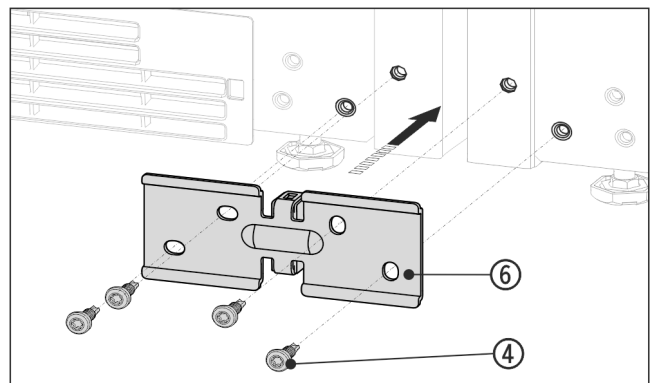

Fig. 15 例图

- ▶ 使用间隔垫片将角 Fig. 15 (6) 推入设备之间，并使用四颗螺栓 Fig. 15 (4) 旋松。
- ▶ 如有必要：调整冰箱。
- ▶ 将上部和下部的螺栓拧紧。

在设备后面上方：

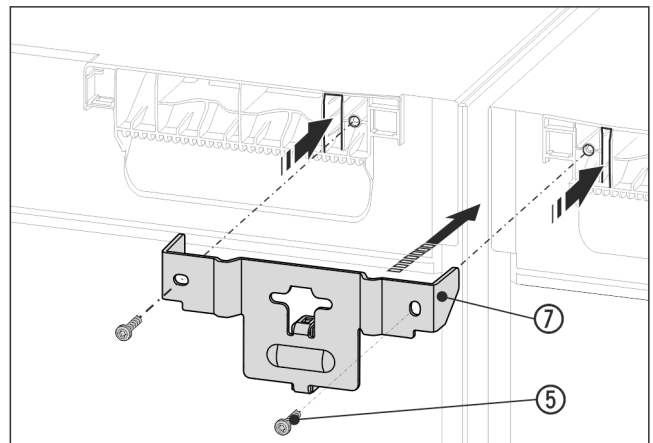

Fig. 16 例图

- ▶ 使用间隔垫片将角 Fig. 16 (7) 推入设备之间，并使用接片将其推入设备盖板中。使用两颗螺栓 Fig. 16 (5) 紧固。

在设备后面下方：

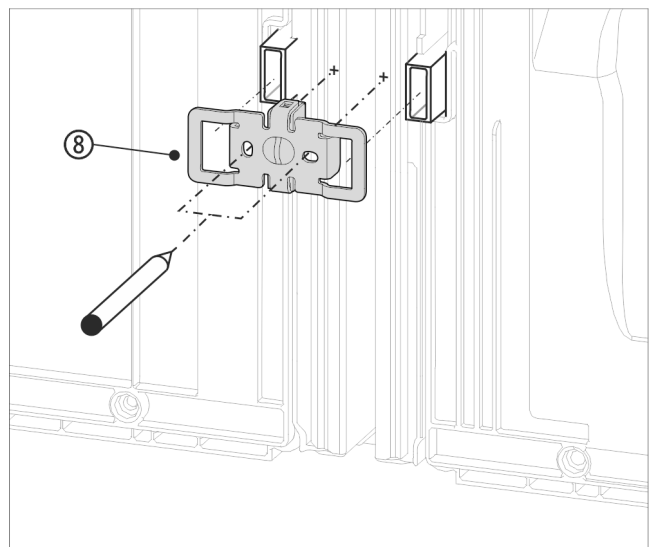

Fig. 17 例图

- ▶ 使用凹槽将角 Fig. 17 (8) 推入壁距调整垫片的插槽上方。

并行安装

提示

螺栓连接的孔必须预先钻孔！

- ▶ 使用记号笔标记钻孔的位置。
- ▶ 重新取下角。

提示

仅钻穿金属片即可！钻孔深度约 1 mm。

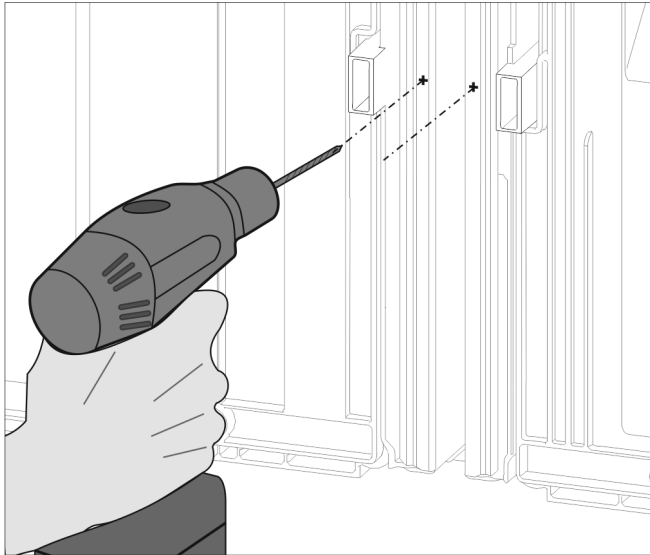

Fig. 18

- ▶ 使用 3 mm 钻头预钻出螺丝孔，并打磨毛刺。

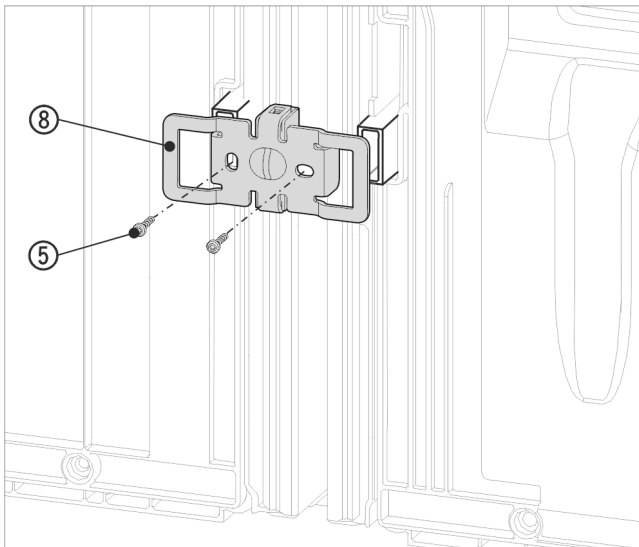

Fig. 19 例图

- ▶ 使用凹槽重新将角 Fig. 19 (8) 推入壁距调整垫片的插槽上方。
- ▶ 使用两颗螺栓 Fig. 19 (5) 拧紧固定。

安装上方和前方的护板条前，在整个长度上挤压两个隔板。轻轻将护板条放入缝隙中。用软布按压护板条，以防止护板表面凹陷。小心正确地将护板条压入缝隙，以确保接合无误。

装配有扶手的冰箱

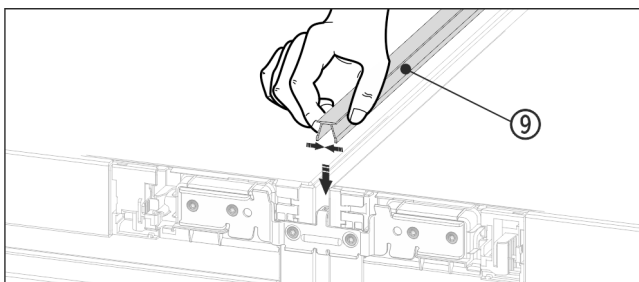

Fig. 20

- ▶ 在表面，将短护板条 Fig. 20 (9) 压入水平缝隙中。

装配有扶手槽的冰箱

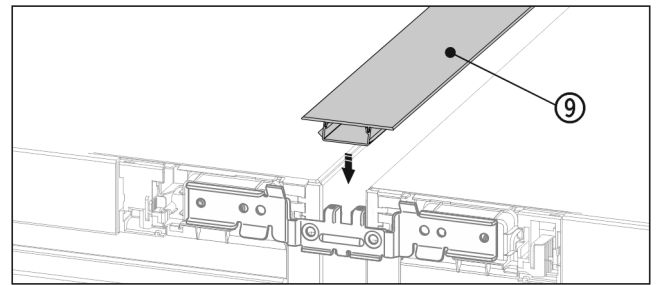

Fig. 21

- ▶ 在表面，将短护板条 Fig. 21 (9) 压入水平缝隙中。

装配有扶手的冰箱

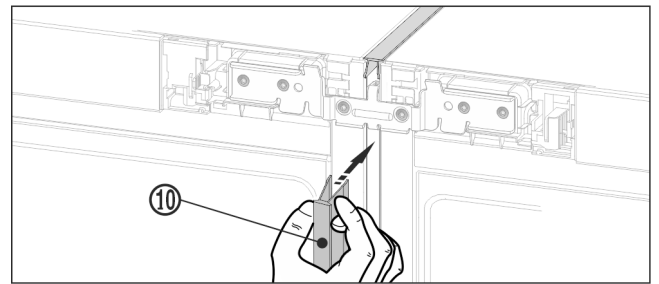

Fig. 22

- ▶ 在设备正面将长护板条 Fig. 22 (10) 压入垂直缝隙中。注意，护板条位于连接板上。

装配有扶手槽的冰箱

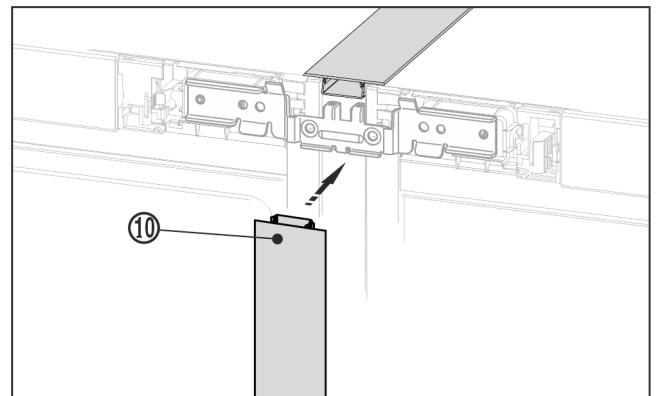

Fig. 23

- ▶ 在设备正面将长护板条 Fig. 23 (10) 压入垂直缝隙中。注意，护板条位于连接板上。

- ▶ 拆下护板条的保护薄膜。*

在设备前面上方：

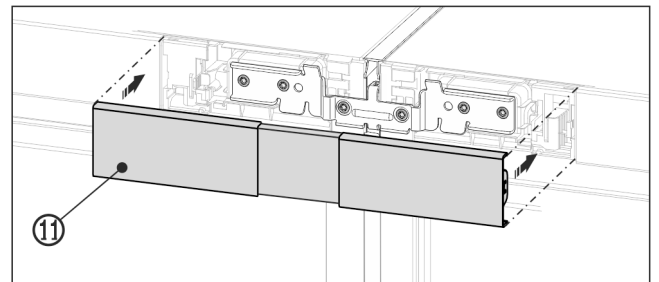

Fig. 24 例图

- ▶ 将上盖板 Fig. 24 (11) 卡紧在两块操作板中间空位处。注意，盖板外侧必须与操作板平整连接。

在设备前面下方

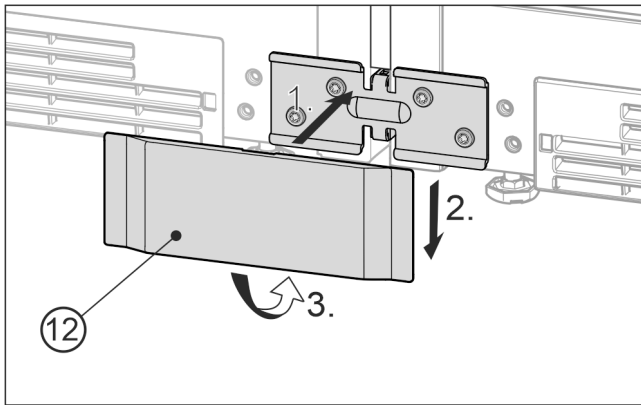

Fig. 25 例图

- ▶ 将下方的盖板 Fig. 25 (12) 从前面放置到角上 Fig. 25 (1)，向下推入 Fig. 25 (2) 并向下卡紧 Fig. 25 (3)。
- ▶ 为拆卸盖板，将螺丝刀从下方侧面推入到盖板下方并松开下方的两个钩子。然后向上摆动盖板。
- ▶ 将组合电气连接。参见安装指南。
- ▶ 将设备连接至固定水连接装置。参见安装指南。

注意

移动并行 (SBS) 组合时，可能出现损坏危险！
 组装的并行 (SBS) 组合很重。如不正确移动此设备，它可能会凹陷。
 ▶ 注意有关移动的提示（参见上面章节）。

- ▶ 将并行 (SBS) 组合小心推至规定位置。
- ▶ 如有必要，通过垫脚调整并行 (SBS) 组合。
- ▶ 然后支撑门：降低托架上的外部垫脚，直到垫脚平置于地板。

可以在外下部托架上调整门的高度：

- ▶ 将门打开 90°。

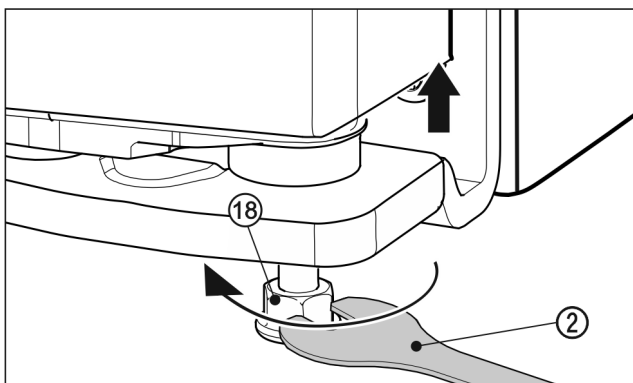

Fig. 26

- ▶ 使用附带的叉形扳手 Fig. 26 (2) 向右旋转垫脚 Fig. 26 (18)，直到接触地面，以便抬起门。之后继续旋转，直到门的高度调整完毕。交货时，轴承螺栓处于完全拧入状态。

安装装饰性底座饰板。

组装并对齐设备后，您可以将底座饰板安装在冰箱底部。底座饰板是装饰性的，并且不会影响冰箱功能。

装配有下部减震器的冰箱

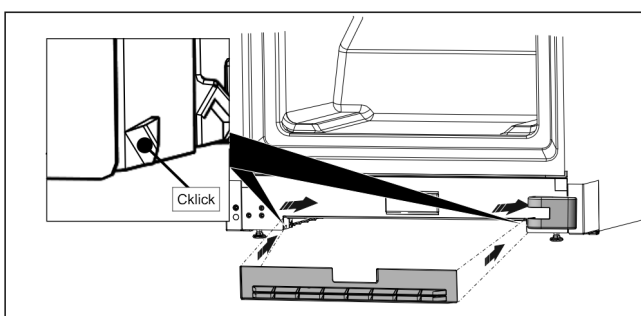

Fig. 27

- ▶ 将踢脚板固定在冰箱底部的凹槽中。

提示

底板必须略微推入轴承块盖板后部。

未装配下部减震器的冰箱

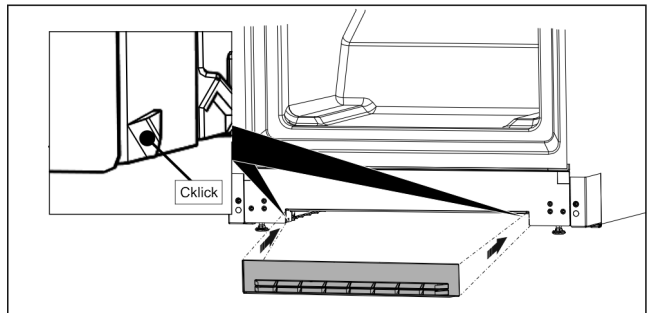

Fig. 28

- ▶ 如图所示，将底座饰板固定在冰箱底部的凹槽中。



home.liebherr.com/fridge-manuals

ZH 并行组合

出版日期： 20240216

产品编号索引： **7086159-00**

Liebherr-Hausgeräte GmbH
Memminger Straße 77-79
88416 Ochsenhausen
Deutschland