

Instrucțiuni de utilizare

Congelator de blat

Citiți instrucțiunile de utilizare înainte de a porni produsul pentru prima dată.

Pagina 20

RO

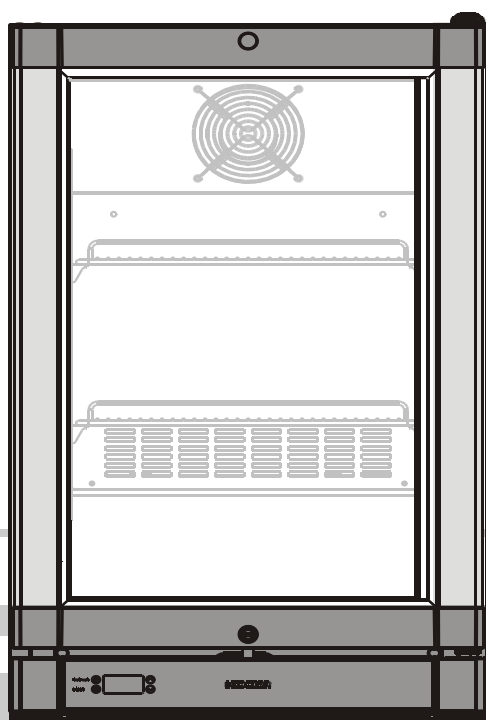

7084 895-04

Fv 913

LIEBHERR

Instrucțiuni și atenționări privind siguranța

- **ATENȚIE:** Acest aparat nu este destinat utilizării de către persoane (inclusiv copii) cu capacități fizice, senzoriale sau mentale reduse sau care nu posedă experiența sau cunoștințele necesare, cu excepția cazului în care sunt supravegheate sau au primit instrucțiuni privind utilizarea aparatului de la o persoană responsabilă pentru siguranța lor.
- **ATENȚIE:** Copiii trebuie supravegheați pentru a vă asigura că nu se joacă cu aparatul.
- **ATENȚIE:** Sarcina maximă pentru fiecare raft este de numai 30 kg!
- **AVERTISMENT:** În cazul în care cablul de alimentare este deteriorat, acesta trebuie înlocuit de către producător, agentul de service al producătorului sau persoane identic calificate, pentru a evita orice pericol.
- **ATENȚIE:** Nu depozitați substanțe explozive precum tuburi de aerosoli cu propulsori inflamabili în aparat.
- **ATENȚIE:** Aparatul conține materiale inflamabile și se recomandă manevrarea, repararea și casarea acestuia în mod corespunzător.
- **AVERTISMENT:** Mențineți libere de obstacole toate orificiile de ventilare ale carcasei aparatului sau ale structurii pentru încorporare.
- **AVERTISMENT:** Nu folosiți dispozitive mecanice sau alte metode artificiale pentru decongelare în afară de cele recomandate de producător.
- **AVERTISMENT:** Nu deteriorați circuitul agentului frigorific.
- **AVERTISMENT:** Nu utilizați aparate electrice în interiorul compartimentelor de depozitare a produselor, decât în cazul în care sunt de tipul celor recomandate de producător.
- Acest aparat poate fi utilizat de copii cu vârsta de cel puțin 8 ani, precum și de persoane cu capacități fizice, senzoriale sau mentale reduse sau care nu dețin experiența și/sau cunoștințele necesare sub supravegherea sau cu instruirea cu privire la utilizarea în siguranță a produsului și în măsura în care înțeleg riscurile asociate. Nu le permiteți copiilor să se joace cu aparatul. Curățarea și întreținerea de către utilizator nu vor fi efectuate de către copii fără supraveghere.
- Pentru prevenirea vătămărilor și deteriorării bunurilor, aparatul trebuie despachetat și instalat de două persoane.
- În cazul în care aparatul este deteriorat la livrare, contactați imediat furnizorul înainte de conectarea la rețea.
- Pentru a garanta funcționarea în condiții de siguranță, aparatul trebuie configurat și conectat așa cum este descris în aceste instrucțiuni de utilizare.
- Deconectați aparatul de la rețea dacă apare o defecțiune. Deconectați ștecherul sau siguranța.
- Atunci când deconectați aparatul de la priza electrică, trageți de ștecher, nu de cablu.
- Orice reparații și lucrări la aparat trebuie efectuate numai de către departamentul de servicii pentru clienți, deoarece lucrările neautorizate se pot dovedi extrem de periculoase pentru utilizator. Acest lucru se aplică și pentru schimbarea cablului principal de alimentare.
- Nu permiteți pătrunderea flăcărilor deschise sau a surSELor de aprindere în aparat. Când transportați și curățați aparatul, asigurați-vă că nu deteriorați circuitul agentului frigorific. În caz de deteriorare, asigurați-vă că nu există surse de aprindere în apropiere și mențineți camera bine ventilată.
- Nu stați pe plintă, sertare sau uși și nu le folosiți pentru a susține orice altceva.
- Evitați contactul prelungit al pielii cu suprafețele reci sau cu produsele reci/congelate. Acest lucru poate provoca durere, amorțeală și degerături. În cazul contactului prelungit cu pielea, trebuie luate măsuri de protecție, de exemplu trebuie purtate mănuși.
- Nu consumați alimente ambalate care au fost depozitate prea mult timp, deoarece acestea pot cauza intoxicații alimentare.
- Componentele electrice pot provoca aprinderea gazului scurs. Puteți identifica astfel de pulverizări prin simbolul imprimat sau cu flacăra.
- Dacă aveți un aparat ce poate fi blocat, nu păstrați cheia în apropierea aparatului sau la îndemâna copiilor.
- Aparatul este destinat utilizării în spații închise. Nu folosiți aparatul în aer liber sau în zone în care acesta este expus la stropi de apă sau condiții de umiditate mare.
- Când transportați sau utilizați aparatul la o altitudine mai mare de 1500 m deasupra nivelului mării, geamul de sticlă din ușă se poate sparge din cauza reducerii presiunii aerului. Fragmentele rupte au margini ascuțite și pot provoca vătămări grave.

Scopul utilizării aparatului

Acest aparat poate fi folosit pentru expunerea alimentelor, inclusiv a băuturilor, pentru vânzarea cu amănuntul. Utilizarea comercială înseamnă, de exemplu, utilizarea aparatului în restaurante, cantine, spitale și în unități comerciale ca brutării-patiserii, măcelării, supermarketuri etc.

Utilizare incorectă previzibilă:

Nu utilizați aparatul pentru următoarele aplicații:

- Stocarea și răcirea următoarelor substanțe:
- Substanțe instabile chimic, combustibile sau corozive.
- Medicamente, plasmă, preparate de laborator sau substanțe și produse similare, în temeiul Directivei 2007/47/CE privind dispozitivele medicale.
- Utilizarea în zone periculoase.
- Utilizarea în aer liber sau în zone umede și cu expunere la stropi de apă.

Utilizarea improprie a aparatului duce la deteriorarea sau alterarea bunurilor stocate.

Dulapul este destinat depozitării și afișării înghețatei pre-congelate și preambalate, precum și a produselor alimentare ambalate. Accesul clientului se realizează prin deschiderea unui capac netransparent sau transparent din partea superioară.

Nu stocați substanțe explozibile în dispozitiv, precum recipiente de aerosoli cu gaz combustibil.

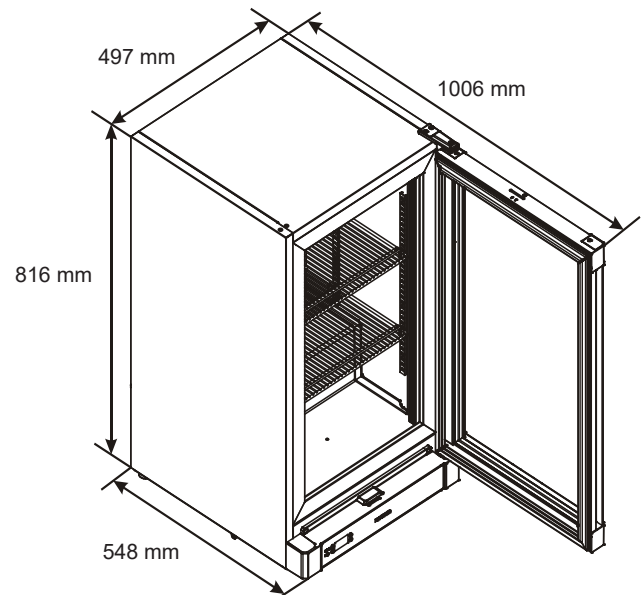

Dimensiuni:

Înălțime: **816 mm** Lățime: **497 mm** Adâncime: **548 mm**

Descrierea aparatului

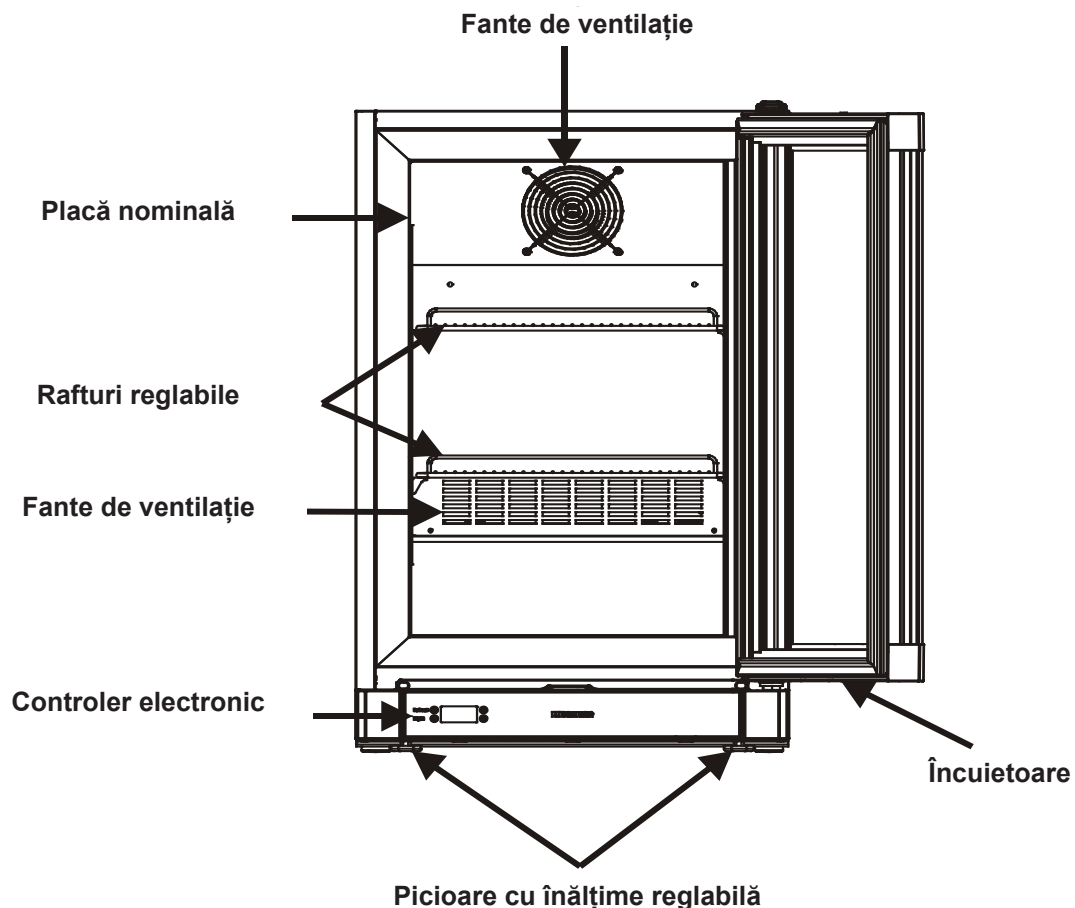

Clasa climatică

Clasa climatică [X] indică condițiile ambientale în care aparatul poate funcționa în siguranță.



Clasa climatică [Y] și clasa de temperatură [Z] definesc condițiile generale maxime în care aparatele funcționează perfect.

[X] Clasa climatică	Temperatură max. a camerei	Umiditate relativă max.
4	30°C	55%
7	35°C	75%

Nu utilizați aparatul în afara intervalului specificat pentru temperatura camerei.

[Y] Clasa climatică	Temperatură [°C]	Umiditate relativă [%]
0	20	50
1	16	80
8	24	55
2	22	65
3	25	60
4	30	55
6	27	70
5	40	40
7	35	75

Setarea recomandată a temperaturii:

[Z] Clasa de temperatură	Setarea temperaturii [°C]
L1	-18
L2	-18
L3	-15
M0	+4
M*	6
M1	+5
M2	+7
H1	+10
H2	+10

Configurarea

- Nu așezați aparatul în lumina directă a soarelui sau aproape de cuptoare, radiatoare și alte surse de căldură asemănătoare.

- Podeaua pe care se află aparatul trebuie să fie plană și netedă. Compensați pentru podele denivelate cu picioarele reglabile.

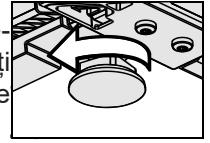

- **ATENȚIE:** Trebuie să existe un spațiu de cel puțin 10 cm între incinta laterală (stânga și dreapta) și incinta din spate a aparatului, lipit de perete.

- Asigurați-vă că întotdeauna există o ventilație bună și că aerul care circulă spre exterior poate fi evacuat. Instalați întotdeauna aparatul direct pe perete.

- **Nu acoperiți orificiile sau grilajele de aerisire.**

- Standardul EN 378 specifică faptul că încăperea în care instalați aparatul trebuie să aibă un volum de 1 m³ per 8 g de agent frigorific R 600a / R 290 utilizat în aparat, astfel încât să se evite formarea de amestecuri inflamabile de gaz/aer în încăperea în care se află aparatul, în cazul unei scurgeri a circuitului agentului frigorific. Cantitatea de agent frigorific utilizată în aparatul dvs. este indicată pe placa nominală din interiorul aparatului.

Conexiune electrică

Utilizați aparatul doar la curent alternativ (c.a.).

Tensiunea și frecvența permisă este indicată pe placa cu tipul. Poziția plăcii nominale este afișată în secțiunea intitulată **Descrierea aparatului**.

Priza trebuie să fie împământată în mod corespunzător și protejată cu o siguranță.

Curentul de întrerupere al siguranței trebuie să fie între 10 A și 16 A.

Priza nu trebuie să fie amplasată în spatele aparatului și trebuie să poată fi accesată cu ușurință.

Nu conectați aparatul la un prelungitor sau triplu.

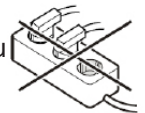

Nu folosiți invertoare singulare (care transformă curentul continuu în curent alternativ/curent trifazic) sau ștechere cu economie de energie. Există riscul deteriorării sistemului de control electronic!

Pornirea și oprirea aparatului

Se recomandă să curățați aparatul înainte de prima pornire (consultați secțiunea **Curățare**).

Pentru a porni aparatul

Conectați aparatul la rețeaua electrică - aparatul este pornit.

Pentru a opri aparatul

Scoateți ștecherul din priză - aparatul este oprit.

Elemente pentru utilizare

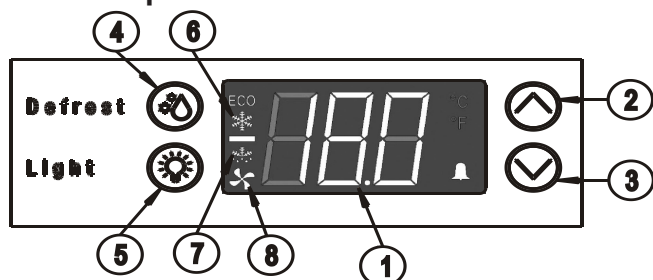



1. Afișaj temperatură
2. Buton Sus
3. Buton Jos
4. Buton de dezghețare
5. Buton iluminare
6. Simbolul de funcționare a compresorului
7. Simbolul de funcționare a dezghețării
8. Simbolul de funcționare a ventilatorului evaporatorului

Notă:

Când sistemul de răcire este în modul de dezghețare, zgomotul de funcționare se modifică și nu are loc nicio răcire.

Setarea temperaturii

- Apăsați butonul SUS  pentru a crește luminozitatea.
- Apăsați pe butonul JOS  pentru a reduce temperatura.
- Temperatura poate fi setată între -10°C ~ -25°C / +14°F ~ -13°F.
- Afișajul va ilumina intermitent de câteva ori, iar temperatura setată va fi salvată.

Lumina de interior

Pentru iluminarea interiorului se utilizează LED-uri.

- Lumina interioară poate fi pornită și oprită cu ajutorul butonului 5

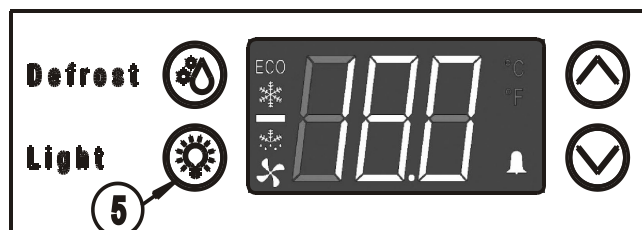

Important:

Elementele sistemului de iluminare poate fi înlocuite numai de către tehnicianul de asistență pentru clienți sau de către personal calificat competent!

Atenție - radiație laser clasa 1M. Când capacul este îndepărtat, nu priviți direct lumina prin instrumentele optice.

Decongelare

Compartimentul congelatorului se dezgheață automat.

- De asemenea, dezghețările pot fi activate manual prin apăsarea butonului, iar dezghețarea semnată „dEF” (imaginea 1)  apare pe afișajul temperaturii.

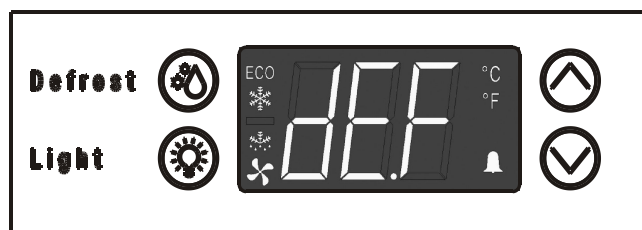

Dezghețarea manuală nu trebuie efectuată în primele 2 ore de funcționare.

Nu folosiți dispozitive mecanice sau alte metode artificiale pentru decongelare în afară de cele recomandate de producător.

Curățare

Curățarea aparatului trebuie efectuată cel puțin de două ori pe an.

Înainte de curățare, opriți întotdeauna aparatul. Scoateți ștecherul din priză sau opriți alimentarea.

- Curățați interiorul, echipamentul și pereții exteriori cu apă caldă și puțin detergent. Nu utilizați agenți de curățare abrazivi sau acizi sau solvenți chimici.
- Asigurați-vă că apa de curățare nu intră în componentele electrice sau grilajul de aerisire.
- Praful trebuie îndepărtat din unitatea de refrigerare și din grilajul metalic al schimbătorului de căldură din spatele aparatului o dată pe an.
- Nu deteriorați sau îndepărtați placa nominală din spatele aparatului. Aceasta este foarte importantă pentru lucrările de service.

Nu utilizați aparate de curățat cu abur, acestea pot cauza rănire și deteriorare.

Răcirea

Rafturile cu grilă pot fi mutate pentru a depozita sticle sau ambalaje de înălțimi diferite.

Recipientele de alcool cu concentrație ridicată trebuie sigilate etanș și depozitate în poziție verticală.

Nu acoperiți fantele de ventilație din interiorul aparatului.

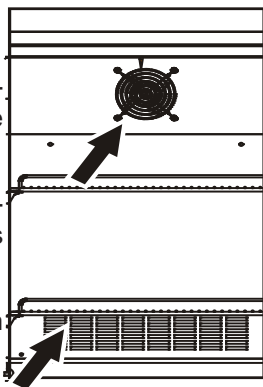

Emisiile acustice ale aparatului

Nivelul de zgomot în timpul funcționării aparatului este sub 70 dB(A) (nivelul relativ de zgomot este 1 pW).

Controlul luminozității

Pentru a regla luminozitatea benzilor cu LED-uri:

- Introduceți un obiect (mone-dă, șurubelniță etc.) în fanta butonului.
- Rotiți în sensul acelor de ceasornic pentru o iluminare mai puternică.
- Rotiți în sensul invers al acelor de ceasornic pentru o iluminare mai slabă.

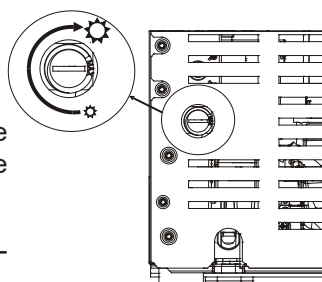

Notă: Se aplică numai pentru aparatele cu reductor de intensitate

Încuietoare de siguranță

Încuietoarea este dotată cu un mecanism de siguranță.

Blocarea aparatului:

1. **Introduceți cheia.**
2. **Apăsați și rotiți cheia la 90° în sens anti-orar.**

Pentru a debloca aparatul, aceeași procedură trebuie repetată în aceeași ordine.

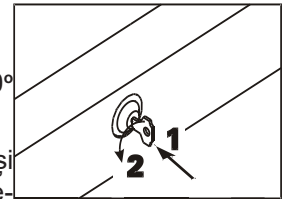

Oprirea aparatului

Dacă aparatul trebuie oprit pentru orice perioadă de timp, opriți-l și deconectați ștecherul sau siguranța.

Curățați aparatul și lăsați ușa deschisă pentru a preveni mirosurile neplăcute.

Aparatul respectă reglementările de siguranță relevante și Directivele CE 2004/108/CE și 2006/95/CE.

Note privind eliminarea

Aparatul conține materiale reutilizabile și trebuie eliminat în mod corespunzător, nu la un loc cu deșeurile menajere nesortate. Aparatele care nu mai sunt utilizate trebuie eliminate în mod profesional și corespunzător, în conformitate cu reglementările și legile locale în vigoare.



Atunci când eliminați aparatul, asigurați-vă că nu este deteriorat circuitul de agent frigorific, în vederea prevenirii curgerii necontrolate a agentului frigorific (mai multe informații pe placa nominală) și a uleiului.

- Opriți aparatul.
- Deconectați ștecherul de alimentare.
- Tăiați cablul de conexiune.



ATENȚIE

Pericol de sufocare cu materialele de ambalare și cu folia de plastic!

Nu lăsați copiii să se joace cu materialele de ambalare.

Duceți materialele de ambalare la un punct de colectare oficial.

Defecțiuni

În cazul în care apare o defecțiune în timpul funcționării, verificați dacă aceasta este cauzată de o eroare de funcționare.

Este posibil să puteți rezolva problema singuri:

Aparatul nu funcționează:

- Este aparatul pornit?
- Ștecherul este introdus corect în priză de alimentare?
- Siguranța este intactă?

Zgomot puternic de funcționare:

- Aparatul este așezat bine pe podea?
- Aparatul cauzează vibrarea mobilierului sau a obiectelor din jur? Rețineți că zgomotele cauzate de circuitul de agent frigorific nu pot fi evitate.

Temperatura nu este suficient de scăzută.

- Setarea temperaturii este corectă (consultați secțiunea Setarea temperaturii)?
- Ați introdus cantități mari de alimente proaspete în aparat?
- Termometrul instalat separat indică valoarea corectă?
- Sistemul de aerisire funcționează corect?
- Aparatul este așezat prea aproape de o sursă de căldură?

În cazul în care niciuna dintre cauzele de mai sus nu se aplică și nu puteți rezolva problema de unul singur, contactați cel mai apropiat departament de service pentru clienți, specificând tipul de aparat (1), numărul de service (2) și numărul aparatului (3) indicat pe placa nominală. Poziția plăcii nominale este afișată în secțiunea intitulată **Descrierea aparatului**.

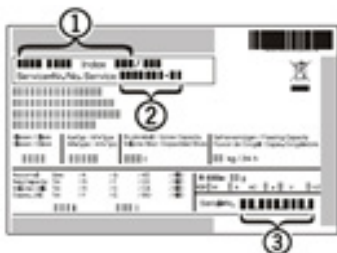

Informații suplimentare

- Alimentele se vor menține proaspete un timp mai îndelungat dacă sunt depozitate la temperatura corectă. Astfel, se poate preveni aruncarea inutilă a alimentelor.
- În cazul în care bobina condensatorului nu este curățată anual, eficiența aparatului se va reduce semnificativ.
- Perioada în care sunt disponibile piesele de schimb necesare pentru repararea aparatului de refrigerare cu o funcție de vânzări directe este de 10 ani.
- Durata minimă a garanției aparatului de refrigerare cu o funcție de vânzări directe, oferită de producător, importator sau reprezentantul autorizat este de doi ani.

- Baza de date EPREL:

Din 1 martie 2021, informațiile despre etichetarea energetică și cerințele în materie de proiectare ecologică vor fi disponibile în baza de date europeană a produselor (EPREL). Puteți să accesați baza de date la următorul link: <https://eprel.ec.europa.eu/>. Vi se va solicita să introduceți identificatorul de model. Veți găsi identificatorul de model pe plăcuța de tip.

Liebherr Appliances Kluang Sdn Bhd (153177-U)

No.7 Jln Firma 2 , Kaw.Perind.Kluang II, KM7, Jln Mersing, 86007 kluang, Johor, West Malaysia.
www.liebherr.com.my