



Прирачник за
монтажа

Quality, Design and Innovation



home.liebherr.com/fridge-manuals









LIEBHERR

Содржина

1	Општи безбедносни инструкции.....	3
2	Услови за инсталација.....	3
2.1	Место на инсталација.....	3
2.2	Електричен приклучок.....	3
3	Димензии на уредот.....	4
4	Димензии на преграда.....	4
5	Преден дел на мебелот.....	4
5.1	Тежина на предниот дел на мебелот.....	4
5.2	Врата на мебелот.....	5
5.3	Димензии на предните делови на мебелот.....	5
5.4	Димензии на профилните рамки.....	5
5.5	Поставете ја димензијата на процепот без удирање.....	5
6	Пренесување на уредот.....	6
7	Отпакување на уредот.....	6
8	После монтирањето.....	6
9	Фрлање на пакувањето.....	6
10	Заменете ја страната за отворање на вратата со лежиштето на шарките.....	6
10.1	Безбедносни инструкции.....	6
10.2	Алатка.....	7
10.3	Вадење на капаците.....	7
10.4	Вадење на вратата.....	7
10.5	Отстранување на шарките.....	8
10.6	Преместување на горниот капак.....	8
10.7	Преместување на долниот капак.....	9
10.8	Преместување на одбојникот на вратата.....	9
10.9	Монтирање на шарките.....	9
10.10	Преместување на горната винкла.....	10
10.11	Преместување на долната винкла.....	10
10.12	Монтажа на вратата.....	11
10.13	Поставување на капаците.....	11
11	Замена на страната на отворање на вратата (не може да се декорира).....	12
11.1	Безбедносни инструкции.....	12
11.2	Алатка.....	12
11.3	Вадење на капаците.....	12
11.4	Вадење на вратата.....	13
11.5	Отстранување на шарките.....	13
11.6	Преместување на капаците.....	13
11.7	Преместување на одбојникот на вратата.....	14
11.8	Монтирање на шарките.....	14
11.9	Преместување на горната винкла.....	15
11.10	Преместување на долната винкла.....	15
11.11	Монтажа на вратата.....	16
11.12	Поставување на капаците.....	16
12	Замена на страната на отворање на вратата (може да се декорира).....	17
12.1	Безбедносни инструкции.....	17
12.2	Алатка.....	17
12.3	Вадење на капаците.....	17
12.4	Вадење на вратата.....	17
12.5	Отстранување на шарките.....	18
12.6	Преместување на одбојникот на вратата.....	18
12.7	Монтирање на шарките.....	19
12.8	Преместување на горната винкла.....	19
12.9	Преместување на долната винкла.....	20
12.10	Монтажа на вратата.....	20
12.11	Поставување на капаците.....	20
13	Вградување во преграда.....	21
13.1	Алатка.....	21
13.2	Подготовка на уредот.....	21
13.3	Зацврстување на капакот.....	21
13.4	Странично прицврстување.....	22

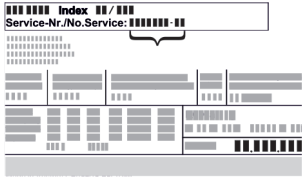
13.5	Порамнување на уредот.....	22
13.6	Монтирање на основата.....	22
13.7	Зацврстување на уредот во преградата.....	23
14	Монтирање на вратата од мебелот.....	23
15	Приклучување на уредот во струја.....	25

Произведувачот постојано работи на понатамошно развивање на сите типови и модели. Затоа ве молиме за разбирање дека мораме да го задржиме правото на измена на формата, опремата и технологијата.

Симбол	Објаснување
	<p>Прочитајте го прирачникот</p> <p>За да ги запознаете сите предности на новиот уред, внимателно прочитајте ги инструкциите во овој прирачник.</p>
	<p>Дополнителни информации на интернет</p> <p>Дигиталниот прирачник со целосни информации и дополнителни јазици можете да го најдете на интернет преку QR-кодот на предната страна од прирачникот или со внесување на сервисниот број на home.liebherr.com/fridge-manuals.</p> <p>Сервисниот број се наоѓа на табличката со податоци:</p>  <p>Фиг. Пример за приказ</p>
	<p>Проверка на уредот</p> <p>Проверете дали има оштетување при транспортот на сите делови. Ако имате рекламација, обратете се до дистрибутерот или корисничката служба.</p>
	<p>Разлики</p> <p>Прирачникот важи за повеќе модели, па затоа може да постојат некои разлики. Деловите, што се однесуваат на определени уреди, се означени со ѕвездичка (*).</p>
	<p>Инструкции и резултати од ракувањето</p> <p>Инструкциите за ракување се означени со ►. Резултатите од ракувањето се означени со ▷.</p>
	<p>Видеа</p> <p>На YouTube-каналот на Liebherr-Hausgeräte се поставени видеа за уредите.</p>

Лиценци за слободен софтвер:

Уредот содржи софтверски компоненти што користат лиценци за слободен софтвер. Информациите за користените лиценци за слободен софтвер можете да ги погледнете овде: home.liebherr.com/open-source-licences

1 Општи безбедносни инструкции

- Внимателно чувајте го прирачникот за монтажа за да може да ви биде достапен во секое време.
- Кога ќе го дадете уредот на следниот корисник, со него дадете го и прирачникот за монтажа.
- Внимателно прочитајте го прирачникот за монтажа пред инсталирање и употреба за да можете правилно да го користите уредот. Следете ги упатствата, безбедносните инструкции и предупредувањата во него. Тие се важни за безбедно и беспрекорно инсталирање и употреба.
- Прво прочитајте ги безбедносните инструкции во **прирачникот за употреба**, на којшто припаѓа овој прирачник за монтажа, во поглавјето „Општи безбедносни инструкции“. Ако го изгубите **прирачникот за употреба**, можете да го преземете **истиот** преку интернет, со внесување на сервисниот број на home.liebherr.com/fridge-manuals. Сервисниот број се наоѓа на табличката со податоци:

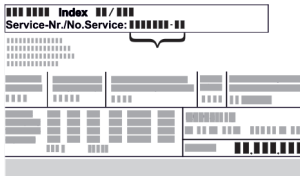

- **Внимавајте на предупредувањата и останатите специфични инструкции во другите поглавја кога го инсталирате уредот:**

	ОПАСНОСТ	означува непосредно опасна ситуација, којашто ако не се спречи, доведува до смрт или тешки телесни повреди.
	ПРЕДУПРЕДУВАЊЕ	означува опасна ситуација, којашто ако не се спречи, може да доведе до смрт или тешки телесни повреди.
	ВНИМАТЕЛНО	означува опасна ситуација, којашто ако не се спречи, доведува до лесни или тешки телесни повреди.
	ВНИМАНИЕ	означува опасна ситуација, којашто ако не се спречи, може да предизвика материјална штета.
	Забелешка	означува корисни забелешки и совети.

2 Услови за инсталација



ПРЕДУПРЕДУВАЊЕ

Опасност од пожар поради влага!

Ако се навлажнат деловите што спроведуваат струја или приклучокот за струја, може да дојде до краток спој.

- Уредот е дизајниран за употреба во затворени простории. Не користете го уредот на отворено или на влажни места и места каде што се прска со вода.

2.1 Место на инсталација



ПРЕДУПРЕДУВАЊЕ

Разладно средство и масло што истекуваат!

Оган. Разладното средство е еколошко, но запаливо. Маслото е запаливо. При поголема концентрација и во допир со надворешен извор на топлина, разладното средство и маслото што истекуваат може да се запалат.

- Не оштетувајте ги цревата за разладно средство и компресорот.

- Не поставувајте го уредот на директна сончева светлина, до шпорет, грејач или сл.
- Оптимално место за инсталирање е сува и добро проветрена просторија.
- Ако го поставите уредот во многу влажна просторија, на надворешната страна од уредот може да се појави кондензирана вода. Просторијата постојано треба да има добра вентилација.
- Што повеќе разладно средство има во уредот, толку поголема треба да биде просторијата во која се наоѓа уредот. Во премали простории, при истекување може да се создаде запалива смеса од гас и воздух. На 8 g разладно средство мора да има простор од најмалку 1 m³. Податоците за разладното средство се наоѓаат на табличката со податоци внатре во уредот.
- Подот мора да биде рамен.
- Местото на инсталација мора да ја поддржува тежината на уредот заедно со складираните производи.
- Забрането е да се применува на места со опасност од експлозија.

2.2 Електричен приклучок



ПРЕДУПРЕДУВАЊЕ

Опасност поради несоодветно монтирање!

- Внимавајте да не прикештите електричен кабел под уредот кога го монтирате.
- Поставете го уредот на тој начин што нема да допира приклучок или кабел за струја.
- Не приклучувајте уреди на приклучоците на задната страна на уредот.
- **Не** поставувајте и не користете штекери со повеќе приклучоци или терминали и други електронски уреди (како на пр., халогенски трансформатори) на задната страна од уредот.

Димензии на уредот

3 Димензии на уредот

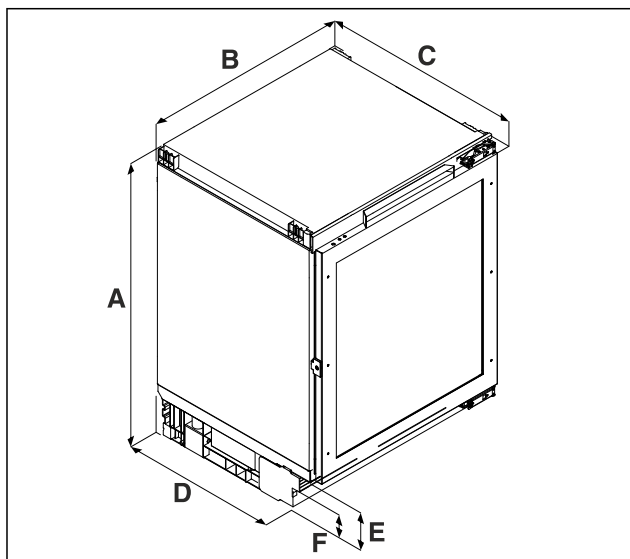

Фиг. 1 Пример за приказ

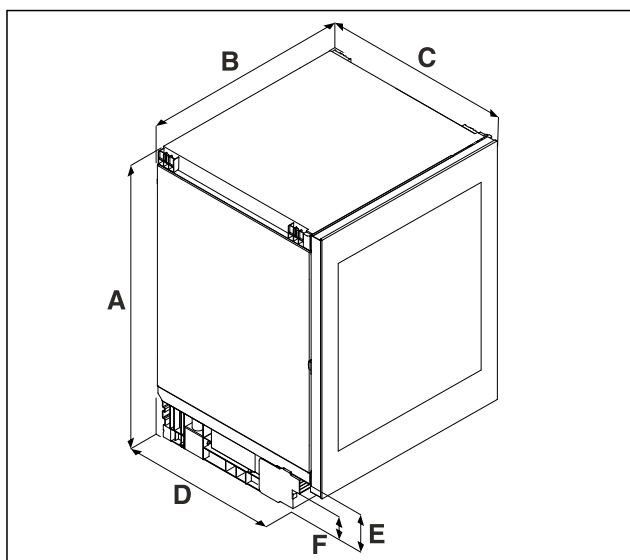

Фиг. 1 Пример за приказ

- (A) Висина на уредот заедно со ногарките
(B) Ширина на уредот
(C) Дебелина на уредот

	.. 36..	.. 37..
A	820 mm до 880 mm	860 mm до 920 mm
B	597 mm	
C	UW..pr: 560 mm UW..gb:* 575 mm	
D	459 mm	
E	104 mm до 164 mm	
F	61,5 mm до 121,5 mm	

A) Ознака за типот на уредот

4 Димензии на преграда

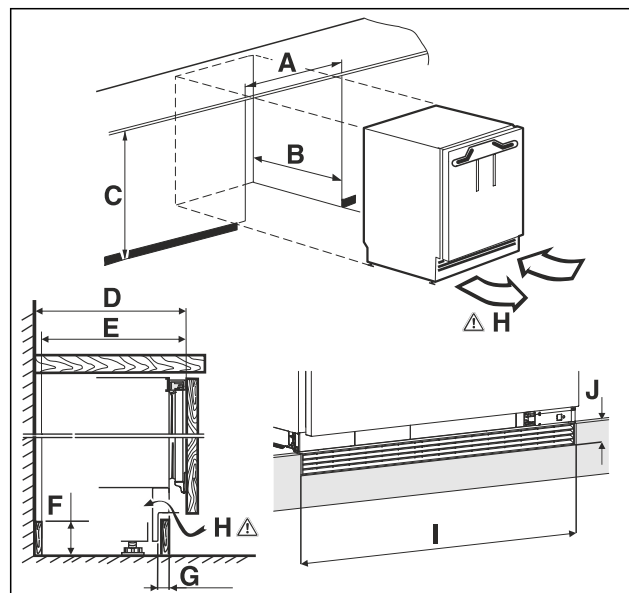

Фиг. 2 Пример за приказ

- (A) Ширина на преградата
(B) Длабочина на преградата
(C) Висина на преграда
(H) Напречен пресек на вентилација

A	600 mm	
B	UW..pr: најмалку 560 mm UW..gb: најмалку 575 mm	
C	.. 36..: 820 mm до 880 mm	.. 37..: 860 mm до 920 mm
D	550 mm	
E	540 mm	
F	140 mm	
G	22 mm до 77 mm	
H	150 cm ²	
I	600 mm	
J	40 mm	

A) Ознака за типот на уредот

5 Преден дел на мебелот

5.1 Тежина на предниот дел на мебелот

ВНИМАНИЕ

Опасност од оштетување поради претешка врата на мебелот!

Ако вратата од мебелот е претешка, може да дојде до оштетувања на шарките, а со тоа и до попречување на функционалноста.

► Пред да ја монтирате вратата од мебелот проверете дали нејзината тежина ја надминува дозволената граница.

Висина на преграда	Максимална тежина на вратата од мебелот
.. 36.. ^{A)}	10 kg
.. 37.. ^{A)}	10 kg

A) Ознака за типот на уредот

5.2 Врата на мебелот

- За кујнскиот мебел е потребна врата.
- Дебелината на вратата треба да изнесува најмалку 16 mm и најмногу 19 mm.
- Mora да има процеп од најмалку 3 mm помеѓу вратата на фрижидерот и вратата на шкафот (ако ја има).
- Ширината на вратата на мебелот зависи од стилот на кујната и големината на процепот помеѓу панелите на вратата на шкафот. Вообичаено, помеѓу вратите на мебелот треба да се остави вертикален процеп од 3 mm.
- Ако има други шкафови, горниот раб на вратата на мебелот треба да се наоѓа на висина со вратите од соседниот мебел.
- Вратата на мебелот мора да биде рамна и да се монтира без напрегање.

ВНИМАНИЕ

Опасност од оштетување поради претешка врата на мебелот!

Ако вратата од мебелот е претешка, може да дојде до оштетувања на шарките, а со тоа и до попречување на функционалноста.

- Пред да ја монтирате вратата од мебелот проверете дали нејзината тежина ја надминува дозволената граница.

5.3 Димензии на предните делови на мебелот

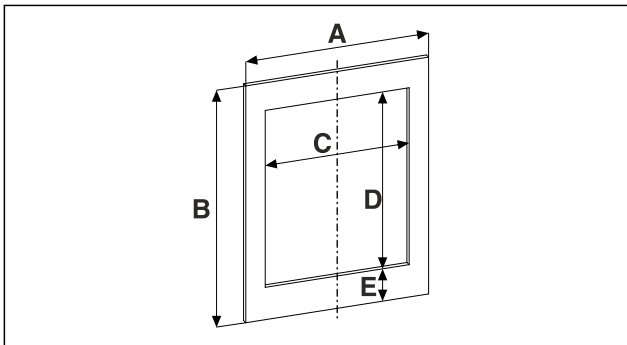

Фиг. 3

Висина на преграда	на .. 36..	.. 37..
A	595 mm	
B	717 mm	776 mm
C	458 mm	
D	524 mm	568,5 mm
E	96,5 mm	111 mm

За уреди без стаклена врата се занемаруваат вредностите C, D и E.

A) Ознака за типот на уредот

5.4 Димензии на профилните рамки

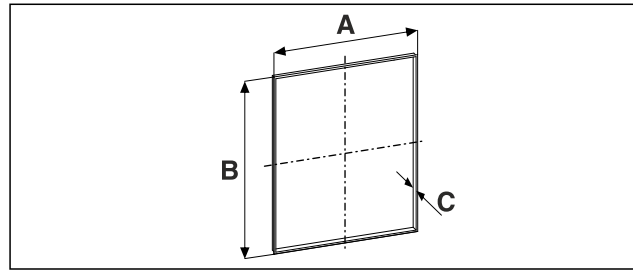

Фиг. 4

Висина на преграда	.. 36..	.. 37..
A	458 mm	
B	524 mm	568,5 mm
C	Кај панел со дебелина од 19 mm: 21 mm	

A) Ознака за типот на уредот

A = Внатрешна димензија за исечок за монтажа на профилна рамка во предниот дел од мебелот

B = Внатрешна димензија за исечок за монтажа на профилна рамка во предниот дел од мебелот

C = Дебелина на профилна рамка

5.5 Поставете ја димензијата на процепот без удирање

Откако ќе го монтирате предниот дел од мебелот, мора да проверите дали нема удирање.

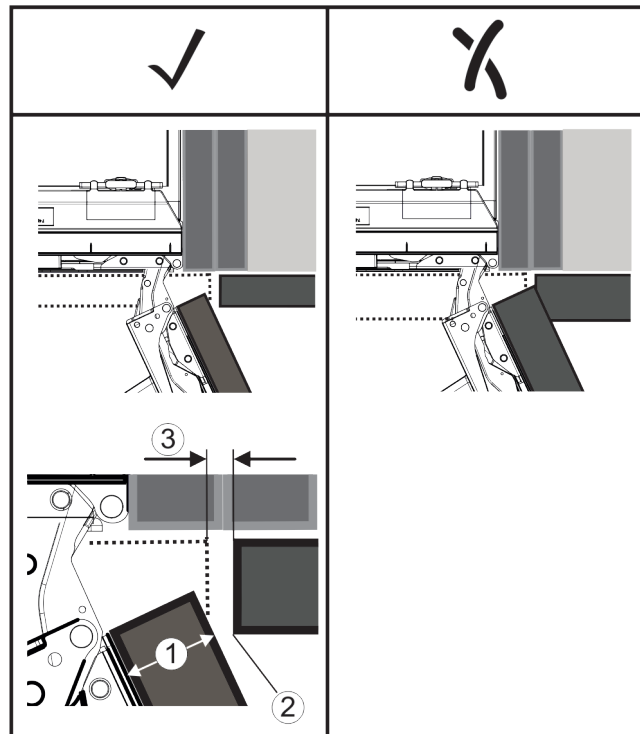

Фиг. 5

(1) Предна дебелина (FD) (2) Радиус на раб (R) (3) Димензија на процеп (S)

Пренесување на уредот

FD(1) (mm)	R (2) = 0 mm		R = 1,2 mm		R = 2 mm		R = 3 mm	
	G _{min}	G _{max}	G _{min}	G _{max}	G _{min}	G _{max}	G _{min}	G _{max}
16	0,3	0,9	0,1	0,4	0,1	0,2	0,1	0,2
19	0,7	2,4	0,3	1,9	0,23	3,25	0,1	0,8
20	2	4,3	1,5	3,6	1	3,1	0,6	2,7
22	3,5	6,3	3	5,6	2,6	5,3	2,1	4,6
24	5,5	8,3	5	7,8	4,5	7,4	4	6,9
26	7,6	10,7	7	10,3	6,6	9,9	6,2	9,4

Фиг. 6 Табела со ограничување на процепот

G_{min} = долна граница на процепот во mm

G_{max} = горна граница на процепот во mm

Забелешка

При корекции внимавајте предниот дел од мебелот да се вклопува во целосниот изглед.

Проверете како удираат вратите и коригирајте соодветно:

- ▶ Приспособете ги предната дебелина и радиусот на работ.
- ▶ Прочитајте ја граничната вредност за процепот Фиг. 6 0 од табелата.
- ▶ Споредете ја димензијата на процепот со вредностите од табелата.
- ▶ Извршете една од следните постапки соодветно на определената димензија на процепот.

Димензија на процеп	Опис
$S > G_{max}$	Ако димензијата на процепот е поголема од двете гранични вредности, не морате да коригирате.
$S < G_{min}$	Ако димензијата на процепот е помала од граничните вредности, мора да ја зголемите. Дополнително можете и да ја зголемите радиусот на работ.
$G_{min} \leq S \leq G_{max}$	Ако димензијата на процепот е помеѓу двете гранични вредности, мора да работите прецизно. При такви случаи може брзо да дојде до удирање.

6 Пренесување на уредот

При пренесувањето на уредот внимавајте:

- ▶ Пренесувајте го уредот во исправена позиција.
- ▶ Уредот треба да го пренесуваат две лица.

При првата употреба:

- ▶ Пренесувајте го уредот спакуван.

При пренесување на уредот после прва употреба (на пр. при преселување или чистење):

- ▶ Испразнете го уредот.
- ▶ Фиксирајте ја вратата за да не се отвори ненамерно.

7 Отпакување на уредот

ВНИМАНИЕ

Опасност од оштетување на долниот дел!

- ▶ Покријте го долниот дел за да го заштитите, пред да го отстраните пакувањето на уредот.

Ако уредот е оштетен, веднаш - пред приклучување - обратете се до доставувачот.

- ▶ Проверете дали има оштетување при транспортот на уредот и пакувањето. Веднаш обратете се до доставувачот ако се сомневате на некакви оштетувања.

- ▶ Отстранете ги сите материјали од задната страна или од страничните сидови на уредот, коишто може да пречат при поставување или на вентилацијата на уредот.
- ▶ Отстранете ги сите заштитни фолии од уредот. Притоа не користете шилести или остри предмети!

8 После монтирањето

- ▶ Извлечете ја заштитната фолија. *
- ▶ Чистење на уредот.
- ▶ По потреба: дезинфицирајте го уредот.
- ▶ Чувајте ја сметката за да ги имате податоците за уредот и за дистрибутерот при сервисирање.

9 Фрлање на пакувањето



ПРЕДУПРЕДУВАЊЕ

Опасност од задушување поради материјал за пакување и фолии!

- ▶ Децата не смеат да си играат со материјалот за пакување.

Пакувањето е произведено од материјали за повторна употреба:

- брановит картон/картон
- делови од пенест полистирол
- фолии и вреќи од полиетилен
- ленти од полипропилен
- заковани дрвени рамки со подлошка од полиетилен*
- ▶ Одведете го материјалот за пакување во официјален собирен центар.

10 Заменете ја страната за отворање на вратата со лежиштето на шарките

10.1 Безбедносни инструкции



ПРЕДУПРЕДУВАЊЕ

Опасност од повреда поради смена на страната на шарките на вратата од страна на необучени лица!

- ▶ Страната за отворање на вратата треба да ја менува стручен персонал.



ПРЕДУПРЕДУВАЊЕ

Опасност од повреда и оштетување поради тежина на вратата!

- ▶ Türanschlag nur wechseln, wenn Sie ein Gewicht von 15 kg.
- ▶ Страната за отворање на вратата треба да ја менуваат две лица.

ВНИМАНИЕ

Делови што спроведуваат струја!

Оштетување на електричните делови.

- ▶ Извлечете го кабелот од струја, пред да ја смените страната на шарките на вратата.

Заменете ја страната за отворање на вратата со лежиштето на шарките

10.2 Алатка



10.3 Вадење на капаците

- ▶ Отворете ја вратата.

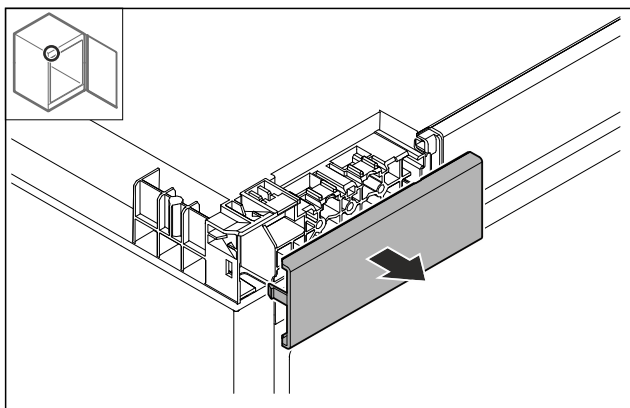

Фиг. 7

- ▶ Отстранете го капакот.

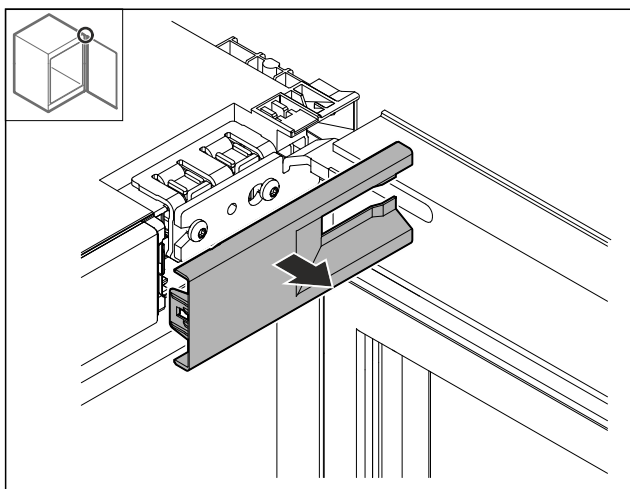

Фиг. 8

- ▶ Отстранете го капакот.

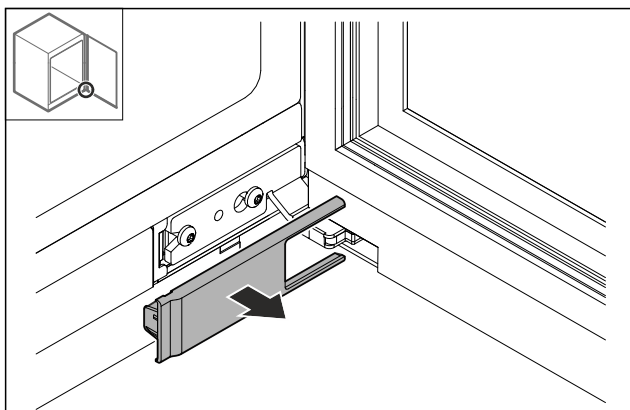

Фиг. 9

- ▶ Отстранете го капакот.

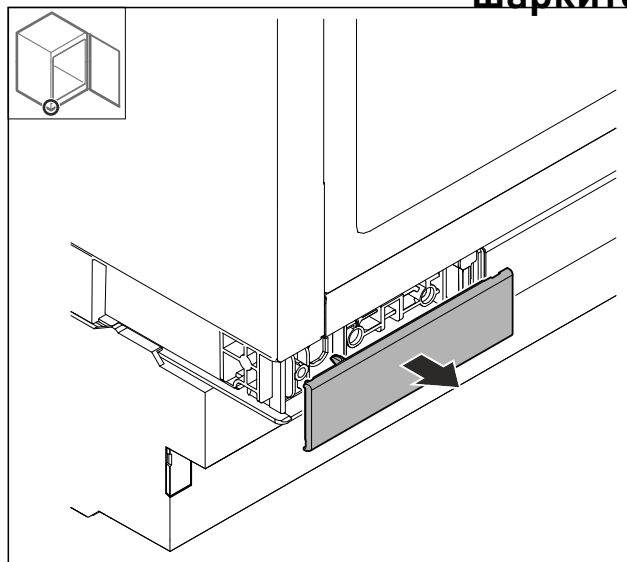

Фиг. 10

- ▶ Отстранете го капакот.

10.4 Вадење на вратата

ВНИМАНИЕ

Опасност од повреда ако вратата се навали!

- ▶ Цврсто држете ја вратата.

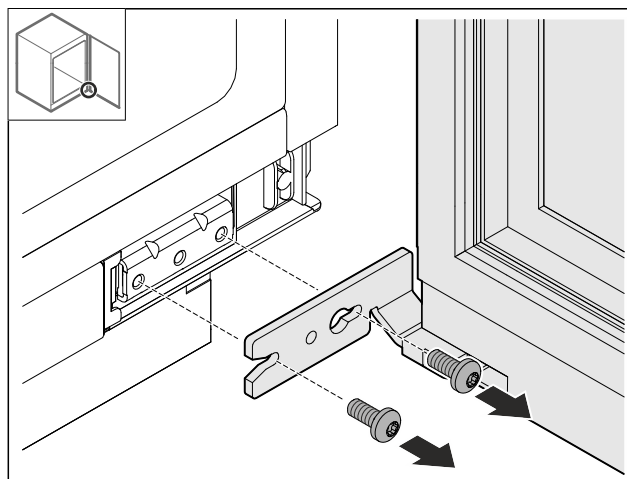

Фиг. 11

- ▶ Олабавете ги долните шrafoви.

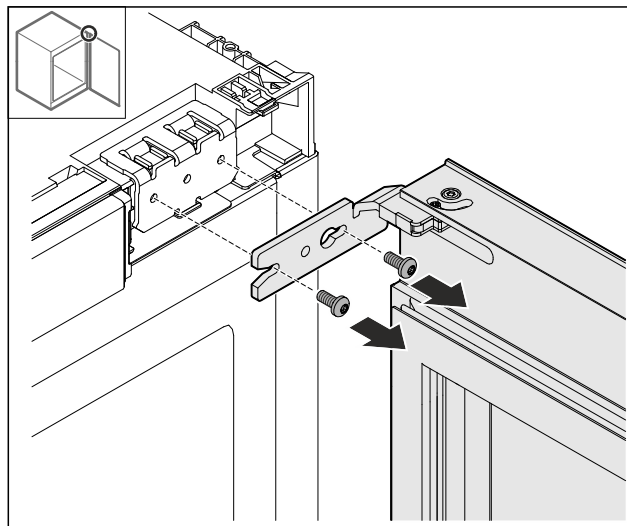

Фиг. 12

Заменете ја страната за отворање на вратата со лежиштето на

шарките

- ▶ Олабавете ги горните шрафови.
- ▶ Извадете ја вратата.
- ▶ Поставете ја вратата на мека подлога.

10.5 Отстранување на шарките

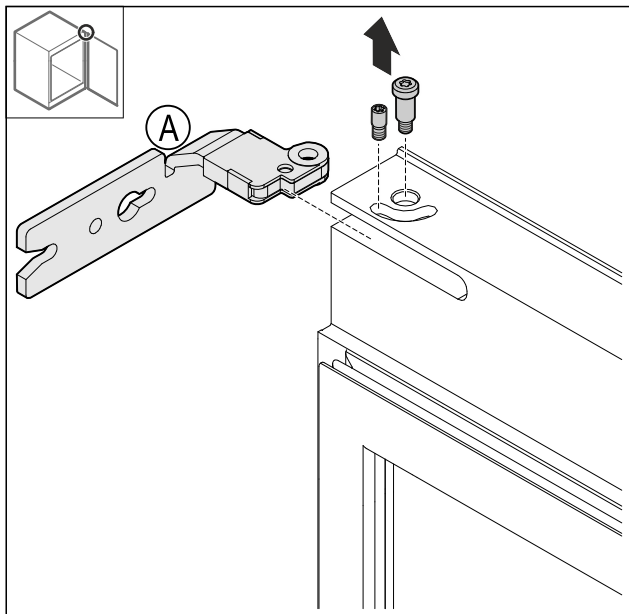

Фиг. 13

- ▶ Отшрафете ги завртките.

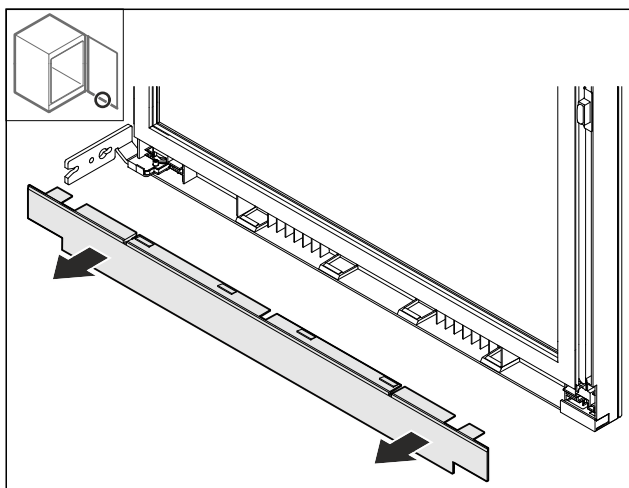

Фиг. 14

- ▶ Извадете го капакот.

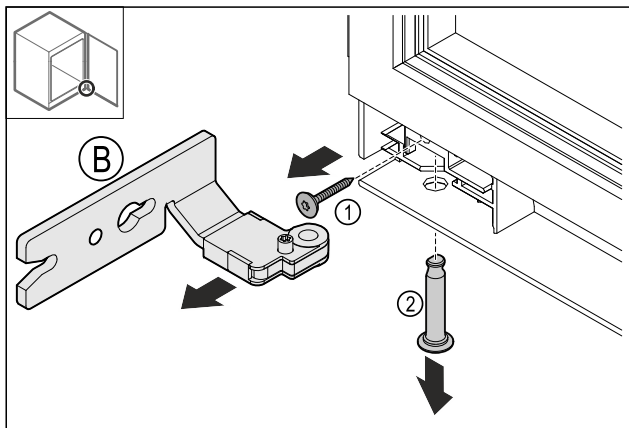

Фиг. 15

- ▶ Отстранете ја Фиг. 15 (1) завртката.
- ▶ Отстранете го Фиг. 15 (2) клинот.

- ▶ Отстранете ја Фиг. 15 (B) шарката.

10.6 Преместување на горниот капак

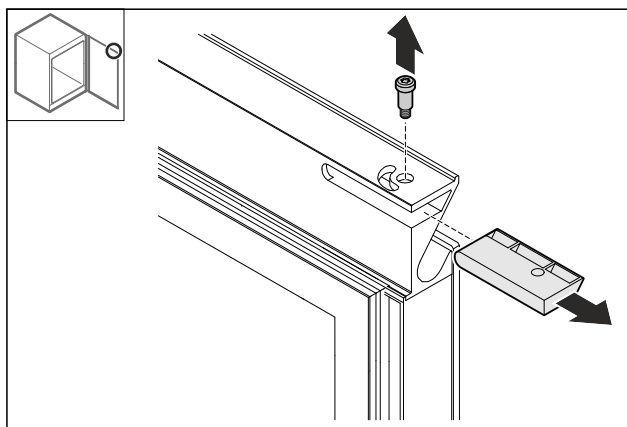

Фиг. 16

- ▶ Отстранете го клинот.
- ▶ Отстранете го капакот.
- ▶ Препорака: Чувајте го капакот за понатамошна употреба.

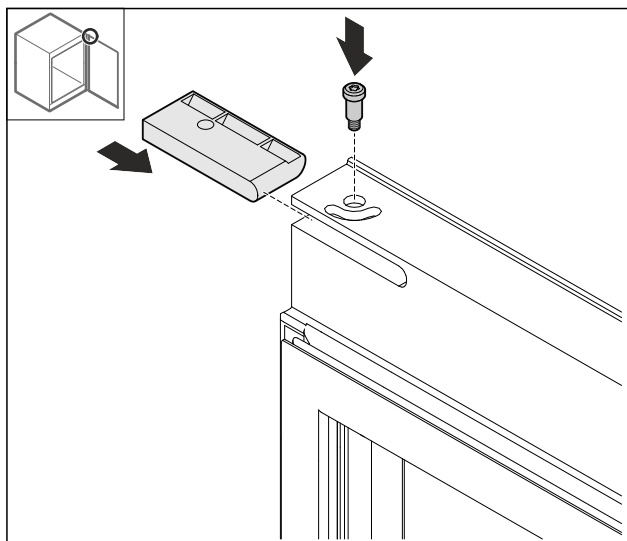

Фиг. 17

- ▶ Поставете го капакот од торбичката.
- ▶ Затегнете го клинот.

Заменете ја страната за отворање на вратата со лежиштето на шарките

10.7 Преместување на долниот капак

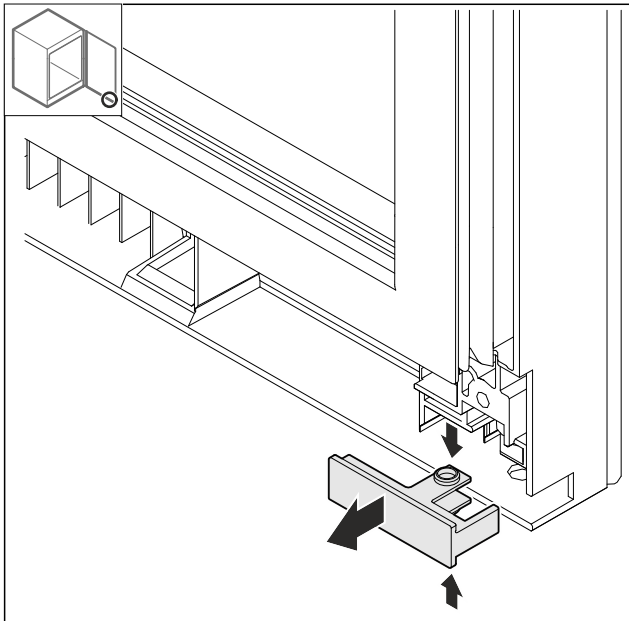

Фиг. 18

- ▶ Притиснете ги горниот и долниот капак малку еден кон друг и извлекете ги напред.

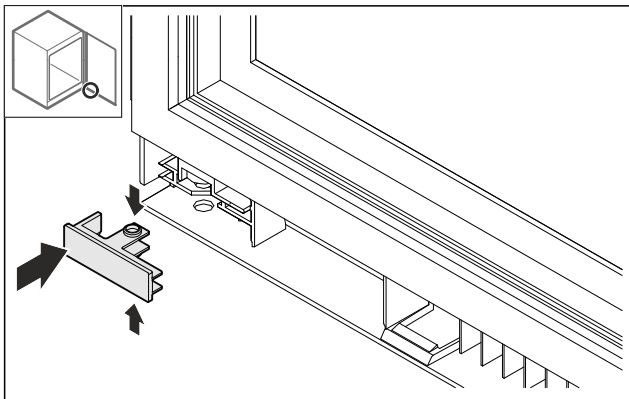

Фиг. 19

- ▶ Поставете го капакот на спротивната страна, завртен за 180° степени.

10.8 Преместување на одбојникот на вратата

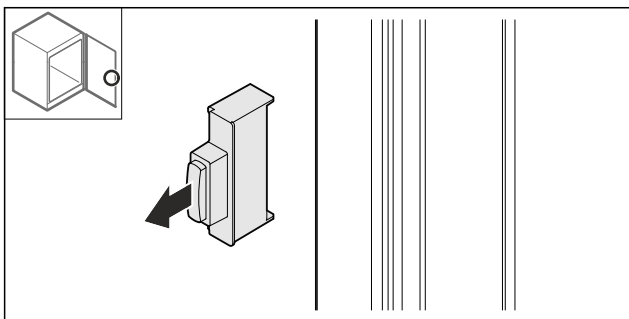

Фиг. 20

- ▶ Извлекете го одбојникот на вратата.

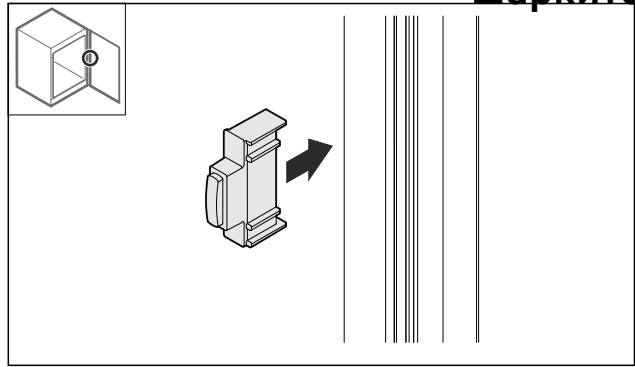

Фиг. 21

- ▶ Поставете го одбојникот на вратата завртен за 180° степени на спротивната страна.

10.9 Монтирање на шарките

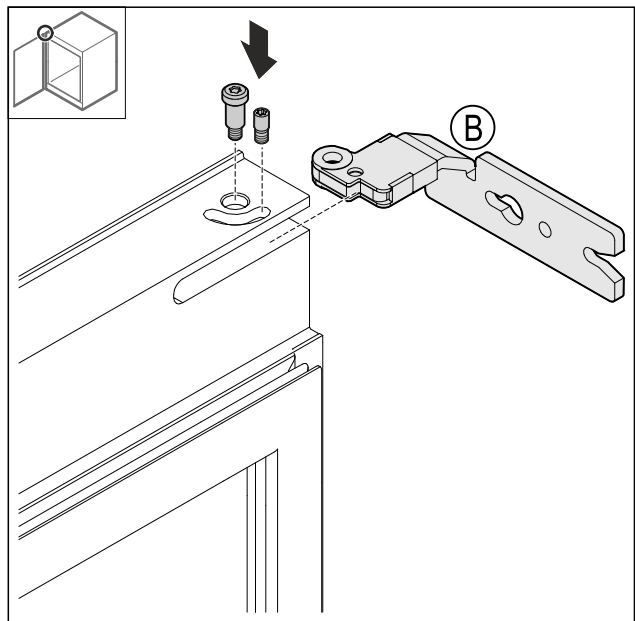

Фиг. 22

- ▶ Монтирајте ја горната шарка.

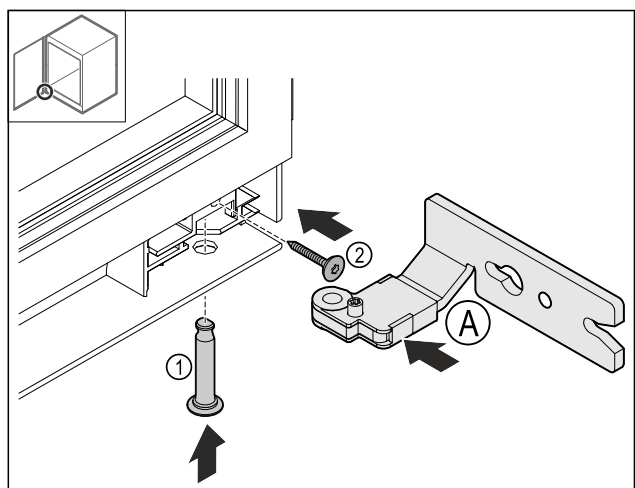

Фиг. 23

- ▶ Поставете ја долната Фиг. 23 (A) шарка.
- ▶ Вметнете го и прицврстете го Фиг. 23 (1) клинот.
- ▶ Затегнете ја Фиг. 23 (2) завртката.

Заменете ја страната за отворање на вратата со лежиштето на шарките

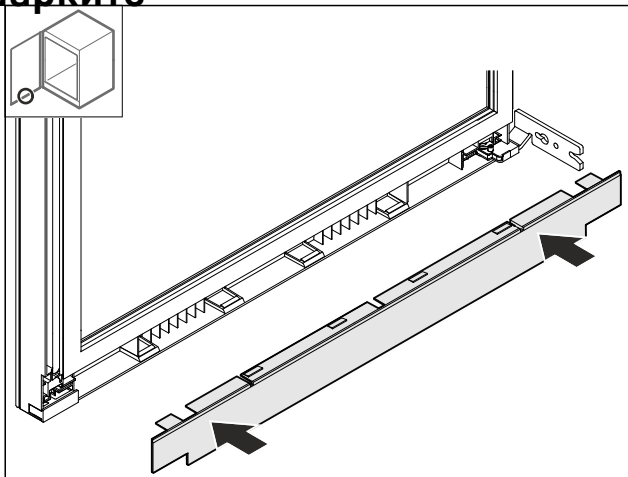

Фиг. 24

► Поставете го капакот.

10.10 Преместување на горната винкла

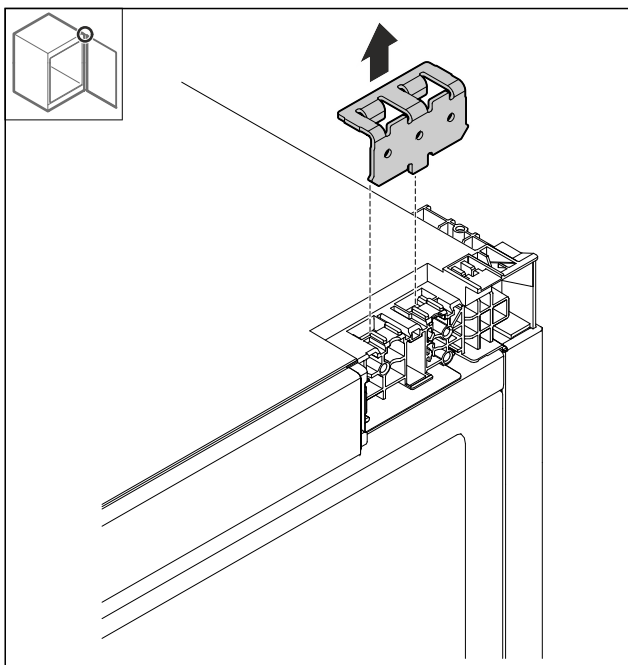

Фиг. 25

► Отстранете ја винклата.

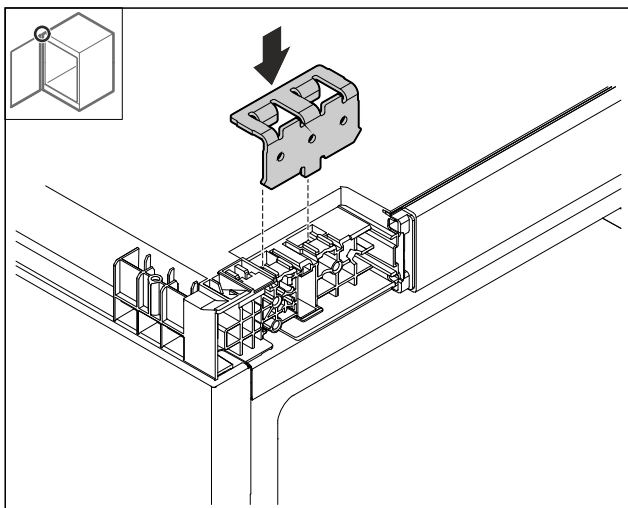

Фиг. 26

► Поставете ја винклата.

10.11 Преместување на долната винкла

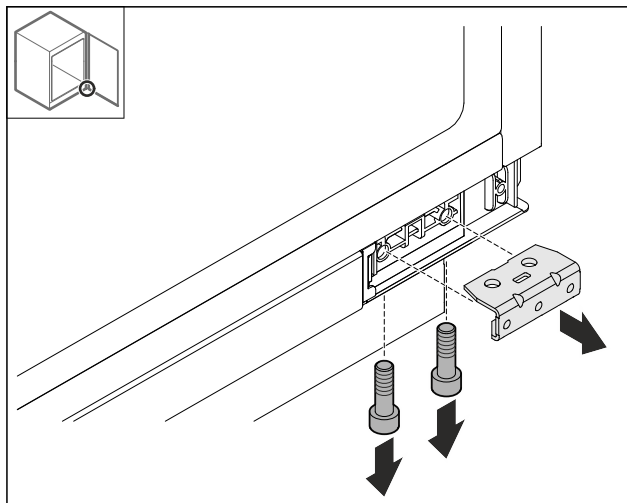

Фиг. 27

► Демонтирајте ја винклата.

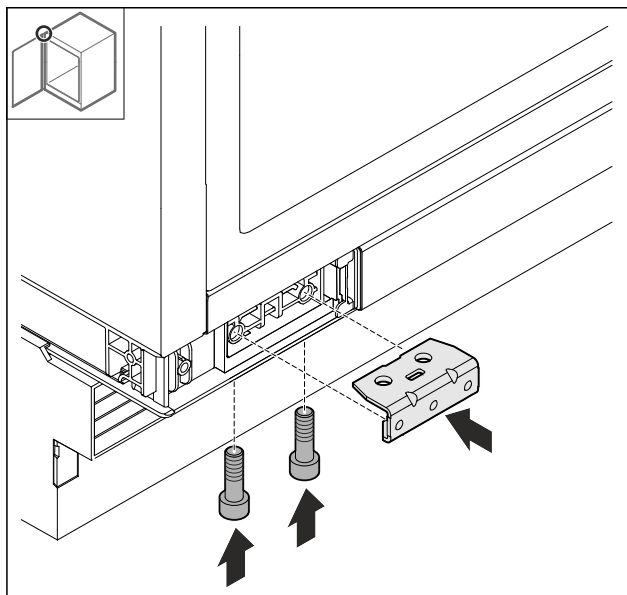

Фиг. 28

► Монтирајте ја винклата.

Заменете ја страната за отворање на вратата со лежиштето на шарките

10.12 Монтажа на вратата

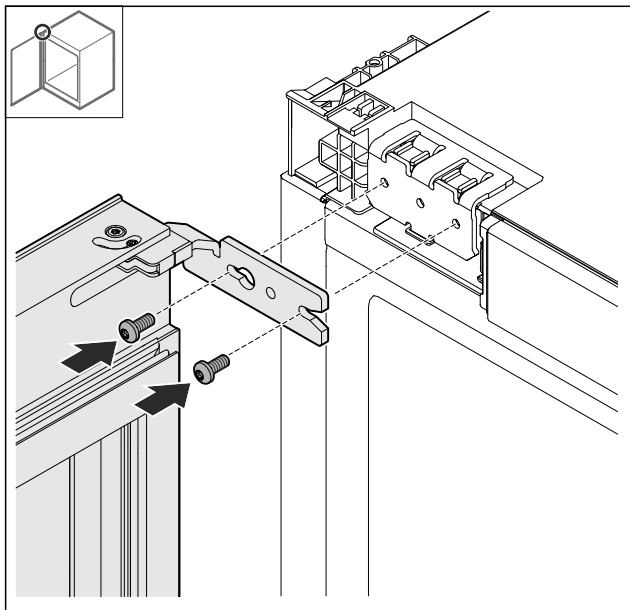

Фиг. 29

- Зашрафете ја вратата горе.

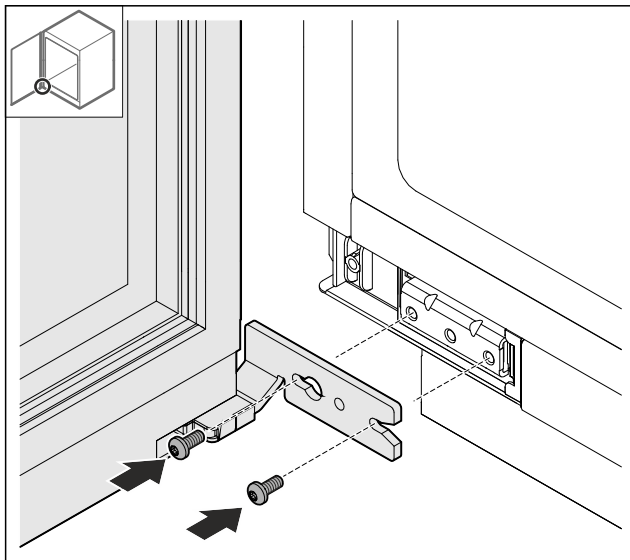

Фиг. 30

- Зашрафете ја вратата доле.

10.13 Поставување на капаците

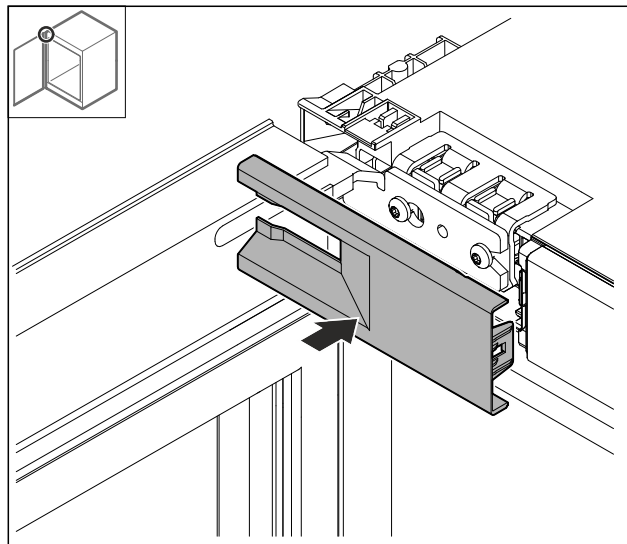

Фиг. 31

- Поставете го капакот.

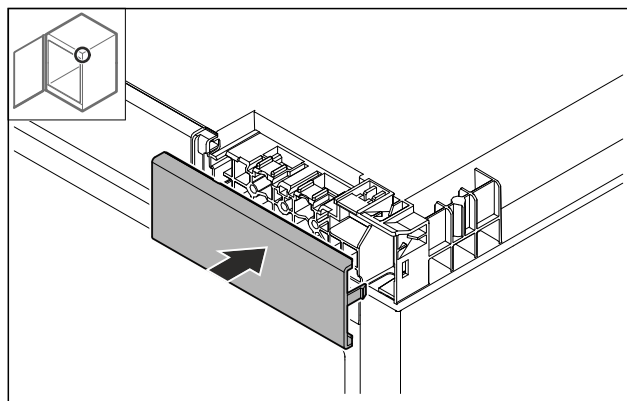

Фиг. 32

- Поставете го капакот.

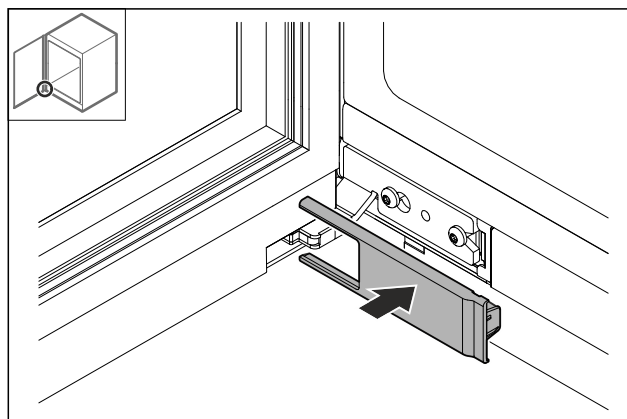

Фиг. 33

- Поставете го капакот.

Замена на страната на отворање на вратата (не може да се декорира)

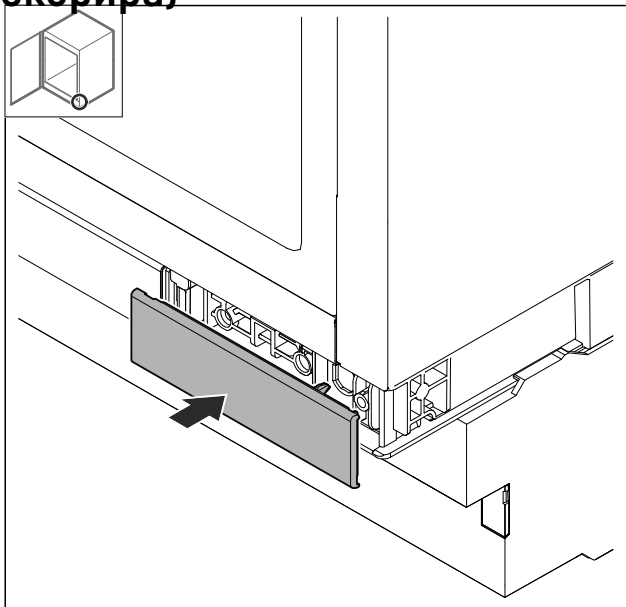

Фиг. 34

- ▶ Поставете го капакот.

11 Замена на страната на отворање на вратата (не може да се декорира)

11.1 Безбедносни инструкции



ПРЕДУПРЕДУВАЊЕ

Опасност од повреда поради смена на страната на шарките на вратата од страна на необучени лица!

- ▶ Страната за отворање на вратата треба да ја менува стручен персонал.



ПРЕДУПРЕДУВАЊЕ

Опасност од повреда и оштетување поради тежина на вратата!

- ▶ Türanschlag nur wechseln, wenn Sie ein Gewicht von 15 kg.
- ▶ Страната за отворање на вратата треба да ја менуваат две лица.

ВНИМАНИЕ

Делови што спроведуваат струја!

Оштетување на електричните делови.

- ▶ Извлечете го кабелот од струја, пред да ја смените страната на шарките на вратата.

11.2 Алатка

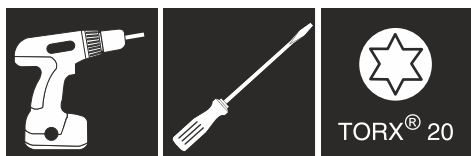

11.3 Вадење на капаците

- ▶ Отворете ја вратата.

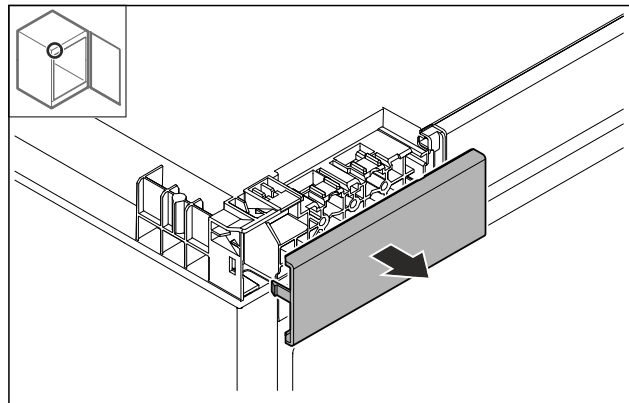

Фиг. 35

- ▶ Отстранете го капакот.

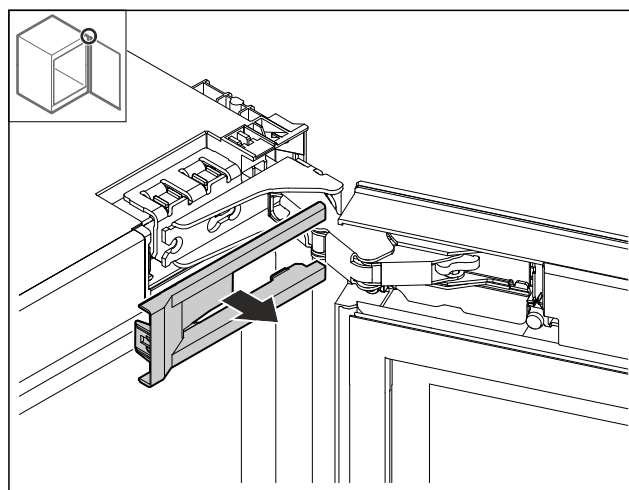

Фиг. 36

- ▶ Отстранете го капакот.

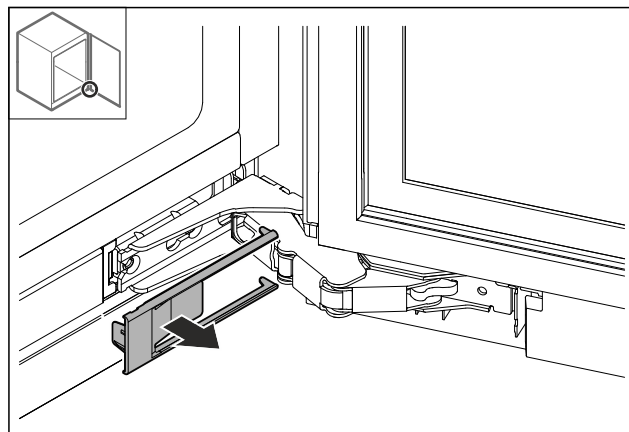

Фиг. 37

- ▶ Отстранете го капакот.

Замена на страната на отворање на вратата (не може да се декорира)

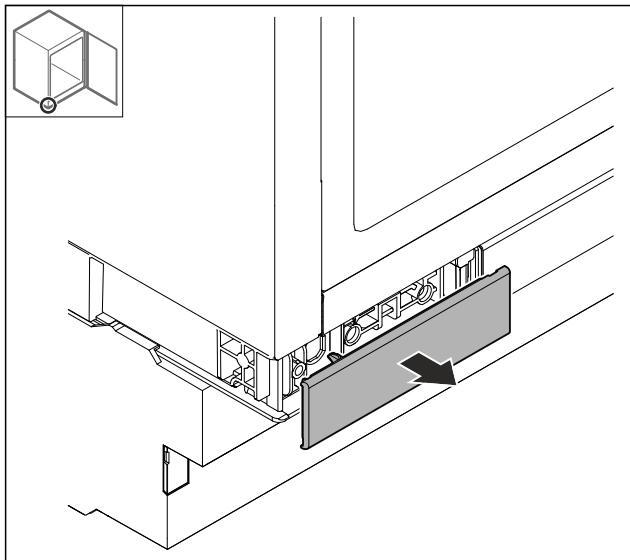

Фиг. 38

- ▶ Отстранете го капакот.

11.4 Вадење на вратата

ВНИМАНИЕ

Опасност од повреда ако вратата се навали!

- ▶ Цврсто држете ја вратата.

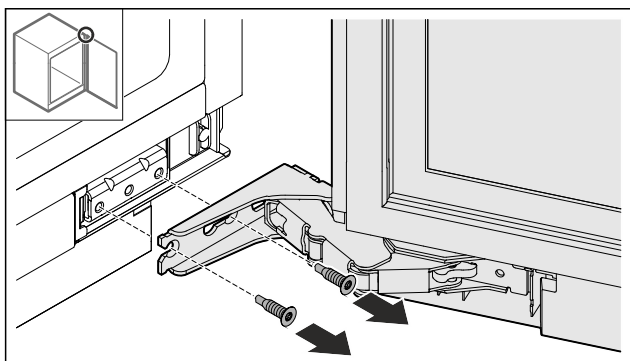

Фиг. 39

- ▶ Олабавете ги долните шрафови.

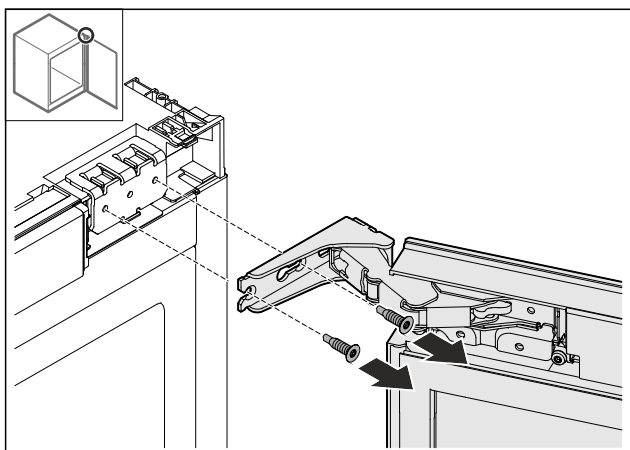

Фиг. 40

- ▶ Олабавете ги горните шрафови.
- ▶ Извадете ја вратата.
- ▶ Поставете ја вратата на мека подлога.

11.5 Отстранување на шарките

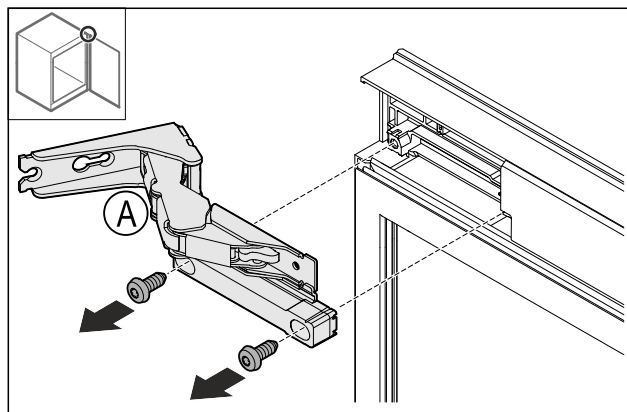

Фиг. 41

- ▶ Одвртете ги завртките.

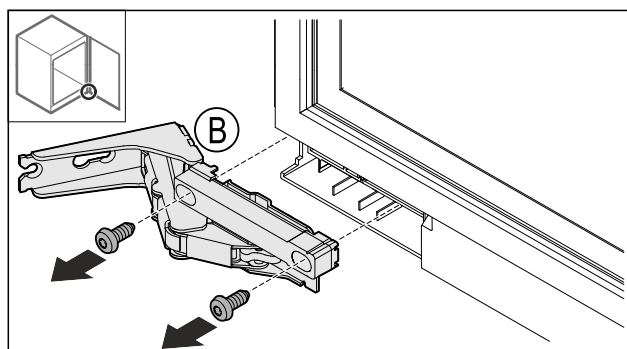

Фиг. 42

- ▶ Одвртете ги завртките.

11.6 Преместување на капаците

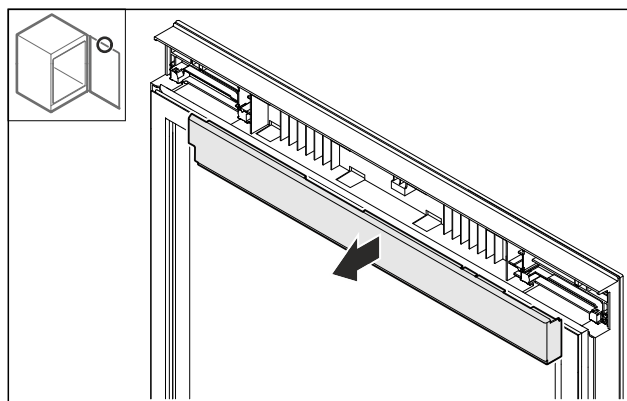

Фиг. 43

- ▶ Олабавете го горниот капак.

Замена на страната на отворање на вратата (не може да се декорира)

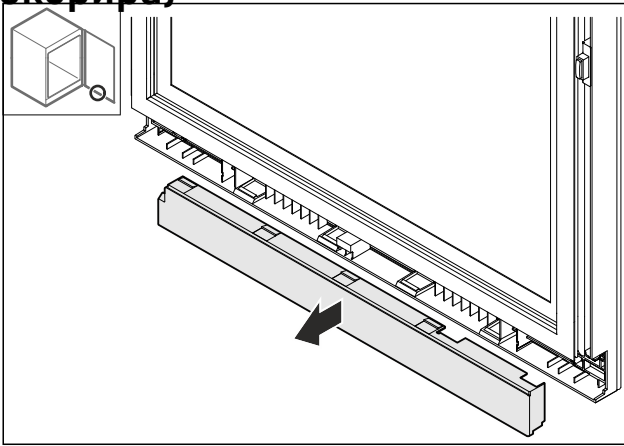

Фиг. 44

- ▶ Олабавете го долниот капак

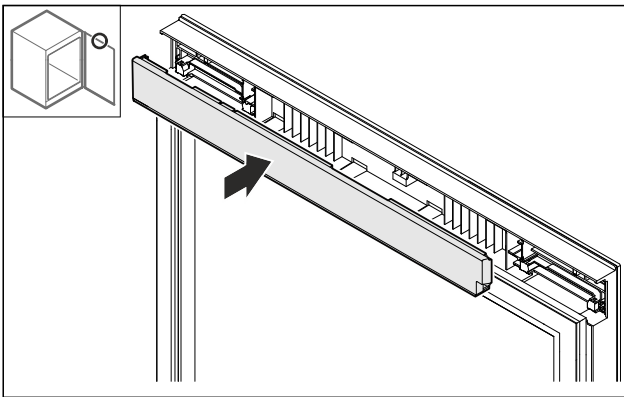

Фиг. 45

- ▶ Заврете го капакот одоздола за 180° и поставете го.

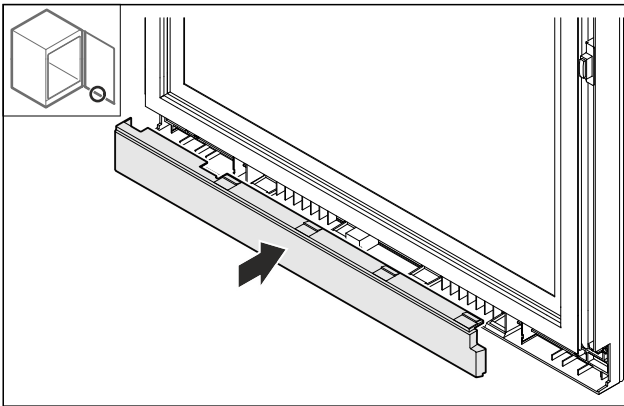

Фиг. 46

- ▶ Заврете го капакот одозгора за 180° и поставете го.

11.7 Преместување на одбојникот на вратата

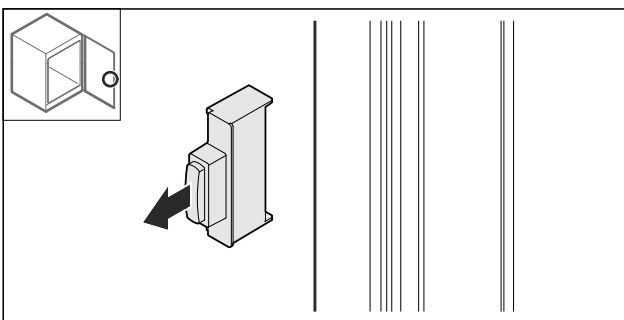

Фиг. 47

- ▶ Извлечете го одбојникот на вратата.

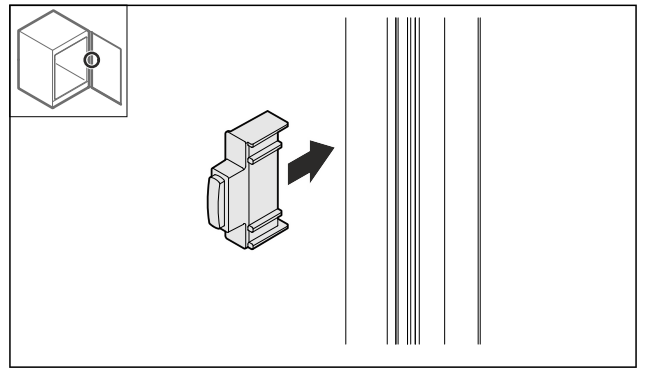

Фиг. 48

- ▶ Поставете го одбојникот на вратата завртен за 180° степени на спротивната страна.

11.8 Монтирање на шарките

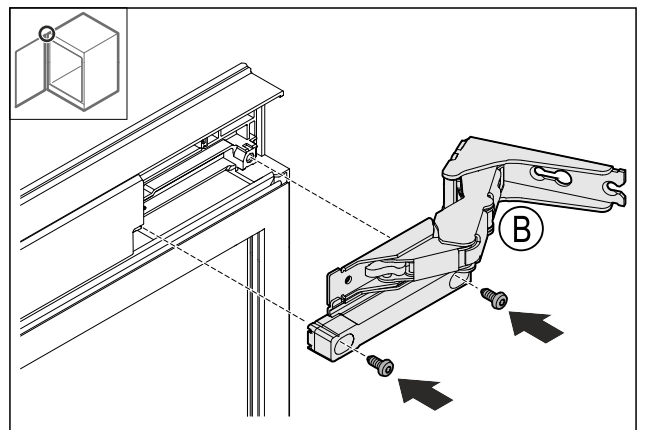

Фиг. 49

- ▶ Монтирајте ја горната шарка.

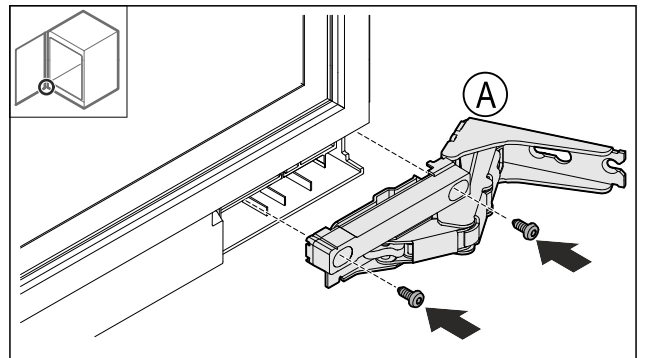

Фиг. 50

- ▶ Монтирајте ја долната шарка.

Замена на страната на отворање на вратата (не може да се декорира)

11.9 Преместување на горната винкла

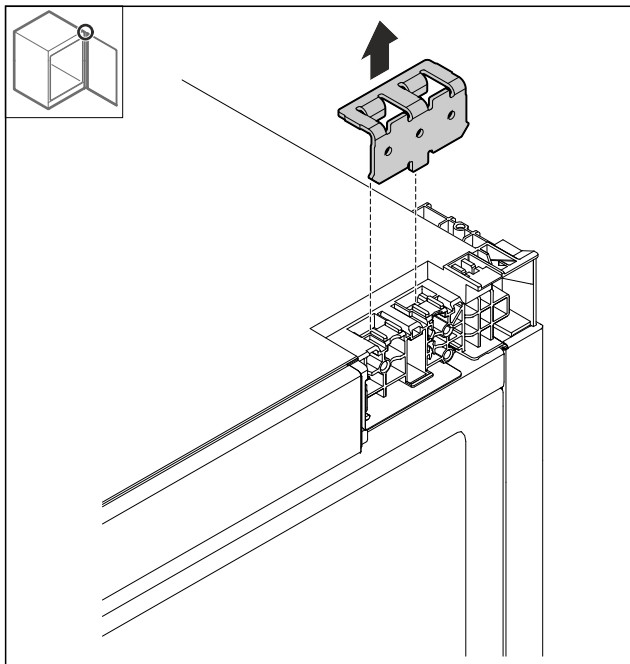

Фиг. 51

- ▶ Отстранете ја винклата.

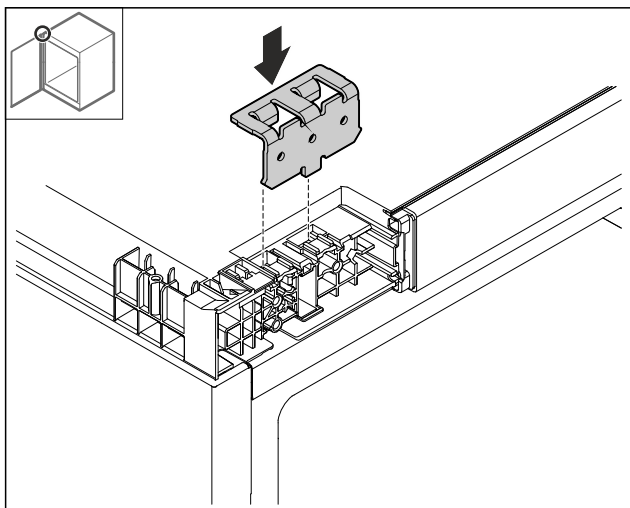

Фиг. 52

- ▶ Поставете ја винклата.

11.10 Преместување на долната винкла

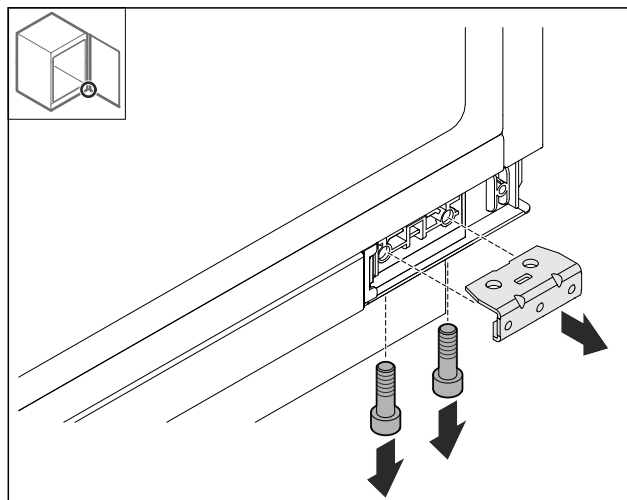

Фиг. 53

- ▶ Демонтирајте ја винклата.

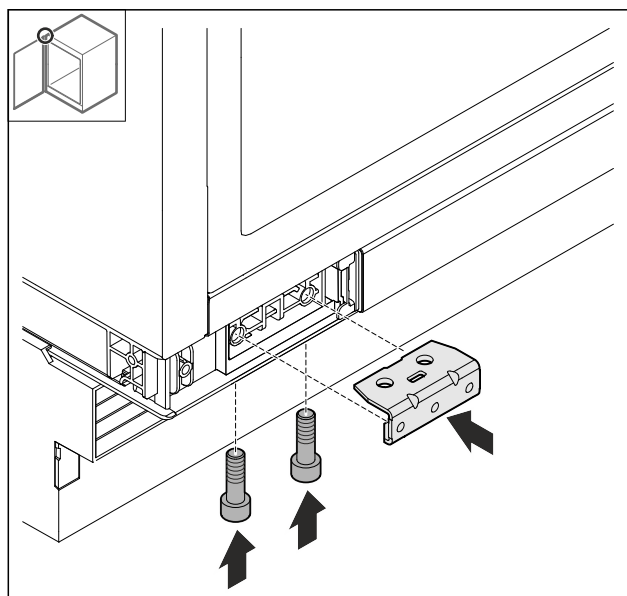

Фиг. 54

- ▶ Монтирајте ја винклата.

Замена на страната на отворање на вратата (не може да се декорира)

11.11 Монтажа на вратата

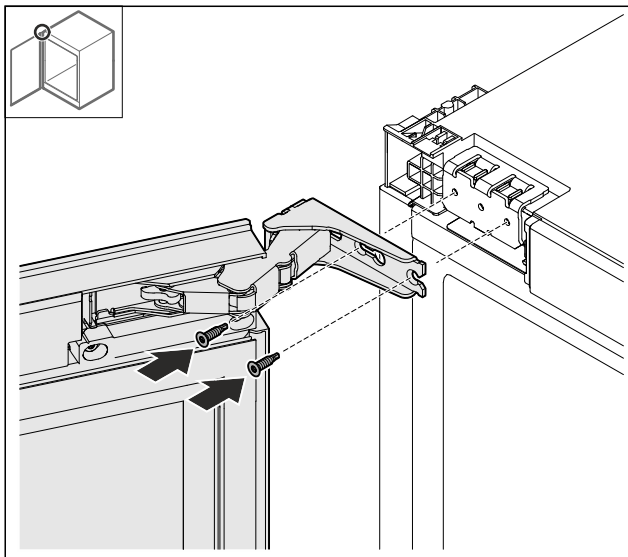

Фиг. 55

- ▶ Зашрафете ја вратата горе.

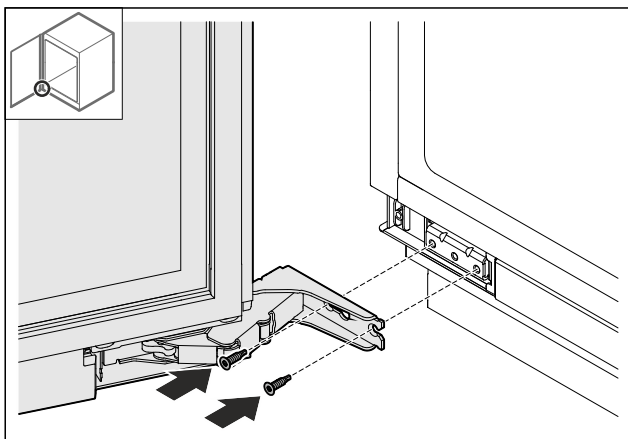

Фиг. 56

- ▶ Зашрафете ја вратата доле.

11.12 Постапување на капаците

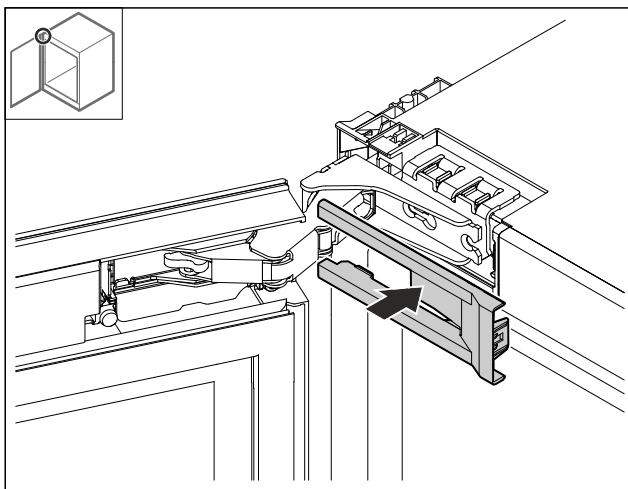

Фиг. 57

- ▶ Поставете го капакот.

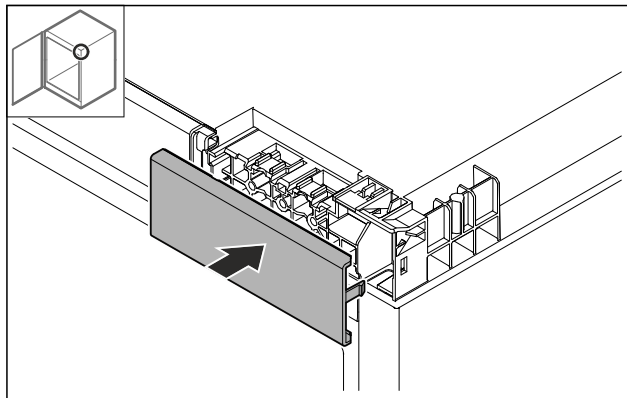

Фиг. 58

- ▶ Поставете го капакот.

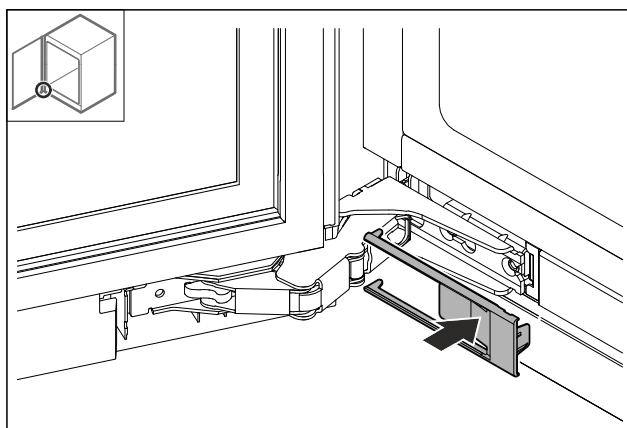

Фиг. 59

- ▶ Поставете го капакот.

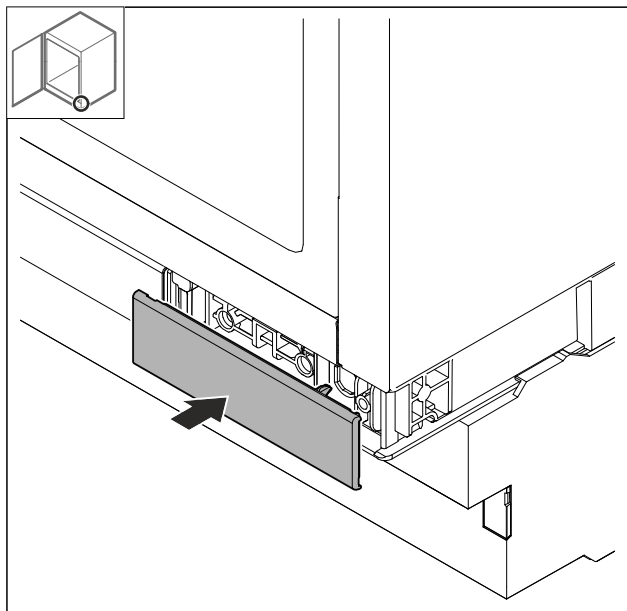

Фиг. 60

- ▶ Поставете го капакот.

Замена на страната на отворање на вратата (може да се декорира)

12 Замена на страната на отворање на вратата (може да се декорира)

12.1 Безбедносни инструкции



ПРЕДУПРЕДУВАЊЕ

Опасност од повреда поради смена на страната на шарките на вратата од страна на необучени лица!

- ▶ Страната за отворање на вратата треба да ја менува стручен персонал.



ПРЕДУПРЕДУВАЊЕ

Опасност од повреда и оштетување поради тежина на вратата!

- ▶ Türanschlag nur wechseln, wenn Sie ein Gewicht von 15 kg.
- ▶ Страната за отворање на вратата треба да ја менуваат две лица.

ВНИМАНИЕ

Делови што спроведуваат струја!
Оштетување на електричните делови.

- ▶ Извлечете го кабелот од струја, пред да ја смените страната на шарките на вратата.

12.2 Алатка



12.3 Вадење на капаците

- ▶ Отворете ја вратата.

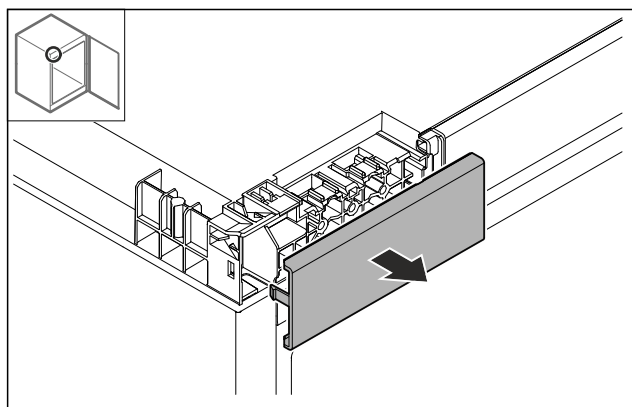

Фиг. 61

- ▶ Отстранете го капакот.

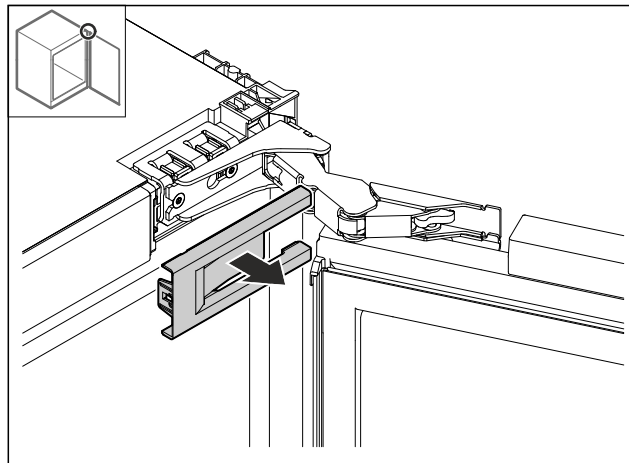

Фиг. 62

- ▶ Отстранете го капакот.

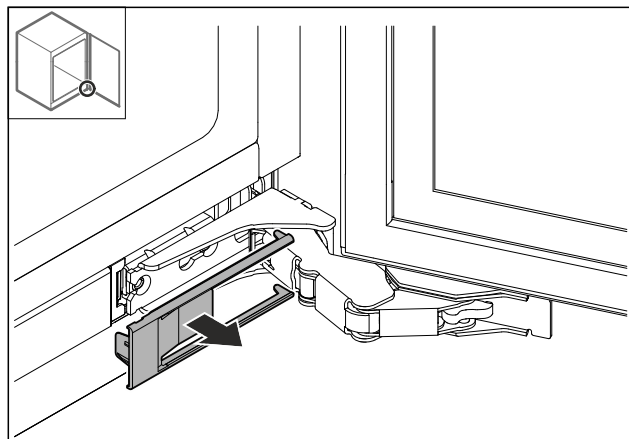

Фиг. 63

- ▶ Отстранете го капакот.

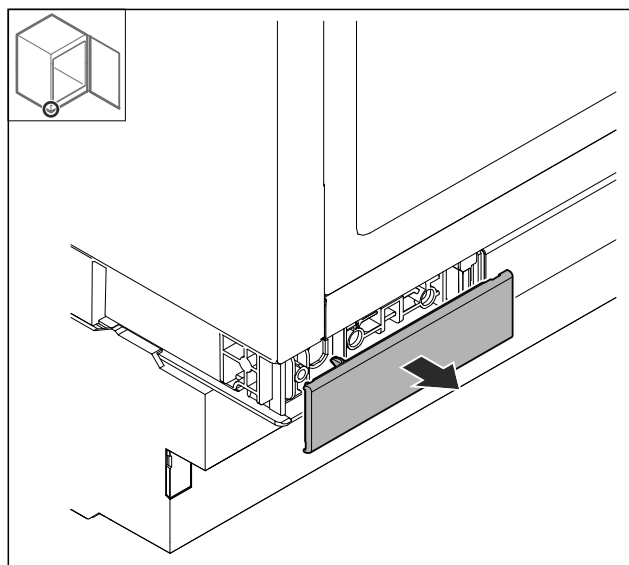

Фиг. 64

- ▶ Отстранете го капакот.

12.4 Вадење на вратата

ВНИМАНИЕ

Опасност од повреда ако вратата се навали!

- ▶ Цврсто држете ја вратата.

Замена на страната на отворање на вратата (може да се декорира)

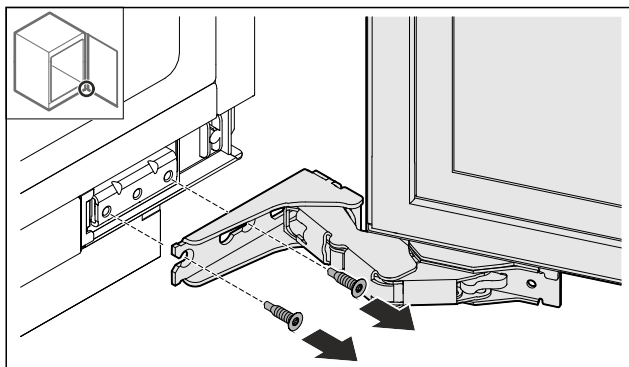

Фиг. 65

- ▶ Олабавете ги долните шrafoви.

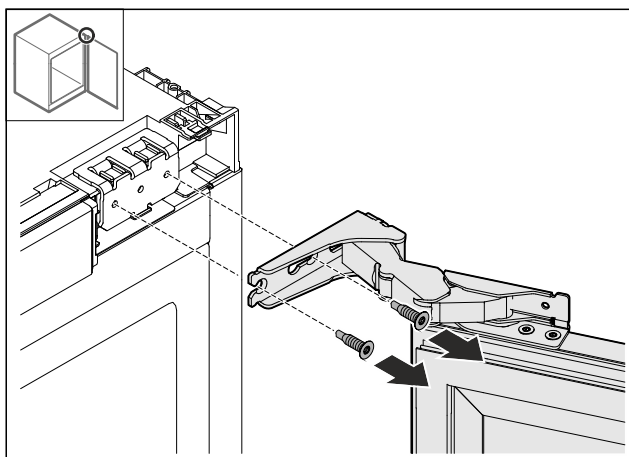

Фиг. 66

- ▶ Олабавете ги горните шrafoви.
- ▶ Извадете ја вратата.
- ▶ Поставете ја вратата на мека подлога.

12.5 Отстранување на шарките

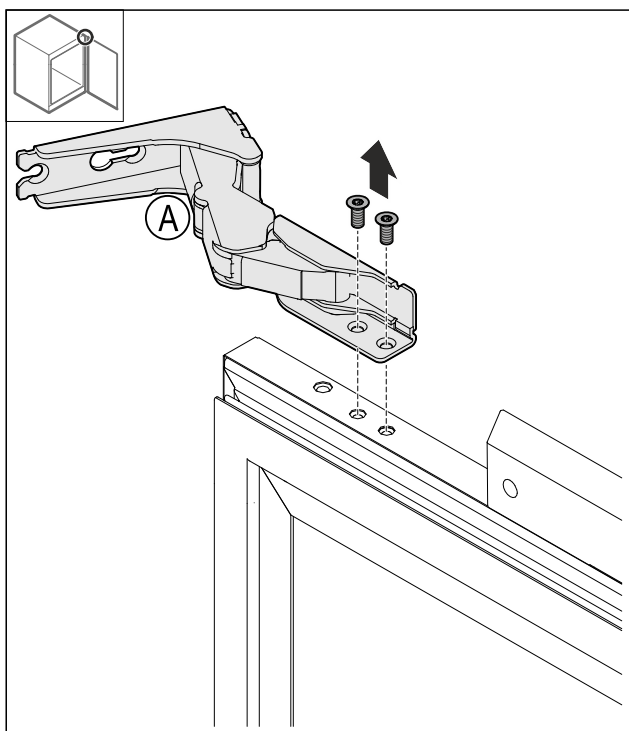

Фиг. 67

- ▶ Одвртете ги завртките.

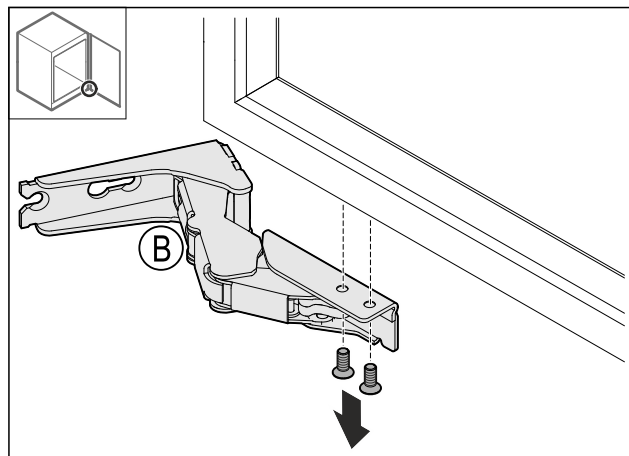

Фиг. 68

- ▶ Одвртете ги завртките.

12.6 Преместување на одбојникот на вратата

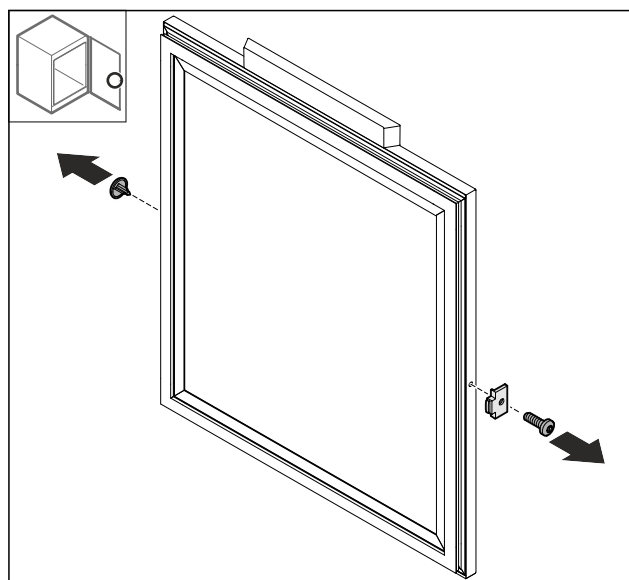

Фиг. 69

- ▶ Отстранете го Фиг. 69 (1) капакот.
- ▶ Демонтирајте го Фиг. 69 (2) одбојникот на вратата.

Замена на страната на отворање на вратата (може да се декорира)

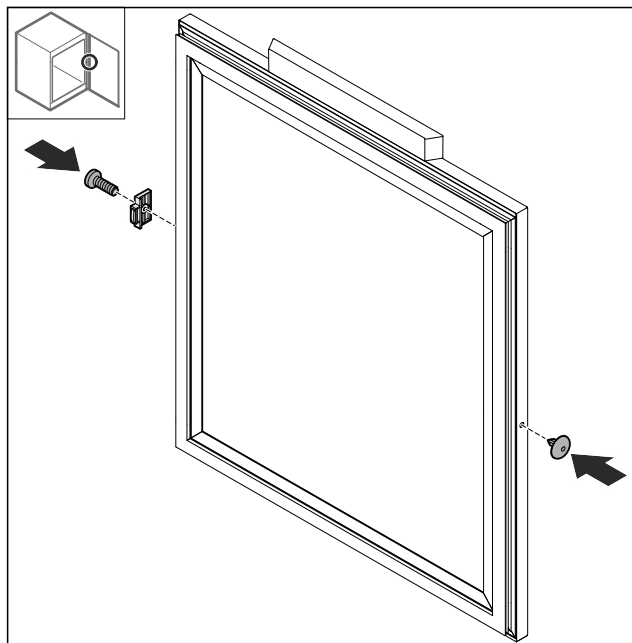

Фиг. 70

- ▶ Монтирајте го одбојникот на вратата Фиг. 70 (1) завртен за 180° на спротивната страна.
- ▶ Поставете го Фиг. 70 (2) капакот на спротивната страна.

12.7 Монтирање на шарките

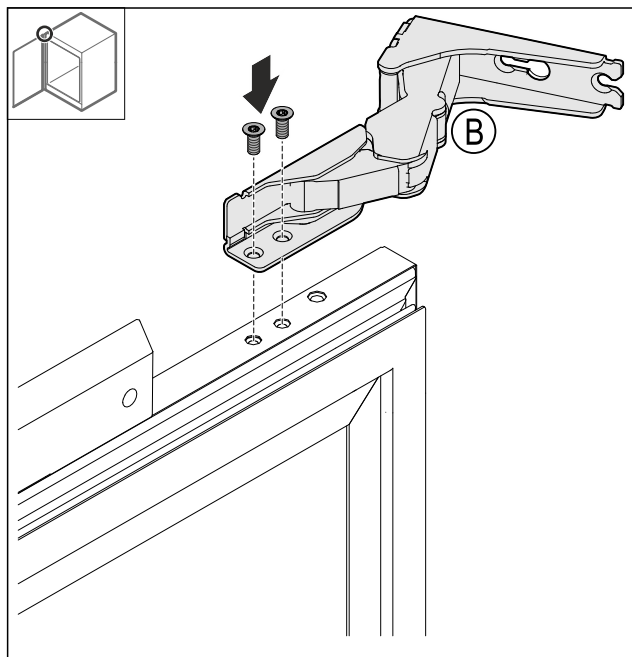

Фиг. 71

- ▶ Монтирајте ја горната шарка.

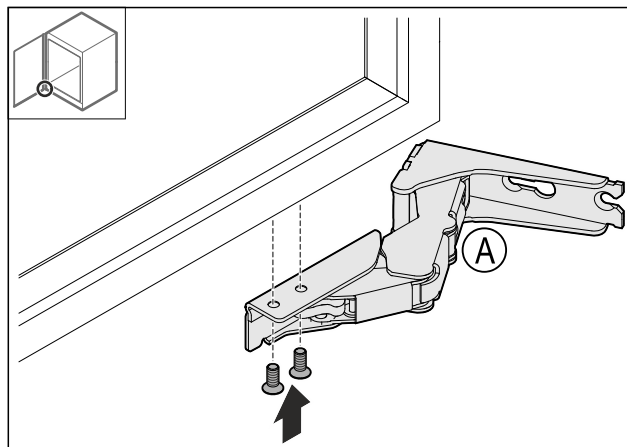

Фиг. 72

- ▶ Монтирајте ја долната шарка.

12.8 Преместување на горната винкла

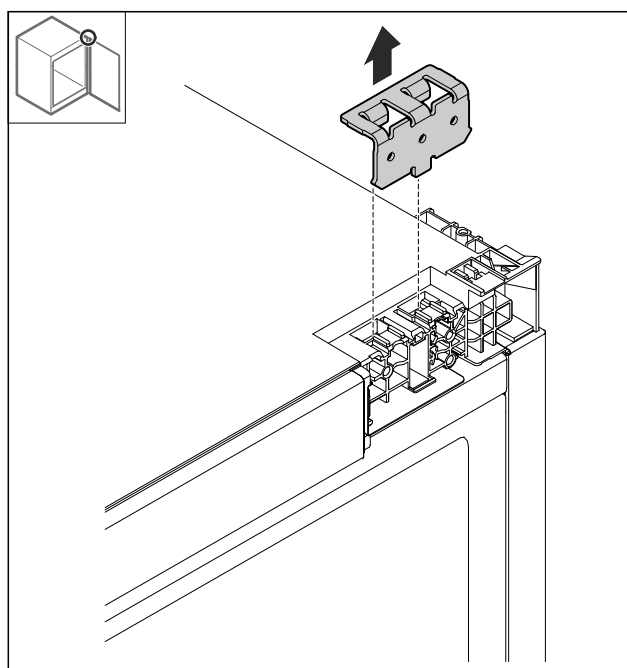

Фиг. 73

- ▶ Отстранете ја винклата.

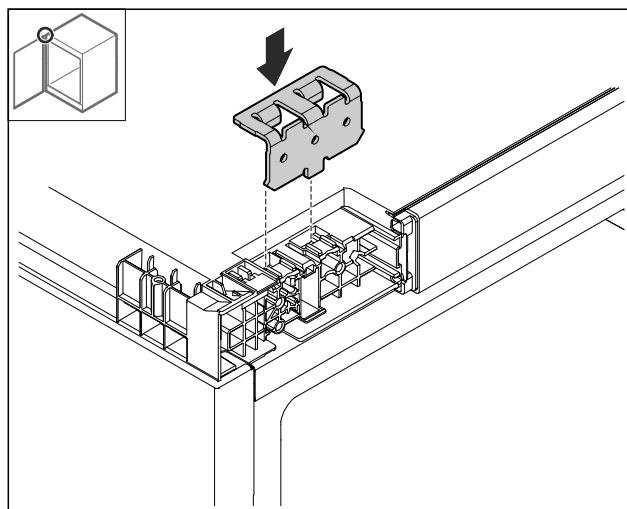

Фиг. 74

- ▶ Поставете ја винклата.

Замена на страната на отворање на вратата (може да се декорира)

12.9 Преместување на долната винкла

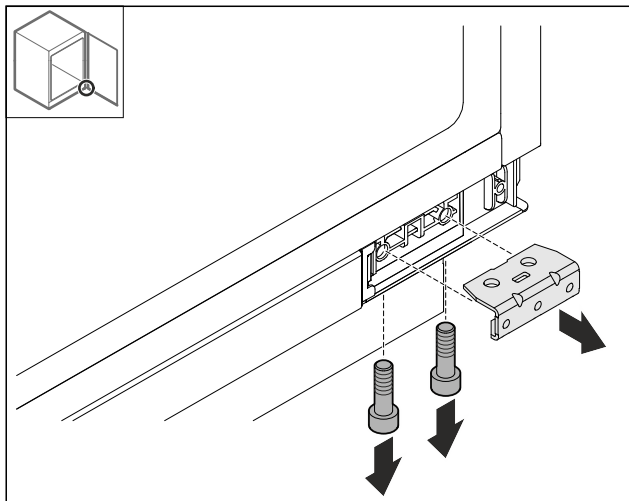

Фиг. 75

- Демонтирајте ја винклата.

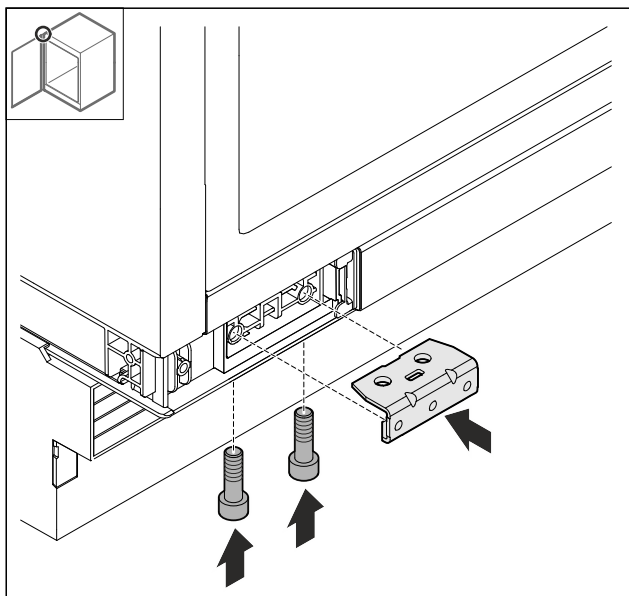

Фиг. 76

- Монтирајте ја винклата.

12.10 Монтажа на вратата

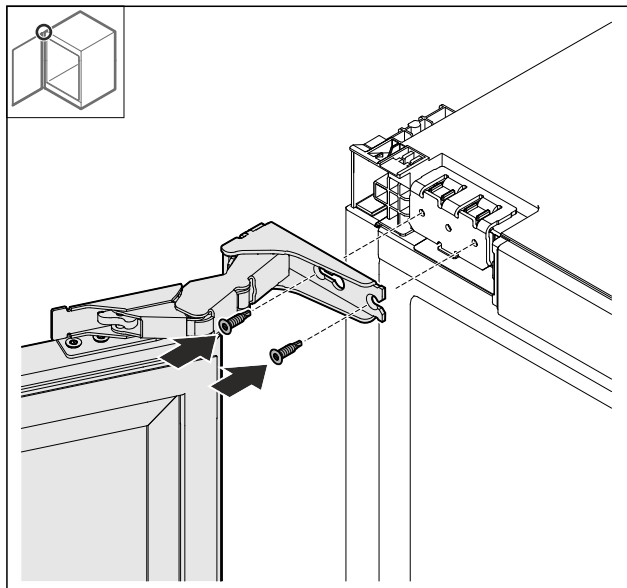

Фиг. 77

- Зашрафете ја вратата горе.

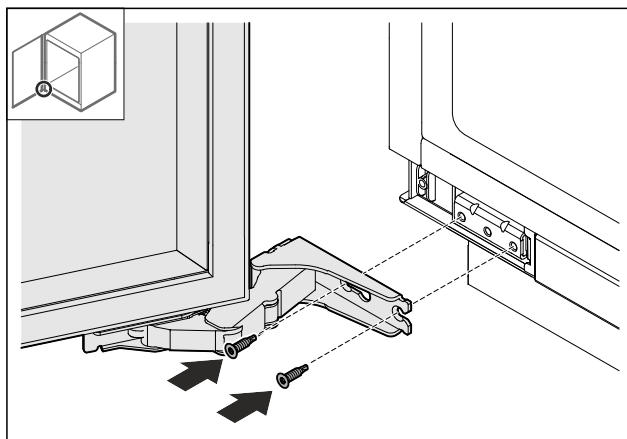

Фиг. 78

- Зашрафете ја вратата доле.

12.11 Поставување на капаците

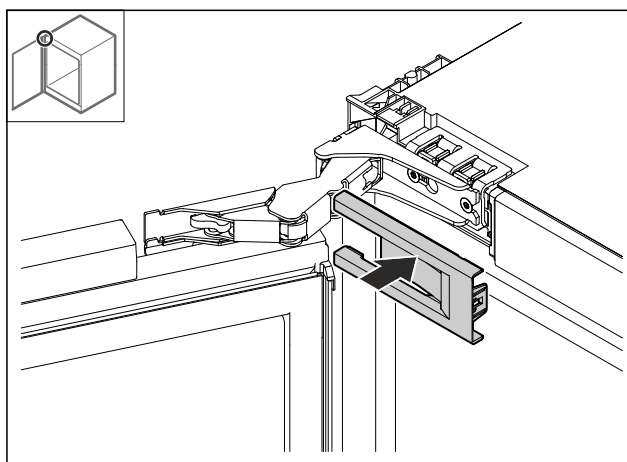

Фиг. 79

- Поставете го капакот.

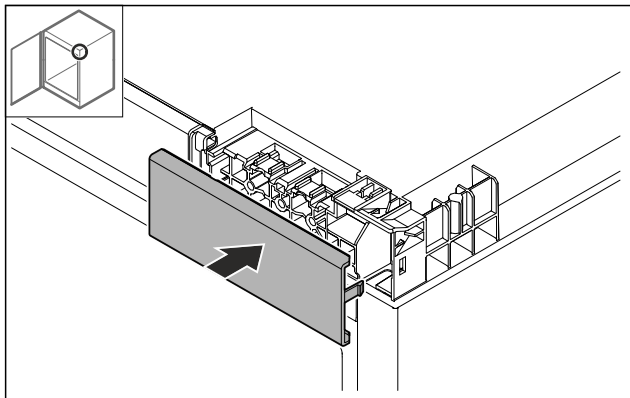

Фиг. 80

- ▶ Поставете го капакот.

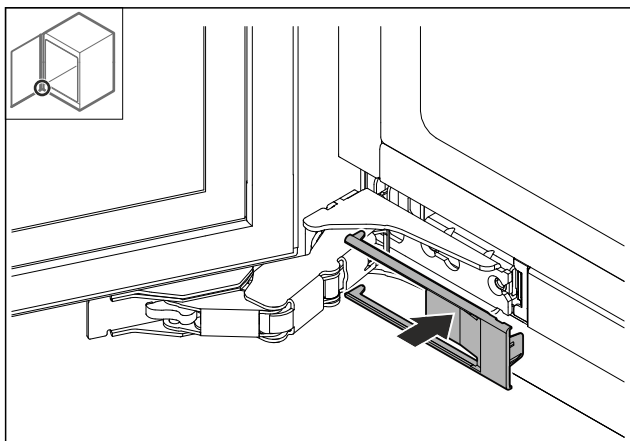

Фиг. 81

- ▶ Поставете го капакот.

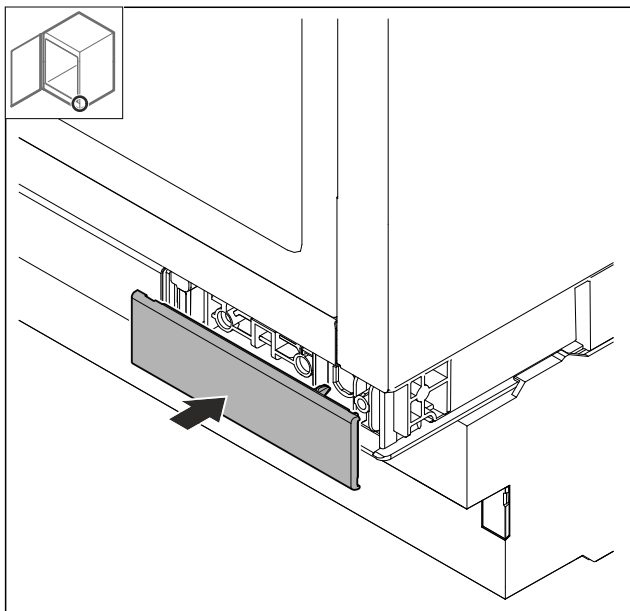

Фиг. 82

- ▶ Поставете го капакот.

13 Вградување во преграда

13.1 Алатка

Проверете дали следните алатки се содржат во пакувањето:

- Torx® 20

- Обичен шрафцигер
- Метро за мерење
- Молив
- Конец
- Либела

Странично прицврстување

- Вградување под цврста работна маса, како на пример од гранит.
- Уредот е понизок од кујнската плоча кога ногарките се одвртени целосно.
- Услов: Може да се зашрафува на страничниот ѕид од мебелот.

Зацврстување на капакот

- Уредот е малку напрегнат под работната маса кога ногарките се одвртени целосно.
- Нема гранитна плоча.

13.2 Подготовка на уредот

Забелешка

Страната на отворање на вратата може да се смени само ако нагоре има доволно место за да се извлечат држачите на шарките и да се монтираат на спротивната страна. Ова вообичаено не е случај при монтирање во преградата од мебелот.

- ▶ Менување на страната на затворање на вратата пред да се вгради уредот во преградата од мебелот.

- ▶ Вметнете го приклучокот од кабелот за струја целосно во приклучокот на десната страна од фрижидерот. Приклучокот од кабелот треба да е поставен цврсто.

- ▶ Приклучокот од кабелот поставете го со шнур на слободен штекер.

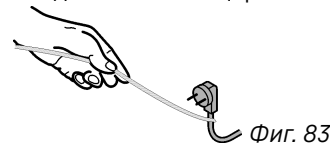

ВНИМАНИЕ

Опасност од оштетување ако се турне уредот!

Ако го поместите уредот, можете да го оштетите лежиштето или може да се скршат ногарките на уредот.

Пред поместување:

- ▶ Одвртете ги ногарките целосно.
- ▶ Поставете по еден картон (на пр. од пакување) со околу 100 mm x 600 mm под ногарките.

При поместување:

- ▶ Поместете го уредот внимателно.
- ▶ При нерамнини на подот: Дигнете го уредот внимателно.

По поместувањето:

- ▶ Отстранете ги картоните.

13.3 Зацврстување на капакот

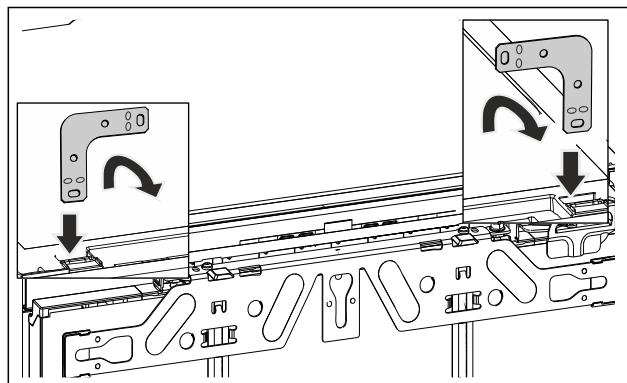

Вградување во преграда

Фиг. 84 Пример за приказ

- ▶ Вметнете ја винклата во отворот на капакот од уредот и завртете ја напред.



ПРЕДУПРЕДУВАЊЕ

Опасност од пожар поради краток спој!

- ▶ Кога ќе го вметнете уредот во преградата: Кабелот за струја не треба да се витка, притиска или оштетува.
- ▶ Не користете го уредот со неисправен кабел за струја.

- ▶ Вметнете го уредот во преградата и порамнете го, погледнете ја точката (погледни 13.5 Порамнување на уредот).

13.4 Странично прицврстување:

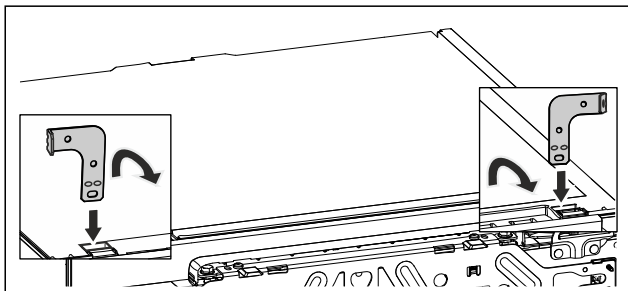

Фиг. 85 Пример за приказ

- ▶ Завртете ги двете винкли на едниот крај пред монтажа. Вметнете ја правата страна во отворот на капакот од уредот и завртете ја напред.



ПРЕДУПРЕДУВАЊЕ

Опасност од пожар поради краток спој!

- ▶ Кога ќе го вметнете уредот во преградата: Кабелот за струја не треба да се витка, притиска или оштетува.
- ▶ Не користете го уредот со неисправен кабел за струја.

- ▶ Вметнете го уредот во преградата и порамнете го, погледнете ја точката (погледни 13.5 Порамнување на уредот).

13.5 Порамнување на уредот

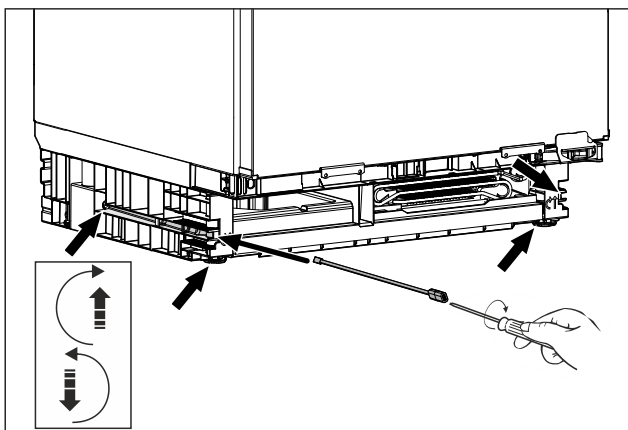

Фиг. 86 Пример за приказ

- ▶ Одвртете ги ногарките до под работната маса.
- ▶ Порамнете го уредот, исправен нагоре, со помош на либела.

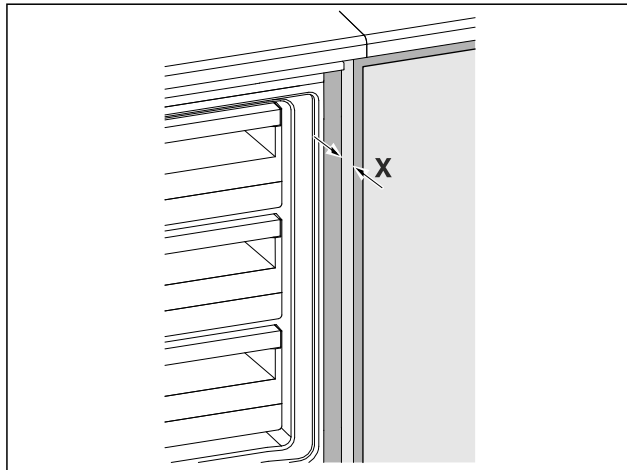

Фиг. 87 Пример за приказ

- ▶ Растојанието од предниот раб на страничниот сид на мебелот до телото на уредот на двете страни изнесува $X = 41,5 \text{ mm}$.

- ▶ Ориентирајте се според работната маса ако нема страничен сид на мебелот.

Кај мебел со делови за контакт на вратата (испуцани точки, јазичиња на кедерот итн.):

- ▶ Одземете ја димензијата за вградување (длабочина на страната на отворање на вратата) од длабочината на вметнување 41,5 mm.

- ▶ Одвртете ги ногарките докрај на страната на менување. Патека на приспособување изнесува најмногу 60 mm.

- ▶ Уредот е порамнет во исправена положба

- ▶ Уредот е малку напрегнат во преградата, помеѓу подот и работната маса.

13.6 Монтирање на основата

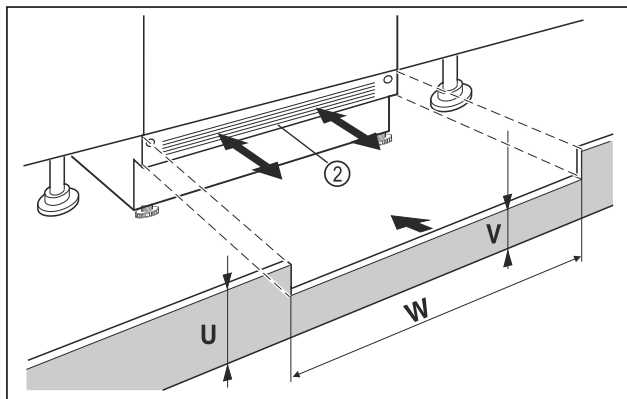

Фиг. 88 Пример за приказ

- ▶ Поставете ја заштитната лајсна на уредот Фиг. 88 (2) но не фиксирајте ја.

- ▶ Поставете ги вратата од мебелот и заштитната лајсна од мебелот за проба

- ▶ Ако е видлива заштитната лајсна Фиг. 88 (2), извлекете ја напред за да се порамнат предните рабови на решетката за вентилација и заштитната лајсна од мебелот.

-или-

- ▶ Ако заштитната лајсна е скриена Фиг. 88 (2), турнете ја наназад докрај.

- ▶ Отворите за вентилација треба да бидат слободни: По потреба исечете ја заштитната лајсна од мебелот Фиг. 88 (U) по висина!

- ▶ Приспособете ја висината на премостувањето Фиг. 88 (W) според ширината на преградата Фиг. 88 (V) и под заштитната лајсна од уредот Фиг. 88 (2).

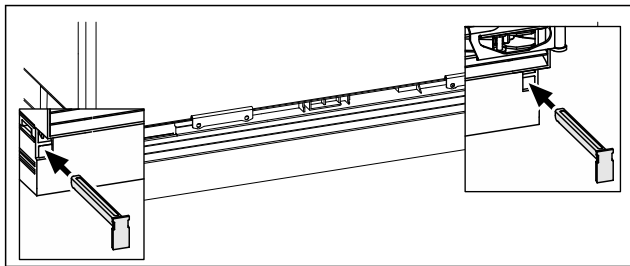

Фиг. 89 Пример за приказ

- ▶ Фиксирајте ја заштитната лајсна од уредот: Поставете резе и прицврстете ја заштитната лајсна од уредот.
- ▶ Зацврстете ја заштитната лајсна од мебелот.

13.7 Зацврстување на уредот во преградата

Зацврстување на капакот:

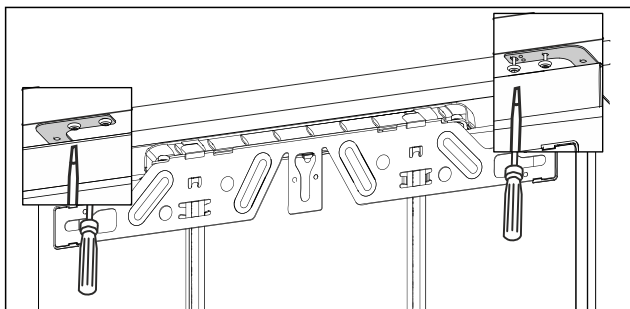

Фиг. 90 Пример за приказ

- ▶ За прицврстување под работната маса, зашрафете ја винклата за прицврстување со две завртки под работната маса.

Странично прицврстување:

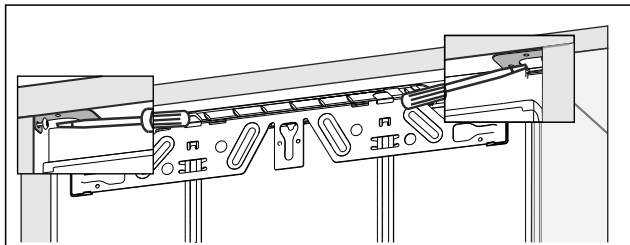

Фиг. 91 Пример за приказ

- ▶ За странично прицврстување, зашрафете ја винклата за прицврстување со завртка на левата и на десната страна во преградата.

14 Монтирање на вратата од мебелот

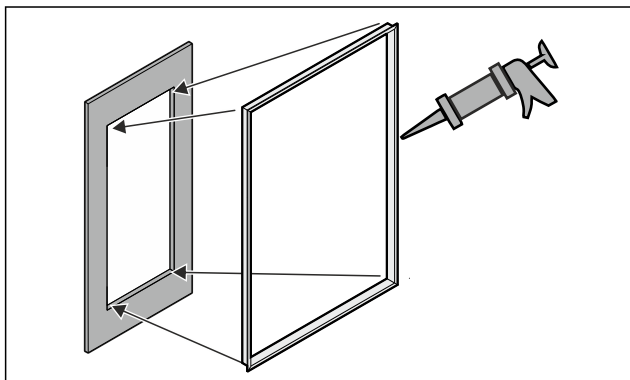

Фиг. 92

- ▶ Залепете ги дополнителните профилни рамки во исечокот. *
- ▶ Монтирајте ја рачката на вратата од мебелот затоа што потоа нема да можете да ја монтирате.

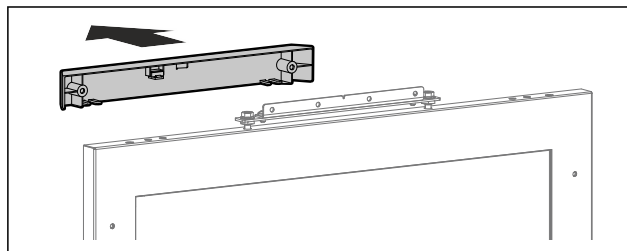

- ▶ Извадете го капакот.

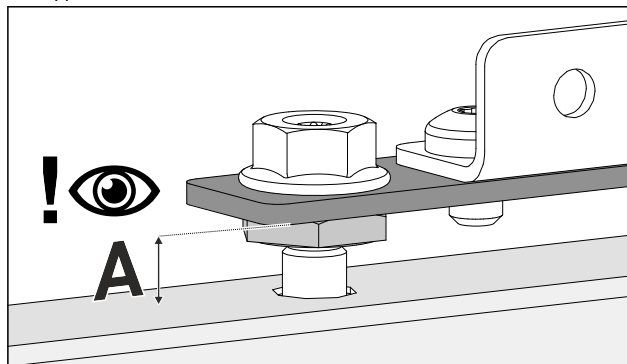

- ▶ Проверете ги стандардните поставки (A) 8 mm (растојание помеѓу вратата на уредот и долниот раб на монтажната плоча).
- ▶ Приспособете го растојанието по потреба.

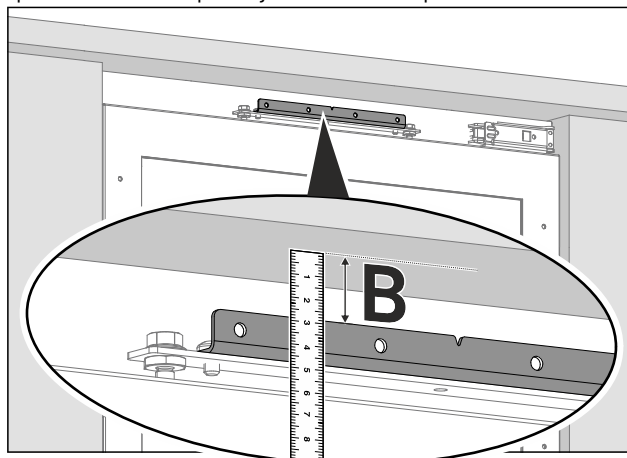

- ▶ Измерете го растојанието (B) помеѓу долниот раб на работната плоча и горниот раб на монтажната винкла.

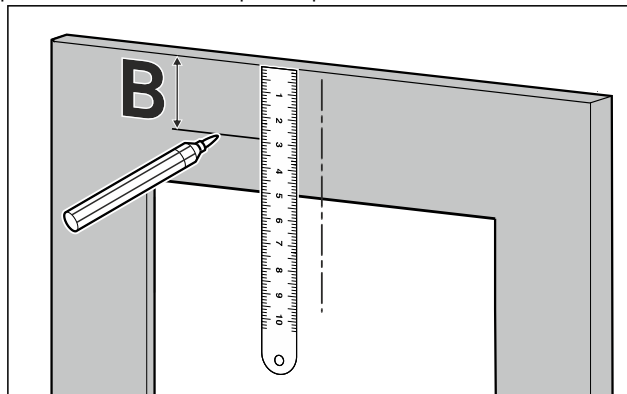

- ▶ Пренесете го и означете го растојанието (B) на задната страна на вратата од мебелот.

Монтирање на вратата од мебелот

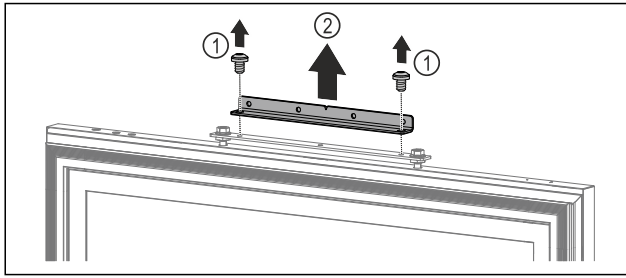

Фиг. 93

- ▶ Отстранете ги завртките. Фиг. 93 (1)
- ▶ Извадете ја монтажната винкла. Фиг. 93 (2)

Забелешка

Внимавајте на должината на завртките!

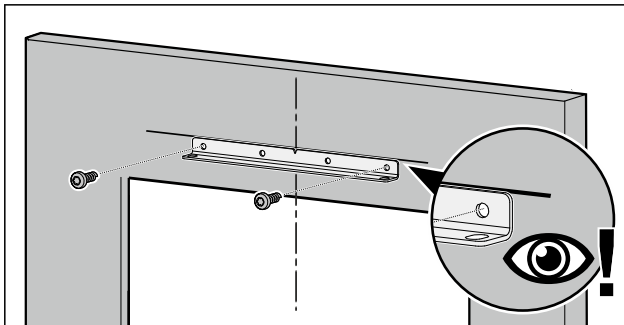

- ▶ Порамнете ја монтажната винкла на обележаното растојание и зашрафете ја на средина на вратата од мебелот.

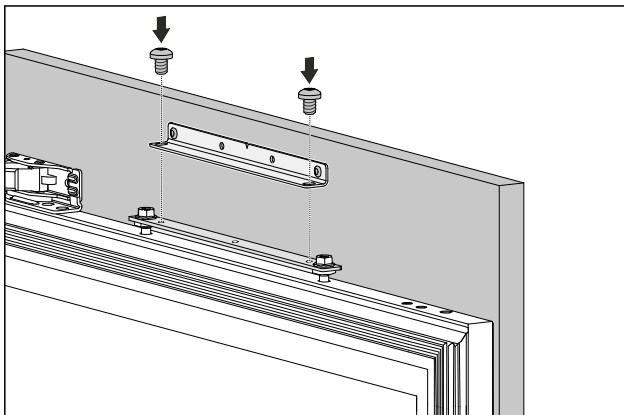

- ▶ Зацврстете ја вратата од мебелот.
- ▶ Затворете ја вратата.

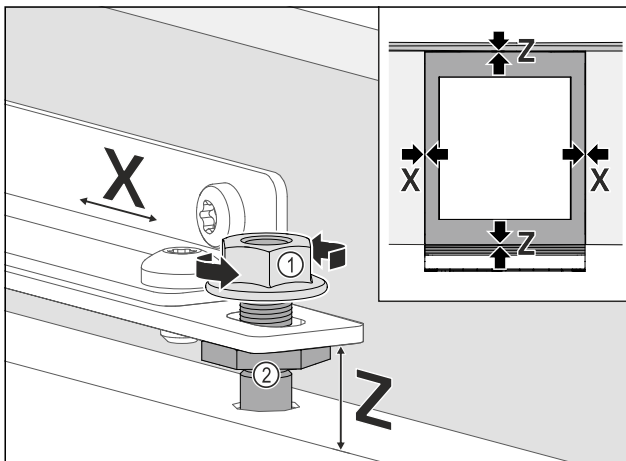

Фиг. 94

- ▶ Проверете го растојанието на вратата до соседната врата од мебелот.

- ▶ Порамнете ја вратата од мебелот странично: Олабавете ги контра-навртките Фиг. 94 (1) и турнете ја вратата од мебелот во насока X.
- ▶ Затегнете ги Фиг. 94 (1) контра-навртките.
- ▶ Порамнете ја вратата од мебелот со висината Z и со страничното навалување: Поставете ги завртките за Фиг. 94 (2) приспособување.
- ▶ Вратата од мебелот е споена и порамнета со соседните предни делови од мебелот.

Забелешка

Внимавајте на должината на завртките!

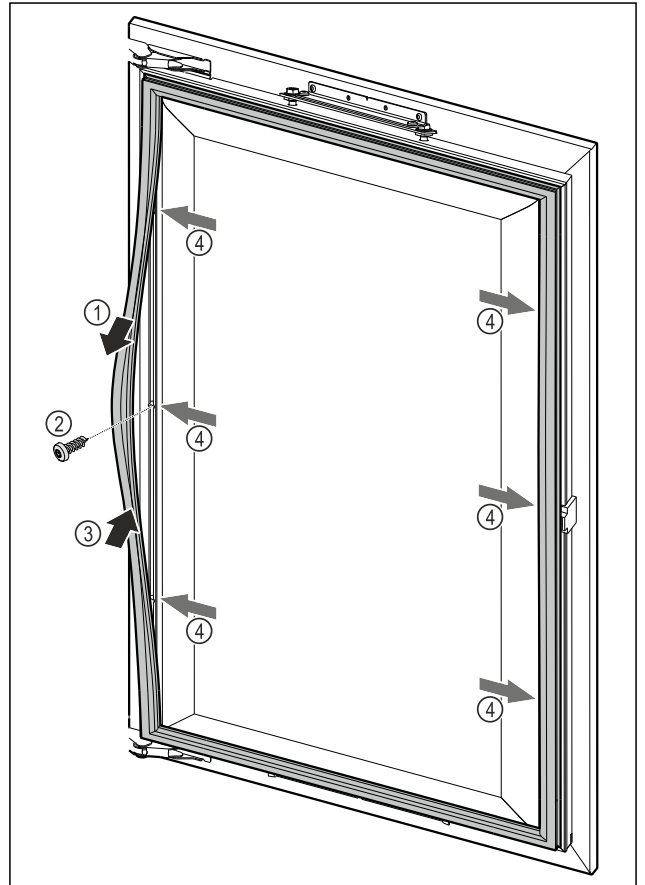

Фиг. 95

- ▶ Прецизно олабавете го магнетиот кедер од вратата Фиг. 95 (1), зашрафете ја вратата од мебелот преку издупчената дупка Фиг. 95 (2) и вметнете го магнетиот кедер од вратата повторно Фиг. 95 (3).
- ▶ Повторете го чекорот кај сите точки на зацврстување Фиг. 95 (4).

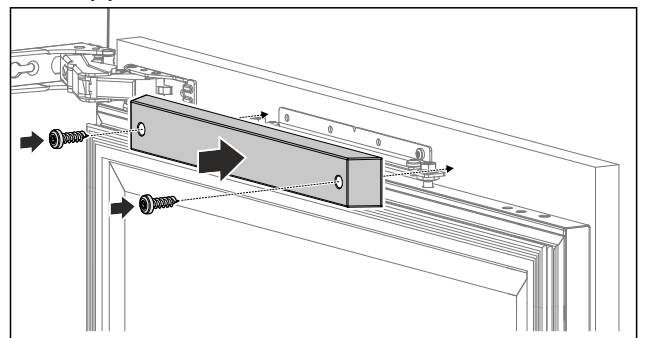

- ▶ Поставете го и зашрафете го горниот капак за да може да се затвора беспрекорно.

15 Приклучување на уредот во струја



ПРЕДУПРЕДУВАЊЕ

Опасност од електричен удар и повреди поради оштетен уред или оштетен кабел за струја!

Опасност по живот поради исеченици. Ако се оштети уредот или кабелот за струја при транспорт, може да дојде до смртен електричен удар. Можете да се исечете на оштетените делови од кукиштето на уредот.

- ▶ Проверете дали се оштетени уредот и кабелот за струја после транспорт.
- ▶ Не вклучувајте го уредот ако на него и на кабелот за струја може да се забележат оштетувања.
- ▶ Обратете се до корисничката служба.

Поврзете го уредот во струја преку одделно приложениот кабел. На едниот крај кабелот за струја има приклучок за во фрижидерот, а во другиот крај има приклучок за во струја.

Проверете дали се исполнети следните услови:

- Уредот и кабелот за струја не се оштетени.
- Уредот е вграден соодветно. (погледни 13 Вградување во преграда)
- Условите на електричниот приклучок се исполнети. (погледни 2 Услови за инсталација)
- Димензиите за соодветниот приклучок се запазени.
- Вредностите на напонот и фреквенцијата се според податоците наведени на табличката.
- Штекерот е соодветно заземјен и електрично изолиран.
- Струјата на осигурувачот изнесува помеѓу 10 А и 16 А.

ВНИМАНИЕ

Опасност од оштетување поради несоодветна работа!

Оштетување на електричните делови на уредот.

- ▶ Користете го само кабелот за струја.



ПРЕДУПРЕДУВАЊЕ

Опасност од несоодветно поврзување!

Изгореници.

Оштетувања на уредот.

- ▶ Не користете продолжен кабел.
- ▶ Не користете редни клеми.

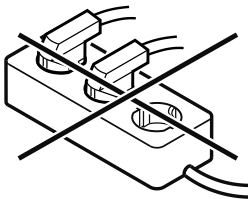

ВНИМАНИЕ

Опасност од оштетување поради несоодветно поврзување!

Оштетувања на уредот.

- ▶ Не поврзувајте го уредот на самостоен инвертор, како на пр., на соларни електрични системи или бензински генератори.

- ▶ Приклучокот на кабелот поврзете го во струја.
- ▷ Ако нема дејство 60 секунди: Симболот за мирување избледува или исчезнува.*
- ▷ Уредот е поврзан. Погледнете го следното поглавје или прирачникот при првата употреба.



home.liebherr.com/fridge-manuals

МК уреди за вино што може да се вметнат

Датум на издавање: 20241122

**Бр. на артикл-
индекс: 7088595-00**

Liebherr-Hausgeräte GmbH
Memminger Straße 77-79
88416 Ochsenhausen
Deutschland