

L 526 – L 546

LIEBHERR

Pale gommare

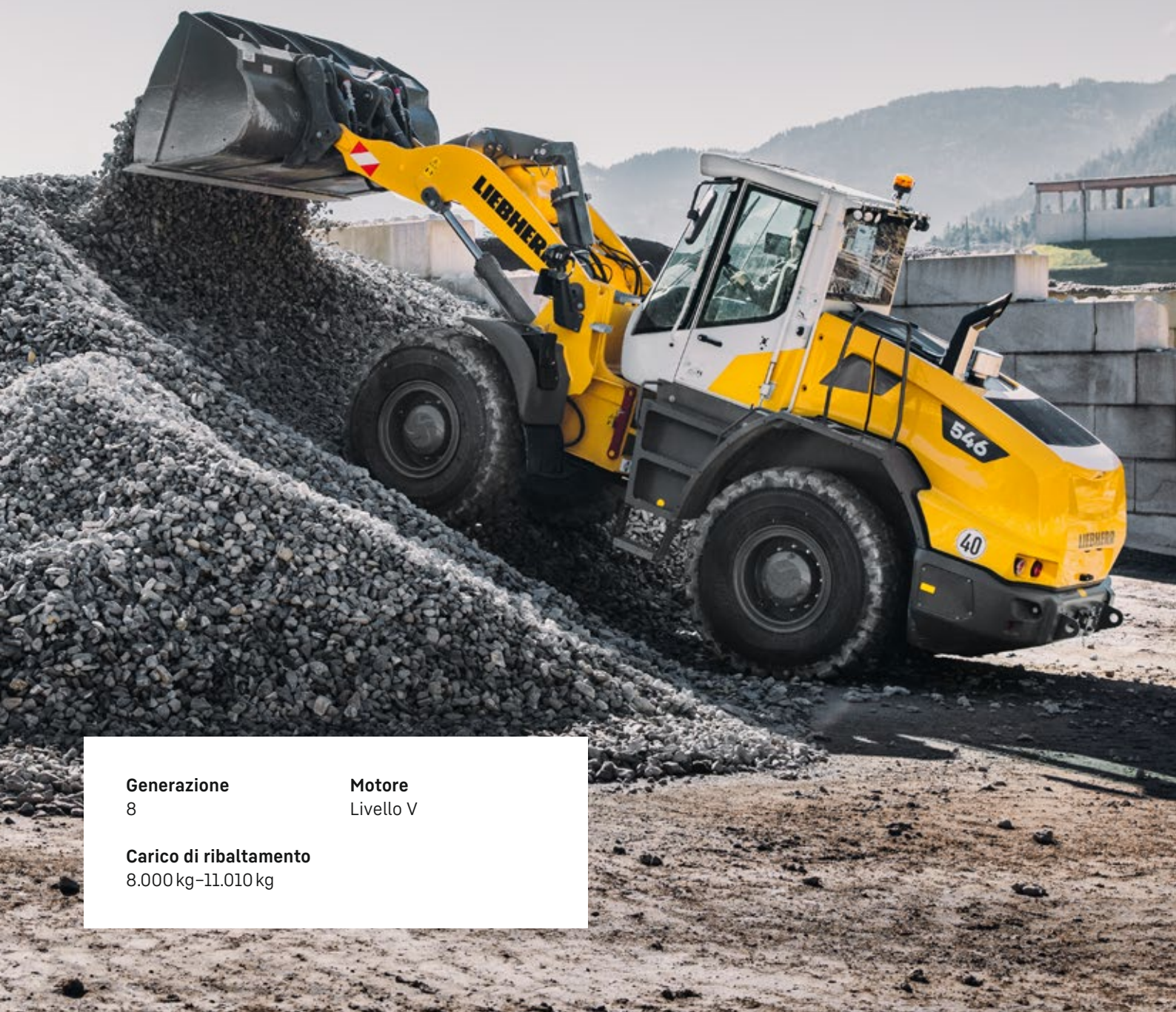

Generazione
8

Motore
Livello V

Carico di ribaltamento
8.000 kg–11.010 kg

Efficienza

Tuttofare flessibili –
pale gommiate per ogni settore di impiego

Economicità

Un concentrato efficace di potenza – costi ridotti
a fronte di un'elevata capacità di trasporto

Affidabilità

Prestazioni affidabili – qualità collaudata
per macchine dalla lunga vita utile

Comfort

Tecnica ingegneristica intelligente – quando la
tecnologia combina comfort e sicurezza

Facilità di manutenzione

Risparmio di tempo e di costi –
grazie a una manutenzione semplice e rapida





L 526

**Carico di ribaltamento
alla massima articolazione**

8.730 kg

Capacità benna

2,2 m³

Peso operativo

13.170 kg

Potenza motore netta

116 kW / 158 CV

L 538

**Carico di ribaltamento
alla massima articolazione**

9.650 kg

Capacità benna

2,6 m³

Peso operativo

14.520 kg

Potenza motore netta

129 kW / 175 CV

L 546

**Carico di ribaltamento
alla massima articolazione**

11.010 kg

Capacità benna

3,0 m³

Peso operativo

15.410 kg

Potenza motore netta

138 kW / 188 CV

Efficienza



Tuttofare flessibili – pale gommatae per ogni settore di impiego

La cinematica a Z ottimizzata delle pale gommatae di medie dimensioni di Liebherr si dimostra potente e volta a raggiungere la massima efficienza, offrendo così innumerevoli possibilità di applicazione. In combinazione con la collaudata trasmissione di traslazione Liebherr e l'ampia gamma di benne standard più grandi, la varietà dei possibili impieghi fa un balzo in avanti.

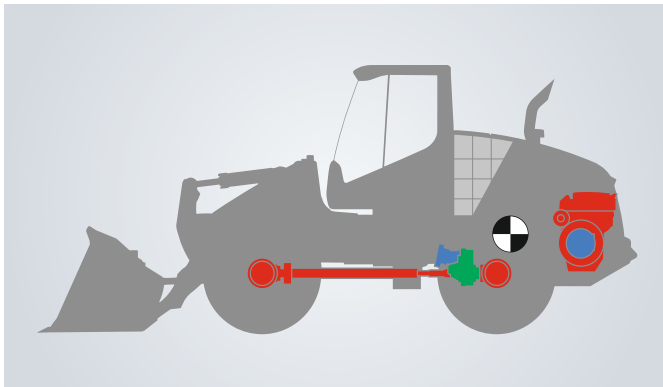

Concezione della macchina dalle prestazioni elevate

- I componenti della trasmissione montati sulla sezione posteriore della pala gommata fungono da contrappeso naturale e sono parte integrante del sistema di zavorre sapientemente studiato
- La distribuzione ottimale dei pesi rende possibili carichi di ribaltamento più elevati e, quindi, una maggiore produttività
- Il ben bilanciato peso in ordine di marcia aumenta l'efficienza e fa risparmiare carburante
- Le strutture solide e i robusti componenti in acciaio garantiscono un impiego affidabile e dalle prestazioni elevate



Sistema di trasmissione continuo

- La trasmissione di traslazione Liebherr consente un'accelerazione continua in tutti i range di velocità, senza cambi di marcia percettibili e senza interruzione della forza di trazione
- Le maggiori coppie massime del motore consentono un'accelerazione migliore, per lavorare in modo ancora più rapido
- La riduzione del numero di giri del motore garantisce un ulteriore risparmio di carburante e, di conseguenza, costi operativi più ridotti



Potente cinematica a Z ottimizzata

- Rispetto alla generazione precedente, la nuova cinematica a Z ottimizzata permette di incrementare le forze di strappo di quasi il 20%
- Tempi ciclo minori e movimenti di ribaltamento più rapidi permettono di lavorare in modo più efficiente
- I bracci benna più lunghi e il conseguente maggior raggio d'azione unito ad altezze di rovesciamento maggiori agevolano le attività quotidiane
- I componenti elettroidraulici all'avanguardia consentono funzioni quali la guida parallela ottimale dei denti forca semplicemente premendo un tasto



Movimentazione ottimale del materiale grazie all'ampia gamma di attrezzature

- Grazie all'ampia gamma di attrezzature di Liebherr è sempre disponibile l'utensile giusto
- A parità di tempo, le benne standard più grandi garantiscono una capacità di trasporto maggiore
- Il design massiccio consente un riempimento rapido ed efficace della benna
- Il concept benna modulare consente una configurazione individuale, in funzione di ogni tipo di impiego

Economicità



Un concentrato efficace di potenza – costi ridotti a fronte di un'elevata capacità di trasporto

Insieme a forza, rapidità e longevità, la tecnologia innovativa rende possibile un concept macchina ottimale, che fornisce un valido contributo al successo economico. La trasmissione idrostatica e i componenti robusti abbassano in modo sostenibile i costi operativi.



Massima produttività a fronte di un consumo minimo di carburante

- Il sistema Liebherr-Power-Efficiency (LPE) ottimizza l'interazione di motore Diesel, trasmissione e idraulica di lavoro in un'ottica di massima efficacia
- La trasmissione idrostatica Liebherr con LPE garantisce un enorme risparmio in termini di carburante
- A fronte del massimo rendimento, i costi operativi si riducono e cresce invece la redditività



Soluzioni intelligenti per un'usura ridotta

- La trasmissione idrostatica Liebherr frena automaticamente: il freno di servizio ha una funzione esclusivamente di sostegno, rimanendo così pressoché esente da usura
- La regolazione continua della forza di trazione in combinazione con i differenziali autobloccanti automatici impedisce lo slittamento delle ruote, aumentando così la produttività e riducendo notevolmente l'usura dei pneumatici



Liebherr Connect

- Il collegamento in rete intelligente delle macchine con servizi digitali e dati di macchina e dei processi
- Per l'utilizzo nei sistemi di gestione del parco macchine e risorse, nonché per il monitoraggio delle condizioni della macchina e dei componenti
- Scambio di dati efficiente con personalizzazione della macchina

MyLiebherr Portal

- Ampia gamma di prestazione, servizi digitali e soluzioni software per un utilizzo efficiente della macchina
- Gestione della macchina, ordine dei pezzi di ricambio e acquisto delle licenze

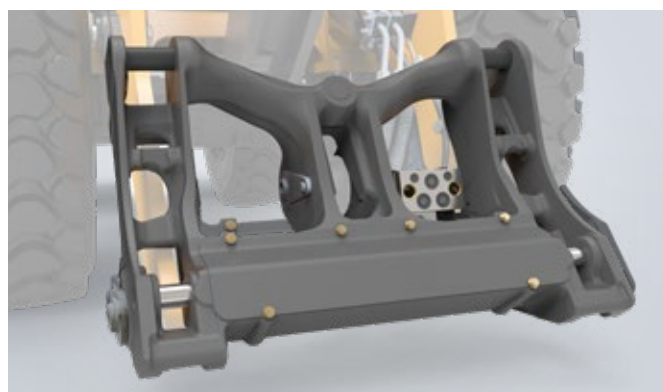

Solidlink

- Dispositivo idraulico di cambio rapido disponibile opzionalmente con integrato sistema di accoppiamento idraulico automatico
- Cambio degli utensili di lavoro idraulici in pochi secondi, direttamente dalla cabina
- Il cambio è completamente automatico, sicuro e senza perdite di olio
- Il risparmio di tempo così raggiunto implica una maggiore produttività e fa risparmiare tempo e costi

Affidabilità



Prestazioni affidabili – qualità collaudata per macchine dalla lunga vita utile

Per le nuove pale gommata della serie di medie dimensioni, Liebherr ha attinto alla sua pluridecennale esperienza nello sviluppo e produzione di pale gommata. Parallelamente, nel processo di sviluppo gli ingegneri hanno raccolto e implementato le richieste dei clienti. Il risultato? Macchine potenti e dalle prestazioni elevate, che convincono per la loro eccellente qualità e affidabilità grazie a una tecnologia sofisticata e a componenti perfettamente coordinati.



Componenti dalle prestazioni elevate e dalla lunga vita utile

- Le decennale esperienza nello sviluppo, nella progettazione e nella produzione di componenti garantiscono robustezza e una lunga vita utile
- I singoli componenti sono perfettamente coordinati tra loro in un'ottica di massime prestazioni
- Gli elevati standard di qualità Liebherr garantiscono affidabilità anche nelle condizioni d'impiego più difficili



Lavorare senza interruzioni

- Il catalizzatore di ossidazione (DOC), il filtro antiparticolato (DPF) e la riduzione catalitica selettiva (SCR) sono integrati per il post-trattamento dei gas di scarico e riducono in modo efficace le emissioni dei gas di scarico
- Il filtro antiparticolato può essere pulito con la rigenerazione attiva durante il funzionamento, consentendo così un processo di lavoro continuo
- I lunghi intervalli di tempo tra le rigenerazioni aumentano la produttività, fanno risparmiare carburante e riducono i costi operativi



Affidabile sistema di trasmissione Liebherr

- La collaudata trasmissione di traslazione idrostatica Liebherr è estremamente robusta e garantisce prestazioni elevate e una lunga vita utile della macchina
- Le pompe di traslazione e i motori di trazione maggiorati accrescono in modo efficace la forza di trazione, garantendo una potenza maggiore



Capacità di raffreddamento ottimale

- Il radiatore è situato dietro la cabina, che è il punto più pulito della pala gommata
- L'aria di raffreddamento viene aspirata dietro la cabina e scorre attraverso l'intero vano motore
- Raffreddamento a seconda della necessità grazie alla regolazione termostatica per un impiego affidabile
- Elevata disponibilità della macchina grazie al minore accumulo di impurità nel radiatore

Comfort



Tecnica ingegneristica intelligente – quando la tecnologia combina comfort e sicurezza

Massima zona comfort: la cabina delle pale gommata di medie dimensioni di Liebherr. Il design moderno della cabina è stato ottimizzato in funzione delle esigenze quotidiane del conducente della macchina. La cabina spaziosa ed ergonomica offre condizioni perfette per lavorare in modo confortevole e produttivo e può essere regolata a seconda delle esigenze individuali del conducente.



Design moderno della cabina per una maggiore produttività

- Il design moderno ed ergonomico della cabina permette di lavorare mantenendo la giusta concentrazione e senza stancarsi
- Le indicazioni, gli elementi di comando e il sedile del conducente sono perfettamente coordinati e formano un'unità ergonomica
- Il sedile del conducente e il volante possono essere regolati individualmente per garantire al conducente un ambiente di lavoro piacevole con molto spazio per le gambe
- Numerosi vani portadocumenti e soluzioni ben studiate offrono molto spazio su tutti i lati della cabina



Tutto sotto controllo – per lavorare senza pericoli

- L'enorme superficie vetrata della cabina offre un'eccellente visibilità a 360°, sia per quanto riguarda l'attrezzatura di lavoro, che il campo di lavoro
- Il design del cofano motore perfezionato per una maggiore visibilità e la telecamera di retromarcia integrata disponibile opzionalmente offrono una visuale eccellente, a garanzia di una maggiore sicurezza



Innovativo sterzo joystick

- Lo sterzo joystick opzionale è integrato nel sedile del conducente e consente un impiego ergonomico e all'insegna del comfort
- Il comando intuitivo è simile a quello di un volante
- L'orientamento del joystick corrisponde all'angolo di articolazione desiderato della pala gommata
- Il ritorno di forza è in funzione della velocità e garantisce sterzate precise e sicure
- Nelle cabine senza volante e piantone dello sterzo, lo sterzo joystick rappresenta l'unico strumento per sterzare, per cui non è più necessario passare dall'unità di sterzo a quella di comando



Sistemi di assistenza – comfort per una maggiore sicurezza

- Il sistema di riconoscimento della presenza di persone monitora la zona posteriore della pala gommata, segnalando gli eventuali pericoli con un segnale visivo e acustico
- Il monitoraggio del vano frontale garantisce una visibilità ottimizzata in caso di impiego di utensili di lavoro di grandi dimensioni
- Skyview 360° agevola il monitoraggio dell'intera zona circostante la macchina attraverso il display separato presente in cabina
- Il dispositivo di pesatura con "Truck Payload Assistant" garantisce cicli di caricamento più rapidi e precisi
- Su richiesta del cliente sono a disposizione ulteriori sistemi di assistenza

Facilità di manutenzione



Risparmio di tempo e di costi – grazie a una manutenzione semplice e rapida

L'installazione intelligente dei componenti, l'accesso più semplice e rapido al vano motore, nonché la massima efficienza fin nei minimi dettagli sono decisivi per un efficace lavoro di manutenzione. Tutte le parti interne da sottoporre a manutenzione sono raggiungibili in modo sicuro e comodo. Questo fa risparmiare tempo e denaro.



Accesso per la manutenzione sicuro e senza ostacoli

- Tutti i punti per la manutenzione sono raggiungibili in modo sicuro, semplice, rapido e pulito
- I predellini antiscivolo e i corrimano stabili garantiscono il massimo della sicurezza per i lavori di pulizia
- L'intero vano motore è accessibile aprendo semplicemente un cofano
- Tutti i punti di manutenzione sono accessibili da terra
- Accesso sicuro alla zona di articolazione della pala gommata
- L'accesso agevolato alla pompa di rifornimento consente di fare rifornimento di carburante in modo rapido e semplice



Manutenzione ridotta grazie alla costruzione intelligente

- Una manutenzione semplice e sicura riduce i tempi di inattività
- Minore accumulo di impurità nel radiatore grazie al suo posizionamento sapientemente studiato direttamente dietro la cabina
- Rigenerazione attiva del post-trattamento dei gas di scarico per risparmiare tempo e costi
- L'accesso al serbatoio SCR si trova in posizione ottimale direttamente accanto al bocchettone di rifornimento diesel



MyLiebherr Maintenance

- Informazioni aggiornate sulle condizioni della macchina e delle attrezzature
- Riduzione dei fermi macchina non programmati grazie a specifici consigli di intervento e a una pianificazione proattiva della manutenzione
- Risparmio di tempo nell'identificazione, valutazione e risoluzione dei problemi

My Liebherr Performance

- Informazioni sui dati relativi alle prestazioni della macchina e delle attrezzature
- Soluzioni di efficienza per risparmiare carburante e ridurre i fermi macchina



Assistenza Liebherr

- Assistenza efficace e rapida grazie alla fitta rete di assistenza
- Servizio di assistenza rapido e sicuro da parte di tecnici specializzati

Prestazioni e forza in primo piano

Bracci articolati

Massicci e versatili – i bracci articolati progettati in modo intelligente con la nuova cinematica a Z ottimizzata si contraddistinguono per i tempi ciclo minori e i movimenti di ribaltamento più rapidi. I maggiori range degli angoli di ribaltamento, la maggiore profondità di scavo e la guida parallela accrescono enormemente la produttività nel funzionamento con forza premendo semplicemente un pulsante. Il continuo sviluppo dei bracci delle benne e dei cilindri di penetrazione, nonché la sezione frontale resa più resistente in sede di progettazione, rendono la pala gommata un vero e proprio portento, dalle possibilità di applicazione illimitate.

Benne performanti

Su misura e dalla lunga vita utile – le benne standard maggiorate si contraddistinguono per una maggiore capacità e una migliore facilità di scavo, il che significa una capacità di trasporto nettamente maggiore per ogni ciclo di carico. Il concept benna modulare consente una configurazione individuale per ogni impiego e garantisce la massima capacità di trasporto. Il dispositivo di cambio rapido perfezionato per una maggiore visibilità offre una visuale ottimale del materiale di carico e aumenta la sicurezza. Il regolatore di rovesciamento benna opzionale con il sistema automatico di agitazione e scuotimento dosato offrono comfort nel lavoro quotidiano, cosa a cui non si dovrebbe mai rinunciare.





Collegamento in rete della macchina

Liebherr Connect garantisce la connessione della macchina al mondo digitale. Il collegamento in rete intelligente della macchina consente l'accesso ai servizi digitali, nonché ai dati della macchina e dei processi. Il sistema garantisce un efficiente scambio di dati e offre un'ampia gamma di opzioni per ottimizzare ulteriormente la macchina e personalizzarla in base alle esigenze individuali dei clienti.

Design

Dinamica a tutto tondo – le nuove pale gommate si contraddistinguono per il design sapientemente studiato, a partire dall'aspetto esterno moderno fino ad arrivare alla trasmissione di traslazione dinamica al centro della macchina. Grazie a un'ottimizzazione e un continuo sviluppo a 360°, le pale gommate Liebherr offrono una tecnica ingegneristica all'avanguardia fin nei minimi dettagli.

Tecnica

Potenti e robuste – le pompe di lavoro maggiorate e lo scarico automatico della pressione per i circuiti idraulici ausiliari permettono di lavorare in modo sicuro e confortevole. I consueti compiti vengono così svolti in modo più rapido. Grazie alla forza di trazione ottimizzata è possibile formare e spostare cumuli di pietrame in modo ancora più rapido e potente. Il passo ruota maggiore aumenta la stabilità, la sicurezza e il comfort di guida.

Dati tecnici

Motore diesel

	L 526	L 538	L 546
Motore diesel	4045CB551	4045CB551	6068HB551
Tipo di costruzione	Motore diesel con cilindri in linea raffreddato ad acqua con turbocompressore e ricircolo esterno con raffreddamento dei gas di scarico		
Cilindri in linea	4	4	6
Processo di iniezione	Sistema di iniezione elettronico ad alta pressione common rail		
Potenza	kW / CV		
ISO 9249 ~ SAE J1349	114 / 155	126 / 171	148 / 201
Potenza secondo ISO 14396 / ECE-R.120	kW / CV		
Regime nominale	a min ⁻¹	2.200	2.200
Coppia max.	Nm	667	809
ISO 14396	a min ⁻¹	1.600	1.600
Cilindrata	litri	4,5	6,8
Alesaggio / Corsa	mm	106 / 127	106 / 127
Livello V	Secondo il regolamento (UE) 2016 / 1628		
Valori di emissione sostanze nocive	Tecnologia SCR e filtro antiparticolato diesel chiuso		
Depurazione gas di scarico	Filtro aria a secco con elemento principale ed elemento di sicurezza, prefiltra, indicatore di manutenzione sul display Liebherr		
Impianto filtri dell'aria			
Impianto elettrico			
Tensione d'esercizio	V	24	24
Batterie	Ah	2x135	2x135
Alternatore	V/A	24/100	24/100
Starter	V/kW	24/7,8	24/7,8

Trasmissione

Trasmissione idrostatica a variazione continua

Tipo di costruzione	Pompa idraulica a piatto inclinato a portata variabile e due motori a cilindrata variabile a circuito chiuso, e distribuzione di coppia. Marcia avanti e retromarcia tramite cambio di direzione della pompa a portata variabile
Filtrazione	Filtro ad aspirazione di ritorno per il circuito chiuso
Comando	Comando trasmissione mediante pedale dell'acceleratore e pedale di regolazione della forza di trazione (pedale Inch). Il pedale di regolazione della forza di trazione consente un adeguamento continuo della forza di trazione o di spinta a motore a pieno regime. La leva di comando Liebherr consente di selezionare il senso di marcia Le indicazioni della velocità valgono per gli pneumatici standard dei relativi modelli di pale gommate!
Velocità operativa	Livello 1 _____ 0- 8 km/h Livello A1-2 _____ 0-16 km/h Livello A1-3 _____ 0-40 km/h* avanti e retromarcia

*La configurazione, gli pneumatici e l'attrezzatura possono influenzare la velocità massima.

Freni

Freno antisura / Freno di servizio	Bloccaggio automatico della trasmissione idrostatica su tutte le 4 ruote e impianto supplementare frenante idraulico con accumulatore e con freni a dischi multipli in bagno d'olio in due circuiti separati
Freno di stazionamento	Freno a disco elettroidraulico con accumulatore a molla sulla trasmissione

Gli impianti frenanti sono conformi alle normative del Codice della strada (StvZO).

L 526

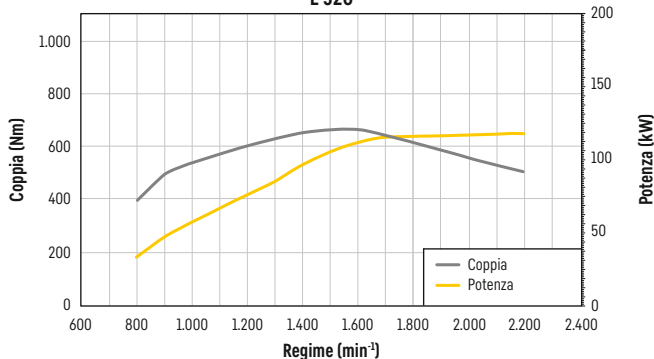

L 538

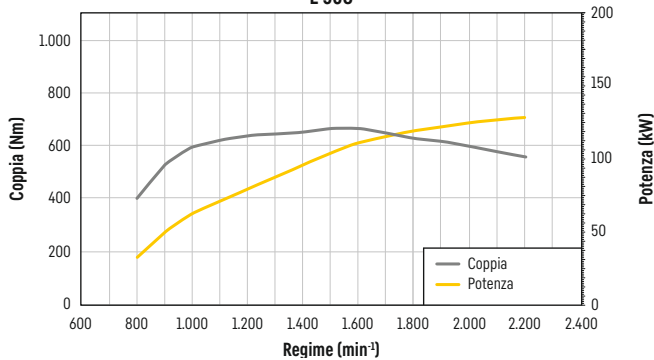

L 546

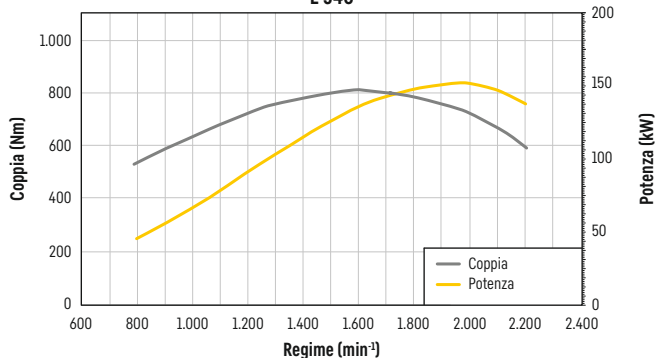

Assali

	L 526	L 538	L 546
Trazione integrale permanente			
Assale anteriore	Rigido		
Assale posteriore	Assale oscillante con angolo di oscillazione di 10° per lato		
Escursione d'oscillazione	mm 470	470	470
	con tutte e 4 le ruote che rimangono a contatto con il suolo		
Differenziale	Differenziale autobloccante a dischi multipli 45 % valore bloccante su entrambi gli assali ad innesto automatico		
Riduttore Carreggiata	Differenziali autobloccanti su entrambi gli assali 1.900 mm per tutti gli pneumatici		

Sterzo

Tipo di costruzione	"LoadSensing", con pompa idraulica a piatto inclinato a portata variabile con regolatore di potenza e dispositivo di limitazione di pressione. Articolazione centrale con due cilindri di sterzo a doppio effetto
Angolo massimo di articolazione	40° da ciascun lato
Sterzo d'emergenza	Sistema sterzante d'emergenza elettroidraulico

Attrezzatura idraulica

	L 526	L 538	L 546
Tipo di costruzione	Pompa idraulica a portata variabile "LoadSensing" con regolatore di potenza e taglio di pressione		
Raffreddamento	Raffreddamento olio idraulico mediante ventola a regolazione termostatica e radiatore olio		
Filtraggio	Filtro di ritorno nel serbatoio idraulico		
Azionamento	Leva di comando elettroidraulica		
Funzione di sollevamento	Funzione di sollevamento e abbassamento automatico mediante leva di comando Liebherr, posizione flottante mediante leva di comando Liebherr		
Funzione di carico	Richiamo automatico benna per ribaltamento e rovesciamento mediante leva di comando Liebherr		
Portata max.	l/min. 170	200	200
Pressione max. d'esercizio	bar 350	350	350

Attrezzatura di lavoro

	L 526	L 538	L 546
Cinematismo	Robusta cinematica a Z ottimizzata con un cilindro di penetrazione, dispositivo di cambio rapido idr. opzionale		
Punti di attacco	A tenuta stagna		
Tempi di ciclo con carico nominale	CZ	CZ	CZ
Sollevamento	s 5,0	5,5	5,5
Scarico	s 1,2	1,9	2,2
Abbassamento (a vuoto)	s 3,9	4,9	4,9

Cabina operatore

Versione	Cabina insonorizzata e a sospensione elastica. ROPS protezione contro i ribaltamenti completi del mezzo conformemente alle norme EN ISO 3471 / EN 474-1 FOPS protezione da caduta oggetti conformemente alle norme EN ISO 3449 / EN 474-1, Livello II Porta della cabina di guida con angolo di apertura di 105° e finestra incernierata con apertura di 5° o apertura di 170° finestrino scorrevole sul lato destro, parabrezza con vetro di sicurezza stratificato VSS verde di serie, vetri laterali con vetro di sicurezza temprato VST verde, lunotto posteriore riscaldabile LPS, piantone sterzo regolabile		
Sedile Liebherr	Sedile ammortizzato "Comfort", regolabile in 6 posizioni differenti, con regolazione della profondità e dell'inclinazione di serie (sedile a sospensione pneumatica con riscaldamento sedile, adattabile in funzione del peso dell'operatore), leva di comando Liebherr di serie montata direttamente al sedile		
Riscaldamento e ventilazione	Conduzione dell'aria a 2 livelli, riscaldamento ad acqua fredda, sbrinatori e climatizzazione mediante posizione manuale delle bocchette / comando elettronico di sportelli delle alette per la testa e l'area anteriore, nonché comando dell'aria fresca e di ricircolo elettronico, impianto filtri con prefiltro, lunotto termico riscaldato elettricamente, filtro dell'aria fresca e dell'aria di ricircolo facilmente sostituibili, impianto d'aria condizionata / aria condizionata automatica con capacità di raffreddamento ulteriormente migliorata opzionale		
Emissioni di vibrazioni	Vibrazioni al sistema mano-braccio m/s ² ≤ 2,5 Vibrazioni trasmesse al corpo intero m/s ² ≤ 0,5		
Livello sonoro	L 526	L 538	L 546
Livello di pressione acustica ISO 6396			
L _{PA} (nella cabina)	dB(A) 69	69	69
Livello di potenza acustica 2000/14/EG			
L _{WA} (esterna)	dB(A) 102	102	104

Capacità

	L 526	L 538	L 546
Serbatoio carburante (in plastica)	l 205	205	205
Serbatoio carburante (in acciaio, opzionale)	l 205	205	205
Serbatoio urea	l 20	20	20
Olio motore (con cambio filtro)	l 21	21	23,5
Cambio	l 2,5	2,5	2,5
Liquido refrigerante	l 26,5	26,5	26,5
Assale anteriore / Mozzi ruote	l 16 / 2,5	19 / 3,5	19 / 3,5
Assale posteriore / Mozzi ruote	l 16 / 2,5	19 / 3,5	19 / 3,5
Serbatoio idraulico	l 95	95	95
Capacità totale impianto idraulico	l 170	180	180

Dimensioni

Benna standard

L 526 - L 546

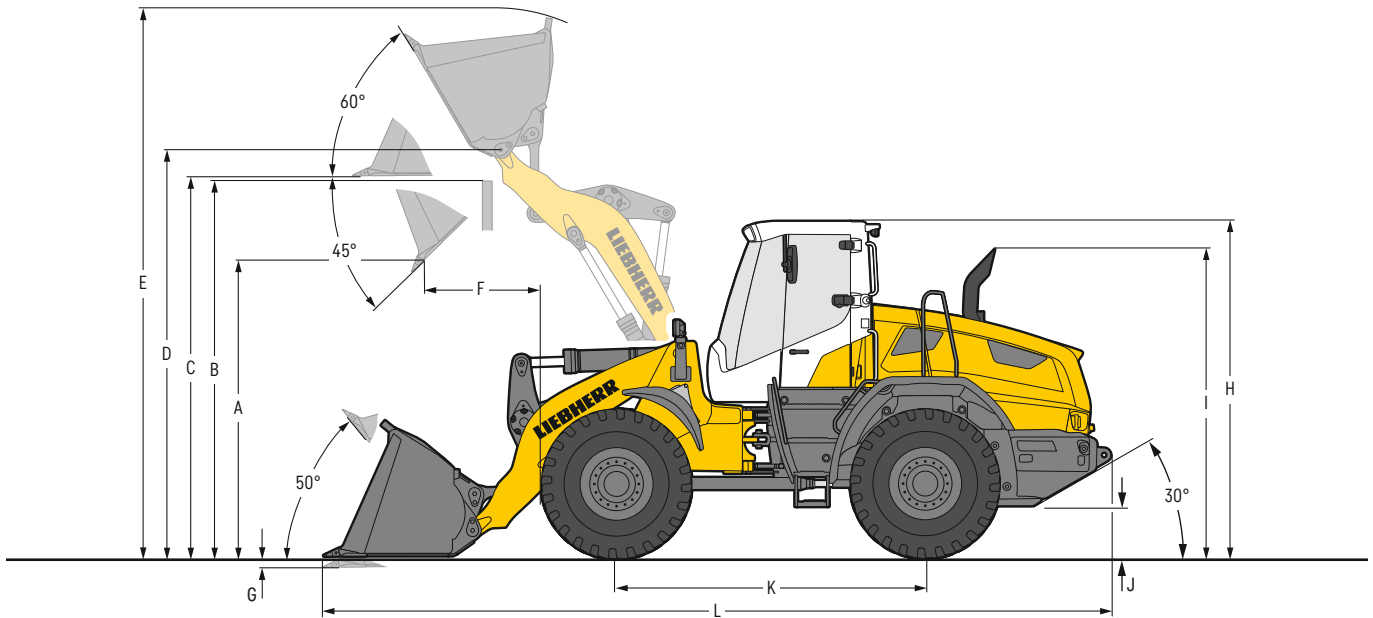

Tipo di benna

	L 526			L 538			L 546			
	CZ	CZ-AR	CZ	CZ	CZ-AR	CZ	CZ	CZ-AR	CZ	
Cinematismo										
Tagliante benna	Z	Z	Z	Z	Z	Z	Z	Z	Z	
Lunghezza del braccio di sollevamento	mm	2.550	2.550	2.550	2.650	2.650	2.650	2.650	2.650	
Capacità benna secondo ISO 7546**	m ³	2,2	2,0	2,4	2,6	2,4	2,8	3,0	2,8	
Peso specifico del materiale	t/m ³	1,8	1,8	1,6	1,8	1,8	1,6	1,8	1,8	
Larghezza benna	mm	2.520	2.520	2.520	2.720	2.520	2.720	2.720	2.720	
A Altezza scarico con altezza di sollevamento max. e 45° angolo di apertura benna	mm	2.900	2.815	2.855	2.960	2.830	2.935	2.900	2.800	
B Altezza di scarico	mm	3.450	3.450	3.450	3.540	3.540	3.540	3.540	3.540	
C Altezza max. base benna	mm	3.615	3.615	3.615	3.720	3.720	3.720	3.720	3.720	
D Altezza max. centro di rotazione della benna	mm	3.875	3.875	3.875	3.980	3.980	3.980	3.980	3.980	
E Altezza max. spigolo superiore benna	mm	5.100	5.150	5.170	5.270	5.390	5.310	5.360	5.430	
F Raggio d'azione con altezza di sollevamento max. e 45° angolo di ribaltamento	mm	945	1.020	990	1.085	1.210	1.110	1.150	1.235	
G Profondità di scavo	mm	100	100	100	100	100	100	100	100	
H Altezza cabina operatore ¹⁾	mm	3.250	3.250	3.250	3.250	3.250	3.250	3.250	3.250	
I Altezza tubo di scarico	mm	2.950	2.950	2.950	2.950	2.950	2.950	2.950	2.950	
J Altezza libera dal suolo	mm	440	440	440	430	430	430	430	430	
K Distanza assi	mm	2.975	2.975	2.975	3.025	3.025	3.025	3.025	3.025	
L Lunghezza totale	mm	7.480	7.600	7.550	7.630	7.810	7.670	7.720	7.850	
Raggio di sterzata sui pneumatici	mm	5.365	5.365	5.365	5.420	5.420	5.420	5.420	5.420	
Raggio di sterzata sul bordo esterno della benna	mm	5.950	5.990	5.970	6.140	6.100	6.150	6.165	6.200	
Forza di strappo (SAE)	kN	110	100	105	125	115	120	140	130	
Carico di ribaltamento (macchina dritta)*	kg	10.100	9.350	10.050	11.200	10.400	11.150	12.500	11.600	
Carico di ribaltamento alla massima articolazione*	kg	8.730	8.000	8.650	9.650	8.880	9.610	11.010	10.250	
Peso di esercizio*	kg	13.170	13.570	13.210	14.520	14.900	14.550	15.410	15.440	
Dimensioni pneumatici		20.5R25 L3			20.5R25 L3			20.5R25 L3		

* I valori indicati si intendono con gli pneumatici indicati, inclusi tutti i lubrificanti, serbatoio di carburante pieno, cabina ROPS/FOPS ed operatore. Le dimensioni pneumatici e le attrezzature supplementari modificano il peso operativo ed il carico di ribaltamento. (Carico di ribaltamento alla massima articolazione secondo ISO 14397-1)

** Il contenuto della benna può essere in pratica di circa 10% in più di quanto prescritto dal calcolo della norma ISO 7546. Il grado di riempimento della benna dipende dal tipo di materiale - vedi pagina 12.

¹⁾ Per la "porta di sicurezza comfort" disponibile opzionalmente (apertura a 180°), il valore "H" aumenta di 130 mm con la porta aperta.

CZ = Cinematismo Z

CZ-AR = Cinematismo Z incl. attacco rapido

Z = Supporti saldati dei denti con estremità denti a innesto

Dimensioni

Benna standard High Lift

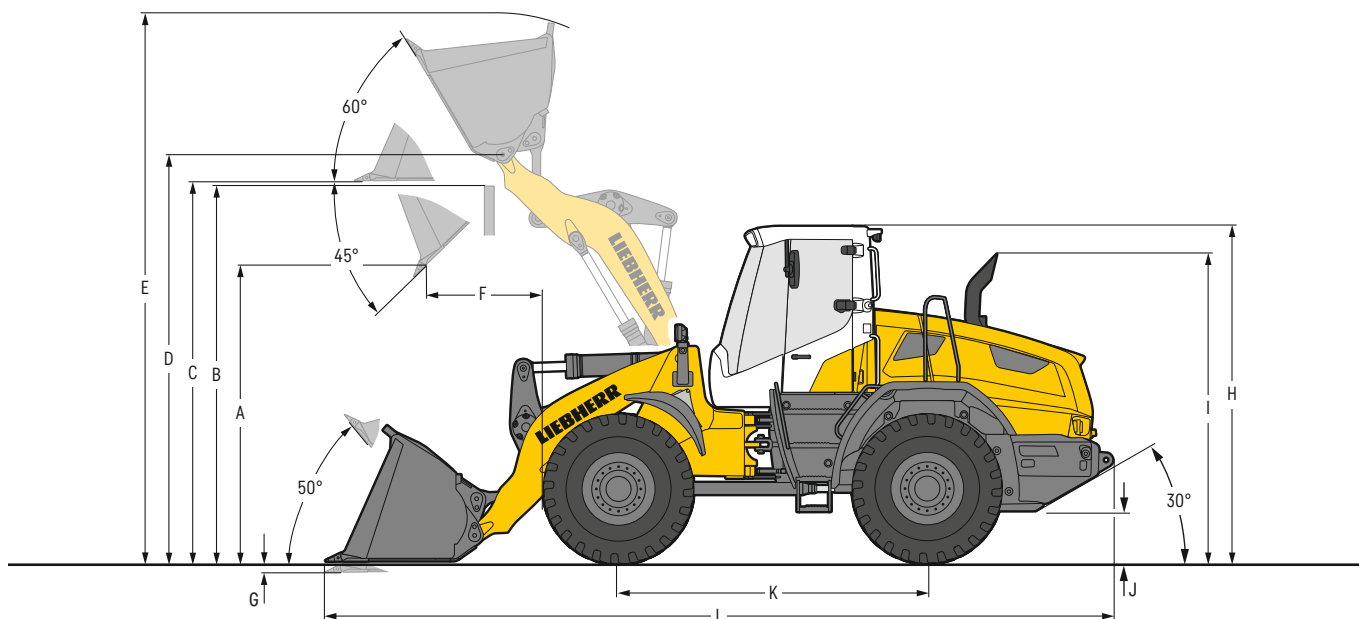

Tipo di benna

	L 526		L 538		L 546		
	CZ	CZ-AR	CZ	CZ-AR	CZ	CZ-AR	
Cinematismo	CZ	CZ-AR	CZ	CZ-AR	CZ	CZ-AR	
Tagliante benna	Z	Z	Z	Z	Z	Z	
Lunghezza del braccio di sollevamento	mm	3.000	3.000	3.000	3.000	3.000	
Capacità benna secondo ISO 7546**	m ³	2,0	2,0	2,4	2,2	2,8	
Peso specifico del materiale	t/m ³	1,6	1,5	1,6	1,6	1,6	
Larghezza benna	mm	2.520	2.520	2.520	2.520	2.720	
A Altezza scarico con altezza di sollevamento max. e 45° angolo di apertura benna	mm	3.530	3.400	3.500	3.415	3.470	
B Altezza di scarico	mm	4.015	4.015	4.070	4.070	4.070	
C Altezza max. base benna	mm	4.200	4.200	4.260	4.260	4.260	
D Altezza max. centro di rotazione della benna	mm	4.460	4.460	4.520	4.520	4.520	
E Altezza max. spigolo superiore benna	mm	5.620	5.740	5.820	5.870	5.850	
F Raggio d'azione con altezza di sollevamento max. e 45° angolo di ribaltamento	mm	850	975	935	1.010	960	
G Profondità di scavo	mm	120	120	120	120	120	
H Altezza cabina operatore ¹⁾	mm	3.250	3.250	3.250	3.250	3.250	
I Altezza tubo di scarico	mm	2.950	2.950	2.950	2.950	2.950	
J Altezza libera dal suolo	mm	440	440	430	430	430	
K Distanza assi	mm	2.975	2.975	3.025	3.025	3.025	
L Lunghezza totale	mm	7.980	8.160	8.080	8.200	8.120	
Raggio di sterzata sui pneumatici	mm	5.365	5.365	5.420	5.420	5.420	
Raggio di sterzata sul bordo esterno della benna	mm	6.200	6.260	6.260	6.300	6.360	
Forza di strappo (SAE)	kN	115	105	130	120	145	
Carico di ribaltamento (macchina dritta)*	kg	7.900	7.200	9.300	8.620	10.410	
Carico di ribaltamento alla massima articolazione*	kg	6.760	6.100	7.990	7.350	9.200	
Peso di esercizio*	kg	13.430	13.870	14.670	15.070	15.580	
Dimensioni pneumatici		20.5R25 L3		20.5R25 L3		20.5R25 L3	

* I valori indicati si intendono con gli pneumatici indicati, inclusi tutti i lubrificanti, serbatoio di carburante pieno, cabina ROPS/FOPS ed operatore. Le dimensioni pneumatici e le attrezzature supplementari modificano il peso operativo ed il carico di ribaltamento. (Carico di ribaltamento alla massima articolazione secondo ISO 14397-1)

** Il contenuto della benna può essere in pratica di circa 10% in più di quanto prescritto dal calcolo della norma ISO 7546. Il grado di riempimento della benna dipende dal tipo di materiale - vedi pagina 12.

¹⁾ Per la "porta di sicurezza comfort" disponibile opzionalmente (apertura a 180°), il valore "H" aumenta di 130 mm con la porta aperta.

CZ = Cinematismo Z

CZ-AR = Cinematismo Z incl. attacco rapido

Z = Supporti saldati dei denti con estremità denti a innesto

Attrezzatura

Benna per materiali leggeri

L 526 - L 546

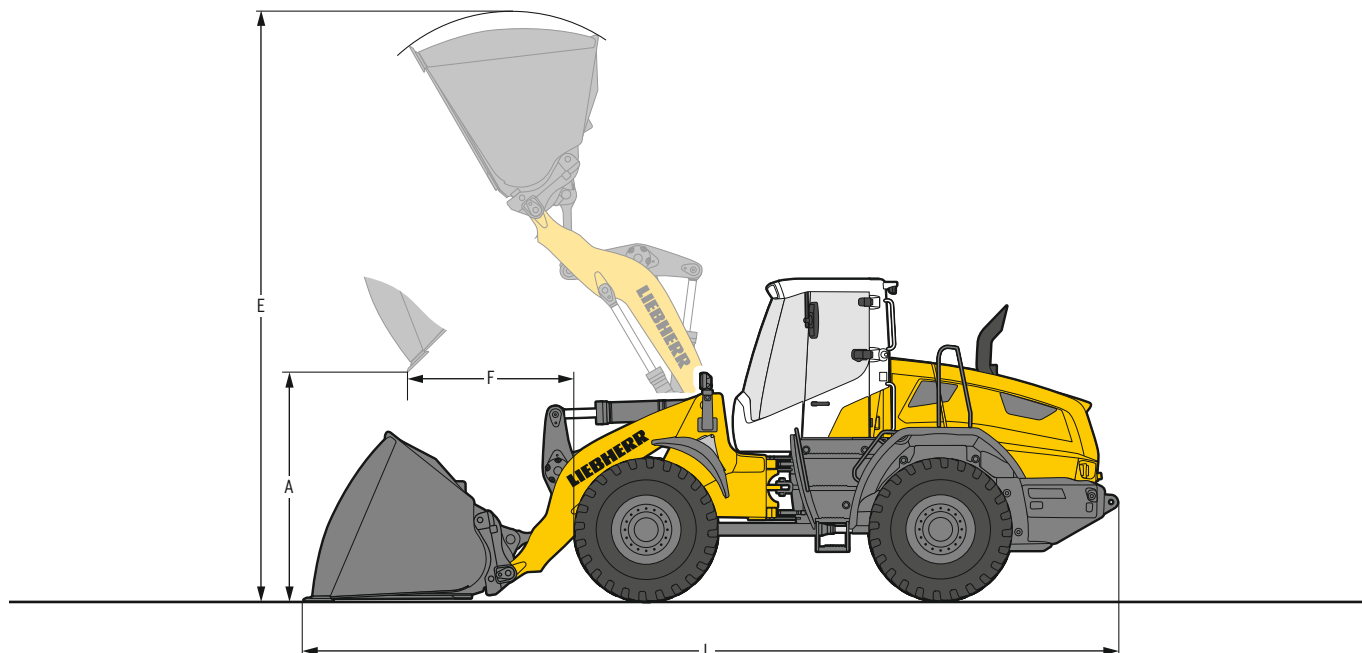

Materiali pesanti

	L 526		L 538		L 546		
	CZ	CZ-AR	CZ	CZ-AR	CZ	CZ-AR	
Cinematismo							
Tagliente benna	LI	LI	LI	LI	LI	LI	
Capacità benna	m ³	3,5	3,5	4,0	4,0	4,5	4,5
Peso specifico del materiale	t/m ³	1,05	1,0	1,05	1,0	1,05	1,0
Larghezza benna	mm	2.700	2.700	2.700	2.700	2.700	2.700
A Altezza scarico con altezza di sollevamento max.	mm	2.590	2.490	2.595	2.520	2.510	2.440
E Altezza max. spigolo superiore benna	mm	5.300	5.400	5.510	5.610	5.620	5.730
F Raggio d'azione con altezza di sollevamento max.	mm	1.230	1.320	1.420	1.490	1.510	1.570
L Lunghezza totale	mm	7.750	7.890	7.970	8.080	8.090	8.190
Carico di ribaltamento (macchina dritta)*	kg	9.600	8.900	10.600	10.000	11.820	11.200
Carico di ribaltamento alla massima articolazione*	kg	8.230	7.590	9.090	8.520	10.140	9.560
Peso di esercizio*	kg	13.450	13.890	14.790	15.220	15.700	16.120
Dimensioni pneumatici		20.5R25 L3		20.5R25 L3		20.5R25 L3	



Materiali leggeri

	L 526		L 538		L 546		
	CZ-AR		CZ-AR		CZ-AR		
Cinematismo							
Tagliente benna	LI		LI		LI		
Capacità benna	m ³	5,5	6,5		7,5		
Peso specifico del materiale	t/m ³	0,5	0,5		0,5		
Larghezza benna	mm	2.700	2.700		3.000		
A Altezza scarico con altezza di sollevamento max.	mm	2.210	2.190		2.160		
E Altezza max. spigolo superiore benna	mm	5.800	6.080		6.110		
F Raggio d'azione con altezza di sollevamento max.	mm	1.610	1.830		1.855		
L Lunghezza totale	mm	8.300	8.550		8.590		
Carico di ribaltamento (macchina dritta)*	kg	8.500	9.500		10.600		
Carico di ribaltamento alla massima articolazione*	kg	7.170	8.020		8.960		
Peso di esercizio*	kg	14.200	15.620		16.620		
Dimensioni pneumatici		20.5R25 L3		20.5R25 L3		20.5R25 L3	

* I valori indicati si intendono con gli pneumatici indicati, inclusi tutti i lubrificanti, serbatoio di carburante pieno, cabina ROPS / FOPS ed operatore. Le dimensioni pneumatici e le attrezzature supplementari modificano il peso operativo ed il carico di ribaltamento. (Carico di ribaltamento alla massima articolazione secondo ISO 14397-1)

Per le pale gommate con grandi benne per materiali leggeri e benne ad alto ribaltamento o pinze per legno, forniamo ausili visivi come specchi o telecamere per il monitoraggio dell'area frontale che soddisfano i requisiti del test del campo visivo ISO 5006:2017.

CZ = Cinematismo Z

CZ-AR = Cinematismo Z incl. attacco rapido

LI = Lama imbullonata

Attrezzatura

Benna per materiali leggeri High Lift

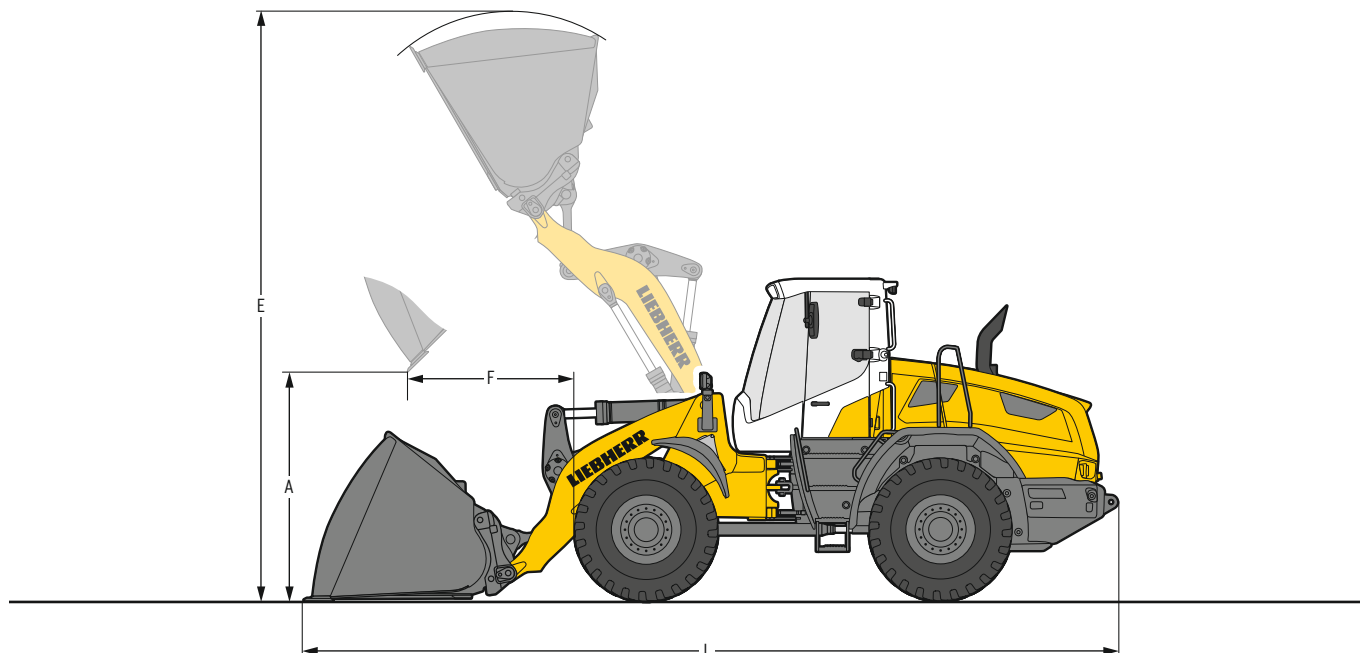

L 526 - L 546



Materiali pesanti

	L 526		L 538		L 546	
	CZ	CZ-AR	CZ	CZ-AR	CZ	CZ-AR
Cinematismo						
Tagliante benna	LI	LI	LI	LI	LI	LI
Capacità benna	m ³ 3,5	3,5	4,0	4,0	4,5	4,5
Peso specifico del materiale	t/m ³ 0,85	0,8	0,85	0,8	0,85	0,8
Larghezza benna	mm 2.700	2.700	2.700	2.700	2.700	2.700
A Altezza scarico con altezza di sollevamento max.	mm 3.170	3.080	3.135	3.060	3.050	2.985
E Altezza max. spigolo superiore benna	mm 5.880	5.970	6.060	6.160	6.170	6.280
F Raggio d'azione con altezza di sollevamento max.	mm 1.180	1.270	1.275	1.340	1.360	1.420
L Lunghezza totale	mm 8.310	8.450	8.420	8.530	8.540	8.640
Carico di ribaltamento (macchina dritta)*	kg 7.400	6.800	8.730	8.200	9.800	9.240
Carico di ribaltamento alla massima articolazione*	kg 6.280	5.720	7.450	6.920	8.350	7.820
Peso di esercizio*	kg 13.750	14.190	14.990	15.420	15.900	16.330
Dimensioni pneumatici	20.5R25 L3		20.5R25 L3		20.5R25 L3	



Materiali leggeri

	L 526		L 538		L 546	
	CZ-AR		CZ-AR		CZ-AR	
Cinematismo						
Tagliante benna	LI		LI		LI	
Capacità benna	m ³ 4,5		5,5		6,5	
Peso specifico del materiale	t/m ³ 0,5		0,5		0,5	
Larghezza benna	mm 2.700		2.700		2.700	
A Altezza scarico con altezza di sollevamento max.	mm 2.925		2.850		2.730	
E Altezza max. spigolo superiore benna	mm 6.210		6.440		6.625	
F Raggio d'azione con altezza di sollevamento max.	mm 1.430		1.555		1.680	
L Lunghezza totale	mm 8.670		8.830		8.995	
Carico di ribaltamento (macchina dritta)*	kg 6.610		7.900		8.900	
Carico di ribaltamento alla massima articolazione*	kg 5.540		6.610		7.450	
Peso di esercizio*	kg 14.350		15.650		16.650	
Dimensioni pneumatici	20.5R25 L3		20.5R25 L3		20.5R25 L3	

* I valori indicati si intendono con gli pneumatici indicati, inclusi tutti i lubrificanti, serbatoio di carburante pieno, cabina ROPS / FOPS ed operatore. Le dimensioni pneumatici e le attrezzature supplementari modificano il peso operativo ed il carico di ribaltamento. (Carico di ribaltamento alla massima articolazione secondo ISO 14397-1)

Per le pale gommate con grandi benne per materiali leggeri e benne ad alto ribaltamento o pinze per legno, forniamo ausili visivi come specchi o telecamere per il monitoraggio dell'area frontale che soddisfano i requisiti del test del campo visivo ISO 5006:2017.

CZ = Cinematismo Z

CZ-AR = Cinematismo Z incl. attacco rapido

LI = Lama imbullonata

Attrezzatura

Benna ad alto ribaltamento

L 526 - L 546

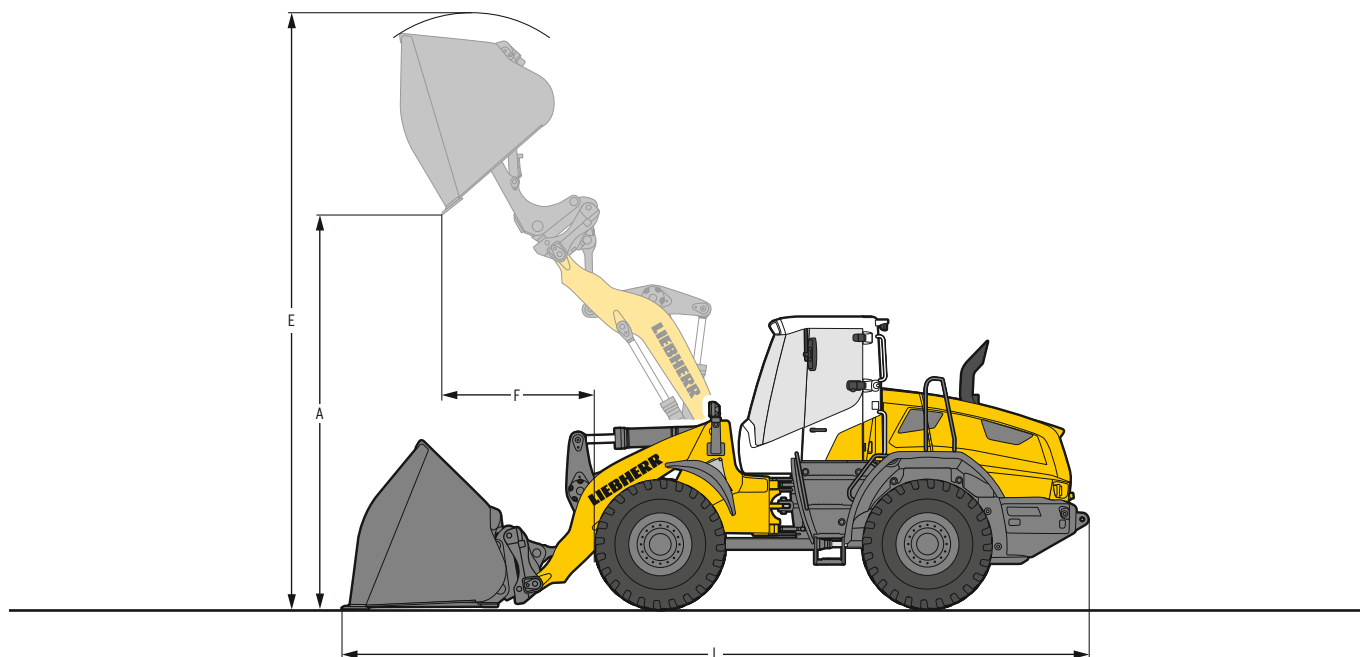

Materiali pesanti

	L 526		L 538		L 546	
	CZ	CZ-AR	CZ	CZ-AR	CZ	CZ-AR
Cinematismo	LI	LI	LI	LI	LI	LI
Tagliante benna	LI	LI	LI	LI	LI	LI
Capacità benna	m ³ 3,0	3,0	3,5	3,5	4,0	4,0
Peso specifico del materiale	t/m ³ 1,1	1,05	1,1	1,05	1,1	1,05
Larghezza benna	mm 2.700	2.700	2.700	2.700	2.700	2.700
A Altezza scarico con altezza di sollevamento max.	mm 4.495	4.600	4.550	4.680	4.490	4.605
E Altezza max. spigolo superiore benna	mm 6.210	6.350	6.360	6.550	6.450	6.600
F Raggio d'azione con altezza di sollevamento max.	mm 1.280	1.350	1.430	1.470	1.510	1.560
L Lunghezza totale	mm 7.900	8.030	8.060	8.140	8.160	8.260
Carico di ribaltamento (macchina dritta)*	kg 8.700	8.100	9.800	9.300	11.100	10.500
Carico di ribaltamento alla massima articolazione*	kg 7.350	6.830	8.340	7.860	9.390	8.850
Peso di esercizio*	kg 14.110	14.460	15.440	15.780	16.350	16.700
Dimensioni pneumatici	20.5R25 L3		20.5R25 L3		20.5R25 L3	



Materiali leggeri

	L 526		L 538		L 546	
	CZ-AR	CZ-AR	CZ-AR	CZ-AR	CZ-AR	CZ-AR
Cinematismo	LI	LI	LI	LI	LI	LI
Tagliante benna	LI	LI	LI	LI	LI	LI
Capacità benna	m ³ 5,0	5,0	6,0	6,0	7,0	7,0
Peso specifico del materiale	t/m ³ 0,5	0,5	0,5	0,5	0,5	0,5
Larghezza benna	mm 2.700	2.700	2.700	2.700	3.000	3.000
A Altezza scarico con altezza di sollevamento max.	mm 4.360	4.360	4.385	4.385	4.365	4.365
E Altezza max. spigolo superiore benna	mm 6.660	6.660	6.910	6.910	6.950	6.950
F Raggio d'azione con altezza di sollevamento max.	mm 1.560	1.560	1.750	1.750	1.770	1.770
L Lunghezza totale	mm 8.300	8.300	8.510	8.510	8.540	8.540
Carico di ribaltamento (macchina dritta)*	kg 8.100	8.100	9.130	9.130	10.400	10.400
Carico di ribaltamento alla massima articolazione*	kg 6.780	6.780	7.680	7.680	8.720	8.720
Peso di esercizio*	kg 14.590	14.590	15.930	15.930	16.880	16.880
Dimensioni pneumatici	20.5R25 L3		20.5R25 L3		20.5R25 L3	

* I valori indicati si intendono con gli pneumatici indicati, inclusi tutti i lubrificanti, serbatoio di carburante pieno, cabina ROPS / FOPS ed operatore. Le dimensioni pneumatici e le attrezzature supplementari modificano il peso operativo ed il carico di ribaltamento. (Carico di ribaltamento alla massima articolazione secondo ISO 14397-1)

Per le pale gommate con grandi benne per materiali leggeri e benne ad alto ribaltamento o pinze per legno, forniamo ausili visivi come specchi o telecamere per il monitoraggio dell'area frontale che soddisfano i requisiti del test del campo visivo ISO 5006:2017.

CZ = Cinematismo Z

CZ-AR = Cinematismo Z incl. attacco rapido

LI = Lama imbullonata

Attrezzatura

Benna ad alto ribaltamento High Lift

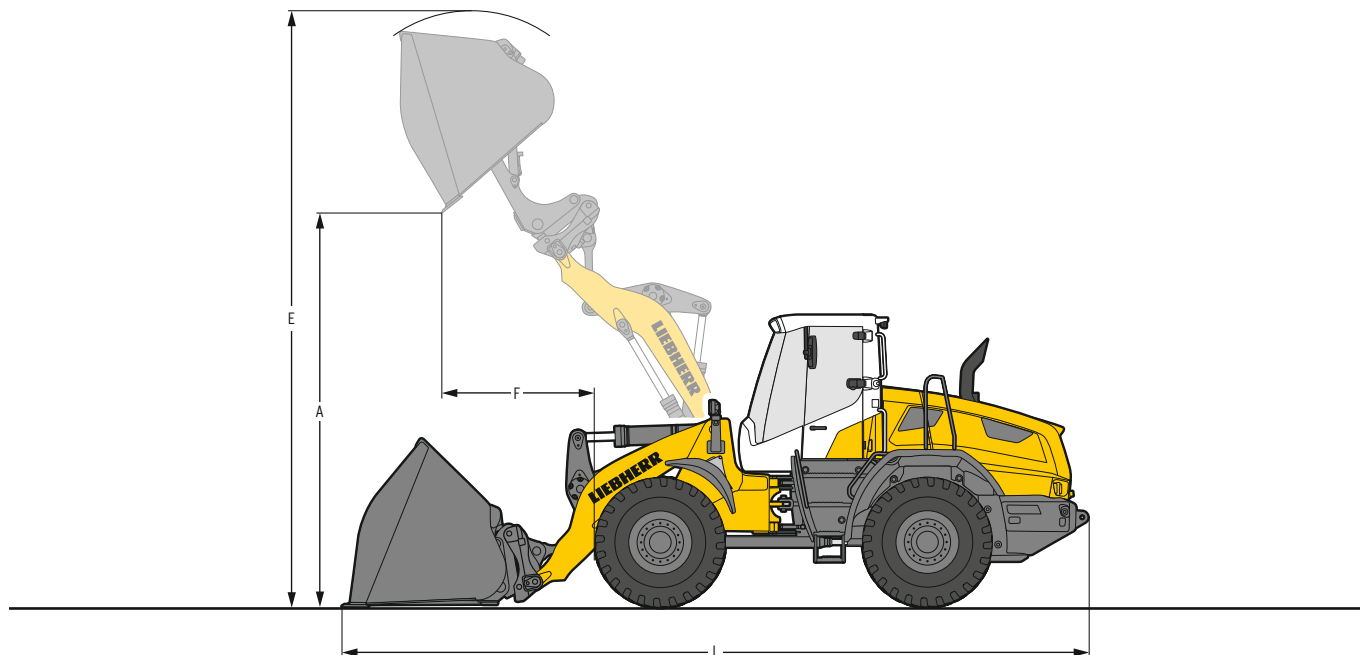

L 526 - L 546



Materiali pesanti

	L 526		L 538		L 546	
	CZ	CZ-AR	CZ	CZ-AR	CZ	CZ-AR
Cinematismo	LI	LI	LI	LI	LI	LI
Tagliante benna	LI	LI	LI	LI	LI	LI
Capacità benna	m ³ 3,0	3,0	3,5	3,5	4,0	4,0
Peso specifico del materiale	t/m ³ 0,85	0,8	0,85	0,8	0,85	0,8
Larghezza benna	mm 2.700	2.700	2.700	2.700	2.700	2.700
A Altezza scarico con altezza di sollevamento max.	mm 5.090	5.200	5.090	5.220	5.030	5.145
E Altezza max. spigolo superiore benna	mm 6.800	6.940	6.900	7.090	6.990	7.140
F Raggio d'azione con altezza di sollevamento max.	mm 1.230	1.300	1.285	1.325	1.365	1.420
L Lunghezza totale	mm 8.450	8.580	8.490	8.580	8.590	8.700
Carico di ribaltamento (macchina dritta)*	kg 6.600	6.100	8.000	7.540	9.100	8.600
Carico di ribaltamento alla massima articolazione*	kg 5.490	5.030	6.740	6.300	7.640	7.160
Peso di esercizio*	kg 14.420	14.770	15.650	15.990	16.560	16.910
Dimensioni pneumatici	20.5R25 L3		20.5R25 L3		20.5R25 L3	



Materiali leggeri

	L 526		L 538		L 546	
	CZ-AR		CZ-AR		CZ-AR	
Cinematismo	LI		LI		LI	
Tagliante benna	LI		LI		LI	
Capacità benna	m ³ 4,0		5,0		6,0	
Peso specifico del materiale	t/m ³ 0,5		0,5		0,5	
Larghezza benna	mm 2.700		2.700		2.700	
A Altezza scarico con altezza di sollevamento max.	mm 5.080		5.000		4.925	
E Altezza max. spigolo superiore benna	mm 7.070		7.300		7.440	
F Raggio d'azione con altezza di sollevamento max.	mm 1.360		1.510		1.600	
L Lunghezza totale	mm 8.660		8.825		8.945	
Carico di ribaltamento (macchina dritta)*	kg 6.200		7.500		8.550	
Carico di ribaltamento alla massima articolazione*	kg 5.100		6.220		7.130	
Peso di esercizio*	kg 14.750		16.050		16.970	
Dimensioni pneumatici	20.5R25 L3		20.5R25 L3		20.5R25 L3	

* I valori indicati si intendono con gli pneumatici indicati, inclusi tutti i lubrificanti, serbatoio di carburante pieno, cabina ROPS / FOPS ed operatore. Le dimensioni pneumatici e le attrezzature supplementari modificano il peso operativo ed il carico di ribaltamento. (Carico di ribaltamento alla massima articolazione secondo ISO 14397-1)

Per le pale gommate con grandi benne per materiali leggeri e benne ad alto ribaltamento o pinze per legno, forniamo ausili visivi come specchi o telecamere per il monitoraggio dell'area frontale che soddisfano i requisiti del test del campo visivo ISO 5006:2017.

CZ = Cinematismo Z

CZ-AR = Cinematismo Z incl. attacco rapido

LI = Lama imbullonata

Attrezzatura

Forche da carico

L 526 - L 546

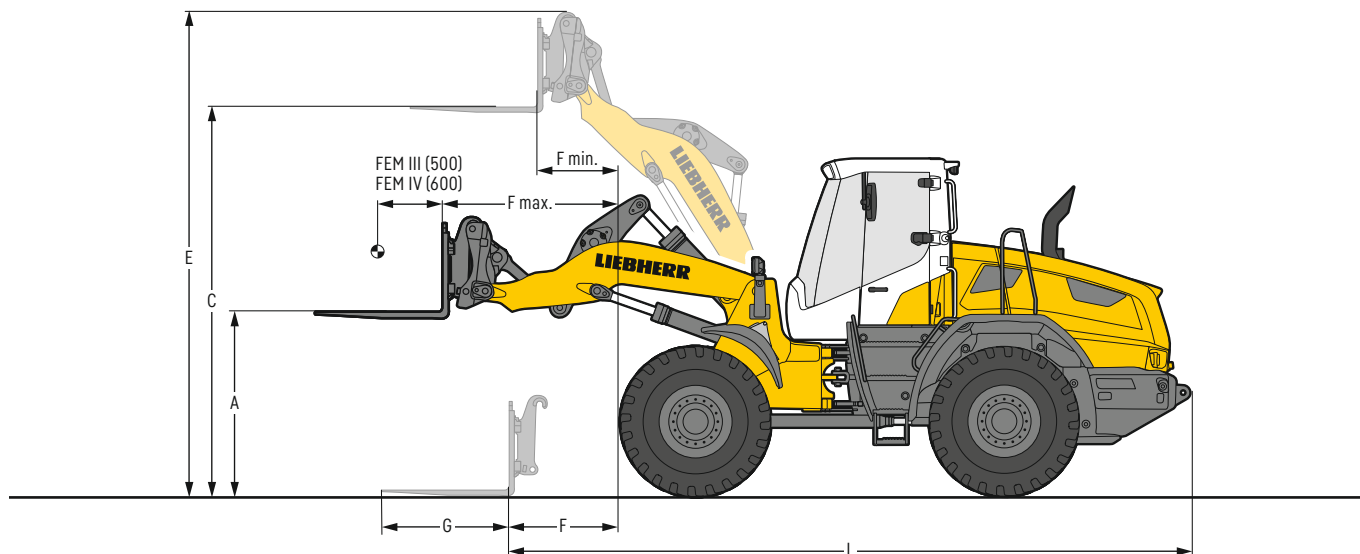

Forche da carico

	L 526		L 538		L 546		L 538		L 546		
	STD	HL	STD	HL	STD	HL	STD	HL	STD	HL	
Forche da carico	FEM III	FEM III	FEM III	FEM III	FEM III	FEM III	FEM IV	FEM IV	FEM IV	FEM IV	
Cinematismo	CZ-AR	CZ-AR	CZ-AR	CZ-AR	CZ-AR	CZ-AR	CZ-AR	CZ-AR	CZ-AR	CZ-AR	
Lunghezza del braccio di sollevamento	mm	2.550	3.000	2.650	3.000	2.650	3.000	2.650	3.000	2.650	3.000
A Altezza di sollevamento con sbraccio max.	mm	1.700	1.700	1.780	1.780	1.780	1.780	1.740	1.740	1.740	1.740
C Altezza max. di sollevamento	mm	3.675	4.250	3.780	4.310	3.780	4.310	3.740	4.270	3.740	4.270
E Altezza max. operativa	mm	4.605	5.190	4.705	5.250	4.705	5.250	4.740	5.285	4.740	5.285
F Sbraccio posizione di carico	mm	1.030	1.590	1.070	1.510	1.070	1.510	1.090	1.530	1.090	1.530
F max. Sbraccio max.	mm	1.640	2.080	1.710	2.050	1.710	2.050	1.690	2.030	1.690	2.030
F min. Sbraccio con altezza max. di sollevamento	mm	700	650	790	650	790	650	770	630	770	630
G Lunghezza forche	mm	1.200	1.200	1.200	1.200	1.200	1.200	1.500	1.500	1.500	1.500
L Lunghezza totale macchina base	mm	6.590	7.150	6.670	7.120	6.670	7.120	6.700	7.140	6.700	7.140
Carico di ribaltamento (macchina dritta)*	kg	7.350	6.000	8.300	7.150	9.350	8.100	7.900	6.800	8.900	7.700
Carico di ribaltamento alla massima articolazione*	kg	6.320	5.100	7.190	6.150	8.080	6.950	6.780	5.780	7.650	6.560
Carico utile supplementare su terreno sconnesso = 60 % del carico di ribaltamento alla massima articolazione ¹⁾	kg	3.750	3.000	4.300	3.650	4.800	4.150	4.000	3.450	4.550	3.900
Carico utile supplementare su terreno pianeggiante = 80 % del carico di ribaltamento alla massima articolazione ¹⁾	kg	5.000 ²⁾	4.050	5.000 ²⁾	4.900	5.000 ²⁾	5.000 ²⁾	5.400	4.600	6.100	5.200
Peso di esercizio*	kg	13.110	13.410	14.390	14.570	15.190	15.400	14.620	14.830	15.450	15.660
Dimensioni pneumatici		20.5R25 L3		20.5R25 L3		20.5R25 L3		20.5R25 L3		20.5R25 L3	

* I valori indicati si intendono con gli pneumatici indicati, inclusi tutti i lubrificanti, serbatoio di carburante pieno, cabina ROPS/FOPS ed operatore. Le dimensioni pneumatici e le attrezzature supplementari modificano il peso operativo ed il carico di ribaltamento. (Carico di ribaltamento alla massima articolazione secondo ISO 14397-1)

¹⁾ Secondo EN 474-3

²⁾ Carico utile limitato a 5.000kg con porta forche e forche FEM III

STD = Braccio di sollevamento di lunghezza standard

HL = High Lift

CZ-AR = Cinematismo Z incl. attacco rapido

Attrezzatura

Pinza per legno

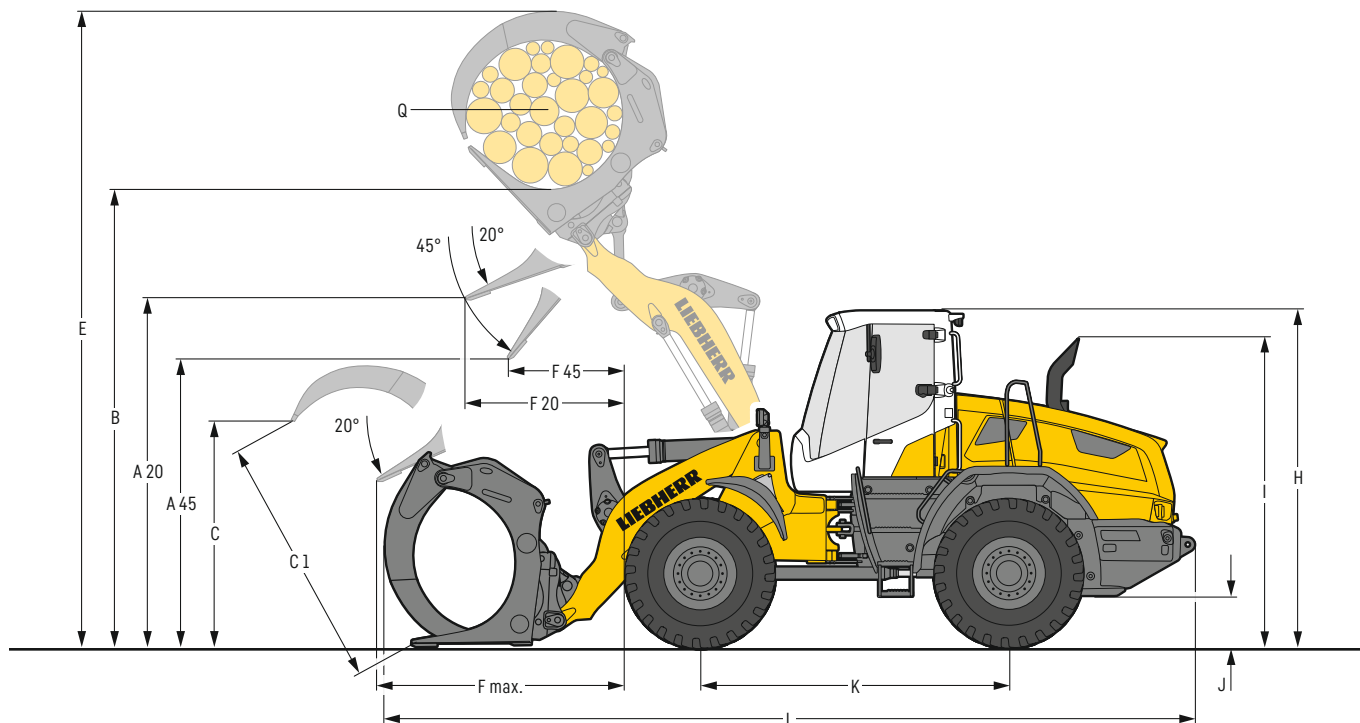

L 526 - L 546

Pinza per legno

		L 526	L 538	L 546
Cinematismo		CZ-AR	CZ-AR	CZ-AR
A20	Altezza di scarico a 20°	mm	3.205	3.260
A45	Altezza di scarico a 45°	mm	2.785	2.790
B	Altezza di manipolazione	mm	4.290	4.440
C	Max. apertura della pinza in posizione di carico	mm	1.910	2.395
C1	Max. apertura della pinza	mm	2.140	2.590
E	Max. altezza	mm	5.840	6.240
F20	Raggio d'azione con altezza di sollevamento max. e 20° angolo di ribaltamento	mm	1.425	1.650
F45	Raggio d'azione con altezza di sollevamento max. e 45° angolo di apertura benna	mm	1.035	1.230
F max.	Max. sbraccio	mm	2.360	2.575
H	Altezza cabina operatore ¹⁾	mm	3.250	3.250
I	Altezza tubo di scarico	mm	2.950	2.950
J	Altezza libera dal suolo	mm	440	430
K	Distanza assi	mm	2.975	3.025
L	Lunghezza totale	mm	7.720	7.950
	Larghezza pala su pneumatici	mm	2.480	2.480
Q	Taglio trasversale della pinza	m ²	1,3	1,8
	Larghezza della pinza	mm	1.600	1.600
	Carico utile*	kg	3.400	4.100
	Peso di esercizio*	kg	13.900	15.290
	Dimensioni pneumatici		20.5R25 L3	20.5R25 L3

* I valori indicati si intendono con gli pneumatici indicati, inclusi tutti i lubrificanti, serbatoio di carburante pieno, cabina ROPS/FOPS ed operatore. Le dimensioni pneumatici e le attrezzature supplementari modificano il peso operativo ed il carico di ribaltamento. (Carico di ribaltamento alla massima articolazione secondo ISO 14397-1)

Per le pale gommate con grandi benne per materiali leggeri e benne ad alto ribaltamento o pinze per legno, forniamo ausili visivi come specchi o telecamere per il monitoraggio dell'area frontale che soddisfano i requisiti del test del campo visivo ISO 5006:2017.

¹⁾ Per la "porta di sicurezza comfort" disponibile opzionalmente (apertura a 180°), il valore "H" aumenta di 130 mm con la porta aperta.

CZ-AR = Cinematismo Z incl. attacco rapido

Scelta della benna

L 526

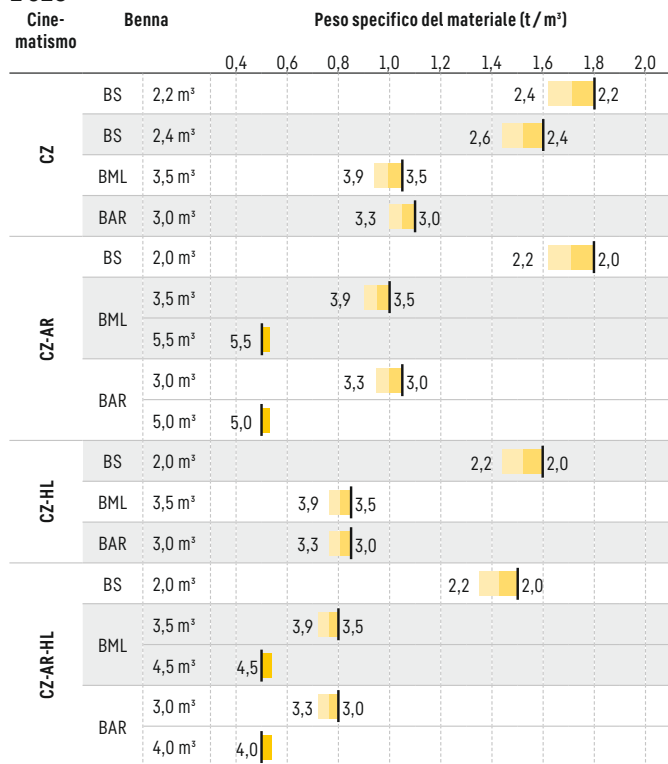

L 538

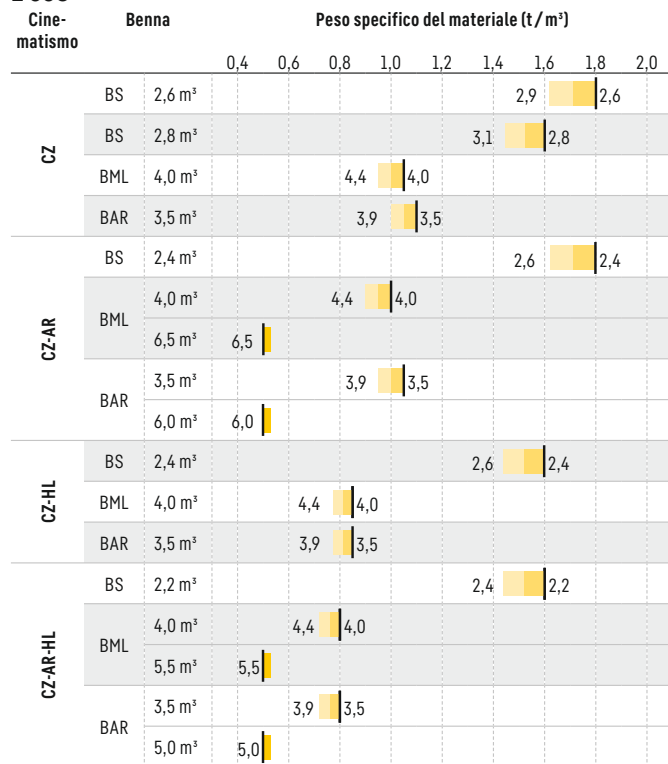

L 546

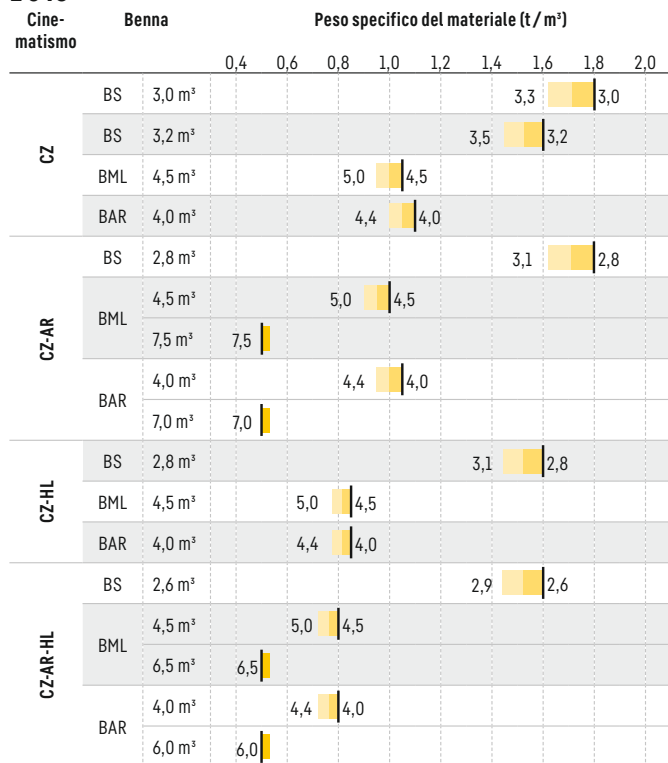

Riempimento della benna

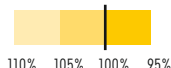

110% 105% 100% 95%

Cinematismo

CZ	Cinematismo Z, lunghezza standard
CZ-AR	Cinematismo Z con attacco rapido, lunghezza standard
CZ-HL	Cinematismo Z, High Lift
CZ-AR-HL	Cinematismo Z con attacco rapido, High Lift

Cinematismo

BS	Benna standard (Benna movimento terra)
BML	Benna per materiali leggeri
BAR	Benna ad alto ribaltamento

Per le pale gommate con grandi benne per materiali leggeri e benne ad alto ribaltamento o pinze per legno, forniamo ausili visivi come specchi o telecamere per il monitoraggio dell'area frontale che soddisfano i requisiti del test del campo visivo ISO 5006:2017.

Pesi volumetrici e valori indicativi per il grado di riempimento della benna

		t/m ³	%
Ghiaia	umida	1,9	105
	asciutta	1,6	105
	frantumata, pietrisco	1,5	100
Sabbia	asciutta	1,5	105
	bagnata	1,9	110
Ghiaia sabbiosa	asciutta	1,7	105
	bagnata	2,0	100
Sabbia e Terra argillosa		1,6	110
Terra argillosa	naturale	1,6	110
	dura	1,4	110
Terra argillosa e Ghiaia	asciutta	1,4	110
	bagnata	1,6	100

		t/m ³	%
Terra	asciutta	1,3	115
	bagnata di scavo	1,6	110
Terriccio		1,1	110
Basalto		1,95	100
Granito		1,8	95
Arenaria		1,6	100
Scisto		1,75	100
Bauxite		1,4	100
Pietra calcarea		1,6	100
Gesso	frantumato	1,8	100
Coke		0,5	110
Scorie	frantumato	1,8	100

		t/m ³	%
Rifiuti di vetro	frantumato	1,4	100
	intero	1,0	100
Compost	secco	0,8	105
	bagnato	1,0	110
Cippato / Segatura		0,5	110
Carta	tagliata a strisce / sfusa	0,6	110
	carta straccia / cartone	1,0	110
Carbone	pesante	1,2	110
	leggero	0,9	110
Spazzatura	rifiuti domestici	0,5	100
	rifiuti ingombranti	1,0	100

Carico di ribaltamento, perché è importante?



Che cos'è il carico di ribaltamento?

Il carico posto sul baricentro di carico dell'attrezzatura che può provocare il ribaltamento della pala gommata sull'assale anteriore!

La pala gommata si trova nella posizione meno favorevole dal punto di vista statico, ovvero con il gruppo di sollevamento in posizione orizzontale e la pala gommata completamente inclinata.

Il carico nominale o carico utile.

Il carico nominale non deve superare il 50 % del carico di ribaltamento inclinato!

Ciò corrisponde ad un fattore di sicurezza di 2,0.

La capacità massima applicabile alla benna.

La capacità applicabile della benna viene determinata mediante il carico di ribaltamento ed il carico nominale!

$$\text{Carico nominale} = \frac{\text{Carico di ribaltamento alla massima articolazione}}{2}$$

$$\text{Capacità benna} = \frac{\text{Carico nominale (t)}}{\text{Peso spec. materiale (t/m}^3\text{)}}$$

Pneumatici

L 526 - L 546



Tipi di pneumatici







	Dimensioni e codice profilo		Variazione peso operativo kg	Larghezza pala su pneumatici mm	Variazione misure verticali* mm	Impiego
L 526						
Bridgestone	17.5R25 VJT	L3	- 394	2.440	- 44	Materiali sciolti (suolo cementato)
Bridgestone	17.5R25 VSDL	L5	119	2.450	- 5	Roccia, Rottami, Riciclaggio (suolo cementato)
Bridgestone	20.5R25 VJT	L3	17	2.480	8	Materiali sciolti (suolo cementato)
Bridgestone	20.5R25 VSDL	L5	680	2.480	60	Roccia, Rottami, Riciclaggio (suolo cementato)
Bridgestone	20.5R25 VSDR	L5	688	2.480	60	Roccia, Rottami, Riciclaggio (suolo cementato)
Bridgestone	550/65R25 VTS	L3	- 132	2.500	- 50	Ghiaia, Breccia (tutti i tipi di terreno)
Bridgestone	650/65R25 VTS	L3	605	2.650	16	Ghiaia, Breccia (tutti i tipi di terreno)
Continental	20.5R25 EM-Master	L3	166	2.480	26	Materiali sciolti (suolo cementato)
Goodyear	17.5R25 TL-3A+	L3	- 252	2.460	- 39	Sabbia, Ghiaia, Movimentazione terra, Argilla (tutti i tipi di terreno)
Goodyear	17.5R25 RL-5K	L5	160	2.460	- 20	Roccia, Rottami, Riciclaggio (suolo cementato)
Goodyear	20.5R25 TL-3A+	L3	156	2.500	11	Sabbia, Ghiaia, Movimentazione terra, Argilla (tutti i tipi di terreno)
Goodyear	20.5R25 GP-4D	L4	328	2.470	20	Ghiaia, Industriale, Legno (suolo cementato)
Goodyear	20.5R25 RL-5K	L5	752	2.500	49	Roccia, Rottami, Riciclaggio (suolo cementato)
Michelin	17.5R25 XTLA	L2	- 555	2.460	- 44	Ghiaia, Movimentazione terra, Argilla (tutti i tipi di terreno)
Michelin	17.5R25 XHA2	L3	- 528	2.460	- 61	Sabbia, Ghiaia, Breccia (tutti i tipi di terreno)
Michelin	17.5R25 XLD D2A	L5	- 232	2.460	- 25	Roccia, Sottosuolo (suolo cementato)
Michelin	17.5R25 X MINE PRO	L5	32	2.490	- 17	Roccia, Rottami, Riciclaggio (suolo cementato)
Michelin	20.5R25 XTLA	L2	- 121	2.480	- 7	Ghiaia, Movimentazione terra, Argilla (tutti i tipi di terreno)
Michelin	20.5R25 XHA2	L3	0	2.480	0	Sabbia, Ghiaia, Breccia (tutti i tipi di terreno)
Michelin	20.5R25 XLD D2A	L5	431	2.480	30	Roccia, Sottosuolo (suolo cementato)
Michelin	20.5R25 X MINE PRO	L5	616	2.510	48	Roccia, Rottami, Riciclaggio (suolo cementato)
Michelin	550/65R25 XLD65	L3	- 82	2.500	- 44	Ghiaia, Breccia (tutti i tipi di terreno)
Michelin	650/65R25 XLD65	L3	488	2.640	- 7	Ghiaia, Breccia (tutti i tipi di terreno)
Nokian	17.5R25 Hakkapeliitta	L2	- 488	2.450	- 51	Pneumatici invernali, Ghiaia, Breccia, Asfalto (tutti i tipi di terreno)
Nokian	20.5R25 Hakkapeliitta	L2	- 104	2.490	6	Pneumatici invernali, Ghiaia, Breccia, Asfalto (tutti i tipi di terreno)
L 538 / L 546						
Bridgestone	20.5R25 VJT	L3	17	2.480	8	Materiali sciolti (suolo cementato)
Bridgestone	20.5R25 VSDL	L5	680	2.480	60	Roccia, Rottami, Riciclaggio (suolo cementato)
Bridgestone	20.5R25 VSDR	L5	688	2.480	60	Roccia, Rottami, Riciclaggio (suolo cementato)
Bridgestone	550/65R25 VTS	L3	- 44	2.500	- 50	Ghiaia, Breccia (tutti i tipi di terreno)
Bridgestone	650/65R25 VTS	L3	595	2.650	16	Ghiaia, Breccia (tutti i tipi di terreno)
Continental	20.5R25 EM-Master	L3	156	2.480	26	Materiali sciolti (suolo cementato)
Goodyear	20.5R25 TL-3A+	L3	156	2.500	11	Sabbia, Ghiaia, Movimentazione terra, Argilla (tutti i tipi di terreno)
Goodyear	20.5R25 GP-4D	L4	328	2.470	20	Ghiaia, Industriale, Legno (suolo cementato)
Goodyear	20.5R25 RL-5K	L5	752	2.500	49	Roccia, Rottami, Riciclaggio (suolo cementato)
Michelin	20.5R25 XTLA	L2	- 121	2.510	- 7	Ghiaia, Movimentazione terra, Argilla (tutti i tipi di terreno)
Michelin	20.5R25 XHA2	L3	0	2.480	0	Sabbia, Ghiaia, Breccia (tutti i tipi di terreno)
Michelin	20.5R25 XLD D2A	L5	431	2.480	30	Roccia, Sottosuolo (suolo cementato)
Michelin	20.5R25 X MINE PRO	L5	606	2.510	48	Roccia, Rottami, Riciclaggio (suolo cementato)
Michelin	550/65R25 XLD65	L3	- 82	2.500	- 44	Ghiaia, Breccia (tutti i tipi di terreno)
Michelin	650/65R25 XLD65	L3	478	2.640	- 7	Ghiaia, Breccia (tutti i tipi di terreno)
Nokian	20.5R25 Hakkapeliitta	L2	- 114	2.490	6	Pneumatici invernali, Ghiaia, Breccia, Asfalto (tutti i tipi di terreno)

* I valori riportati sono teoriche e possono differire nella pratica.





L'impiego di protezioni contro le forature (schiume per pneumatici) o di catene di protezione pneumatici deve essere preventivamente concordato con lo stabilimento Liebherr di Bischofshofen (A).

Le pale caricatori gommati Liebherr





Pale gommate

							
		L 504 Compact	L 506 Compact	L 507 Stereo	L 508 Compact	L 509 Stereo	L 514 Stereo
Carico di ribaltamento	kg	3.000	3.500	3.750	3.900	4.430	5.750
Capacità benna	m ³	0,7	0,8	0,9	1,0	1,2	1,5
Peso operativo	kg	4.600	4.970	5.550	5.700	6.390	8.860
Potenza motore	kW / CV	34 / 46	47,5 / 64	50 / 68	47,5 / 64	54 / 73	76 / 103

Pale gommate

						
		L 518 Stereo	L 526	L 538	L 546	L 550 XPower
Carico di ribaltamento	kg	6.550	8.730	9.650	11.010	12.500
Capacità benna	m ³	1,7	2,2	2,6	3,0	3,4
Peso operativo	kg	9.190	13.170	14.520	15.410	18.550
Potenza motore	kW / CV	76 / 103	116 / 158	129 / 175	138 / 188	163 / 222

Pale gommate

						
		L 556 XPower	L 566 XPower	L 576 XPower	L 580 XPower	L 586 XPower
Carico di ribaltamento	kg	13.750	15.900	17.600	19.200	21.600
Capacità benna	m ³	3,7	4,2	4,7	5,2	6,0
Peso operativo	kg	19.600	23.900	25.700	27.650	32.600
Potenza motore	kW / CV	183 / 249	203 / 276	218 / 296	233 / 317	263 / 358

02.22

Guadagnate denaro proteggendo l'ambiente!



Modalità risparmio di carburante con il calcolatore di risparmio di carburante Liebherr

Massime prestazioni con fino al 30% di consumo di carburante in meno: il calcolatore di risparmio di carburante Liebherr indica quanto carburante si può risparmiare rispetto ad altre macchine con caratteristiche analoghe. In modo semplice e rapido, l'applicazione online disponibile gratuitamente fornisce una panoramica sui risparmi annuali di carburante in Euro. Come base per il calcolo viene utilizzato il consumo medio di carburante, le ore di funzionamento annuali e il prezzo corrente del carburante. Il potenziale di risparmio durante l'impiego di una pala gommata Liebherr è impressionante, provare per credere!

	Ø Litri / ora*
L 526: 2,2 m ³	5,92
L 538: 2,6 m ³	6,53
L 546: 3,0 m ³	7,51
L 550: 3,4 m ³	9,59
L 556: 3,7 m ³	10,63
L 566: 4,2 m ³	12,79
L 576: 4,7 m ³	13,69
L 580: 5,2 m ³	14,31
L 586: 6,0 m ³	17,56

* Pala gommata al lavoro con configurazione macchina personalizzata.
Dati medi elaborati da MyLiebherr Performance, rilevati in data 19/11/2024.



Vivi in tempo reale quanto carburante si può risparmiare!
www.encyplus.liebherr.com

Equipaggiamento

 Pale gommata base	L 526	L 538	L 546	 Attrezzatura	L 526	L 538	L 546
Ammortizzatore antibeccheggio	+	+	+	1. e 2. funzione idraulica supplementare lato frontale incluse tubazioni	+	+	+
Ampliamento del passaruota nella versione in plastica	+	+	+	1. funzione idraulica supplementare lato frontale incluse tubazioni	+	+	+
Ampliamento del passaruota regolabile nella versione in plastica	+	+	+	Ammortizzazione posizione finale	+	+	+
Attrezzatura elettrica per la spazzatrice (presa di corrente per la spazzatrice)	+	+	+	Attacco idraulico a cambio rapido	+	+	+
Cassetta utensili con kit utensili	+	+	+	Attacco idraulico a cambio rapido Solidlink	+	+	+
Differenziale autobloccante a dischi multipli su entrambi gli assali	●	●	●	Benna alto ribaltamento	+	+	+
Dispositivo ausiliario per l'avviamento con batteria esterna	+	+	+	Benna per materiali leggeri	+	+	+
Dispositivo Inch frenante combinato	●	●	●	Blocco dell'idraulica di lavoro	●	●	●
Estintore 6 kg	+	+	+	Bracci articolati 2.550 mm	●	-	-
Gancio per traino	●	●	●	Bracci articolati 2.650 mm	-	●	●
Griglia di protezione per fari	+	+	+	Bracci articolati 3.000 mm	+	+	+
Impianto di ingrassaggio centralizzato Liebherr	+	+	+	Dispositivo idraulico di cambio rapido Preparazione Solidlink	+	+	+
La tecnologia SCR incl. filtro antiparticolato	●	●	●	Funzionamento con spazzatrice	+	+	+
Limitazione velocità (20 km/h)	+	+	+	Funzione di sollevamento e di abbassamento automatico programmabile	●	●	●
Luce targa posteriore	+	+	+	Funzione supplementare Esercizio continuo	+	+	+
Olio biologico Liebherr	+	+	+	Guarnizione supporto benna (standard)	●	●	●
Parafango in plastica regolabile	+	+	+	Pinza da legno	+	+	+
Parafango in versione in plastica	●	●	●	Posizione flottante	●	●	●
Parafango versione in acciaio	+	+	+	Protezione cilindro di ribaltamento	+	+	+
Prefiltro carburante	●	●	●	Regolatore di rovesciamento della benna	+	+	+
Prefiltro carburante con preriscaldamento	+	+	+	Richiamo automatico benna (automatico e programmabile)	●	●	●
Prefiltro TOP AIR	+	+	+	Richiamo automatico benna ad alto ribaltamento	+	+	+
Preriscaldamento acqua di raffreddamento 230 V	+	+	+	Richiamo automatico benna tramite tasto	+	+	+
Proiettore marcia (con fari supplementari) sulla sezione frontale alogeno	+	+	+	Scarico della pressione per funzione idraulica supplementare	●	●	●
Proiettore marcia (con fari supplementari) sulla sezione frontale LED	+	+	+	Supporto forcella e forche	+	+	+
Proiettore marcia sulla sezione frontale alogeno	●	●	●	Valvola di sicurezza per rottura tubazioni			
Proiettore marcia sulla sezione frontale LED	+	+	+	(cilindro di penetrazione e di sollevamento)	+	+	+
Protezione albero cardanico completa	+	+	+	Velocità di ribaltamento, regolabile	●	●	●
Protezione antiurto posteriore	+	+	+	Visualizzazione della posizione dell'attrezzatura	●	●	●
Protezione antiurto posteriore con griglia di sicurezza	+	+	+				
Radiatore a maglie larghe	+	+	+				
Regolazione elettronica della forza di trazione per terreni scoscesi	●	●	●				
Riscaldamento supplementare a macchina ferma							
(Riscaldamento supplementare con preriscaldamento motore)	+	+	+				
Serbatoio carburante versione in acciaio	+	+	+				
Serbatoio di urea nella versione in plastica	●	●	●				
Sistema di pesatura Liebherr con "Truck Payload Assist" (non tarabile)	+	+	+				
Sistema integrato di monitoraggio pressione pneumatici	+	+	+				
Spegnimento automatico del motore							
(dopo 5 minuti con numero di giri al minimo < 1.000 giri/min)	+	+	+				
Temporizzatore di arresto motore al minimo (5min)	+	+	+				
Tubo di scappamento in acciaio di design	+	+	+				
Vaglio radiatore	+	+	+				
Ventola reversibile	+	+	+				

Equipaggiamento

 Cabina operatore	L 526	L 538	L 546	 Cabina operatore	L 526	L 538	L 546
Antifurto elettronico con codice	+	+	+	Poggiatesta	+	+	+
Contatore ore servizio (meccanico)	+	+	+	Pompa sterzo di emergenza	●	●	●
Accendisigari	●	●	●	Porta di sicurezza confort (apribile a 180°)	+	+	+
Antifurto elettronico con chiave	+	+	+	Porta USB cavo di ricarica	+	+	+
Appendiabiti	●	●	●	Predisposizione impianto di sovrappressione	+	+	+
Attivazione avvisatore ottico rotante in retromarcia	+	+	+	Predisposizione impianto di ventilazione protettiva	+	+	+
Attivazione fari in retromarcia (sulla cabina)	+	+	+	Predisposizione montaggio radio	+	+	+
Avvisatore ottico rotante LED	+	+	+	Presenza 12V	●	●	●
Azionamento avvisatore acustico tramite tasto destro	+	+	+	Radio "Comfort" (DAB+ / USB / AUX / BLUETOOTH / kit viva voce)	+	+	+
Azionamento tramite comando multileva	+	+	+	Radio "Standard"	+	+	+
Cabina ROPS / FOPS con supporto elastico	●	●	●	Riscaldamento lunotto elettrico	●	●	●
Cassetta pronto soccorso	●	●	●	Rivestimento di protezione per sedile operatore	+	+	+
Cintura di sicurezza con segnale acustico	+	+	+	Sedile del conducente Comfort Grammer con ammortizzatore longitudinale, riscaldamento del sedile e cintura a 2 punti	●	●	●
Climatizzatore	+	+	+	Sedile del conducente Comfort Grammer con ammortizzatore longitudinale, riscaldamento del sedile e cintura a 4 punti	+	+	+
Climatizzatore automatico	+	+	+	Sedile del conducente Comfort Grammer con ammortizzatore longitudinale, riscaldamento del sedile e cintura a 3 punti	+	+	+
Deflettore (sinistro)	+	+	+	Sedile del conducente Premium Grammer con ammortizzatore longitudinale e trasversale, riscaldamento del sedile e cintura a 2 punti	+	+	+
Display Premium (Touchscreen), regolabile in altezza e inclinabile	●	●	●	Solo sterzo joystick	+	+	+
Dispositivo di segnalazione cintura (ottico) - spia segnaletica verde sulla cabina	+	+	+	Specchietti esterni ripiegabili	●	●	●
Estintore in cabina 2 kg	+	+	+	Specchietti esterni ripiegabili e riscaldabili	+	+	+
Faro di lavoro anteriore doppio - alogeno	●	●	●	Specchietti retrovisori esterni a regolazione elettrica riscaldabili	+	+	+
Faro di lavoro anteriore doppio - LED	+	+	+	Specchietto retrovisore a sinistra	●	●	●
Faro di lavoro posteriore doppio - alogeno	+	+	+	Specchio grandangolare	+	+	+
Faro di lavoro posteriore doppio a - LED	+	+	+	Sterzo joystick	+	+	+
Faro di lavoro posteriore singolo - alogeno	+	+	+	Supporto salita per facilitare la pulizia del parabrezza	●	●	●
Faro di lavoro posteriore singolo - LED	+	+	+	Tappetino	●	●	●
Faro di lavoro posteriore triplo - LED	+	+	+	Tenda parasole anteriore	+	+	+
Filtro polveri sottili F7	●	●	●	Tenda parasole posteriore	+	+	+
Finestrino scorrevole destro	●	●	●	Tergicristallo regolabile	+	+	+
Griglia di sicurezza per parabrezza	+	+	+	Vano refrigerato	+	+	+
Guida multifunzione destra	●	●	●				
Identificazione conducente automatica	+	+	+				
Identificazione conducente manuale	+	+	+				
Lavatergicristallo	●	●	●				
Leva di comando Liebherr con mini-joystick	+	+	+				
Leva di comando Liebherr con tasti	●	●	●				
Liebherr Connect							
MyLiebherr Maintenance	+	+	+				
MyLiebherr Performance	+	+	+				
MyLiebherr Portal*	●	●	●				
Limitazione della velocità e numero di giri prestabilito	+	+	+				
Limitazione della velocità V_{max} regolabile tramite tasto sull'unità di comando	●	●	●				
Luce di lavoro adattativa	+	+	+				
Montaggio apparecchio radiotrasmettitore (preparazione)	+	+	+				
Piantone sterzo inclinabile	●	●	●				
Piantone sterzo regolabile in altezza	+	+	+				
Piastra di adattamento per possibilità supplementari di collegamento sulle guide multiuso	●	●	●				

- = Standard
- + = Opzione
- = non disponibile
- * = attivazione gratuita richiesta

 Sicurezza	L 526	L 538	L 546
Dispositivo di avviso di retromarcia acustico	+	+	+
Freno di stazionamento standard	●	●	●
Interruttore generale della batteria (bloccabile)	+	+	+
LED spia segnaletica dispositivo di segnalazione di retromarcia (ottico) (regolabile a scelta su 0 - esercizio continuo - retromarcia)	+	+	+
Monitoraggio zona posteriore (con telecamera)	●	●	●
Sistema di riconoscimento presenza persone posteriore	+	+	+
Skyview 360°	+	+	+
Telecamera da tetto per il monitoraggio della zona frontale	+	+	+
Verniciatura individuale	+	+	+

Ulteriori informazioni sono disponibili nel prospetto "Sistemi di assistenza per pale gommate" o sono disponibili qui:



Qui sono disponibili i nostri opuscoli per pale gommate anche nella versione per il download:



Il gruppo Liebherr



Globale e indipendente: con successo da oltre 70 anni

Liebherr è stata fondata nel 1949: con lo sviluppo della prima gru a torre mobile al mondo, Hans Liebherr ha posto le basi per un'azienda familiare di successo che oggi comprende oltre 150 società in tutti i continenti e impiega oltre 50.000 dipendenti. Holding del Gruppo è la Liebherr-International AG di Bulle (Svizzera), i cui soci sono esclusivamente membri della famiglia Liebherr.

Leadership tecnologica e spirito pionieristico

Liebherr si considera un pioniere. Con questi presupposti, l'azienda ha rivestito un ruolo decisivo nel plasmare la storia della tecnologia in molti settori. Ancora oggi, i dipendenti di tutto il mondo condividono il coraggio del fondatore dell'azienda di esplorare strade ancora sconosciute. Tutti sono uniti dalla passione per la tecnologia e prodotti all'avanguardia, così come dalla determinazione a raggiungere l'eccellenza per i propri clienti.

Una gamma di prodotti estremamente diversificata

Liebherr è annoverata tra i maggiori costruttori di macchine da costruzione al mondo, ma offre anche in molti altri settori prodotti e servizi di qualità elevata, rivolti alle esigenze dei clienti. La gamma di prodotti comprende i seguenti settori: movimento terra, tecnologia per la movimentazione dei materiali, macchine per fondazioni, industria mineraria, autogrù e gru cingolate, gru a torre, tecnologia per calcestruzzo, gru marittime, sistemi aerospaziali e di trasporto, tecnologia di ingranaggi e sistemi di automazione, frigoriferi e congelatori, componenti e hotel.

Soluzioni su misura e massimi vantaggi per il cliente

Le soluzioni Liebherr sono caratterizzate dalla massima precisione, da un'eccellente realizzazione e da una durata eccezionale. Inoltre, la padronanza delle tecnologie chiave permette al Gruppo di offrire ai suoi clienti anche soluzioni su misura. Tuttavia, l'attenzione di Liebherr verso il cliente non si esaurisce con il prodotto, ma comprende anche una vasta gamma di servizi in grado di fare davvero la differenza.

www.liebherr.com

Liebherr-Werk Bischofshofen GmbH

Postfach 49 · 5500 Bischofshofen, Austria · Phone +43 50809-10

info.lbh@liebherr.com · www.liebherr.com · www.facebook.com/LiebherrConstruction