

# LIEBHERR

## Notice d'utilisation

réfrigérateur encastrable sous  
plan

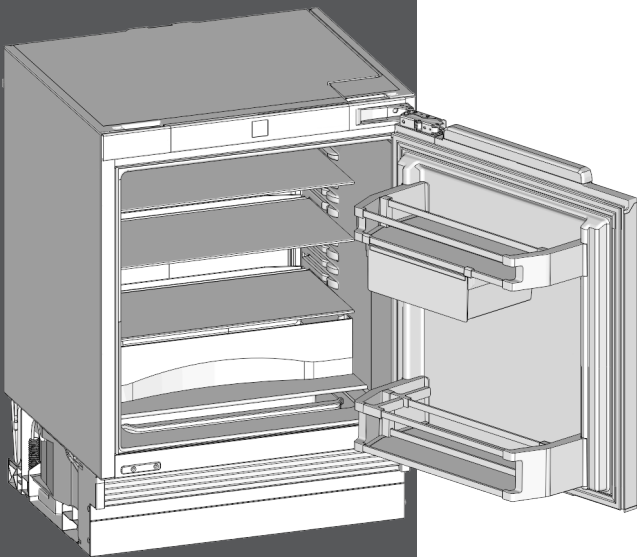

UR 500  
20221212 7086650 - 02

# Vue d'ensemble de l'appareil

## Sommaire

<b>1</b>	<b>Vue d'ensemble de l'appareil.....</b>	<b>2</b>
1.1	Avantages supplémentaires.....	2
1.2	Aperçu de l'appareil et de l'équipement.....	2
1.3	Domaine d'application de l'appareil.....	3
1.4	Conformité.....	3
1.5	Économiser de l'énergie.....	3
<b>2</b>	<b>Consignes de sécurité générales.....</b>	<b>4</b>
<b>3</b>	<b>Éléments de commande et d'affichage.....</b>	<b>6</b>
3.1	Éléments de commande et de contrôle.....	6
3.2	Affichage de la température.....	6
<b>4</b>	<b>Mise en service.....</b>	<b>6</b>
4.1	Éliminer l'emballage.....	6
4.2	Activer l'appareil.....	6
<b>5</b>	<b>Commande.....</b>	<b>6</b>
5.1	Unité d'affichage de la température.....	6
5.2	Verrouillage enfants.....	7
5.3	Alarme de porte.....	7
5.4	SabbathMode.....	7
5.5	Réfrigérateur .....	8
<b>6</b>	<b>Entretien.....</b>	<b>10</b>
6.1	Dégivrage.....	10
6.2	Nettoyage de l'appareil.....	10
6.3	S.A.V. ....	11
<b>7</b>	<b>Dysfonctionnements.....</b>	<b>11</b>
<b>8</b>	<b>Mise hors service.....</b>	<b>14</b>
8.1	Astuces pour les départs en vacances.....	14
8.2	Couper l'appareil.....	14
8.3	Mise hors service.....	14
<b>9</b>	<b>Élimination.....</b>	<b>14</b>
9.1	Préparer l'appareil pour l'élimination.....	14
9.2	Éliminer l'appareil dans le respect de l'environnement.....	14

Vous avez fait l'acquisition d'un nouvel appareil et nous vous en félicitons. Avec l'achat d'un tel appareil vous disposerez de tous les avantages d'une technique du froid des plus modernes et assurant une qualité au plus haut niveau, une grande longévité et une sécurité parfaite de fonctionnement.

Les équipements de votre appareil facilitent une utilisation quotidienne très confortable.

Avec l'acquisition de cet appareil, fabriqué dans le respect de l'environnement et utilisant des matériaux de recyclage, vous participez activement avec nous à la protection de l'environnement.

Nous espérons que votre nouvel appareil vous donnera entière satisfaction.

Le fabricant travaille constamment au développement de tous les types et modèles d'appareils. C'est pourquoi nous nous réservons le droit de modifier la forme, l'équipement et la technique de nos appareils. Nous vous remercions de votre compréhension.

Afin de découvrir tous les avantages de votre nouvel appareil, nous vous prions de lire attentivement ces instructions de montage.

Ces instructions de montage sont valables pour plusieurs modèles, des différences sont donc possibles. Les paragraphes ne concernant que certains appareils sont indiqués par un astérisque (\*).

**Les instructions sont indiquées par un ►, les résultats par un ▷.**

## 1 Vue d'ensemble de l'appareil

### 1.1 Avantages supplémentaires

- Réfrigérant naturel
- Circuit réfrigérant avec optimisation des dépenses d'énergie
- Isolation efficace réductrice de la consommation d'énergie
- Faible consommation d'énergie
- Des éléments électroniques faciles d'utilisation
- Les fonctions activées sont affichées sur l'écran
- La température peut être commandée à l'intérieur de la classe climatique indépendamment de la température de la pièce. Vous pouvez opter pour un affichage de la température en °F ou en °C.
- Grand pouvoir net de refroidissement
- Surfaces de rangement en verre de sécurité
- Balconnets de contre-porte pratiques pour grandes bouteilles
- Surfaces de rangement pouvant être ôtées pour faire de la place à des volumes importants de denrées.
- Éclairage intérieur LED clair
- Alarme sonore en cas d'ouverture de porte
- Poignées de transport sur tous les tiroirs
- Poignées de transport intégrées sur le corps de l'appareil
- Facile à nettoyer
- Butée de porte pouvant être changée
- Système de portes fixes pour un montage facile dans le meuble de cuisine
- Amortisseurs de fermeture
- Cet appareil dispose d'une fonction SabbathMode qui permet d'utiliser l'appareil pendant les jours fériés religieux. De plus amples informations sont disponibles à ce sujet sous Star-K, sur le site web [www.star-k.org](http://www.star-k.org).

### 1.2 Aperçu de l'appareil et de l'équipement

#### Remarque

- Ranger les denrées comme indiqué sur la figure. L'appareil consommera ainsi peu d'énergie.
- A la livraison, les tablettes de rangement, les bacs et les balconnets sont disposés de sorte à assurer une efficacité énergétique maximale.

## Vue d'ensemble de l'appareil

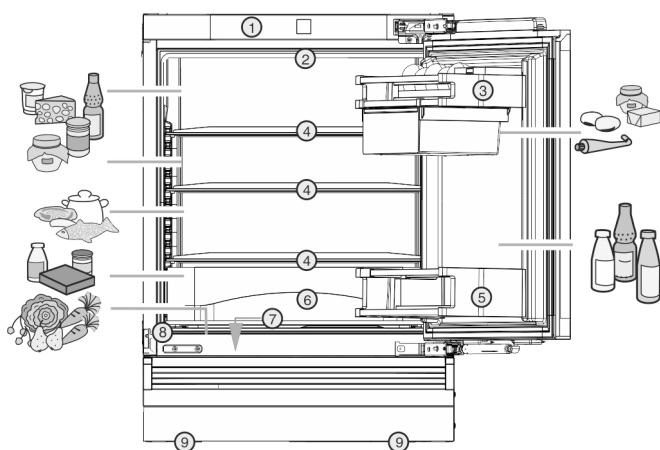

Fig. 1

- |   |  |
|---|--|
| (1) Bandeau de commande                       | (6) Tiroir                                   |
| (2) Éclairage intérieur LED                   | (7) Bac à légumes                            |
| (3) Compartiment pour le beurre et le fromage | (8) Plaque signalétique                      |
| (4) Plan d'appui, déplaçable                  | (9) Pieds réglables à l'avant et à l'arrière |
| (5) Balconnet-bouteilles                      |  |

### 1.3 Domaine d'application de l'appareil

#### Utilisation conforme

L'appareil est destiné à une utilisation domestique et à des utilisations similaires, telles que :

- cuisines domestiques de magasins, bureaux et autres environnements de travail
- clients de gîtes ruraux, hôtels, motels et autres structures d'accueil
- chambres d'hôtes
- restauration et services similaires hors vente au détail.

L'appareil ne convient pas pour congeler des aliments.

L'appareil peut être encastré sous une table.

Toutes les autres utilisations sont interdites.

#### Utilisations incorrectes prévisibles

Les applications suivantes sont formellement interdites :

- Stockage et refroidissement de médicaments, de plasma sanguin, de préparations de laboratoire ou autres matières ou produits similaires régis par le CMDCAS et la FDA 510(k)

- Utilisation à l'air libre
- Utilisation dans des endroits humides et exposés à la pluie
- Utilisation dans des zones à risque d'explosion

Une utilisation incorrecte de l'appareil peut causer la détérioration ou la pourriture de la marchandise stockée à l'intérieur.

#### Classes climatiques

L'appareil est conçu pour fonctionner à des températures ambiantes limitées selon la classe climatique. La classe climatique correspondant à votre appareil est indiquée sur la plaque signalétique.

#### Remarque

- Respecter les températures ambiantes indiquées pour garantir un parfait fonctionnement.

Classe climatique	pour des températures ambiantes de
SN	10 °C (50 °F) à 32 °C (90 °F)
N	16 °C (61 °F) à 32 °C (90 °F)
ST	16 °C (61 °F) à 38 °C (100 °F)
T	16 °C (61 °F) à 43 °C (109 °F)

### 1.4 Conformité

L'étanchéité du circuit réfrigérant est contrôlée. Une fois monté, l'appareil est conforme aux dispositions de sécurité en vigueur ainsi qu'aux directives correspondantes.

### 1.5 Économiser de l'énergie

- Toujours garantir une bonne aération et ventilation. Ne pas boucher les ouvertures de ventilation du châssis ou du boîtier d'encastrement.
- Toujours laisser dégagées les fentes d'aération du ventilateur.
- Ne pas exposer l'appareil aux rayons directs du soleil, à côté d'une cuisinière, d'un appareil de chauffage ou similaire.
- La consommation d'énergie dépend des conditions d'installation, par exemple, de la température ambiante (voir 1.3 Domaine d'application de l'appareil) . Si la température ambiante est plus élevée, la consommation d'énergie peut augmenter.
- Ouvrir l'appareil le plus brièvement possible.
- Plus le réglage de la température est bas, plus la consommation d'énergie augmente.
- Ranger les aliments par tri : [home.liebherr.com/food](http://home.liebherr.com/food).

## Consignes de sécurité générales

---

- Emballer et couvrir tous les aliments pour les conserver. Cela évitera la formation de givre.
- Sortir les aliments pendant le temps strictement nécessaire pour qu'ils ne se réchauffent pas.
- Laisser refroidir les plats chauds à température ambiante avant de les ranger.
- Lorsque l'appareil est débranché, toujours tirer la prise secteur. Ne pas tirer sur le câble.
- En cas de défaut, retirer la prise secteur ou retirer le fusible.
- Ne pas endommager le câble de raccordement. Ne pas utiliser l'appareil si le câble de raccordement est défectueux. Si le câble d'alimentation est endommagé, il doit être remplacé par le fabricant, son service après-vente ou une personne de qualification similaire afin d'éviter tout danger qui en découle. Si les câbles de raccordement sont de type plug-and-play, le client peut procéder lui-même au remplacement.
- Les réparations et interventions sur l'appareil et le remplacement du câble d'alimentation doivent être effectuées uniquement par le service après-vente ou des techniciens spécialisés ayant suivi une formation spéciale.
- Monter, raccorder et éliminer l'appareil en suivant scrupuleusement les consignes.
- N'exploiter l'appareil que lorsqu'il est correctement monté.

## 2 Consignes de sécurité générales

Conserver soigneusement cette notice d'utilisation afin de pouvoir la consulter à tout moment.

Si vous cédez l'appareil à un tiers, veuillez également remettre cette notice d'utilisation au nouvel acquéreur.

Veuillez lire et suivre ces instructions. Elles contiennent des consignes de sécurité qui sont importantes pour une installation et une exploitation sûre et sans problème. Veuillez lire et toujours suivre les consignes de sécurité !

### Danger pour l'utilisateur :

- Cet appareil n'est pas conçu pour une utilisation par des personnes (enfants compris) ayant des capacités physiques, sensorielles ou mentales limitées ou ne disposant pas de l'expérience et/ou du savoir-faire nécessaires, sauf si elles sont surveillées par une personne responsable de leur sécurité ou ont reçu de cette dernière des instructions d'utilisation de l'appareil. Les enfants doivent être surveillés afin de s'assurer qu'ils ne jouent pas avec l'appareil. Le nettoyage et l'entretien normal ne doivent pas être effectués par des enfants sans surveillance. Les enfants entre 3 et 8 ans sont autorisés à charger et à décharger l'appareil. Les enfants de moins de 3 ans doivent être tenus à l'écart de l'appareil s'ils ne sont pas sous surveillance constante.
- **IMPORTANT** : Le connecteur d'alimentation doit être facilement accessible afin que l'appareil puisse être déconnecté du secteur rapidement en cas d'urgence. Il ne doit pas se trouver derrière l'appareil.
- La prise de courant doit être facilement accessible afin que l'appareil puisse être déconnecté du secteur rapidement en cas d'urgence. Elle doit se trouver en dehors de la zone postérieure de l'appareil.

### Risque d'incendie :

- Le réfrigérant (données sur la plaque signalétique) est écologique mais inflammable. En cas de fuite, le réfrigérant peut s'enflammer.
  - **AVERTISSEMENT** : Ne pas endommager le circuit de refroidissement.
  - Éviter de manipuler des sources d'inflammation à l'intérieur de l'appareil.
  - **AVERTISSEMENT** : Ne pas utiliser d'appareils électriques à l'intérieur du réfrigérateur qui ne correspondent pas au modèle recommandé par le constructeur (appareil de chauffage, nettoyeur à vapeur, sorbrière, par exemple).
  - Si fuite du réfrigérant éteindre tout feu ou toute source de feu à proximité de la zone de fuite. Bien aérer la pièce. Informer le service client.
- Ne pas exploiter l'appareil à proximité de gaz explosifs.
- Ne pas entreposer ou utiliser d'essence ou tout autre gaz ou liquide inflammable à proximité de l'appareil.
- Ne pas stocker de matières explosibles dans l'appareil (bombes aérosols avec gaz propul-

## Consignes de sécurité générales

seur inflammable, par exemple). Les bombes aérosols en question se reconnaissent à l'indication du contenu sur l'étiquette ou au symbole du feu. D'éventuels gaz qui fuient peuvent s'enflammer avec les pièces électriques.

- Les boissons alcoolisées ou tout autre fût contenant de l'alcool doivent être fermés hermétiquement pour le stockage. Une éventuelle fuite d'alcool peut s'enflammer avec les composants électriques.

### Risque de chute ou de renversement :

- **AVERTISSEMENT** : Pour éviter tout risque lié à l'instabilité de l'appareil, fixer celui-ci conformément aux instructions.
- Ne pas utiliser la base, les tiroirs, les portes et autre comme marchepied ou pour s'appuyer. Cela s'applique notamment pour les enfants.

### Risque d'intoxication :

- Ne pas consommer d'aliments pourris.

### Risque de gelure, d'engourdissement ou de douleur :

- Éviter tout contact permanent de la peau avec des surfaces froides ou des aliments réfrigérés/congelés ou prendre des mesures de protection, comme le port de gants.

### Risque de blessure et d'endommagement :

- De la vapeur chaude peut provoquer des blessures. Ne pas utiliser d'appareil de chauffage, de nettoyeur à vapeur, de flamme nue ni de spray dégivrant pour dégivrer l'appareil.
- **AVERTISSEMENT** : Pour accélérer le dégivrage, ne pas utiliser d'autres dispositifs mécaniques ou d'autres moyens que ceux recommandés par le fabricant.
- Ne pas éliminer la glace avec à l'aide d'un objet pointu ou tranchant.
- **AVERTISSEMENT** : Ne pas boucher les ouvertures de ventilation du châssis ou du boîtier d'encastrement.
- **AVERTISSEMENT** : Risque d'enfermement des enfants. Avant d'éliminer votre ancien réfrigérateur ou congélateur :
  - Démontez les portes.
  - Laissez les surfaces de rangement dans l'appareil de manière à ce que les enfants ne puissent pas facilement monter dans l'appareil.

### Risque d'écrasement :

- Ne pas mettre les mains dans la charnière lors de l'ouverture et de la fermeture de la porte. Les doigts peuvent rester coincés.

### California Proposition 65

- **AVERTISSEMENT** : Ce produit peut vous exposer à des produits chimiques, notamment le phtalate de diisononyl (DINP), qui est classé comme cancérigène dans l'État de Californie, et le phtalate de diisodécyle (DIDP), qui est connu dans l'État de Californie pour provoquer des anomalies congénitales ou d'autres problèmes de reproduction. Vous trouverez plus d'informations à l'adresse [www.P65Warnings.ca.gov](http://www.P65Warnings.ca.gov)

### Symboles situés sur l'appareil :



Le symbole peut se trouver sur le compresseur. Il se réfère à l'huile dans le compresseur et signale le danger suivant : Peut être mortel en cas d'ingestion ou de pénétration dans les voies respiratoires. Cet avertissement ne concerne que le recyclage. Il n'y a aucun danger pendant le fonctionnement normal.



**AVERTISSEMENT** : Risque d'incendie / matériaux inflammables. Le symbole se trouve sur le compresseur et indique le danger lié à la présence de substances inflammables. Ne pas enlever l'autocollant.



Cet autocollant ou un autocollant similaire peut se trouver au dos de l'appareil. Il concerne les panneaux revêtus de mousse se trouvant dans la porte et/ou l'enveloppe extérieure. Cet avertissement ne concerne que le recyclage. Ne pas enlever l'autocollant.

### Respectez les consignes d'avertissement et les autres consignes spécifiques des autres chapitres :

	DANGER	désigne une situation dangereuse immédiate qui peut entraîner la mort ou de graves blessures corporelles si elle n'est pas évitée.
	AVERTISSEMENT	désigne une situation dangereuse qui peut entraîner la mort ou de graves blessures corporelles si elle n'est pas évitée.

# Éléments de commande et d'affichage

	ATTENTION	désigne une situation dangereuse qui peut entraîner des blessures corporelles légèrement ou moyennement graves si elle n'est pas évitée.
	ATTENTION	désigne une situation dangereuse qui peut entraîner des dommages matériels si elle n'est pas évitée.
	Remarque	indique des remarques et conseils utiles.

## 3 Éléments de commande et d'affichage

### 3.1 Éléments de commande et de contrôle

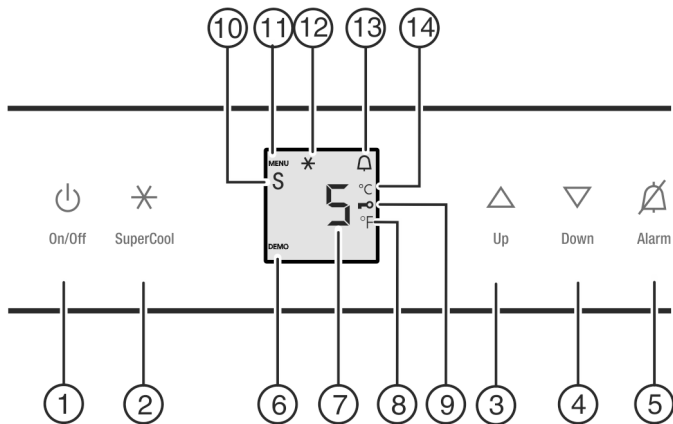

Fig. 2

- |  |                                     |
|--|-------------------------------------|
| <b>(1)</b> Touche d'état On/Off (marche/arrêt) | <b>(8)</b> Symbole °Fahrenheit      |
| <b>(2)</b> Touche SuperCool                    | <b>(9)</b> Symbole sécurité enfants |
| <b>(3)</b> Touche de réglage Up                | <b>(10)</b> Symbole du mode Sabbath |
| <b>(4)</b> Touche de réglage Down              | <b>(11)</b> Symbole menu            |
| <b>(5)</b> Touche alarme                       | <b>(12)</b> Symbole SuperCool       |
| <b>(6)</b> Symbole DEMO                        | <b>(13)</b> Symbole Alarm           |
| <b>(7)</b> Affichage de la température         | <b>(14)</b> Symbole °Celsius        |

### 3.2 Affichage de la température

En mode de fonctionnement normal, les affichages suivants apparaissent :

- la température de réfrigération moyenne

L'affichage de la température clignote :

- Le réglage de la température est modifié

Les affichages suivants signalent un dysfonctionnement. Causes possibles et remèdes : (voir 7 Dysfonctionnements) .

- F0 à F9

## 4 Mise en service

### 4.1 Eliminer l'emballage



#### AVERTISSEMENT

Risque d'étouffement avec les films et matériaux d'emballage !

- Ne pas laisser les enfants jouer avec les matériaux d'emballage.

L'emballage est fabriqué en matériaux recyclables :



- carton ondulé / carton
- pièces en polystyrène expansé
- films et sachets en polyéthylène
- colliers de serrage en polypropylène
- cadres en bois cloués avec plaque de polyéthylène\*

- Déposer les matériaux d'emballage à un centre officiel de collecte des déchets.

### 4.2 Activer l'appareil

- Ouvrir la porte.
- Appuyez sur la touche marche/arrêt Fig. 2 (1).
- ▷ L'affichage de température s'allume. L'appareil est enclenché.
- ▷ Lorsque le display « affiche DEMO, » le mode de démonstration est activé. S'adresser au S.A.V.



## 5 Commande

### 5.1 Unité d'affichage de la température

L'affichage de température peut être changé pour une indication en °F ou en °C.

#### 5.1.1 Changer l'unité

- Activer le mode de réglage : Appuyer sur la SuperCool Fig. 2 (2) pendant 5 secondes environ.
- ▷ Le symbole menu Fig. 2 (11) s'allume.
- ▷ L'affichage de température affiche 5.

- ▶ Régler le nombre de ° avec la touche de réglage Up Fig. 2 (3)/ Down Fig. 2 (4).
  - ▶ Confirmer : Appuyer brièvement sur la touche SuperCool Fig. 2 (2).
  - ▷ L'unité de température s'affiche.
  - ▶ Confirmer : Appuyer brièvement sur la touche SuperCool Fig. 2 (2).
  - ▷ ° clignote.
  - ▶ Quitter le mode de réglage: Appuyer sur la touche On/Off Fig. 2 (1).
- ou-**
- ▶ Attendre 5 min.
  - ▷ L'affichage de température indique à nouveau la température.



## 5.2 Verrouillage enfants

Avec le verrouillage enfants vous pouvez assurer que vos enfants ne coupent pas l'appareil par inadvertance en jouant.



### 5.2.1 Réglage de la sécurité enfants

- ▶ Activer le mode de réglage : appuyer env. 5 sec. sur la touche SuperCool Fig. 2 (2).
- ▷ L'affichage indique **5**.
- ▷ Le symbole Menu Fig. 2 (11) est allumé.
- ▶ A l'aide de la touche de réglage Up Fig. 2 (3) et touche de réglage Down Fig. 2 (4), sélectionner **c**.
- ▶ Pour confirmer, appuyer brièvement sur la touche SuperCool Fig. 2 (2).
- Lorsque l'affichage indique **c1** :
- ▶ appuyer brièvement sur la touche SuperCool Fig. 2 (2) pour activer la sécurité enfants.



- ▷ Le symbole Sécurité enfants Fig. 2 (9) est allumé. L'affichage **c** clignote.
- Lorsque l'affichage indique **c0** :
- ▶ appuyer brièvement sur la touche SuperCool Fig. 2 (2) pour désactiver la sécurité enfants.
- ▷ Le symbole Sécurité enfants Fig. 2 (9) s'éteint. L'affichage **c** clignote.
- ▶ Désactiver le mode de réglage : appuyer sur la touche On/Off Fig. 2 (1).

**-ou-**

- ▶ Attendre 5 min.
- ▷ L'affichage de température indique à nouveau la température.

## 5.3 Alarme de porte

Pour le compartiment réfrigérateur  
Si la porte reste ouverte plus de 180 secondes, l'avertisseur sonore retentit.

L'avertisseur sonore s'arrête automatiquement lorsque la porte est refermée.



### 5.3.1 Arrêter l'alarme de porte

L'avertisseur sonore peut être arrêté lorsque la porte est ouverte. Le signal restera éteint aussi longtemps que la porte est ouverte.

- ▶ Appuyer sur la touche Alarme Fig. 2 (5).
- ▷ L'alarme de porte s'arrête.

## 5.4 SabbathMode

Cette fonction respecte les croyances religieuses lors du sabbat et les traditions de la foi juive. Si le SabbathMode est activé, certaines fonctions de l'électronique de commande sont désactivées. Après le réglage du SabbathMode, vous n'avez plus à vous soucier des voyants, des chiffres, des symboles, des affichages, des messages d'alarme et des ventilateurs. Le cycle de dégivrage fonctionne seulement à l'heure programmée, sans tenir compte de l'utilisation du réfrigérateur. Après une panne de secteur, l'appareil se remet automatiquement en SabbathMode.

La liste des appareils certifiés Star-K figure sous [www.star-k.org/appliances](http://www.star-k.org/appliances).



### AVERTISSEMENT

Risque d'intoxication alimentaire !

Si une panne secteur survient avec le SabbathMode activé, ce message n'est pas mémorisé. Dès que le courant est rétabli, l'appareil se remet à fonctionner en SabbathMode. Aucun message concernant la panne secteur n'apparaît dans l'afficheur de température à la fin de ce mode.

Si une panne de courant survient en SabbathMode :

- ▶ vérifier la qualité des aliments. Ne pas consommer d'aliments décongelés !

- Toutes les fonctions sont bloquées jusqu'à l'extinction du SabbathMode.
- Si des fonctions comme SuperFrost, SuperCool, Ventilation etc. sont activées, elles restent actives si on passe en SabbathMode.
- L'appareil n'émet pas de signal sonore et n'affiche pas d'avertissement/de réglage dans l'écran d'affichage de la température (par ex. alarme de température, alarme porte ouverte)
- L'éclairage intérieur est désactivé.

### 5.4.1 Réglage du mode Sabbat

- ▶ Activer le mode de réglage : appuyer env. 5 secondes sur la touche SuperCool Fig. 2 (2).
- ▷ **5** clignote dans l'affichage.
- ▷ Le symbole Menu Fig. 2 (11) est allumé.
- ▶ Pour appeler la fonction Mode Sabbat, appuyer brièvement sur la touche SuperCool Fig. 2 (2).
- ▷ **5** clignote sur l'affichage.

# Commande

Si l'affichage indique **51** :

- **Pour activer** le mode Sabbat, appuyer brièvement sur la touche SuperCool Fig. 2 (2).

Si l'affichage indique **50** :

- **Pour désactiver** le mode Sabbat, appuyer brièvement sur la touche SuperCool Fig. 2 (2).
- Désactiver le mode de réglage : appuyer sur la touche On/Off Fig. 2 (1).

-ou-

- Attendre 5 minutes.

▷ L'affichage de la température indique le symbole mode Sabbat tant que le mode Sabbat Fig. 2 (10) est activé.

▷ Le mode Sabbat se désactive automatiquement après 120 heures s'il n'a pas été désactivé manuellement auparavant.

- de la durée d'ouverture de la porte
- La température de la pièce dans laquelle se trouve l'appareil
- le type, la température et la quantité d'aliments

La température est constamment réglable de 2 °C (36 °F) à 9 °C (49 °F), une température de 4 °C (39 °F) est recommandée.

- Augmenter la température : appuyer sur la touche de réglage Up Fig. 2 (3).

- Diminuer la température : appuyer sur la touche de réglage Down Fig. 2 (4).

▷ Lors de la première pression sur la touche de réglage, la valeur réglée précédemment apparaît en clignotant sur l'affichage de la température.

- Modifier la température progressivement de 1 °C (1 °F) à chaque fois : appuyer brièvement sur la touche.

- Modifier la température en continu : maintenir la touche enfoncée.

▷ L'affichage de la température clignote pendant le réglage.

▷ La température réelle est affichée env. 5 sec. après la dernière pression de la touche. La température se règle lentement à sa nouvelle valeur.

## 5.5 Réfrigérateur

La circulation naturelle de l'air dans le réfrigérateur permet de créer différentes zones de température. La zone la plus froide se trouve directement au-dessus des bacs à légumes et sur la paroi arrière. La zone la plus chaude se trouve dans la partie avant du dessus et dans la porte.

### 5.5.1 Refroidissement des aliments

La température la plus froide règne juste au-dessus des bacs à légumes et au niveau de la paroi arrière. La zone la plus chaude est celle dans la partie supérieure avant et dans la porte.



#### AVERTISSEMENT

Risque d'incendie

- Ne pas utiliser d'appareils électriques à l'intérieur du compartiment de conservation des aliments de cet appareil, sauf s'ils sont du type recommandé par le fabricant.

- Utiliser des récipients réutilisables en plastique, en métal, en aluminium et en verre ainsi que du film alimentaire pour l'emballage.

- Toujours conserver la viande ou le poisson crus dans des récipients propres et fermés sur la tablette inférieure du compartiment de réfrigération afin d'éviter que d'autres aliments n'entrent en contact ou ne coulent sur eux.

- Toujours conserver les aliments qui absorbent ou libèrent facilement des odeurs ou des saveurs ainsi que des liquides dans des récipients fermés ou couverts.

- Ne pas stocker les aliments trop près les uns des autres pour que l'air puisse circuler facilement.

### 5.5.2 Régler la température

La température est fonction des facteurs suivants :

- la fréquence d'ouverture de la porte

### 5.5.3 SuperCool

La fonction SuperCool permet de passer à la puissance de refroidissement la plus élevée. Ce qui permet d'atteindre des températures plus basses :



- dans le compartiment réfrigération

Utiliser la fonction SuperCool pour refroidir rapidement de grandes quantités d'aliments.

Lorsque SuperCool est allumé, le ventilateur\* peut fonctionner. L'appareil fonctionne à sa puissance de refroidissement maximale, le groupe frigorifique peut de ce fait être temporairement plus bruyant.

SuperCool entraîne une consommation d'énergie un peu plus élevée.

#### Activer la fonction SuperCool

- Appuyer brièvement sur la touche SuperCool Fig. 2 (2).

▷ Le symbole SuperCool Fig. 2 (12) s'allume sur l'affichage.

▷ La température de refroidissement diminue au niveau le plus bas.

▷ La fonction SuperCool est activée.

▷ La fonction SuperCool se coupe automatiquement. L'appareil fonctionne de nouveau en mode économie d'énergie.

#### Désactiver prématurément la fonction SuperCool

- Appuyer brièvement sur la touche SuperCool Fig. 2 (2).

▷ Le symbole SuperCool Fig. 2 (12) s'éteint dans l'affichage.

▷ La fonction SuperCool est désactivée.



## 5.5.4 Tablettes de rangement

### Déplacer ou retirer les tablettes



#### ATTENTION

Risque de coupures !  
La tablette peut casser. Risque de coupures aux débris de verre.

► Uniquement retirer des tablettes vides.

Les tablettes de rangement sont sécurisées au moyen de stoppeurs pour empêcher de les retirer par inadvertance.

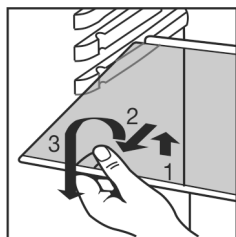
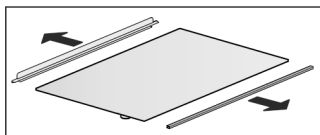

Fig. 3

- Soulever la tablette de rangement et la retirer par devant.
- Insérer la tablette courte à hauteur du range-bouteilles XL afin que la porte se ferme correctement. Elle est placée sur des glissières de support.
- Insérer la tablette de rangement avec la butée derrière, orientée vers le haut.
- Les aliments congelés ne collent pas à la paroi arrière.

### Démonter les tablettes de rangement

- Les tablettes de rangement peuvent être démontées pour le nettoyage.



## 5.5.5 Balconnets de contre-porte

### Retirer les balconnets de contre-porte

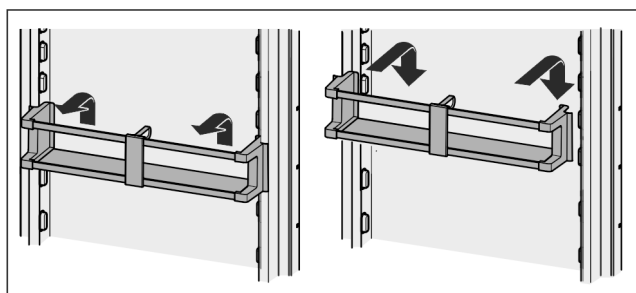

Fig. 4

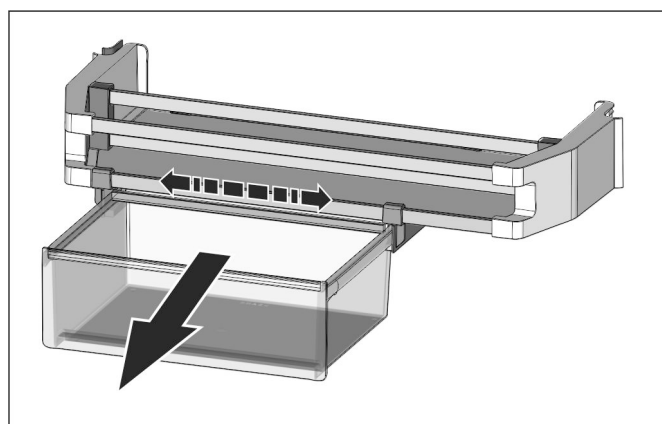
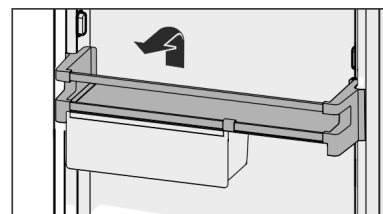

Fig. 5

- Repositionner les balconnets : retirer en poussant vers le haut puis réinsérer à l'endroit souhaité.



### Démonter les balconnets de contre-porte

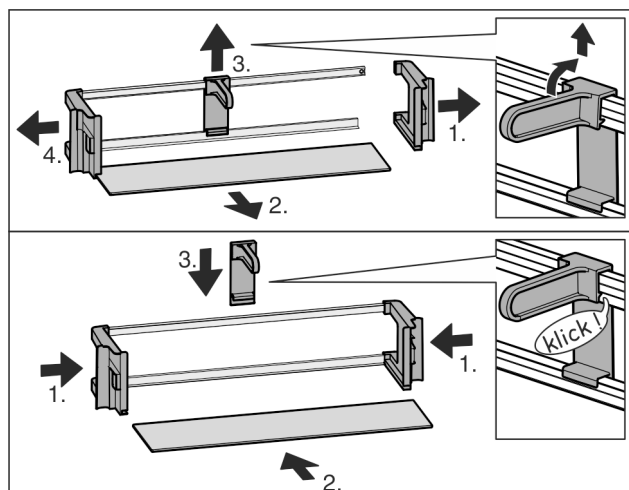

Fig. 6

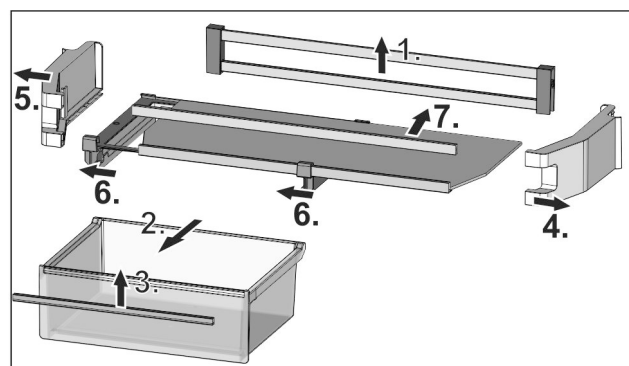

Fig. 7

- Les balconnets de contre-porte peuvent être démontés pour le nettoyage.

# Entretien

## 5.5.6 Casier à œufs

Le casier à œufs peut être étendu et retourné. Les deux parties du casier à œufs peuvent être utilisées pour indiquer les différences, comme la date d'achat par exemple.

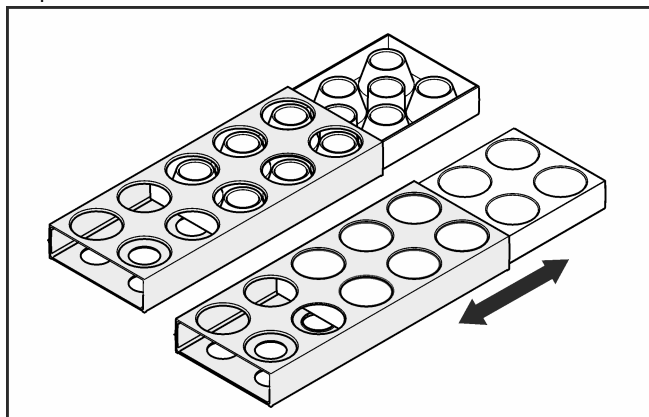

- Utiliser la partie supérieure pour garder les œufs de poule.
- Utiliser la partie inférieure pour garder les œufs de caille.

## 5.5.7 Tiroir

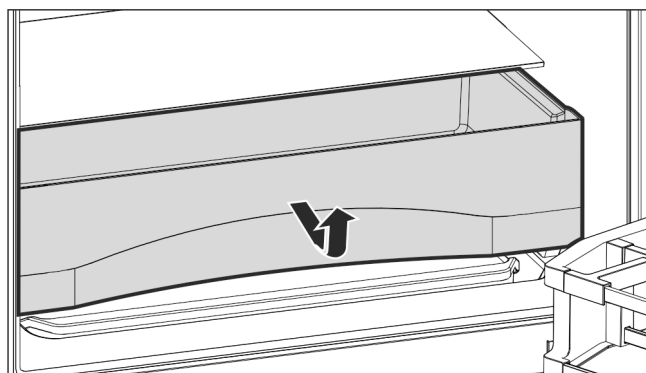

Fig. 8

# 6 Entretien

## 6.1 Dégivrage

### 6.1.1 Dégivrer le compartiment réfrigérateur



#### AVERTISSEMENT

Dégivrage incorrect de l'appareil !

Lésions corporelles et dommages matériels.

- Pour accélérer le dégivrage, ne pas utiliser d'autres dispositifs mécaniques ou d'autres moyens que ceux recommandés par le fabricant.
- Pas d'appareil de chauffage, de nettoyeur à vapeur, de flamme nue ni de spray dégivrant pour dégivrer l'appareil.
- Ne pas retirer le givre avec des objets pointus.

Le compartiment réfrigération se dégivre automatiquement. La condensation s'évapore. La présence de gouttes d'eau ou d'une mince couche de givre ou de glace sur la paroi arrière est due au fonctionnement et tout à fait normale.

- Nettoyer l'orifice d'écoulement régulièrement pour permettre à l'eau de dégivrage de s'écouler (voir 6.2 Nettoyage de l'appareil).

## 6.2 Nettoyage de l'appareil

Nettoyer régulièrement l'appareil.



#### AVERTISSEMENT

Risque d'électrocution !

- Débranchez la prise du réfrigérateur ou débranchez le câble d'alimentation.



#### AVERTISSEMENT

Risque d'incendie

- Ne pas endommager le circuit frigorigène.



#### AVERTISSEMENT

Risque de blessures et d'endommagement émanant de la vapeur très chaude !

La vapeur chaude peut provoquer des brûlures et endommager les surfaces.

- Ne pas utiliser d'appareils de nettoyage à la vapeur !

#### ATTENTION

Un nettoyage incorrect endommage l'appareil !

- Ne jamais utiliser de produits de nettoyage concentrés.
- Ne pas utiliser d'éponges à récurer ou abrasives ni de laine d'acier.
- Ne pas utiliser de produit nettoyant agressif, abrasif, granuleux ou contenant du chlore ou de l'acide.
- Ne pas utiliser de solvants chimiques.
- Ne pas détériorer ou enlever la plaquette signalétique située sur la paroi intérieure de l'appareil. Ceci est important pour le S.A.V.
- Ne pas arracher, plier ou endommager de câbles ou d'autres composants.
- Ne pas faire pénétrer d'eau dans le canal d'évacuation, la grille d'aération et les composants électriques lors du nettoyage.
- Utiliser des chiffons doux et un détergent courant d'une valeur pH neutre.
- Pour l'intérieur de l'appareil, utiliser uniquement des détergents et des produits d'entretien non nocifs pour les aliments.

- **Vider l'appareil.**

- **Débrancher la prise.**



► **Grille d'aération et de ventilation** nettoyer régulièrement.

▷ Des dépôts de poussière augmentent la consommation de courant.

► Nettoyez à la main les **surfaces intérieures et extérieures en matière synthétique** avec de l'eau tiède et un peu de détergent.

► Nettoyer l'**orifice d'écoulement** : à l'aide d'un fin ustensile, par ex. un coton-tige, supprimer les dépôts.

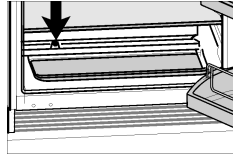

► La plupart des **éléments d'équipement** peuvent être démontés pour le nettoyage : voir dans le chapitre correspondant.

► Laver à la main les **bacs** à l'eau tiède additionnée d'une petite quantité de produit à vaisselle.

► Les **autres éléments d'équipement** sont lavables en lave-vaisselle.

### Après le nettoyage :

► Frotter l'appareil et les éléments d'équipement pour les sécher.

► Rebrancher l'appareil et l'enclencher de nouveau. Lorsque la température est suffisamment froide :

► remettre en place les aliments.

## 6.3 S.A.V.

Vérifiez d'abord si vous ne pouvez pas corriger vous-même l'anomalie. (voir 7 Dysfonctionnements) . Si ce n'est pas le cas, adressez-vous au service après-vente.

### AVERTISSEMENT

Réparation non effectuée par du personnel qualifié ! Blessures.

► Faire remplacer le câble d'alimentation endommagé uniquement par le fabricant ou par son service après-vente ou toute autre personne qualifiée.

► Pour les appareils avec des câbles de type plug-and-play, le remplacement peut être effectué par le client.

► Relever la désignation de l'appareil *Fig. 9 (1)*, le n° de service *Fig. 9 (2)* et le n° de série *Fig. 9 (3)* sur la plaquette signalétique. Cette plaquette se trouve sur la paroi intérieure gauche de l'appareil.

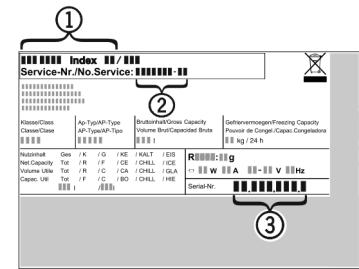

Fig. 9

► Informer le S.A.V. et lui communiquer la panne, la désignation de l'appareil *Fig. 9 (1)*, le n° de service *Fig. 9 (2)* et le n° de série *Fig. 9 (3)*.

▷ Ces informations vous permettront d'obtenir un service ciblé et rapide.

► Laisser l'appareil fermé jusqu'à l'arrivée du S.A.V.

▷ Les aliments resteront plus longtemps frais.

► Débrancher la fiche du secteur (ne pas tirer sur le câble de l'appareil) ou couper le fusible.



## 7 Dysfonctionnements

L'appareil est construit et produit de façon à assurer sa sécurité de fonctionnement et une longue durée de vie. Si une panne devait cependant se produire en cours de fonctionnement, veuillez vérifier si elle est due à une erreur de manipulation. Dans ce cas, les coûts en résultant vous seront facturés même pendant la période de garantie. Vous pouvez résoudre vous-même les pannes suivantes :

Erreur	Cause	Mesures à prendre
<b>L'appareil ne fonctionne pas.</b>	L'appareil n'est pas enclenché.	► Enclencher l'appareil.
	La fiche secteur n'est pas correctement enfoncée dans la prise.	► Contrôler la fiche secteur.
	Le fusible de la prise n'est pas correct.	► Vérifier le fusible.
	Panne de courant	► Garder l'appareil fermé. ► Protéger les aliments : placer de la carboglace sur les aliments ou avoir recours à un congélateur décentralisé si la panne de courant persiste. ► Ne pas recongeler d'aliments décongelés.

## Dysfonctionnements

Erreur	Cause	Mesures à prendre
<b>Le compresseur fonctionne lentement.</b>	Le compresseur tourne à vitesse réduite si l'on a besoin de moins de froid. Même s'il fonctionne plus longtemps, il économise de l'énergie.	► Ceci est normal pour les modèles avec économie d'énergie.
	La fonction SuperCool est activée.	► Pour refroidir rapidement les aliments, le compresseur fonctionne plus longtemps. Ceci est normal.
<b>Une LED clignote toutes les 5 secondes* plusieurs fois en bas à l'arrière de l'appareil (vers le compresseur).</b>	Il y a un dysfonctionnement.	► S'adresser au S.A.V. (voir 6 Entretien)
<b>Les bruits sont trop forts.</b>	Les compresseurs à vitesse variable* peuvent occasionner des bruits de fonctionnement divers en raison des différents niveaux de vitesse.	► Ce bruit est normal.
<b>Un gargouillement et un clapotis.</b>	Ce bruit provient du fluide réfrigérant qui circule dans le circuit frigorifique.	► Ce bruit est normal.
<b>Un léger clic.</b>	Le bruit se produit toujours lorsque le groupe frigorifique (le moteur) se met en marche ou s'arrête automatiquement.	► Ce bruit est normal.
<b>Un bourdonnement. Le bruit est brièvement plus fort lorsque le groupe frigorifique (le moteur) se met en marche.</b>	L'activation de la fonction SuperCool, l'introduction d'aliments frais ou l'ouverture prolongée de la porte font augmenter automatiquement la puissance frigorifique.	► Ce bruit est normal.
	La température ambiante est trop élevée.	► Solution : (voir 1.3 Domaine d'application de l'appareil)
<b>Un grondement sourd.</b>	Le bruit est dû à la circulation de l'air du ventilateur.	► Ce bruit est normal.
<b>Bruits de vibrations</b>	L'appareil n'est pas stable sur le sol. De ce fait, le fonctionnement du groupe frigorifique provoquera des vibrations sur les objets et les meubles situés près de l'appareil.	► Vérifier le montage et aligner éventuellement à nouveau l'appareil. ► Espacer les bouteilles et les récipients.
<b>Un bruit d'écoulement au niveau de l'amortisseur de fermeture.</b>	Le bruit se produit lors de l'ouverture et de la fermeture de la porte.	► Ce bruit est normal.
<b>L'affichage de température indique : F0 à F9.</b>	Il y a un dysfonctionnement.	► S'adresser au S.A.V. (voir 6 Entretien)

Erreur	Cause	Mesures à prendre
<b>L'affichage de la température est allumé : DEMO.</b>	Le mode démonstration est activé.	► S'adresser au S.A.V. (voir 6 Entretien)
<b>Les parois extérieures de l'appareil sont chaudes*.</b>	La chaleur du circuit frigorifique est utilisée pour éviter la condensation d'eau.	► Ceci est normal.
<b>La température n'est pas assez froide.</b>	La porte de l'appareil n'est pas fermée correctement.	► Fermer la porte de l'appareil.
	L'aération et la ventilation sont insuffisantes.	► Dégager la grille d'aération et la nettoyer.
	La température ambiante est trop élevée.	► Solution : (voir 1.3 Domaine d'application de l'appareil) .
	l'appareil a été ouvert trop souvent ou trop longtemps.	► Attendre que la température nécessaire se rétablisse d'elle-même. Sinon, adressez-vous au S.A.V. (voir 6 Entretien)
	La température est mal réglée.	► Régler la température sur plus froid et vérifier au bout de 24 h.
	L'appareil est placé trop près d'une source de chaleur (cuisine, radiateur, etc.).	► Changer l'emplacement de l'appareil ou de la source de chaleur.
	L'appareil n'a pas été installé correctement dans la niche.	► Vérifier si l'appareil a été correctement installé et si la porte se ferme correctement.
<b>L'éclairage interne ne s'allume pas.</b>	L'appareil n'est pas allumé.	► Allumer l'appareil.
	La porte est restée ouverte pendant plus de 15 min.	► L'éclairage intérieur s'éteint automatiquement après 15 min. environ lorsque la porte est ouverte.
	L'éclairage LED est défectueux ou le cache est endommagé :	<div style="border: 1px solid red; padding: 5px;"> <p> <b>AVERTISSEMENT</b>                      Risque de blessure dû à un choc électrique !                      Des pièces sous tension se trouvent sous le cache.                      ► Faire remplacer ou réparer l'éclairage intérieur LED uniquement par le S.A.V. ou par un technicien qualifié spécialement formé.</p> </div> <hr style="border: 1px solid red;"/> <div style="border: 1px solid red; padding: 5px;"> <p> <b>AVERTISSEMENT</b>                      Risque de blessures dû à la lampe à DEL !                      L'intensité lumineuse de l'éclairage LED correspond au groupe de risque RG 2.                      Lorsque le recouvrement est défectueux :                      ► Ne pas regarder directement le faisceau avec des lentilles optiques lorsque vous vous trouvez à proximité. Cela pourrait endommager les yeux.</p> </div>
<b>Le joint de porte est défectueux ou doit être</b>	Le joint de porte peut être changé. Il peut être remplacé facilement sans aucun outil.	► S'adresser au service après-vente (voir 6 Entretien) :

# Mise hors service

Erreur	Cause	Mesures à prendre
remplacé pour d'autres raisons.		
L'appareil est givré ou de l'eau de condensation se forme.	Le joint de la porte est susceptible de glisser hors de la rainure.	► Vérifier le bon positionnement du joint de porte dans la rainure.

## 8 Mise hors service

### 8.1 Astuces pour les départs en vacances

**Vacances brèves:** si vous vous absentez moins d'une semaine :

- Consommez toutes les denrées facilement périssables.

**Vacances prolongées:** si vous vous absentez pendant un mois ou plus:

- Videz toutes les denrées de l'appareil.
- Arrêtez le réfrigérateur.
- Nettoyez l'appareil (voir 6.2 Nettoyage de l'appareil) .
- Laissez la porte de votre réfrigérateur entre-ouverte pour empêcher la création de mauvaises odeurs.
- ▷ Ce geste empêchera également la formation de moisissures.

### 8.2 Couper l'appareil

- Appuyer sur la touche On/Off Fig. 2 (1) jusqu'à ce que le display s'obscurcisse. Relâcher le bouton.
- ▷ S'il est impossible d'éteindre l'appareil, cela signifie que la sécurité enfant est active (voir 5.2 Verrouillage enfants) .

### 8.3 Mise hors service

- Vider l'appareil.
- Couper l'appareil (voir 8 Mise hors service) .
- Sortir la fiche.
- Nettoyer l'appareil (voir 6.2 Nettoyage de l'appareil) .
- Laisser la porte ouverte afin d'éviter toute formation de mauvaises odeurs.



## 9 Élimination

### 9.1 Préparer l'appareil pour l'élimination



#### AVERTISSEMENT

Risque d'enfermement des enfants !

Avant d'éliminer votre ancien réfrigérateur ou congélateur :

- Démontez les portes.
- Laissez les surfaces de rangement dans l'appareil de manière à ce que les enfants ne puissent pas facilement monter dans l'appareil.



**Li-ion**

Liebherr utilise des piles dans certains appareils. Pour des motifs liés à l'environnement, veillez à les retirer avant d'éliminer l'appareil usagé. Si votre appareil contient des piles, une notice correspondante est jointe à l'appareil.

**Lampes** Si vous pouvez retirer les lampes vous-même sans les endommager, retirez-les également avant l'élimination.

- Mise hors service de l'appareil. (voir 8.3 Mise hors service)
- Appareil avec piles : retirez les piles. Description : voir le chapitre **Maintenance**.
- Si possible : retirez les lampes sans les endommager.

### 9.2 Éliminer l'appareil dans le respect de l'environnement



L'appareil contient encore des matériaux de valeur et doit être collecté séparément des déchets non triés.



Éliminez les piles séparément de l'appareil usagé. Certaines piles ne doivent PAS être éliminées avec les ordures ménagères, ni dans la poubelle prévue pour la collecte des déchets en papier. Les piles usagées peuvent être recyclées à tout moment ou déposées dans les points de collecte des déchets domestiques dangereux. Pour éviter les incendies causés par des piles au lithium-ion, collez les pôles de la batterie avec un ruban adhésif et/ou déposez les piles dans des sacs en plastique séparés, et ne les jetez jamais dans les ordures ménagères ou dans la poubelle à papier.

Lampes                      Éliminez les lampes retirées via les systèmes de collecte appropriés.

Pour les États-Unis :    Cherchez un partenaire RAD proche de chez vous dans le programme RAD (Responsible Appliance Disposal).

Pour le Canada :        Respectez les consignes locales concernant les possibilités de recyclage et d'élimination existant près de chez vous.



## AVERTISSEMENT

Fuite de réfrigérant et d'huile !

Incendie. Le réfrigérant est écologique mais inflammable. L'huile est également inflammable. En cas de fuite, le réfrigérant et l'huile peuvent s'enflammer en cas de concentration élevée et de contact avec une source de chaleur externe.

- ▶ Ne pas endommager la tuyauterie du circuit réfrigérant et le compresseur.
- ▶ Veillez à ne pas endommager l'appareil pendant le transport.
- ▶ Éliminez les piles, les lampes et l'appareil conformément aux directives susmentionnées.

**For Service in the U.S.:**

**Liebherr Service Center**

**Toll Free: 1-866-LIEBHER or 1-866-543-2437**

Service-appliances.us@liebherr.com  
PlusOne Solutions, Inc.  
3501 Quadrangle Blvd, Suite 120  
Orlando, FL 32817

**For Service in Canada:**

**Liebherr Service Center**

**Toll Free: 1-888-LIEBHER or 1-888-543-2437**

www.euro-parts.ca  
EURO-PARTS CANADA  
39822 Belgrave Road  
Belgrave, Ontario, N0G 1E0  
Phone: (519) 357-3320  
Fax: (519) 357-1326



[www.liebherr-appliances.com](http://www.liebherr-appliances.com)