

# HSLDB/HSLDBV

## LR 1800-1.0

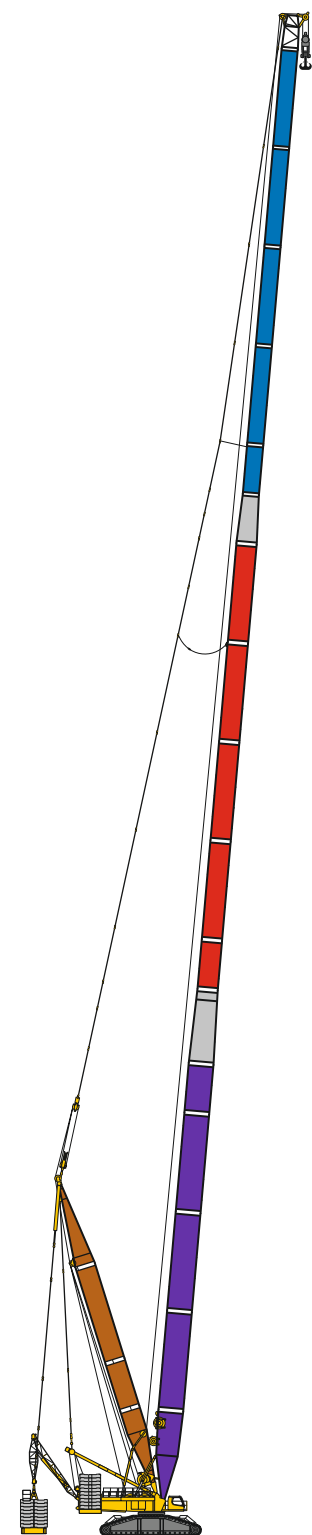

# LIEBHERR



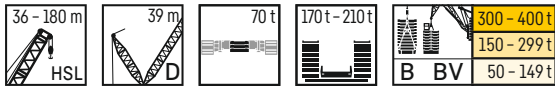

m		HSL 36 - 180 m																									
		36 m	42 m	48 m	54 m	60 m	66 m	72 m	78 m	84 m	90 m	96 m	102 m	108 m	114 m	120 m	126 m	132 m	138 m	144 m	150 m	156 m	162 m	168 m	174 m	180 m	
60	Ot						25,1	23	28,2	26,5	24,9	22,1	20,6	17,5	19	17,1	18,7	15,8		15,6	14	14,2	10,2	8,7			
	B						135	133	131	130	129	126	125	121	122	119	118	109	98,3	82,7	70,8	67,5	60,3				
	BV						156	154	153	150	150	146	147	144	144	142	134	120	108	88,3	73,1	69,7	62,1	52,1	46,3		
64	Ot							18,5	23,7	21,8	20,4	17,7	16,2	13,2	14,6	12,7	14,3	11,4	11,3	9,7	10						
	B							122	120	118	117	116	114	111	111	109	109	104	95	78,7	67	63,8	57,4				
	BV							142	140	138	137	130	135	132	132	130	128	115	104	85	70	66,8	59,3	49,7	44,3		
68	Ot							15,3	19,7	17,7	16,5	13,8	12,3	9,3	10,7	8,8	10,4	7,6	7,4	5,9							
	B							112	110	108	107	106	105	102	102	99,9	101	97,4	91,4	75,9	64,1	61,3	54,1				
	BV							131	129	127	126	116	124	121	122	120	120	111	100	81,8	67,2	64	56,7	47,4	42,4		
72	Ot								16,1	14,3	13	10,4	8,8	5,8	7,3	5,3											
	B								101	99,5	98,4	96,7	95,9	93,3	94,2	91,7	92,5	89,3	87	72,3	61,4	58,2	51,6				
	BV								119	117	116	105	114	111	113	111	111	107	97	78,7	64,4	61,5	54,2	45,3	40,6		
76	Ot								11,2	9,8	7,3	5,8															
	B								91,9	90,5	88,9	88	85,5	86,5	84,6	85,2	82,2	81,5	69,2	58,3	56	49,5					
	BV								107	108	107	96,2	105	103	104	103	103	99,6	93,7	75,9	61,9	59,2	51,9	43,4	38,9		
80	Ot									7,1																	
	B									83,7	81,8	80,9	78,6	79,7	77,8	78,9	75,7	75,3	66,9	56	53,9	46,9					
	BV									99,6	89,1	96,9	94,7	96,1	94,7	95,9	92,7	90,2	73,1	59,5	56,9	49,7	41,5	37,4			
84	Ot																										
	B																										
	BV																										
88	Ot																										
	B																										
	BV																										
92	Ot																										
	B																										
	BV																										
96	Ot																										
	B																										
	BV																										
100	Ot																										
	B																										
	BV																										
104	Ot																										
	B																										
	BV																										
108	Ot																										
	B																										
	BV																										
112	Ot																										
	B																										
	BV																										
116	Ot																										
	B																										
	BV																										
120	Ot																										
	B																										
	BV																										
124	Ot																										
	B																										
	BV																										
128	Ot																										
	B																										
	BV																										
132	Ot																										
	B																										
	BV																										
136	Ot																										
	B																										
	BV																										
140	Ot																										
	B																										
	BV																										
144	Ot																										
	B																										
	BV																										
148	Ot																										
	B																										
	BV																										
152	Ot																										
	B																										
	BV																										

# Hubhöhen

# HSLDB/HSLDBV

Lifting heights • Hauteurs de levage • Altezze di sollevamento • Alturas de elevación • Высота подъема

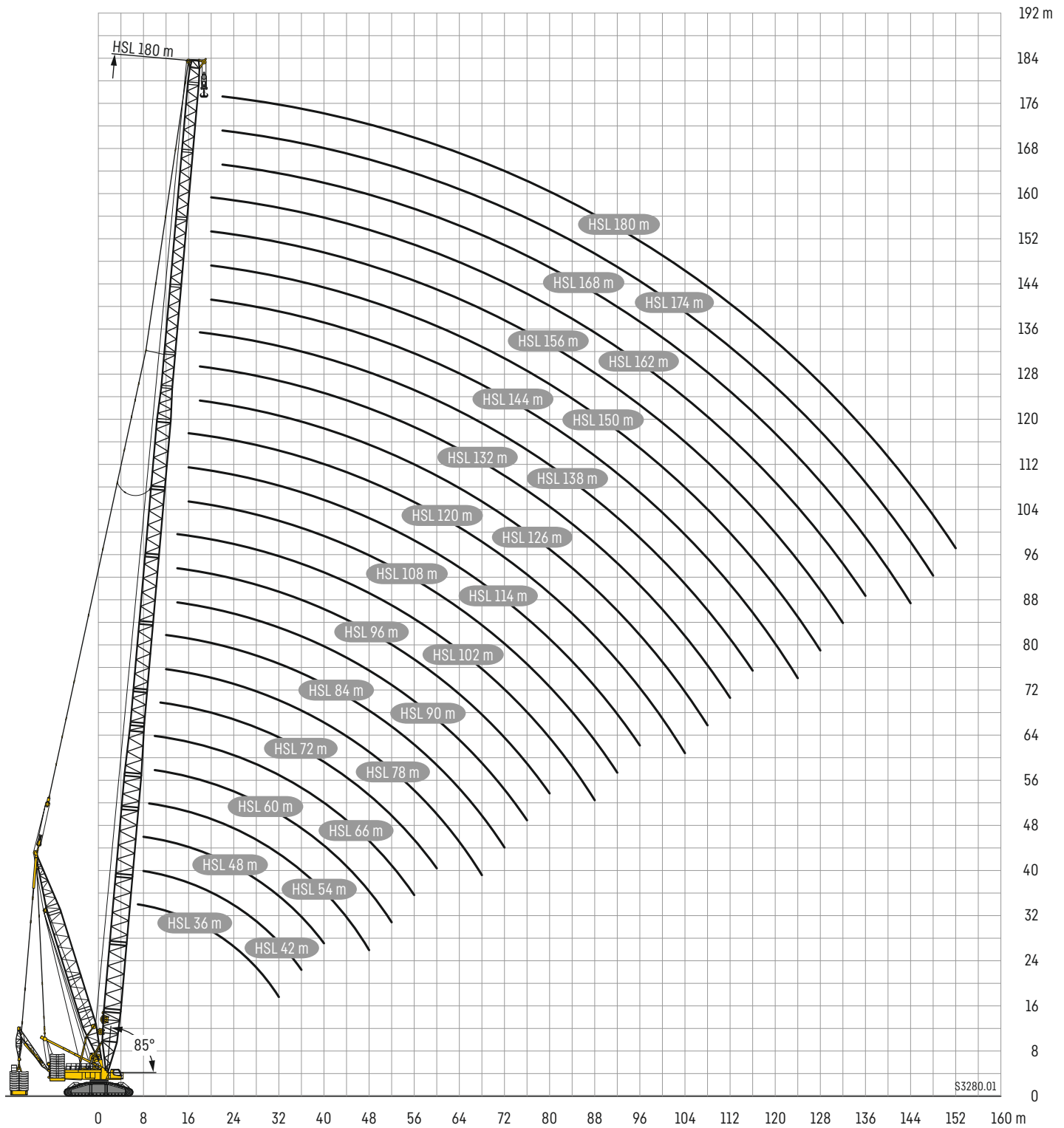

S3280.01