R 920 Compact Litronic

LIEBHERR

Pelle sur chenilles



Génération

6

Poids en ordre de marche

18 750 – 21 900 kg

Moteur

110 kW / 150 ch

Phase V

Capacité du godet

0,30 – 0,95 m³

Vivre le progrès

R 920 Compact

Maintenance

- Concept d'entretien avec éléments accessibles depuis le sol
- Niveau et remplissage de l'huile moteur accessibles depuis le sol
- Vanne d'arrêt en sortie de réservoir hydraulique

Équipement

- Large choix de types et de longueurs d'équipements
- Longévité des pièces et productivité accrue grâce au dispositif de graissage centralisé automatique
- Dispositif de sécurité contre la rupture de flexibles sur vérins de flèche et balancier

Sécurité

- Visibilité panoramique entièrement dégagée et caméras de surveillance arrière et latérale
- Console relevable pour un accès cabine aisé et sécurisé
- Structure cabine certifiée ROPS résistante au retournement
- Sortie de secours par la vitre arrière quelle que soit la configuration de la pelle
- Vitre de droite et pare-brise en verre feuilleté et teinté





Confort

- Espace de travail climatisé et spacieux
- Siège pneumatique à amortissement vertical et longitudinal
- Ecran couleur tactile 7" haute résolution simple d'utilisation
- Vitre frontale entièrement escamotable

Compacité

- Un rayon de giration arrière court de 1,85 m pour plus de sécurité et de flexibilité sur les chantiers
- Une machine idéale pour les chantiers étroits tels que les travaux urbains ou forestiers

Moteur

- Nouveau moteur répondant à la norme européenne Phase V
- Mise au ralenti et montée en régime automatiques

Châssis

- Châssis en forme de X robuste, facile à arrimer grâce aux oeillets intégrés
- Facilité d'entretien
- Plusieurs combinaisons de châssis et de lames de nivelage / ancrage disponibles
- Tuiles en caoutchouc optionnelles pour application urbaine
- Coffre de rangement additionnel (option)
- Train de chenilles sans entretien et galets de roulement graissés à vie

Caractéristiques techniques



Moteur

Puissance selon norme ISO 9249	110 kW (150 ch) à 1 800 tr/min
Couple	682 Nm à 1 400 tr/min
Type	Liebherr D924 A7-05
Conception	4 cylindres en ligne
Alésage	104 mm
Course	132 mm
Cylindrée	4,5 l
Mode de combustion	Diesel 4 temps Common-Rail
Traitement des gaz d'échappement	Suralimenté avec refroidissement de l'air d'admission Phase V DOC + SCR Filter Régénération passive par thermo management
Système de refroidissement	Refroidissement par eau et radiateur à huile moteur intégré
Filtration	Filtre à air sec avec séparateur primaire et élément de sécurité
Réservoir de carburant	250 l
Réservoir d'urée	46 l
Circuit électrique	
Tension	24 V
Batteries	2 x 135 Ah / 12 V
Alternateur	Triphasé 28 V / 140 A
Ralenti automatique	Contrôlé par capteur



Commande

Système de répartition d'énergie	A l'aide de distributeurs hydrauliques avec des clapets de sécurité intégrés, permettant une commande simultanée et indépendante de la translation, de l'orientation et de l'équipement
Commande	
Rotation et équipement	Pilotage proportionnel par manipulateur en croix
Translation	- Pilotage proportionnel par pédales ou par leviers démontables - Présélection de la vitesse
Fonctions supplémentaires	Pilotage proportionnel par pédale ou par mini-joystick



Circuit hydraulique

Pompe hydraulique	Liebherr à débit variable et plateau oscillant
Débit max.	300 l/min
Pression max.	350 bar
Régulation et commande des pompes	Système Confort Synchrone Liebherr (LSC) avec régulation électronique par puissance limite, débit mini des pompes à pression max., distribution de l'huile aux différents récepteurs proportionnelle à la demande, circuit d'orientation prioritaire et contrôle du couple
Capacité du réservoir hydr.	130 l
Capacité du circuit hydr.	max. 300 l
Filtration	1 filtre dans le circuit retour, avec haute précision de filtration (5 µm)
Système de refroidissement	Système de refroidissement compact composé d'une unité de refroidissement pour l'eau, l'huile hydraulique, l'air de suralimentation et doté d'un ventilateur à régulation thermostatique en continu
Modes de travail	Adaptation de la puissance du moteur et de l'hydraulique selon les applications, à l'aide d'un présélecteur du mode de fonctionnement. Par exemple pour des travaux particulièrement économiques et non nuisibles à l'environnement ou pour des rendements d'extraction maximaux et des applications difficiles
Réglage du régime et de la puissance	Adaptation en continu de la puissance du moteur et de l'hydraulique par l'intermédiaire du régime moteur



Orientation

Entraînement	Moteur hydraulique Liebherr à plateau incliné avec clapet de freinage intégré et commande du couple
Réducteur	Liebherr, compact à trains planétaires
Couronne de rotation	Liebherr, étanche, à billes et denture intérieure
Vitesse de rotation	0 - 10,0 tr/min en continu
Couple de rotation	51 kNm
Frein de blocage	Disques sous bain d'huile (à action négative)

Cabine

Cabine	Structure de cabine de sécurité ROPS (système de protection au retournement selon ISO 12117-2:2008) avec pare-brise entièrement ou partiellement escamotable sous le toit, projecteurs de travail LED intégrés dans le toit, porte avec deux vitres latérales coulissantes, grand coffre de rangement et nombreux vide-poches, montage sur plots viscoélastiques anti-vibrations, vitres droite et de toit feuilletées, toutes vitres teintées, pare-soleils extensibles indépendants pour le pare-brise et vitre de toit, allume-cigare et prise 24 V, prise 12 V, porte-bouteille
Siège du conducteur	Siège Liebherr-Comfort à suspension pneumatique équipé d'une adaptation automatique à la corpulence du conducteur, amortissement vertical et longitudinal du siège (pupitre et manipulateurs inclus), réglage indépendant ou combiné du siège et des accoudoirs (réglables en longueur, en hauteur et en inclinaison), chauffage du siège de série
Consoles	Consoles oscillantes avec le siège, console gauche relevable
Commande et affichages	Grand écran couleur haute définition avec commande explicite par écran tactile, apte à la vidéo, de nombreuses possibilités de réglage, de contrôle et de surveillance (p. ex. climatisation, consommation de carburant, paramètres de la machine et des accessoires)
Climatisation	Climatisation automatique, fonction de ventilation, dégivrage et déshumidification rapides par simple pression sur un bouton, commande des clapets de ventilation par menu. Filtres pour l'air frais et l'air de circulation faciles à remplacer et accessibles de l'extérieur. Unité de climatisation conçue pour des températures extérieures extrêmes, capteurs de rayonnement solaire et de températures extérieures et intérieure Le circuit de climatisation contient des gaz à effet de serre fluorés
Fluide frigorigène	R134a
Potentiel de réchauffement planétaire	1 430
Quantité à 25 °C*	1 260 g
Equivalent CO ₂	1,80 t
Vibrations**	
Système main / bras	< 2,5 m/s ² , selon ISO 5349-1:2001
Corps entier	< 0,5 m/s ²
Incertitude de mesure	Selon norme EN 12096:1997
Niveau sonore	
ISO 6396	70 dB(A) = L _{pA} (intérieur)
2000/14/CE	100 dB(A) = L _{WA} (extérieur)

Châssis

Variante	
NLC	Voie 2 000 mm
LC	Voie standard 2 250 mm
Entraînement	Moteur hydraulique Liebherr à plateau oscillant avec clapets de freinage des deux côtés
Réducteur	Liebherr compact à train planétaire
Vitesse de translation maximale	2,6 km/h standard 5,7 km/h rapide
Force de traction à la chenille	192 kN
Train de chenilles	B60, sans entretien
Galets de roulement / Galets porteurs	7 / 2
Chenilles	Étanches et graissées
Tuiles	A triples nervures
Frein de blocage	Disques sous bain d'huile (à action négative)
Clapets de freinage	Intégrés dans le moteur de translation
Oeillets d'arrimage	Intégrés

Équipement

Vérins hydrauliques	Vérins Liebherr avec système d'étanchéité et de guidage spécial
Paliers	Étanches et d'entretien réduit
Graissage	Graissage centralisé Liebherr

* Valable pour les machines standards sans rehausse de cabine ni cabine élevée

** Pour l'évaluation des risques selon 2002/44/CE voir ISO/TR 25398:2006

Dimensions

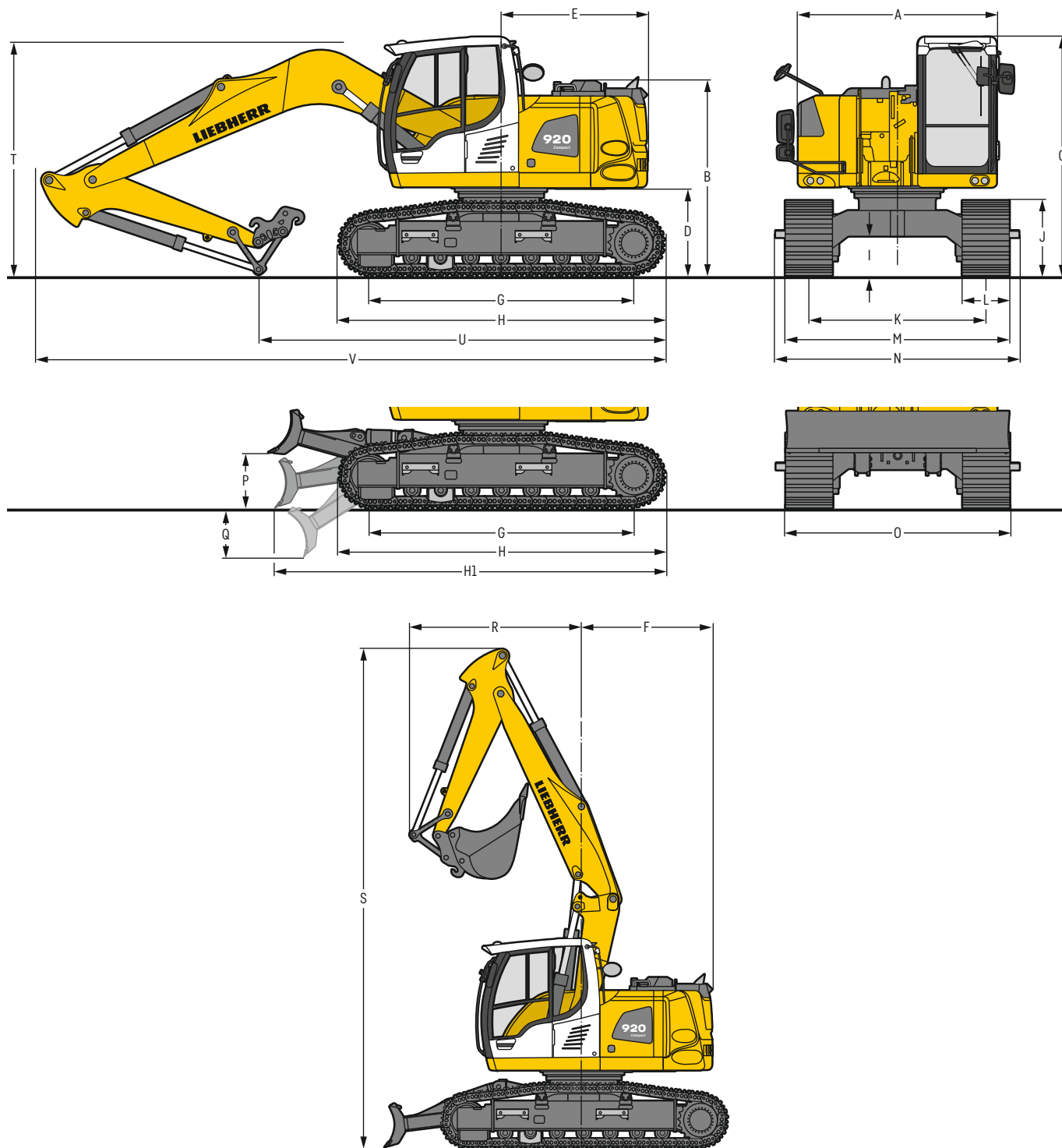

	NLC	mm			NLC avec lame	mm			LC	mm			LC avec lame	mm		
A	Largeur de la tourelle	2 525			2 525			2 525			2 525			2 525		
B	Hauteur à la tourelle	2 470			2 470			2 470			2 470			2 470		
C	Hauteur à la cabine	3 035			3 035			3 035			3 035			3 035		
D	Garde au sol au contrepoids	1 100			1 100			1 100			1 100			1 100		
E	Longueur arrière	1 850			1 850			1 850			1 850			1 850		
F	Rayon de giration arrière	1 850			1 850			1 850			1 850			1 850		
G	Empattement	3 370			3 370			3 370			3 370			3 370		
H	Longueur du châssis	4 150			4 150			4 150			4 150			4 150		
H1	Longueur du châssis avec lame	-			5 110			-			5 040			-		
I	Garde au sol au châssis	490			490			490			490			490		
J	Hauteur aux chenilles	955			955			955			955			955		
K	Voie	2 000			2 000			2 250			2 250			2 250		
L	Largeur des tuiles	500	600	750	500	600	750	500	600	750	900	500	600	750	900	
M	Largeur aux chenilles	2 500	2 600	2 750	2 500	2 600	2 750	2 750	2 850	3 000	3 150	2 750	2 850	3 000	3 150	
N	Largeur aux marchepieds	2 490	2 660*	2 660*	2 490	2 660*	2 660*	2 800	2 800	3 000*	3 100*	2 800	2 800	3 000*	3 100*	
O	Largeur de la lame	-			2 500 2 600 2 850			-			2 850 2 850 3 000			-		
P	Hauteur max. de la lame	-			685			-			685			-		
Q	Profondeur max. de la lame	-			635			-			635			-		

* largeur avec marchepieds démontables

	Longueur de balancier m	Flèche monobloc 5,00 m avec attache rapide mm			Flèche volée variable 5,30 m avec attache rapide mm			Flèche monobloc déportable latéralement 4,90 m avec attache rapide mm				Flèche volée variable déportable latéralement 5,00 m avec attache rapide mm				
R	Rayon de giration avant	2,25	2 550			2 650			2 750				3 100			
		2,45	2 400			2 700			2 450				2 850			
		2,65	2 450			2 750			2 300				2 750			
S	Hauteur avec flèche relevée	2,25	7 300			7 550			7 250				7 300			
		2,45	3 000			3 000			2 800				2 950			
		2,65	3 050			3 050			2 850				3 050			
T	Hauteur à la flèche	2,25	3 150			3 100			2 900				3 100			
		2,45	5 150			5 700			4 950				5 400			
		2,65	5 050			5 600			4 800				5 300			
U	Longueur au sol	2,25	4 850			5 500			4 650				5 200			
		2,45	8 100			8 300			7 950				8 100			
		2,65	0,80 m ³			0,80 m ³			0,80 m ³				0,80 m ³			
V	Longueur hors-tout Godet	2,25	8 100			8 300			7 950				8 100			
		2,45	0,80 m ³			0,80 m ³			0,80 m ³				0,80 m ³			
		2,65	0,80 m ³			0,80 m ³			0,80 m ³				0,80 m ³			

Dimensions de transport

éléments démontables enlevés

	Châssis	Flèche monobloc 5,00 m			Flèche volée variable 5,30 m			Flèche monobloc déportable latéralement 4,90 m				Flèche volée variable déportable latéralement 5,00 m			
		mm			mm			mm				mm			
Largeur des tuiles		500	600	750	500	600	750	500	600	750	900	500	600	750	900
Largeur de transport	NLC	2 525	2 600	2 750	2 525	2 600	2 750	2 525	2 600	2 750	-	2 525	2 600	2 750	-
	LC	2 750	2 850	3 000	2 750	2 850	3 000	2 750	2 850	3 000	3 150	2 750	2 850	3 000	3 150

	Châssis / Balancier m	NLC / LC			NLC / LC			NLC / LC				NLC / LC			
		mm			mm			mm				mm			
Longueur de transport		8 100			8 300			7 950				8 100			
Hauteur de transport	2,25	3 035			3 035			3 035				3 035			
	2,45	3 050			3 050			3 050				3 050			
	2,65	3 150			3 150			3 150				3 150			

Équipement rétro

avec flèche monobloc 5,00 m

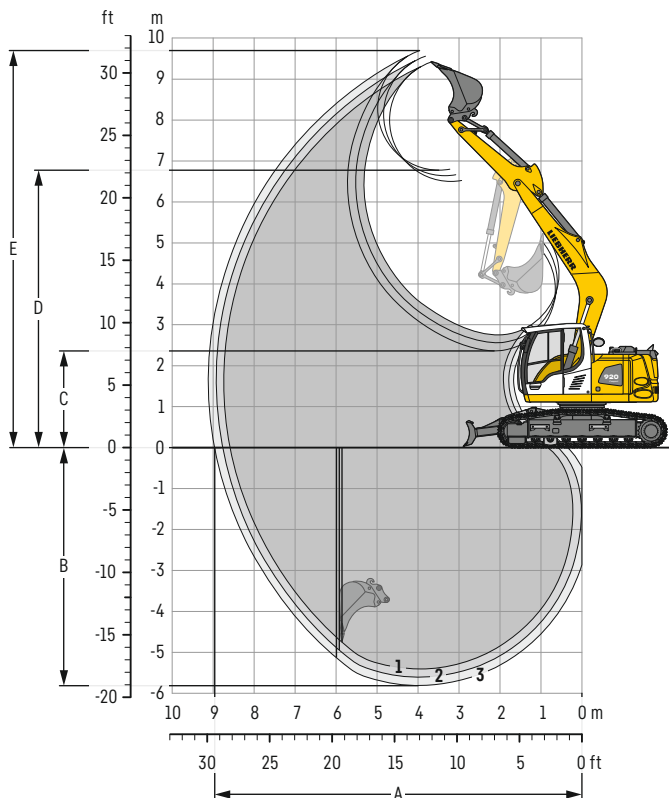

Débattements

avec attache rapide	1	2	3	
Longueur de balancier	m	2,25	2,45	2,65
A Portée max. au sol	m	8,55	8,75	8,95
B Profondeur de fouille max.	m	5,40	5,60	5,80
C Hauteur de déversement min.	m	2,75	2,55	2,35
D Hauteur de déversement max.	m	6,50	6,65	6,80
E Hauteur d'attaque max.	m	9,40	9,55	9,70

Forces

sans attache rapide	1	2	3	
Force de pénétration (ISO 6015)	kN	83	78	74
Force de cavage (ISO 6015)	kN	98	98	98
Force de pénétration (SAE J1179)	kN	79	75	71
Force de cavage (SAE J1179)	kN	89	89	89

Poids en ordre de marche et pression au sol

Le poids en ordre de marche comprend la machine de base avec le contrepois de 3,9 t, la flèche monobloc de 5,00 m, le balancier de 2,65 m, l'attache rapide SWA 33 et le godet de 0,80 m³ (480 kg).

Châssis	NLC			
Largeur des tuiles	mm	500	600	750
Poids	kg	18 750	19 000	19 400
Pression au sol	kg/cm ²	0,52	0,44	0,36

Châssis	NLC avec lame			
Largeur des tuiles	mm	500	600	750
Poids	kg	20 250	20 500	20 900
Pression au sol	kg/cm ²	0,56	0,47	0,39

Châssis	LC			
Largeur des tuiles	mm	500	600	750
Poids	kg	18 800	19 050	19 450
Pression au sol	kg/cm ²	0,52	0,44	0,36

Châssis	LC avec lame			
Largeur des tuiles	mm	500	600	750
Poids	kg	20 400	20 650	21 050
Pression au sol	kg/cm ²	0,56	0,47	0,39

Godets rétro Stabilité (limitation à 75% de la charge de basculement statique conformément à la norme ISO 10567*)

	Largeur de coupe mm	Capacité ISO 7451 m ³	Poids ³⁾ kg	Châssis NLC (avec tuiles de 500 mm)						Châssis NLC avec lame (avec tuiles de 500 mm)						Châssis LC (avec tuiles de 600 mm)						Châssis LC avec lame (avec tuiles de 600 mm)						
				Longueur de balancier (m) sans			Longueur de balancier (m) avec			Longueur de balancier (m) sans			Longueur de balancier (m) avec			Longueur de balancier (m) sans			Longueur de balancier (m) avec			Longueur de balancier (m) sans			Longueur de balancier (m) avec			
				attache rapide			attache rapide			attache rapide			attache rapide			attache rapide			attache rapide			attache rapide			attache rapide			
				2,25	2,45	2,65	2,25	2,45	2,65	2,25	2,45	2,65	2,25	2,45	2,65	2,25	2,45	2,65	2,25	2,45	2,65	2,25	2,45	2,65	2,25	2,45	2,65	
STD ¹⁾	500	0,30	290	▲	▲	▲	▲	▲	▲	▲	▲	▲	▲	▲	▲	▲	▲	▲	▲	▲	▲	▲	▲	▲	▲	▲	▲	▲
	650	0,42	350	▲	▲	▲	▲	▲	▲	▲	▲	▲	▲	▲	▲	▲	▲	▲	▲	▲	▲	▲	▲	▲	▲	▲	▲	▲
	850	0,60	400	▲	▲	▲	▲	▲	▲	▲	▲	▲	▲	▲	▲	▲	▲	▲	▲	▲	▲	▲	▲	▲	▲	▲	▲	▲
	1 050	0,80	480	▲	▲	▲	▲	▲	▲	▲	▲	▲	▲	▲	▲	▲	▲	▲	▲	▲	▲	▲	▲	▲	▲	▲	▲	▲
	1 250	0,95	525	▲	■	■	▲	■	■	▲	▲	▲	▲	▲	▲	▲	▲	▲	▲	▲	▲	▲	▲	▲	▲	▲	▲	▲
HD ²⁾	500	0,30	320	▲	▲	▲	▲	▲	▲	▲	▲	▲	▲	▲	▲	▲	▲	▲	▲	▲	▲	▲	▲	▲	▲	▲	▲	▲
	650	0,42	390	▲	▲	▲	▲	▲	▲	▲	▲	▲	▲	▲	▲	▲	▲	▲	▲	▲	▲	▲	▲	▲	▲	▲	▲	▲
	850	0,60	450	▲	▲	▲	▲	▲	▲	▲	▲	▲	▲	▲	▲	▲	▲	▲	▲	▲	▲	▲	▲	▲	▲	▲	▲	▲
	1 050	0,80	540	▲	▲	▲	▲	▲	▲	▲	▲	▲	▲	▲	▲	▲	▲	▲	▲	▲	▲	▲	▲	▲	▲	▲	▲	▲
	1 250	0,95	595	▲	■	■	■	■	■	▲	▲	▲	▲	▲	▲	▲	▲	▲	▲	▲	▲	▲	▲	▲	▲	▲	▲	▲

* Indications données à portée maximale sur une rotation de la tourelle à 360° conformément à la norme ISO 10567

¹⁾ Godet rétro Standard avec dents UNI-35-3

²⁾ Godet rétro HD avec dents UNI-35-3

³⁾ Godet pour montage direct ou montage à l'attache rapide

Autres godets rétro disponibles sur demande

Poids spécifique max. des matériaux ▲ = ≤ 2,0 t/m³, ■ = ≤ 1,8 t/m³, ▲ = ≤ 1,65 t/m³

Équipement rétro

avec flèche volée variable 5,30 m

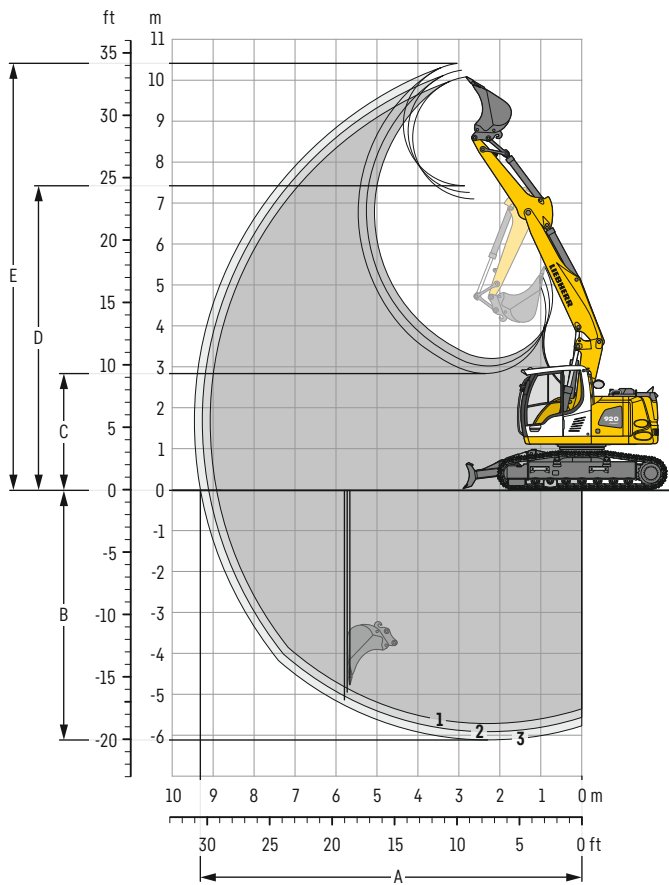

Débattements

avec attache rapide	1	2	3	
Longueur de balancier	m	2,25	2,45	2,65
A Portée max. au sol	m	8,90	9,10	9,30
B Profondeur de fouille max.	m	5,70	5,90	6,10
C Hauteur de déversement min.	m	3,20	3,00	2,85
D Hauteur de déversement max.	m	7,10	7,25	7,40
E Hauteur d'attaque max.	m	10,10	10,25	10,40

Forces

sans attache rapide	1	2	3	
Force de pénétration (ISO 6015)	kN	83	78	74
Force de cavage (ISO 6015)	kN	98	98	98
Force de pénétration (SAE J1179)	kN	79	75	71
Force de cavage (SAE J1179)	kN	89	89	89

Poids en ordre de marche et pression au sol

Le poids en ordre de marche comprend la machine de base avec le contrepois de 3,9 t, la flèche volée variable de 5,30 m, le balancier de 2,65 m, l'attache rapide SWA 33 et le godet de 0,80 m³ (480 kg).

Châssis	NLC			
Largeur des tuiles	mm	500	600	750
Poids	kg	19 050	19 300	19 700
Pression au sol	kg/cm ²	0,52	0,44	0,36

Châssis	NLC avec lame			
Largeur des tuiles	mm	500	600	750
Poids	kg	20 550	20 800	21 200
Pression au sol	kg/cm ²	0,56	0,47	0,39

Châssis	LC			
Largeur des tuiles	mm	500	600	750
Poids	kg	19 100	19 350	19 750
Pression au sol	kg/cm ²	0,52	0,44	0,36

Châssis	LC avec lame			
Largeur des tuiles	mm	500	600	750
Poids	kg	20 700	20 950	21 350
Pression au sol	kg/cm ²	0,56	0,47	0,39

Godets rétro Stabilité (limitation à 75% de la charge de basculement statique conformément à la norme ISO 10567*)

Largeur de coupe	Capacité ISO 7451	Poids ³⁾	Châssis NLC (avec tuiles de 500 mm)						Châssis NLC avec lame (avec tuiles de 500 mm)						Châssis LC (avec tuiles de 600 mm)						Châssis LC avec lame (avec tuiles de 600 mm)					
			Longueur de balancier (m)			Longueur de balancier (m)			Longueur de balancier (m)			Longueur de balancier (m)			Longueur de balancier (m)			Longueur de balancier (m)								
			sans attache rapide		avec attache rapide	sans attache rapide		avec attache rapide	sans attache rapide		avec attache rapide	sans attache rapide		avec attache rapide	sans attache rapide		avec attache rapide	sans attache rapide		avec attache rapide						
mm	m ³	kg	2,25	2,45	2,65	2,25	2,45	2,65	2,25	2,45	2,65	2,25	2,45	2,65	2,25	2,45	2,65	2,25	2,45	2,65						
STD ¹⁾	500	0,30	290	▲	▲	▲	▲	▲	▲	▲	▲	▲	▲	▲	▲	▲	▲	▲	▲	▲	▲					
	650	0,42	350	▲	▲	▲	▲	▲	▲	▲	▲	▲	▲	▲	▲	▲	▲	▲	▲	▲	▲					
	850	0,60	400	▲	▲	▲	▲	▲	▲	▲	▲	▲	▲	▲	▲	▲	▲	▲	▲	▲	▲					
	1 050	0,80	480	▲	▲	▲	▲	▲	▲	▲	▲	▲	▲	▲	▲	▲	▲	▲	▲	▲	▲					
	1 250	0,95	525	■	▲	▲	■	▲	■	■	▲	■	■	▲	▲	▲	■	▲	▲	▲	▲					
HD ²⁾	500	0,30	320	▲	▲	▲	▲	▲	▲	▲	▲	▲	▲	▲	▲	▲	▲	▲	▲	▲	▲					
	650	0,42	390	▲	▲	▲	▲	▲	▲	▲	▲	▲	▲	▲	▲	▲	▲	▲	▲	▲	▲					
	850	0,60	450	▲	▲	▲	▲	▲	▲	▲	▲	▲	▲	▲	▲	▲	▲	▲	▲	▲	▲					
	1 050	0,80	540	▲	▲	■	▲	▲	■	▲	▲	▲	▲	▲	▲	▲	▲	▲	▲	▲	▲					
	1 250	0,95	595	■	▲	■	▲	▲	■	■	▲	■	■	▲	▲	■	▲	▲	■	▲	▲					

* Indications données à portée maximale sur une rotation de la tourelle à 360° conformément à la norme ISO 10567

¹⁾ Godet rétro Standard avec dents UNI-35-3

²⁾ Godet rétro HD avec dents UNI-35-3

³⁾ Godet pour montage direct ou montage à l'attache rapide

Autres godets rétro disponibles sur demande

Poids spécifique max. des matériaux ▲ = ≤ 2,0 t/m³, ■ = ≤ 1,8 t/m³, ▲ = ≤ 1,65 t/m³, ■ = ≤ 1,5 t/m³

Équipement rétro

avec flèche monobloc déportable latéralement 4,90 m

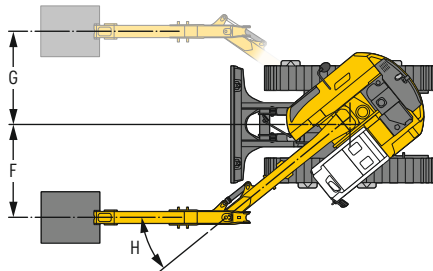
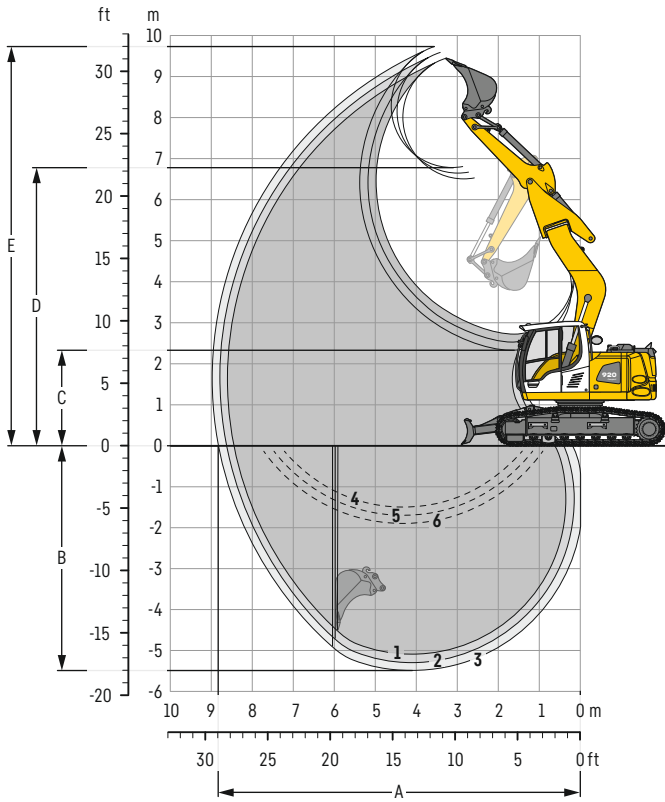

Débattements

avec attache rapide	1	2	3	
Longueur de balancier	m	2,25	2,45	2,65
A Portée max. au sol	m	8,60	8,80	9,00
B Profondeur de fouille max.	m	5,10	5,30	5,50
C Hauteur de déversement min.	m	2,70	2,50	2,30
D Hauteur de déversement max.	m	6,50	6,65	6,80
E Hauteur d'attaque max.	m	9,45	9,60	9,75
F Déport latéral droit max.	m		2,27	
G Déport latéral gauche max.	m		2,27	
H Angle de déport latéral max.	°		39,1	

1 avec balancier 2,25 m
2 avec balancier 2,45 m
3 avec balancier 2,65 m
avec bras non déporté

4 avec balancier 2,25 m
5 avec balancier 2,45 m
6 avec balancier 2,65 m
avec bras déporté au maximum
pour réalisation de tranchée verticale

Forces

sans attache rapide	1	2	3	
Force de pénétration (ISO 6015)	kN	83	78	74
Force de cavage (ISO 6015)	kN	98	98	98
Force de pénétration (SAE J1179)	kN	79	75	71
Force de cavage (SAE J1179)	kN	89	89	89

Poids en ordre de marche et pression au sol

Le poids en ordre de marche comprend la machine de base avec le contrepois de 3,9 t, la flèche monobloc déportable latéralement 4,90 m, le balancier de 2,65 m, l'attache rapide SWA 33 et le godet de 0,80 m³ (4800 kg).

Châssis	NLC			
Largeur des tuiles	mm	500	600	750
Poids	kg	19 150	19 400	19 800
Pression au sol	kg/cm ²	0,53	0,45	0,36

Châssis	NLC avec lame			
Largeur des tuiles	mm	500	600	750
Poids	kg	20 650	20 900	21 300
Pression au sol	kg/cm ²	0,57	0,48	0,39

Châssis	LC			
Largeur des tuiles	mm	500	600	750
Poids	kg	19 200	19 450	19 850
Pression au sol	kg/cm ²	0,53	0,45	0,36

Châssis	LC avec lame			
Largeur des tuiles	mm	500	600	750
Poids	kg	20 800	21 050	21 450
Pression au sol	kg/cm ²	0,57	0,48	0,39

Godets rétro Stabilité (limitation à 75% de la charge de basculement statique conformément à la norme ISO 10567*)

	Largeur de coupe mm	Capacité ISO 7451 m ³	Poids ³⁾ kg	Châssis NLC (avec tuiles de 500 mm)						Châssis NLC avec lame (avec tuiles de 500 mm)						Châssis LC (avec tuiles de 600 mm)						Châssis LC avec lame (avec tuiles de 600 mm)						
				Longueur de balancier (m) sans			Longueur de balancier (m) avec			Longueur de balancier (m) sans			Longueur de balancier (m) avec			Longueur de balancier (m) sans			Longueur de balancier (m) avec			Longueur de balancier (m) sans			Longueur de balancier (m) avec			
				attache rapide			attache rapide			attache rapide			attache rapide			attache rapide			attache rapide			attache rapide			attache rapide			
				2,25	2,45	2,65	2,25	2,45	2,65	2,25	2,45	2,65	2,25	2,45	2,65	2,25	2,45	2,65	2,25	2,45	2,65	2,25	2,45	2,65	2,25	2,45	2,65	
STD ¹⁾	500	0,30	290	▲	▲	▲	▲	▲	▲	▲	▲	▲	▲	▲	▲	▲	▲	▲	▲	▲	▲	▲	▲	▲	▲	▲	▲	▲
	650	0,42	350	▲	▲	▲	▲	▲	▲	▲	▲	▲	▲	▲	▲	▲	▲	▲	▲	▲	▲	▲	▲	▲	▲	▲	▲	▲
	850	0,60	400	▲	▲	▲	▲	▲	▲	▲	▲	▲	▲	▲	▲	▲	▲	▲	▲	▲	▲	▲	▲	▲	▲	▲	▲	▲
	1 050	0,80	480	▲	▲	▲	▲	▲	▲	▲	▲	▲	▲	▲	▲	▲	▲	▲	▲	▲	▲	▲	▲	▲	▲	▲	▲	▲
	1 250	0,95	525	▲	■	▲	■	■	▲	▲	▲	▲	▲	▲	■	▲	▲	▲	▲	▲	▲	▲	▲	▲	▲	▲	▲	▲
HD ²⁾	500	0,30	320	▲	▲	▲	▲	▲	▲	▲	▲	▲	▲	▲	▲	▲	▲	▲	▲	▲	▲	▲	▲	▲	▲	▲	▲	▲
	650	0,42	390	▲	▲	▲	▲	▲	▲	▲	▲	▲	▲	▲	▲	▲	▲	▲	▲	▲	▲	▲	▲	▲	▲	▲	▲	▲
	850	0,60	450	▲	▲	▲	▲	▲	▲	▲	▲	▲	▲	▲	▲	▲	▲	▲	▲	▲	▲	▲	▲	▲	▲	▲	▲	▲
	1 050	0,80	540	▲	▲	▲	▲	▲	▲	▲	▲	▲	▲	▲	▲	▲	▲	▲	▲	▲	▲	▲	▲	▲	▲	▲	▲	▲
	1 250	0,95	595	■	■	▲	■	■	▲	▲	▲	■	▲	▲	■	▲	▲	▲	▲	▲	▲	▲	▲	▲	▲	▲	▲	▲

* Indications données à portée maximale sur une rotation de la tourelle à 360° conformément à la norme ISO 10567

¹⁾ Godet rétro Standard avec dents UNI-35-3

²⁾ Godet rétro HD avec dents UNI-35-3

³⁾ Godet pour montage direct ou montage à l'attache rapide

Autres godets rétro disponibles sur demande

Poids spécifique max. des matériaux ▲ = ≤ 2,0 t/m³, ■ = ≤ 1,8 t/m³, ▲ = ≤ 1,65 t/m³

Équipement rétro

avec flèche volée variable déportable latéralement 5,00 m

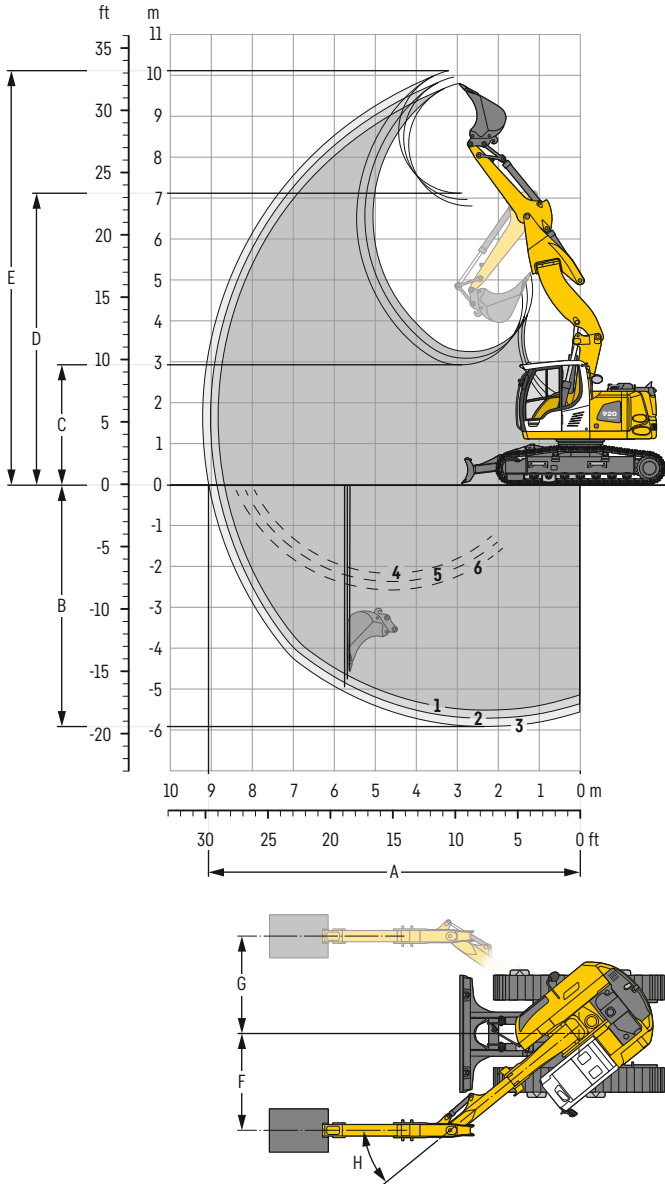

Débattements

avec attache rapide		1	2	3
Longueur de balancier	m	2,25	2,45	2,65
A Portée max. au sol	m	8,65	8,85	9,05
B Profondeur de fouille max.	m	5,50	5,70	5,90
C Hauteur de déversement min.	m	3,25	3,10	2,95
D Hauteur de déversement max.	m	6,80	6,95	7,15
E Hauteur d'attaque max.	m	9,80	9,95	10,10
F Déport latéral droit max.	m		2,38	
G Déport latéral gauche max.	m		2,37	
H Angle de déport latéral max.	°		39,1	

1 avec balancier 2,25 m
 2 avec balancier 2,45 m
 3 avec balancier 2,65 m
 avec bras non déporté

4 avec balancier 2,25 m
 5 avec balancier 2,45 m
 6 avec balancier 2,65 m
 avec bras déporté au maximum
 pour réalisation de tranchée verticale

Forces

sans attache rapide		1	2	3
Force de pénétration (ISO 6015)	kN	83	78	74
Force de cavage (ISO 6015)	kN	98	98	98
Force de pénétration (SAE J1179)	kN	79	75	71
Force de cavage (SAE J1179)	kN	89	89	89

Poids en ordre de marche et pression au sol

Le poids en ordre de marche comprend la machine de base avec le contrepois de 3,9 t, la flèche volée variable déportable latéralement 5,00 m, le balancier de 2,65 m, l'attache rapide SWA 33 et le godet de 0,80 m³ (480 kg).

Châssis		NLC		
Largeur des tuiles	mm	500	600	750
Poids	kg	19 600	19 850	20 250
Pression au sol	kg/cm ²	0,54	0,46	0,37

Châssis		NLC avec lame		
Largeur des tuiles	mm	500	600	750
Poids	kg	21 100	21 350	21 750
Pression au sol	kg/cm ²	0,58	0,49	0,40

Châssis		LC		
Largeur des tuiles	mm	500	600	750
Poids	kg	19 650	19 900	20 300
Pression au sol	kg/cm ²	0,54	0,46	0,37

Châssis		LC avec lame		
Largeur des tuiles	mm	500	600	750
Poids	kg	21 250	21 500	21 900
Pression au sol	kg/cm ²	0,58	0,49	0,40

Godets rétro Stabilité (limitation à 75% de la charge de basculement statique conformément à la norme ISO 10567*)

	Largeur de coupe mm	Capacité ISO 7451 m ³	Poids ³⁾ kg	Châssis NLC (avec tuiles de 500 mm)						Châssis NLC avec lame (avec tuiles de 500 mm)						Châssis LC (avec tuiles de 600 mm)						Châssis LC avec lame (avec tuiles de 600 mm)						
				Longueur de balancier (m) sans			Longueur de balancier (m) avec			Longueur de balancier (m) sans			Longueur de balancier (m) avec			Longueur de balancier (m) sans			Longueur de balancier (m) avec			Longueur de balancier (m) sans			Longueur de balancier (m) avec			
				attache rapide			attache rapide			attache rapide			attache rapide			attache rapide			attache rapide			attache rapide			attache rapide			
				2,25	2,45	2,65	2,25	2,45	2,65	2,25	2,45	2,65	2,25	2,45	2,65	2,25	2,45	2,65	2,25	2,45	2,65	2,25	2,45	2,65	2,25	2,45	2,65	
STD ¹⁾	500	0,30	290	▲	▲	▲	▲	▲	▲	▲	▲	▲	▲	▲	▲	▲	▲	▲	▲	▲	▲	▲	▲	▲	▲	▲	▲	▲
	650	0,42	350	▲	▲	▲	▲	▲	▲	▲	▲	▲	▲	▲	▲	▲	▲	▲	▲	▲	▲	▲	▲	▲	▲	▲	▲	▲
	850	0,60	400	▲	▲	▲	▲	▲	▲	▲	▲	▲	▲	▲	▲	▲	▲	▲	▲	▲	▲	▲	▲	▲	▲	▲	▲	▲
	1 050	0,80	480	▲	▲	■	▲	▲	■	▲	▲	▲	▲	▲	▲	▲	▲	▲	▲	▲	▲	▲	▲	▲	▲	▲	▲	▲
	1 250	0,95	525	■	▲	■	▲	▲	■	▲	■	■	▲	■	▲	▲	▲	▲	▲	■	▲	▲	▲	▲	▲	▲	▲	▲
HD ²⁾	500	0,30	320	▲	▲	▲	▲	▲	▲	▲	▲	▲	▲	▲	▲	▲	▲	▲	▲	▲	▲	▲	▲	▲	▲	▲	▲	▲
	650	0,42	390	▲	▲	▲	▲	▲	▲	▲	▲	▲	▲	▲	▲	▲	▲	▲	▲	▲	▲	▲	▲	▲	▲	▲	▲	▲
	850	0,60	450	▲	▲	▲	▲	▲	▲	▲	▲	▲	▲	▲	▲	▲	▲	▲	▲	▲	▲	▲	▲	▲	▲	▲	▲	▲
	1 050	0,80	540	▲	▲	■	▲	■	■	▲	▲	▲	▲	▲	▲	▲	▲	▲	▲	▲	▲	▲	▲	▲	▲	▲	▲	▲
	1 250	0,95	595	▲	▲	■	▲	■	■	▲	■	■	▲	■	■	▲	▲	▲	■	▲	▲	■	▲	▲	▲	▲	▲	▲

* Indications données à portée maximale sur une rotation de la tourelle à 360° conformément à la norme ISO 10567

¹⁾ Godet rétro Standard avec dents UNI-35-3

²⁾ Godet rétro HD avec dents UNI-35-3

³⁾ Godet pour montage direct ou montage à l'attache rapide

Autres godets rétro disponibles sur demande

Poids spécifique max. des matériaux ▲ = ≤ 2,0 t/m³, ■ = ≤ 1,8 t/m³, ▲ = ≤ 1,65 t/m³, ■ = ≤ 1,5 t/m³

Forces de levage

avec flèche monobloc 5,00 m, contrepoids 3,9 t et tuiles 500 mm / 600 mm

Balancier 2,25 m

Châssis	m	3,0 m		4,5 m		6,0 m		7,5 m		m
NLC ¹⁾	7,5							3,7*	3,7*	4,1
	6,0							3,1*	3,1*	5,7
	4,5	6,6*	6,6*					2,7	2,9*	6,6
	3,0			4,6	6,6*	3,2	4,9*			7,1
	1,5			4,3	7,7*	2,9	5,1			7,2
	0	5,7*	5,7*	4,1	7,7	2,8	5,0			7,0
NLC ¹⁾	-1,5	7,4	10,4*	4,0	7,6	2,7	4,9			6,5
	-3,0	7,6	9,4*	4,1	6,7*			3,2	5,1*	5,5
	7,5			4,8*	4,8*			3,7*	3,7*	4,1
	6,0			5,4*	5,4*			2,9*	2,9*	6,6
	4,5	6,6*	6,6*	5,3	5,4*	3,4	4,9*			7,1
	3,0			5,0	6,6*	3,3	5,3*			7,2
NLC ¹⁾	1,5			4,6	7,7*	3,1	5,2			7,0
	0	5,7*	5,7*	4,4	7,8	3,0	5,1			6,5
	-1,5	8,0	10,4*	4,4	7,8	3,0	5,0			5,5
	-3,0	8,2	9,4*	4,5	6,7*			3,4	5,1*	4,1
	7,5			4,8*	4,8*			3,1*	3,1*	5,7
	6,0			5,4*	5,4*			2,9*	2,9*	6,6
NLC ¹⁾	4,5	6,6*	6,6*	5,2	6,6*	3,4	5,3*			7,1
	3,0			4,9	7,7*	3,3	5,8*			7,2
	1,5			4,7	8,2*	3,2	6,0*			7,0
	0	5,7*	5,7*	4,6	7,9*	3,1	5,8*			6,5
	-1,5	8,5	10,4*	4,6	7,9*	3,1	5,8*			5,5
	-3,0	8,7	9,4*	4,7	6,7*			3,6	5,1*	4,1
NLC ¹⁾	7,5			4,8*	4,8*			3,7*	3,7*	4,1
	6,0			5,4*	5,4*			3,1*	3,1*	5,7
	4,5	6,6*	6,6*	5,2	6,6*	3,4	5,3*			6,6
	3,0			4,9	7,7*	3,3	5,8*			7,1
	1,5			4,7	8,2*	3,2	6,0*			7,2
	0	5,7*	5,7*	4,6	7,9*	3,1	5,8*			7,0
NLC ¹⁾	-1,5	8,5	10,4*	4,6	7,9*	3,1	5,8*			6,5
	-3,0	8,7	9,4*	4,7	6,7*			3,6	5,1*	5,5
	7,5			4,8*	4,8*			3,7*	3,7*	4,1
	6,0			5,4*	5,4*			3,1*	3,1*	5,7
	4,5	6,6*	6,6*	5,2	6,6*	3,4	5,3*			6,6
	3,0			4,9	7,7*	3,3	5,8*			7,1
NLC ¹⁾	1,5			4,7	8,2*	3,2	6,0*			7,2
	0	5,7*	5,7*	4,6	7,9*	3,1	5,8*			7,0
	-1,5	8,5	10,4*	4,6	7,9*	3,1	5,8*			6,5
	-3,0	8,7	9,4*	4,7	6,7*			3,6	5,1*	5,5
	7,5			4,8*	4,8*			3,7*	3,7*	4,1
	6,0			5,4*	5,4*			3,1*	3,1*	5,7
NLC ¹⁾	4,5	6,6*	6,6*	5,2	6,6*	3,4	5,3*			6,6
	3,0			4,9	7,7*	3,3	5,8*			7,1
	1,5			4,7	8,2*	3,2	6,0*			7,2
	0	5,7*	5,7*	4,6	7,9*	3,1	5,8*			7,0
	-1,5	8,5	10,4*	4,6	7,9*	3,1	5,8*			6,5
	-3,0	8,7	9,4*	4,7	6,7*			3,6	5,1*	5,5

Balancier 2,45 m

Châssis	m	3,0 m		4,5 m		6,0 m		7,5 m		m
NLC ¹⁾	7,5							3,3*	3,3*	4,4
	6,0							2,8*	2,8*	6,0
	4,5			4,6*	4,6*			2,5	2,7*	6,8
	3,0	8,5	9,7*	4,6	6,4*	3,2	4,7*			7,3
	1,5			4,3	7,6*	2,9	5,1			7,4
	0	6,0*	6,0*	4,0	7,7	2,7	4,9			7,2
NLC ¹⁾	-1,5	7,3	10,0*	4,0	7,6	2,7	4,9			6,7
	-3,0	7,5	9,7*	4,0	6,9*			2,9	5,0*	5,7
	7,5			4,6*	4,6*			3,3*	3,3*	4,4
	6,0			5,2*	5,2*			2,8*	2,8*	6,0
	4,5			5,2*	5,2*	3,4	4,7*			6,8
	3,0	9,2	9,7*	5,0	6,4*	3,3	5,2*			7,3
NLC ¹⁾	1,5			4,6	7,6*	3,1	5,2			7,4
	0	6,0*	6,0*	4,4	7,8	3,0	5,0			7,2
	-1,5	8,0	10,0*	4,3	7,7	3,0	5,0			6,7
	-3,0	8,1	9,7*	4,4	6,9*			3,2	5,0*	5,7
	7,5			4,6*	4,6*			3,3*	3,3*	4,4
	6,0			5,2*	5,2*			2,8*	2,8*	6,0
NLC ¹⁾	4,5			5,2*	5,2*	3,6	4,7*			6,8
	3,0	9,7	9,7*	5,2	6,4*	3,4	5,2*			7,3
	1,5			4,9	7,6*	3,3	5,7*			7,4
	0	6,0*	6,0*	4,6	8,2*	3,1	6,0*			7,2
	-1,5	8,4	10,0*	4,6	8,0*	3,1	5,8*			6,7
	-3,0	8,6	9,7*	4,6	6,9*			3,4	5,0*	5,7
NLC ¹⁾	7,5			4,6*	4,6*			3,3*	3,3*	4,4
	6,0			5,2*	5,2*			2,8*	2,8*	6,0
	4,5			5,2*	5,2*	3,6	4,7*			6,8
	3,0	9,7	9,7*	5,2	6,4*	3,4	5,2*			7,3
	1,5			4,9	7,6*	3,3	5,7*			7,4
	0	6,0*	6,0*	4,6	8,2*	3,1	6,0*			7,2
NLC ¹⁾	-1,5	8,4	10,0*	4,6	8,0*	3,1	5,8*			6,7
	-3,0	8,6	9,7*	4,6	6,9*			3,4	5,0*	5,7
	7,5			4,6*	4,6*			3,3*	3,3*	4,4
	6,0			5,2*	5,2*			2,8*	2,8*	6,0
	4,5			5,2*	5,2*	3,6	4,7*			6,8
	3,0	9,7	9,7*	5,2	6,4*	3,4	5,2*			7,3
NLC ¹⁾	1,5			4,9	7,6*	3,3	5,7*			7,4
	0	6,0*	6,0*	4,6	8,2*	3,1	6,0*			7,2
	-1,5	8,4	10,0*	4,6	8,0*	3,1	5,8*			6,7
	-3,0	8,6	9,7*	4,6	6,9*			3,4	5,0*	5,7
	7,5			4,6*	4,6*			3,3*	3,3*	4,4
	6,0			5,2*	5,2*			2,8*	2,8*	6,0
NLC ¹⁾	4,5			5,2*	5,2*	3,6	4,7*			6,8
	3,0	9,7	9,7*	5,2	6,4*	3,4	5,2*			7,3
	1,5			4,9	7,6*	3,3	5,7*			7,4
	0	6,0*	6,0*	4,6	8,2*	3,1	6,0*			7,2
	-1,5	8,4	10,0*	4,6	8,0*	3,1	5,8*			6,7
	-3,0	8,6	9,7*	4,6	6,9*			3,4	5,0*	5,7

Hauteur Rotation de 360° Dans l'axe Portée max. * Limitée par l'hydraulique











Les charges en bout de balancier (sans accessoire) sont exprimées en tonnes (t) et indiquées pour une rotation de la tourelle à 360°, sur une surface dure, horizontale et portant uniformément. Les autres valeurs sont indiquées pour la tourelle dans l'axe du châssis. Les valeurs sont déterminées avec des tuiles de 600 mm. Conformément à la norme ISO 10567 les valeurs correspondent à 75 % de la charge de basculement statique ou à 87 % de la limite hydraulique (caractérisés par *). En cas de démontage du vérin de godet, du levier de renvoi et de la biellette, la charge est à majorer de 230 kg supplémentaires. La capacité de charge de la machine est limitée en fonction de la stabilité et des limites hydrauliques.

Pour les travaux de levage de charge, les pelles hydrauliques doivent être équipées de dispositifs anti-rupture de flexibles sur les vérins de flèche et sur le ou les vérins de balancier, d'un avertisseur de surcharge et d'un diagramme de charge conformément à la norme EN 474-5.

Déterminez la capacité de charge maximale à partir du tableau de charges affiché dans la cabine ou du tableau de charges inséré dans la notice d'instructions livrée avec la machine.

¹⁾ Les valeurs sont calculées pour le châssis NLC avec des tuiles de 500 mm

Balancier 2,65 m

Châssis	3,0 m		4,5 m		6,0 m		7,5 m		Portée max.		m
											
NLC ¹⁾											
7,5			3,7*	3,7*					2,9*	2,9*	4,7
6,0			4,3*	4,3*	3,2	3,4*			2,5*	2,5*	6,2
4,5			4,9*	4,9*	3,2	4,5*			2,4	2,4*	7,0
3,0	8,6	9,1*	4,7	6,1*	3,0	5,0*			2,1	2,4*	7,5
1,5			4,3	7,4*	2,9	5,1	2,1	3,4*	2,0	2,6*	7,6
0	6,3*	6,3*	4,0	7,7	2,7	4,9			2,0	2,9*	7,4
-1,5	7,2	9,6*	3,9	7,6	2,7	4,9			2,2	3,5*	6,9
-3,0	7,4	10,1*	4,0	7,1*					2,7	4,8*	6,0
NLC ¹⁾ Lame relevée											
7,5			3,7*	3,7*					2,9*	2,9*	4,7
6,0			4,3*	4,3*	3,4*	3,4*			2,5*	2,5*	6,2
4,5			4,9*	4,9*	3,4	4,5*			2,4*	2,4*	7,0
3,0	9,1*	9,1*	5,0	6,1*	3,3	5,0*			2,3	2,4*	7,5
1,5			4,6	7,4*	3,1	5,2	2,2	3,4*	2,2	2,6*	7,6
0	6,3*	6,3*	4,4	7,8	3,0	5,0			2,2	2,9*	7,4
-1,5	7,9	9,6*	4,3	7,7	2,9	4,9			2,4	3,5*	6,9
-3,0	8,0	10,1*	4,3	7,1*					3,0	4,8*	6,0
NLC ¹⁾ Lame abaissée											
7,5			3,7*	3,7*					2,9*	2,9*	4,7
6,0			4,3*	4,3*	3,4*	3,4*			2,5*	2,5*	6,2
4,5			4,9*	4,9*	3,6	4,5*			2,4*	2,4*	7,0
3,0	9,1*	9,1*	5,3	6,1*	3,4	5,0*			2,4	2,4*	7,5
1,5			4,9	7,4*	3,3	5,6*	2,4	3,4*	2,3	2,6*	7,6
0	6,3*	6,3*	4,6	8,1*	3,1	5,9*			2,3	2,9*	7,4
-1,5	8,4	9,6*	4,5	8,0*	3,1	5,9*			2,6	3,5*	6,9
-3,0	8,5	10,1*	4,6	7,1*					3,1	4,8*	6,0
LC											
7,5			3,7*	3,7*					2,9*	2,9*	4,7
6,0			4,3*	4,3*	3,4*	3,4*			2,5*	2,5*	6,2
4,5			4,9*	4,9*	3,7	4,5*			2,4*	2,4*	7,0
3,0	9,1*	9,1*	5,4	6,1*	3,5	5,0*			2,4*	2,4*	7,5
1,5			5,0	7,4*	3,3	5,2	2,4	3,4*	2,4	2,6*	7,6
0	6,3*	6,3*	4,8	7,8	3,2	5,0			2,4	2,9*	7,4
-1,5	8,8	9,6*	4,7	7,7	3,2	5,0			2,6	3,5*	6,9
-3,0	9,0	10,1*	4,7	7,1*					3,2	4,8*	6,0
LC Lame relevée											
7,5			3,7*	3,7*					2,9*	2,9*	4,7
6,0			4,3*	4,3*	3,4*	3,4*			2,5*	2,5*	6,2
4,5			4,9*	4,9*	4,0	4,5*			2,4*	2,4*	7,0
3,0	9,1*	9,1*	5,9	6,1*	3,8	5,0*			2,4*	2,4*	7,5
1,5			5,5	7,4*	3,6	5,3	2,6	3,4*	2,6	2,6*	7,6
0	6,3*	6,3*	5,2	8,0	3,5	5,1			2,6	2,9*	7,4
-1,5	9,6*	9,6*	5,1	7,9	3,5	5,0			2,9	3,5*	6,9
-3,0	9,8	10,1*	5,2	7,1*					3,5	4,8*	6,0
LC Lame abaissée											
7,5			3,7*	3,7*					2,9*	2,9*	4,7
6,0			4,3*	4,3*	3,4*	3,4*			2,5*	2,5*	6,2
4,5			4,9*	4,9*	4,2	4,5*			2,4*	2,4*	7,0
3,0	9,1*	9,1*	6,1*	6,1*	4,1	5,0*			2,4*	2,4*	7,5
1,5			5,8	7,4*	3,9	5,6*	2,8	3,4*	2,6*	2,6*	7,6
0	6,3*	6,3*	5,6	8,1*	3,7	5,9*			2,8	2,9*	7,4
-1,5	9,6*	9,6*	5,5	8,0*	3,7	5,9*			3,1	3,5*	6,9
-3,0	10,1*	10,1*	5,5	7,1*					3,8	4,8*	6,0

 Hauteur  Rotation de 360°  Dans l'axe  Portée max. * Limitée par l'hydraulique

Les charges en bout de balancier (sans accessoire) sont exprimées en tonnes (t) et indiquées pour une rotation de la tourelle à 360°, sur une surface dure, horizontale et portant uniformément. Les autres valeurs sont indiquées pour la tourelle dans l'axe du châssis. Les valeurs sont déterminées avec des tuiles de 600 mm. Conformément à la norme ISO 10567 les valeurs correspondent à 75 % de la charge de basculement statique ou à 87 % de la limite hydraulique (caractérisés par *). En cas de démontage du vérin de godet, du levier de renvoi et de la biellette, la charge est à majorer de 230 kg supplémentaires. La capacité de charge de la machine est limitée en fonction de la stabilité et des limites hydrauliques.

Pour les travaux de levage de charge, les pelles hydrauliques doivent être équipées de dispositifs anti-rupture de flexibles sur les vérins de flèche et sur le ou les vérins de balancier, d'un avertisseur de surcharge et d'un diagramme de charge conformément à la norme EN 474-5.

Déterminez la capacité de charge maximale à partir du tableau de charges affiché dans la cabine ou du tableau de charges inséré dans la notice d'instructions livrée avec la machine.

¹⁾ Les valeurs sont calculées pour le châssis NLC avec des tuiles de 500 mm

Forces de levage

avec flèche volée variable 5,30 m, contrepoids 3,9 t et tuiles 500 mm / 600 mm

Balancier 2,25 m

Châssis	3,0 m		4,5 m		6,0 m		7,5 m		m	
NLC ¹⁾	7,5			4,7*	4,7*			3,7*	3,7*	4,7
	6,0			5,2	5,9*			3,0	3,2*	6,1
	4,5	8,8*	8,8*	5,1	6,5*	3,3	5,4*	2,4	3,0*	7,0
	3,0	8,9	10,2*	5,0	7,5*	3,3	5,4	2,1	2,9*	7,4
	1,5	8,8	11,1*	5,0	8,0	3,2	5,4	2,0	3,1*	7,6
	0	8,8	12,6*	4,8	8,0	3,0	5,2	2,1	3,4*	7,4
	-1,5	8,4	13,1*	4,6	8,3	2,9	5,1	2,3	4,0*	6,9
	-3,0	8,3	13,2*	4,3	7,6*			2,9	3,8*	5,8
	-4,5									
	NLC ¹⁾ Lame relevée	7,5			4,7*	4,7*			3,7*	3,7*
6,0				5,5	5,9*	3,4	4,2*	3,2*	3,2*	6,1
4,5		8,8*	8,8*	5,4	6,5*	3,5	5,4*	2,6	3,0*	7,0
3,0		9,4	10,2*	5,3	7,5*	3,5	5,4	2,3	2,9*	7,4
1,5		9,3	11,1*	5,3	8,1	3,4	5,4	2,2	3,1*	7,6
0		9,4	12,6*	5,2	8,1	3,3	5,3	2,3	3,4*	7,4
-1,5		9,1	13,1*	4,9	8,4	3,1	5,2	2,5	4,0*	6,9
-3,0		8,9	13,2*	4,7	7,6*			3,2	3,8*	5,8
-4,5										
NLC ¹⁾ Lame abaissée		7,5			4,7*	4,7*			3,7*	3,7*
	6,0			5,8	5,9*	3,6	4,2*	3,2*	3,2*	6,1
	4,5	8,8*	8,8*	5,7	6,5*	3,7	5,4*	2,8	3,0*	7,0
	3,0	9,9	10,2*	5,5	7,5*	3,7	5,7*	2,5	2,9*	7,4
	1,5	9,7	11,1*	5,5	8,2*	3,6	6,0*	2,3	3,1*	7,6
	0	9,9	12,6*	5,4	8,2*	3,4	6,1*	2,4	3,4*	7,4
	-1,5	9,6	13,1*	5,2	8,4*	3,3	6,0*	2,6	4,0*	6,9
	-3,0	9,4	13,2*	4,9	7,6*			3,4	3,8*	5,8
	-4,5									
	LC	7,5			4,7*	4,7*			3,7*	3,7*
6,0				5,9*	5,9*	3,7	4,2*	3,2*	3,2*	6,1
4,5		8,8*	8,8*	5,8	6,5*	3,8	5,4*	2,8	3,0*	7,0
3,0		10,2*	10,2*	5,7	7,5*	3,8	5,4	2,5	2,9*	7,4
1,5		10,2	11,1*	5,6	8,1	3,7	5,4	2,4	3,1*	7,6
0		10,3	12,6*	5,6	8,1	3,5	5,3	2,4	3,4*	7,4
-1,5		10,1	13,1*	5,4	8,4	3,3	5,2	2,7	4,0*	6,9
-3,0		10,0	13,2*	5,1	7,6*			3,5	3,8*	5,8
-4,5										
LC Lame relevée		7,5			4,7*	4,7*			3,7*	3,7*
	6,0			5,9*	5,9*	4,0	4,2*	3,2*	3,2*	6,1
	4,5	8,8*	8,8*	6,2	6,5*	4,1	5,4*	3,0*	3,0*	7,0
	3,0	10,2*	10,2*	6,1	7,5*	4,1	5,5	2,7	2,9*	7,4
	1,5	10,8	11,1*	6,0	8,2*	4,0	5,5	2,6	3,1*	7,6
	0	11,0	12,6*	6,0	8,2	3,8	5,4	2,7	3,4*	7,4
	-1,5	10,9	13,1*	5,8	8,4	3,6	5,3	3,0	4,0*	6,9
	-3,0	10,8	13,2*	5,5	7,6*			3,8	3,8*	5,8
	-4,5									
	LC Lame abaissée	7,5			4,7*	4,7*			3,7*	3,7*
6,0				5,9*	5,9*	4,2*	4,2*	3,2*	3,2*	6,1
4,5		8,8*	8,8*	6,5*	6,5*	4,3	5,4*	3,0*	3,0*	7,0
3,0		10,2*	10,2*	6,4	7,5*	4,3	5,7*	2,9	2,9*	7,4
1,5		11,1*	11,1*	6,3	8,2*	4,2	6,0*	2,8	3,1*	7,6
0		11,6	12,6*	6,4	8,2*	4,0	6,1*	2,8	3,4*	7,4
-1,5		11,8	13,1*	6,2	8,4*	3,9	6,0*	3,1	4,0*	6,9
-3,0		11,6	13,2*	5,9	7,6*			3,8*	3,8*	5,8
-4,5										

Balancier 2,45 m

Châssis	3,0 m		4,5 m		6,0 m		7,5 m		m	
NLC ¹⁾	7,5			5,0*	5,0*			3,3*	3,3*	5,0
	6,0			5,2	5,7*	3,2	4,6*	2,8*	2,8*	6,4
	4,5	7,5*	7,5*	5,1	6,3*	3,3	5,3*	2,3	2,7*	7,2
	3,0	8,9	10,2*	5,0	7,3*	3,3	5,3	2,1	3,7	7,6
	1,5	8,8*	11,1*	4,9	8,0	3,2	5,3	2,1	3,7	7,8
	0	8,8	12,4*	4,8	8,0	3,0	5,3	2,0	3,6	7,6
	-1,5	8,4	13,0*	4,6	8,2	2,9	5,1	2,2	3,5*	7,1
	-3,0	8,3	13,4*	4,3	8,0*	2,8	4,0*	2,7	3,5*	6,1
	-4,5									
	NLC ¹⁾ Lame relevée	7,5			5,0*	5,0*			3,3*	3,3*
6,0				5,6	5,7*	3,5	4,6*	2,8*	2,8*	6,4
4,5		7,5*	7,5*	5,4	6,3*	3,6	5,3*	2,5	2,7*	7,2
3,0		9,4	10,2*	5,3	7,3*	3,5	5,4	2,3	3,8	7,6
1,5		9,3	11,1*	5,2	8,1	3,4	5,4	2,3	3,7	7,8
0		9,4	12,4*	5,2	8,1	3,3	5,4	2,2	3,7	7,6
-1,5		9,0	13,0*	5,0	8,3	3,1	5,2	2,4	3,5*	7,1
-3,0		9,0	13,4*	4,7	8,0*	3,0	4,0*	2,9	3,5*	6,1
-4,5										
NLC ¹⁾ Lame abaissée		7,5			5,0*	5,0*			3,3*	3,3*
	6,0			5,7*	5,7*	3,6	4,6*	2,8*	2,8*	6,4
	4,5	7,5*	7,5*	5,7	6,3*	3,7	5,3*	2,6	2,7*	7,2
	3,0	9,9	10,2*	5,5	7,3*	3,7	5,6*	2,4	3,8*	7,6
	1,5	9,7	11,1*	5,5	8,1*	3,6	5,9*	2,4	4,7*	7,8
	0	9,8	12,4*	5,4	8,2*	3,4	6,0*	2,3	4,0*	7,6
	-1,5	9,6	13,0*	5,2	8,3*	3,3	6,0*	2,5	3,5*	7,1
	-3,0	9,5	13,4*	4,9	8,0*	3,2	4,0*	3,1	3,5*	6,1
	-4,5									
	LC	7,5			5,0*	5,0*			3,3*	3,3*
6,0				5,7*	5,7*	3,7	4,6*	2,8*	2,8*	6,4
4,5		7,5*	7,5*	5,8	6,3*	3,8	5,3*	2,7*	2,7*	7,2
3,0		10,2*	10,2*	5,7	7,3*	3,8	5,4	2,5	3,8	7,6
1,5		10,1	11,1*	5,6	8,1	3,7	5,4	2,4	3,7	7,8
0		10,2	12,4*	5,6	8,1	3,5	5,4	2,4	3,7	7,6
-1,5		10,1	13,0*	5,4	8,3	3,4	5,2	2,3	3,5*	7,1
-3,0		10,0	13,4*	5,1	8,0*	3,3	4,0*	3,1	3,5*	6,1
-4,5										
LC Lame relevée		7,5			5,0*	5,0*			3,3*	3,3*
	6,0			5,7*	5,7*	4,0	4,6*	2,8*	2,8*	6,4
	4,5	7,5*	7,5*	6,2	6,3*	4,1	5,3*	2,7*	2,7*	7,2
	3,0	10,2*	10,2*	6,0	7,3*	4,1	5,5	2,7	3,8*	7,6
	1,5	10,8	11,1*	6,0	8,1*	4,0	5,5	2,7	3,8	7,8
	0	10,9	12,4*	6,0	8,2	3,8	5,4	2,6	3,7	7,6
	-1,5	10,9	13,0*	5,8	8,3	3,7	5,3	2,8	3,5*	7,1
	-3,0	10,8	13,4*	5,5	8,0*	3,6	4,0*	3,4	3,5*	6,1
	-4,5									
	LC Lame abaissée	7,5			5,0*	5,0*			3,3*	3,3*
6,0				5,7*	5,7*	4,3	4,6*	2,8*	2,8*	6,4
4,5		7,5*	7,5*	6,3*	6,3*	4,3	5,3*	2,7*	2,7*	7,2
3,0		10,2*	10,2*	6,4	7,3*	4,3	5,6*	2,9	3,8*	7,6
1,5		11,1*	11,1*	6,3	8,1*	4,2	5,9*	2,7	4,7*	7,8
0		11,5	12,4*	6,4	8,2*	4,1	6,0*	2,7	4,0*	7,6
-1,5		11,8	13,0*	6,2	8,3*	3,9	6,0*	3,0	3,5*	7,1
-3,0		11,7	13,4*	5,9	8,0*	3,8	4,0*	3,5*	3,5*	6,1
-4,5										

Hauteur Rotation de 360° Dans l'axe Portée max. * Limitée par l'hydraulique

Les charges en bout de balancier (sans accessoire) sont exprimées en tonnes (t) et indiquées pour une rotation de la tourelle à 360°, sur une surface dure, horizontale et portant uniformément. Les autres valeurs sont indiquées pour la tourelle dans l'axe du châssis. Les valeurs sont déterminées avec des tuiles de 600 mm pour la position optimale du vérin de réglage de la flèche. Conformément à la norme ISO 10567 les valeurs correspondent à 75% de la charge de basculement statique ou à 87% de la limite hydraulique (caractérisés par *). En cas de démontage du vérin de godet, du levier de renvoi et de la biellette, la charge est à majorer de 230 kg supplémentaires. La capacité de charge de la machine est limitée en fonction de la stabilité et des limites hydrauliques.

Pour les travaux de levage de charge, les pelles hydrauliques doivent être équipées de dispositifs anti-rupture de flexibles sur les vérins de flèche et sur le ou les vérins de balancier, d'un avertisseur de surcharge et d'un diagramme de charge conformément à la norme EN 474-5.

Déterminez la capacité de charge maximale à partir du tableau de charges affiché dans la cabine ou du tableau de charges inséré dans la notice d'instructions livrée avec la machine.

¹⁾ Les valeurs sont calculées pour le châssis NLC avec des tuiles de 500 mm

Balancier 2,65 m

Châssis	3,0 m		4,5 m		6,0 m		7,5 m		Portée max.		m
7,5			4,9*	4,9*					3,0*	3,0*	5,3
6,0			5,2	5,4*	3,3	4,6*			2,6*	2,6*	6,6
4,5	6,2*	6,2*	5,1	6,1*	3,3	5,1*			2,2	2,4*	7,4
3,0	8,9	10,1*	5,0	7,1*	3,3	5,3	2,2	3,7	2,0	2,4*	7,8
1,5	8,7	11,0*	4,9	7,9	3,2	5,3	2,1	3,7	1,9	2,5*	8,0
0	8,8	12,2*	4,8	7,9	3,1	5,3	2,0	3,6	1,9	2,7*	7,8
-1,5	8,4	12,9*	4,6	8,1	2,9	5,1			2,1	3,2*	7,3
-3,0	8,3	13,4*	4,3	8,1	2,8	4,6*			2,5	3,4*	6,4
-4,5	8,1	8,7*							6,5	7,0*	3,4
NLC¹⁾											
Lame relevée											
7,5			4,9*	4,9*					3,0*	3,0*	5,3
6,0			5,4*	5,4*	3,5	4,6*			2,6*	2,6*	6,6
4,5	6,2*	6,2*	5,4	6,1*	3,6	5,1*			2,4	2,4*	7,4
3,0	9,4	10,1*	5,3	7,1*	3,6	5,4	2,3	3,8	2,1	2,4*	7,8
1,5	9,2	11,0*	5,2	8,0*	3,5	5,4	2,3	3,7	2,0	2,5*	8,0
0	9,3	12,2*	5,2	8,0	3,3	5,4	2,2	3,7	2,1	2,7*	7,8
-1,5	9,0	12,9*	5,0	8,2	3,1	5,2			2,3	3,2*	7,3
-3,0	8,9	13,4*	4,7	8,2	3,0	4,6*			2,7	3,4*	6,4
-4,5	8,7*	8,7*							7,0	7,0*	3,4
Lame abaissée											
7,5			4,9*	4,9*					3,0*	3,0*	5,3
6,0			5,4*	5,4*	3,7	4,6*			2,6*	2,6*	6,6
4,5	6,2*	6,2*	5,7	6,1*	3,7	5,1*			2,4*	2,4*	7,4
3,0	9,9	10,1*	5,5	7,1*	3,7	5,5*	2,5	4,4*	2,2	2,4*	7,8
1,5	9,7	11,0*	5,4	8,0*	3,6	5,9*	2,4	4,7*	2,1	2,5*	8,0
0	9,7	12,2*	5,4	8,1*	3,5	6,0*	2,3	4,5*	2,2	2,7*	7,8
-1,5	9,6	12,9*	5,2	8,3*	3,3	6,1*			2,4	3,2*	7,3
-3,0	9,4	13,4*	4,9	8,2*	3,2	4,6*			2,9	3,4*	6,4
-4,5	8,7*	8,7*							7,0*	7,0*	3,4
LC											
Lame relevée											
7,5			4,9*	4,9*					3,0*	3,0*	5,3
6,0			5,4*	5,4*	3,8	4,6*			2,6*	2,6*	6,6
4,5	6,2*	6,2*	5,8	6,1*	3,8	5,1*			2,4*	2,4*	7,4
3,0	10,1*	10,1*	5,7	7,1*	3,8	5,4	2,5	3,8	2,3	2,4*	7,8
1,5	10,1	11,0*	5,6	8,0*	3,7	5,4	2,5	3,7	2,2	2,5*	8,0
0	10,2	12,2*	5,6	8,0	3,6	5,4	2,4	3,7	2,2	2,7*	7,8
-1,5	10,1	12,9*	5,4	8,2	3,4	5,2			2,4	3,2*	7,3
-3,0	10,0	13,4*	5,1	8,2	3,2	4,6*			2,9	3,4*	6,4
-4,5	8,7*	8,7*							7,0*	7,0*	3,4
Lame abaissée											
7,5			4,9*	4,9*					3,0*	3,0*	5,3
6,0			5,4*	5,4*	4,3	4,6*			2,6*	2,6*	6,6
4,5	6,2*	6,2*	6,1*	6,1*	4,3	5,1*			2,4*	2,4*	7,4
3,0	10,1*	10,1*	6,4	7,1*	4,3	5,5*	2,9	4,4*	2,4*	2,4*	7,8
1,5	11,0*	11,0*	6,3	8,0*	4,2	5,9*	2,9	4,7*	2,5*	2,5*	8,0
0	11,5	12,2*	6,3	8,1*	4,1	6,0*	2,8	4,5*	2,6	2,7*	7,8
-1,5	11,8	12,9*	6,2	8,3*	3,9	6,1*			2,8	3,2*	7,3
-3,0	11,7	13,4*	5,9	8,2*	3,8	4,6*			3,4	3,4*	6,4
-4,5	8,7*	8,7*							7,0*	7,0*	3,4

Hauteur Rotation de 360° Dans l'axe Portée max. * Limitée par l'hydraulique

Les charges en bout de balancier (sans accessoire) sont exprimées en tonnes (t) et indiquées pour une rotation de la tourelle à 360°, sur une surface dure, horizontale et portant uniformément. Les autres valeurs sont indiquées pour la tourelle dans l'axe du châssis. Les valeurs sont déterminées avec des tuiles de 600 mm pour la position optimale du vérin de réglage de la flèche. Conformément à la norme ISO 10567 les valeurs correspondent à 75% de la charge de basculement statique ou à 87% de la limite hydraulique (caractérisés par *). En cas de démontage du vérin de godet, du levier de renvoi et de la biellette, la charge est à majorer de 230 kg supplémentaires. La capacité de charge de la machine est limitée en fonction de la stabilité et des limites hydrauliques.

Pour les travaux de levage de charge, les pelles hydrauliques doivent être équipées de dispositifs anti-rupture de flexibles sur les vérins de flèche et sur le ou les vérins de balancier, d'un avertisseur de surcharge et d'un diagramme de charge conformément à la norme EN 474-5.

Déterminez la capacité de charge maximale à partir du tableau de charges affiché dans la cabine ou du tableau de charges inséré dans la notice d'instructions livrée avec la machine.

¹⁾ Les valeurs sont calculées pour le châssis NLC avec des tuiles de 500 mm

Forces de levage

avec flèche monobloc déportable latéralement 4,90 m, contrepoids 3,9 t et tuiles 500 mm / 600 mm

Balancier 2,25 m

Châssis	3,0 m		4,5 m		6,0 m		7,5 m		m	
NLC ⁽¹⁾	7,5								3,4* 3,4*	3,8
	6,0								2,9* 2,9*	5,6
	4,5	7,1*	7,1*	4,9	5,7*	3,0	5,0*		2,6 2,7*	6,5
	3,0	8,2	10,3*	4,5	6,7*	2,9	5,2		2,3 2,8*	7,0
	1,5			4,1	7,6*	2,7	5,0		2,1 3,0*	7,1
	0	6,9	6,9*	3,8	7,5	2,6	4,8		2,1 3,4*	6,9
	-1,5	7,0	10,5*	3,8	7,4	2,6	4,8		2,4 4,3*	6,3
-3,0	7,2	8,1*	3,9	5,9*				3,1 4,6*	5,3	
NLC ⁽¹⁾ Lame relevée	7,5			5,2* 5,2*					3,4* 3,4*	3,8
	6,0			5,2* 5,2*					2,9* 2,9*	5,6
	4,5	7,1*	7,1*	5,3 5,7*	3,3	5,0*			2,7* 2,7*	6,5
	3,0	8,8	10,3*	4,8 6,7*	3,2	5,2			2,5 2,8*	7,0
	1,5			4,4 7,6*	3,0	5,0			2,3 3,0*	7,1
	0	6,9*	6,9*	4,2 7,6	2,8	4,9			2,4 3,4*	6,9
	-1,5	7,6	10,5*	4,1 7,4*	2,8	4,9			2,6 4,3*	6,3
-3,0	7,8	8,1*	4,2 5,9*					3,4 4,6*	5,3	
NLC ⁽¹⁾ Lame abaissée	7,5			5,2* 5,2*					3,4* 3,4*	3,8
	6,0			5,5 5,7*	3,4	5,0*			2,9* 2,9*	5,6
	4,5	7,1*	7,1*	5,1 6,7*	3,3	5,3*			2,7* 2,7*	6,5
	3,0	9,3	10,3*	4,7 7,6*	3,1	5,7*			2,6 2,8*	7,0
	1,5			4,7 7,6*	3,1	5,7*			2,4 3,0*	7,1
	0	6,9*	6,9*	4,4 7,9*	3,0	5,8*			2,5 3,4*	6,9
	-1,5	8,1	10,5*	4,4 7,4*	3,0	5,4*			2,8 4,3*	6,3
-3,0	8,1*	8,1*	4,5 5,9*					3,6 4,6*	5,3	
LC	7,5			5,2* 5,2*					3,4* 3,4*	3,8
	6,0			5,7* 5,7*	3,5	5,0*			2,9* 2,9*	5,6
	4,5	7,1*	7,1*	5,3 6,7*	3,4	5,2			2,7* 2,7*	6,5
	3,0	9,9	10,3*	4,8 7,6*	3,2	5,0			2,7 2,8*	7,0
	1,5			4,8 7,6*	3,2	5,0			2,5 3,0*	7,1
	0	6,9*	6,9*	4,6 7,6	3,1	4,9			2,5 3,4*	6,9
	-1,5	8,6	10,5*	4,5 7,4*	3,1	4,9			2,8 4,3*	6,3
-3,0	8,1*	8,1*	4,6 5,9*					3,7 4,6*	5,3	
LC Lame relevée	7,5			5,2* 5,2*					3,4* 3,4*	3,8
	6,0			5,7* 5,7*	3,8	5,0*			2,9* 2,9*	5,6
	4,5	7,1*	7,1*	5,7 6,7*	3,7	5,3*			2,7* 2,7*	6,5
	3,0	10,3*	10,3*	5,3 7,6*	3,5	5,1			2,8* 2,8*	7,0
	1,5			5,3 7,6*	3,5	5,1			2,7 3,0*	7,1
	0	6,9*	6,9*	5,0 7,8	3,4	5,0			2,8 3,4*	6,9
	-1,5	9,4	10,5*	5,0 7,4*	3,4	5,0			3,1 4,3*	6,3
-3,0	8,1*	8,1*	5,1 5,9*					4,1 4,6*	5,3	
LC Lame abaissée	7,5			5,2* 5,2*					3,4* 3,4*	3,8
	6,0			5,7* 5,7*	4,1	5,0*			2,9* 2,9*	5,6
	4,5	7,1*	7,1*	6,1 6,7*	3,9	5,3*			2,7* 2,7*	6,5
	3,0	10,3*	10,3*	5,6 7,6*	3,7	5,7*			2,8* 2,8*	7,0
	1,5			5,6 7,6*	3,7	5,7*			2,9 3,0*	7,1
	0	6,9*	6,9*	5,4 7,9*	3,6	5,8*			3,0 3,4*	6,9
	-1,5	10,2	10,5*	5,3 7,4*	3,6	5,4*			3,3 4,3*	6,3
-3,0	8,1*	8,1*	5,4 5,9*					4,3 4,6*	5,3	

Balancier 2,45 m

Châssis	3,0 m		4,5 m		6,0 m		7,5 m		m	
NLC ⁽¹⁾	7,5								3,0* 3,0*	4,2
	6,0			4,9* 4,9*					2,6* 2,6*	5,8
	4,5	6,7*	6,7*	4,9 5,4*	3,1	4,8*			2,5* 2,5*	6,7
	3,0	8,4	9,8*	4,5 6,5*	2,9	5,2			2,2 2,5*	7,2
	1,5			4,1 7,5*	2,7	5,0			2,0 2,7*	7,3
	0	6,8	7,2*	3,8 7,5	2,6	4,8			2,0 3,0*	7,1
	-1,5	6,9	10,8*	3,7 7,4	2,5	4,7			2,3 3,8*	6,6
-3,0	7,1	8,6*	3,8 6,1*					2,9 4,6*	5,6	
NLC ⁽¹⁾ Lame relevée	7,5			4,9* 4,9*					3,0* 3,0*	4,2
	6,0			4,9* 4,9*					2,6* 2,6*	5,8
	4,5	6,7*	6,7*	5,3 5,4*	3,3	4,8*			2,5* 2,5*	6,7
	3,0	9,0	9,8*	4,9 6,5*	3,2	5,2*			2,4 2,5*	7,2
	1,5			4,4 7,5*	3,0	5,0			2,2 2,7*	7,3
	0	7,2*	7,2*	4,2 7,6	2,8	4,9			2,3 3,0*	7,1
	-1,5	7,5	10,8*	4,1 7,5	2,8	4,8			2,5 3,8*	6,6
-3,0	7,7	8,6*	4,2 6,1*					3,2 4,6*	5,6	
NLC ⁽¹⁾ Lame abaissée	7,5			4,9* 4,9*					3,0* 3,0*	4,2
	6,0			4,9* 4,9*					2,6* 2,6*	5,8
	4,5	6,7*	6,7*	5,4* 5,4*	3,5	4,8*			2,5* 2,5*	6,7
	3,0	9,5	9,8*	5,1 6,5*	3,3	5,2*			2,5 2,5*	7,2
	1,5			4,7 7,5*	3,1	5,6*			2,3 2,7*	7,3
	0	7,2*	7,2*	4,4 7,9*	3,0	5,8*			2,4 3,0*	7,1
	-1,5	8,0	10,8*	4,3 7,5*	2,9	5,4*			2,6 3,8*	6,6
-3,0	8,2	8,6*	4,4 6,1*					3,3 4,6*	5,6	
LC	7,5			4,9* 4,9*					3,0* 3,0*	4,2
	6,0			4,9* 4,9*					2,6* 2,6*	5,8
	4,5	6,7*	6,7*	5,4* 5,4*	3,6	4,8*			2,5* 2,5*	6,7
	3,0	9,8*	9,8*	5,3 6,5*	3,4	5,2*			2,5* 2,5*	7,2
	1,5			4,8 7,5*	3,2	5,0			2,4 2,7*	7,3
	0	7,2*	7,2*	4,6 7,6	3,1	4,9			2,4 3,0*	7,1
	-1,5	8,5	10,8*	4,5 7,5	3,0	4,8			2,7 3,8*	6,6
-3,0	8,6*	8,6*	4,6 6,1*					3,4 4,6*	5,6	
LC Lame relevée	7,5			4,9* 4,9*					3,0* 3,0*	4,2
	6,0			4,9* 4,9*					2,6* 2,6*	5,8
	4,5	6,7*	6,7*	5,4* 5,4*	3,9	4,8*			2,5* 2,5*	6,7
	3,0	9,8*	9,8*	5,7 6,5*	3,7	5,2*			2,5* 2,5*	7,2
	1,5			5,3 7,5*	3,5	5,1			2,6 2,7*	7,3
	0	7,2*	7,2*	5,0 7,8	3,4	5,0			2,7 3,0*	7,1
	-1,5	9,3	10,8*	4,9 7,5*	3,3	4,9			3,0 3,8*	6,6
-3,0	8,6*	8,6*	5,0 6,1*					3,8 4,6*	5,6	
LC Lame abaissée	7,5			4,9* 4,9*					3,0* 3,0*	4,2
	6,0			4,9* 4,9*					2,6* 2,6*	5,8
	4,5	6,7*	6,7*	5,4* 5,4*	4,1	4,8*			2,5* 2,5*	6,7
	3,0	9,8*	9,8*	6,1 6,5*	3,9	5,2*			2,5* 2,5*	7,2
	1,5			5,6 7,5*	3,7	5,6*			2,7* 2,7*	7,3
	0	7,2*	7,2*	5,4 7,9*	3,6	5,8*			2,9 3,0*	7,1
	-1,5	10,1	10,8*	5,3 7,5*	3,5	5,4*			3,2 3,8*	6,6
-3,0	8,6*	8,6*	5,4 6,1*					4,0 4,6*	5,6	

Hauteur Rotation de 360° Dans l'axe Portée max. * Limitée par l'hydraulique









Les charges en bout de balancier (sans accessoire) sont exprimées en tonnes (t) et indiquées pour une rotation de la tourelle à 360°, sur une surface dure, horizontale et portant uniformément. Les autres valeurs sont indiquées pour la tourelle dans l'axe du châssis. Les valeurs sont déterminées avec des tuiles de 600 mm. Conformément à la norme ISO 10567 les valeurs correspondent à 75% de la charge de basculement statique ou à 87% de la limite hydraulique (caractérisés par *). En cas de démontage du vérin de godet, du levier de renvoi et de la biellette, la charge est à majorer de 230 kg supplémentaires. La capacité de charge de la machine est limitée en fonction de la stabilité et des limites hydrauliques.

Pour les travaux de levage de charge, les pelles hydrauliques doivent être équipées de dispositifs anti-rupture de flexibles sur les vérins de flèche et sur le ou les vérins de balancier, d'un avertisseur de surcharge et d'un diagramme de charge conformément à la norme EN 474-5.

Déterminez la capacité de charge maximale à partir du tableau de charges affiché dans la cabine ou du tableau de charges inséré dans la notice d'instructions livrée avec la machine.

¹⁾ Les valeurs sont calculées pour le châssis NLC avec des tuiles de 500 mm

Balancier 2,65 m

Châssis	3,0 m		4,5 m		6,0 m		7,5 m		m		
											
NLC ⁽¹⁾	7,5		2,7*	2,7*					2,7*	2,7*	4,5
	6,0		4,7*	4,7*	2,4*	2,4*			2,3*	2,3*	6,0
	4,5		5,0	5,2*	3,1	4,7*			2,2*	2,2*	6,9
	3,0	8,5	9,2*	4,6	6,3*	2,9	5,1*		2,1	2,3*	7,3
	1,5	7,2*	7,2*	4,1	7,4*	2,7	5,0		1,9	2,4*	7,5
	0	6,8	7,4*	3,8	7,5	2,6	4,8		1,9	2,7*	7,3
	-1,5	6,8	10,7*	3,7	7,3	2,5	4,7		2,1	3,4*	6,8
	-3,0	7,0	9,0*	3,8	6,4*				2,7	4,5*	5,8
NLC ⁽¹⁾ Lame relevée	7,5			2,7*	2,7*				2,7*	2,7*	4,5
	6,0			4,7*	4,7*	2,4*	2,4*		2,3*	2,3*	6,0
	4,5			5,2*	5,2*	3,3	4,7*		2,2*	2,2*	6,9
	3,0	9,2	9,2*	4,9	6,3*	3,2	5,1*		2,3	2,3*	7,3
	1,5	7,2*	7,2*	4,5	7,4*	3,0	5,0		2,1	2,4*	7,5
	0	7,4*	7,4*	4,2	7,6	2,8	4,9		2,1	2,7*	7,3
	-1,5	7,4	10,7*	4,1	7,5	2,8	4,8		2,4	3,4*	6,8
	-3,0	7,6	9,0*	4,1	6,4*				3,0	4,5*	5,8
NLC ⁽¹⁾ Lame abaissée	7,5			2,7*	2,7*				2,7*	2,7*	4,5
	6,0			4,7*	4,7*	2,4*	2,4*		2,3*	2,3*	6,0
	4,5			5,2*	5,2*	3,5	4,7*		2,2*	2,2*	6,9
	3,0	9,2*	9,2*	5,2	6,3*	3,3	5,1*		2,3*	2,3*	7,3
	1,5	7,2*	7,2*	4,7	7,4*	3,1	5,5*		2,2	2,4*	7,5
	0	7,4*	7,4*	4,4	7,9*	3,0	5,8*		2,3	2,7*	7,3
	-1,5	7,9	10,7*	4,3	7,6*	2,9	5,5*		2,5	3,4*	6,8
	-3,0	8,1	9,0*	4,4	6,4*				3,1	4,5*	5,8
LC	7,5			2,7*	2,7*				2,7*	2,7*	4,5
	6,0			4,7*	4,7*	2,4*	2,4*		2,3*	2,3*	6,0
	4,5			5,2*	5,2*	3,6	4,7*		2,2*	2,2*	6,9
	3,0	9,2*	9,2*	5,3	6,3*	3,4	5,1*		2,3*	2,3*	7,3
	1,5	7,2*	7,2*	4,9	7,4*	3,2	5,0		2,3	2,4*	7,5
	0	7,4*	7,4*	4,5	7,6	3,0	4,9		2,3	2,7*	7,3
	-1,5	8,4	10,7*	4,4	7,5	3,0	4,8		2,6	3,4*	6,8
	-3,0	8,6	9,0*	4,5	6,4*				3,2	4,5*	5,8
LC Lame relevée	7,5			2,7*	2,7*				2,7*	2,7*	4,5
	6,0			4,7*	4,7*	2,4*	2,4*		2,3*	2,3*	6,0
	4,5			5,2*	5,2*	3,9	4,7*		2,2*	2,2*	6,9
	3,0	9,2*	9,2*	5,8	6,3*	3,7	5,1*		2,3*	2,3*	7,3
	1,5	7,2*	7,2*	5,3	7,4*	3,5	5,1		2,4*	2,4*	7,5
	0	7,4*	7,4*	5,0	7,7	3,3	5,0		2,6	2,7*	7,3
	-1,5	9,2	10,7*	4,9	7,6*	3,3	4,9		2,8	3,4*	6,8
	-3,0	9,0*	9,0*	5,0	6,4*				3,5	4,5*	5,8
LC Lame abaissée	7,5			2,7*	2,7*				2,7*	2,7*	4,5
	6,0			4,7*	4,7*	2,4*	2,4*		2,3*	2,3*	6,0
	4,5			5,2*	5,2*	4,1	4,7*		2,2*	2,2*	6,9
	3,0	9,2*	9,2*	6,2	6,3*	3,9	5,1*		2,3*	2,3*	7,3
	1,5	7,2*	7,2*	5,7	7,4*	3,7	5,5*		2,4*	2,4*	7,5
	0	7,4*	7,4*	5,4	7,9*	3,6	5,8*		2,7	2,7*	7,3
	-1,5	10,0	10,7*	5,2	7,6*	3,5	5,5*		3,0	3,4*	6,8
	-3,0	9,0*	9,0*	5,3	6,4*				3,8	4,5*	5,8

 Hauteur  Rotation de 360°  Dans l'axe  Portée max. * Limitée par l'hydraulique

Les charges en bout de balancier (sans accessoire) sont exprimées en tonnes (t) et indiquées pour une rotation de la tourelle à 360°, sur une surface dure, horizontale et portant uniformément. Les autres valeurs sont indiquées pour la tourelle dans l'axe du châssis. Les valeurs sont déterminées avec des tuiles de 600 mm. Conformément à la norme ISO 10567 les valeurs correspondent à 75 % de la charge de basculement statique ou à 87 % de la limite hydraulique (caractérisés par *). En cas de démontage du vérin de godet, du levier de renvoi et de la biellette, la charge est à majorer de 230 kg supplémentaires. La capacité de charge de la machine est limitée en fonction de la stabilité et des limites hydrauliques.

Pour les travaux de levage de charge, les pelles hydrauliques doivent être équipées de dispositifs anti-rupture de flexibles sur les vérins de flèche et sur le ou les vérins de balancier, d'un avertisseur de surcharge et d'un diagramme de charge conformément à la norme EN 474-5.

Déterminez la capacité de charge maximale à partir du tableau de charges affiché dans la cabine ou du tableau de charges inséré dans la notice d'instructions livrée avec la machine.

¹⁾ Les valeurs sont calculées pour le châssis NLC avec des tuiles de 500 mm

Forces de levage

avec flèche volée variable déportable latéralement 5,00 m, contrepoids 3,9 t et tuiles 500 mm / 600 mm

Balancier 2,25 m

Châssis	3,0 m		4,5 m		6,0 m		7,5 m		m		
7,5									3,5*	3,5*	4,3
6,0									2,9*	2,9*	5,8
4,5	8,3*	8,3*	5,1	5,8*	3,1	5,3*			2,4	2,7*	6,7
3,0	8,8	10,5*	5,0	7,1*	3,1	5,3			2,1	2,7*	7,2
1,5	8,7	11,3*	4,9	7,8	3,0	5,3			2,0	2,9*	7,3
0	8,7	12,4*	4,7	7,8	2,8	5,1			2,0	3,2*	7,1
-1,5	8,3	12,7*	4,4	8,2	2,7	4,9			2,3	3,8*	6,6
-3,0	8,0	12,4*	4,1	6,8*					3,0	3,8*	5,4
7,5									3,5*	3,5*	4,3
6,0			5,5	5,8*					2,9*	2,9*	5,8
4,5	8,3*	8,3*	5,4	6,3*	3,4	5,3*			2,7	2,7*	6,7
3,0	9,3	10,5*	5,3	7,1*	3,4	5,3			2,3	2,7*	7,2
1,5	9,2	11,3*	5,2	7,8*	3,3	5,3			2,2	2,9*	7,3
0	9,4	12,4*	5,1	7,9	3,1	5,2			2,2	3,2*	7,1
-1,5	8,9	12,7*	4,7	8,2*	2,9	5,0			2,5	3,8*	6,6
-3,0	8,6	12,4*	4,5	6,8*					3,3	3,8*	5,4
7,5									3,5*	3,5*	4,3
6,0			5,7	5,8*					2,9*	2,9*	5,8
4,5	8,3*	8,3*	5,6	6,3*	3,5	5,3*			2,7*	2,7*	6,7
3,0	9,7	10,5*	5,5	7,1*	3,5	5,5*			2,4	2,7*	7,2
1,5	9,6	11,3*	5,4	7,8*	3,4	5,8*			2,3	2,9*	7,3
0	9,8*	12,4*	5,3	7,9*	3,2	5,9*			2,3	3,2*	7,1
-1,5	9,4	12,7*	5,0	8,2*	3,1	5,5*			2,6	3,8*	6,6
-3,0	9,1	12,4*	4,7	6,8*					3,5	3,8*	5,4
7,5									3,5*	3,5*	4,3
6,0			5,8*	5,8*					2,9*	2,9*	5,8
4,5	8,3*	8,3*	5,8	6,3*	3,6	5,3*			2,7*	2,7*	6,7
3,0	10,1	10,5*	5,6	7,1*	3,6	5,3			2,5	2,7*	7,2
1,5	10,0	11,3*	5,6	7,8*	3,5	5,3			2,4	2,9*	7,3
0	10,2	12,4*	5,5	7,9	3,3	5,2			2,4	3,2*	7,1
-1,5	10,0	12,7*	5,2	8,2*	3,2	5,0			2,7	3,8*	6,6
-3,0	9,7	12,4*	4,9	6,8*					3,6	3,8*	5,4
7,5									3,5*	3,5*	4,3
6,0			5,8*	5,8*					2,9*	2,9*	5,8
4,5	8,3*	8,3*	6,1	6,3*	3,9	5,3*			2,7*	2,7*	6,7
3,0	10,5*	10,5*	6,0	7,1*	3,9	5,4			2,6	2,7*	7,2
1,5	10,6	11,3*	5,9	7,8*	3,8	5,4			2,6	2,9*	7,3
0	10,8	12,4*	6,0	7,9*	3,6	5,3			2,7	3,2*	7,1
-1,5	10,8	12,7*	5,6	8,2*	3,5	5,1			3,0	3,8*	6,6
-3,0	10,5	12,4*	5,3	6,8*					3,8*	3,8*	5,4
7,5									3,5*	3,5*	4,3
6,0			5,8*	5,8*					2,9*	2,9*	5,8
4,5	8,3*	8,3*	6,3*	6,3*	4,2	5,3*			2,7*	2,7*	6,7
3,0	10,5*	10,5*	6,3	7,1*	4,2	5,5*			2,7*	2,7*	7,2
1,5	11,2	11,3*	6,2	7,8*	4,0	5,8*			2,8	2,9*	7,3
0	11,4	12,4*	6,4	7,9*	3,9	5,9*			2,8	3,2*	7,1
-1,5	11,7	12,7*	6,0	8,2*	3,7	5,5*			3,2	3,8*	6,6
-3,0	11,4	12,4*	5,7	6,8*					3,8*	3,8*	5,4

Balancier 2,45 m

Châssis	3,0 m		4,5 m		6,0 m		7,5 m		m		
7,5									3,1*	3,1*	4,6
6,0									2,6*	2,6*	6,1
4,5	7,1*	7,1*	5,1	6,1*	3,1	3,2*			2,3	2,5*	6,9
3,0	8,8	10,5*	5,0	7,0*	3,2	5,2			2,0	2,5*	7,4
1,5	8,6	11,2*	4,9	7,7*	3,1	5,2			1,9	2,6*	7,5
0	8,8	12,3*	4,8	7,8	2,9	5,1	1,9	2,8*	1,9	2,9*	7,3
-1,5	8,3	12,6*	4,4	8,1*	2,7	4,9			2,1	3,4*	6,8
-3,0	8,0	12,8*	4,1	7,3*					2,7	3,5*	5,8
7,5									3,1*	3,1*	4,6
6,0			5,5	5,6*	3,2*	3,2*			2,6*	2,6*	6,1
4,5	7,1*	7,1*	5,4	6,1*	3,4	5,1*			2,5*	2,5*	6,9
3,0	9,3	10,5*	5,3	7,0*	3,4	5,3			2,2	2,5*	7,4
1,5	9,1*	11,2*	5,2	7,7*	3,3	5,3	2,1	2,8*	2,1	2,6*	7,5
0	9,3	12,3*	5,1	7,8	3,1	5,2			2,1	2,9*	7,3
-1,5	8,9	12,6*	4,8	8,1*	2,9	5,0			2,3	3,4*	6,8
-3,0	8,7	12,8*	4,5	7,3*					3,0	3,5*	5,8
7,5									3,1*	3,1*	4,6
6,0			5,6*	5,6*	3,2*	3,2*			2,6*	2,6*	6,1
4,5	7,1*	7,1*	5,6	6,1*	3,6	5,1*			2,5*	2,5*	6,9
3,0	9,7	10,5*	5,5	7,0*	3,6	5,4*			2,3	2,5*	7,4
1,5	9,5	11,2*	5,4	7,7*	3,5	5,7*	2,2	2,8*	2,2	2,6*	7,5
0	9,7	12,3*	5,4	7,9*	3,3	5,8*			2,2	2,9*	7,3
-1,5	9,4	12,6*	5,0	8,1*	3,1	5,7*			2,5	3,4*	6,8
-3,0	9,2	12,8*	4,7	7,3*					3,1	3,5*	5,8
7,5									3,1*	3,1*	4,6
6,0			5,6*	5,6*	3,2*	3,2*			2,6*	2,6*	6,1
4,5	7,1*	7,1*	5,8	6,1*	3,7	5,1*			2,5*	2,5*	6,9
3,0	10,1	10,5*	5,6	7,0*	3,7	5,3			2,4	2,5*	7,4
1,5	9,9	11,2*	5,6	7,7*	3,6	5,3			2,3	2,6*	7,5
0	10,1	12,3*	5,6	7,8	3,4	5,2	2,3	2,8*	2,3	2,9*	7,3
-1,5	10,0	12,6*	5,2	8,1*	3,2	5,0			2,5	3,4*	6,8
-3,0	9,7	12,8*	4,9	7,3*					3,2	3,5*	5,8
7,5									3,1*	3,1*	4,6
6,0			5,6*	5,6*	3,2*	3,2*			2,6*	2,6*	6,1
4,5	7,1*	7,1*	6,1*	6,1*	4,0	5,1*			2,5*	2,5*	6,9
3,0	10,5*	10,5*	6,0	7,0*	4,0	5,4			2,5*	2,5*	7,4
1,5	10,5	11,2*	5,9	7,7*	3,8	5,4	2,5	2,8*	2,5	2,6*	7,5
0	10,7	12,3*	6,0	7,9*	3,7	5,3			2,5	2,9*	7,3
-1,5	10,8	12,6*	5,6	8,1*	3,5	5,1			2,8	3,4*	6,8
-3,0	10,5	12,8*	5,3	7,3*					3,5*	3,5*	5,8
7,5									3,1*	3,1*	4,6
6,0			5,6*	5,6*	3,2*	3,2*			2,6*	2,6*	6,1
4,5	7,1*	7,1*	6,1*	6,1*	4,2	5,1*			2,5*	2,5*	6,9
3,0	10,5*	10,5*	6,3	7,0*	4,2	5,4*			2,5*	2,5*	7,4
1,5	11,1	11,2*	6,2	7,7*	4,1	5,7*	2,7	2,8*	2,6*	2,6*	7,5
0	11,3	12,3*	6,3	7,9*	3,9	5,8*			2,7	2,9*	7,3
-1,5	11,7	12,6*	6,0	8,1*	3,7	5,7*			3,0	3,4*	6,8
-3,0	11,4	12,8*	5,7	7,3*					3,5*	3,5*	5,8

Hauteur Rotation de 360° Dans l'axe Portée max. * Limitée par l'hydraulique









Les charges en bout de balancier (sans accessoire) sont exprimées en tonnes (t) et indiquées pour une rotation de la tourelle à 360°, sur une surface dure, horizontale et portant uniformément. Les autres valeurs sont indiquées pour la tourelle dans l'axe du châssis. Les valeurs sont déterminées avec des tuiles de 600 mm pour la position optimale du vérin de réglage de la flèche. Conformément à la norme ISO 10567 les valeurs correspondent à 75% de la charge de basculement statique ou à 87% de la limite hydraulique (caractérisés par *). En cas de démontage du vérin de godet, du levier de renvoi et de la biellette, la charge est à majorer de 230 kg supplémentaires. La capacité de charge de la machine est limitée en fonction de la stabilité et des limites hydrauliques.

Pour les travaux de levage de charge, les pelles hydrauliques doivent être équipées de dispositifs anti-rupture de flexibles sur les vérins de flèche et sur le ou les vérins de balancier, d'un avertisseur de surcharge et d'un diagramme de charge conformément à la norme EN 474-5.

Déterminez la capacité de charge maximale à partir du tableau de charges affiché dans la cabine ou du tableau de charges inséré dans la notice d'instructions livrée avec la machine.

¹⁾ Les valeurs sont calculées pour le châssis NLC avec des tuiles de 500 mm

Balancier 2,65 m

Châssis	3,0 m		4,5 m		6,0 m		7,5 m		m	
										
NLC ^U										
7,5			4,2*	4,2*					2,8* 2,8*	4,9
6,0			5,2	5,4*	3,1	3,8*			2,4* 2,4*	6,3
4,5	6,0*	6,0*	5,1	5,9*	3,2	5,0*			2,2 2,3*	7,1
3,0	8,9	10,3*	4,9	6,8*	3,2	5,2	2,0	2,9*	1,9 2,2*	7,6
1,5	8,6	11,2*	4,9	7,6*	3,1	5,2	1,9	3,5	1,8 2,3*	7,7
0	8,7	12,1*	4,8	7,7	2,9	5,1	1,8	2,9*	1,8 2,6*	7,5
-1,5	8,3	12,5*	4,5	8,0	2,7	4,9			2,0 3,0*	7,0
-3,0	8,1	13,1*	4,1	7,7*	2,6	3,7*			2,5 3,4*	6,1
NLC ^J										
Lame relevée										
7,5			4,2*	4,2*					2,8* 2,8*	4,9
6,0			5,4*	5,4*	3,4	3,8*			2,4* 2,4*	6,3
4,5	6,0*	6,0*	5,4	5,9*	3,5	5,0*			2,3* 2,3*	7,1
3,0	9,4	10,3*	5,2	6,8*	3,5	5,3	2,2	2,9*	2,1 2,2*	7,6
1,5	9,1	11,2*	5,2	7,6*	3,3	5,3	2,1	3,6	2,0 2,3*	7,7
0	9,2	12,1*	5,1	7,8	3,2	5,2	2,0	2,9*	2,0 2,6*	7,5
-1,5	8,9	12,5*	4,9	8,0	2,9	5,0			2,2 3,0*	7,0
-3,0	8,7	13,1*	4,5	7,7*	2,8	3,7*			2,8 3,4*	6,1
NLC ^I										
Lame abaissée										
7,5			4,2*	4,2*					2,8* 2,8*	4,9
6,0			5,4*	5,4*	3,5	3,8*			2,4* 2,4*	6,3
4,5	6,0*	6,0*	5,6	5,9*	3,6	5,0*			2,3* 2,3*	7,1
3,0	9,8	10,3*	5,4	6,8*	3,6	5,3*	2,3	2,9*	2,2 2,2*	7,6
1,5	9,5	11,2*	5,4	7,6*	3,5	5,6*	2,2	4,0*	2,1 2,3*	7,7
0	9,6	12,1*	5,4	7,8*	3,3	5,7*	2,1	2,9*	2,1 2,6*	7,5
-1,5	9,4	12,5*	5,1	8,0*	3,1	5,8*			2,3 3,0*	7,0
-3,0	9,2	13,1*	4,7	7,7*	3,0	3,7*			2,9 3,4*	6,1
LC										
Lame relevée										
7,5			4,2*	4,2*					2,8* 2,8*	4,9
6,0			5,4*	5,4*	3,6	3,8*			2,4* 2,4*	6,3
4,5	6,0*	6,0*	5,8	5,9*	3,7	5,0*			2,3* 2,3*	7,1
3,0	10,2	10,3*	5,6	6,8*	3,7	5,3	2,3	2,9*	2,2* 2,2*	7,6
1,5	9,9	11,2*	5,5	7,6*	3,6	5,3	2,3	3,6	2,2 2,3*	7,7
0	10,0	12,1*	5,6	7,8	3,4	5,2	2,2	2,9*	2,2 2,6*	7,5
-1,5	10,0	12,5*	5,3	8,0	3,2	5,0			2,4 3,0*	7,0
-3,0	9,8	13,1*	4,9	7,7*	3,1	3,7*			3,0 3,4*	6,1
LC										
Lame abaissée										
7,5			4,2*	4,2*					2,8* 2,8*	4,9
6,0			5,4*	5,4*	3,8*	3,8*			2,4* 2,4*	6,3
4,5	6,0*	6,0*	5,9*	5,9*	4,0	5,0*			2,3* 2,3*	7,1
3,0	10,3*	10,3*	6,0	6,8*	4,0	5,3*	2,6	2,9*	2,2* 2,2*	7,6
1,5	10,5	11,2*	5,9	7,6*	3,9	5,3	2,5	3,7	2,3* 2,3*	7,7
0	10,6	12,1*	6,0	7,8*	3,7	5,3	2,4	2,9*	2,4 2,6*	7,5
-1,5	10,8	12,5*	5,7	8,0*	3,5	5,1			2,7 3,0*	7,0
-3,0	10,6	13,1*	5,3	7,7*	3,4	3,7*			3,3 3,4*	6,1

 Hauteur  Rotation de 360°  Dans l'axe  Portée max. * Limitée par l'hydraulique

Les charges en bout de balancier (sans accessoire) sont exprimées en tonnes (t) et indiquées pour une rotation de la tourelle à 360°, sur une surface dure, horizontale et portant uniformément. Les autres valeurs sont indiquées pour la tourelle dans l'axe du châssis. Les valeurs sont déterminées avec des tuiles de 600 mm pour la position optimale du vérin de réglage de la flèche. Conformément à la norme ISO 10567 les valeurs correspondent à 75% de la charge de basculement statique ou à 87% de la limite hydraulique (caractérisés par *). En cas de démontage du vérin de godet, du levier de renvoi et de la biellette, la charge est à majorer de 230 kg supplémentaires. La capacité de charge de la machine est limitée en fonction de la stabilité et des limites hydrauliques.

Pour les travaux de levage de charge, les pelles hydrauliques doivent être équipées de dispositifs anti-rupture de flexibles sur les vérins de flèche et sur le ou les vérins de balancier, d'un avertisseur de surcharge et d'un diagramme de charge conformément à la norme EN 474-5.

Déterminez la capacité de charge maximale à partir du tableau de charges affiché dans la cabine ou du tableau de charges inséré dans la notice d'instructions livrée avec la machine.

¹⁾ Les valeurs sont calculées pour le châssis NLC avec des tuiles de 500 mm

Accessoires

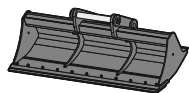

Godet de curage fixe

GRL 02, pour montage direct						
Largeur	mm	1 500	2 000	2 000		
Capacité	m ³	0,35	0,48	0,65		
Poids	kg	275	350	390		
GRL 02, pour montage à l'attache rapide SWA 33						
Largeur	mm	1 500	2 000	2 000		
Capacité	m ³	0,50	0,48	0,65		
Poids	kg	360		390		
GRL 02, pour montage à l'attache rapide SWA 48						
Largeur	mm	1 500	1 500	2 000	2 400	2 400
Capacité	m ³	0,50	0,95	0,70	0,85	1,15
Poids	kg	430	560	400	600	650

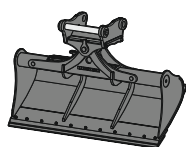

Godet de curage inclinable

GRL 90, inclinable 2 x 50°, pour montage direct								
Largeur	mm	1 600	1 600	2 000	2 000	2 200	2 400	
Capacité	m ³	0,55	0,80	0,50	0,70	0,80	0,85	
Poids	kg	640	770	650	790	800	850	
GRL 90, inclinable 2 x 50°, pour montage à l'attache rapide SWA 33								
Largeur	mm	1 600	1 600	2 000	2 000	2 000	2 200	
Capacité	m ³	0,55	0,80	0,50	0,70	1,00	0,80	
Poids	kg	650	770	660	780	880	800	
GRL 90, inclinable 2 x 50°, pour montage à l'attache rapide SWA 48								
Largeur	mm	1 600	1 600	2 000	2 000	2 000	2 200	2 400
Capacité	m ³	0,55	0,80	0,50	0,70	1,00	0,80	0,85
Poids	kg	730	850	740	870	940	870	930

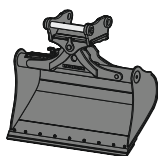

Godet inclinable

SL 90, inclinable 2 x 50°, pour montage direct						
Largeur	mm	1 500	1 600			
Capacité	m ³	0,60	0,80			
Poids	kg	650	740			
SL 90, inclinable 2 x 50°, pour montage à l'attache rapide SWA 33						
Largeur	mm	1 500	1 600	1 600		
Capacité	m ³	0,60	0,80	1,00		
Poids	kg	660	740	740		
SL 90, inclinable 2 x 50°, pour montage à l'attache rapide SWA 48						
Largeur	mm	1 500	1 600	1 600	1 600	1 600
Capacité	m ³	1,20	0,80	0,60	1,00	1,00
Poids	kg	870	820	950	870	1 000
Version HD		X		X		X

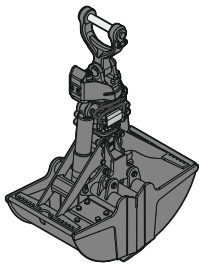

Benne preneuse

GMZ 22, coquilles de terrassement, pour montage à l'attache rapide SWA 33

Largeur	mm	600	800	1 000
Capacité	m ³	0,30	0,42	0,54
Poids	kg	860	930	1 000

GMZ 24, coquilles de terrassement, pour montage à l'attache rapide SWA 48

Largeur	mm	600	800	1 000
Capacité	m ³	0,34	0,46	0,60
Poids	kg	890	970	1 040

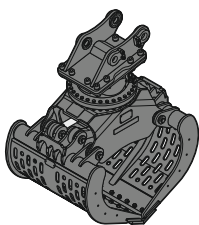

Grappin de tri

		nervuré		perforé		fermé		enroche- ment			
SG 20B, pour montage à l'attache rapide SWA 33											
Largeur	mm		800	1 000	1 200	800	1 000	1 200			
Capacité	m ³		0,40	0,50	0,60	0,40	0,50	0,60			
Poids	kg		750	795	840	765	810	850			
SG 20B, pour montage à l'attache rapide SWA 48											
Largeur	mm		800	1 000	1 200	800	1 000	1 200			
Capacité	m ³		0,40	0,50	0,60	0,40	0,50	0,60			
Poids	kg		750	795	840	765	810	850			
SG 25, pour montage à l'attache rapide SWA 33											
Largeur	mm	800	1 000	1 200	800	1 000	1 200	800			
Capacité	m ³	0,50	0,65	0,80	0,55	0,75	0,90	0,55			
Poids	kg	1 225	1 310	1 400	1 180	1 245	1 310	1 200	1 270	1 340	1 365
SG 25, pour montage à l'attache rapide SWA 48											
Largeur	mm	800	1 000	1 200	800	1 000	1 200	800			
Capacité	m ³	0,50	0,65	0,80	0,55	0,75	0,90	0,55			
Poids	kg	1 225	1 310	1 400	1 180	1 245	1 310	1 200	1 270	1 340	1 365

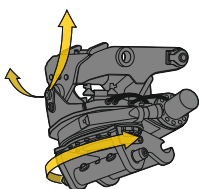

Tiltrotateur

LH-TR 20, pour montage à l'attache rapide SWA 33

Poids	kg	470
Rotation		360°
Inclinaison		2 x 50°

Equipements de série

Châssis

Barbotins à double dentures
Galets de roulement et porteurs étanches et graissés à vie
Oeilllets d'arrimage

Tourelle

Bouchon de réservoir carburant verrouillable
Capot moteur à ouverture assistée pneumatique
Coffre de rangement verrouillable
Coupe-batterie manuel verrouillable
Filtres accessibles depuis le sol
Graissage centralisé automatique
Grille de protection sur ventilateur de radiateur
Isolation acoustique
Mains courantes
Niveau d'huile de réducteur d'orientation, visible depuis la cabine
Niveau d'huile hydraulique, visible depuis le sol
Portes de service verrouillables
Réservoir de liquide lave-glace
Rétroviseurs avant-droits
Revêtement antidérapant
Ventilateur pivotant

Circuit hydraulique

Accumulateur de pression pour descente contrôlée de l'équipement moteur coupé
Barreau magnétique
Filtre avec filtres fins intégrés
Points de mesure de la pression hydraulique
Système Confort Synchrone Liebherr (LSC)
Vanne d'arrêt réservoir hydraulique

Moteur

Filtre à air avec extraction automatique des poussières
Filtre fin à carburant
Motorisation EU Phase V
Pompe d'amorçage de carburant
Préfiltre à carburant et séparateur d'eau
Ralenti / montée en régime automatique contrôlés par capteurs dans les joysticks
Refroidissement de l'air d'admission
Réglage continu du régime moteur
Suralimentation turbocompresseur à géométrie fixe
Système de post-traitement des gaz d'échappement - DOC + SCR Filter
Système d'injection Common-Rail

Cabine

Accoudoirs réglables en longueur, hauteur et inclinaison
Affichage mécanique des heures de fonctionnement, visible depuis le sol
Amortissement visco-élastique de la cabine
Boîtier filtres à air cabine, accessible depuis le sol
Bouton raccourci configurable sur joystick
Caméra de surveillance arrière
Climatisation automatique tri-zone réglable au display
Console gauche relevable
Consommation carburant au display
Consommation de solution d'urée au display
Crochet portemanteau
Display multi-fonctions avec écran couleur 7" tactile
Éclairage intérieur
Espaces de rangement
Essuie-glace et lave-glace pare-brise
Filets de rangement
LiDAT Plus (Système de transfert de données Liebherr)*
Marteau brise-vitre
Niveau de carburant au display
Niveau de solution d'urée au display
Porte-bouteille
Prise électrique en cabine (12 V)
Prise électrique en cabine (24 V)
Rétroviseur
Sélecteur de mode de travail
Sortie de secours par la vitre arrière
Stores à enrouleur pour pare-brise et vitre de toit
Structure cabine homologuée ROPS (ISO 12117-2)
Tapis de sol caoutchouc fixé au sol et démontable
Visière anti-pluie
Vitre de droite feuilletée
Vitre de toit blindée
Vitrines de porte coulissantes
Vitrines teintées

Equipement

Brides de fixation SAE pour les conduites haute pression
Dispositif de sécurité contre la rupture de flexibles sur vérin de balancier
Dispositif de sécurité contre la rupture de flexibles sur vérins de flèche
Régénération vérin de balancier
Régénération vérins de flèche

* peut être prolongé en option au bout d'un an

Equipements standard / option

Châssis

Chaînes étanches et graissées	●
Châssis LC	+
Châssis NLC	+
Coffre de rangement châssis	+
Couvercle standard pour pièce centrale châssis	●
Guide-chaînes 1 pièce	●
Guide-chaînes 3 pièces	+
Lame de nivelage et d'ancrage 2 500 mm	+
Lame de nivelage et d'ancrage 2 600 mm	+
Lame de nivelage et d'ancrage 2 850 mm	+
Lame de nivelage et d'ancrage 3 000 mm	+
Marchepieds	●
Marchepieds larges	+
Peinture spéciale	+
Tôle de fond et couvercle renforcés pour pièce centrale châssis	+
Tuiles à 3 nervures 500 / 700 / 900 mm	+
Tuiles à 3 nervures 600 mm	●
Tuiles caoutchouc 600 mm	+

Tourelle

Autocollants d'avertissement réfléchissants	+
Contrepoids standard 3,9 t	●
Dispositif anti-siphonnage carburant	+
Feu à éclats tourelle, arrière, LED, 1 pièce	+
Kit d'outillage étendu incluant caisse à outils	+
Kit d'outillage incluant trousse de rangement	●
Peinture spéciale	+
Phare tourelle, côté droit, LED+, 1 pièce	+1)
Phares tourelle, arrière, LED+, 2 pièces	+1)
Phares tourelle, avant, halogène, 2 pièces, protections incluses	●1)
Phares tourelle, avant, LED+, 2 pièces, protections incluses	+1)
Pompe de remplissage carburant	+
Préchauffage du carburant	+
Préfiltre à air avec extracteur de poussière cyclonique	+
Prise électrique sur tourelle (24 V)	+
Skyview 360°	+
Ventilateur réversible	+

Circuit hydraulique

Filtre en dérivation pour huile hydraulique	+
Huile hydraulique Liebherr	●
Huile hydraulique Liebherr, biodégradable	+
Huile hydraulique Liebherr, spéciale climats extrêmes	+

Moteur

Arrêt moteur automatique après ralenti	+
--	---

Equipements standard / option



Cabine

Anti-démarrage électronique	+
Arrêt d'urgence en cabine	+
Avertisseur de surcharge	+
Avertisseur sonore de déplacement désactivable	+
Caméra de surveillance côté droit	●
Ceinture de sécurité 2 ^e avec enrouleur	●
Ceinture de sécurité 3 ^e avec enrouleur, de couleur orange	+
Ceinture de sécurité 4 points	+
Chauffage auxiliaire programmable	+
Circuit haute pression avec Tool Control (20 réglages d'accessoires à l'écran)	+
Circuit moyenne pression	+
Commande circuit haute pression commutable aux pédales ou au mini-joystick	+
Essuie-glace inférieur pare-brise	+
Essuie-glace vitre de toit	+
Extincteur	+
Feu à éclats cabine, LED, 1 pièce	+
Filtre retour marteau	+
Glacière (12 V)	+
Grillage de protection partie basse du pare-brise	+
Grille de protection avant FGPS	+
Grille de protection toit FOPS	+
Inversion de commande entre circuit haute pression et vérin de godet	+
Mini-joysticks proportionnels	+
Pare-brise 1 partie blindé	+
Pare-brise 2 parties feuilleté rétractable	●
Pare-soleil	+
Peinture spéciale	+
Phares cabine, avant, halogène, 2 pièces	● ¹⁾
Phares cabine, avant, LED+, 2 pièces	+ ¹⁾
Phares toit cabine, avant, LED+, 2 pièces	+ ¹⁾
Préinstallation radio	●
Préparation pour système de guidage machine	+
Radio Comfort	+
Rampe lumineuse sur cabine	+
Repose-pieds	+
Repose-poignets rehaussés pour joysticks	+
Restriction de mouvement balancier	+
Siège conducteur Comfort	●
Siège conducteur Premium	+
Système de maintien de l'accessoire en fonctionnement continu	+
Toit pare-soleil	+
Trousse de secours	+
Vitres surteintées	+



Equipement

Attache rapide SWA 33 hydraulique	+
Attache rapide SWA 33 mécanique	+
Attache rapide SWA 48 hydraulique	+
Attache rapide SWA 48 mécanique	+
Balancier 2,25 m	+
Balancier 2,45 m	+
Balancier 2,65 m	+
Clapet de maintien de charge pour vérin de godet	+
Conduites hydrauliques pour grappin (vérin godet inactif)	+
Flèche monobloc 5,00 m	+
Flèche monobloc déportable latéralement 4,90 m	+
Flèche volée variable 5,30 m	+
Flèche volée variable déportable latéralement 5,00 m	+
Godets Liebherr	+
Graissage centralisé étendu pour attache rapide	+
Graissage centralisé étendu pour biellette	+
LIKUFIX pour attache rapide SWA 33 hydraulique	+
LIKUFIX pour attache rapide SWA 48 hydraulique	+
Limitation de pression vérins de flèche	+
Limitation en hauteur de l'enveloppe de travail	+
Peinture spéciale	+
Phares balancier, droite et gauche, LED+, 2 pièces, protections incluses	+ ¹⁾
Phares flèche, halogène, 2 pièces	● ¹⁾
Phares flèche, LED+, 2 pièces	+ ¹⁾
Prise signal électrique LIKUFIX	+
Protection dessous de balancier	+
Protection phares flèche	+
Protection tige de vérin de godet	+
Système de dents Liebherr	+
Tool Management	+
Tuyauterie retour de fuites pour accessoire	+

● = Standard, + = Option

¹⁾ Non disponible individuellement, mais sous forme de packs prédéfinis
Liste non exhaustive, nous consulter pour de plus amples renseignements.

Les équipements ou accessoires d'autres fabricants ne peuvent être montés qu'avec l'autorisation de Liebherr.

Liebherr-France SAS

2 avenue Joseph Rey, B.P. 90287 • 68005 Colmar Cedex, France • Phone +33 389 213030
info.lfr@liebherr.com • www.liebherr.com • www.facebook.com/LiebherrConstruction