

使用说明书

台面式冷冻柜
首次使用请阅读使用说明书。

第27页

CN

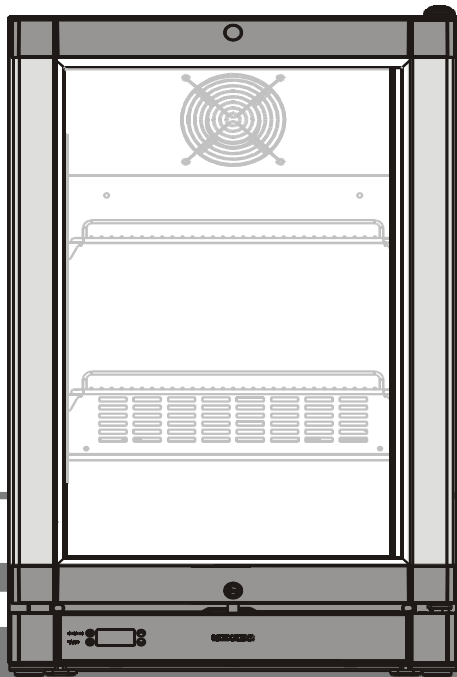

708 4947-01

Fv 913

LIEBHERR

安全提示与警告

- **注意：** 本设备不适用于体能、感知能力或智力低下或缺乏经验和知识的人（包括儿童），除非其安全负责人就设备的使用给予监督或指导。
- **注意：** 应监督儿童，确保他们远离设备。
- **注意：** 每个搁架的最大承重量仅为30千克！
- **警告：** 如电源线损坏，必须由制造商、服务代理商或类似授权人员进行更换，以免发生危险。
- **注意：** 请勿在本设备内存放易爆物质，例如含有易燃推进剂的气溶胶罐。
- **注意：** 该设备包含易燃材料，应妥善进行处理、维修和处置。
- **警告：** 确保设备外壳或内部结构中的所有通风口畅通。
- **警告：** 除制造商推荐的方法外，请勿使用任何机械设备或其他人工方法加速除霜过程。
- **警告：** 请勿损坏制冷剂回路。
- **警告：** 除非制造商建议，否则请勿在设备的食品储藏室内使用电器。
- 本设备可供8岁及以上的儿童使用，也可供身体、感观或心智能力受限或缺乏经验和知识的人使用，但需对其进行监督或有关安全使用器具的指导，并使其了解由此产生的风险。应监督儿童，确保他们不随意摆弄设备。在没有监督的情况下，儿童不得进行设备的清洁和维护等工作。
- 为防止人身伤害或设备受损，应至少由两人进行拆卸并安装。
- 如设备交付时发现损坏，请勿连接电源，立即与供应商联系。
- 为确保安全运行，请确保按照本使用说明中的描述进行安装与连接。
- 如发生任何故障，请拔下插头，使设备断电。拔下电源插头、断开或取下熔断器。
- 断电时，拔下插头，勿拉电缆。
- 设备的维修和操作仅可由客户服务部进行，未经授权操作对于用户来说非常危险。上述规定同样适用于更换主电源电缆。
- 请勿将明火或火源置入本设备。运输和清洗时，确保制冷剂回路未遭损坏。如有损坏，应确保附近无火源，并保持房间通风良好。
- 请勿站在底座、抽屉或门上，或在上面放置任何物品。
- 避免使皮肤长时间接触冷表面或冷冻食品。否则可能会导致疼痛、麻木和冻伤。如长时间接触皮肤，应采取防护措施，例如戴上手套。
- 请勿食用存放时间过长的食物，以免导致食物中毒。
- 电气元件可能引起泄漏的气体着火。您可以通过打印或火焰符号来识别这些喷雾。
- 如果设备可上锁，请勿将钥匙放在设备附近或儿童可接近的范围内。
- 本设备适用于封闭区域。请勿在户外或溅水、潮湿环境中使用本设备。
- 在海拔1500米以上高度运输或操作设备时，由于气压降低，门上的玻璃板会破裂。破碎的碎片边缘锋利，会造成严重伤害。

本设备的使用范围

本设备适用于展示包括饮料在内的零售食品。商业性使用是指将其用于餐厅、食堂、医院以及经营性场所等处，如面包房、肉铺、超市等。

可预见的错误使用：

请勿将本设备用于以下应用：

- 存放和冷却以下物质：
 - 化学性质不稳定、具有可燃性或腐蚀性的物质。
 - 药品、血浆、实验室制备品或基于医疗器械相关指令 2007/47/EC 的类似物质和产品。
- 在危险区域内使用。
- 在室外或潮湿区域以及和有水溅出的区域使用。

此设备如使用不当，将导致储存的物品损坏或腐败。

冰柜设计用于储存和展示预先冷冻和预包装的冰淇淋和带包装的食品。 顾客可从顶部打开不透明或透明的顶盖取放食品。

不得将爆炸性物质储存在设备内，例如含有可燃推进剂气体的气溶胶容器。

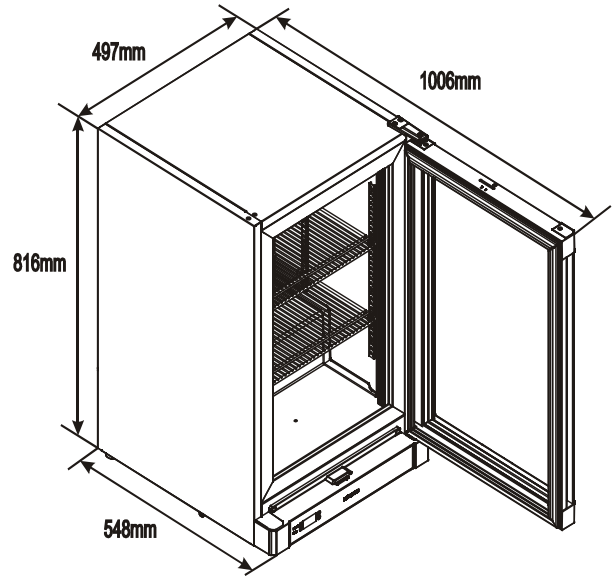

规格：

高度： 816 mm 宽度： 497 mm 深度： 548 mm

设备描述

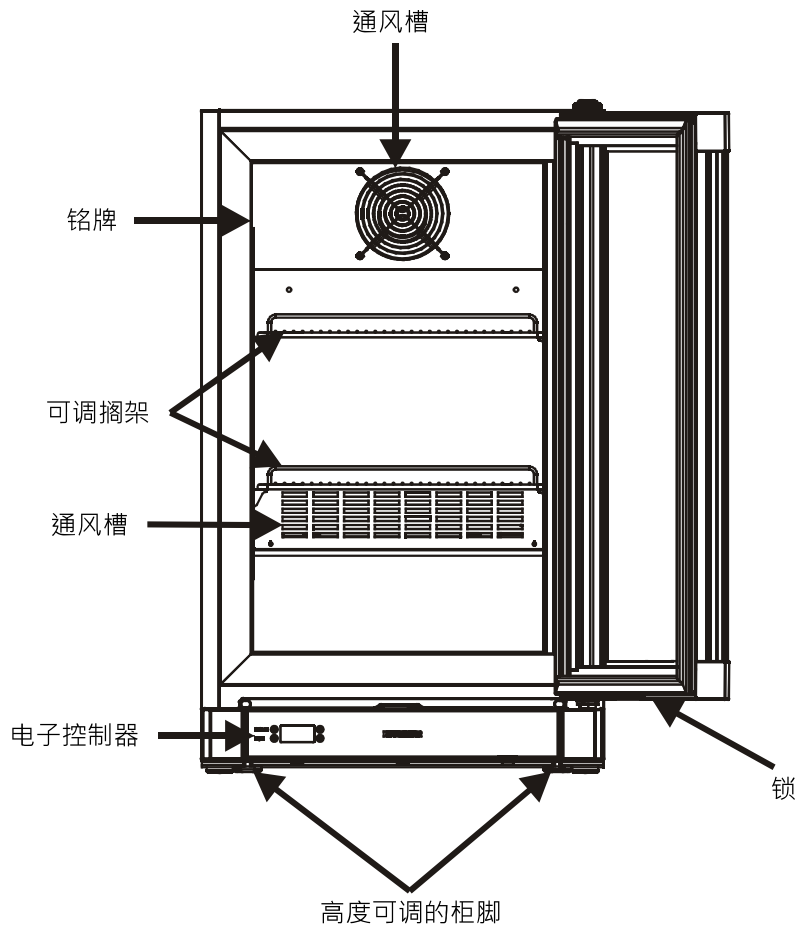

气候等级

气候等级表示设备达到完全制冷性能时的工作室温。

气候等级显示在铭牌上。

铭牌的位置请参见“设备描述”部分。

| 气候等级 | 室温 |
|------|---------------|
| 4 | +10°C 至 +30°C |
| 7 | +16°C 至 +35°C |



请勿在指定的室温范围外操作设备。

安装

- 不要将设备置于阳光直射或靠近炊具、散热器和类似热源的地方。
- 设备所处地板应保护水平。请使用可调柜脚补偿地板的不平坦部分。
- 注意：设备侧面外壳（左侧和右侧）及后部外壳与墙壁之间须至少有10 cm的间隙。
- 请务必确保通风状况良好，并确保流出的空气能够散发出去。务必将设备直接靠墙安装。
- 不要盖住通风孔或格栅。
- EN 378标准规定，安装设备的房间须有大量（1m³/8 g）的R600a/R290制冷剂，避免制冷剂回路发生泄漏时在房间内形成易燃气体/空气混合物。设备需使用的制冷剂数量见设备内的铭牌。

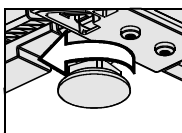

电气连接

仅可使用交流电操作设备。

最高容许电压和频率见铭牌。铭牌的位置请参见“设备描述”部分。

插座必须正确接地，并通过熔断器加以保护。

跳闸电流须在10A至16A之间。

请勿将插座安装在设备后面，而且必须易于接触。

请勿使用延长线或延伸插座连接设备。

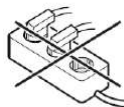

请勿使用独立逆变器（将直流电转换为交流/三相电流的设备）或节能插头。电子控制系统有损坏风险！

设备的开启与关闭

建议在第一次开启设备之前先进行清洗。该设备交付时已准备就绪并接线，可正常运行。设备连接后即可运行。

开启设备

将设备连接到主电源 - 设备开启。

关闭设备

拔下电源插头 - 设备关闭。

注意

当温度控制开关切换到“•”时，制冷系统关闭，但设备未完全与电源断开。

操作元件

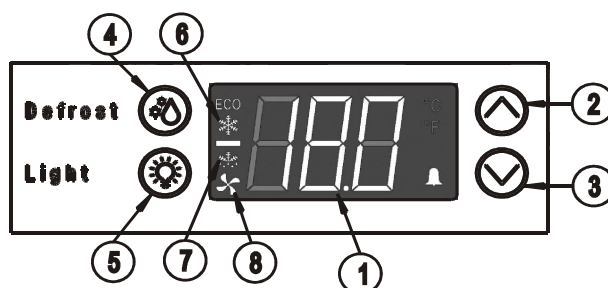

- 温度显示屏
- 上按钮
- 下按钮
- 除霜按钮
- 照明按钮
- 压缩机运行符号
- 除霜运行符号
- 蒸发器风扇运行符号

注意：

在制冷系统处于除霜模式期间，工作噪音会发生变化，并且不会进行制冷。

温度设定

- 按上按钮  可提高温度。

- 按下按钮  可降低温度。

- 温度可设定在-10°C ~ -25°C之间。

- 显示屏将闪烁几次，一旦停止闪烁，将保存设置的温度。

CN

内部照明灯

LED灯可用于内部照明。

- 可使用按钮5打开和关闭内部照明灯

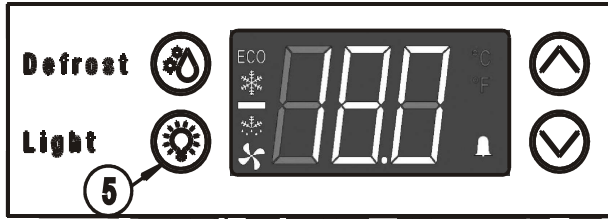

注意：

照明装置仅可由客户服务技术人员或有经验的合格人员更换。

小心 - 1M类激光辐射。取下盖子后，请勿通过光学仪器直视光线。

除霜

冷藏室能自动除霜。

- 按下按钮也可以手动激活除霜，并且温度显示屏上会显示除霜标志“dEF”（图1）



在运行除霜的前2个小时内，不应手动除霜。

除制造商推荐的方法外，请勿使用任何机械设备或其他人工方法加速除霜过程。

清洁

每年至少清洁两次设备。

清洗前必须关闭电器。拔下电源插头或关闭电源。

- 用温水和少量清洗剂清洁内部、设备和外壁。不要使用研磨剂、酸性清洗剂或化学溶剂。
- 确保清洁水不会渗入电气元件或通风格栅。
- 应每年清除一次制冷机组和热交换器（设备后部的金属格栅）上的灰尘。
- 用细小物体（例如棉签或类似物体）清洁冷藏室中的排水孔。
- 不要损坏或拆下设备内部的铭牌。这对维修非常重要。

请勿使用蒸汽清洁器，因为其具有损伤和损坏设备的风险。

制冷

本设备可用于冷藏所有类型的饮料和食品。

格子架可移动，以适应不同高度的瓶子或包装的要求。

高含量的酒精应密封并直立存放。

请勿覆盖设备内部的通风槽。

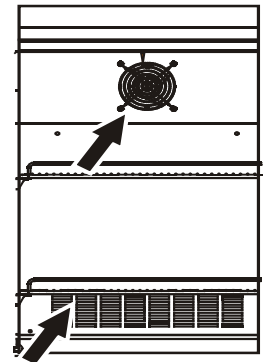

设备产生的噪音

设备运行时的噪声级低于 70 dB(A)（相对噪音级1pW）。

亮度控制

调整LED灯带的亮度：

- 将物体（硬币、螺丝刀等）插入旋钮槽。
- 顺时针旋转可调高亮度。
- 逆时针旋转可调低亮度。

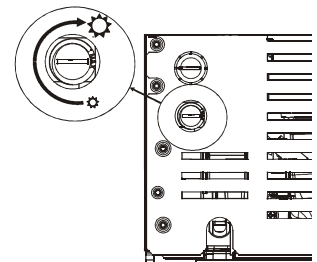

注意：仅适用于配有调光器的设备

安全锁

锁具配有安全机构。

锁定设备：

1. 插入钥匙。
2. 按下要锁并逆时针旋转90°。

要解除设备锁定，必须按同样的顺序重复相同操作步骤。

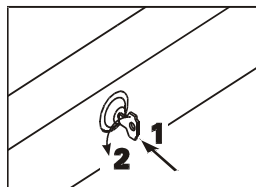

设备停用

如设备需停用一段时间，请拔出插头或拧下熔断器，以关闭设备。

清洁设备，并将门打开，以防止产生难闻气味。

本设备符合相关的安全法规以及EC指令2004/108/EC和2006/95/EC。

清理注意事项

该设备包括可复用材料，应妥善处理，不得简单地按未分类的生活垃圾处理。请务必按照当地现行法规和法律以专业、适宜的方式处置不再需要的设备。



处理设备时，应确保制冷剂回路没有损坏，以防止制冷剂回路中的制冷剂（铭牌上的数据）和机油不受控制地溢出。

- 禁用设备。
- 拔出主电源插头。
- 切断连接电缆。



警告

包装材料和塑料薄膜有导致窒息的危险！

请勿让儿童玩包装材料。

请将包装材料放到官方收集站。

故障

如在操作过程中发生故障，请检查是否由操作失误造成。

可自行排除以下故障：

设备无法运作：

- 设备开机了吗？
- 插头是否正确安装在电源插座中？
- 熔断器是否完好无损？

运转噪音：

- 设备是否牢固地安装在地板上？
- 设备是否会导致附近的家具或物品振动？请注意，制冷剂回路引起的噪音无法避免。

温度不够低：

- 温度设置是否正确（请参阅“设置温度”）？
- 设备中是否放了过量的新鲜食物？
- 独立安装的温度计读数是否正确？
- 通风系统是否正常？
- 设备距离热源是否过近？

如以上原因均不适用且无法自行排除故障，请联系最近的客户服务部，告知铭牌上的型号名称(1)、服务编号(2)及设备编号(3)。铭牌的位置请参见“设备描述”部分。

