



Инструкции за
употреба

Quality, Design and Innovation



home.liebherr.com/fridge-manuals





LIEBHERR

Содржина

1	Краток преглед на уредот.....	2
1.1	Испорачана опрема.....	2
1.2	Преглед на уредот и опремата.....	3
1.3	Специјална опрема.....	3
1.4	Намена на уредот.....	3
1.5	Бучава на уредот.....	4
1.6	Сообразност.....	4
1.7	SVHC-материјали според регулативата REACH..	4
1.8	EPREL-база на податоци.....	4
2	Општи безбедносни инструкции.....	4
3	Пуштање во употреба.....	6
3.1	Услови за инсталација.....	6
3.2	Димензии на уредот.....	7
3.3	Пренесување на уредот.....	7
3.4	Отпакување на уредот.....	7
3.5	Отстранете го осигурувачот за транспорт.....	7
3.6	Инсталирање на уредот.....	7
3.7	Порамнување на уредот.....	8
3.8	Инсталирање повеќе уреди.....	8
3.9	После монтирањето.....	8
3.10	Фрлање на пакувањето.....	8
3.11	Изберете страна за отворање на вратата.....	8
3.12	Порамнување на вратата.....	15
3.13	Приклучување на уредот.....	16
3.14	Вклучување на уредот.....	16
4	Складирање.....	16
4.1	Инструкции за складирање.....	16
4.2	Времиња на складирање.....	17
5	Ракување.....	17
5.1	Елементи за контрола и прикажување.....	17
5.2	Функции на уредот.....	17
5.2.1	Температура.....	17
5.2.2	Осветлување.....	18
6	Опрема.....	18
6.1	Безбедносна брава.....	18
7	Одржување.....	18
7.1	Одмрзнување на уредот.....	18
7.2	Чистење на уредот.....	19
8	Помош за корисници.....	20
8.1	Технички податоци.....	20
8.2	Техничка пречка.....	20
8.3	Корисничка служба.....	21
8.4	Табличка со податоци.....	21
9	Отстранување од употреба.....	21
10	Фрлање.....	21
10.1	Подготовка на уредот за фрлање.....	21
10.2	Соодветно фрлање на уредот.....	21
11	Дополнителни информации.....	21

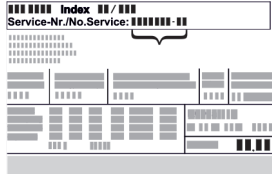
Произведувачот постојано работи на понатамошно развивање на сите типови и модели. Затоа ве молиме за разбирање дека мораме да го задржиме правото на измена на формата, опремата и технологијата.

Симбол	Објаснување
	Прочитајте го прирачникот За да ги запознаете сите предности на новиот уред, внимателно прочитајте ги инструкциите во овој прирачник.

Симбол	Објаснување
	Дополнителни информации на интернет Дигиталниот прирачник со целосни информации и дополнителни јазици можете да го најдете на интернет преку QR-кодот на предната страна од прирачникот или со внесување на сервисниот број на home.liebherr.com/fridge-manuals . Сервисниот број се наоѓа на табличката со податоци:  Фиг. Пример за приказ
	Проверка на уредот Проверете дали има оштетување при транспортот на сите делови. Ако имате рекламација, обратете се до дистрибутерот или корисничката служба.
	Разлики Прирачникот важи за повеќе модели, па затоа може да постојат некои разлики. Деловите, што се однесуваат на определени уреди, се означени со ѕвездичка (*).
	Инструкции и резултати од ракувањето Инструкциите за ракување се означени со ►. Резултатите од ракувањето се означени со ▷.
	Видеа На YouTube-каналот на Liebherr-Hausgeräte се поставени видеа за уредите.

Овој прирачник за употреба важи за:

- MRFvd 3501
- MRFvd 3511
- MRFvd 4001
- MRFvd 4011
- MRFvd 5501
- MRFvd 5511

1 Краток преглед на уредот

1.1 Испорачана опрема

Проверете дали има оштетување при транспортот на сите делови. Ако имате рекламација, обратете се до дистрибутерот или корисничката служба. (погледни 8.3 Корисничка служба)

Следните делови се содржат во испораката:

- Самостоен уред
- Опрема *
- Монтажен материјал *
- Прирачник за употреба
- Сервисна брошура
- Сертификат за квалитет *

1.2 Преглед на уредот и опремата

MRFvd 3501
MRFvd 4001
MRFvd 5501

MRFvd 3511
MRFvd 4011
MRFvd 5511

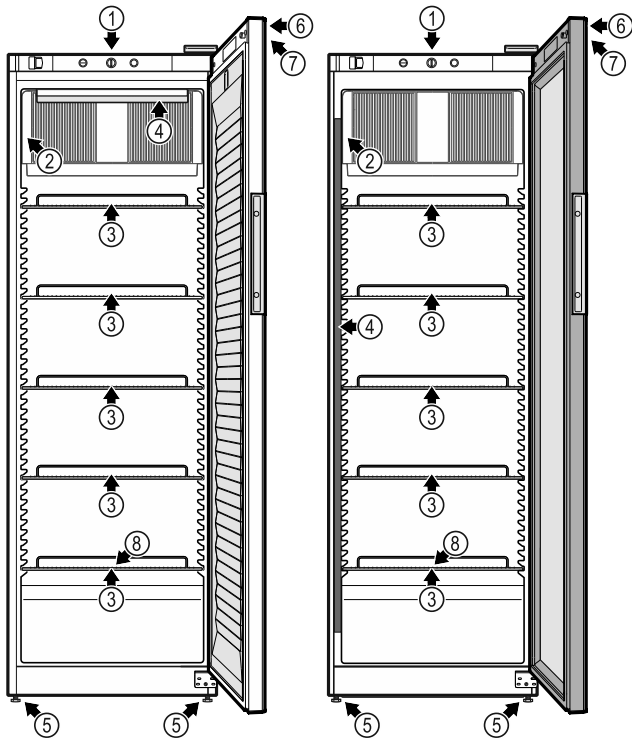

Фиг. 1 Основна опрема

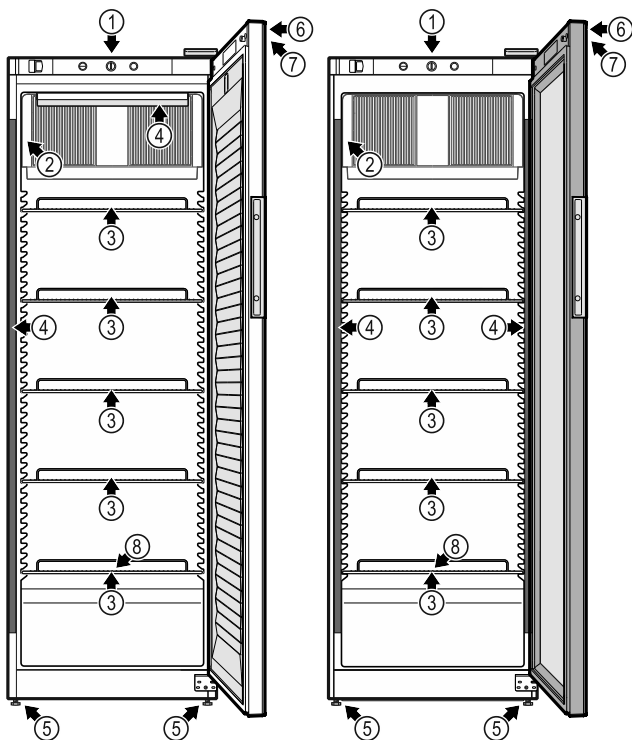

Фиг. 2 Варианти

Опрема

- | | |
|---------------------------|--------------------------------|
| (1) Контролни елементи | (5) Ногарки |
| (2) Термометар | (6) Брава |
| (2) Табличка со податоци | (7) Приказ на температура |
| (3) Решетки за складирање | (8) Одвод за кондензирана вода |

(4) Внатрешно осветлување *

1.3 Специјална опрема

Забелешка

Дополнителната опрема можете да ја набавите од корисничката служба (погледни 8.3 Корисничка служба) и од продавницата Liebherr-Hausgeräte на home.liebherr.com/shop/de/deu/zubehor.html.

1.4 Намена на уредот

Соодветна употреба

Овој ладилник е соодветен за професионална намена при комерцијална и малопродажна дејност. Сmee да се користи за чување, презентација и продажба на ладни спакувани прехранбени производи и пијалаци. Купувачите можат да ги вадат изладените производи од ладилникот.

Уредот е дизајниран за употреба во затворени простории.

Сите други типови употреба не се дозволени.

Предвидлива погрешна употреба

Следните примени се исклучиво забранети:

- Складирање и ладење:
 - хемиски нестабилни, запаливи или корозивни супстанции
 - лекови, крвна плазма, лабораториски препарати или слични медицински материјали и производи што подлежат на регулативата за 2007/47/EЗ
- Примена на места со опасност од експлозија
- Примена на отворен простор или на места каде има влага и се прска со вода

Несоодветна употреба на уредот предизвикува оштетување или уништување на складираната роба.

Климатски класи

Соодветната климатската класа за вашиот производ е назначена на табличката со податоци.

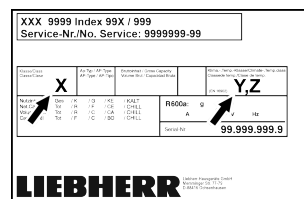

Фиг. 3 Табличка со податоци

(X) Оваа климатска класа означува при кои услови може безбедно да се користи уредот.

(Z) Температурната класа означува при кои поставки за температура може да

Општи безбедносни инструкции

функционира уредот
беспрекорно.

(Y) Оваа климатска
класа ги дефинира
максималните
параметри за
беспрекорна работа
на уредот.

Климатска класа (X)	макс. амбиентална температура	макс. рел. влажност на воздухот
3	+25 °C	60 %
4	+30 °C	55 %
5	+40 °C	40 %
7	+35 °C	75 %

Забелешка

Минималната дозволена амбиентална температура на местото на поставување е +10 °C.

При маргинални услови, на стаклената врата и на страничните ѕидови може да се создаде малку кондензација.

Климатска класа (Y)	макс. амбиентална температура	макс. рел. влажност на воздухот
CC1	+25,5 °C	60 %
CC2	+32,2 °C	65 %
CC3	+40,6 °C	75 %

Препорачани поставки за температура:

Температурна класа (Z)	Поставки за температура
K1	+3,5 °C
K2	+2,5 °C
K3	-1 °C
K4	+5 °C
M1	+5 °C
M2	+7 °C

1.5 Бучава на уредот

Нивото на звучниот притисок, оценет со A, изнесува 70 dB(A) додека работи уредот (акустична моќност рел. 1 pW).

1.6 Сообразност

Извршена е проверка на водот на разладното средство.

Уредот ги задоволува важечките безбедносни прописи и регулативите на ЕУ 2006/42/ЕЗ, 2014/30/ЕУ, 2009/125/ЕЗ и 2011/65/ЕУ.

Целиот текст на изјавата за сообразност со ЕУ е достапна на веб-адресата: www.liebherr.com

1.7 SVHC-материјали според регулативата REACH

На следниот линк можете да проверите дали вашиот уред ги содржи SVHC-материјалите според регулативата REACH: home.liebherr.com/de/deu/de/liebherr-erleben/nachhaltigkeit/umwelt/scip/scip.html

1.8 EPREL-база на податоци

Од 1 март, 2021 година, информациите за енергетската ознака и условите за еколошки дизајн може да се најдат во европската база на податоци за производи (EPREL). Преку следниот линк <https://eprel.ec.europa.eu/> можете да пристапите до базата на податоци за производи. Таму ќе треба да ја внесете ознаката на моделот. Ознаката на моделот се наоѓа на плочката со податоци.

2 Општи безбедносни инструкции

Внимателно чувајте го прирачникот за употреба за да може да ви биде достапен во секое време.

Кога ќе го дадете уредот на следниот корисник, со него дадете го и прирачникот за употреба.

Внимателно прочитајте го прирачникот пред употреба за да можете правилно да го користите уредот. Следете ги упатствата, безбедносните инструкции и предупредувањата во него. Тие се важни за безбедно и беспрекорно инсталирање и употреба.

Опасности за корисникот:

- Уредот може да го користат деца постари од 8 години и лица со намалени физички, сетилни или ментални способности или помалку искуство и знаење, ако се надгледувани или обучени за безбедна употреба на уредот и ако ги разбираат опасностите што може да произлезат. Децата не смеат да си играат со уредот. Децата не смеат да го чистат или одржуваат уредот без надзор.
- Штекерот за струја мора да биде лесно достапен за да може веднаш да се исклучи уредот од струја при итни случаи. Мора да се наоѓа настрана од задниот дел на уредот.
- Кога го исклучувате уредот од струја, фатете го приклучокот. Не влечете го кабелот.
- Во случај на дефект, извлечете го приклучокот од струја или исклучете го осигурувачот.

- **ПРЕДУПРЕДУВАЊЕ:** Не оштетувајте го кабелот за струја. Не користете го уредот со неисправен кабел за струја.
- **ПРЕДУПРЕДУВАЊЕ:** Штекери со повеќе приклучоци/терминали и други електронски уреди (како на пр., халогенски трансформатори) не смее да се постават и користат на задната страна од уредот.
- **ПРЕДУПРЕДУВАЊЕ:** Не затворајте ги отворите за вентилација од куќиштето на уредот или од вграденото куќиште.
- Поправките и замената на кабелот за струја на уредот смее да ги изведува корисничката служба или соодветно обучен персонал.
- Монтирајте, приклучете и фрлете го уредот според инструкциите во прирачникот.

Опасност од пожар:

- Разладното средство (податоци на соодветната табличка) е еколошко, но запаливо. Истеченото разладно средство може да се запали.
 - **ПРЕДУПРЕДУВАЊЕ:** Не оштетувајте го водот за разладно средство.
 - Не поставувајте извори на запалување во внатрешниот простор на уредот.
 - **ПРЕДУПРЕДУВАЊЕ:** Не користете електрични уреди во ладилникот коишто не се препорачани од страна на производителот.
 - Ако истече разладно средство: Не поставувајте отворен оган или извори на запалување во близина на местото каде што истекува. Добро проветрете ја просторијата. Известете ја корисничката служба.
- Не користете го уредот во близина на експлозивни гасови.
- Не чувајте и не поставувајте бензин или други запаливи гасови и течности во близина на уредот.
- Не чувајте запаливи материји во уредот, како на пример, садови за аеросоли со запалив гас. Таквите спремови може да се препознаат по отпечатените податоци за содржината или по симболот со пламен. Гасовите што истекуваат може да се запалат од електрични делови.
- Запалените свеќи, сијалиците и другите предмети со отворен пламен чувајте ги подалеку за да не го запалат уредот.
- Алкохолните пијалаци или садовите што содржат алкохол треба да бидат

затворени. Алкохолот што истекува може да се запали од електрични делови.

Опасност од паѓање и навалување:

- Не користете ги држачите, фиоките, вратите итн. за качување или потпирање.

Опасност од смрзнатини, отрпнатост и болки:

- Избегнувајте подолг контакт со ладни површини или ладни/замрзнати производи или преземете заштитни мерки, на пр., носете ракавици.

Опасност од повреди и оштетување:

- **ПРЕДУПРЕДУВАЊЕ:** За забрзување на процесот на одмрзнување не користете механички уреди или специјални средства поинакви од оние што ги препорачува производителот.
- **ПРЕДУПРЕДУВАЊЕ:** Опасност од повреда поради електричен удар! Под капакот се наоѓаат делови што спроведуваат струја. Внатрешното LED-осветлување смее да го замени или поправи само корисничката служба или соодветно обучен персонал.
- **ВНИМАНИЕ:** Уредот смее да се користи само со оригинална опрема од производителот или со овластена опрема од други производители. Корисникот сам го сноси ризикот при употреба на неовластена опрема.

Опасност од гмечење:

- Не фаќајте ги шарките при отворање и затворање на вратата. Може да си ги згмечите прстите.

Квалификација на стручен персонал:

Стручен персонал се лица коишто со своето стручно образование, знаење и искуство, како и со познавањето на соодветните норми, можат да ги проценат и извршат зададените работи и кои се запознаени со можните опасности. Мораат да имаат образование, знаење и овластување за работа со уредот.

Симболи на уредот:



Симболот може да се наоѓа на компресорот. Се однесува на маслото во компресорот и предупредува за следната опасност: **Може да предизвика смрт ако се проголта или навлезе во дишните патишта.** Оваа забелешка важи само за рециклирање. При нормален режим не постои никаква опасност.

Пуштање во употреба



ПРЕДУПРЕДУВАЊЕ: Опасност од пожар / запаливи материји. Симболот се наоѓа на компресорот и означува опасност од запаливи материји. Не отстранувајте ја ознаката.



Оваа или слична ознака се наоѓа на задната страна од уредот. Посочува дека во вратата и/или куќиштето се наоѓаат вакуумски изолирани панели (VIP) или панели од перлит. Оваа забелешка важи само за рециклирање. Не отстранувајте ја ознаката.

Внимавајте на предупредувањата и останатите специфични инструкции во другите поглавја:

	ОПАСНОСТ	Означува непосредно опасна ситуација, којашто ако не се спречи, доведува до смрт или тешки телесни повреди.
	ПРЕДУПРЕДУВАЊЕ	Означува опасна ситуација, којашто ако не се спречи, може да доведе до смрт или тешки телесни повреди.
	ВНИМАТЕЛНО	Означува опасна ситуација, којашто ако не се спречи, доведува до лесни или тешки телесни повреди.
	ВНИМАНИЕ	Означува опасна ситуација, којашто ако не се спречи, може да предизвика материјална штета.
	Забелешка	Означува корисни забелешки и совети.

3 Пуштање во употреба

3.1 Услови за инсталација



ПРЕДУПРЕДУВАЊЕ

Опасност од пожар поради влага!

Ако се навлажнат деловите што спроведуваат струја или приклучокот за струја, може да дојде до краток спој.

► Уредот е дизајниран за употреба во затворени простории. Не користете го уредот на отворено или на влажни места и места каде што се прска со вода.

3.1.1 Место на инсталација



ПРЕДУПРЕДУВАЊЕ

Разладно средство и масло што истекуваат!

Оган. Разладното средство е еколошко, но запаливо. Маслото е запаливо. При поголема концентрација и во допир со надворешен извор на топлина, разладното средство и маслото што истекуваат може да се запалат.

► Не оштетувајте ги цревата за разладно средство и компресорот.

- Не поставувајте го уредот на директна сончева светлина, до шпорет, грејач или сл.
- Оптимално место за инсталирање е сува и добро проветрена просторија.
- Ако го поставите уредот во многу влажна просторија, на надворешната страна од уредот може да се појави кондензирана вода. Просторијата постојано треба да има добра вентилација.
- Што повеќе разладно средство има во уредот, толку поголема треба да биде просторијата во која се наоѓа уредот. Во премали простории, при истекување може да се создаде запалива смеса од гас и воздух. На 8 g разладно средство мора да има простор од најмалку 1 m³. Податоците за разладното средство се наоѓаат на табличката со податоци внатре во уредот.
- Подот мора да биде рамен.
- Местото на инсталација мора да ја поддржува тежината на уредот заедно со складираните производи. (погледни 8.1 Технички податоци)
- Забрането е да се применува на места со опасност од експлозија.

3.1.2 Електричен приклучок



ПРЕДУПРЕДУВАЊЕ

Опасност поради несоодветно монтирање!

Ако кабелот за струја или приклучокот се допре со задната страна на уредот, вибрациите на уредот може да го оштетат кабелот за струја или приклучокот и да дојде до краток спој.

- Внимавајте да не приклучите електричен кабел под уредот кога го монтирате.
- Поставете го уредот на тој начин што нема да допира приклучок или кабел за струја.
- Не приклучувајте уреди на приклучоците на задната страна на уредот.
- Не поставувајте и не користете штекери со повеќе приклучоци или терминали и други електронски уреди (како на пр., халогенски трансформатори) на задната страна од уредот.

3.2 Димензии на уредот

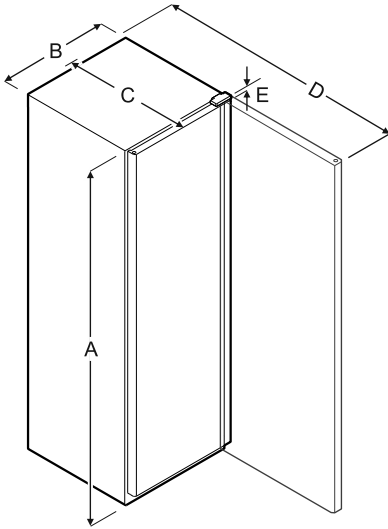

Фиг. 4

Модел	A	B	C	D	E
MRFvd 3501/3511	1684 mm	597 mm	654 mm	1203 mm	23 mm
MRFvd 4001/4011	1884 mm	597 mm	654 mm	1203 mm	23 mm
MRFvd 5501/5511	1684 mm	747 mm	769 mm	1468 mm	23 mm

*A = висина на уредот B = ширина на уредот без рачка
C = дебелина на уредот без рачка D = дебелина на уредот со отворена врата E = висина на шарките*

3.3 Пренесување на уредот



ПРЕДУПРЕДУВАЊЕ

Опасност од повреда поради скршено стакло!*
При транспорт на висина поголема од 1500 m може да се скршат стаклата на вратата. Скршените делови имаат остри рабови и може да предизвикаат тешки повреди.
▶ Преземете соодветни заштитни мерки.



ПРЕДУПРЕДУВАЊЕ

Опасност од повреди и оштетување поради навален уред!
▶ Внимавајте на нерамнини на подот и препреки при транспорт на уредот.

При пренесувањето на уредот внимавајте:

- ▶ Пренесувајте го уредот во исправена позиција.
- ▶ Уредот треба да го пренесуваат две лица.

При првата употреба:

- ▶ Пренесувајте го уредот спакуван.

При пренесување на уредот после прва употреба (на пр. при преселување или чистење):

- ▶ Испразнете го уредот.
- ▶ Фиксирајте ја вратата за да не се отвори ненамерно.

3.4 Отпакување на уредот

- ▶ Проверете дали има оштетување при транспортот на уредот и пакувањето. Веднаш обратете се до доставувачот ако се сомневате на некакви оштетувања. Поврзете го уредот со струја.

- ▶ Отстранете ги сите материјали од задната страна или од страничните ѕидови на уредот, коишто може да пречат при поставување или на вентилацијата на уредот.
- ▶ Извадете го кабелот за струја од задната страна на уредот. Притоа отстранете го држачот за кабел за да не се создава бучава од вибрации!

3.5 Отстранете го осигурувачот за транспорт

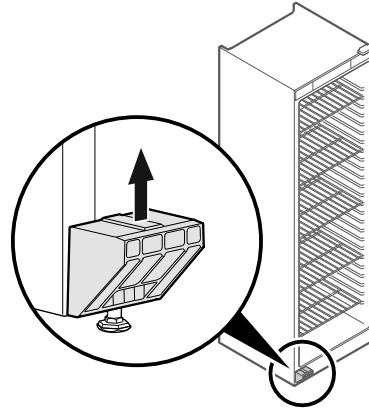

Фиг. 5

- ▶ Извлечете го осигурувачот за транспорт нагоре.
- ▷ Основниот држач останува на уредот.

3.6 Инсталирање на уредот



ВНИМАТЕЛНО

Опасност од повреди и оштетување!

- ▶ Уредот треба да го монтираат 2 лица.



ВНИМАТЕЛНО

Опасност од повреди и оштетување!

Вратата може да удри на ѕидот и да се оштети. Кај стаклени врати, оштетеното стакло може да предизвика повреди!

- ▶ Заштитете ја вратата од удирање во ѕидот. Поставете заштита на ѕидот, на пр., од платно.

- ▶ Приклучете ги сите потребни делови (на пример кабелот за струја) на задната страна од уредот и спроведете ги отстрана.

Забелешка

Кабелот може да се оштети!

- ▶ Внимавајте да не го притиснете кабелот при туркање на назад.

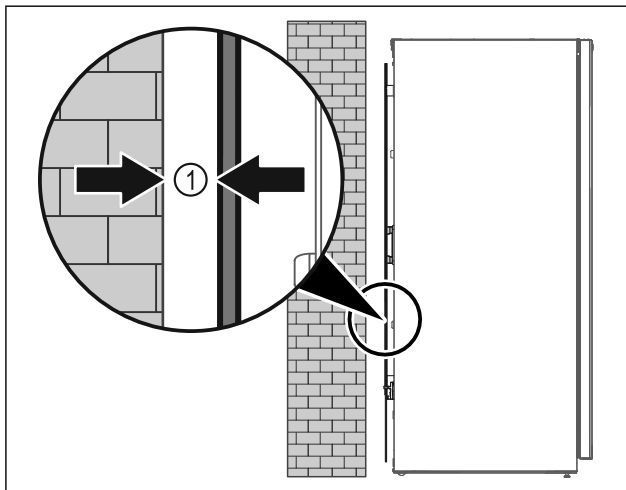

Фиг. 6

- Уредот може да се постави на слободен простор или директно до ѕид на растојание од најмалку 5 mm Фиг. 6 [1].

3.7 Порамнување на уредот

ВНИМАНИЕ

Уредот е деформиран и вратата не се затвора.

- Порамнете го уредот хоризонтално и вертикално.
- Нерамнините на подот порамнете ги со ногарките.



ПРЕДУПРЕДУВАЊЕ

Несоодветно поставување на висината на ногарките! Тешки и смртоносни повреди. Поради погрешно поставување на висината, долниот дел на ногарката може да се олабави и уредот да се навали.

- Не одвртувајте ја ногарката премногу.

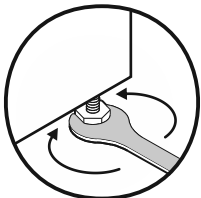

Фиг. 7

Дигање на уредот:

- Заврете ја ногарката во насока на стрелките на часовникот.

Спуштање на уредот:

- Заврете ја ногарката во спротивна насока од стрелките на часовникот.

3.8 Инсталирање повеќе уреди

ВНИМАНИЕ

Опасност од оштетување поради кондензирана вода помеѓу страничните ѕидови!

- Не поставувајте го уредот директно до друг фрижидер.
- Поставете ги уредите на растојание од 3 cm.
- Поставувајте повеќе уреди едно до друго само до температури од климатската класа CC2 (32,2 °C, влажност на воздухот 65 %).
- При поголема влажност на воздухот, зголемете го растојанието помеѓу уредите.

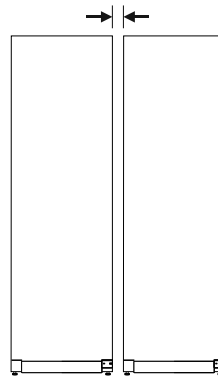

Фиг. 8 Поставување Side-by-Side

Забелешка

Комплет за Side-by-Side може да се нарача како дополнителна опрема преку корисничката служба на Liebherr. (погледни 8.3 Корисничка служба)

3.9 После монтирањето

- Извлечете ја заштитната фолија.*
- Чистење на уредот. (погледни 7.2 Чистење на уредот)
- По потреба: дезинфицирајте го уредот.
- Чувајте ја сметката за да ги имате податоците за уредот и за дистрибутерот при сервисирање.

3.10 Фрлање на пакувањето



ПРЕДУПРЕДУВАЊЕ

Опасност од задушување поради материјал за пакување и фолии!

- Децата не смеат да си играат со материјалот за пакување.

Пакувањето е произведено од материјали за повторна употреба:

- брановит картон/картон
- делови од пенест полистирол
- фолии и вреќи од полиетилен
- ленти од полипропилен
- заковани дрвени рамки со подлошка од полиетилен*
- Одведете го материјалот за пакување во официјален собирен центар.

3.11 Изберете страна за отворање на вратата

Алатка

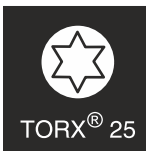
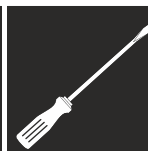



ПРЕДУПРЕДУВАЊЕ

Опасност од повреда поради смена на страната на шарките на вратата од страна на необучени лица!

- ▶ Шарките на вратата смее да ги изменува само стручен персонал.



ПРЕДУПРЕДУВАЊЕ

Опасност од повреда и оштетување поради голема тежина на вратата!

- ▶ Извршете ја замената само ако можете да носите тежина од 25 kg.
- ▶ Замената мора да ја вршат две лица.

ВНИМАНИЕ

Делови што спроведуваат струја!
Оштетување на електричните делови.

- ▶ Извлечете го кабелот од струја, пред да се менува страната на шарките на вратата.

- ▶ Отворете ја вратата.

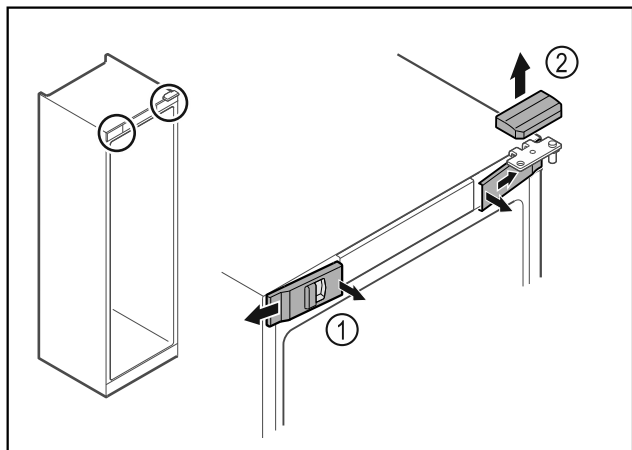

Фиг. 9

- ▶ Откачете ги предните капаци Фиг. 9 (1) од внатре и извадете ги странично.
- ▶ Извадете ги горните капаци Фиг. 9 (2) нагоре.

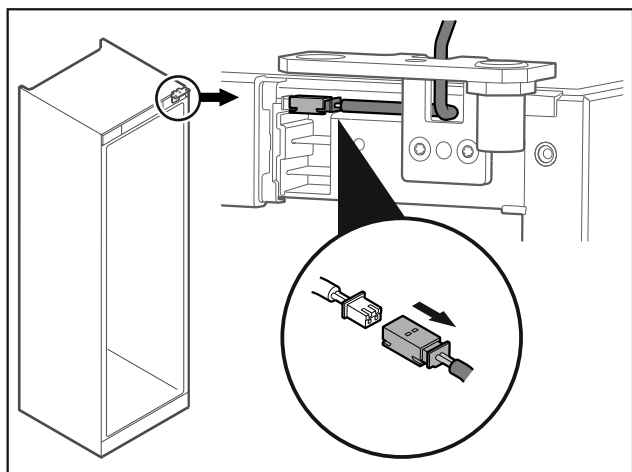

Фиг. 10

- ▶ Извадете го приклучокот.

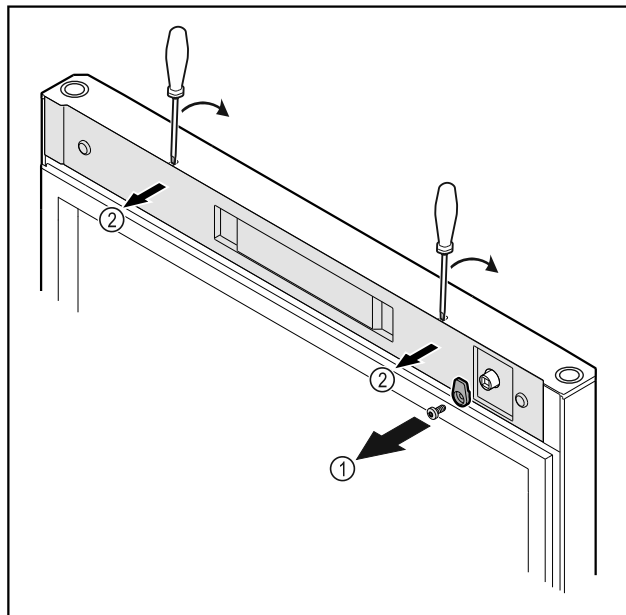

Фиг. 11

- ▶ Отшрафете ја куката Фиг. 11 (1).
- ▶ Откачете го капакот Фиг. 11 (2) со мал шрафцигер и извадете го.

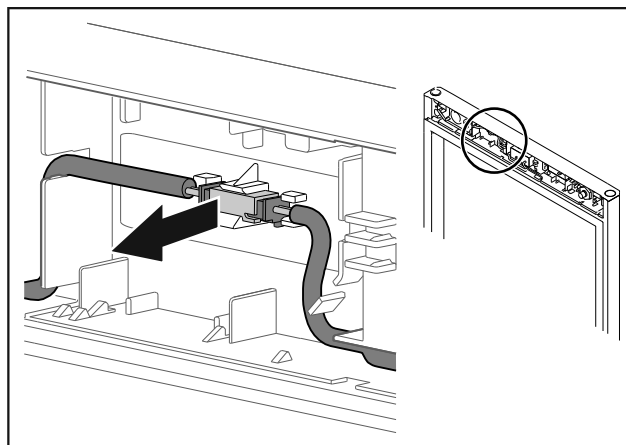

Фиг. 12

- ▶ Олабавете го приклучокот од држачот.

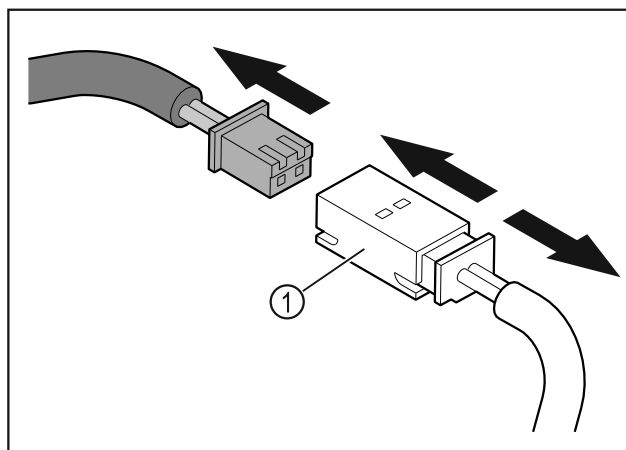

Фиг. 13

- ▶ Извадете ги приклучокот и спојката Фиг. 13 (1).

Пуштање во употреба

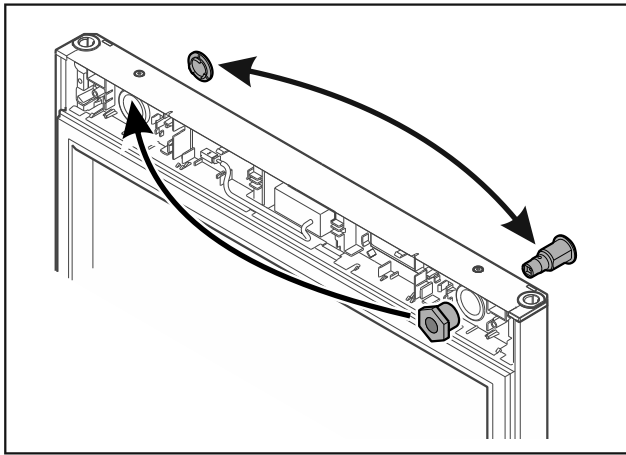

Фиг. 14

- ▶ Затворачот и капакот преместете ги на спротивната страна.

ВНИМАНИЕ

- Опасност од повреда ако вратата се навали!
- ▶ Цврсто држете ја вратата.

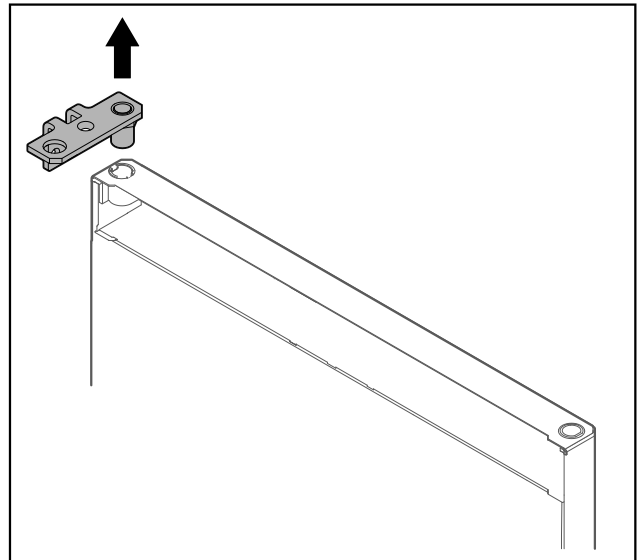

Фиг. 17

- ▶ Извлечете ја винклата на шарката.

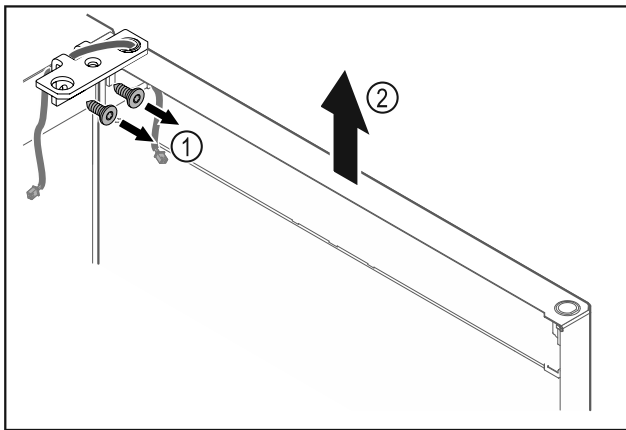

Фиг. 15

- ▶ Отшрафете ја винклата на шарката Фиг. 15 (1).
- ▶ Дигнете ги вратата и винклата на шарката Фиг. 15 (2) околу 200 mm нагоре и извадете ги.
- ▶ Внимателно поставете ја вратата на мека подлога.

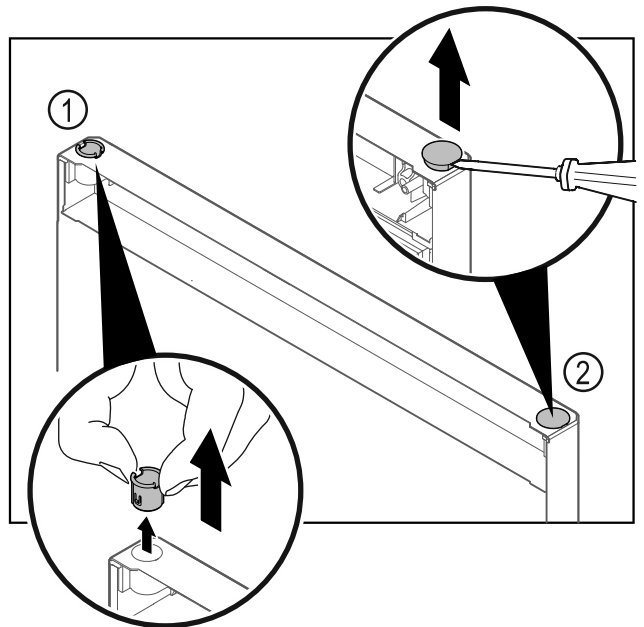

Фиг. 18

- ▶ Извлечете ја пиксната на шарката Фиг. 18 (1) со прсти.
- ▶ Внимателно дигнете ги капачињата Фиг. 18 (2) со шрафцигер и извлечете ги.

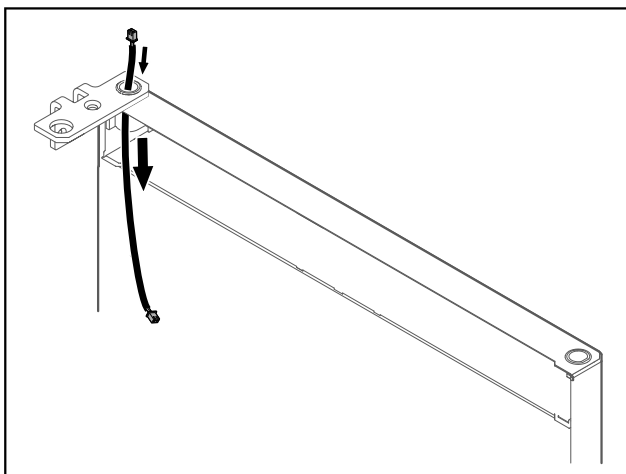

Фиг. 16

- ▶ Извлечете го кабелот внимателно.

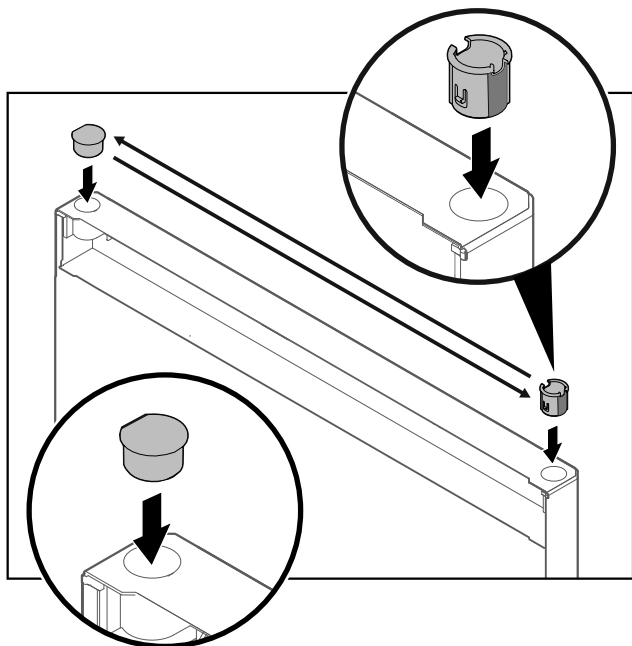

Фиг. 19

- ▶ Поставете ги пиксната на шарката и капачињата на спротивната страна (рамните страни покажуваат кон надвор).

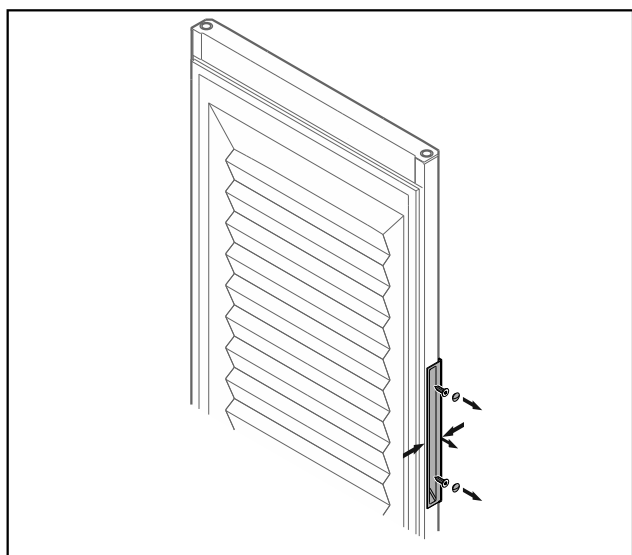

Фиг. 20 Пенеста врата*

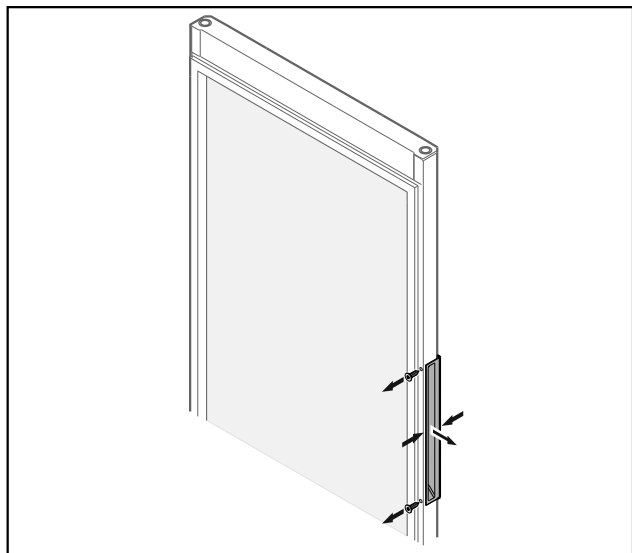

Фиг. 21 Стаклена врата*

Забелешка

- ▶ Ако рачката излегува потешко од вратата, притиснете ја при вадење.
- ▶ Отшрафете ја рачката.

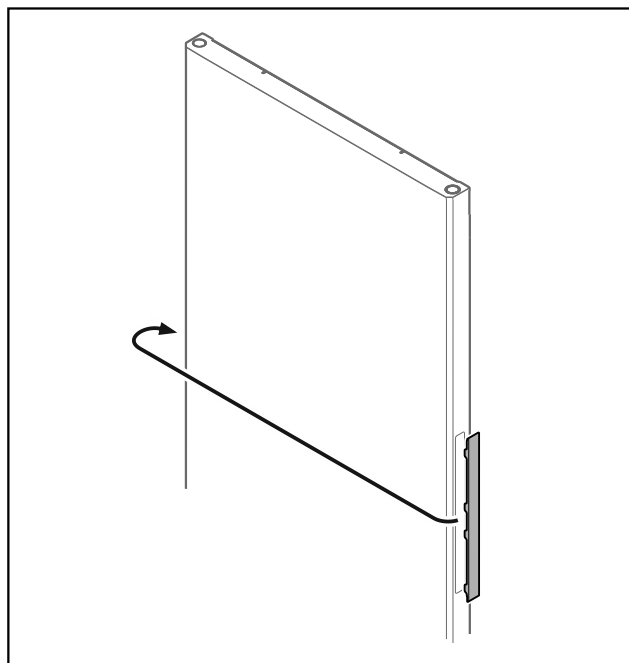

Фиг. 22

Забелешка

- ▶ Ако капакот се откачува тешко, подигнете го внимателно со помошна алатка, на пр., шрафцигер.
- ▶ Преместете капакот на спротивната страна.

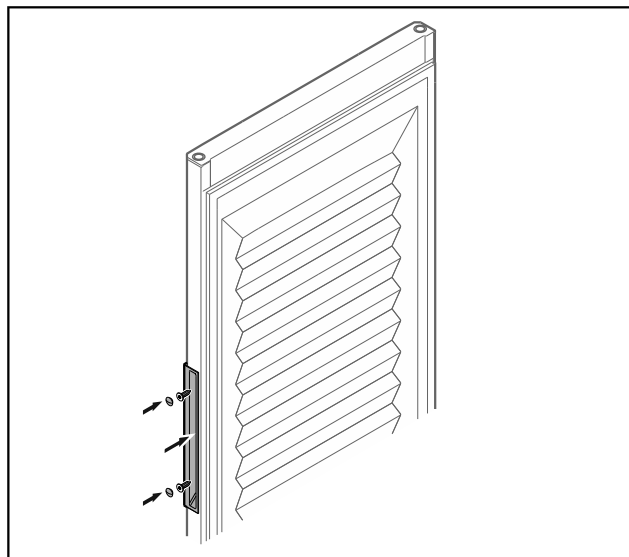

Фиг. 23 Пенеста врата*

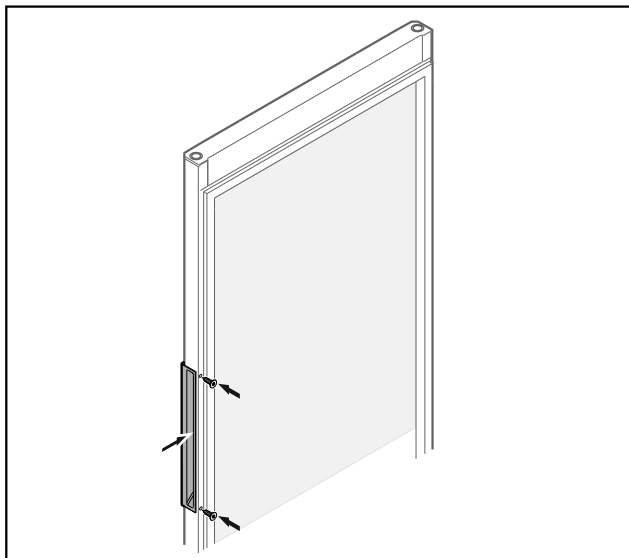

Фиг. 24 Стаклена врата*

- Забравете ја рацката на спротивната страна.

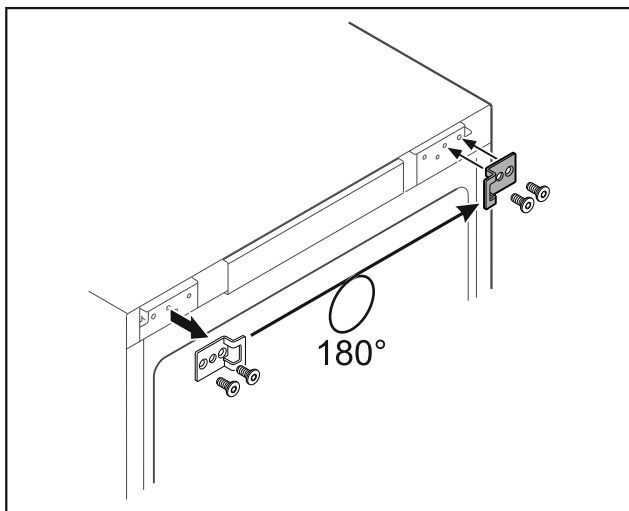

Фиг. 25

- Преместете ја винклата за затворање на спротивната страна.

Забелешка

Дупките се обележани претходно и треба да се продупчат со саморезачки завртки.

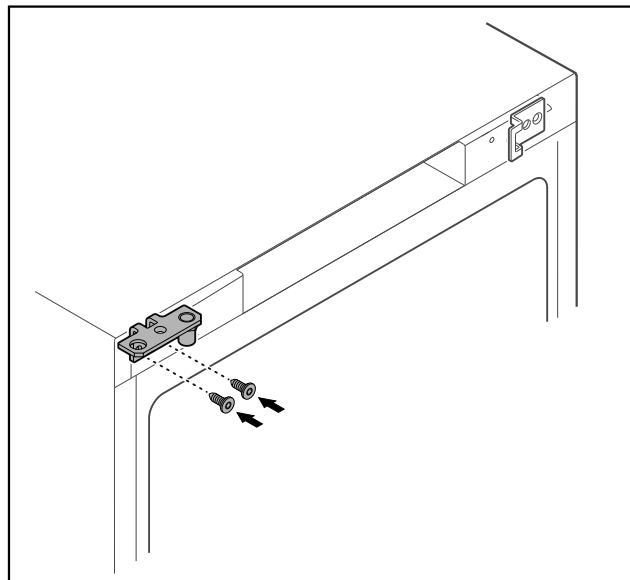

Фиг. 26

- Преместете ја винклата на шарката на спротивната страна.



ПРЕДУПРЕДУВАЊЕ

Опасност од повреда и оштетување ако вратата се навали!

- Завртете ги завртките со наведениот момент на сила.

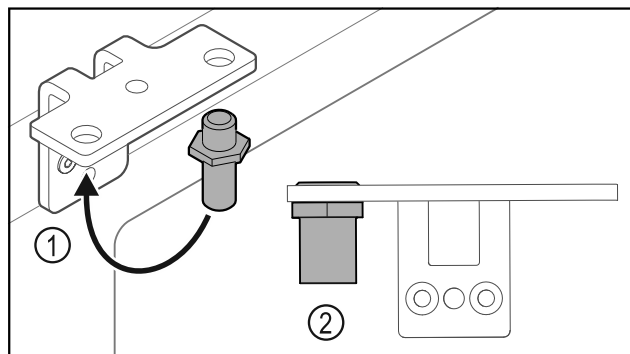

Фиг. 27

- Поставете завртки Фиг. 27 (1) во винклата на шарката.
- Стегнете ги завртките Фиг. 27 (2) со **момент на сила од 12 Nm**.
- Отбравете ја винклата на шарката повторно.

ВНИМАНИЕ

Опасност од повреда поради затегнат федер!

- Не расклопувајте го Фиг. 28 (1) системот за затворање на вратата.

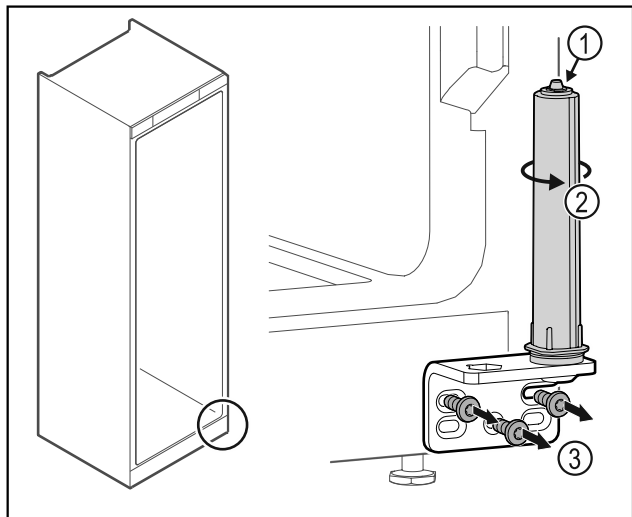

Фиг. 28

- ▶ Завртете го системот за затворање Фиг. 28 (2) додека кликне.
- ▷ Системот за затворање не е затегнат.
- ▶ Отшрафете ја винклата на шарката Фиг. 28 (3).

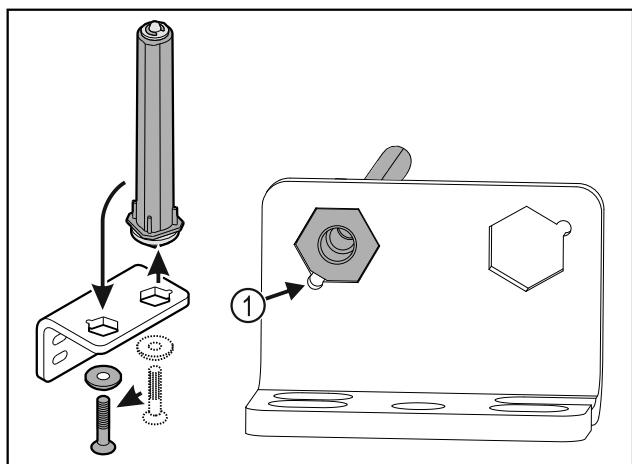

Фиг. 29

- ▶ Поставете систем за затворање на вратата во винклата на шарката.
- ▶ При поставувањето, стеснувањето на завртката треба да е насочено кон Фиг. 29 (1) дупката.

-или-

Забелешка

Погрешен редослед на шајбните за приспособување по висина.

Не може повеќе да се затегнува навртката.

- ▶ Шајбната мора да се вметне во долната страна од системот за затворање.

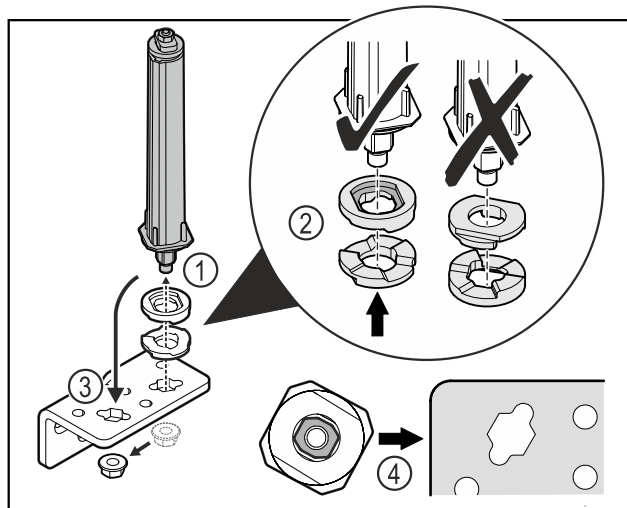

Фиг. 30

- ▶ Олабавете ги навртките и отстранете го системот за затворање на вратата Фиг. 30 (1).
- ▶ Шајбните за приспособување на висината треба да се порамнат правилно Фиг. 30 (2).
- ▶ Поставете систем за затворање на вратата во винклата на шарката и фиксирајте го со навртката Фиг. 30 (3).
- ▶ Системот за затворање на вратата треба да се порамни правилно Фиг. 30 (4).

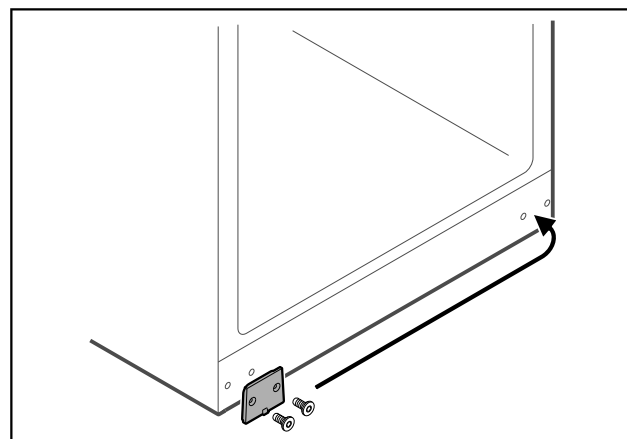

Фиг. 31

- ▶ Поставете ја плочата на спротивната страна.

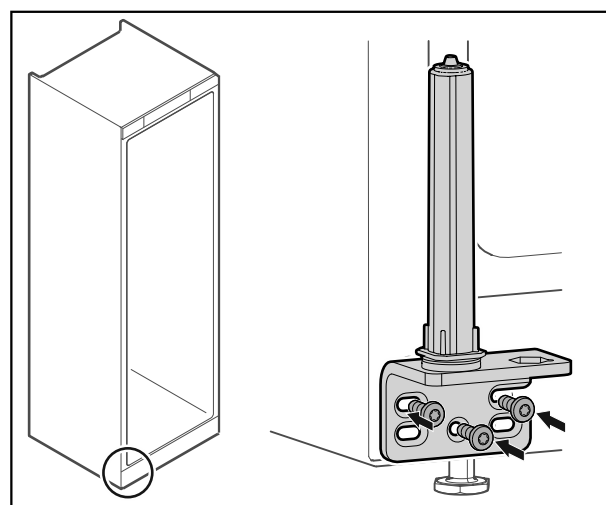

Фиг. 32

- ▶ Зашрафете ја винклата на шарката на спротивната страна.

Пуштање во употреба

Забелешка

Правилната насока и точното затегнување се важни за функцијата на системот за затворање.

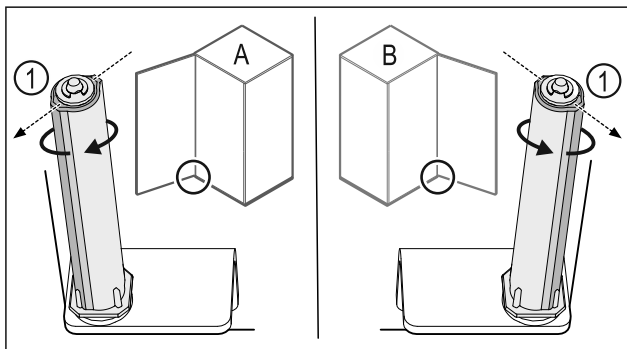

Фиг. 33 Шарки на левата страна (A) / Шарки на десната страна (B)

- ▶ Завртувајте го системот за затворање кон отпорот, додека спојницата на системот за затворање Фиг. 33 (1) покаже кон надвор.
- ▷ Системот за затворање сам се задржува во оваа позиција.
- ▷ Системот за затворање е порамнет и затегнат.

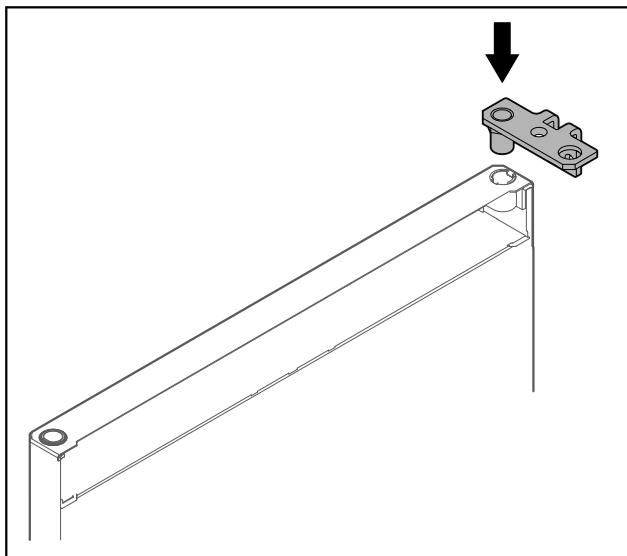

Фиг. 34

- ▶ Поставете ја винклата на шарката на вратата.

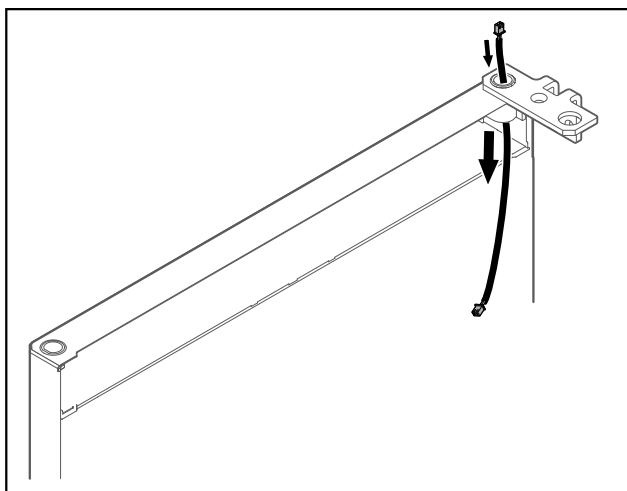

Фиг. 35

- ▶ Протнете го кабелот внимателно.

ВНИМАНИЕ

Опасност од повреда ако вратата се навали!

- ▶ Цврсто држете ја вратата.

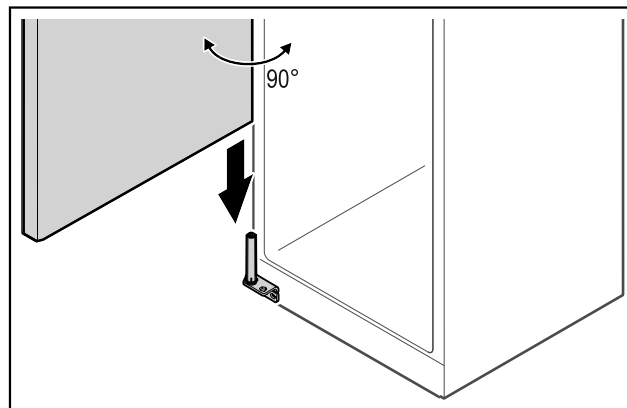

Фиг. 36

- ▶ Подигнете ја вратата со уште едно лице.
- ▶ Внимателно поставете ја вратата на системот за затворање во отворена позиција под агол од 90°.

ВНИМАНИЕ

Оштетување поради погрешна монтажа!

- ▶ Не стегајте го кабелот при монтирање на винклата на шарката.

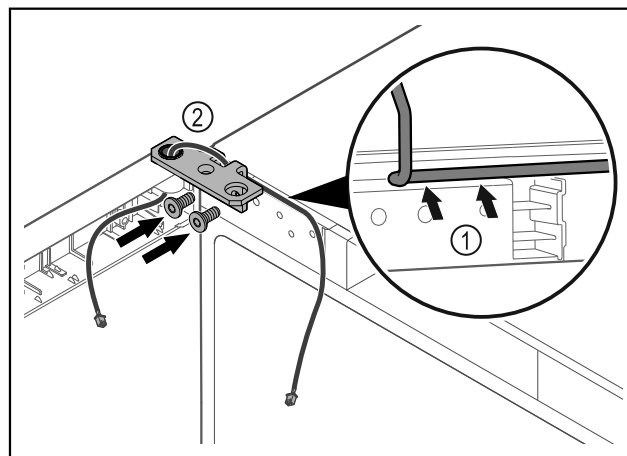

Фиг. 37

- ▶ Протнете го кабелот низ вдлабнатината на винклата и поставете ја внимателно Фиг. 37 (1).
- ▶ Зашрафете ја винклата на шарката Фиг. 37 (2).

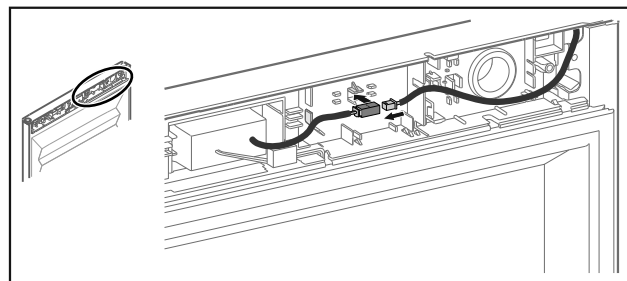

Фиг. 38 Пенеста врата

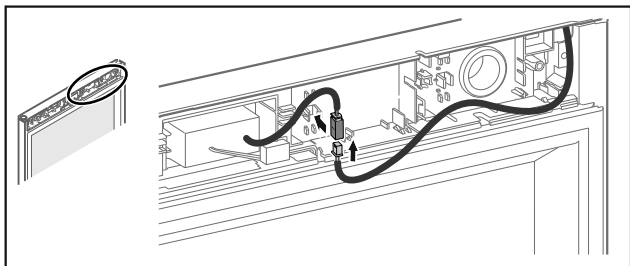

Фиг. 39 Стаклена врата

- ▶ Поставете го приклучокот во спојката и вметнете го во држачот.

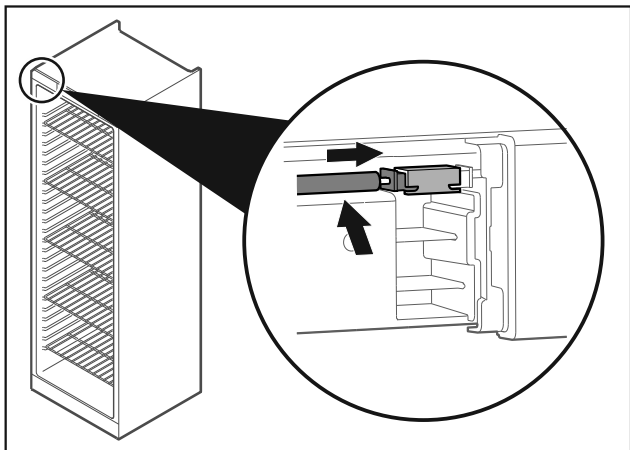

Фиг. 40

- ▶ Поставете го приклучокот лево, горе.

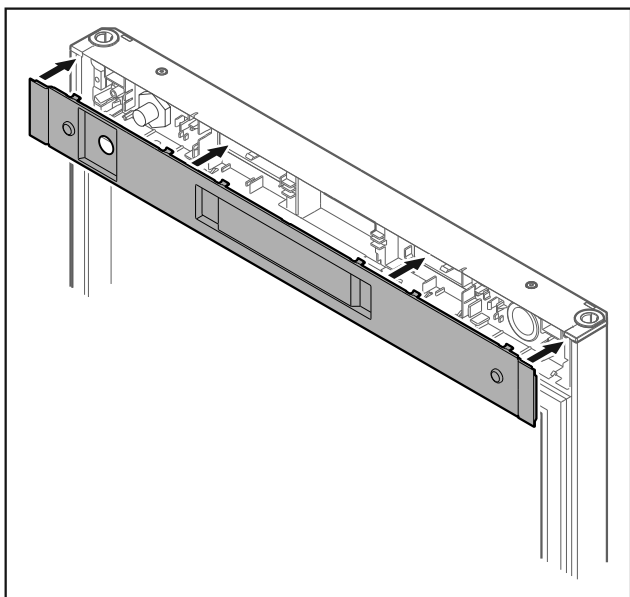

Фиг. 41

- ▶ Поставете го капакот.

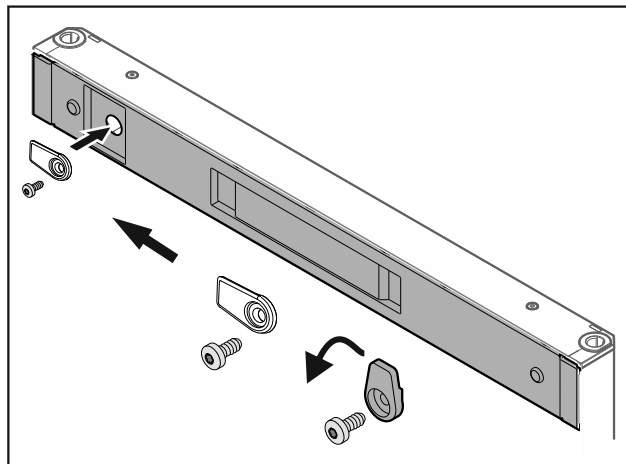

Фиг. 42

- ▶ Забравете ја куката.

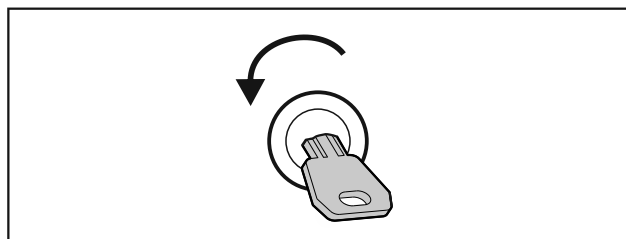

Фиг. 43

- ▶ Отклучете ја вратата.

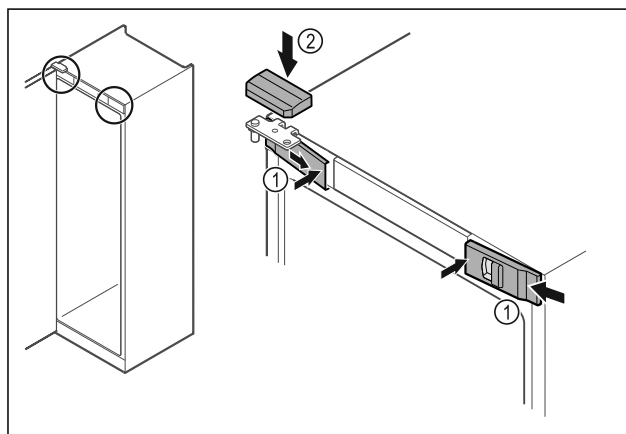

Фиг. 44

- ▶ Закачете ги предните капаци Фиг. 44 (1) странично и вметнете ги од внатрешната страна.
- ▶ Вметнете ги горните капаци Фиг. 44 (2) од горната страна.
- ▶ Затворете ја вратата.
- ▷ Страната на шарките е сменета.

3.12 Порамнување на вратата

Ако вратата не е поставена право, можете да ја приспособите на долната винкла на шарката.

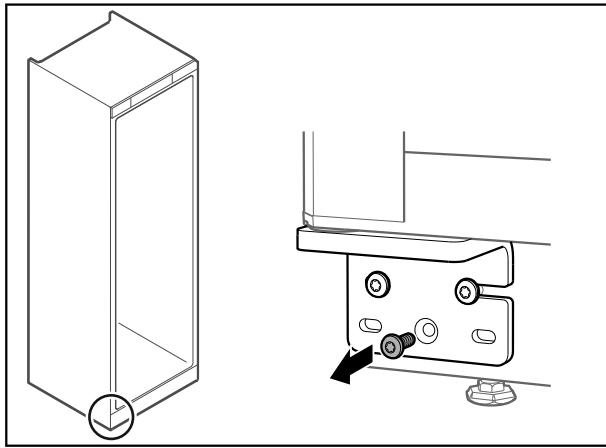

Фиг. 45

- ▶ Отстранете ја средната завртка на долната винкла на шарката.

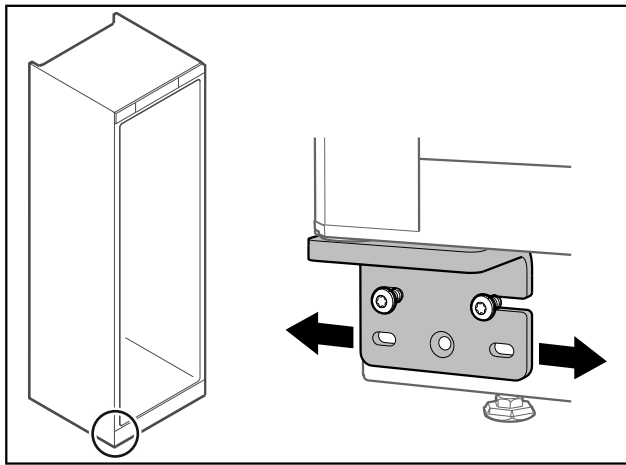

Фиг. 46

- ▶ Малку олабавете ги двете завртки и поместете ја вратата со винклата на шарката кон десно или кон лево.
- ▶ Затегнете ги завртките докрај (средната завртка веќе не е потребна).
- ▷ Вратата е порамнета.

3.13 Приклучување на уредот



ПРЕДУПРЕДУВАЊЕ

Опасност од несоодветно поврзување!
Изгореници.

Оштетувања на уредот.

- ▶ Не користете продолжен кабел.
- ▶ Не користете редни клеми.

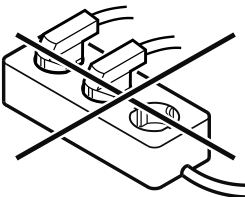

ВНИМАНИЕ

Опасност од оштетување поради несоодветно поврзување!

Оштетувања на уредот.

- ▶ Не поврзувајте го уредот на самостоен инвертор, како на пр., на соларни електрични системи или бензински генератори.

Проверете дали се исполнети следните услови:

- Користете го уредот само со **наизменична струја**.
- Дозволените напон и фреквенција се отпечатени на табличката со податоци. Позицијата на табличката со податоци е наведена во поглавјето „Преглед на уредот“ (погледни 1.2 Преглед на уредот и опремата)
- Штекерот е соодветно заземјен и електрично изолиран.
- Струјата на осигурувачот изнесува помеѓу 10 А и 16 А.
- Постои лесен пристап до штекерот.
- ▶ Проверете го електричниот напон.
- ▶ Поврзете го приклучокот во струја.

3.14 Вклучување на уредот

Проверете дали се исполнети следните услови:

- Уредот е поставен и порамнет и има пристап до соодветен штекер.
- Сите лепливи ленти, лепливи и заштитни фолии како и елементи за заштита при транспорт во и на уредот се отстранети.
- ▶ Вметнете го приклучокот за струја.
- ▷ Уредот е вклучен кога на екранот ќе се појави температурата.

4 Складирање

4.1 Инструкции за складирање

Забелешка

Ако не ги следите овие инструкции, прехранбените производи може да се расипат.

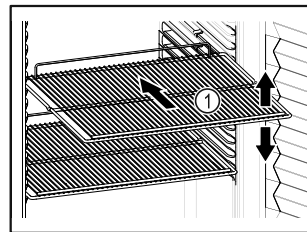

Фиг. 47 Пример за приказ

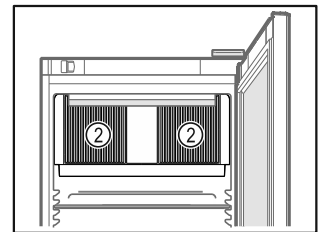

Фиг. 48

При складирањето внимавајте:

- Ако решетките Фиг. 47 (1) се приспособливи, поставете го по висина.
- Внимавајте на максималното полнење. (погледни 8.1 Технички податоци)
- Полнете го уредот кога ќе се достигне температурата за складирање (придржувајте се до условите за ладење).
- Отворите за воздух Фиг. 48 (2) во внатрешниот простор треба да бидат слободни.
- Производите за ладење не смеат да го допираат задниот ѕид.
- Не поставувајте производи за ладење зад граничникот на решетките за складирање.
- Добро спакувајте ги производите за ладење.
- Производите за ладење, што лесно примаат или испуштаат мирис или вкус, ставете ги во затворени садови или покријте ги.

- ❑ Чувајте ги течностите во затворени садови.
- ❑ Ставете го свежото месо или свежата риба во чисти, затворени садови. Со тоа месото или рибата нема да ги допираат другите или да капат врз другите прехранбени производи.
- ❑ Производите за ладење треба да се чуваат на растојание за да може воздухот да циркулира слободно.

4.2 Времиња на складирање

Рокот на траење назначен на пакувањето важи како референтна вредност за времето на складирање.

5 Ракување

5.1 Елементи за контрола и прикажување

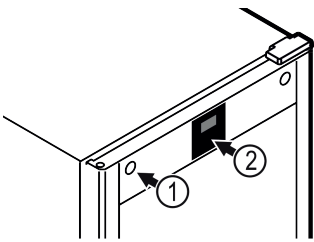

Фиг. 49

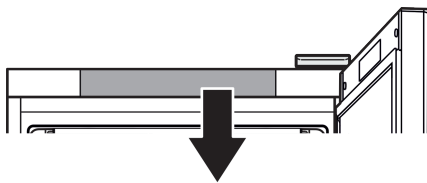

MRFvd 3501	3	4	5
MRFvd 4001	○	⏏	○
MRFvd 5501			
MRFvd 3511	6	4	5
MRFvd 4011	⊖	⏏	○
MRFvd 5511			

Фиг. 49 (1) Брава

Фиг. 49 (2) Приказ на температура

Фиг. 49 (3) Контактен прекинувач за светло

Фиг. 49 (4) Термостат

Фиг. 49 (5) Контактен прекинувач за вентилатор

Фиг. 49 (6) Прекинувач за светло вкл/иск

5.2 Функции на уредот

5.2.1 Температура

Температурата зависи од следните фактори:

- колку често ја отворате вратата
- колку долго ја оставате вратата отворена
- собната температурата
- типот, температурата и количината на производите што се ладат

Забелешка

На некои места во внатрешниот простор, температурата на воздухот може да се разликува од прикажаната температура.

Производите за ладење траат подолго при соодветна температура. Со тоа се избегнува прекумерно фрлање на производите.

Препорачани поставки за температура: погледнете ја температурната класа на табличката со податоци. (погледни 1.4 Намена на уредот)

Поставување температура

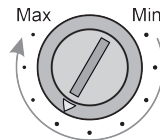

Фиг. 50 Регулатор за поставување температура

► Поставување пониска температура во уредот: Завртете го регулаторот кон „Max“. На позиција „Max“ се достигнува најниската температура во внатрешниот простор на уредот.

► Поставување повисока температура во уредот: Завртете го регулаторот кон „Min“.

Каблирање на дигиталниот термометар

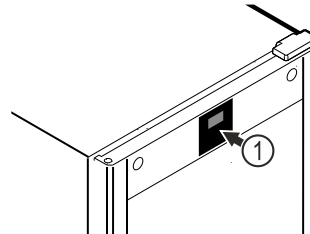

Фиг. 51 Пример за приказ

Термометарот е калибриран фабрички (отстапка од +6 келвини). Ако температурата во внатрешниот простор се разликува од приказот на температурата Фиг. 51 (1), можете да го калибрирате термометарот.

Опсег на поставување: +/- 10 келвини во чекори од 1 келвин.

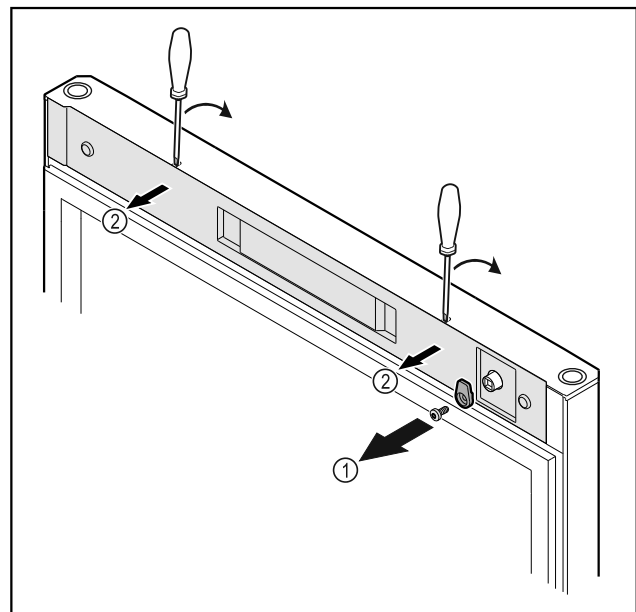

Фиг. 52

Опрема

- ▶ Отшрафете ја куката Фиг. 52 (1).
- ▶ Откачете го капакот Фиг. 52 (2) со мал шрафцигер и извадете го.

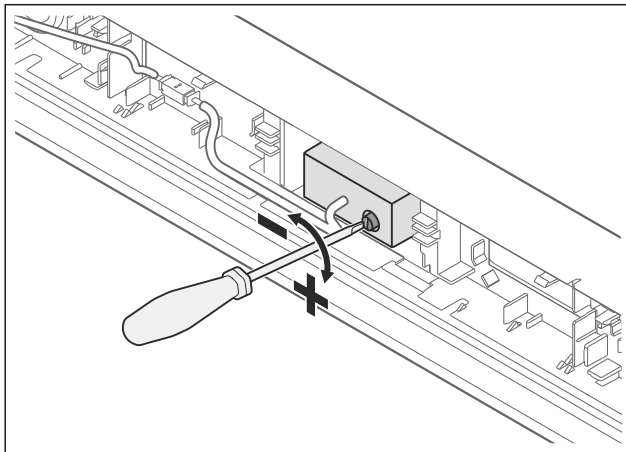

Фиг. 53

- ▶ Поставете го отстапувањето со завртката.
- ▶ Поставеното отстапување се појавува на екранот кратко и потоа се враќа на приказот за температура.

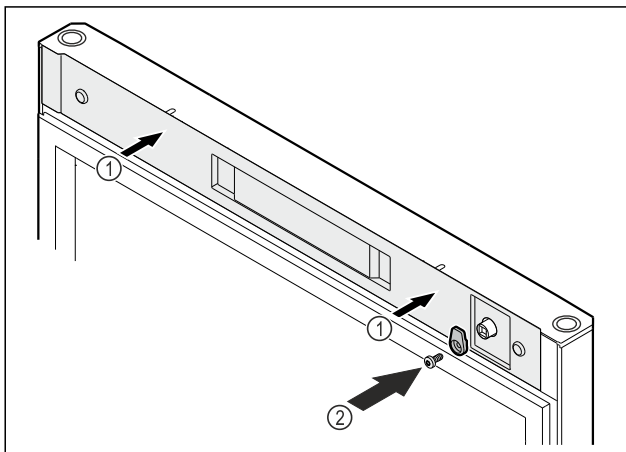

Фиг. 54

- ▶ Поставете го капакот Фиг. 54 (1).
- ▶ Зашрафете ја куката Фиг. 54 (2).
- ▷ Дигиталниот термометар е калибриран.
- ▷ Уредот ја прикажува поставената температура после околу 2 минути.

5.2.2 Осветлување

Уредот содржи внатрешно осветлување.

Внатрешното осветлување се вклучува кога ќе се отвори вратата на уредот.

Вклучување/исклучување на осветлувањето*

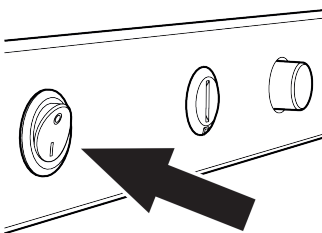

Фиг. 55

- ▶ Вклучете го приклучокот за светло.
- ▷ Светлото е вклучено или исклучено.

6 Опрема

6.1 Безбедносна брава

Бравата во вратата на уредот содржи безбедносен механизам.

6.1.1 Заклучување на уредот

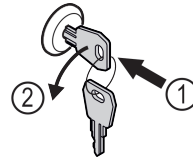

Фиг. 56

- ▶ Притиснете го клучот навнатре.
- ▶ Завртете го клучот за 90° во спротивна насока од стрелките на часовникот.
- ▷ Уредот е заклучен.

6.1.2 Отклучување на уредот

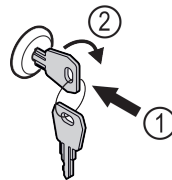

Фиг. 57

- ▶ Притиснете го клучот навнатре Фиг. 57 (1).
- ▶ Завртете го клучот за 90° во насока на стрелките на часовникот Фиг. 57 (2).
- ▷ Уредот е отклучен.

7 Одржување

7.1 Одмрзнување на уредот



ПРЕДУПРЕДУВАЊЕ

Несоодветно одмрзнување на уредот!
Повреди и оштетување.

- ▶ За забрзување на процесот на одмрзнување не користете механички уреди или специјални средства поинакви од оние што ги препорачува производителот.
- ▶ Не користете електрични уреди за греење или за чистење на параа, отворен пламен или спремови за одмрзнување.
- ▶ Не отстранувајте го мразот со остри предмети.

Одмрзнувањето се одвива автоматски. Стопената вода истекува преку соодветниот отвор и испарува.

За да се зачува функционалноста на уредот, препорачуваме да го одмрзнувате уредот кога има наталожено голема количина мраз. За создавањето мраз во внатрешноста важна улога играат местото каде е поставен уредот (на пр. висока влажност на воздухот), поставките на уредот и несоодветното однесување на корисникот.

Рачно одмрзнување:

- ▶ Исклучување на уредот.
- ▶ Извлечете го кабелот од струја.
- ▶ Преместување на производите што се ладат.
- ▶ Вратата на уредот оставете ја отворена за време на одмрзнувањето.
- ▶ Отстранете ја останатата кондензирана вода со крпа и исчистете ги отворот за одвод и уредот.

7.2 Чистење на уредот

7.2.1 Подготовка



ПРЕДУПРЕДУВАЊЕ

Опасност од краток спој од деловите што спроведуваат струја!

Електричен удар или оштетување на електрониката.

► **Исклучете го уредот.**

► Извлечете го приклучокот од струја или исклучете го осигурувачот.



ПРЕДУПРЕДУВАЊЕ

Опасност од пожар

► Не оштетувајте го водот за разладно средство.

► Испразнете го уредот.

► Извлечете го приклучокот од струја.

► Следете ги инструкциите за пренесување на уредот. (погледни 3.3 Пренесување на уредот)

7.2.2 Чистење на куќиштето

ВНИМАНИЕ

Несоодветно чистење!

Оштетувања на уредот.

► Користете исклучиво бели крпи за чистење и рН-неутрални детергенти за општа намена.

► Не користете абразивни или рапави пени или челична волна.

► Не користете остри и абразивни средства за чистење што содржат песок, хлорид или киселина.



ПРЕДУПРЕДУВАЊЕ

Опасност од повреди и оштетување поради жешка пареа! Жешката пареа може да предизвика изгореници и оштетување на површините.

► Не користете уреди за чистење со пареа!

ВНИМАНИЕ

Опасност од оштетување поради краток спој!

► Внимателно чистете го уредот за да не влезе вода во електричните делови.

► Бришете го куќиштето исклучиво со влажна и чиста крпа. Ако нечистотиите се посилни, користете топла вода со неутрален детергент. Стаклените површини може да се исчистат и со средство за чистење стакло.

► Чистете ја спиралата на кондензаторот еднаш годишно. Ако спиралата на кондензаторот не е исчистена, се намалува ефикасноста на уредот.

7.2.3 Чистење на капакот на вентилаторот

ВНИМАНИЕ

Опасност од оштетување поради краток спој!

► Внимателно чистете го уредот за да не влезе вода во електричните делови.

ВНИМАНИЕ

Несоодветно чистење!

Оштетувања на уредот.

► Користете исклучиво бели крпи за чистење и рН-неутрални детергенти за општа намена.

► Не користете абразивни или рапави пени или челична волна.

► Не користете остри и абразивни средства за чистење што содржат песок, хлорид или киселина.

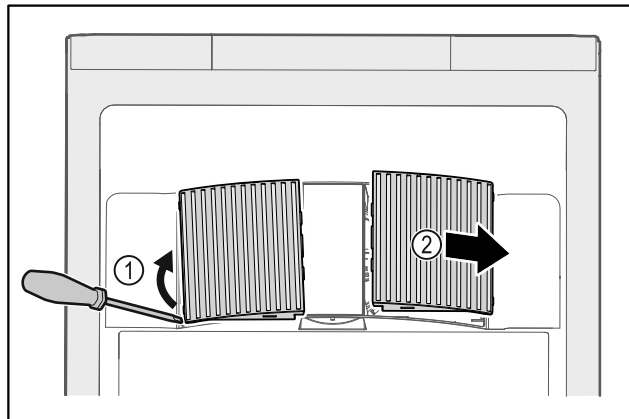

Фиг. 58

► Внимателно дигнете ги капаците од вентилаторот отстрана Фиг. 58 (1) и извадете ги напред Фиг. 58 (2).

► Исплакнете ги отворите за воздух на капаците под млаз вода. Ако нечистотиите се покроти, користете топла вода со неутрален детергент.

► Оставете ги капаците на воздух за да се исушат целосно.

► Поставете ги капаците повторно во уредот.

7.2.4 Чистење на внатрешниот простор



ПРЕДУПРЕДУВАЊЕ

Опасност од краток спој од деловите што спроведуваат струја!

Електричен удар или оштетување на електрониката.

► **Исклучете го уредот.**

► Извлечете го приклучокот од струја или исклучете го осигурувачот.



ПРЕДУПРЕДУВАЊЕ

Опасност од повреди и оштетување поради жешка пареа! Жешката пареа може да предизвика изгореници и оштетување на површините.

► Не користете уреди за чистење со пареа!

ВНИМАНИЕ

Несоодветно чистење!

Оштетувања на уредот.

► Користете исклучиво бели крпи за чистење и рН-неутрални детергенти за општа намена.

► Не користете абразивни или рапави пени или челична волна.

► Не користете остри и абразивни средства за чистење што содржат песок, хлорид или киселина.

Забелешка

► Одвод за кондензирана вода (погледни 1.2 Преглед на уредот и опремата) : Отстранете ги наслагите со тенок предмет, (на пр., со памучно стапче).

Помош за корисници

Забелешка

Не оштетувајте ја и не отстранувајте ја табличката со податоци на внатрешната страна на уредот. Табличката ѝ е потребна на корисничката служба. (погледни 8.3 Корисничка служба)

- ▶ Отворете ја вратата.
- ▶ Испразнете го уредот.
- ▶ Исчистете ги внатрешниот простор и деловите со млака вода и малку детергент. Не користете детергенти што содржат сол или киселина и хемиски растворувачи.

7.2.5 После чистењето

- ▶ Избришете ги уредот и деловите со сува крпа.
- ▶ Приклучете и вклучете го уредот. Ако температурата не е доволно ниска:
- ▶ Поставете ја ладната храна.
- ▶ Редовно чистете го уредот.
- ▶ Исчистете и избришете прашина во ладилникот со рекуператор (металната решетка на задната страна од уредот) еднаш годишно.

8 Помош за корисници

8.1 Технички податоци

Опсег на температура	
Ладење	+1 °C до +15 °C

Максимално полнење по полица ^{A)}		
Ширина на уредот	600 mm	750 mm
Решетки за складирање	45 kg	60 kg
Стаклена плоча	40 kg	40 kg

Максимално полнење по полица ^{A)}		
Ширина на уредот	600 mm	750 mm
Дрвена плоча	45 kg	60 kg
Фиока	50 kg	50 kg

A) При преголемо полнење може да се извиткаат преградите.

Максимален волумен	
Погледнете го волуменот на табличката со податоци. (погледни 1.2 Преглед на уредот и опремата)	

Осветлување	
Класа на енергетска ефикасност ^{A)}	Извор на светлина
Производот содржи еден или повеќе извори на светлина од класата на енергетска ефикасност F	LED

A) Уредот може да содржи извори на светлина од различни класи на енергетска ефикасност. Зададена е најниската класа за енергетска ефикасност.

8.2 Техничка пречка

Производот е конструиран и произведен за да овозможи безбедно функционирање и долг работен век. Но ако при работата се појави пречка, проверете дали пречката е поради грешка во работата. Во тој случај, дури и во гарантен период, трошоците треба сами да ги платите.

Следните пречки можете да ги отстраните сами.

8.2.1 Функција на уредот

Грешка	Причина	Отстранување
Уредот не работи.	→ Уредот не е вклучен.	▶ Вклучете го уредот.
	→ Приклучокот за струја не се вметнува правилно во штекерот.	▶ Проверете го приклучокот за струја.
	→ Осигурувачот на штекерот не работи.	▶ Проверете го осигурувачот.
	→ Нема струја	▶ Уредот треба да биде исклучен.
Температурата не е доволно ниска.	→ Вратата на уредот не е правилно затворена.	▶ Затворете ја вратата.
	→ Доводот и одводот на воздух не се доволни.	▶ Ослободете и исчистете ги решетките за воздух.
	→ Околната температура е превисока.	▶ Условите на околината треба да бидат соодветни: (погледни 1.4 Намена на уредот)
	→ Уредот се отвора почесто или предолго.	▶ Почекајте да видите дали потребната температура ќе се постави самостојно. Ако не, обратете се до корисничката служба. (погледни 8.3 Корисничка служба)
	→ Температурата е поставена погрешно.	▶ Поставете пониска температура и проверете после 24 часа.
	→ Уредот се наоѓа преблизу до извор на топлина (шпорет, греење итн).	▶ Преместете го уредот или изворот на топлина.

8.3 Корисничка служба

Прво обидете се сами да ја отстраните грешката. Ако не можете, обратете се до корисничката служба.

Адресата можете да ја најдете во приложената брошура „Liebherr-Service“ или на home.liebherr.com/service.



ПРЕДУПРЕДУВАЊЕ

Непрофесионална поправка!
Повреди.

- ▶ Поправките на уредот и кабелот за струја коишто не се наведени (погледни 7 Одржување), треба да ги изведува само корисничката служба.
- ▶ Оштетениот кабел за струја може да го замени само произведувачот или неговата корисничката служба или друго квалификувано лице.
- ▶ Кај уреди со IEC-приклучок, замената смеат да ја извршат и корисниците.

8.3.1 Обраќање до корисничката служба

Проверете дали се достапни следните информации за уредот:

- Ознака на уредот (модел и индекс)
- Сервисен бр. (сервис)
- Сериски бр. (S-Nr.)

- ▶ Повикајте ги информациите за уредот преку екранот **-или-**
- ▶ Информациите на уредот се наоѓаат на табличката. (погледни 8.4 Табличка со податоци)
- ▶ Запишете ги информациите за уредот.
- ▶ Известете ја корисничката служба: Споделете ги грешките и информациите за уредот.
- ▷ Ова овозможува брзо и правилно сервисирање.
- ▶ Следете ги понатамошните инструкции од корисничката служба.

8.4 Табличка со податоци

Табличката со податоци се наоѓа во уредот. Погледнете го поглавјето „Преглед на уредот“.

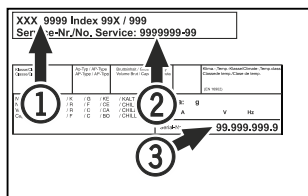

Фиг. 59

- (1) Назнака на уредот
- (2) Сервисен бр.
- (3) Сериски бр.

9 Отстранување од употреба

- ▶ Испразнете го уредот.
- ▶ Исклучете го уредот.
- ▶ Извлекете го приклучокот од струја.
- ▶ Исчистете го уредот. (погледни 7.2 Чистење на уредот)
- ▶ Оставете ја вратата отворена за да не се појават непријатни мириси.

Забелешка

Оштетувања на уредот и неисправности!

- ▶ Откако ќе престанете да го користите уредот, складирајте го на температура помеѓу -10 °C и +50 °C.

10 Фрлање

10.1 Подготовка на уредот за фрлање



Liebherr поставува батерии во некои уреди. Поради еколошки причини, законите во ЕУ го обврзуваат крајниот корисник да ги отстрани батериите од стариот уред пред фрлање. Ако уредот содржи батерии, на него се поставени соодветни инструкции.

Сијалички За да можете сами да ги отстраните сијаличките без да ги оштетите, извадете ги непосредно пред да го фрлите уредот.

- ▶ Исклучете го уредот.
- ▶ Уред со батерии: Извадете ги батериите. Процесот е опишан во поглавјето **Одржување**.
- ▶ По можност: Извадете ги сијаличките без да ги оштетите.

10.2 Соодветно фрлање на уредот



Уредот сè уште содржи вредни материјали и мора да се фрли одделно од вообичаениот отпад.



Фрлете ги батериите од стариот уред. Можете бесплатно да ги вратите батериите кај дистрибутерот и во центрите за рециклажа.

Сијалички

Фрлете ги извадените сијалички преку соодветните системи за собирање.

За Германија:

Уредот можете бесплатно да го фрлите во локалните центри за рециклажа во контејнер од класа 1. При купување ладилник / замрзнувач и продажен простор > 400 m², дистрибутерот го зема стариот уред бесплатно.



ПРЕДУПРЕДУВАЊЕ

Разладно средство и масло што истекуваат! Оган. Разладното средство е еколошко, но запаливо. Маслото е запаливо. При поголема концентрација и во допир со надворешен извор на топлина, разладното средство и маслото што истекуваат може да се запалат.

- ▶ Не оштетувајте ги цревата за разладно средство и компресорот.

- ▶ Следете ги инструкциите за пренесување на уредот. (погледни 3.3 Пренесување на уредот)
- ▶ Испратете го уредот без оштетување.
- ▶ Фрлете ги батериите, сијаличките и уредот според горенаведените инструкции.

11 Дополнителни информации

Повеќе информации за условите за гаранција ќе најдете во приложената сервисна брошура или на интернет на <https://home.liebherr.com>.

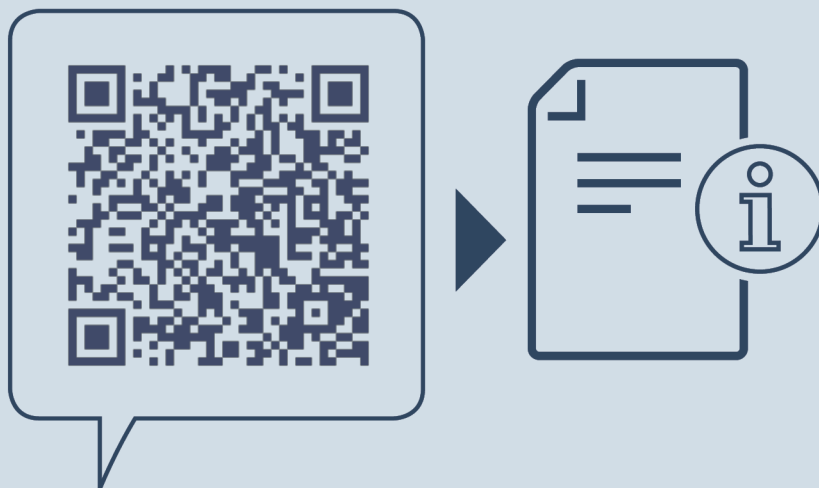

home.liebherr.com/fridge-manuals

МК Ладилник за пијалаци

Датум на издавање: 20240326

**Бр. на артикл-
индекс: 7085872-01**

Liebherr-Hausgeräte Ochsenhausen GmbH
Memminger Straße 77-79
88416 Ochsenhausen
Deutschland