

Instructions de fonctionnement

Armoire réfrigérée

Veillez lire les instructions de fonctionnement avant d'utiliser l'appareil pour la première fois.

Page 14

FR

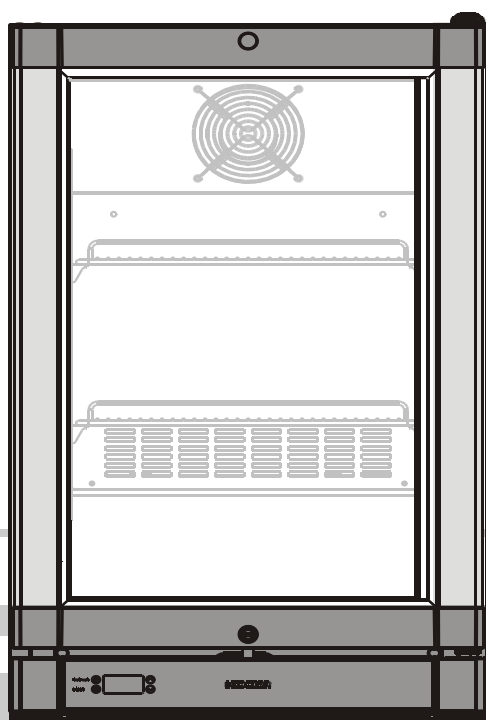

7084 895-03

Fv 913

LIEBHERR

Instructions de sécurité et mises en garde

- **ATTENTION** : cet appareil n'est pas conçu pour être utilisé par des personnes (y compris des enfants) présentant des capacités physiques, sensorielles ou mentales réduites, ou par des personnes sans connaissance ou expérience préalable, sauf si elles ont bénéficié d'un encadrement ou d'instructions concernant l'utilisation de l'appareil, de la part d'une personne responsable de leur sécurité.
- **ATTENTION** : les enfants doivent être surveillés afin de s'assurer qu'ils ne jouent pas avec l'appareil.
- **ATTENTION** : la charge maximale par clayette est limitée à 30 kg !
- **AVERTISSEMENT** : si le câble d'alimentation est endommagé, il doit être remplacé par le fabricant, son agent de service ou des personnes similairement qualifiées afin d'éviter tout danger.
- **ATTENTION** : ne stockez aucune substance explosive, telle que des aérosols à gaz propulseur inflammable, dans cet appareil.
- **ATTENTION** : cet appareil contient des matériaux inflammables et il doit être manipulé, entretenu et mis au rebut de façon adéquate.
- **AVERTISSEMENT** : n'obstruez aucun des orifices de ventilation de l'appareil ou de la structure dans laquelle il sera encastré.
- **AVERTISSEMENT** : N'utilisez aucun appareil mécanique ni accessoire artificiel pour le dégivrage, hormis ceux recommandés par le fabricant.
- **AVERTISSEMENT** : veillez à ne pas endommager le circuit de refroidissement.
- **AVERTISSEMENT** : n'utilisez pas d'appareil électrique à l'intérieur des compartiments de stockage des aliments de l'appareil, sauf s'ils sont spécifiquement recommandés par le fabricant.
- Cet appareil peut être utilisé par des enfants de 8 ans et plus, ainsi que par des personnes aux capacités physiques, sensorielles ou mentales réduites ou manquant d'expérience et de connaissances s'ils font l'objet d'une surveillance ou s'ils ont reçu des instructions concernant l'utilisation de l'appareil en toute sécurité et qu'ils comprennent les risques encourus. Les enfants ne doivent pas être autorisés à jouer avec l'appareil. Le nettoyage et la maintenance ne doivent pas être effectués par des enfants sans supervision.
- Pour prévenir les accidents et éviter d'endommager l'appareil, le déballage et l'installation doivent être effectués par deux personnes.
- Si l'appareil est endommagé au moment de la livraison, veuillez immédiatement contacter le revendeur avant de brancher l'appareil sur l'alimentation secteur.
- Pour une utilisation correcte et sans danger de cet appareil, veillez à l'installer et à le brancher conformément aux instructions de fonctionnement fournies.
- En cas de dysfonctionnement, débranchez systématiquement l'appareil de la prise secteur. Retirez la fiche, éteignez ou retirez le fusible.
- Lorsque vous débranchez l'appareil, tirez sur la fiche et non sur le cordon.
- Toute réparation de l'appareil doit exclusivement être confiée au service après-vente ; toute intervention non autorisée peut s'avérer extrêmement dangereuse pour l'utilisateur. Il en va de même pour le remplacement du câble d'alimentation secteur.
- Ne laissez aucune flamme nue ou source d'inflammation pénétrer à l'intérieur de l'appareil. Lors du transport et du nettoyage de l'appareil, veillez à ne pas endommager le circuit de refroidissement. En cas de dommage, assurez-vous qu'aucune source d'inflammation ne se trouve à proximité de l'appareil, et aérez la pièce.
- Ne marchez pas sur le rebord, les tiroirs ou les portes de l'appareil, et ne les utilisez pas pour soutenir autre chose.
- Évitez tout contact prolongé de la peau avec les surfaces froides ou les aliments réfrigérés/congelés. Vous risqueriez de vous exposer à des douleurs, des engourdissements ou des engelures. En cas de contact prolongé de la peau, des mesures préventives doivent être prises, telles que le port de gants.
- Ne consommez pas d'aliments ayant été conservés trop longtemps, vous risqueriez de vous exposer à une intoxication alimentaire.
- Des composants électriques pourraient entraîner l'inflammation d'éventuelles fuites de gaz. Ces éléments sont identifiables par la présence du symbole d'une flamme.
- Si vous possédez un appareil pouvant être verrouillé, ne conservez pas la clé à proximité de l'appareil ou à portée des enfants.
- Cet appareil est destiné à être utilisé en intérieur. N'utilisez pas cet appareil à l'extérieur ou dans des endroits exposés aux éclaboussures ou à l'humidité.
- Lors du transport ou de l'utilisation de cet appareil à une altitude supérieure à 1500 m au-dessus du niveau de la mer, le panneau de verre de la porte risque de se fissurer ou de se briser en raison de la diminution de la pression atmosphérique. Les éclats de verre sont tranchants et peuvent provoquer des blessures graves.

Utilisations possibles

Cet appareil peut être utilisé pour présenter des produits alimentaires, dont des boissons, pour la vente au détail. Une utilisation commerciale désigne par exemple son utilisation dans des restaurants, des cantines, des hôpitaux et des établissements commerciaux tels que des boulangeries, des boucheries, des supermarchés, etc.

Mauvaise utilisation prévisible :

N'utilisez pas l'appareil pour les applications suivantes :

- Conservation et refroidissement de :
 - Substances chimiquement instables, combustibles ou corrosives.
 - Médicaments, plasma sanguin, préparations de laboratoire ou substances et produits similaires conformément à la Directive 2007/47/CE sur les dispositifs médicaux.
- Utilisation dans des zones dangereuses.
- Utilisation à l'extérieur ou dans des zone humides et soumises à des projections d'eau.

Une mauvaise utilisation de l'appareil entraîne l'altération ou la détérioration des aliments conservés.

Ce dispositif est destiné à conserver et à présenter des glaces pré-congelées et pré-emballées ainsi que des produits alimentaires emballés. L'accès par les clients se fait en ouvrant un couvercle non transparent ou transparent depuis le dessus.

Ne conservez pas de substances explosives dans l'appareil, telles que des aérosols avec un gaz propulseur inflammable.

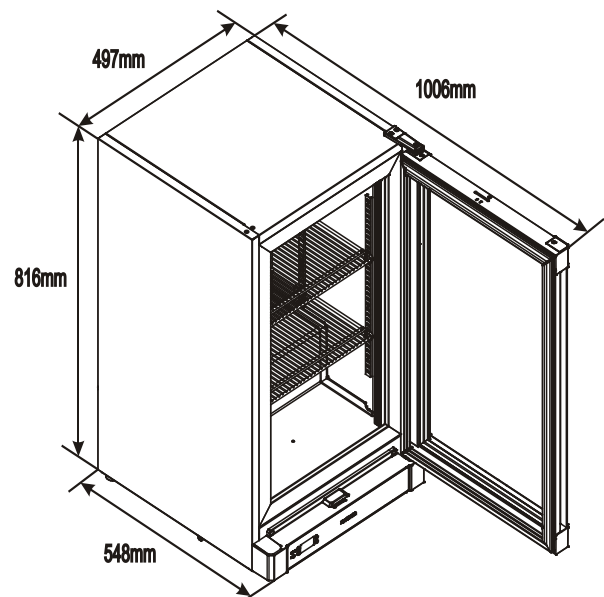

Dimensions :

Hauteur : 816 mm Largeur : 497 mm Profondeur : 548 mm

Description de l'appareil

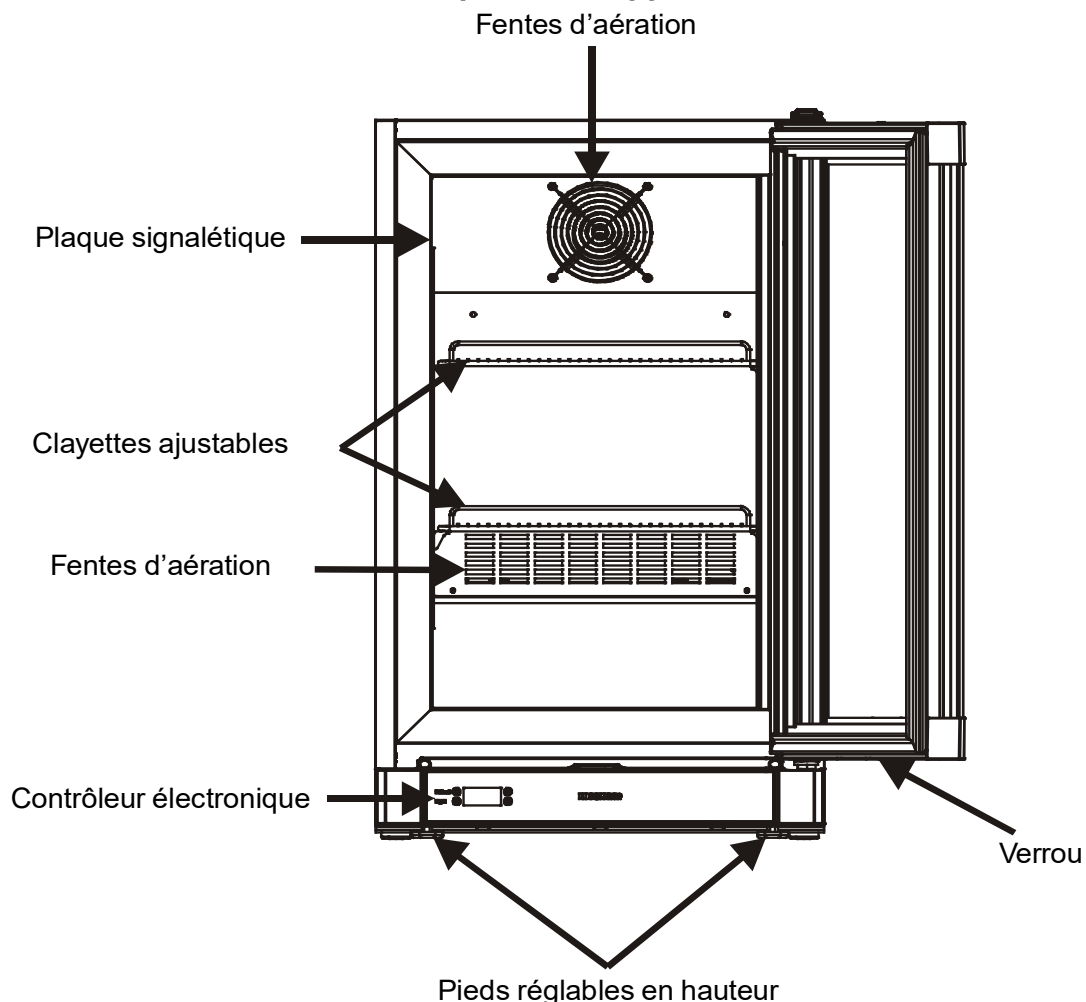

Classe climatique

La classe climatique [X] indique les conditions ambiantes dans lesquelles l'appareil peut fonctionner en toute sécurité.

La classe climatique [Y] et la classe de température [Z] définissent les plages de température max. pour un fonctionnement optimal des appareils.



(X) Klimabewertung	Max. Raumtemperatur	Max. relative Luftfeuchtigkeit
4	30°C	55%
7	35°C	75%

N'utilisez pas cet appareil en dehors des plages de température ambiante spécifiées.

[Y] Classe climatique	Température [°C]	Degré hygrométrique [%]
0	20	50
1	16	80
8	24	55
2	22	65
3	25	60
4	30	55
6	27	70
5	40	40
7	35	75

Réglage des températures recommandé :

[Z] Classe de température	Réglage de température [°C]
L1	-18
L2	-18
L3	-15
M0	+4
M*	6
M1	+5
M2	+7
H1	+10
H2	+10

Installation

- N'installez pas cet appareil dans un endroit exposé à la lumière directe du soleil ni à proximité de cuisinières, de radiateurs ou de sources de chaleur similaires.

- Le sol sur lequel est installé l'appareil doit être horizontal et à niveau. Utilisez les pieds réglables pour compenser les sols irréguliers.

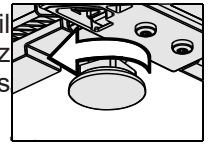

- ATTENTION** : vous devez laisser un espace d'au moins 10 cm entre les parois latérales (gauche et droite) et la paroi arrière de l'appareil et le mur.

- Veillez à préserver une aération adéquate en tout temps et assurez-vous que l'air s'écoulant vers l'extérieur puisse toujours s'échapper. Installez toujours l'appareil contre un mur.

- Ne couvrez jamais les orifices ou les grilles d'aération.**

- La norme EN 378 stipule que la pièce dans laquelle vous installez l'appareil doit avoir un volume minimal de 1 m³ pour 8 g de gaz réfrigérant R 600a/R 290 utilisé dans l'appareil afin d'éviter la formation de mélanges gaz/air inflammables dans la pièce dans laquelle se trouve le produit dans l'éventualité d'une fuite dans le circuit de refroidissement. La quantité de gaz réfrigérant utilisée par votre appareil est indiquée sur la plaque signalétique apposée à l'intérieur de l'appareil.

Branchement électrique

Utilisez uniquement cet appareil avec un courant alternatif (CA).

La tension et la fréquence autorisées sont indiquées sur la plaque signalétique. L'emplacement de la plaque signalétique est indiqué dans la section intitulée **Description de l'appareil**.

La prise secteur doit être correctement mise à la terre et protégée par un fusible.

Le courant de déclenchement du fusible doit se situer entre 10 A et 16 A.

La prise secteur ne doit pas se trouver derrière l'appareil et doit rester aisément accessible à tout moment.

Ne branchez pas l'appareil à l'aide d'une rallonge ou d'une multiprise.

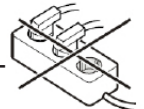

N'utilisez pas de convertisseurs (conversion d'un courant direct en courant alternatif/triphasé) ni de prises à économie d'énergie. Vous risqueriez d'endommager le système de contrôle électronique.

Mise en route/arrêt de l'appareil

Il est recommandé de nettoyer l'appareil avant sa première mise en route (veuillez consulter la rubrique « **Nettoyage** »).

Pour allumer l'appareil

Branchez l'appareil sur une prise secteur — l'appareil est allumé.

Pour éteindre l'appareil

Débranchez l'appareil de la prise secteur — l'appareil est éteint.

Éléments de commande

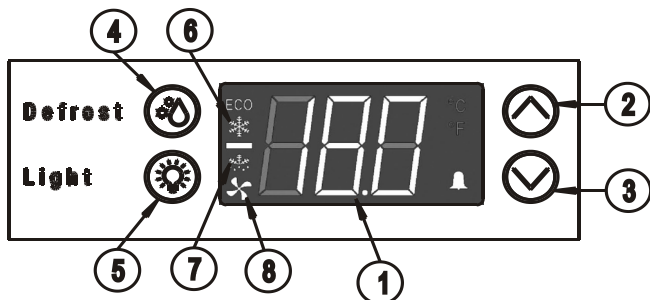



1. Affichage de la température
2. Bouton augmentation
3. Bouton diminution
4. Bouton dégivrage
5. Bouton d'éclairage
6. Symbole d'activation du compresseur
7. Symbole d'activation du dégivrage
8. Symbole d'activation du ventilateur d'évaporation

Remarque :

lorsque le système de refroidissement est en mode dégivrage, le bruit de fonctionnement est modifié et aucun refroidissement n'a lieu.

Réglage de la température

- Appuyez sur le bouton AUGMENTATION  pour augmenter la température.
- Appuyez sur le bouton DIMINUTION  pour diminuer la température.
- La plage de température peut être réglée de -10°C à -25°C / +14°F à -13°F.
- L'écran clignote à quelques reprises et la température réglée est sauvegardée dès l'arrêt du clignotement.

Éclairage intérieur

Un éclairage LED est utilisé à l'intérieur de l'appareil.

- L'éclairage intérieur peut être activé/désactivé à l'aide du bouton **5**

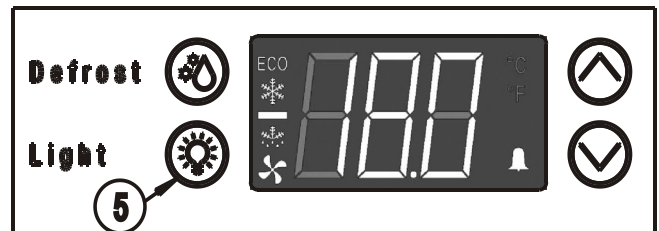

Important :

L'éclairage peut uniquement être remplacé par un technicien du service après-vente ou par un personnel qualifié !

Attention - rayonnement laser de classe 1M. En cas de retrait du couvercle, ne regardez pas directement la lumière à l'aide d'instruments optiques.

Dégivrage

Le compartiment congélateur se dégivre automatiquement.

- Le dégivrage peut également être activé manuellement en appuyant sur le bouton  ; le sigle 'DEF' (image 1) apparaît sur l'écran de température.



Le dégivrage manuel ne doit pas être effectué dans les 2 premières heures d'utilisation.

N'utilisez aucun appareil mécanique ni accessoire artificiel pour le dégivrage, hormis ceux recommandés par le fabricant.

Nettoyage

Nettoyez l'appareil au moins deux fois par an.

Éteignez toujours l'appareil avant de procéder au nettoyage. Débranchez l'appareil de la prise secteur.

- Nettoyez l'intérieur, les accessoires et les parois externes à l'aide d'eau tiède additionnée d'un peu de détergeant. N'utilisez jamais de nettoyeurs abrasifs ou acides ni de solvants chimiques.
- Veillez à ce que l'eau de nettoyage ne pénètre pas dans les composants électriques ou la grille d'aération.
- La poussière doit être retirée de l'unité de refroidissement et de l'échangeur thermique — la grille métallique située à l'arrière de l'appareil — une fois par an.
- Veillez à ne pas endommager la plaque signalétique et ne la retirez pas de l'intérieur de l'appareil. Elle est extrêmement importante pour la maintenance de l'appareil.

N'utilisez jamais de nettoyeur vapeur — vous risqueriez de vous blesser et d'endommager l'appareil.

Refroidissement

Les clayettes peuvent être déplacées pour accueillir des bouteilles ou des contenants de diverses hauteurs.

Les boissons fortement alcoolisées doivent être fermées hermétiquement et stockées en position verticale.

Ne couvrez jamais les orifices d'aération à l'intérieur de l'appareil.

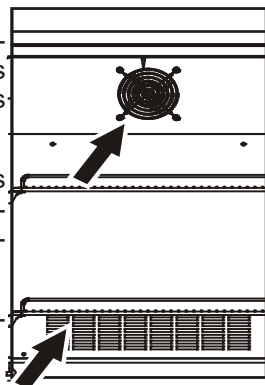

Émission sonore de l'appareil

Le niveau sonore de l'appareil en cours d'utilisation est inférieur à 70 dB (A) (puissance acoustique 1pW)

Control de brillo

Para ajustar el brillo de las tiras de LEDs:

- Inserte algo (moneda, destornillador, etc.) en la ranura de la perilla.
- Gire en el sentido de las agujas del reloj para obtener una iluminación más brillante.
- Gire en sentido contrario a las agujas del reloj para obtener una iluminación más tenue.

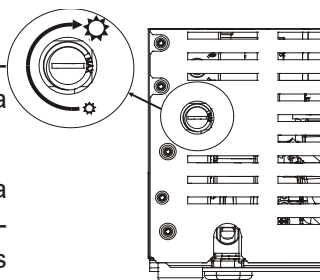

Nota: Sólo aplicable para aparatos con dimmer.

Verrou de sécurité

Le verrou est doté d'un mécanisme de sécurité.

Verrouillage de l'appareil :

- Insérez la clé.
- Poussez et tournez la clé de 90° dans le sens contraire des aiguilles d'une montre.

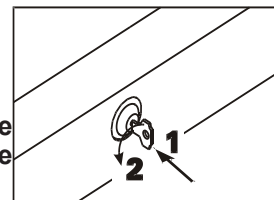

Pour déverrouiller l'appareil, répétez la même procédure dans le même ordre.

Arrêt prolongé de l'appareil

Si votre appareil doit rester éteint pendant une période prolongée, veillez à débrancher la prise secteur ou à dévisser le fusible.

Nettoyez l'appareil et laissez la porte entrouverte afin d'éviter la formation de mauvaises odeurs.

Cet appareil est conforme à la réglementation applicable en matière de sécurité ainsi qu'aux directives européennes 2004/108/CE et 2006/95/CE.

Mise au rebut

Cet appareil contient des matériaux recyclables et doit être éliminé de façon appropriée, et non jeté avec les ordures ménagères. Les appareils usagés doivent être éliminés de façon professionnelle et appropriée, conformément à la législation locale en vigueur.



Lors de la mise au rebut de cet appareil, assurez-vous que le circuit de refroidissement n'est pas endommagé pour éviter toute fuite incontrôlée de l'huile et du liquide qu'il contient (données disponibles sur la plaque signalétique).

- Mettez l'appareil hors service.
- Débranchez la prise secteur.
- Coupez le cordon d'alimentation.



AVERTISSEMENT

L'emballage et le film plastique représentent un risque de suffocation !

Ne laissez pas les enfants jouer avec les matériaux d'emballage.

Déposez les matériaux d'emballage dans un centre de tri approprié.

Dysfonctionnements

En cas de dysfonctionnement de l'appareil lors de son utilisation, vérifiez tout d'abord s'il s'agit d'une erreur de fonctionnement.

Vous pourrez peut-être réparer les pannes suivantes par vous-même :

L'appareil ne s'allume pas :

- L'appareil est-il éteint ?
- La fiche est-elle correctement insérée dans la prise secteur ?
- Le fusible est-il intact ?

L'appareil fait beaucoup de bruit :

- L'appareil est-il correctement installé sur le sol ?
- L'appareil fait-il vibrer des meubles ou objets se trouvant à proximité ? Veuillez noter que le bruit émis par le circuit de refroidissement est inévitable.

La température n'est pas suffisamment basse :

- Le réglage de la température est-il correct (veuillez consulter la rubrique « Réglage de la température ») ?
- De grandes quantités d'aliments frais ont-elles été placées dans l'appareil ?
- Un thermomètre autonome placé dans l'appareil indique-t-il la bonne température ?
- Le système d'aération fonctionne-t-il correctement ?
- L'appareil est-il installé trop près d'une source de chaleur ?

Si aucune des solutions ci-dessus ne vous permet de résoudre le problème par vous-même, veuillez contacter le service après-vente le plus proche en indiquant la désignation du type (1), le numéro de service (2) et le numéro de l'appareil (3) tels

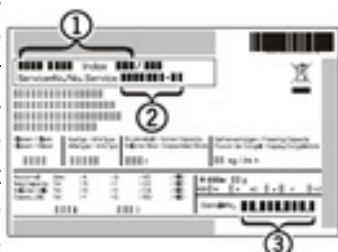

que figurant sur la plaque signalétique. L'emplacement de la plaque signalétique est indiqué dans la section intitulée **Description de l'appareil**.

Informations supplémentaires

- Une température correcte permet de conserver les aliments plus longtemps et d'éviter ainsi un gaspillage inutile.
- Si le condenseur à serpentin n'est pas nettoyé une fois par an, l'efficacité de l'appareil sera fortement diminuée.
- La période pendant laquelle les pièces de rechange nécessaires à la réparation de l'appareil de réfrigération disposant d'une fonction de vente directe sont disponibles est de 10 ans.
- La durée minimale de la garantie de l'appareil de réfrigération disposant d'une fonction de vente directe offerte par le fabricant, l'importateur ou le mandataire est de deux ans.
- Base de données EPREL :
À partir du 1^{er} mars 2021, les informations relatives à l'étiquetage énergétique et aux exigences d'écoconception seront consultables dans la base de données sur les produits européenne (EPREL). Pour accéder à la base de données sur les produits, rendez-vous sur <https://eprel.ec.europa.eu/>. Il vous sera alors demandé de saisir la référence du modèle. La référence du modèle figure sur la plaquette signalétique.

Liebherr Appliances Kluang Sdn Bhd (153177-U)

No.7 Jln Firma 2 , Kaw.Perind.Kluang II, KM7, Jln Mersing, 86007 kluang, Johor, West Malaysia.
www.liebherr.com.my