Abre nuevas perspectivas

PR 746 G8 – PR 756 G8

LIEBHERR

Buldóceres



Precisión y velocidad³

Generación 8



Operator Assistance Systems de Liebherr



De rienda suelta a su creatividad

Estabilización activa de la hoja.
Para estructurar libremente.



Defina su propio estándar

Posicionamiento activo de la hoja, regulación
de la posición e indicador.
Para nivelar superficies con una inclinación
longitudinal y transversal definida.

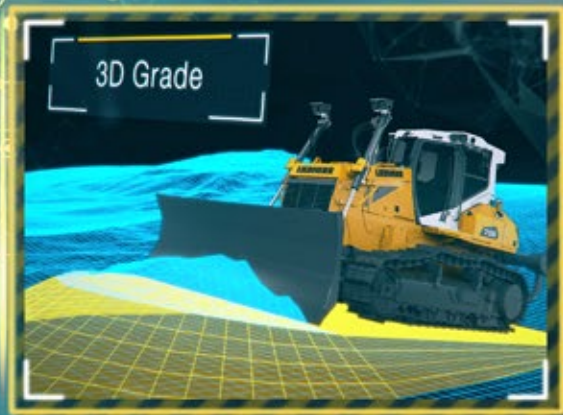

Precisión en cada dimensión

Sistema de control de la máquina Topcon 3D
opcional montado en el techo ex fábrica
en el techo de la máquina.
Para generar modelos de terrenos
complejos en 3D.



Rendimiento

Cuando tienes grandes planes:
Hay que ponerse manos a la obra

Rentabilidad

La mejor inversión en proyectos
de obra eficientes

Fiabilidad

Confíe al 100 % en su equipamiento

Comodidad

Diseño silencioso Liebherr:
Agudice sus sentidos para lo fundamental

Servicio

A su disposición sobre el terreno:
Nuestra red mundial de servicio técnico

La oruga del operador

Desde el que la acciona.
Hasta el que crea estructura





PR 746 G8 Litronic

Peso operativo

25.900–31.500 kg

Potencia del motor

190 kW / 258 CV

Nivel IIIA, V / Tier 4 Final

Capacidad de la hoja

6,00–7,20 m³

PR 756 G8 Litronic

Peso operativo

35.400–43.000 kg

Potencia del motor

260 kW / 353 CV

Nivel IIIA, V / Tier 4 Final

Capacidad de la hoja

8,92–11,80 m³

Rendimiento



Cuando tienes grandes planes: Hay que ponerse manos a la obra

Literalmente moverá montañas de material en el menor tiempo posible, independientemente de las condiciones climáticas o del tamaño del material. Ya sea en la preparación del terreno o en la extracción: La transmisión hidrostática garantiza siempre la velocidad de empuje óptima y los sistemas de asistencia al conductor brindan la máxima productividad.

Rendimiento minero de Liebherr en las clases de 30 y 40 toneladas

Su objetivo: Un rendimiento óptimo en cada operación

En el ámbito productivo, cada operación requiere una combinación ideal de velocidad y tracción. En su buldócer Liebherr, usted selecciona la máxima velocidad posible para su trabajo y activa, directamente, la máxima potencia en cualquier momento a través del joystick.

Categoricamente automático: la fuerza ripado perfecta en cualquier terreno

Gracias a la propulsión hidrostática Liebherr, su máquina le proporciona automáticamente la tracción de ripado adecuada: en progresión continua y sin cambios de marcha. Una vez rota la primera pista, el escarificador trasero se eleva automáticamente con solo pulsar un botón. Además, se beneficiará del diseño del tren de rodaje con el centro de gravedad bajo. Ningún terreno resulta demasiado pedregoso o inclinado y en la cabina siempre encontrará un agarre seguro en el nuevo mando del ripper trasero fijo con minijoystick.*

Su complemento en velocidad de empuje

Si el suelo está si el material del suelo está suelto, solo tiene que elegir un rango de velocidad más alto. Y la velocidad no es lo único que puede regularse: gracias al control piloto electrónico de la máquina, también puede preseleccionar en la pantalla la reactividad y la velocidad del sistema hidráulico de trabajo. Equipe además su buldócer de Generación 8 con una hoja de mayor tamaño de calidad Liebherr garantizada.



Potente motor diésel Liebherr

En nuestros buldóceres instalamos nuestros motores diésel de fabricación propia, especialmente diseñados para los trabajos más difíciles de la maquinaria de construcción. En combinación con la propulsión hidrostática, su máquina genera la máxima tracción a cualquier velocidad.



Automatizar los movimientos durante el trabajo

- Quick Drop: Bajada rápida de la hoja
- Auto Blade: Elevación y bajada automática de la hoja
- Elevación automática del escarificador trasero con solo pulsar un botón

Mantenga sus procesos de extracción por buen camino

Con Top Speed, seguridad en pendiente

Para desplazamientos y trabajos en pendiente, la máquina le ayuda con su control de velocidad automático. La función Hill Assist, con freno de estacionamiento automático, hace que arrancar en pendiente sea lo más sencillo. La moderna propulsión Liebherr hace que el freno de estacionamiento con gran desgaste resulte innecesario.

Llegue más rápido a la línea de meta con los sistemas auxiliares Liebherr

El sistema auxiliar estándar "Free Grade" de Liebherr le ofrece la estabilización activa de la hoja al efectuar nivelados de superficies, rampas y terraplenes, tanto en pendientes longitudinales como transversales.

Esta, y las otras dos funciones de asistencia "Definition Grade" y "3D Grade" (opcional), le ayudan a aumentar su productividad y a ahorrar tiempo no ponerlo. Asimismo, tenga siempre bajo control todos los parámetros de explotación para un uso económico y productivo.

Eficiencia de potencia y consumo en modo Eco

Vuelva a trabajar el terreno, una vez extraídos los materiales de valor. Puede cambiar al modo Eco, respetuoso con el medioambiente, para trabajos ligeros y traslado de materiales. De ese modo, además de alcanzar su objetivo de potencia de empuje, también obtendrá siempre la máxima eficiencia de carburante.



Sistemas de asistencia de serie

Los sistemas de asistencia "Free Grade" y "Definition Grade" le ayudan en la construcción y conservación de carreteras, así como en la extracción. Vienen de serie, sin un complejo sistema de control de máquinas en 3D.

* Ahora en la versión estándar de los tamaños de buldócer PR 736 hasta PR 776.

Rentabilidad



Nuevos potenciales: Proyecto con Liebherr la infraestructura de mañana

Viento, agua y movilidad: El grupo de empresas Liebherr contribuye de manera significativa a la transición energética con tecnologías y componentes clave. Realice proyectos de infraestructura necesarios con un buldócer de última generación. Desde una operación económica con la ayuda de sistemas de asistencia inteligente y el modo Eco, de serie, hasta la gestión inteligente de su obra con MyLiebherr.

No deje nada al azar

La operativa rentable comienza con el transporte

En Liebherr, centramos nuestro desarrollo en el proceso general, porque el uso rentable de los buldóceres está determinado por todos los procesos de la operativa diaria. Así, puede transportar su nueva máquina Liebherr, con hoja de 6 vías y esquinas abatibles, sin necesidad de utilizar herramientas u obtener una autorización de transporte. Además, el diseño operativo de las máquinas hidrostáticas es tan intuitivo que cualquier conductor de camión podrá hacerlo con toda seguridad. Opcionalmente, una cámara marcha atrás facilitará las maniobras.

Usted elije

Elija usted mismo la cantidad de "potencia" que le ofrece su buldócer Liebherr. Si tiene que mover grandes cantidades de material, la propulsión hidrostática con régimen de motor constante funciona ahorrando recursos y costes. La mayor capacidad de hoja de las máquinas de la Generación 8 ofrecen mayores reservas de potencia. Para trabajos ligeros, puede priorizar la rentabilidad con el modo Eco. El medioambiente siempre saldrá beneficiado. Debido a sus bajas emisiones acústicas, la Generación 8 es especialmente valorada en zonas comerciales muy urbanizadas.

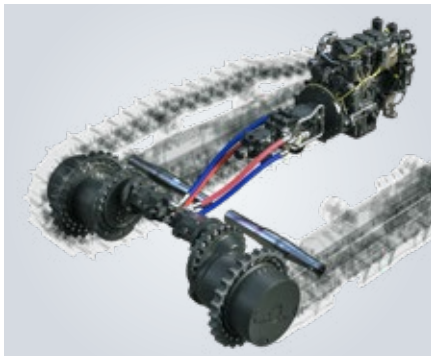

Grandes ideas e innovaciones de éxito

Los conceptos pioneros como la propulsión progresiva con ajuste adaptable de la tracción, el control por joystick, "Drive by wire" y la regulación automática de la velocidad, siempre entusiasman a nuestros clientes.

La inteligencia de la máquina le ayuda

El "Definition Grade" es el nuevo láser

En el nivel 2 de los nuevos sistemas de asistencia de la conducción Liebherr, el "Definition Grade" le permite preparar superficies en 2D sin láser rotativo. Todo lo que necesita es un punto de referencia de su topógrafo. Con la bajada automática de la hoja hasta la medida de referencia, crear una superficie 2D con precisión es facilísimo, incluso a grandes distancias y en distintas direcciones de empuje. Para ello, no necesitará un láser ni complejos sistemas de control para máquinas con conexión vía satélite. Al mismo tiempo, la tecnología Liebherr permite alcanzar velocidades de nivelado que hasta ahora eran inalcanzables.

Logística de servicio inteligente – MyLiebherr

La herramienta para la gestión de flotas Liebherr Connect, le proporciona información sobre la localización y el funcionamiento de su maquinaria de construcción. Ello incluye la posición de la máquina, los tiempos de funcionamiento y uso, el consumo de combustible y la información sobre los intervalos de mantenimiento. Con el sistema Liebherr Connect para la gestión de flotas, puede planificar su próximo servicio y tener siempre a la vista los próximos trabajos de mantenimiento. Por si acaso: Informe a su servicio técnico autorizado y solicite la pieza de recambio adecuada a través de MyLiebherr, incluida la entrega urgente.



HVO Ready

Los motores Liebherr son adecuados para funcionar con combustibles alternativos de origen vegetal (HVO), lo que contribuye de manera significativa a reducir la huella de carbono (CO₂).



Mando a distancia Liebherr (LiReCon): Productivo, eficiente, fiable

- Rápidos cambios de turno entre conductores
- Reducción de los tiempos muertos
- Trabajo seguro en zonas de peligro

Fiabilidad



Confíe al 100 % en su equipamiento

Los mejores operadores trabajan en las aplicaciones más exigentes en las que un momento de descuido o una maniobra incorrecta pueden tener graves consecuencias. Ajustan su oruga perfectamente a las condiciones de uso y confían plenamente en su herramienta profesional Liebherr. El concepto de calidad de la Generación 8 tiene en cuenta toda la vida de la máquina. Empieza desde el desarrollo de nuestra resistente maquinaria para la construcción y engloba todos los factores de seguridad del trabajo diario.

Sin transigencias en materia de seguridad

Comprobación: Todos los sistemas funcionan con seguridad

Los trabajos exigentes requieren toda su atención. Con un simple vistazo a la nueva pantalla táctil de 9 pulgadas se asegurará de que todos los parámetros operativos están en la zona verde. Ya sea banda ciudadana, una tableta o una cafetera: Gracias a su completo suministro con 12 y 24 voltios, así como a las dos ranuras USB, todo el mundo encontrará la toma que necesite.

Fiable en cualquier terreno

Al desplazarse sobre suelos extremadamente blandos es cuando la propulsión hidrostática progresiva de Liebherr saca a relucir sus puntos fuertes: sin cambios de marcha y con una tracción permanente en ambos lados del tren de rodaje, puede maniobrar sin sacudidas. En combinación con una buena distribución del peso, su buldócer siempre se desplazará con seguridad.

Minimice su riesgo

Al extender el material, te sorprenderá la altura de la distancia al suelo. Gracias a los compactos componentes de la propulsión hidrostática, el centro de gravedad de la máquina se mantiene muy bajo. Especialmente en suelos poco resistentes, el tren de rodaje normal (Low Drive) es el diseño ideal, ya que, además, los valores acústicos se mantienen particularmente bajos. A ello hay que añadir la gran profundidad de vadeo de las orugas Liebherr. El ventilador hidrostático controlado, según las necesidades, ahorra energía y reduce todavía más los valores acústicos.

Prepárese

La combinación perfecta de hombre y máquina

Centramos el núcleo de nuestros diseños, en su forma de trabajar. En cuanto sienta el contacto con la máquina, experimentará la perfecta integración de su lugar de trabajo en el entorno: el moderno diseño de la máquina con una visibilidad clara en todas las direcciones. Asimilará rápidamente el control de su buldócer Liebherr, ya que hemos reducido todas las funciones de conducción en un único elemento de control central. También la propulsión, que siempre proporciona la potencia de empuje necesaria y mantiene la velocidad seleccionada, incluso en situaciones extremas, es innovadora. Los límites los ponen únicamente la física y su creatividad. El sistema de retención y la protección ROPS/FOPS integrada, le protegen como operador. Los mecanismos de protección integrados de la electrónica de control, la regulación de limitación de carga automática y la monitorización de abordaje, garantizan que también pueda aprovechar a largo plazo el pleno potencial de su oruga.

Desarrollado digitalmente, acreditado con el uso

Análisis de estabilidad, simulaciones de visibilidad y funcionamiento o respuesta oscilatoria: Junto con todas las herramientas de diseño digital en 3D disponibles, nuestros productos se someten a numerosas pruebas como prototipos virtuales y se prueban a diario en obras de todo el mundo.

Las máquinas resistentes requieren un equipamiento resistente

En el equipamiento de las hojas Liebherr se emplean materiales de primera calidad para la superficie de la hoja y los filos. Una amplia gama de equipamientos diferentes ofrece la solución perfecta para cada uso.

La máxima calidad en todo lo que hacemos

El nombre de Liebherr garantiza la máxima calidad y una contribución sólida al éxito de nuestros clientes. Esta es nuestra máxima prioridad. Para ello, adaptamos los métodos de fabricación más recientes a los requisitos especiales de nuestros productos e invertimos continuamente en la modernización de nuestro centro.

Comodidad



Diseño silencioso Liebherr: Agudice sus sentidos para lo fundamental

Los operadores de buldóceres confían plenamente en todos sus sentidos. Gracias a la eficaz amortiguación de impactos, el nuevo buldócer de la Generación 8 filtra las vibraciones y, sin embargo, le permite sentir la perfección de la explanada. Los cómodos sistemas de asistencia de la conducción le ayudan a garantizar sus exigencias en materia de productividad y precisión. A través de la interfaz digital, mantiene el objetivo en todo momento a la vista.

Su lugar de trabajo. Su espacio libre

Empiece su turno con seguridad y comodidad

Como operador de buldócer, usted desempeña un papel de clave en la obra y, con frecuencia, es uno de los primeros en actuar. Por eso, su nueva máquina Liebherr le aguarda con iluminación superior e inferior y simplifica su revisión matutina con iluminación en el compartimento del motor y puntos de mantenimiento centralizados.

Ajuste su lugar de trabajo

En la espaciosa cabina, siéntase como en casa desde el principio y ajuste el asiento y los joysticks para adaptarlos a sus necesidades ergonómicas. El interruptor de contacto del asiento ya le habrá detectado, así es que puede ponerse el cinturón y empezar inmediatamente. La nueva pantalla táctil de 9 pulgadas le informa de todos los parámetros importantes y le permite configurar los sistemas hidráulicos de conducción y trabajo de forma personalizada.

24/7: La mejor visibilidad, haga el tiempo que haga

Cuando ponga en funcionamiento su buldócer Liebherr al amanecer, llamará inmediatamente la atención de sus compañeros. El moderno concepto de iluminación alumbrará hasta el último rincón de la máquina. Su diseño de visibilidad optimizada – amplias superficies acristaladas, depósitos inclinados, la posición ideal del tubo de escape y del asiento del operador – le permite tener una perspectiva general, incluso en los tramos de construcción estrechos. Para tener una visibilidad perfecta en todas las direcciones, naturalmente puede regular los limpiaparabrisas por separado.

Su fortaleza. Su versatilidad

Bienvenido a la obra digital

La preparación de superficies en 2D se realiza en un abrir y cerrar de ojos. Al mismo tiempo, como operador de un buldócer de la Generación 8, siempre está listo para obras exigentes. La transmisión de ubicación, nuestra gestión de flotas Liebherr Connect y la configuración con tecnología 3D integrada, hacen que usted sea inmediatamente la primera opción en la obra. Los datos 3D necesarios para su nuevo proyecto pueden importarse y visualizarse directamente a través de Sitelink 3D.

Trabaje en alta definición

La solución opcional 3D de Topcon en el techo viene montada y calibrada de fábrica para que pueda ponerse en marcha inmediatamente. El sistema de control de la máquina, completamente automatizado, posiciona con precisión la hoja de 6 vías de su buldócer en las tres dimensiones. Su estructura abierta y los modelos de terreno estandarizados permiten integrarlo con facilidad en los procesos digitales de las obras.

“Ready” para Trimble y Leica

Opcionalmente, hay disponibles preinstalaciones para instalar los sistemas de control de máquinas 2D y 3D más modernos de los fabricantes Trimble y Leica para su buldócer Liebherr. Estos kits listos para su uso le ofrecen la posibilidad de ampliar su buldócer para cualquier uso futuro.



Nueva interfaz táctil de 9 pulgadas

- Estado operativo
- Notificaciones
- Configuración de los sistemas hidráulicos de conducción y trabajo
- Modo Eco
- Liebherr Operator Assistance



Control Liebherr inteligente

Con el buldócer de Generación 8 está listo para el futuro:

- Propulsión progresiva altamente automatizada
- Sistema hidráulico de trabajo controlado electrónicamente
- Movimientos automatizados
- Moderna interfaz en la máquina



Confortable cabina, amplia y silenciosa

- Iluminación de acceso y descenso
- Climatizador automático
- Compartimento refrigerado
- Toma de corriente de 12V y 24V
- Con 2 puertos USB

Servicio



A su disposición sobre el terreno: Nuestra red mundial de servicio técnico

Llevamos en los genes el afán de satisfacer al cliente. Por eso, el servicio técnico de Liebherr está a solo una llamada, con independencia de dónde se encuentre. Nuestra red de servicio técnico autorizado garantiza un apoyo rápido y profesional sobre el terreno. En Liebherr, la rapidez y la fiabilidad son una parte fundamental de los servicios que prestamos. Porque un tiempo de respuesta breve significa una parada breve y contribuye a restablecer rápidamente la productividad de su máquina.

Lo más destacado de la jornada laboral

Rápido y sencillo cada día

El mantenimiento diario previo a la puesta en funcionamiento no debería suponer una obligación engorrosa sino, sencillamente, un factor importante para que la máquina tenga una prolongada vida útil. Como los puntos clave de mantenimiento están centralizados para el conductor, la inspección diaria de su buldócer Liebherr es rápida y sencilla.

Centrados en la calidad de servicio

Todos los puntos de servicio son fácilmente accesibles mediante sistemas de acceso que permiten al técnico de servicio comenzar su trabajo de forma rápida y segura. La iluminación del compartimento del motor y los puertos de diagnóstico, permiten tener una perspectiva general del estado de la máquina en un abrir y cerrar de ojos. La cabina abatible de serie garantiza un acceso fácil a los componentes de la propulsión, incluso sobre el terreno y sin necesidad de grúa.



Limpieza sencilla del ventilador

Los buldóceres Liebherr disponen de serie de un ventilador abatible con cierre rápido opcional. Así, puede limpiarse desde el exterior en un tiempo récord. Para la autolimpieza en entornos con mucho polvo, se recomienda un ventilador reversible opcional.

Vivimos para el servicio

La avería no es una opción

A pesar de los prolongados intervalos de servicio programables, una notificación de servicio interrumpe el proceso de trabajo habitual. Precisamente por eso, el objetivo de toda la cadena de servicio de Liebherr es la máxima disponibilidad de la máquina. La principal premisa es: tiempos de respuesta breves y suministro rápido.

Ahorro de tiempo, ahorro de dinero

A través de la gestión de flotas Liebherr Connect, el técnico de mantenimiento de Liebherr consulta directamente – con su consentimiento – la ubicación de la máquina y obtiene información fiable sobre los trabajos de servicio pendientes. A través del portal de cliente MyLiebherr tiene acceso, de forma online, al stock más reciente de piezas de repuesto de su máquina y puede encargarlas directamente a su servicio técnico autorizado de Liebherr.

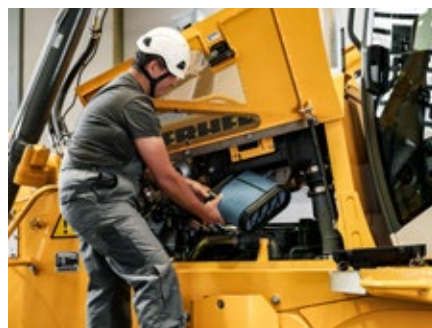

Los técnicos de mantenimiento con la mejor formación

Todos los técnicos del servicio de atención al cliente de Liebherr reciben formación y entrenamiento continuo. No sólo en lo relativo al diagnóstico remoto y al análisis de averías sino, especialmente, sobre cómo dar rápidamente con la solución adecuada para la máquina del cliente.

Un sólido servicio técnico autorizado

Un servicio de confianza, hoy y mañana

Con Liebherr, podrá contar con un soporte técnico a largo plazo y seguro. Liebherr y nuestro servicio técnico autorizado se lo garantizan.

Una red de servicio de asistencia mundial

Los puntos de servicio técnico en todo el mundo hacen que el estar cerca de usted sea una realidad. Los expertos del servicio técnico autorizado de Liebherr están listos y le ayudan de manera competente y fiable.

Contratos de asistencia técnica hechos a la medida

Todos los servicios de un único proveedor: Los contratos de mantenimiento de Liebherr son una inversión segura y aumentan la rentabilidad de su máquina.

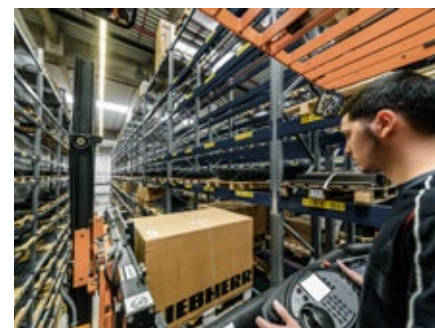

Piezas de recambio en 30 hectáreas

Los almacenes de nuestro centro logístico internacional cuentan con unos 60 000 espacios para pallets automatizados y 33 000 espacios de colocación manual, y el almacén de piezas pequeñas dispone de espacio para más de 122 000 recipientes. Aquí se almacenan piezas de recambio de diversos pesos que van desde un gramo hasta 40 toneladas.

El oruga del operador



Desde el que la acciona. Hasta el que crea estructura

Como operador, usted está en el centro de las operaciones y es responsable del éxito del proyecto. Usted cumple a tiempo con las especificaciones previstas y siempre encuentran las soluciones adecuadas. Con un buldócer Liebherr de Generación 8, sacará el máximo partido a su potencial de rendimiento. Trabjará de forma creativa y orientada a los objetivos y se beneficiará de la tecnología digital de buldócer más avanzada para cada aplicación cada uso.



Ningún trabajo es demasiado ambicioso para usted

Usted dirige la obra

Cuando cada tonelada cuenta, trabajar de manera económica es determinante. Usted, como operador, puede hacer una contribución significativa: desde la entrega de materiales o la organización de las superficies, hasta la gestión de la capacidad de almacenamiento. Usted puede adaptar fácilmente un buldócer Liebherr a sus necesidades. La moderna gestión de la propulsión con modo Eco le ayudará de forma inmejorable.

Usted configura el terreno

En la construcción del acceso de los camiones ya puede verse la fuerza de los sistemas auxiliares Liebherr. Con "Definition Grade", construirá con precisión una explanada, incluido el grado de pendiente deseado. También puede crear modelos de superficie 3D sencillos directamente en sistema de control de la máquina opcional "3D Grade" y construirlos en modo automático.

Hace que las cosas complejas parezcan sencillas

Al amontonar, la anchura y el volumen de la hoja agrandada aceleran su trabajo. Su oruga de Generación 8 despliega todas sus posibilidades sobre escombreras sueltas y suelos poco resistentes: El bajo centro de gravedad de la máquina y el arrastre de fuerza permanente de ambas orugas hacen que el empuje sea un juego de niños, incluso transversalmente a la pendiente. Los sensores controlan tanto la estabilidad direccional como la velocidad de conducción real. No hace falta frenar activamente en bajada.

Sus exigencias son elevadas

Le encanta su nuevo lugar de trabajo

La comodidad de nuestros nuevos buldóceres le entusiasmará, incluso en trabajos extremos e independientemente del clima. La moderna cabina de operador Liebherr, con suspensión hidroelástica, proporciona unos valores acústicos mínimos y absorbe las vibraciones eficazmente. Con la inmejorable ergonomía del asiento y el joystick, las largas jornadas de trabajo no son un problema.

Hará el mantenimiento de su máquina de forma rápida y segura

El mantenimiento de los buldóceres Liebherr es sencillo y rápido, con independencia de las condiciones meteorológicas. Por eso, el desarrollo es especialmente importante para nosotros. Empezando por el diseño, en el que nuestros técnicos de Liebherr planifican y comprueban la posición de los puntos de mantenimiento mediante realidad virtual. Entre los aspectos más destacados del mantenimiento cabe destacar las varillas de medición y los tubos de carga de fácil acceso, los puntos de lubricación salientes para la suspensión, y los puntos de apoyo exentos de mantenimiento.

La sostenibilidad es importante para usted

Una vez que haya terminado el trabajo, su nuevo buldócer Liebherr le sorprenderá positivamente: gracias al auténtico "Load Sensing" *, la máquina solo demandará la potencia hidráulica que vaya a consumir. El excedente de energía no se destruye, como es habitual en los sistemas convencionales. Ello protege los componentes y reduce el consumo de gasóleo. Además, la combustión eficiente a alta temperatura del motor diésel Liebherr y el postratamiento de gases de escape con filtro SCR (una combinación de filtro de partículas diésel y catalizador selectivo con sistema de inyección AdBlue) * protegen el medioambiente.

*según modelo

Destacados Generación 8

Precisión y velocidad

- Magnífica respuesta de nivelación
- Sistemas de asistencia de la conducción de Liebherr (OAS)

Eficiencia e inteligencia

- Propulsión progresiva regulada electrónicamente con modo Eco

Trabajo relajado

- Silent Design de Liebherr
- Cabina confort de alta gama





Adaptación flexible al trabajo

- Sistema hidráulico de trabajo regulado electrónicamente
- Nueva interfaz hombre-máquina

Garantía de futuro

- Moderno motor diésel de Liebherr
- "BIM ready"
- Modelos de obra en 3D (3D Grade)
- Portal de asistencia MyLiebherr



Datos Técnicos PR 746

Motor Diesel

Motor Diesel Liebherr	D 936 A7 Los valores límite de emisión corresponden 97/68/CE, 2004/26/CE Nivel V / Nivel IIIA y EPA / CARB Tier 4f
Potencia (neto) ISO 9249 SAE J1349	190 kW / 258 CV 190 kW / 254 CV
Potencia máxima (neto) ISO 9249 SAE J1349	210 kW / 286 CV 210 kW / 281 CV
Velocidad nominal	1.600 r/min.
Cilindrada	10,5 l
Tipo	Motor en línea de 6 cilindros, refrigerado por agua, turboalimentado, con intercooler aire-aire
Inyección	Inyección directa, Common Rail, control electrónico
Lubricación de motor	Lubricación a presión apta hasta 45° de inclinación
Tensión de servicio	24 V
Alternador	140 A
Arrancador	7,8 kW
Baterías	2 x 180 Ah / 12 V
Filtro de aire	Filtro de aire seco con indicador de presión negativa y extracción automática de polvo elemento principal y de seguridad
Refrigeración	Radiador combinado, compuesto de unidad de refrigeración para agua, aceite hidráulico, aire de alimentación y accionamiento hidrostático del ventilador

Hidráulica de trabajo

Sistema hidráulico	Load Sensing control según demanda
Tipo de bomba	Bomba de engranajes
Caudal máx.	256 l/min.
Presión máx.	260 bar
Distribuidor	2 circuitos con posibilidad de ampliación a 4
Filtrado	Filtro de retorno con barra magnética en depósito hidráulico
Control	1 joystick para todos los movimientos de hoja

Accionamiento, control

Sistema de Accionamiento	Accionamiento hidrostático de traslación continuo, accionamiento independiente para cada cadena
Velocidad de traslación * Rango V 1: Rango V 2: Rango V 3:	Con regulación continua 0 - 6,5 km/h (adelante y atrás) 0 - 8,5 km/h (adelante y atrás) 0 - 11,0 km/h (adelante y atrás) * Rangos de velocidad programables (en el mando de traslación)
Regulación de límite de carga	El control electrónico controla el régimen de motor y regula la velocidad de traslación en función de la fuerza de empuje requerida
Dirección	Hidrostática
Freno de servicio	Freno de retención hidrostático y sin desgaste
Freno de estacionamiento	Multidiscos en baño de aceite, sin desgaste. Se activa automáticamente, al poner en posición neutra el joystick
Refrigeración	Radiador de aceite hidráulico integrado en el radiador combinado, accionamiento hidrostático del ventilador
Filtrado	Micro-filtrado en sistema de llenado a presión
Mandos finales	Piñón recto de accionamiento al engranaje planetario, doble sellado del engranaje con control de temperatura
Control	Joystick proporcional para todos los movimientos de traslación y dirección Opcional: joystick reticulado con pedal inch

Cabina del operador

Cabina	Suspensión elástica, presurizada, abatible 40° hacia atrás con bomba manual, protección contra vuelco ROPS (EN ISO 3471) y protección contra el impacto de piedras FOPS (EN ISO 3449) integradas
Asiento	Asiento con suspensión neumática, regulable individualmente
Panel de control	Display táctil: indicación de los datos actuales de la máquina, control automático de los estados y regulación específica de parámetros
Emisión de vibraciones Vibraciones en manos y brazos Cuerpo entero	< 2,5 m/s ² , según ISO 5349-1:2001 0,24 - 1,31 m/s ² , cumple con el informe técnico ISO/TR 25398:2006
Incertidumbre de medición	Según norma EN 12096:1997

Tren de rodaje

	L	LGP
Diseño	Tren de rodaje con rodillos de rodadura fijos.	
Suspensión	Ejes de apoyo y puente oscilante	
Cadenas	Lubricadas, con tejas de un nervio. Tensión de cadenas mediante tensor de muelle y cilindro tensor	
Eslabones, cada lado	41	44
Rodillos de rodadura, cada lado	7	8
Rodillos de apoyo, cada lado	2	2
Segmentos de rueda cabilla	6	6
Teja, estándar	610 mm	812 mm
Teja, opcional	560 mm, 711 mm	914 mm

Emisiones acústicas

Nivel de presión acústica ISO 6396	
L_{pA} (nivel acústico en cabina)	75 dB(A)
Nivel de potencia acústica 2000/14/CE	
L_{WA} (nivel acústico exterior)	112 dB(A)

Capacidades de llenado

Depósito de combustible	505 l
Depósito de urea¹⁾	56,5 l
Sistema refrigerante	49 l
Aceite motor con filtro	43 l
Caja de bombas	8,5 l
Depósito hidráulico	112 l
Mando final L, cada lado	17 l
Mando final LGP, cada lado	18 l

¹⁾ sólo para la fase V / Tier 4f

Fuerza de empuje

Máxima	436 kN
al 1,5 km/h	385 kN
al 3,0 km/h	190 kN
al 6,0 km/h	95 kN
al 9,0 km/h	63 kN

Dimensiones PR 746

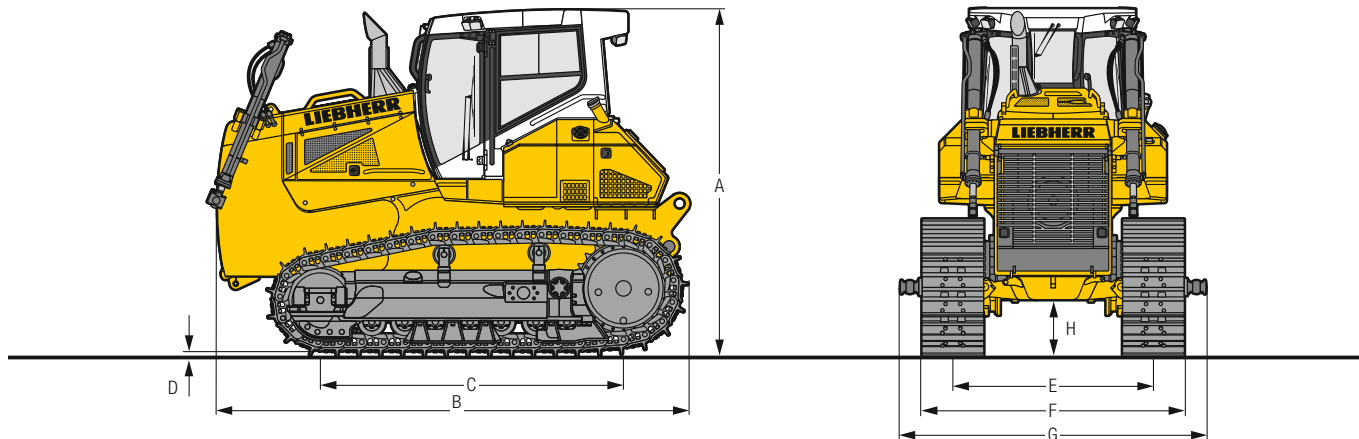

Dimensiones

Tren de rodaje		L	LGP
A Altura total con cabina	mm	3.435 ²⁾	3.435 ²⁾
B Longitud sin equipamiento	mm	4.671	4.671
C Distancia entre ejes	mm	2.999	3.323
D Altura del nervio	mm	71,5	71,5
H Altura libre al suelo	mm	551	551
E Ancho de vía	mm	1.980	2.180
G Ancho sobre rótula	mm	3.000	3.600
F Tejas 560 mm			
Ancho sobre tren de rodaje	mm	2.540	-
Peso de transporte ¹⁾	kg	21.644	
F Tejas 610 mm			
Ancho sobre tren de rodaje	mm	2.590	-
Peso de transporte ¹⁾	kg	21.998	
F Tejas 711 mm			
Ancho sobre tren de rodaje	mm	2.691	-
Peso de transporte ¹⁾	kg	22.705	
F Tejas 812 mm			
Ancho sobre tren de rodaje	mm	-	2.992
Peso de transporte ¹⁾	kg		22.769
F Tejas 914 mm			
Ancho sobre tren de rodaje	mm	-	3.094
Peso de transporte ¹⁾	kg		23.344

¹⁾ Incluido lubricantes, material auxiliar, 20% de combustible, cabina ROPS/FOPS.

²⁾ La altura de transporte aumenta con el equipamiento opcional: Trimble & Leica Ready-Kit +130 mm, Baliza rotativa/alarma óptica de marcha atrás +230 mm, sistema presurización del filtro de cabina +535 mm, cubierta protectora para el condensador del aire acondicionado +170 mm, deflector de ramas +165 mm, otros equipos a petición.

Equipamiento frontal PR 746

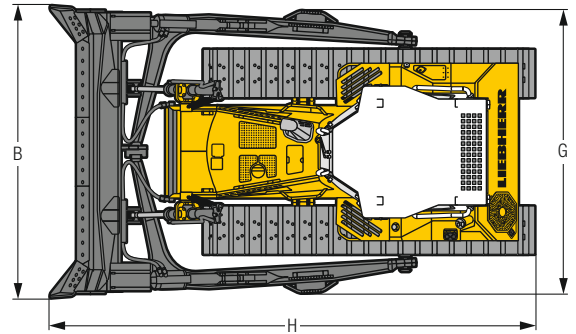
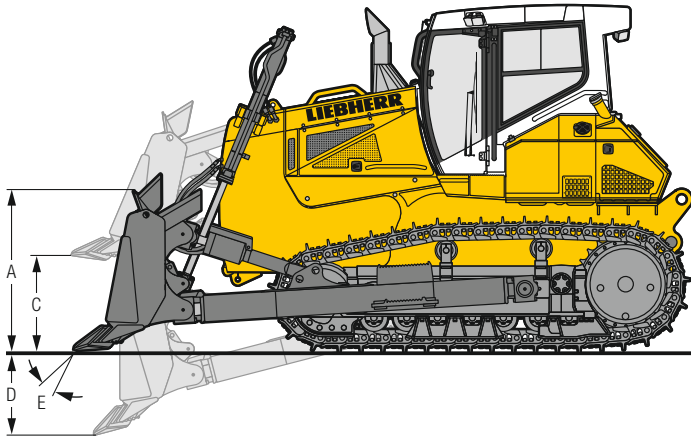

Hoja en semi-U, hoja angulable mecánica y hoja recta

		Hoja semi-U	Hoja angulable mecánica ²⁾	Hoja recta ²⁾
Tren de rodaje		L	L	LGP
Capacidad de la hoja, ISO 9246	m ³	7,20	4,33	6,00
A Altura de hoja	mm	1.544	1.130	1.320
B Ancho de hoja	mm	3.690	4.620	4.518
Ancho de transporte	mm	-	4.198	-
C Altura de elevación	mm	1.315	1.289	1.256
D Profundidad de excavación	mm	444	554	539
E Ajuste del ángulo de corte	mm	10°	-	10°
Angulación de la hoja		-	25°	-
Máx. recorrido de inclinación	mm	462	672	466
G Ancho con bastidor de empuje	mm	3.443	3.394	4.034
H Longitud total	mm	6.119	6.003	5.945
Longitud con hoja inclinada	mm	-	6.919	-
F Tejas 560 mm				
Peso operativo ¹⁾	kg	25.886	26.018	-
Presión específica sobre el suelo, ISO16754 ¹⁾	kg/cm ²	0,67	0,68	-
F Tejas 610 mm				
Peso operativo ¹⁾	kg	26.240	26.372	-
Presión específica sobre el suelo, ISO16754 ¹⁾	kg/cm ²	0,63	0,63	-
F Tejas 711 mm				
Peso operativo ¹⁾	kg	26.947	27.079	-
Presión específica sobre el suelo, ISO16754 ¹⁾	kg/cm ²	0,55	0,56	-
F Tejas 812 mm				
Peso operativo ¹⁾	kg	-	-	27.257
Presión específica sobre el suelo, ISO16754 ¹⁾	kg/cm ²	-	-	0,45
F Tejas 914 mm				
Peso operativo ¹⁾	kg	-	-	27.832
Presión específica sobre el suelo, ISO16754 ¹⁾	kg/cm ²	-	-	0,40

¹⁾ Incluido lubricantes, material auxiliar, 100% combustible, cabina ROPS / FOBS, hoja en semi-U, hoja recta y hoja angulable mecánica, operador.

²⁾ Se aconseja la utilización de un equipamiento trasero.

Equipamiento trasero PR 746



Escarificador trasero de 1 rejón

Paralelogramo		ajuste hidráulico del ángulo de corte
A Profundidad de arranque (máx. / mín.)	mm	829 / 499
B Altura de elevación (máx. / mín.)	mm	709 / 379
C Longitud con el escarificador, elevado	mm	1.509
D Longitud con el escarificador, bajado	mm	1.876
E Anchura de la barra de tiro	mm	1.360
F Distancia entre rejones	mm	-
Máx. ajuste hidráulico del ángulo de corte		25°
Peso	kg	2.730

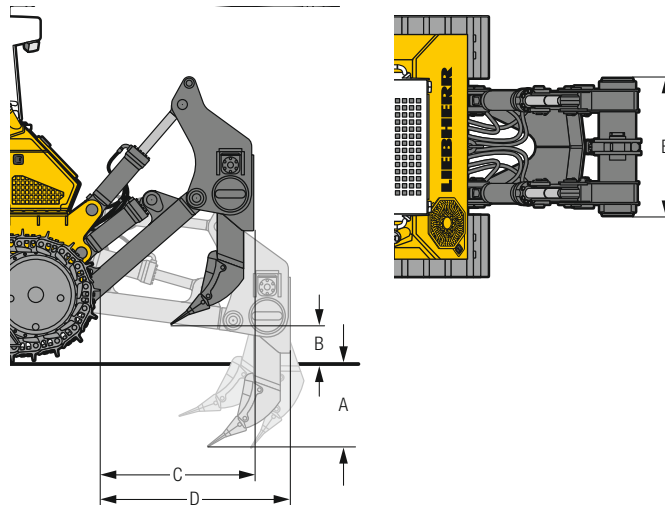

Escarificador trasero de 3 rejones

Paralelogramo		Estándar	ajuste hidráulico del ángulo de corte
A Profundidad de arranque (máx. / mín.)	mm	672 / 372	672 / 372
B Altura de elevación (máx. / mín.)	mm	830 / 532	836 / 536
C Longitud con el escarificador, elevado	mm	1.511	1.494
D Longitud con el escarificador, bajado	mm	1.862	1.861
E Anchura de la barra de tiro	mm	2.184	2.184
F Distancia entre rejones	mm	1.000	1.000
Máx. ajuste hidráulico del ángulo de corte		-	25°
Peso	kg	3.323	3.334

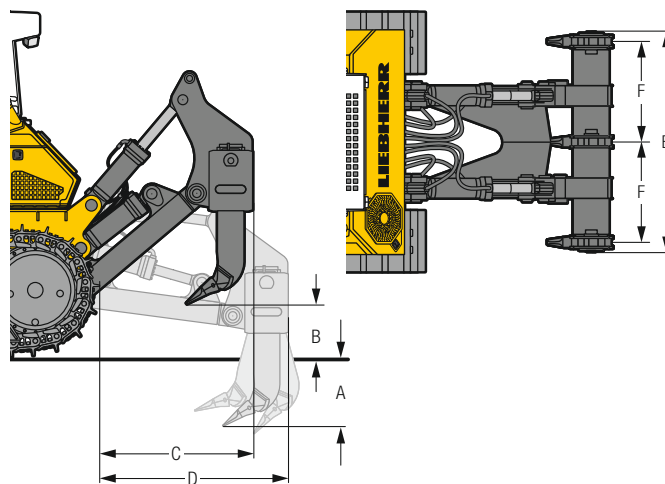

Dispositivo de remolque

		rígido
A Longitud adicional	mm	469
B Diámetro del perno de inserción	mm	50
C Altura del gancho	mm	598
D Altura libre al suelo	mm	490
Apertura máx.	mm	95
Peso	kN	431

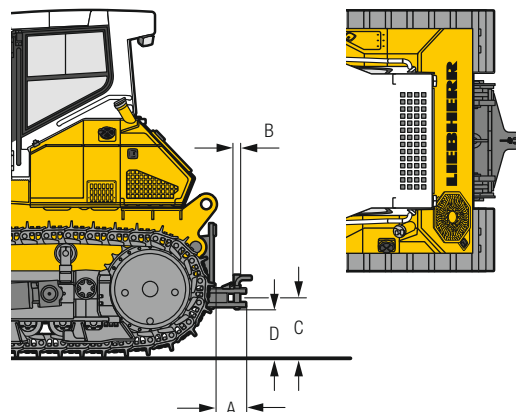

Datos Técnicos PR 756

Motor Diesel

Motor Diesel Liebherr	D 946 A7 Los valores límite de emisión corresponden a 97/68/CE, 2004/26/CE Nivel V / Nivel IIIA y EPA / CARB Tier 4f
Potencia (neto) ISO 9249 SAE J1349	260 kW / 353 CV 260 kW / 349 CV
Potencia máxima (neto) ISO 9249 SAE J1349	275 kW / 374 CV 275 kW / 369 CV
Velocidad nominal	1.600 r/min.
Cilindrada	12 l
Tipo	Motor en línea de 6 cilindros, refrigerado por agua, turboalimentado, con intercooler aire-aire
Inyección	Inyección directa, Common Rail, control electrónico
Lubricación de motor	Lubricación a presión apta hasta 45° de inclinación
Tensión de servicio	24 V
Alternador	140 A
Arrancador	7,8 kW
Baterías	4 x 95 Ah / 12 V
Filtro de aire	Filtro de aire seco con indicador de vacío y extracción automática de polvo, elemento principal y de seguridad
Refrigeración	Radiador combinado, compuesto de unidad de refrigeración para agua, aceite hidráulico, aire de alimentación y accionamiento hidrostático del ventilador

Hidráulica de trabajo

Sistema hidráulico	Load Sensing (control según demanda)
Tipo de bomba	Bomba de caudal fijo
Caudal máx.	256 l/min.
Presión máx.	260 bar
Distribuidor	2 circuitos con posibilidad de ampliación a 4
Filtrado	Filtro de retorno con barra magnética en depósito hidráulico
Control	1 joystick para todos los movimientos de hoja

Accionamiento

Sistema de Accionamiento	Accionamiento hidrostático de traslación continuo, accionamiento independiente de cada cadena
Velocidad de traslación * Rango 1: Rango 2: Rango 3:	Con regulación continua 0 - 4,0 km/h (adelante y atrás) 0 - 6,0 km/h (adelante y atrás) 0 - 11,0 km/h (adelante y atrás) * Rangos de velocidad programables (en el mando de traslación)
Regulación de límite de carga	El control electrónico controla el régimen de motor y regula la velocidad de traslación en función de la fuerza de empuje requerida
Dirección	Hidrostática
Freno de servicio	Freno de retención hidrostático y sin desgaste
Freno de estacionamiento	Multidisks en baño de aceite, sin desgaste. Se activa automáticamente, al poner en posición neutra el joystick
Refrigeración	Radiador de aceite hidráulico separado, accionamiento hidrostático del ventilador
Filtrado	Micro-filtrado en el sistema de llenado a presión
Mandos finales	Piñón recto de accionamiento al engranaje planetario, doble sellado del engranaje con control electrónico de densidad
Control	1 joystick para todos los movimientos de traslación y dirección

Cabina del operador

Cabina	Suspensión hidro elástica, presurizada, abatible 40° hacia atrás con bomba manual, protección contra vuelco ROPS (EN ISO 3471) y protección contra caída de objetos FOPS (EN ISO 3449) integradas
Asiento	Asiento con suspensión neumática regulable individualmente
Panel de control	Display táctil: indicación de los datos actuales de la máquina, control automático de los estados y regulación específica de parámetros.
Emisión de vibraciones Vibraciones en manos y brazos Cuerpo entero	< 2,5 m/s ² , según ISO 5349-1:2001 0,24 - 1,31 m/s ² , cumple con el informe técnico ISO/TR 25398:2006
Incertidumbre de medición	Según norma EN 12096:1997

Tren de rodaje

	Estándar	LGP
Diseño	Tren de rodaje con rodillos de rodadura fijos u oscilantes o rueda guía oscilante	
Suspensión	Ejes de apoyo y puente oscilante	
Cadenas	Lubricadas, con tejas de un nervio. Tensión de cadenas mediante tensor de muelle y cilindro tensor	
Eslabones, cada lado	44	44
Rodillos de rodadura, cada lado	7	7
Rodillos de apoyo, cada lado	2	2
Segmentos de rueda cabilla	5	5
Teja, estándar	610 mm	914 mm
Teja, opcional	560 mm, 711 mm	965 mm

Emisiones acústicas

Nivel de presión acústica ISO 6396	
L_{pA} (nivel acústico en cabina)	75 dB(A)
Nivel de potencia acústica 2000/14/CE	
L_{WA} (nivel acústico exterior)	113 dB(A)

Capacidades de llenado

Aceite motor con filtro	43 l
Caja de bombas	8,5 l
Depósito de combustible	660 l
Depósito de urea	80 l
Depósito hidráulico	129 l
Mando final Estándar, cada lado	20 l
Mando final LGP, cada lado	26 l
Sistema refrigerante	55 l

Fuerza de empuje

Máxima	592 kN
al 1,5 km/h	522 kN
al 3,0 km/h	261 kN
al 6,0 km/h	133 kN
al 9,0 km/h	89 kN

Dimensiones PR 756

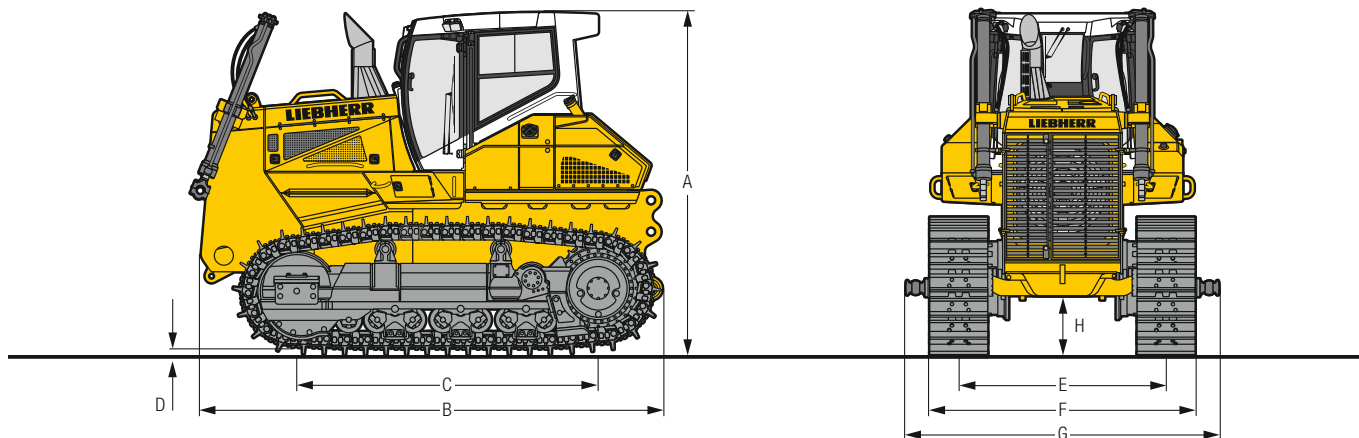

Dimensiones

Tren de rodaje		Estándar Rodillos de rodadura fijos	Estándar Rodillos de rodadura oscilantes	Estándar Rueda guía oscilante rodillos de rodadura doble oscilantes	LGP Rodillos de rodadura rígido
A Altura total con cabina	mm	3.610 ²⁾	3.610 ²⁾	3.610 ²⁾	3.610 ²⁾
B Longitud sin equipamiento	mm	4.885	4.885	4.885	4.885
C Distancia entre ejes	mm	3.174	3.174	3.249	3.174
D Altura del nervio	mm	83	83	83	83
H Altura libre al suelo	mm	635	635	644	635
E Ancho de vía	mm	2.180	2.180	2.180	2.430
G Ancho sobre rótula	mm	3.145	3.145	3.145	3.575
F Tejas 560 mm					
Ancho sobre tren de rodaje	mm	2.740	2.740	2.740	-
Peso de transporte ¹⁾	kg	29.106	30.033	31.067	
F Tejas 610 mm					
Ancho sobre tren de rodaje	mm	2.790	2.790	2.790	-
Peso de transporte ¹⁾	kg	29.346	30.273	31.307	
F Tejas 711 mm					
Ancho sobre tren de rodaje	mm	2.891	2.891	2.891	-
Peso de transporte ¹⁾	kg	29.823	30.750	31.784	
F Tejas 914 mm					
Ancho sobre tren de rodaje	mm	-	-	-	3.344
Peso de transporte ¹⁾	kg				30.866
F Tejas 965 mm					
Ancho sobre tren de rodaje	mm	-	-	-	3.395
Peso de transporte ¹⁾	kg				31.343

¹⁾ Incluido lubricantes, material auxiliar, 20% combustible, máquina con cabina ROPS / FOPS.

²⁾ La altura de transporte aumenta con el equipamiento opcional: Trimble & Leica Ready-Kit +130 mm, Baliza rotativa/alarma óptica de marcha atrás +230 mm, sistema presurización del filtro de cabina +535 mm, cubierta protectora para el condensador del aire acondicionado +170 mm, deflector de ramas +165 mm, otros equipos a petición.

Equipamiento frontal PR 756

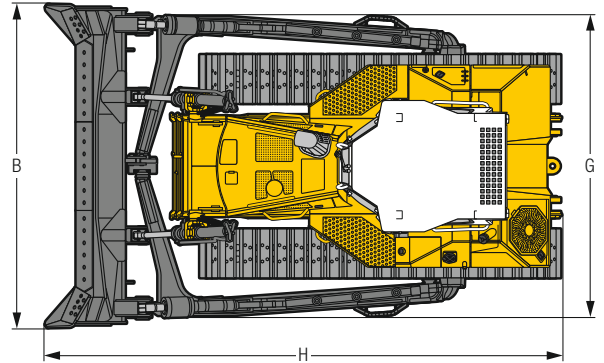
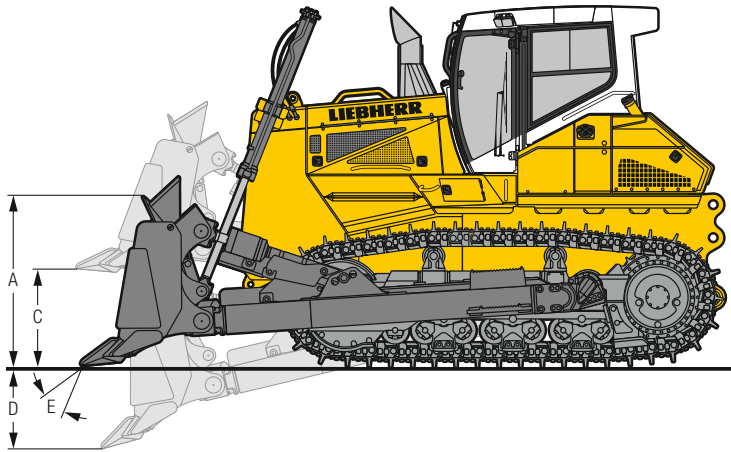

Hoja en semi-U

Tren de rodaje		Estándar Rodillos de rodadura fijos	Estándar Rodillos de rodadura oscilantes	Estándar Rueda guía oscilante rodillos de rodadura doble oscilantes	LGP Rodillos de rodadura rígido
Capacidad de la hoja, ISO 9246	m ³	8,92	8,92	8,92	9,46
A Altura de hoja	mm	1.650	1.650	1.650	1.600
B Ancho de hoja	mm	4.044	4.044	4.044	4.465
C Altura de elevación	mm	1.372	1.381	1.381	1.403
D Profundidad de excavación	mm	570	561	561	563
E Ajuste del ángulo de corte	mm	10°	10°	10°	²⁾
Máx. recorrido de inclinación	mm	993	993	993	481
G Ancho con bastidor de empuje	mm	3.767	3.767	3.767	4.193
H Longitud total	mm	6.449	6.449	6.449	6.452
F Tejas 560 mm					
Peso operativo ¹⁾	kg	35.388	36.315	37.349	-
Presión específica sobre el suelo, ISO16754 ¹⁾	kg/cm ²	0,87	0,89	0,90	
F Tejas 610 mm					
Peso operativo ¹⁾	kg	35.628	36.555	37.589	-
Presión específica sobre el suelo, ISO16754 ¹⁾	kg/cm ²	0,80	0,82	0,83	
F Tejas 711 mm					
Peso operativo ¹⁾	kg	36.105	37.032	38.066	-
Presión específica sobre el suelo, ISO16754 ¹⁾	kg/cm ²	0,70	0,71	0,72	
F Tejas 914 mm					
Peso operativo ¹⁾	kg	-	-	-	37.170
Presión específica sobre el suelo, ISO16754 ¹⁾	kg/cm ²				0,56
F Tejas 965 mm					
Peso operativo ¹⁾	kg	-	-	-	37.410
Presión específica sobre el suelo, ISO16754 ¹⁾	kg/cm ²				0,53

¹⁾ Incluido lubricantes, material auxiliar, 100% combustible, cabina ROPS/FOPS, operador, hoja semi-U.

²⁾ Ajuste mecánico del ángulo de corte.

³⁾ Las dimensiones dadas se aplican cuando la máquina está de pie sobre las tejas.

Equipamiento frontal PR 756

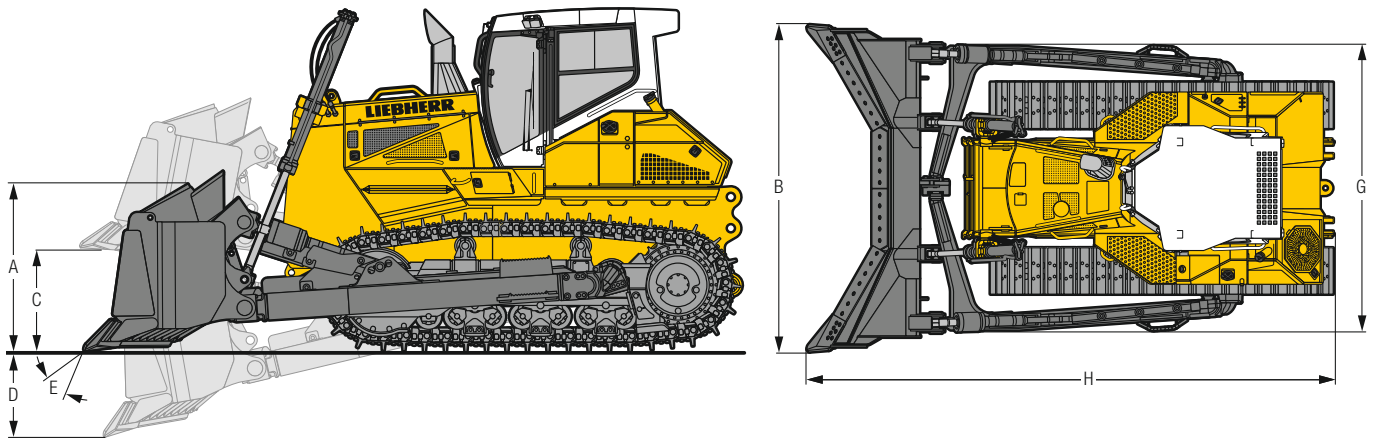

Hoja en U

Tren de rodaje		Estándar Rodillos de rodadura fijos	Estándar Rodillos de rodadura oscilantes	Estándar Rueda guía oscilante rodillos de rodadura doble oscilantes
Capacidad de la hoja, ISO 9246	m ³		11,8	11,8
A Altura de hoja	mm		1.700	1.700
B Ancho de hoja	mm		4.281	4.281
C Altura de elevación ²⁾	mm		1.361	1.370
D Profundidad de excavación ²⁾	mm		565	556
E Ajuste del ángulo de corte	mm		10°	10°
Máx. recorrido de inclinación	mm		1.052	1.052
G Ancho con bastidor de empuje	mm		3.767	3.767
H Longitud total	mm		6.872	6.872
F Tejas 560 mm				
Peso operativo ¹⁾	kg	35.358	36.285	37.319
Presión específica sobre el suelo, ISO16754 ¹⁾	kg/cm ²	0,87	0,89	0,90
F Tejas 610 mm				
Peso operativo ¹⁾	kg	35.598	36.525	37.559
Presión específica sobre el suelo, ISO16754 ¹⁾	kg/cm ²	0,80	0,82	0,83
F Tejas 711 mm				
Peso operativo ¹⁾	kg	36.075	37.002	38.036
Presión específica sobre el suelo, ISO16754 ¹⁾	kg/cm ²	0,68	0,71	0,72

¹⁾ Incluido lubricantes, material auxiliar, 100% combustible, máquina con cabina ROPS/FOPS, operador, hoja en U.

²⁾ Las dimensiones dadas se aplican cuando la máquina está de pie sobre las tejas.

Equipamiento trasero PR 756



Escarificador trasero de 1 rejón

Paralelogramo		ajuste hidráulico del ángulo de corte
A	Profundidad de arranque (máx. / mín.)	mm 1.203 / 423
B	Altura de elevación (máx. / mín.)	mm 1.040 / 260
C	Longitud con el escarificador, elevado	mm 1.820
D	Longitud con el escarificador, bajado	mm 2.373
E	Anchura de la barra de tiro	mm 1.370
F	Distancia entre rejones	mm -
	Máx. ajuste del ángulo de corte	31°
	Máx. fuerza de penetración	kN 123,9
	Máx. fuerza de arranque	kN 208,8
	Peso	kg 3.638

Las dimensiones dadas se aplican cuando la máquina está de pie sobre las tejas.

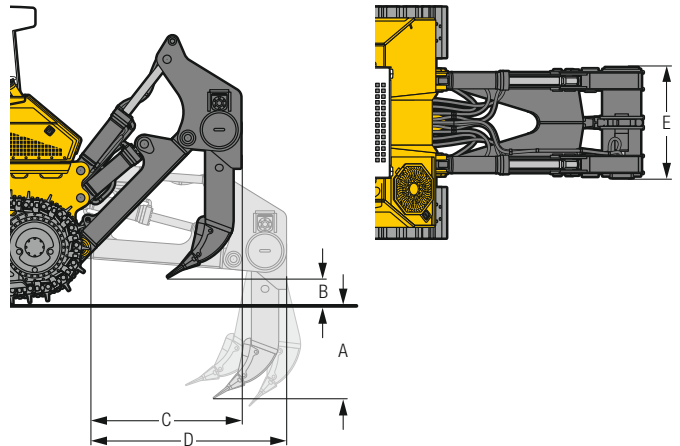

Escarificador trasero de 3 rejones

Paralelogramo		ajuste hidráulico del ángulo de corte
A	Profundidad de arranque (máx. / mín.)	mm 796 / 481
B	Altura de elevación (máx. / mín.)	mm 982 / 667
C	Longitud con el escarificador, elevado	mm 1.820
D	Longitud con el escarificador, bajado	mm 2.373
E	Anchura de la barra de tiro	mm 2.434
F	Distancia entre rejones	mm 1.100
	Máx. ajuste del ángulo de corte	31°
	Máx. fuerza de penetración	kN 131,8
	Máx. fuerza de arranque	kN 208,8
	Peso	kg 4.821

Las dimensiones dadas se aplican cuando la máquina está de pie sobre las tejas.

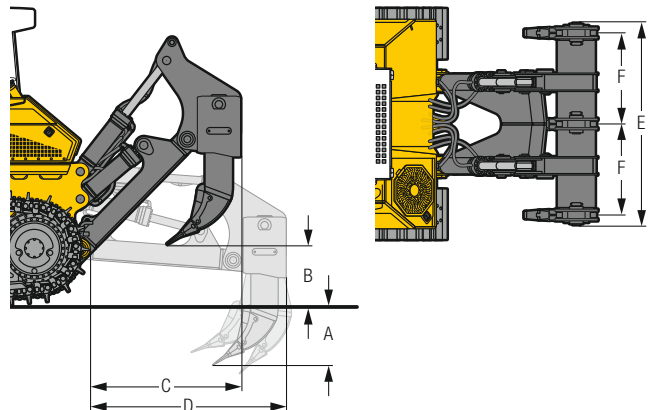

Dispositivo de remolque

		rígido
A	Longitud adicional	mm 463
B	Diámetro del perno de inserción	mm 60
C	Altura del gancho	mm 629
D	Altura libre al suelo	mm 506
	Apertura máx.	mm 105
	Peso	kN 576

Las dimensiones dadas se aplican cuando la máquina está de pie sobre las tejas.

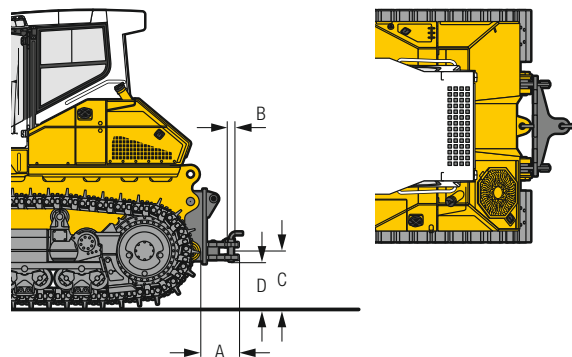

Equipamiento

 Máquina base	PR 746	PR 756
Accionamiento hidráulico del ventilador	●	●
Argolla de sujeción delantera	●	●
Bomba de repostaje eléctrica	+	+
Compartimento de batería con cierre	●	●
Depósito de urea con cierre	●	+
Desconexión automática de motor	+	+
Enganche de remolque trasero	●	●
Equipamiento para aplicación en frío	+	+
Equipamiento para explotación maderera	+	+
Equipamiento para uso del carbón	+	+
Equipamiento para uso forestal	+	+
Equipamiento para vertederos RSU	+	+
Estabilización automática de la hoja + control de la inclinación	2)	2)
Filtro de aire con separador Sy Klone	+	+
Filtro de aire con separador Top-Air	+	+
Filtro de aire seco con extracción automática de polvo	●	●
Filtro de aire seco de 2 niveles con prefiltro	●	●
Herramienta de a bordo adicional	+	+
Herramienta de a bordo básica	●	●
Iluminación del compartimento del motor	●	●
Liebherr Connect - Sistema de transmisión de datos	●	●
Llenado con aceite biodegradable hidráulico Liebherr	+	+
Tirador adicional de acceso en la chapa reposapiés	●	●
Pala con soporte	+	+
Pintura especial	+	+
Prefiltro de combustible de mallas gruesas	●	●
Preinstalación para control de la máquina	+	+
Protector del radiador abatible	●	●
Puertas del compartimento del motor bloqueables	●	●
Radiador de mallas gruesas	●	●
Reducción automática de las revoluciones	+	+
Separador de agua-combustible	●	●
Separador de agua-combustible calefactable	+	+
Ventilador abatible delantero	●	●
Ventilador abatible trasero	●	●
Ventilador reversible	+	+

 Hidráulica de trabajo	PR 746	PR 756
Bomba regulable Load Sensing	●	●
Control electrónico de la hidráulica de trabajo	●	●
Elevación automática del escarificador trasero a la posición de estacionamiento	●	●
Filtrado de retorno al depósito	●	●
Función de agitación de la hoja	●	●
Función de bajada rápida de la hoja	●	●
Inst. hidr. para cabrestante	+	+
Inst. hidr. para escarificador trasero	+	+
Posición flotante de la hoja	●	●

 Accionamiento	PR 746	PR 756
Accionamiento hidrostático de traslación	●	●
Botón de parada de emergencia	●	●
Freno de estacionamiento automático	●	●
Interruptor de contacto del asiento	●	●
Interruptor de seguridad de las máquinas	●	●
Joystick reticulado para hidráulica de traslación	+	+
Joystick proporcional para hidráulica de traslación	●	●
Mandos finales de engranajes planetarios	●	●
Pedal de deceleración y frenado	+	+
Regulación electrónica por potencia límite	●	●
Sistema de regulación de la velocidad de 3 rangos	●	●

 Cabina del operador	PR 746	PR 756
Acristalamiento de seguridad tintado	●	●
Apoyabrazos ajustables en 3D	●	●
Asiento del conductor confort, suspensión neumática	●	●
Asiento del conductor Premium, suspensión neumática	+	+
Cabina, abatible	●	●
Calefacción	●	●
Cámara de visión trasera	+	+
Cinturón de color naranja	●	●
Control del cinturón con luz verde en el techo de la cabina	+	+
Display a color con control táctil	●	●
Enchufe a 12V + 24V	●	●
Enclavamiento por radio de la cabina	+	+
Espejo retrovisor exterior	+	+
Espejo retrovisor interior	●	●
Extintor	+	+
Sistema de sobrepresión del filtro de polvo	+	+
Iluminación de ascensos y descensos	2)	2)
Iluminación interior LED	●	●
Jostick con ajuste longitudinal	●	●
Limpiaparabrisas	●	●
Limpiaparabrisas delantero, trasero y en las lunas de las puertas con función intermitente	●	●
Parasol delantero	+	+
Percha delantero	●	●
Preinstalación de radio	+	+
Prolongación de la chapa reposapiés en la puerta del conductor	+	+
Radio	+	+
Red para almacenaje	+	+
Rejillas protectoras para luna trasera	+	+
Rodamientos de cabina con aislamiento acústico	●	●
ROPS / FOPS integrados	●	●
Soporte para los pies en la consola delantera	+	+
Ventanilla derecha corredera	+	+
Ventanilla izquierda corredera	+	+
Ventilación a presión	●	●
Aire acondicionado automático	●	●
Compartimento de almacenamiento con aire acondicionado	●	●

- = De serie
- + = Opcional
- = No disponible

2) De serie para la fase V / Tier 4f, opcional para la fase IIIA

Equipamiento



Instalación eléctrica

	PR 746	PR 756
2 baterías para arranque en frío	●	●
2 faros adicionales sobre cabina, traseros	+	+
2 faros de trabajo sobre cabina, traseros	●	●
4 faros de trabajo sobre cabina delanteros	●	●
Alarma acústica de marcha atrás acústica y óptica	+	+
Alarma de marcha atrás con señal de banda ancha	+	+
Alarma de marcha atrás con señal de banda ancha y óptica	+	+
Alarma de marcha atrás, acústica	+	+
Bloqueo electrónico antirrobo	+	+
Bocina	●	●
Faro adicional para escarificador, 1 ud.	-	+
Faro de trabajo por cada cilindro de elevación, 1 ud	●	●
Faro adicional por cada cilindro de elevación, 1 ud.	+	+
Interruptor principal de batería	●	●
Interruptor principal de batería, bloqueable	+	+
Luz de aviso rotativa	●	+
Tensión eléctrica de 24 V	●	●
Todos los faros en versión LED	+	+



Tren de rodaje

	PR 746	PR 756
Cadenas lubricadas	●	●
Eslabón final dividido	●	●
Guía de cadena delantera y trasera	●	●
Guía de cadena ubicada en el centro	+	+
Protector de cadena continuo	+	+
Segmento de rueda cabilla con rebajes	+	●
Segmentos de rueda cabilla atornillados	●	●
Tejas con agujeros trapezoidales ²⁾	+	+
Tren de rodaje cerrado	●	●
Tren de rodaje con rodillos de rodadura fijos	●	●
Tren de rodaje L	+	-
Tren de rodaje LGP	+	+
Tren de rodaje con rodillos de rodadura oscilantes	-	+
Tren de rodaje con rueda guía oscilante y rodillos de rodadura doble oscilantes	-	+
Tren de rodaje estándar	-	+

● = De serie

+ = Opcional

- = No disponible

¹⁾ Previa solicitud al distribuidor

²⁾ De serie para la fase V / Tier 4f, opcional para la fase IIIa

Queda prohibido montar o instalar equipos y elementos de montaje de otras marcas sin el expreso consentimiento de Liebherr.



Equipamiento frontal

	PR 746	PR 756
Ajuste hidráulico del ángulo de corte	+	+
Chapas antidesgaste en los brazos de empuje	+	+
Chapas antidesgaste para hoja Semi-U	+	+
Hoja angulable mecánica	+	+
Hoja e U	¹⁾	+
Hoja en semi-U	+	+
Hoja recta	+	-
Placa antiderrame para la hoja	+	+
Reja superpuesta para la hoja	+	+



Equipamiento trasero

	PR 746	PR 756
Cabrestante	+	+
Contrapeso trasero (3.200 kg / 4.000 kg)	+	+
Dispositivo de remolque rígido	+	+
Escarificador trasero de 1 rejón	+	+
Escarificador trasero de 1 rejón con sacapernos hidráulico	-	+
Escarificador trasero de 3 rejones	+	+
Placa de montaje para equipos no Liebherr	+	+

Liebherr-Werk Telfs GmbH

Hans-Liebherr-Straße 35 • 6410 Telfs, Austria • Phone +43 50809 6-100

lwt.marketing@liebherr.com • www.liebherr.com • www.facebook.com/LiebherrConstruction