

# Πρωτότυπες οδηγίες χρήσης

Ψύκτης αναψυκτικών

Πριν από τη θέση σε λειτουργία, διαβάστε τις οδηγίες χρήσης

Σελίδα 14

EL

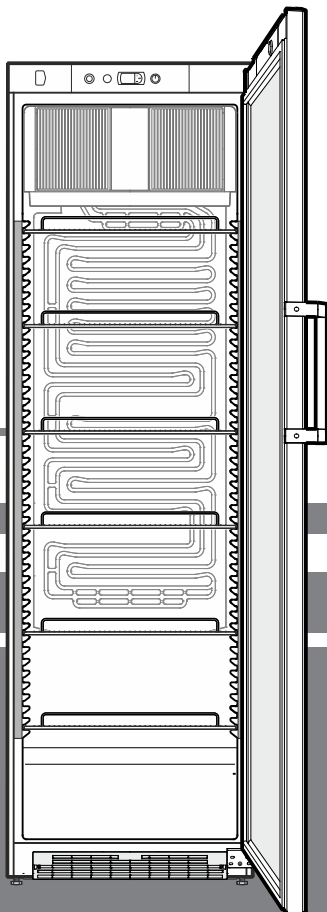

FKDv 4523



**7085 932-02**

**LIEBHERR**

## Περιεχόμενα

Διαβάθμιση των υποδείξεων προειδοποίησης .....	14
Υποδείξεις ασφάλειας και προειδοποίησης.....	14
Σύμβολα στην συσκευή.....	15
Χρήση σύμφωνα με τους κανονισμούς.....	15
Προβλεπόμενη ασφαλή χρήση.....	15
Δήλωση συμμόρφωσης.....	15
Βάση δεδομένων EPREL.....	15
Εκπομπή θορύβου συσκευής .....	15
Κλιματική κλάση.....	16
Περιγραφή συσκευής .....	16
Ευθυγράμμιση συσκευής .....	16
Τοποθέτηση .....	16
Ηλεκτρική σύνδεση.....	17
Διαστάσεις .....	17
Στοιχεία λειτουργίας και ελέγχου .....	17
Ενεργοποίηση και απενεργοποίηση .....	17
Ρύθμιση θερμοκρασίας.....	17
Λειτουργία εξοικονόμησης ενέργειας .....	18
Συναγερμός ανοίγματος πόρτας.....	18
Συναγερμός θερμοκρασίας .....	18
Λειτουργία ρύθμισης .....	18
Εσωτερικός φωτισμός.....	19
Φωτισμός οθόνης .....	19
Ρυθμιστής φωτεινότητας για φωτισμό .....	19
Λουκέτο ασφάλειας.....	19
Ψύξη.....	19
Απόψυξη .....	19
Καθαρισμός.....	19
Αντιμέτωπιση προβλημάτων.....	20
Απενεργοποίηση της συσκευής.....	20
Παρατηρήσεις για τη διάθεση των υλικών .....	20
Πρόσθετες πληροφορίες: .....	20
Αλλαγή μεντεσέδων στις πόρτες.....	21

## Διαβάθμιση των υποδείξεων προειδοποίησης



 <b>ΚΙΝΔΥΝΟΣ</b>	επισημαίνει μια άμεσα επικίνδυνη κατάσταση, η οποία, εφόσον δεν αποφευχθεί, μπορεί να επιφέρει θάνατο ή σοβαρούς τραυματισμούς.
 <b>ΠΡΟΕΙΔΟΠΟΙΗΣΗ</b>	επισημαίνει μια επικίνδυνη κατάσταση, η οποία, εφόσον δεν αποφευχθεί, θα μπορούσε να επιφέρει θάνατο ή σοβαρούς τραυματισμούς.
 <b>ΕΠΙΜΕΛΕΙΑ</b>	επισημαίνει μια επικίνδυνη κατάσταση, η οποία, εφόσον δεν αποφευχθεί, θα μπορούσε να επιφέρει ελαφρούς ή μέτριους τραυματισμούς.
<b>ΠΡΟΣΟΧΗ</b>	επισημαίνει μια επικίνδυνη κατάσταση, η οποία, εφόσον δεν αποφευχθεί, θα μπορούσε να προκαλέσει υλικές φθορές.
<b>Σημείωση</b>	επισημαίνει χρήσιμες υποδείξεις και συμβουλές.

## Υποδείξεις ασφάλειας και προειδοποίησης

- **ΠΡΟΕΙΔΟΠΟΙΗΣΗ:** μην κλείνετε τα ανοίγματα αερισμού στο πλαίσιο συσκευής ή στο περίβλημα εντοιχισμού. 
- **ΠΡΟΕΙΔΟΠΟΙΗΣΗ:** για την επιτάχυνση της διαδικασίας απόψυξης, μην χρησιμοποιείτε μηχανικές διατάξεις ή άλλα μέσα εκτός από εκείνα που προτείνει ο κατασκευαστής.
- **ΠΡΟΕΙΔΟΠΟΙΗΣΗ:** μην προκαλείτε βλάβη στο κύκλωμα ψυκτικού μέσου.
- **ΠΡΟΕΙΔΟΠΟΙΗΣΗ:** απαγορεύεται η λειτουργία ηλεκτρικών συσκευών εντός του ραφιού ψύξης, οι οποίες δεν ανταποκρίνονται στον τρόπο κατασκευής που προτείνει ο κατασκευαστής.
- **ΠΡΟΕΙΔΟΠΟΙΗΣΗ:** το καλώδιο δικτύου δεν πρέπει να καταστρέφεται κατά την τοποθέτηση της συσκευής.
- **ΠΡΟΕΙΔΟΠΟΙΗΣΗ:** τα πολύπριζα/οι μονάδες διανομής ισχύος καθώς και λοιπές ηλεκτρονικές συσκευές (όπως π.χ. μετασχηματιστές αλογόνου) δεν επιτρέπεται να τοποθετούνται και να λειτουργούν στην πίσω πλευρά των συσκευών.
- **ΠΡΟΕΙΔΟΠΟΙΗΣΗ:** κίνδυνος τραυματισμού λόγω ηλεκτροπληξίας! Κάτω από το κάλυμμα υπάρχουν μέρη που άγουν ρεύμα. Ο εσωτερικός φωτισμός LED επιτρέπεται να αντικαθίσταται ή να επιδιορθώνεται μόνο από κατάλληλα εκπαιδευμένο ειδικό προσωπικό.
- **ΠΡΟΕΙΔΟΠΟΙΗΣΗ:** κίνδυνος τραυματισμού λόγω της λυχνίας LED. Η ένταση του φωτός του φωτισμού LED αντιστοιχεί σε κλάση λείζερ RG 2. Εάν το κάλυμμα είναι ελαττωματικό: μην κοιτάτε με οπτικούς φακούς από πολύ μικρή απόσταση άμεσα το φωτισμό. Ενδέχεται να προκληθεί βλάβη στα μάτια.
- **ΠΡΟΕΙΔΟΠΟΙΗΣΗ:** η παρούσα συσκευή πρέπει να στερεώνεται σύμφωνα με τις οδηγίες χρήσης (οδηγίες εντοιχισμού), προς αποφυγή κινδύνων που οφείλονται σε ελαττωματική σταθερότητα.
- Αυτή η συσκευή είναι κατάλληλη για παιδιά ηλικίας 8 ετών και άνω και άτομα με μειωμένη σωματική, αισθητηριακή ή διανοητική λειτουργία, ή άτομα, τα οποία δεν διαθέτουν επαρκή πείρα και γνώση, εφόσον τα συγκεκριμένα άτομα επιβλέπονται ή έλαβαν οδηγίες για την ασφαλή χρήση της συσκευής και κατανοούν τους συνεπαγόμενους κινδύνους. Τα παιδιά απαγορεύεται να παίζουν με τη συσκευή. Ο καθαρισμός και η συντήρηση εκ μέρους του χρήστη δεν μπορεί να πραγματοποιηθεί από παιδιά χωρίς επίβλεψη. Τα παιδιά ηλικίας 3 έως 8 ετών απαγορεύεται να αναλαμβάνουν την φόρτωση και την εκκένωση της συσκευής ψύξης και κατάψυξης.

## Σύμβολα στην συσκευή

- Μην αποθηκεύετε στην συσκευή εκρηκτικές ουσίες, όπως για παράδειγμα συσκευές αερολυμάτων με εύφλεκτο προωθητικό αέριο.
- Για να αποφύγετε τραυματισμούς και υλικές φθορές, η συσκευή πρέπει να τοποθετηθεί με την βοήθεια 2 ατόμων.
- Μετά από την αποσυσκευασία, ελέγξτε την συσκευή για τυχόν βλάβες. Εάν υπάρχουν βλάβες, επικοινωνήστε με τους προμηθευτές. Μην συνδέετε την συσκευή σε τροφοδοσία τάσης.
- Αποφύγετε την παρατεταμένη επαφή του δέρματος με κρύες επιφάνειες (π.χ. προϊόντα στην ψύξη/κατάψυξη). Εφόσον χρειαστεί, λάβετε μέτρα προστασίας (π.χ. γάντια).
- Οι επισκευές και επεμβάσεις στην συσκευή επιτρέπεται να εκτελούνται μόνο από την υπηρεσία εξυπηρέτησης πελατών ή από ειδικά εκπαιδευμένο προσωπικό. Το ίδιο ισχύει και για την αντικατάσταση του συνδετικού αγωγού δικτύου.
- Οι επισκευές και επεμβάσεις στην συσκευή επιτρέπεται να εκτελούνται όταν το βύσμα είναι εμφανώς αποσυνδεδεμένο.
- Συναρμολογείτε, συνδέετε και απορρίπτετε την συσκευή μόνο σύμφωνα με τα στοιχεία των οδηγιών χρήσης.
- Σε περίπτωση βλάβης, αποσυνδέστε το βύσμα ή απενεργοποιήστε την ασφάλεια.
- Αποσυνδέετε το καλώδιο δικτύου μόνο τραβώντας από το βύσμα. Μην τραβάτε από το καλώδιο.
- Βεβαιωθείτε ότι δεν καταναλώνονται τα τρόφιμα που έχουν αποθηκευτεί για πολύ μεγάλο χρονικό διάστημα. Απορρίψτε τα τρόφιμα που έχουν αποθηκευτεί για πολύ μεγάλο χρονικό διάστημα.
- Μην χρησιμοποιείτε τον εσωτερικό φωτισμό LED ως φωτισμό δωματίου. Ο εσωτερικός φωτισμός LED στην συσκευή χρησιμεύει αποκλειστικά για φωτισμό του εσωτερικού χώρου της συσκευής.
- Αποφύγετε την ανοιχτή φλόγα ή τις πηγές ανάφλεξης στον εσωτερικό χώρο της συσκευής.
- Αποθηκεύετε τα αλκοολούχα ποτά ή άλλες συσκευασίες ροφημάτων που περιέχουν αλκοόλ μόνο όταν είναι ερμητικά σφραγισμένες.

	Το σύμβολο ενδέχεται να βρίσκεται στο συμπιεστή. Αναφέρεται στο λάδι μέσα στο συμπιεστή και υποδεικνύει τον παρακάτω κίνδυνο: Μπορεί να είναι θανατηφόρο σε περίπτωση κατάποσης και εισχώρησης στις αναπνευστικές οδούς. Η εν λόγω υπόδειξη είναι σημαντική μόνο για την ανακύκλωση. Κατά την φυσιολογική λειτουργία δεν υπάρχει κανένας κίνδυνος.
	Προειδοποίηση για εύφλεκτες ύλες.
	Αυτό ή παρόμοιο αυτοκόλλητο ενδέχεται να βρίσκεται στην πίσω πλευρά της συσκευής. Αναφέρεται σε πλαίσιο ενισχυμένο με αφρό στην πόρτα και/ή στο περίβλημα. Η εν λόγω υπόδειξη είναι σημαντική μόνο για την ανακύκλωση. Μην αφαιρείτε το αυτοκόλλητο.

## Χρήση σύμφωνα με τους κανονισμούς

Αυτό το επαγγελματικό ψυγείο είναι κατάλληλο για την αποθήκευση, την παρουσίαση και την πώληση κρύων, συσκευασμένων τροφίμων και ποτών. Επιτρέπεται να χρησιμοποιείται για την παρουσίαση συσκευασμένων τροφίμων και ποτών σε επαγγελματικό χώρο και σε καταστήματα λιανικής πώλησης. Είναι κατάλληλη για αφαίρεση των κρύων αγαθών από τους πελάτες.

Η συσκευή έχει σχεδιαστεί για χρήση σε κλειστούς χώρους. Οποιοδήποτε άλλο είδος εφαρμογής απαγορεύεται.

## Προβλεπόμενη εσφαλμένη χρήση

**Μην χρησιμοποιείτε** τη συσκευή για τις παρακάτω εφαρμογές:

- Αποθήκευση και ψύξη φαρμάκων, πλάσματος αίματος, εργαστηριακών παρασκευασμάτων ή παρόμοιων της οδηγίας για τις ιατρικές συσκευές 2007/47/EK λόγω των υπάρχοντων ουσιών και προϊόντων.
- Εφαρμογή σε τομείς που κινδυνεύουν από εκρήξεις.
- Εφαρμογή σε εξωτερικούς χώρους ή σε χώρους που επικρατεί υγρασία ή υπάρχει νερό ψεκασμού.

Μια ακατάλληλη εφαρμογή της συσκευής προκαλεί βλάβη ή καταστροφή των αποθηκευμένων αγαθών.

## Δήλωση συμμόρφωσης

Το κύκλωμα ψυκτικού μέσου έχει ελεγχθεί ως προς τη στεγανότητα. Η συσκευή ανταποκρίνεται στους ισχύοντες κανονισμούς ασφαλείας όπως και στις οδηγίες ΕΕ 2006/42/EK, 2014/30/ΕΕ, 2009/125/EK και 2011/65/ΕΕ.

## Βάση δεδομένων EPREL

Από 1η Μαρτίου 2021 θα μπορείτε να βρείτε τις πληροφορίες σχετικά με την ενεργειακή επισήμανση και τις απαιτήσεις οικολογικού σχεδιασμού στην ευρωπαϊκή βάση δεδομένων για τα προϊόντα (EPREL). Ο ακόλουθος σύνδεσμος <https://eprel.ec.europa.eu/> θα σας οδηγήσει στην τράπεζα δεδομένων για τα προϊόντα.xxxProduktdatenbank siehe oben Εκεί θα σας ζητηθεί όπως καταχωρήσετε το αναγνωριστικό μοντέλου. Μπορείτε να βρείτε το αναγνωριστικό μοντέλου στην πινακίδα τύπου.

## Εκπομπή θορύβου συσκευής

Η στάθμη θορύβου κατά τη διάρκεια της λειτουργίας της συσκευής είναι μικρότερη από 70 dB(A) (ηχητική ισχύς σχ. 1 pW).

## Κλιματική κλάση

Η κλιματική κλάση [X] υποδεικνύει τις περιβαλλοντικές συνθήκες, στις οποίες η συσκευή μπορεί να λειτουργεί με ασφάλεια.

Η κλιματική κλάση [Y] ή η κατηγορία θερμοκρασίας [Z] καθορίζεται μεγ. συνθήκες δωματίου για την άψογη λειτουργία των συσκευών.

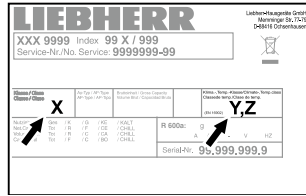

Η κλιματική κλάση αναφέρεται στην ετικέτα τύπου.

[X] Κλιματική κλάση	μέγ. θερμοκρασία χώρου	μέγ. σχ. υγρασία αέρα
3	25 °C	60 %
4	30 °C	55 %
5	40 °C	40 %
7	35 °C	75 %

Η ελάχιστη επιτρεπόμενη θερμοκρασία χώρου στον χώρο τοποθέτησης είναι 10 °C.

[Y] Κλιματική κλάση	Θερμοκρασία [°C]	Σχετική υγρασία αέρα [%]
CC1	25,0	60
CC2	32,2	65
CC3	40,6	75

Προτεινόμενη ρύθμιση θερμοκρασίας:

[Z] Κατηγορία θερμοκρασίας	Ρύθμιση θερμοκρασίας [°C]
K1	3,5
K2	2,5
K3	-1,0
K4	+5,0

## Περιγραφή συσκευής

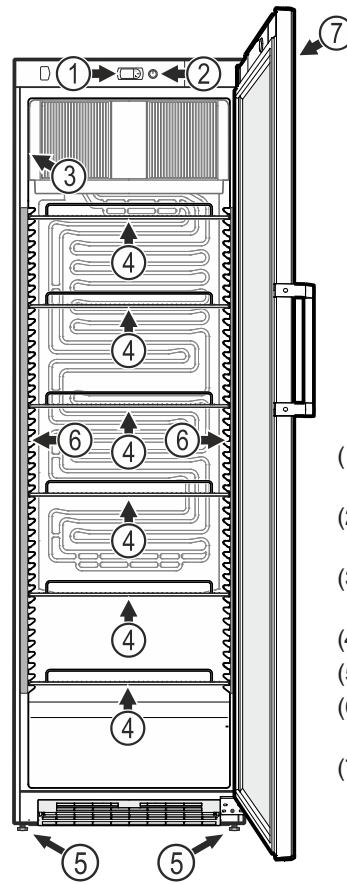

- (1) Στοιχεία λειτουργίας και ελέγχου
- (2) Ρυθμιστής φωτεινότητας για εσωτερικό φωτισμό
- (3) Ετικέτα τύπου / χαρακτηριστικών
- (4) Σχάρες τοποθέτησης
- (5) Ρυθμιζόμενα πόδια
- (6) Εσωτερικός φωτισμός (ράβδος φωτισμού LED)
- (7) Φωτισμός οθόνης (ράβδος φωτισμού LED)

## ΠΡΟΣΟΧΗ

Η μέγιστη φόρτωση ανά σχάρα τοποθέτησης ανέρχεται σε 45 kg.

## Ευθυγράμμιση συσκευής

Ισοσταθμίστε τις ανωμαλίες του δαπέδου με τα ρυθμιζόμενα πόδια.

## ΠΡΟΣΟΧΗ

Η συσκευή πρέπει να έχει ευθυγραμμιστεί οριζοντίως και καθέτως. Εάν η συσκευή βρίσκεται σε εγκάρσια θέση, ενδέχεται να παραμορφωθεί ο κορμός της συσκευής και η πόρτα να μην κλείνει σωστά

## Τοποθέτηση

- Μην τοποθετείτε τη συσκευή σε χώρο σε άμεση ηλιακή ακτινοβολία, κοντά σε φούρνο, θέρμανση και παρόμοιες διατάξεις.
- Όσο περισσότερο ψυκτικό υπάρχει στη συσκευή, τόσο μεγαλύτερος πρέπει να είναι ο χώρος στον οποίο βρίσκεται η συσκευή. Σε πολύ μικρούς χώρους μπορεί να σχηματιστεί εύφλεκτο μείγμα αερίου-αέρα σε περίπτωση διαρροής. Ανά 8 g ψυκτικού πρέπει ο χώρος τοποθέτησης να είναι τουλάχιστον 1 m<sup>3</sup>. Στοιχεία για το περιεχόμενο ψυκτικό υπάρχουν στην πινακίδα τύπου στο εσωτερικό της συσκευής.
- Τοποθετείτε πάντα τη συσκευή ακριβώς δίπλα από τον τοίχο.
- Εάν τοποθετηθούν περισσότερες συσκευές η μία δίπλα στην άλλη, διατηρείτε 30 mm απόσταση μεταξύ των συσκευών.

Εάν η απόσταση αυτή είναι πολύ μικρή, σχηματίζεται νερό συμπύκνωσης μεταξύ των πλευρικών τοιχωμάτων.

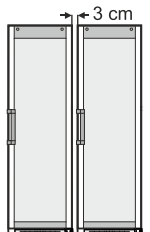

## Ηλεκτρική σύνδεση

Η λειτουργία της συσκευής επιτρέπεται μόνο με **εναλλασσό-μενο ρεύμα**.

Η επιτρεπτή τάση και συχνότητα αναφέρονται στην ετικέτα τύπου. Η θέση της ετικέτας τύπου αναφέρεται στο κεφάλαιο **Περιγραφή συσκευής**.

Η πρίζα πρέπει να έχει γειωθεί σύμφωνα με τους κανονισμούς και να διαθέτει ηλεκτρική ασφάλεια.

Το ρεύμα διακοπής της ασφάλειας πρέπει να κυμαίνεται μεταξύ 10 A και 16 A.

Η πρίζα δεν επιτρέπεται να βρίσκεται πίσω από τη συσκευή και πρέπει να είναι εύκολα προσβάσιμη.

Η συσκευή δεν επιτρέπεται να συνδέεται μέσω καλωδίου επιμήκυνσης ούτε μέσω πολύπριζου.

Μη χρησιμοποιείτε αυτόνομο αντιστροφέα τάσης (μετατροπή συνεχούς ρεύματος σε εναλλασσόμενο ή/και τριφασικό ρεύμα) ή φινις εξοικονόμησης ενέργειας. Κίνδυνος πρόκλησης βλάβης στο ηλεκτρονικό κύκλωμα!

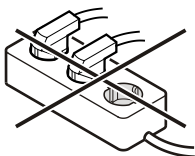

## Διαστάσεις

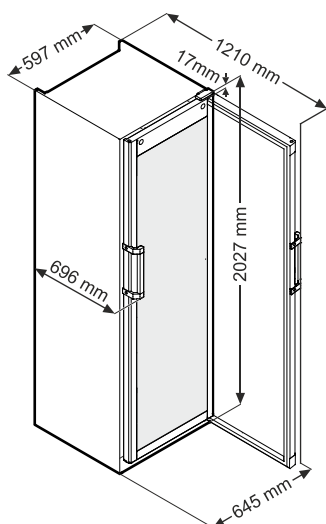

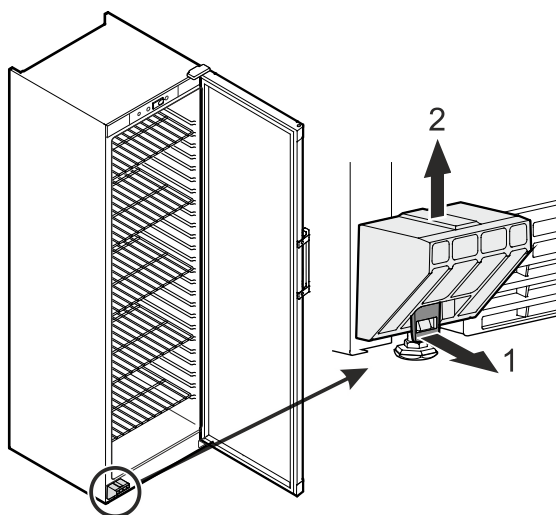

**Αφαιρέστε την ασφάλεια μεταφοράς.**







## Στοιχεία λειτουργίας και ελέγχου



-  Πλήκτρο **Set** (Enter) ή πλήκτρο εκτός διακοπής **συναγερμού**
-  **ES** Πλήκτρο Εντός/Εκτός λειτουργίας εξοικονόμησης ενέργειας ή Πλήκτρο για πλοήγηση στο μενού και αύξηση τιμών ρύθμισης
-  Πλήκτρο Εντός/Εκτός εσωτερικού φωτισμού ή Πλήκτρο για πλοήγηση στο μενού και μείωση τιμών ρύθμισης

## Σύμβολα στην οθόνη

-  Συμπίεστής σε λειτουργία
-  Το LED αναβοσβήνει - καθυστέρηση ενεργοποίησης συγκροτήματος ψύξης. Μετά από εξισορρόπηση πίεσης στο κύκλωμα ψύξης ξεκινάει αυτόματα ο συμπίεστής.
-  Ανεμιστήρας σε λειτουργία
-  Η συσκευή βρίσκεται σε φάση απόψυξης
-  Λειτουργία συναγερμού

## Ενεργοποίηση και απενεργοποίηση





### Ενεργοποίηση

Συνδέστε το βύσμα - η συσκευή είναι ενεργοποιημένη.

### Απενεργοποίηση

Αφαιρέστε το βύσμα.

## Ρύθμιση θερμοκρασίας

- Πατήστε το πλήκτρο  1 δευτ. Η ένδειξη θερμοκρασίας αναβοσβήνει.
- Αύξηση/ανέβασμα θερμοκρασίας - Πατήστε το πλήκτρο .
- Μείωση/κατέβασμα θερμοκρασίας - Πατήστε το πλήκτρο .
- Πατήστε εκ νέου το πλήκτρο .

Η επιθυμητή ρύθμιση θερμοκρασίας αποθηκεύεται.

### Σημείωση

Στο πιο ζεστό σημείο του εσωτερικού χώρου, ενδέχεται η θερμοκρασία να είναι υψηλότερη από τη ρυθμισμένη θερμοκρασία.

Εάν η πόρτα ανοίξει για μεγάλο χρονικό διάστημα, ενδέχεται να σημειωθεί σημαντική αύξηση της θερμοκρασίας στις επιφάνειες της συσκευής.



## Λειτουργία εξοικονόμησης ενέργειας

Εάν η πόρτα της συσκευής δεν ανοίξει για 2 ώρες, η συσκευή μεταβαίνει σε λειτουργία εξοικονόμησης ενέργειας. Ο εσωτερικός φωτισμός απενεργοποιείται και η θερμοκρασία στον εσωτερικό χώρο της συσκευής αυξάνεται ελαφρώς.

Η συσκευή μεταβαίνει αυτόματα μετά από 8 ώρες εκ νέου σε φυσιολογική λειτουργία. Εάν η πόρτα της συσκευής ανοίξει κατά τη διάρκεια της λειτουργίας εξοικονόμησης ενέργειας, η συσκευή επιστρέφει άμεσα σε φυσιολογική λειτουργία.

Τα χρονικά διαστήματα που αναφέρθηκαν προηγουμένως ενδέχεται να αλλάξουν. Βλέπε κεφάλαιο **Λειτουργία ρύθμισης**.

## Χειροκίνητη ενεργοποίηση λειτουργίας εξοικονόμησης ενέργειας



- Πατήστε το πλήκτρο  ES για 3 δευτερόλεπτα.

Ένδειξη = εναλλασσόμενη ένδειξη από  και επίκαιρη θερμοκρασία στον εσωτερικό χώρο της συσκευής.



## Σημείωση

Κλείστε την πόρτα συσκευής εντός 10 δευτ., διαφορετικά δεν θα ενεργοποιηθεί η λειτουργία εξοικονόμησης ενέργειας.

## Χειροκίνητη απενεργοποίηση λειτουργίας εξοικονόμησης ενέργειας

- Πατήστε το πλήκτρο  ES για 3 δευτερόλεπτα. Ένδειξη = .

## Συναγερμός ανοίγματος πόρτας

Εάν η πόρτα ανοίξει για περισσότερα από 240 δευτερόλεπτα, το LED  αρχίζει να αναβοσβήνει και στην ένδειξη αναβοσβήνει το  εναλλάξ με την ένδειξη θερμοκρασίας.

Η ηχητική προειδοποίηση ηχεί (εφόσον η λειτουργία ηχητικής προειδοποίησης δεν είναι απενεργοποιημένη).

Όταν η πόρτα για την αποθήκευση προϊόντων σε ψύξη πρέπει να μείνει για μεγαλύτερο χρονικό διάστημα ανοιχτή, ρυθμίστε σε σίγαση την ηχητική προειδοποίηση πατώντας το πλήκτρο .

## Συναγερμός θερμοκρασίας

Μετά από παρατεταμένη βλάβη δικτύου, ενδέχεται η θερμοκρασία στον εσωτερικό χώρο να έχει αυξηθεί κατά πολύ.

LED  ανάβει - ένδειξη HI

Η ηχητική προειδοποίηση ηχεί (εφόσον η λειτουργία ηχητικής προειδοποίησης δεν είναι απενεργοποιημένη).

Μετά το πέρας της βλάβης δικτύου, η μείωση της θερμοκρασίας επισημαίνεται από την ένδειξη.

- Ρυθμίστε σε σίγαση την ηχητική προειδοποίηση πατώντας το πλήκτρο .

## Συναγερμός θερμοκρασίας σε περίπτωση βλάβης της συσκευής

LED  ανάβει - ένδειξη HI ή LO

Μέσα στον εσωτερικό χώρο επικρατεί πολύ ζέστη (HI) ή πολύ κρύο (LO).

Η ηχητική προειδοποίηση ηχεί (εφόσον η λειτουργία ηχητικής προειδοποίησης δεν είναι απενεργοποιημένη).

Σε περίπτωση εμφάνισης πολύ υψηλής (θερμής) θερμοκρασίας, αρχικά ελέγξτε μήπως η πόρτα δεν έχει κλείσει σωστά.

Εάν η ένδειξη θερμοκρασίας μετά από 1 ώρα συνεχίζει να εμφανίζει πολύ θερμή ή κρύα τιμή, επικοινωνήστε με την υπηρεσία εξυπηρέτησης πελατών.

## Λειτουργία ρύθμισης

Σε λειτουργία ρύθμισης είναι δυνατή η αλλαγή παραμέτρων του ηλεκτρονικού συστήματος.

- Πατήστε το πλήκτρο  για 5 δευτερόλεπτα. Ένδειξη = .

- Πατήστε το πλήκτρο  ES. Ένδειξη = .

- Πατήστε το πλήκτρο  ES. Ένδειξη = .

- Πατήστε το πλήκτρο .

Ένδειξη = δεδομένο ρυθμισμένο χρονικό διάστημα (ώρες), έως ότου ενεργοποιηθεί αυτόματα η λειτουργία εξοικονόμησης ενέργειας.

- Με τα πλήκτρα  ή  ES πιλέξτε την επιθυμητή ρύθμιση.

- Πατήστε το πλήκτρο .

- Πατήστε το πλήκτρο  ES. Ένδειξη = .

- Πατήστε το πλήκτρο .

Ένδειξη = δεδομένη ρυθμισμένη διάρκεια (ώρες) λειτουργίας εξοικονόμησης ενέργειας.

- Με τα πλήκτρα  ή  ES πιλέξτε την επιθυμητή ρύθμιση.

- Πατήστε το πλήκτρο .

- Πατήστε το πλήκτρο  ES. Ένδειξη = .

- Πατήστε το πλήκτρο .

Ένδειξη = δεδομένη ρυθμισμένη χρονική καθυστέρηση (λεπτά), έως ότου ακουστεί η ηχητική προειδοποίηση με ανοιχτή πόρτα.

- Με τα πλήκτρα  ή  ES πιλέξτε την επιθυμητή ρύθμιση.

- Πατήστε το πλήκτρο .

- Πατήστε το πλήκτρο  ES. Ένδειξη = .

- Πατήστε το πλήκτρο .

 = ενεργοποιημένη λειτουργία ηχητική προειδοποίηση

 = απενεργοποιημένη λειτουργία ηχητικής προειδοποίησης

- Με τα πλήκτρα  ή  ES πιλέξτε την επιθυμητή ρύθμιση.

- Πατήστε το πλήκτρο .

- Πατήστε το πλήκτρο .

Οι ρυθμίσεις αποθηκεύονται.

## Σημείωση

Όταν το πλήκτρο  δεν πατηθεί για 5 δευτ., επανέρχεται το ηλεκτρονικό σύστημα μετά από 60 δευτ. σε λειτουργία ρύθμισης **χωρίς** να γίνουν αποδεκτές οι νέες ρυθμίσεις.

## Εσωτερικός φωτισμός Φωτισμός οθόνης

Ο φωτισμός εσωτερικού χώρου μπορεί να ενεργοποιηθεί και να απενεργοποιηθεί με το πλήκτρο .

Πατήστε το πλήκτρο ανεμιστήρα για περ. 3 δευτ.

## Ρυθμιστής φωτεινότητας για φωτισμό

Στρέφοντας τον εμφανιζόμενο διακόπτη, αλλάξετε τη φωτεινότητα του φωτισμού.

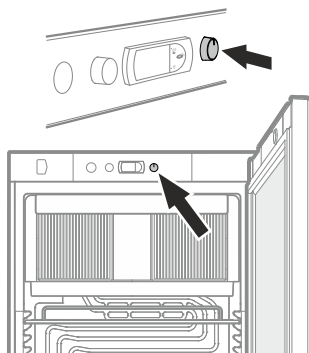

Φωτισμός	
Κατηγορία ενεργειακής απόδοσης <sup>1</sup>	Πηγή φωτισμού
Αυτό το προϊόν περιέχει μια πηγή φωτισμού κατηγορίας ενεργειακής απόδοσης G	LED
<sup>1</sup> Η συσκευή ενδέχεται να περιέχει πηγές φωτισμού με διαφορετικές κατηγορίες ενεργειακής απόδοσης. Αναφέρεται η χαμηλότερη κατηγορία ενεργειακής απόδοσης.	

## Λουκέτο ασφάλειας

Το λουκέτο στην πόρτα της συσκευής έχει εξοπλιστεί με έναν μηχανισμό ασφάλειας.



### Κλείδωμα συσκευής

- Στρέψτε το κλειδί προς την κατεύθυνση 1.
- Στρέψτε το λουκέτο κατά 90°.

Για να ξεκλειδώσετε τη συσκευή, πρέπει να ακολουθήσετε τις οδηγίες με την ίδια σειρά.

## Ψύξη

Οι σχάρες τοποθέτησης μπορούν να μετατοπιστούν ανάλογα με το ύψος των φιαλών ή της συσκευασίας.

Τα ανοίγματα αερισμού του ανεμιστήρα ανακύκλωσης στον εσωτερικό χώρο δεν επιτρέπεται να καλύπτονται!

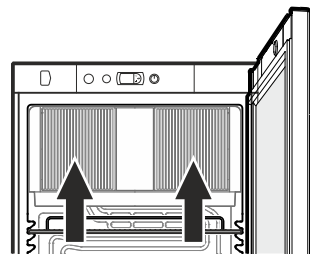

## ΠΡΟΣΟΧΗ

Αποθηκεύστε το ωμό κρέας ή ψάρι σε καθαρά, κλειστά δοχεία πάνω στην κάτω θέση του χώρου ψύξης/κατάψυξης, έτσι ώστε να μην έρχεται σε επαφή με άλλα τρόφιμα ή να μην πέφτουν υγρά πάνω του.

Η μη τήρηση αυτών των υποδείξεων ενδέχεται να προκαλέσει καταστροφή τροφίμων.

## Απόψυξη

Ο χώρος ψύξης αποψύχεται αυτόματα.

## Καθαρισμός

### ⚠ ΠΡΟΕΙΔΟΠΟΙΗΣΗ

Πριν από τον καθαρισμό, αποσυνδέστε οπωσδήποτε την συσκευή από το ηλεκτρικό δίκτυο. Αφαιρέστε το βύσμα ή την ασφάλεια!

### ⚠ ΕΠΙΜΕΛΕΙΑ

Κίνδυνος πρόκλησης βλάβης από εξαρτήματα συσκευής και κίνδυνος τραυματισμού λόγω υπέρθερμου ατμού.

Απαγορεύεται ο καθαρισμός της συσκευής με ατμοκαθαριστές!

## ΠΡΟΣΟΧΗ

Οι επιφάνειες, οι οποίες μπορεί να έρθουν σε επαφή με τρόφιμα και προσβάσιμα συστήματα απορροής, πρέπει να καθαρίζονται τακτικά!

- Καθαρίζετε τον εσωτερικό χώρο, τα μέρη εξοπλισμού και τα εξωτερικά τοιχώματα με χλιαρό νερό και λίγο απορρυπαντικό. Απαγορεύεται αυστηρά η χρήση καθαριστικών μέσων που περιέχουν κόκκους άμμου ή οξέα ή χημικών διαλυτών.
- Φροντίστε ώστε να μην εισχωρεί νερό καθαρισμού μέσα στα ηλεκτρικά μέρη και στο πλέγμα αερισμού.
- Στεγνώστε καλά όλα τα σημεία με ένα πανί.
- Η ψυκτική μηχανή με εναλλάκτη θερμότητας - μεταλλικό πλέγμα στην πίσω πλευρά της συσκευής - πρέπει να καθαρίζεται ή να ξεσκονίζεται μία φορά τον χρόνο.
- Μην καταστρέψετε ή αφαιρείτε την πινακίδα τύπου στην εσωτερική πλευρά της συσκευής. Είναι σημαντική για την υπηρεσία εξυπηρέτησης πελατών.

## Αντιμετώπιση προβλημάτων

Είναι πιθανό να μπορείτε να διορθώσετε τα ακόλουθα σφάλματα ελέγχοντας τις πιθανές αιτίες ο ίδιος.

### • Η συσκευή δεν λειτουργεί:

- Είναι η συσκευή ενεργοποιημένη κανονικά;
- Είναι το φις κανονικά στην πρίζα;
- Είναι η ασφάλεια εντάξει;

### • Η θερμοκρασία δεν είναι αρκετά χαμηλή:

- Έχει ρυθμιστεί σωστά η θερμοκρασία (βλέπε "Ρύθμιση θερμοκρασίας");
- Μήπως το θερμόμετρο δεν δείχνει σωστή ένδειξη θερμοκρασίας;
- Αερίζεται επαρκώς η συσκευή;
- Μήπως η συσκευή έχει εγκατασταθεί πολύ κοντά σε κάποια πηγή θερμότητας;

Όταν δεν υπάρχει καμία από τις παραπάνω αιτίες και δεν μπορείτε να επιδιορθώσετε μόνοι σας τη βλάβη, απευθυνθείτε στο πλησιέστερο τμήμα εξυπηρέτησης πελατών. Αναφέρετε τον τύπο της συσκευής **1**, τον αριθμό ευρετηρίου **2** και τον αριθμό της συσκευής **3** όπως δίνονται στην ετικέτα τύπου.

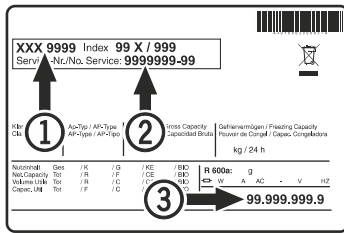

Η θέση της ετικέτας τύπου αναφέρεται στο κεφάλαιο **Περιγραφή συσκευής**.

## Απενεργοποίηση της συσκευής

Εάν η συσκευή παραμείνει άδεια για μεγάλο χρονικό διάστημα, πρέπει να απενεργοποιηθεί, αποψυχθεί, καθαριστεί και στεγνώσει, ενώ η πόρτα πρέπει να παραμείνει ανοιχτή, προς αποφυγή σχηματισμού μούχλας.

Η επιτρεπτή θερμοκρασία χώρου για την αποθήκευση της συσκευής μετά από θέση εκτός λειτουργίας κυμαίνεται μεταξύ -10 °C και +50 °C.

Η αποθήκευση της συσκευής εκτός αυτών των θερμοκρασιών ενδέχεται να προκαλέσει βλάβες στη συσκευή και δυσλειτουργίες.

## Παρατηρήσεις για τη διάθεση των υλικών

Η συσκευή αυτή περιέχει ακόμη υλικά που μπορούν να χρησιμοποιηθούν και δεν πρέπει να διατίθενται με άλλα μη διαχωρισμένα απορρίμματα. Η απόρριψη των παλαιών συσκευών πρέπει να γίνεται με επαγγελματικό και σωστό τρόπο σύμφωνα με τους ισχύοντες τοπικούς κανονισμούς και νόμους.



Απαγορεύεται η πρόκληση βλαβών στην χρησιμοποιημένη συσκευή κατά την μεταφορά στο κύκλωμα ψύξης.

Αυτή η συσκευή περιέχει εύφλεκτα αέρια στο κύκλωμα ψύξης και στον αφρό μόνωσης.

Πληροφορίες σχετικά με ορθή απόρριψη μπορείτε να συγκεντρώσετε από την κρατική/δημοτική διοίκηση ή μια εταιρία απόρριψης.

## Πρόσθετες πληροφορίες:

- Με τη σωστή θερμοκρασία, τα τρόφιμα παραμένουν φρέσκα για περισσότερο καιρό. Με τον τρόπο αυτό αποφεύγεται η άχρηστη απόρριψη χαλασμένων τροφίμων.
- Εάν το πηνίο του συμπυκνωτή δεν καθαρίζεται κάθε χρόνο, τότε η απόδοση της συσκευής θα μειωθεί αισθητά.
- Το χρονικό διάστημα, για το οποίο θα είναι διαθέσιμα τα απαραίτητα ανταλλακτικά για την επισκευή της ψυκτικής συσκευής με λειτουργία άμεσης πώλησης, ανέρχεται σε 10 έτη.
- Η ελάχιστη διάρκεια της εγγύησης της ψυκτικής συσκευής με λειτουργία άμεσης πώλησης που προσφέρει ο κατασκευαστής, ο εισαγωγέας ή ο εξουσιοδοτημένος αντιπρόσωπος ανέρχεται σε 2 έτη.



## Αλλαγή μεντεσέδων στις πόρτες

Η αλλαγή μεντεσέδων στις πόρτες θα πρέπει να γίνεται μόνο από ειδικά εκπαιδευμένο προσωπικό.

Για την αλλαγή είναι απαραίτητα δύο άτομα.

### ⚠ ΠΡΟΕΙΔΟΠΟΙΗΣΗ

Μεγάλο βάρος πόρτας.

Κίνδυνος τραυματισμού και πρόκλησης βλαβών.

Πραγματοποιήστε την μετασκευή μόνο εφόσον μπορείτε να σηκώσετε βάρος 25 kg.

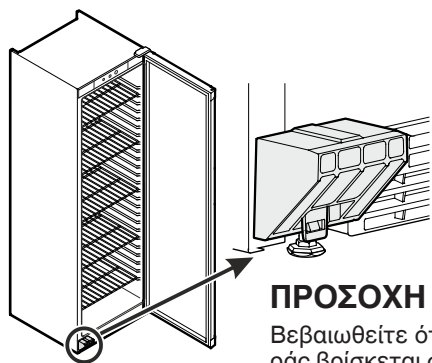

### ΠΡΟΣΟΧΗ

Βεβαιωθείτε ότι η ασφάλεια μεταφοράς βρίσκεται στη συσκευή.

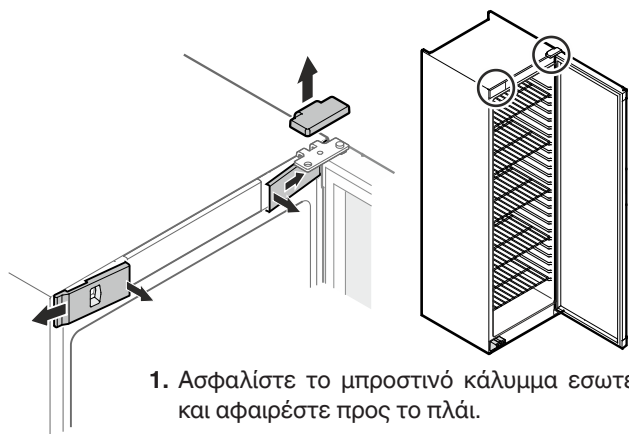

1. Ασφαλίστε το μπροστινό κάλυμμα εσωτερικά και αφαιρέστε προς το πλάι. Αφαιρέστε το πάνω κάλυμμα προς τα πάνω.

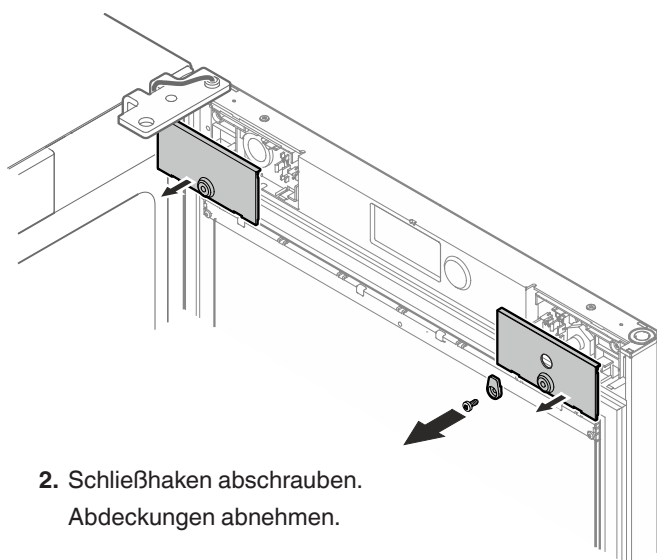

2. Schließhaken abschrauben. Abdeckungen abnehmen.

3. Λύστε την εμβυσατωσίμη σύνδεση από τη συγκράτηση.

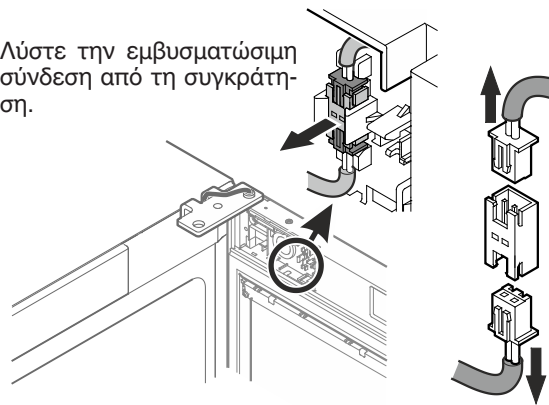

Αποσυνδέστε το πάνω και το κάτω βύσμα από τη σύζευξη βύσματος.

4. Αφαιρέστε το καλώδιο προσεκτικά προς τα πάνω.

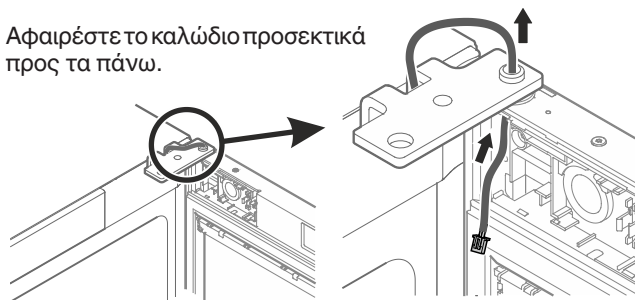

5. Στερεώστε το πάνω βύσμα μέσα στη συγκράτηση.

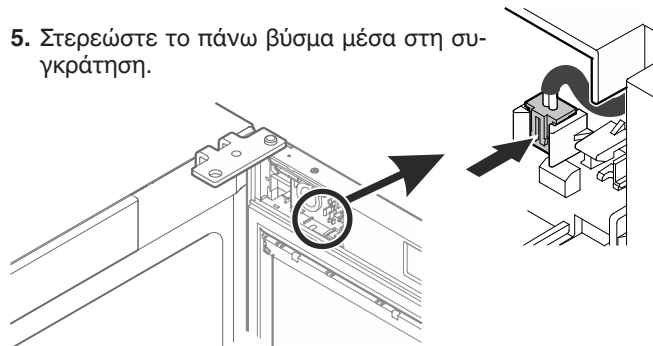

6. Μεταθέστε το λουκέτο και το κάλυμμα στην εκάστοτε αντίθετη πλευρά.

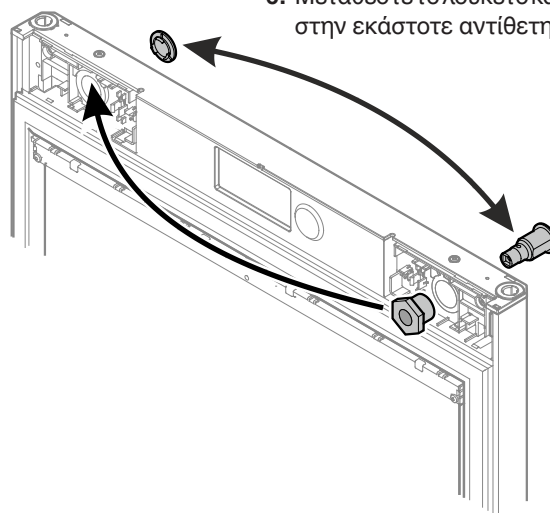

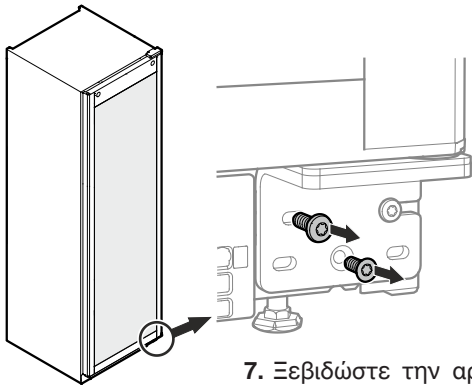

7. Ξεβιδώστε την αριστερή και την κάτω βίδα.

## ΠΡΟΣΟΧΗ

Ένα άτομο πρέπει να κρατάει σταθερά την πόρτα.

## ΠΡΟΣΟΧΗ

Το έδρανο πόρτας διαθέτει μηχανισμό με ελατήριο για το αυτόνομο κλείσιμο της πόρτας.

Κατά το λύσιμο των βιδών στρέφεται η γωνία μεντεσέ προς τα αριστερά.

8. Κρατήστε σταθερή τη γωνία μεντεσέ και ξεβιδώστε τη δεξιά βίδα.

Συνεχίστε να κρατάτε σταθερή τη γωνία μεντεσέ προς τα αριστερά.

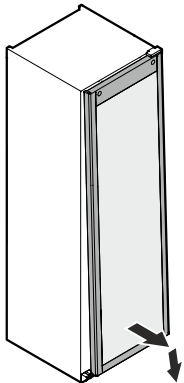
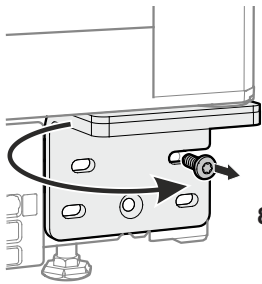

9. Μετακινήστε την πόρτα προς τα μπροστά και αφαιρέστε την προς τα κάτω. Εναποθέστε την πόρτα προσεκτικά πάνω σε μαλακό προστατευτικό.

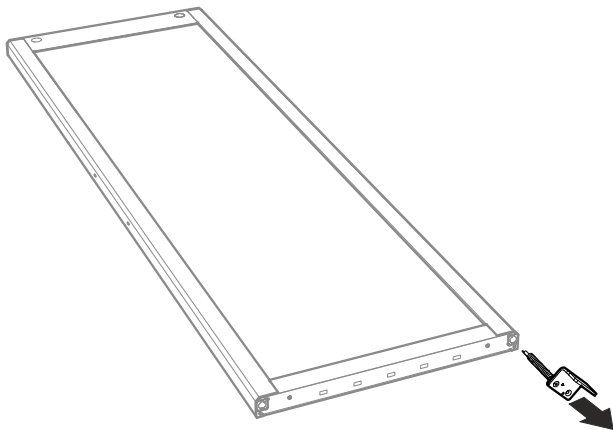

10. Αφαιρέστε τη γωνία μεντεσέ.

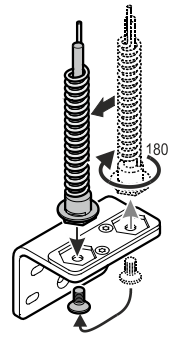

11. Ξεβιδώστε τα μπουλόνια εδράνου, στρέψτε οριζόντια κατά 180° και βιδώστε στο αριστερό άνοιγμα.

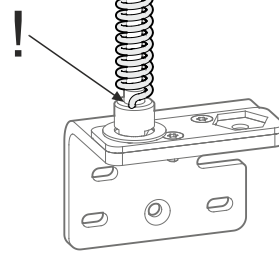

12. Ξεβιδώστε τη γωνία μεντεσέ.

Μεταθέστε τα μπουλόνια στη γωνία μεντεσέ.

13. Αποσυνδέστε το βύσμα. Αφαιρέστε το καλώδιο.

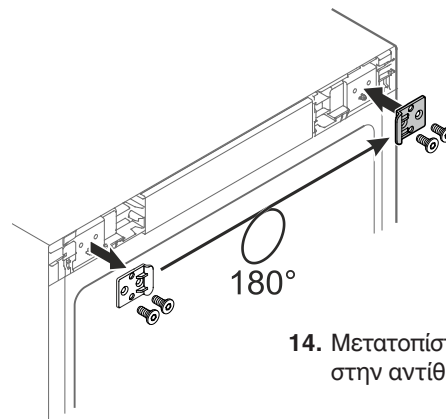
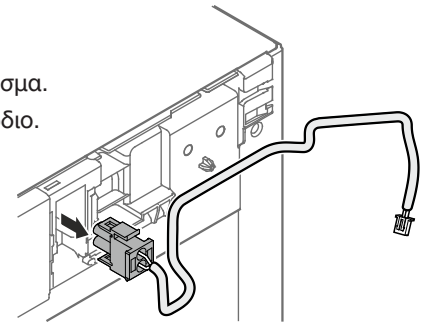

14. Μετατοπίστε τη γωνία κλεισίματος στην αντίθετη πλευρά.

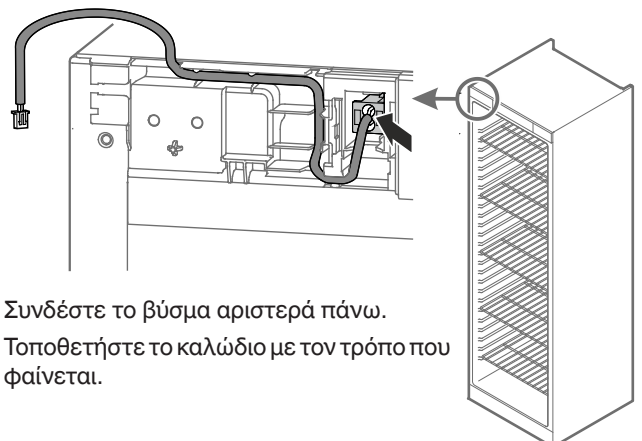

15. Συνδέστε το βύσμα αριστερά πάνω.

Τοποθετήστε το καλώδιο με τον τρόπο που φαίνεται.

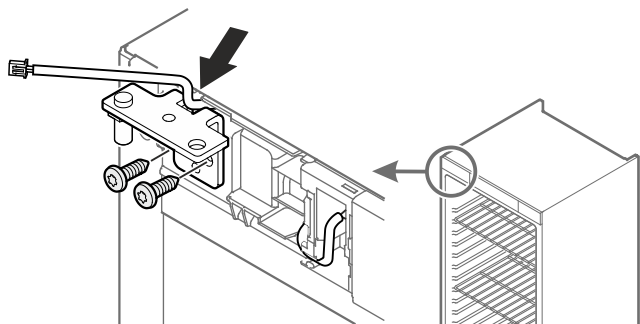

16. Βιδώστε τη γωνία μεντεσέ.

### ΠΡΟΣΟΧΗ

Προσέξτε ώστε το καλώδιο να βρίσκεται μέσα στην εσοχή της γωνίας μεντεσέ (βέλος) και να μην μπλοκάρει κατά τη συναρμολόγηση.

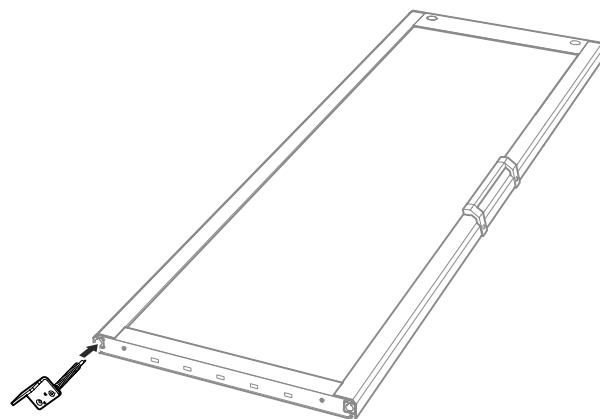

21. Τοποθετήστε και κρατήστε σταθερή τη γωνία μεντεσέ, με τον τρόπο που φαίνεται στην εικόνα. Με τη βοήθεια δεύτερου ατόμου, ανυψώστε την πόρτα από το δάπεδο και οδηγήστε τη προς τη συσκευή.



17. Ασφαλίστε τα μπροστινά καλύμματα στο πλάι και ασφαλίστε τα εσωτερικά.

22. Αναρτήστε εκ νέου την πόρτα στα μπουλόνια μεντεσέ και κλείστε.

### ΠΡΟΣΟΧΗ

Ένα άτομο πρέπει να κρατάει σταθερά την πόρτα.

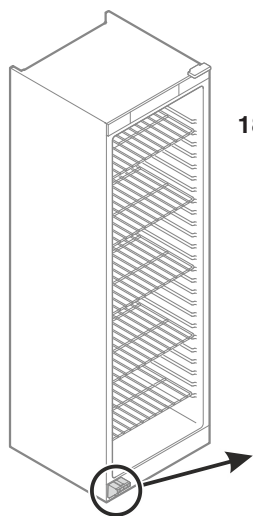
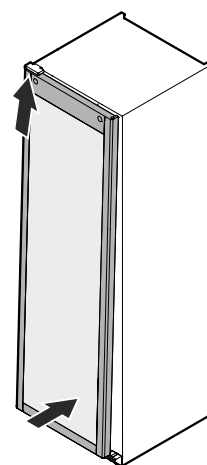

18. Αφαιρέστε την ασφάλεια μεταφοράς. Τραβήξτε τον αμφιδέτη προς τα μπροστά (1), αφαιρέστε την ασφάλεια μεταφοράς προς τα πάνω (2).

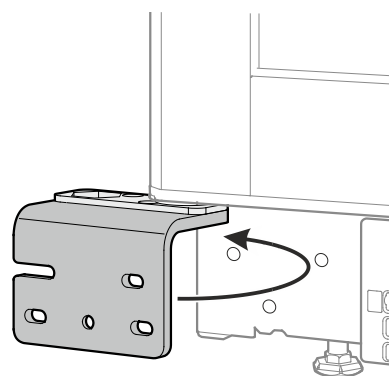
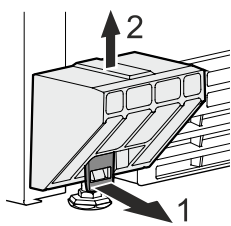

23. Στρέψτε τη γωνία μεντεσέ προς τα δεξιά. Με τον τρόπο αυτό τεντώνει το ελατήριο του μηχανισμού κλεισίματος.

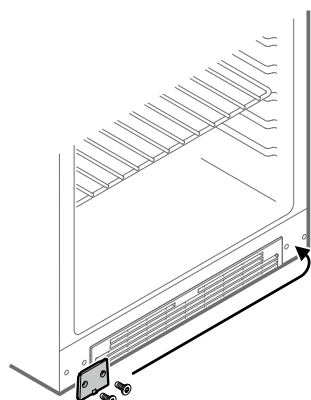
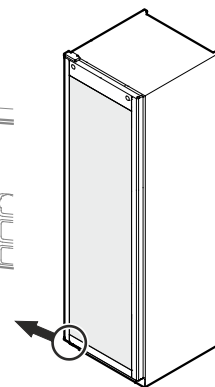

19. Μεταθέστε την πλάκα κάλυψης.

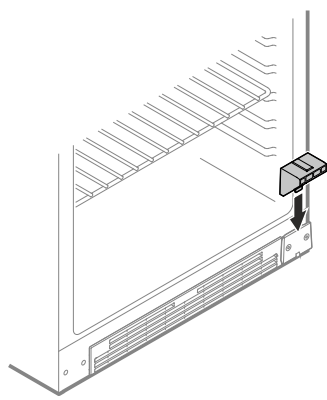

20. Τοποθετήστε την ασφάλεια μεταφοράς.

24. Βιδώστε τη γωνία μεντεσέ.

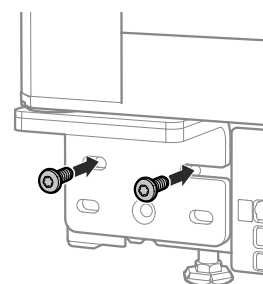

## Ρύθμιση πλευρικής κλίσης πόρτας

Εάν η πόρτα βρίσκεται σε λοξή θέση, ρυθμίστε την κλίση.

25. Λύστε τις βίδες και μετατοπίστε τη γωνία μεντεσέ προς τα δεξιά ή προς τα αριστερά. Σφίξτε τις βίδες.

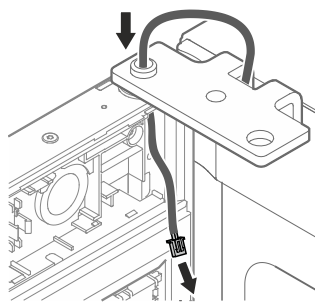
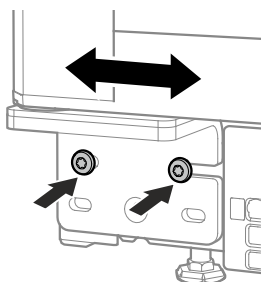

26. Ανοίξτε την πόρτα. Περάστε το καλώδιο προσεκτικά μέσα από το άνοιγμα.

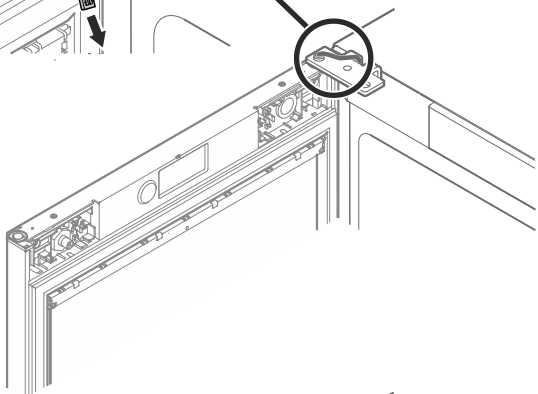

27. Ασφαλίστε το πάνω κάλυμμα από πάνω.

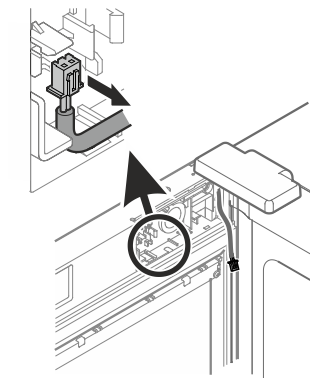

28. Αφαιρέστε το βύσμα από τη συγκράτηση.

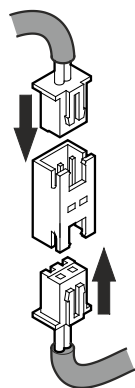

Συνδέστε και τα δύο βύσματα με τη σύζευξη βύματος.

29. Ασφαλίστε τη σύνδεση βύματος μέσα στη συγκράτηση. Τοποθετήστε το καλώδιο με τον τρόπο που φαίνεται.

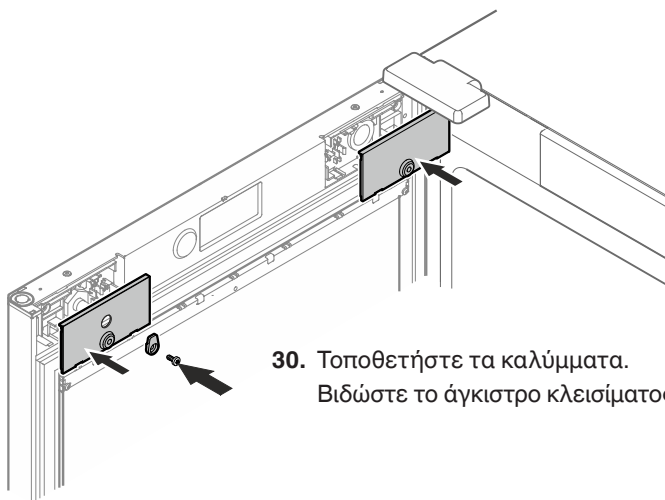
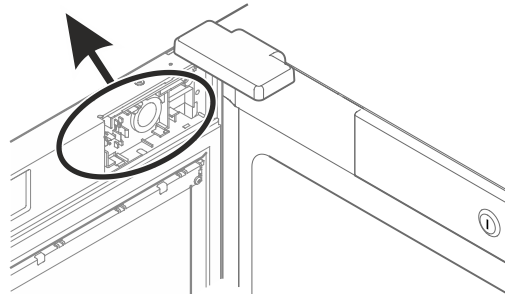
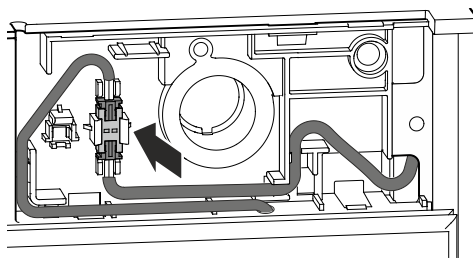

30. Τοποθετήστε τα καλύμματα. Βιδώστε το άγκιστρο κλεισίματος.

31. Αφαιρέστε την ασφάλεια μεταφοράς.

Τραβήξτε τον αμφιδέτη προς τα μπροστά (1), αφαιρέστε την ασφάλεια μεταφοράς προς τα πάνω (2).

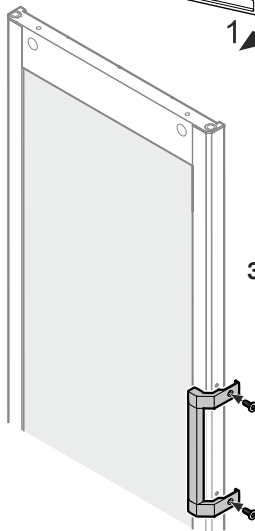
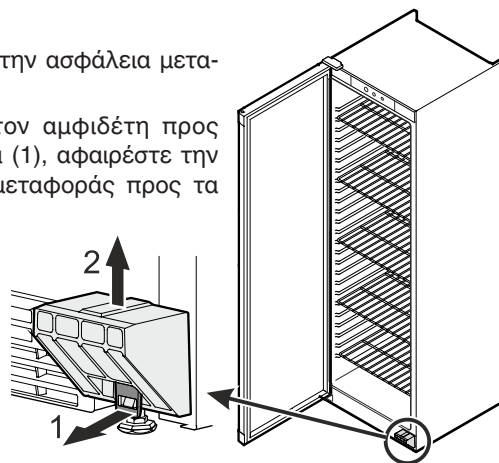

32. Βιδώστε τη λαβή. Η λαβή και οι βίδες M4x16 βρίσκονται μέσα στο συνημμένο σακουλάκι.

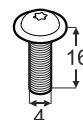







**Liebherr-Hausgeräte GmbH**

Memminger Straße 77-79

88416 Ochsenhausen

Germany

[home.liebherr.com](http://home.liebherr.com)

---

---

---

---