



Gebruikshandleiding

Quality, Design and Innovation



[home.liebherr.com/fridge-manuals](http://home.liebherr.com/fridge-manuals)



# LIEBHERR

# Inhoudsopgave

<b>1</b>	<b>Het apparaat in vogelvlucht.....</b>	<b>3</b>
1.1	Leveringsomvang.....	3
1.2	Apparaat- en uitrustingsoverzicht.....	3
1.3	SmartDevice.....	3
1.4	Toepassingsgebied van het apparaat.....	3
1.5	Conformiteit.....	4
1.6	SVHC-stoffen volgens de REACH-verordening.....	4
1.7	EPREL-database.....	4
<b>2</b>	<b>Algemene veiligheidsvoorschriften.....</b>	<b>4</b>
<b>3</b>	<b>In gebruik nemen.....</b>	<b>5</b>
3.1	Opstelvoorwaarden.....	5
3.2	Afmetingen apparaat.....	6
3.3	Apparaat transporteren.....	6
3.4	Apparaat uitpakken.....	6
3.5	Transportbeveiliging verwijderen.....	7
3.6	Deurgreep monteren.....	7
3.7	Kantelbeveiliging monteren.....	7
3.8	Apparaat opstellen.....	7
3.9	Apparaat uitlijnen.....	8
3.10	Plaatsen van meerdere apparaten.....	8
3.11	Na het plaatsen.....	8
3.12	Afvalverwerking van de verpakking.....	8
3.13	Deurscharnier verwisselen.....	8
3.14	Deur uitlijnen.....	16
3.15	Apparaat aansluiten.....	16
3.16	Apparaat inschakelen (eerste inbedrijfstelling).....	16
3.17	Uitrusting aanbrengen.....	17
<b>4</b>	<b>Opslag.....</b>	<b>17</b>
4.1	Instructies voor opslag.....	17
4.2	Wijnopslag.....	17
4.3	Opslagtekening.....	17
<b>5</b>	<b>Energie sparen.....</b>	<b>19</b>
<b>6</b>	<b>Bediening.....</b>	<b>19</b>
6.1	Bedienings- en weergave-elementen.....	19
6.1.1	Statusweergave.....	20
6.1.2	Weergavesymbolen.....	20
6.1.3	Akoestische signalen.....	20
6.2	Navigatie.....	20
6.2.1	Navigatie met touchdisplay.....	20
6.2.2	Instellingenmenu.....	21
6.2.3	Klantmenu.....	21
6.2.4	Algemene regels.....	21
6.3	Functies.....	21
6.3.1	Functieoverzicht.....	21
6.3.2	Apparaat in- en uitschakelen.....	22
6.3.3	Temperatuur.....	22
6.3.4	Presentatielicht.....	22
6.3.5	HumiditySelect.....	23
6.3.6	SabbathMode.....	23
6.3.7	Deurvergrendeling.....	24
6.3.8	Displayblokkering.....	24
6.3.9	Toegangscodes.....	25
6.3.10	Herinnering.....	26
6.3.11	Taal.....	26
6.3.12	Temperatuureenheid.....	26
6.3.13	Displayhelderheid.....	27
6.3.14	Alarm Sound.....	27
6.3.15	Key Sound.....	27
6.3.16	WLAN.....	27
6.3.17	Info.....	28
6.3.18	Software.....	29
6.3.19	Deuralarm.....	29
6.3.20	Fabrieksreset.....	29
6.4	Meldingen.....	29
6.4.1	Waarschuwingen.....	29
6.4.2	Herinneringen.....	31
<b>7</b>	<b>Uitrusting.....</b>	<b>31</b>
7.1	Veiligheidsslot.....	31

7.2	Accessoires.....	31
<b>8</b>	<b>Onderhoud.....</b>	<b>31</b>
8.1	Luchtuitwisseling door FreshAir-actievekoolfilter.....	31
8.2	Apparaat reinigen.....	32
<b>9</b>	<b>Klantenhulp.....</b>	<b>33</b>
9.1	Technische gegevens.....	33
9.2	Bedrijfsgeluiden.....	33
9.3	Technische storing.....	33
9.4	Klantenservice.....	35
9.5	Typeplaatje.....	35
<b>10</b>	<b>Buiten bedrijf stellen.....</b>	<b>35</b>
<b>11</b>	<b>Afvalverwijdering.....</b>	<b>35</b>
11.1	Apparaat op afvoer voorbereiden.....	35
11.2	Apparaat volgens milieuvorschriften afvoeren.....	35

De fabrikant werkt voortdurend aan de verdere ontwikkeling van alle typen en modellen. Daarom vragen wij uw begrip dat wij ons het recht voorbehouden veranderingen in vorm, inrichting en technologie aan te brengen.

Symbol	Uitleg
	<p><b>Gebruiksaanwijzing lezen</b></p> <p>Om alle voordelen van uw nieuwe apparaat te leren kennen, moet u de instructies in deze gebruiksaanwijzing aandachtig doorlezen.</p>
	<p><b>Volledige gebruiksaanwijzing op internet</b></p> <p>U vindt de uitvoerige gebruiksaanwijzing op internet via de QR-code aan de voorkant van de gebruiksaanwijzing, op door het servicenummer in te voeren op <a href="http://home.liebherr.com/fridge-manuals">home.liebherr.com/fridge-manuals</a>.</p> <p>Het servicenummer vindt u op het typeplaatje:</p>  <p style="text-align: right;"><i>Fig. Voorbeeld</i></p>
	<p><b>Apparaat controleren</b></p> <p>Controleer alle onderdelen op transportschade. Neem bij op- of aanmerkingen contact op met de distributeur of de klantenservice.</p>
	<p><b>Afwijkingen</b></p> <p>De gebruiksaanwijzing geldt voor verschillende modellen, afwijkingen zijn mogelijk. Secties die alleen van toepassing zijn op bepaalde apparaten worden met een sterretje (*) aangeduid.</p>
	<p><b>Instructies voor actie en resultaten van de actie</b></p> <p>Instructies voor actie worden aangeduid met een ▶.</p> <p>De resultaten van de actie worden aangeduid met een ▷.</p>
	<p><b>Video's</b></p> <p>Video's over de apparaten vindt u op het YouTube-kanaal van Liebherr-Hausgeräte.</p>

**Deze gebruiksaanwijzing geldt voor:**

WFbli 5041	WFbli 5241	WFbli 7741
------------	------------	------------

## 1 Het apparaat in vogelvlucht

### 1.1 Leveringsomvang

Controleer alle onderdelen op transportschade. Neem bij op- of aanmerkingen contact op met de handelaar of de klantenservice (zie 9.4 Klantenservice).

De levering bestaat uit de volgende onderdelen:

- Rechtopstaand apparaat
- Uitrusting (afhankelijk van het model)
- Montagemateriaal (afhankelijk van het model)
- „Quick Start Guide”
- „Installation Guide”\*
- Servicebrochure

### 1.2 Apparaat- en uitrustingsoverzicht

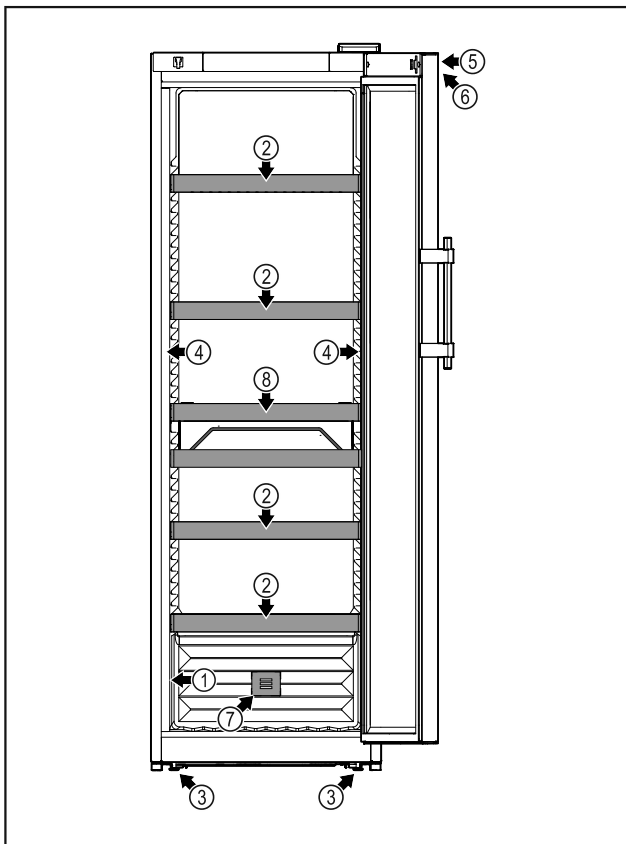

Fig. 1 Voorbeeld

- |                       |  |
|-----------------------|--|
| (1) Typeplaatje       | (5) Slot                                       |
| (2) Oplegroosters     | (6) Bedieningselementen en temperatuurweergave |
| (3) Stelvoeten        | (7) FreshAir-actievekoolfilter                 |
| (4) Binnenverlichting | (8) Flessenmand                                |

### 1.3 SmartDevice

SmartDevice is de netwerkoplossing voor uw wijnapparaat.

Als uw apparaat compatibel is met SmartDevice is of hiervoor is voorbereid, kunt u uw apparaat snel en eenvoudig in uw WLAN integreren. Met de SmartDevice-app kunt u uw apparaat vanaf een mobiel eindapparaat bedienen. In de SmartDevice-app zijn aanvullende functies en instelmogelijkheden beschikbaar.

SmartDevice-compatibel apparaat:

Uw apparaat is met de SmartDeviceBox uitgerust. Om uw apparaat met WLAN te kunnen verbinden, moet u de SmartDevice-app downloaden.



Meer informatie over SmartDevice: [smartdevice.liebherr.com](http://smartdevice.liebherr.com)

SmartDevice-app downloaden:



Na installatie en configuratie van de SmartDevice-app kunt u uw apparaat met de SmartDevice-app en de apparaatfunctie WLAN (zie 6.3.16 WLAN) in uw WLAN integreren.

#### Aanwijzing

In de volgende landen kunt u de SmartDeviceBox niet gebruiken: Rusland, Belarus, Kazachstan. De SmartDevice-functie is niet beschikbaar.

### 1.4 Toepassingsgebied van het apparaat

#### Gebruik volgens de voorschriften

Het apparaat is uitsluitend geschikt voor het opslaan van wijn in een huishoudelijke of vergelijkbare omgeving. Daartoe wordt bijv. het gebruik gerekend

- in privékeukens, ontbijtgelegenheden,
- door gasten in landhuizen, hotels, motels en andere accommodaties,
- bij catering en vergelijkbare service in de groothandel.

Het apparaat is niet geschikt voor het invriezen van levensmiddelen.

Het apparaat is niet bestemd voor gebruik als inbouwapparaat.

Alle andere toepassingen zijn niet toegestaan.

#### Voorzienbaar verkeerd gebruik

De volgende toepassingen zijn uitdrukkelijk verboden:

- Opslag en koeling van medicijnen, bloedplasma, laboratoriumpreparaten of vergelijkbare, overeenkomstig de Europese richtlijn 2007/47/EG medische hulpmiddelen, ten grondslag liggende stoffen en producten
- Gebruik buiten bij zeer hoge luchtvochtigheid
- Gebruik in explosiegevaarlijke gebieden

# Algemene veiligheidsvoorschriften

Verkeerd gebruik van het apparaat kan tot beschadigingen van de opgeslagen goederen of het bederf hiervan leiden.

## Klimaatklassen

Het apparaat kan afhankelijk van de klimaatklasse, bij begrensde omgevingstemperaturen, worden gebruikt. De voor uw apparaat betreffende klimaatklasse staat op het typeplaatje vermeld.

## Aanwijzing

► Om een probleemloze werking te waarborgen, moet de aangegeven omgevingstemperatuur worden aangehouden.

Klimaatklasse	voor omgevingstemperaturen van
SN	10 °C tot 32 °C
N	16 °C tot 32 °C
ST	16 °C tot 38 °C
T	16 °C tot 43 °C
SN-ST	10 °C tot 38 °C
SN-T	10 °C tot 43 °C

## 1.5 Conformiteit

De koelmiddelkringloop is gecontroleerd op lekkage. Het apparaat voldoet aan de geldende veiligheidsvoorschriften en de desbetreffende richtlijnen.

Voor EU- het apparaat voldoet aan de richtlijn markt: 2014/53/EU.

Voor GB- het apparaat voldoet aan de Radio Equipment Regulations 2017 SI 2017 No. 1206.

De volledige tekst van de EU-verklaring van overeenstemming is beschikbaar op het volgende internetadres: [www.Liebherr.com](http://www.Liebherr.com)

Bij gebrek aan richtlijnen inzake energie-efficiëntie voor apparatuur voor de regeling van de wijntemperatuur worden wijncompartimenten bij de toewijzing van de energie-efficiëntieklasse beschouwd als keldercompartimenten.

## 1.6 SVHC-stoffen volgens de REACH-verordening

Onder de volgende link kunt u controleren of uw apparaat SVHC-stoffen volgens de REACH-verordening bevat: [home.liebherr.com/de/deu/de/liebherr-erleben/nachhaltigkeit/umwelt/scip/scip.html](http://home.liebherr.com/de/deu/de/liebherr-erleben/nachhaltigkeit/umwelt/scip/scip.html)

## 1.7 EPREL-database

Vanaf 1 maart 2021 zijn informatie over etikettering inzake energieverbruik en vereisten inzake ecologisch ontwerp te vinden in de Europese productdatabase (EPREL). U krijgt toegang tot de productdatabase via de link <https://eprel.ec.europa.eu/>. Hier wordt u gevraagd de modelidentificatie in te voeren. De modelidentificatie vindt u op het typeplaatje.

## 2 Algemene veiligheidsvoorschriften

Bewaar deze handleiding zorgvuldig, zodat u hem te allen tijde kunt raadplegen.

Als u het apparaat doorgeeft, geef dan ook de handleiding door aan de volgende eigenaar.

Om het apparaat goed en veilig te kunnen gebruiken, moet u deze handleiding vóór gebruik aandachtig doorlezen. Volg altijd de instructies, veiligheidsvoorschriften en waarschuwingen die hierin zijn opgenomen. Deze zijn belangrijk om het apparaat veilig en probleemloos te kunnen installeren en gebruiken.

### Gevaren voor de gebruiker:

- Dit apparaat kan door kinderen alsmede door personen met verminderde psychische, sensorische of mentale bekwaamheden of een gebrek aan ervaring en kennis worden gebruikt onder toezicht van een derde of met betrekking tot het veilige gebruik van het apparaat zijn onderwezen en de gevaren kennen en begrijpen. Kinderen mogen niet met het apparaat spelen. De reiniging en het onderhoud mag niet door kinderen zonder toezicht worden uitgevoerd. Kinderen van 3-8 jaar mogen het apparaat inladen en uitladen. Kinderen jonger dan 3 jaar dienen uit de buurt van het apparaat te worden gehouden, als het apparaat niet continu onder toezicht staat.
- De contactdoos moet eenvoudig toegankelijk zijn, zodat het apparaat in noodgevallen snel van de stroomvoorziening kan worden losgekoppeld. Deze moet zich buiten de achterkant van het apparaat bevinden.
- Als u het stroomsnoer van het apparaat uit het stopcontact trekt, altijd bij de stekker nemen. Niet aan het snoer trekken.
- Trek, in geval van een storing, de stekker uit het stopcontact of schakel de beveiliging uit.
- Beschadig het netsnoer niet. Gebruik het apparaat niet wanneer het netsnoer defect is.
- Reparaties en ingrepen aan het apparaat alleen door de klantenservice of ander hiervoor opgeleid vakpersoneel laten uitvoeren.
- Het apparaat alleen conform de beschrijving in de handleiding monteren, aansluiten en afvoeren.

### Brandgevaar:

- Het gebruikte koelmiddel (gegevens op het typeplaatje) is milieuvriendelijk maar

brandbaar. Koelmiddel dat ontsnapt kan ontbranden.

- Pijpleidingen van het koelcircuit niet beschadigen.
- Vermijd het hanteren van ontstekingsbronnen in de binnenkant van het apparaat.
- Binnen het apparaat geen elektrische toestellen gebruiken (bijv. stoomreinigers, verwarmingen, ijsmakers, enz.).
- Als koudemiddel weglekt: Open vuur of ontstekingsbronnen vlakbij het lek verwijderen. Vertrek goed ventileren. Informeer de klantendienst.
- Geen explosieve stoffen of spuitbussen met brandbare drijfgassen, zoals b.v. butaan, propaan, pentaan enz. in het apparaat bewaren. Zulke spuitbussen zijn herkenbaar aan de op de verpakking vermelde inhoudsstoffen of een vlammen-symbool. Eventueel ontsnappende gassen kunnen door elektrische componenten vlam vatten.
- Brandende kaarsen, lampen en andere voorwerpen met open vuur uit de buurt van het apparaat houden, zodat ze het apparaat niet in brand kunnen steken.
- Alcoholische dranken of andere verpakkingen die alcohol bevatten, mogen uitsluitend goed afgesloten worden bewaard. Eventueel uittredende alcohol kan door elektrische componenten vlam vatten.

### Gevaar voor vallen en omkiepen:

- Plint, laden, deuren enz. niet als voetensteun of om te leunen misbruiken. Dit geldt in het bijzonder voor kinderen.

### Gevaar voor voedselvergiftiging:

- Te lang opgeslagen levensmiddelen niet meer nuttigen.

### Gevaar voor bevriezingen, gevoelloosheid en pijn:

- Vermijd permanent contact van de huid met koude oppervlakken of gekoelde/bevroren producten of tref beschermende maatregelen, gebruik bijvoorbeeld handschoenen.

### Gevaar voor verwonding en beschadiging:

- Hete stoom kan letsel tot gevolg hebben. Voor het ontdooien geen elektrische kacheltes of stoomreinigers, open vuur of ontdooispray gebruiken.
- IJs niet met scherpe voorwerpen verwijderen.

### Knelgevaar:

- Bij het openen en sluiten van de deur niet in het scharnier grijpen. De vingers kunnen ingeklemd raken.

### Symbolen op het apparaat:



Het symbool kan zich op de compressor bevinden. Het heeft betrekking op de olie in de compressor en wijst op het volgende gevaar: Kan bij het inslikken en indringen in de luchtwegen dodelijk zijn. Deze aanwijzing is alleen voor het recyclingproces van belang. In de normale modus bestaat er geen gevaar.



Het symbool bevindt zich op de compressor en wijst op het gevaar van ontvlambare stoffen. De sticker niet verwijderen.



Deze of een vergelijkbare sticker kan op de achterkant van het apparaat zijn aangebracht. Deze wijst erop dat er zich vacuüm-isolatiepanelen (VIP) of perlietpanelen in de deur en/of de behuizing bevinden. Deze aanwijzing is alleen van belang voor het recyclingproces. De sticker niet verwijderen.

### Neem de specifieke waarschuwingen en de andere specifieke instructies in de andere hoofdstukken in acht:

	GEVAAR	duidt een direct gevaar aan, die de dood of ernstig lichamelijk letsel tot gevolg kan hebben wanneer dit gevaar niet vermeden wordt.
	WAARSCHUWING	duidt een gevaarlijke situatie aan, die de dood of ernstig lichamelijk letsel tot gevolg kan hebben wanneer dit gevaar niet vermeden wordt.
	VOORZICHTIG	duidt een gevaarlijke situatie aan, die licht of middelzwaar lichamelijk letsel tot gevolg kan hebben wanneer dit gevaar niet vermeden wordt.
	LET OP	duidt een gevaarlijke situatie aan, die materiële schade tot gevolg kan hebben wanneer dit gevaar niet vermeden wordt.
	Aanwijzing	duidt op nuttige informatie en tips.

## 3 In gebruik nemen

### 3.1 Opstelvoorwaarden



#### WAARSCHUWING

Brandgevaar door vocht!

Wanneer stroomgeleidende delen of de stroomaansluiting vochtig worden, kan dat leiden tot kortsluiting.

- Het apparaat is ontworpen voor gebruik in een gesloten ruimte. Het apparaat niet buiten, in een vochtige omgeving of binnen bereik van spatwater plaatsen.

# In gebruik nemen

## 3.1.1 Plaats van opstelling



### WAARSCHUWING

Vrijkomend koudemiddel en olie!

Brand. Het gebruikte koelmiddel is milieuvriendelijk maar wel brandbaar. De gebruikte olie is ook brandbaar. Vrijkomend koelmiddel en vrijkomende olie kunnen bij hoge concentratie en in contact met een externe warmtebron ontvlammen.

► Buisleidingen van de koelmiddelkringloop en compressor niet beschadigen.

- Plaats het apparaat niet naast een fornuis, verwarming of dergelijke, en stel het apparaat niet bloot aan direct zonlicht.
- Een optimale opstelplaats is een droge en goed geventileerde ruimte.
- Wanneer het apparaat in een zeer vochtige omgeving wordt neergezet, kan zich aan de buitenkant van het apparaat condenswater vormen. Let op de plaats van opstelling altijd op de be- en ontluchting.
- Hoe meer koelmiddel in het apparaat aanwezig is, des te groter moet de ruimte zijn waarin het apparaat staat. In te kleine ruimten kan bij een lek een brandbaar gas-luchtmengsel ontstaan. Per 8 g koelmiddel moet de opstelruimte minstens 1 m<sup>3</sup> groot zijn. Gegevens over het gebruikte koelmiddel staan op het typeplaatje aan de binnenkant van het apparaat.
- De vloer op de plaats van opstelling moet horizontaal en vlak zijn.
- De plaats van opstelling moet voor het apparaatgewicht inclusief de maximale belasting over voldoende draagvermogen beschikken. (zie 9.1 Technische gegevens)

## 3.1.2 Elektrische aansluiting



### WAARSCHUWING

Brandgevaar door verkeerd opstellen!

- Voorkom bij het opstellen van het apparaat dat onder het apparaat stroomkabels klem komen te zitten.
- Apparaat zodanig opstellen dat het geen stekker of stroomkabel raakt.
- Op contactdozen in het achterpaneel van het apparaat geen apparaten aansluiten.
- Meervoudige contactdozen of verdeelkasten en andere elektronische apparaten (bijv. halogeen-transformatoren) mogen **niet** aan het achterpaneel van apparaten worden aangebracht en gebruikt.

## 3.2 Afmetingen apparaat

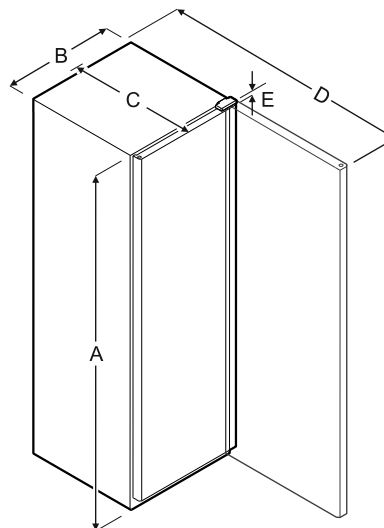

	A	B	C	D	E
WFbli 5041	1684 mm	600 mm	763 mm	1323 mm	23 mm
WFbli 5241	1884 mm	600 mm	763 mm	1323 mm	23 mm
WFbli 7741	2044 mm	750 mm	763 mm	1473 mm	23 mm

A = hoogte van apparaat inclusief voeten/wielen/scharnier

B = breedte van apparaat zonder greep

C = diepte van apparaat zonder greep

D = diepte van apparaat bij geopende deur

E = scharnierhoogte

## 3.3 Apparaat transporteren



### WAARSCHUWING

Gevaar voor verwonding door glasscherven!

Tijdens transport op een hoogte van meer dan 1500 m kan het glas van de deur breken. De scherven zijn scherp en kunnen ernstige verwondingen veroorzaken.

► Navenante veiligheidsmaatregelen treffen.

- Bij eerste inbedrijfstelling: Apparaat verpakt transporteren.
- Bij transport na eerste inbedrijfstelling (bijv. verhuizing): Apparaat leeg transporteren.
- Apparaat rechtop transporteren.
- Apparaat met twee personen transporteren.

## 3.4 Apparaat uitpakken

Bij schade aan het apparaat onmiddellijk vóór het aansluiten contact met de leverancier opnemen.

- Controleer of het apparaat en de verpakking op transportschade. Neem onmiddellijk contact met de leverancier op als u een beschadiging opmerkt.
- Verwijder alle materialen van de achterzijde of de zijwanden van het apparaat die een correcte plaatsing of ventilatie kunnen belemmeren.
- Alle beschermfolies van het apparaat verwijderen. Hierbij geen puntige of scherpe voorwerpen gebruiken!

## 3.5 Transportbeveiliging verwijderen

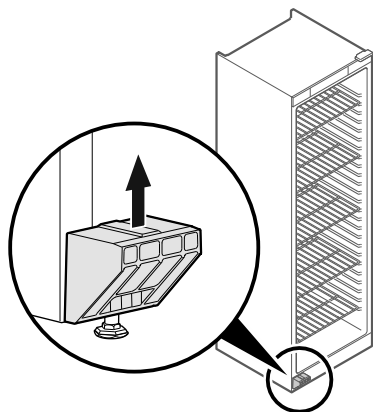

Fig. 2

- ▶ Transportbeveiliging naar boven lostrekken.
- ▷ Basishouder blijft op het apparaat.

## 3.6 Deurgreep monteren

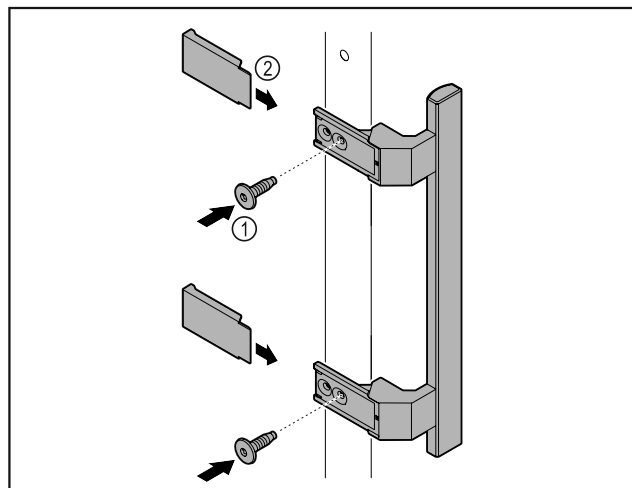

Fig. 3

- ▶ Meegeleverde greep met de meegeleverde schroeven Fig. 3 (1) op de deur aanbrengen.
- ▶ Afdekking Fig. 3 (2) plaatsen.

## 3.7 Kantelbeveiliging monteren



### WAARSCHUWING

Verwondings- en beschadigingsgevaar door kantelend apparaat!

Levensgevaar en materiële beschadiging van het apparaat. Als u vol beladen steunen uit het apparaat trekt, kan het apparaat kantelen.

- ▶ Voor inbedrijfstelling van het apparaat: Kantelbeveiliging overeenkomstig de instructies monteren.

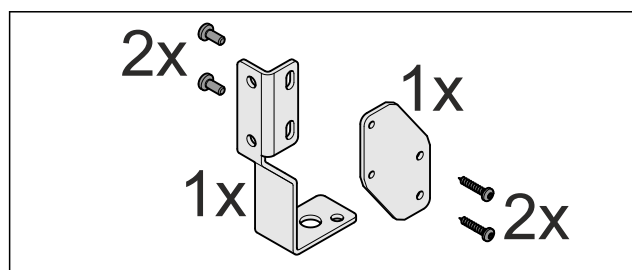

Fig. 4

De kantelbeveiliging wordt bij het apparaat geleverd. Hij bestaat uit een houder, een hoek en vier schroeven.

### Aanwijzing

De kantelbeveiliging moet van de achterzijde gezien aan linker of rechter zijde gemonteerd worden. Afhankelijk van de montage zijn de volgende afbeeldingen met links (L) of rechts (R) gekenmerkt.

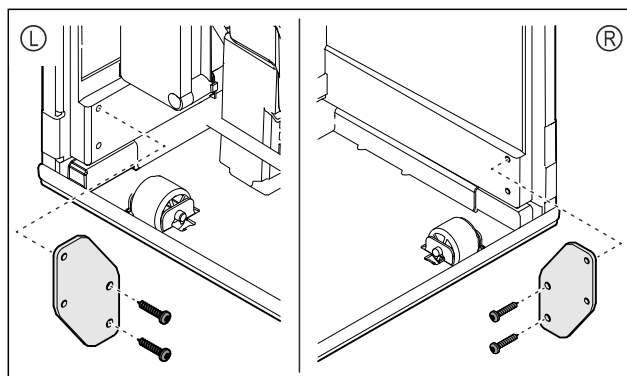

Fig. 5

- ▶ Houder met meegeleverde schroeven op het apparaat monteren.

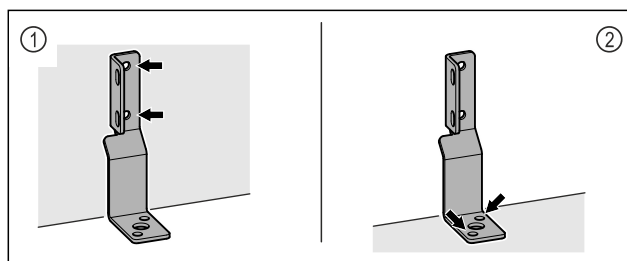

Fig. 6

- ▶ Afhankelijk van de eigenschappen van de wand of de vloer (hout, beton) geschikt bevestigingsmateriaal (bijv. pluggen) en voldoende bevestigingspunten gebruiken .
- ▶ Hoek aan de wand Fig. 6 (1) of vloer Fig. 6 (2) bevestigen.
- ▶ Apparaat aan hoekschuiven en uitlijnen. (zie 3.9 Apparaat uitlijnen)

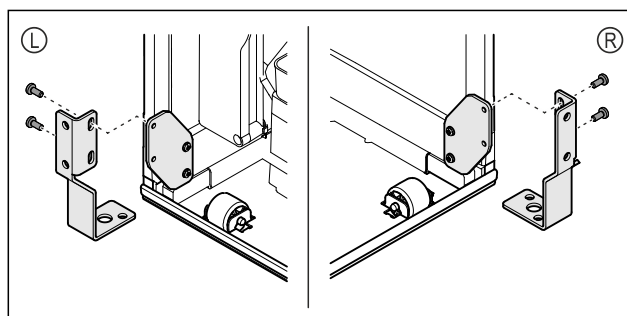

Fig. 7

- ▶ Hoek en houder vastschroeven.

## 3.8 Apparaat opstellen



### VOORZICHTIG

Letsel- en beschadigingsgevaar!

- ▶ Apparaat met 2 personen opstellen.

# In gebruik nemen



## VOORZICHTIG

Letsel- en beschadigingsgevaar!

De deur kan tegen de wand slaan en hierdoor worden beschadigd. Bij glazen deuren kan het beschadigde glas tot letsel leiden!

► Deur tegen het slaan tegen de wand beveiligen. Deurstopper, bijv. van vilt, op de wand aanbrengen.

► Alle benodigde onderdelen (bijv. netkabel) op de achterzijde van het apparaat aansluiten en naar de zijkant leiden.

## Aanwijzing

Kabels kunnen beschadigd worden!

► Kabels bij het terugschuiven niet ingeklemd raken.

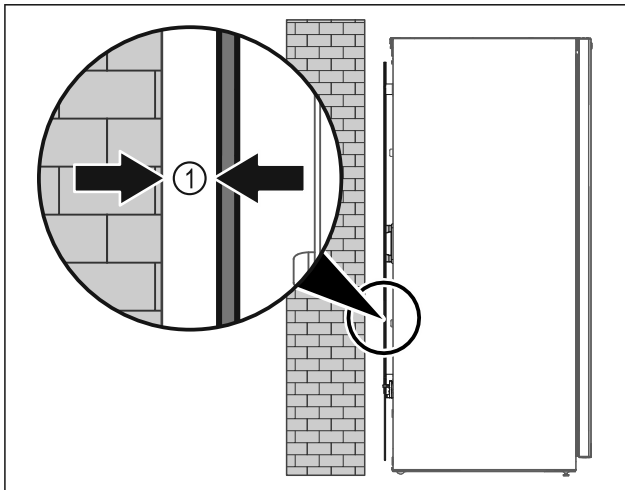

Fig. 8

► Apparaat ofwel vrij in de ruimte of direct tegen een wand met een minimumafstand van 5 mm Fig. 8 (1) opstellen.

## 3.9 Apparaat uitlijnen

### LET OP

Vervorming van het apparaat en deur sluit niet.

► Apparaat horizontaal en verticaal uitlijnen.

► Oneffen ondergrond met stelvoeten compenseren.



## WAARSCHUWING

Niet-deskundige hoogteverstelling van de stelvoet!

Zwaar tot dodelijk letsel. Door verkeerde hoogteverstelling kan het onderdeel van de stelvoet losraken en het apparaat kantelen.

► De stelvoet er niet te ver uitdraaien.

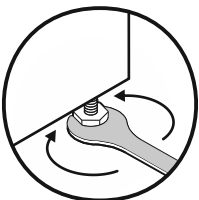

Fig. 9

**Apparaat optillen:**

► Stelvoet rechtsom draaien.

**Apparaat neerlaten:**

► Stelvoet linksom draaien.

## 3.10 Plaatsen van meerdere apparaten

### LET OP

Beschadigingsgevaar door condenswater tussen de zijwanden!

► Het apparaat niet direct naast een ander koelapparaat plaatsen.

► Apparaat met afstand van 3 cm tussen de apparaten opstellen.

► Meerdere apparaten alleen tot temperaturen van 35 °C en 65 % luchtvochtigheid naast elkaar opstellen.

► Bij hoge luchtvochtigheid afstand tussen de apparaten vergroten.

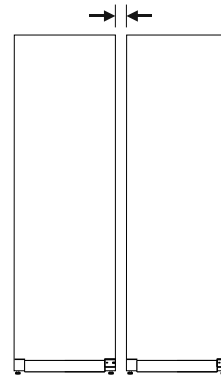

Fig. 10 Side-by-side-opstelling

### Aanwijzing

Een side-by-side-kit is als toebehoren via de Liebherr-klantenservice verkrijgbaar. (zie 9.4 Klantenservice)

## 3.11 Na het plaatsen

► Beschermfolies van de buitenzijde van de behuizing lostrekken.

► Apparaat reinigen. (zie 8.2 Apparaat reinigen)

► Indien nodig: Apparaat desinfecteren.

► Factuur bewaren om voor servicediensten apparaat- en dealergegevens beschikbaar te hebben.

## 3.12 Afvalverwerking van de verpakking



## WAARSCHUWING

Gevaar voor verstikking door verpakkingsmateriaal en folie!

► Kinderen niet met het verpakkingsmateriaal laten spelen.

De verpakking bestaat uit recyclebaar materiaal:

- Golfkarton/karton

- Onderdelen uit geschuimd polystyreen

- Folies en zakken uit polyetheen

- Spanbanden uit polypropeen

- Vastgespijkerd houten raam afgewerkt met polyethyleen\*

► Breng het verpakkingsmateriaal naar een officieel inzamelpunt.



## 3.13 Deurscharnier verwisselen

### Gereedschap

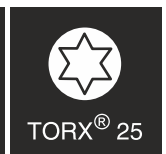
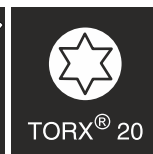
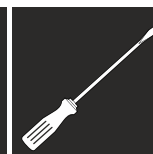



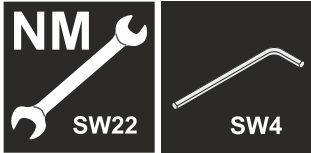

## WAARSCHUWING

Letselgevaar door niet-deskundige wissel van de deurscharnieren!

- ▶ Deurscharnieren alleen door deskundig personeel laten wisselen.



## WAARSCHUWING

Letselgevaar en materiële schade door hoog deurgewicht!

- ▶ Ombouw alleen uitvoeren, als u een gewicht van 25 kg kunt dragen.
- ▶ Ombouw alleen met twee personen uitvoeren.

## LET OP

Onder stroom staande onderdelen!

Beschadiging van elektrische onderdelen.

- ▶ Netstekker eruit trekken voordat de deurscharnieren worden gewisseld.

- ▶ Deur openen.

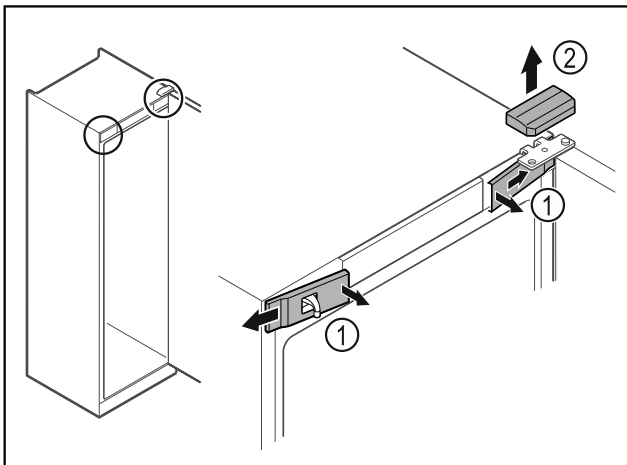

Fig. 11

- ▶ Voorste afdekkingen Fig. 11 (1) binnen ontgrendelen en naar de zijkant toe verwijderen.
- ▶ Bovenste afdekking Fig. 11 (2) naar boven toe verwijderen.

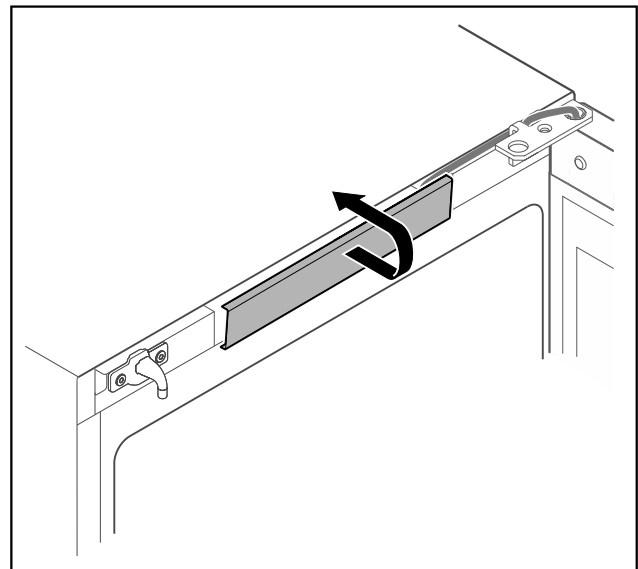

Fig. 12

- ▶ Middelste afdekking ontgrendelen en verwijderen.

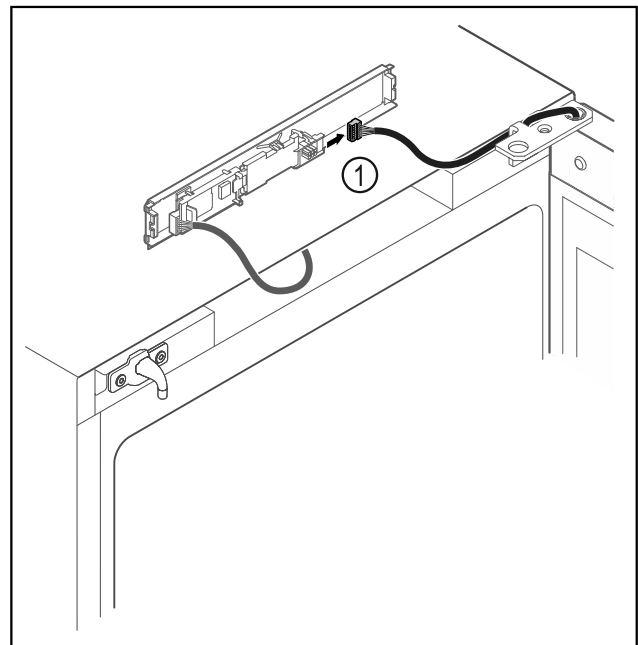

Fig. 13

- ▶ Stekker Fig. 13 (1) van printplaat loskoppelen.

# In gebruik nemen

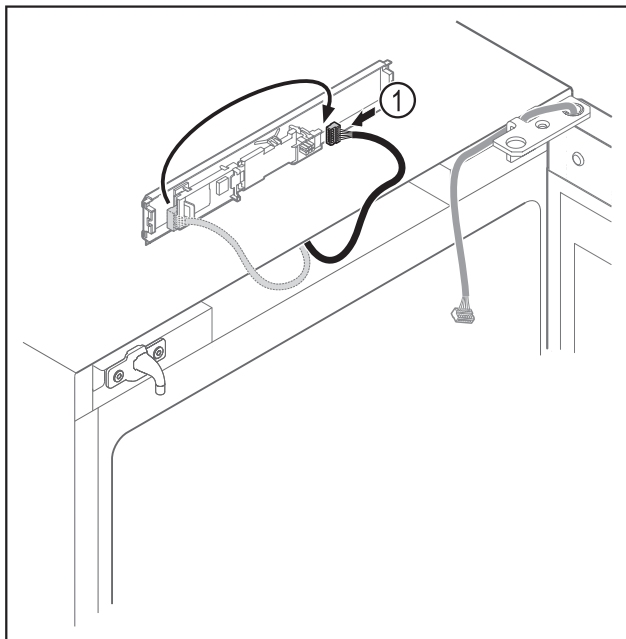

Fig. 14

- ▶ Stekker Fig. 14 (1) op printplaat verwisselen.

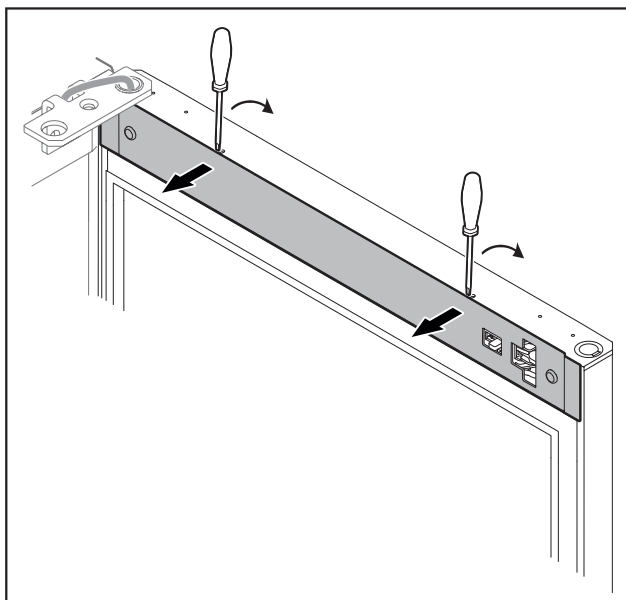

Fig. 15

- ▶ Afdekking met een kleine schroevendraaier ontgrendelen en verwijderen.

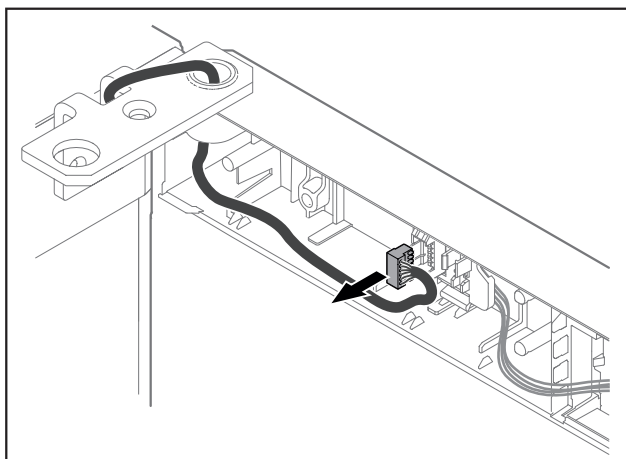

Fig. 16

- ▶ Stekker uit steckerhouder verwijderen.

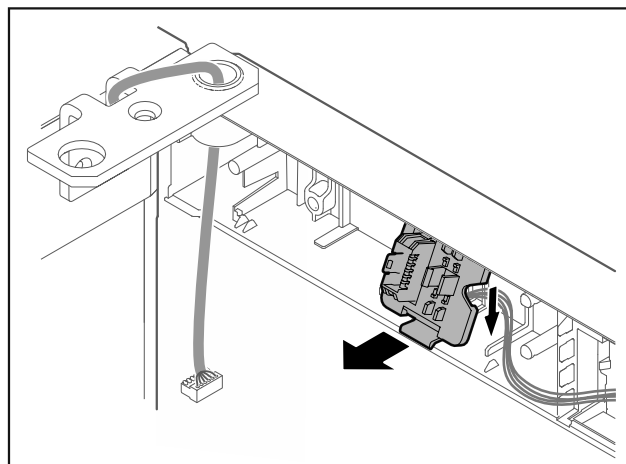

Fig. 17 De inbouwpositie van de steckerhouder kan 180° gedraaid zijn.

- ▶ Steckerhouder ontgrendelen.

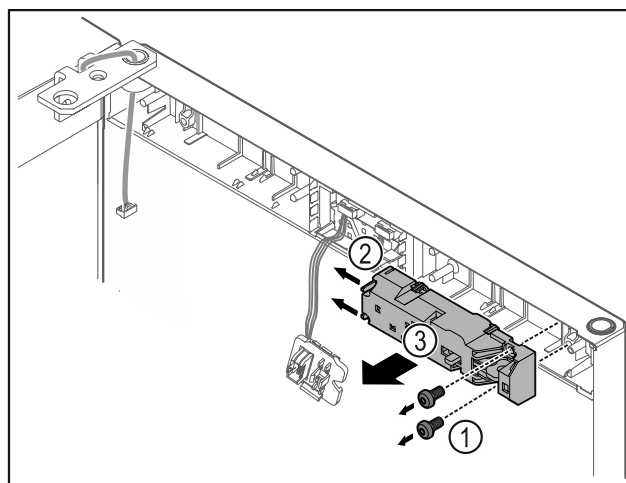

Fig. 18

- ▶ Schroeven Fig. 18 (1) verwijderen.
- ▶ Grendelnokken Fig. 18 (2) opzij drukken en afstandsslot Fig. 18 (3) verwijderen.

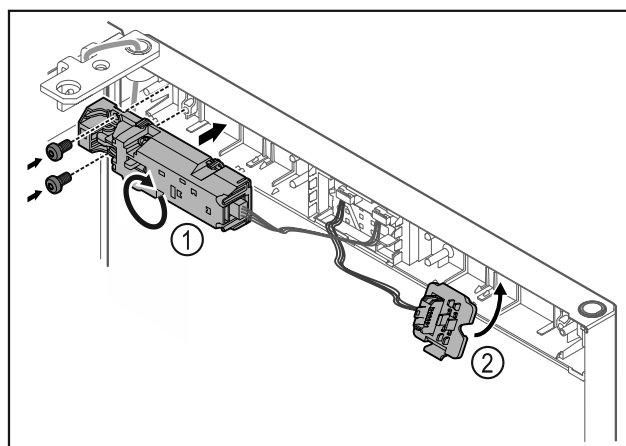

Fig. 19

- ▶ Afstandsslot Fig. 19 (1) met 180° draaien en aan tegenoverliggende zijde bevestigen.
- ▶ Steckerhouder Fig. 19 (2) aan tegenoverliggende zijde vergrendelen.

## LET OP

Letselgevaar door eruit vallende deur!

- ▶ Deur vasthouden.

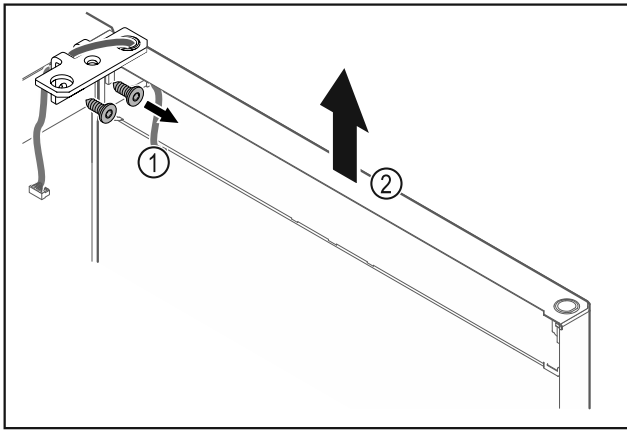

Fig. 20

- ▶ Scharnierhoek Fig. 20 (1) losschroeven.
- ▶ Deur inclusief scharnierhoek Fig. 20 (2) circa 200 mm recht omhoog tillen en verwijderen.
- ▶ Deur voorzichtig op een zachte ondergrond leggen.

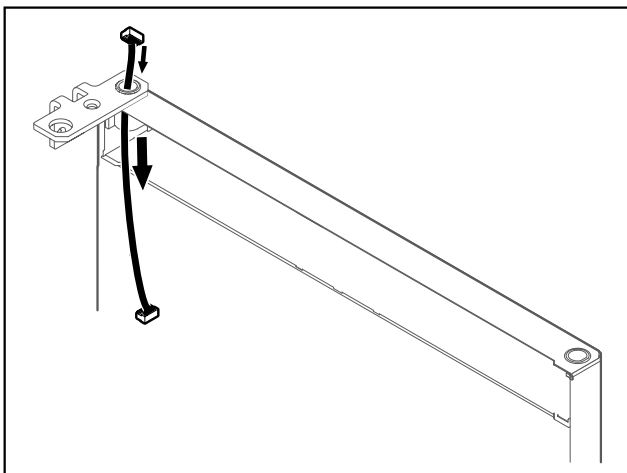

Fig. 21

- ▶ Kabel voorzichtig eruit trekken.

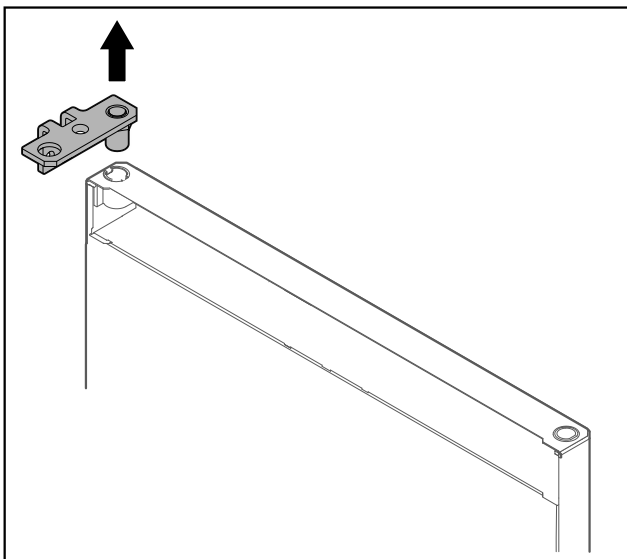

Fig. 22

- ▶ Scharnierhoek eruit trekken.

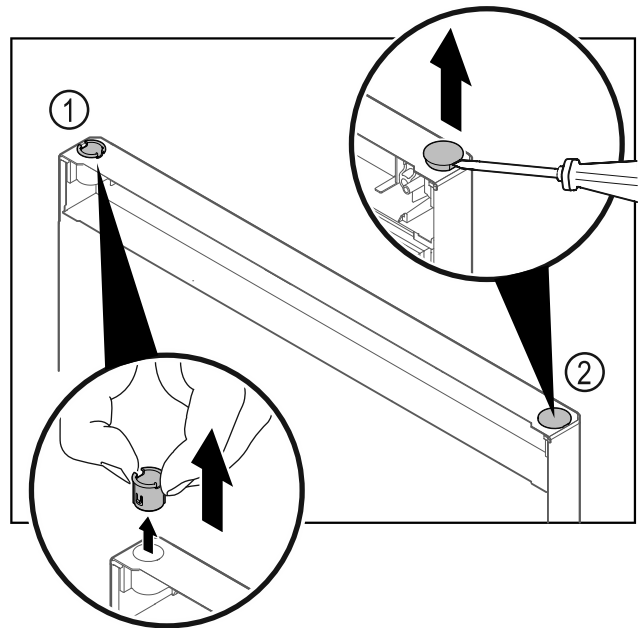

Fig. 23

- ▶ Scharnierbus Fig. 23 (1) met de vingers eruit trekken.
- ▶ Afdekstop Fig. 23 (2) voorzichtig met een sleufschroevendraaier optillen en eruit trekken.

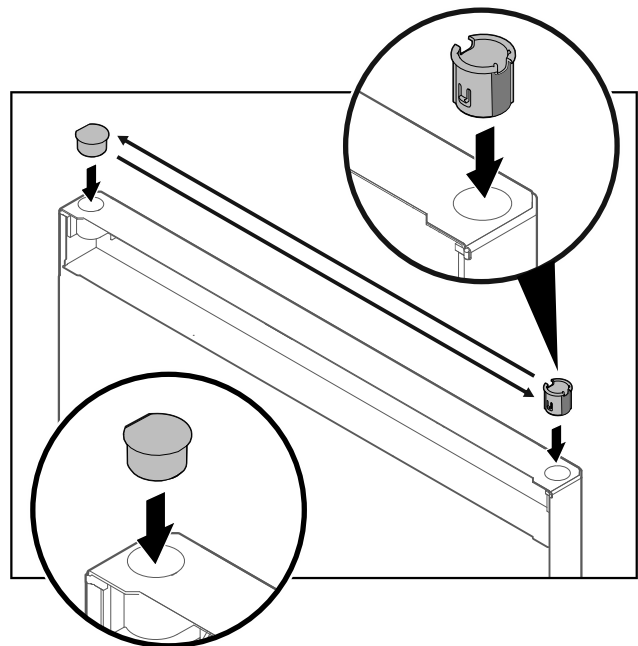

Fig. 24

- ▶ Scharnierbus en afdekstop steeds aan tegenoverliggende zijde plaatsen (de afgeschuinde zijden omhoog).

## In gebruik nemen

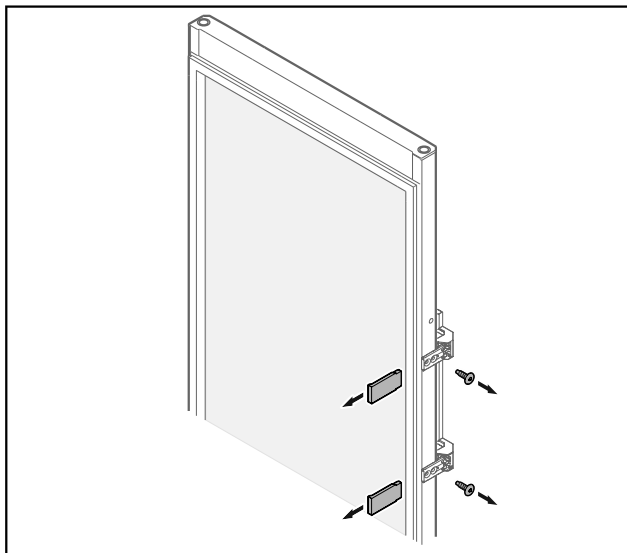

Fig. 25 Glasdeur

- ▶ Panelen verwijderen.
- ▶ Greep losschroeven.

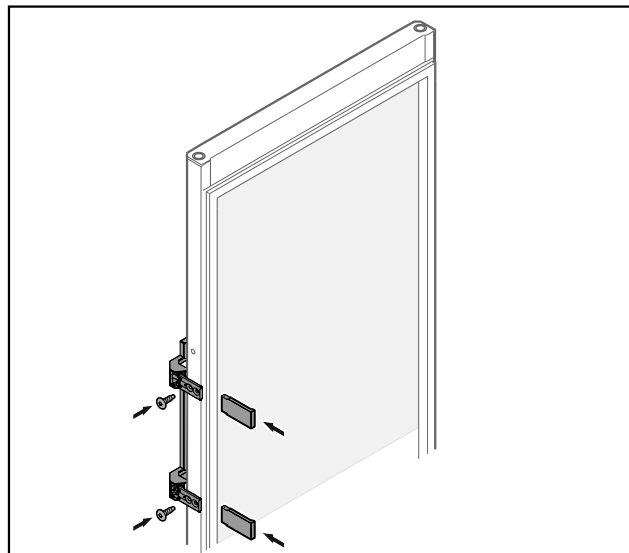

Fig. 27 Glasdeur

- ▶ Greep aan tegenoverliggende zijde schroeven.
- ▶ Panelen aanbrengen.

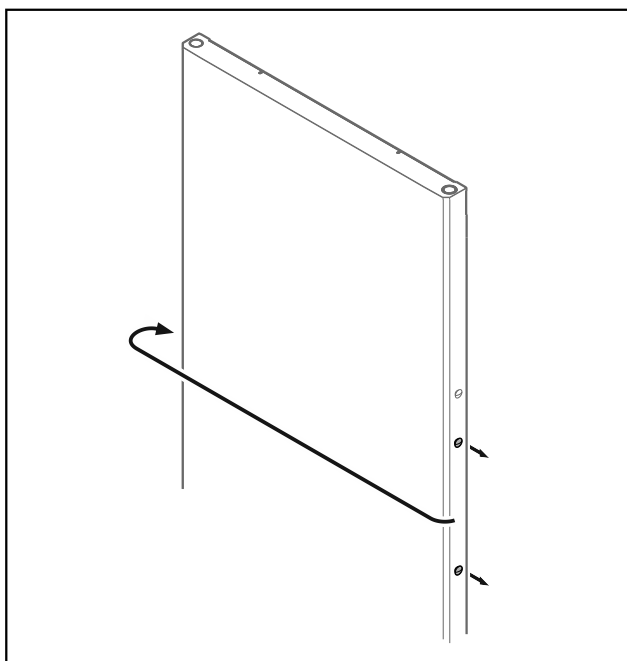

Fig. 26

- ▶ Stop naar de tegenoverliggende zijde verplaatsen.

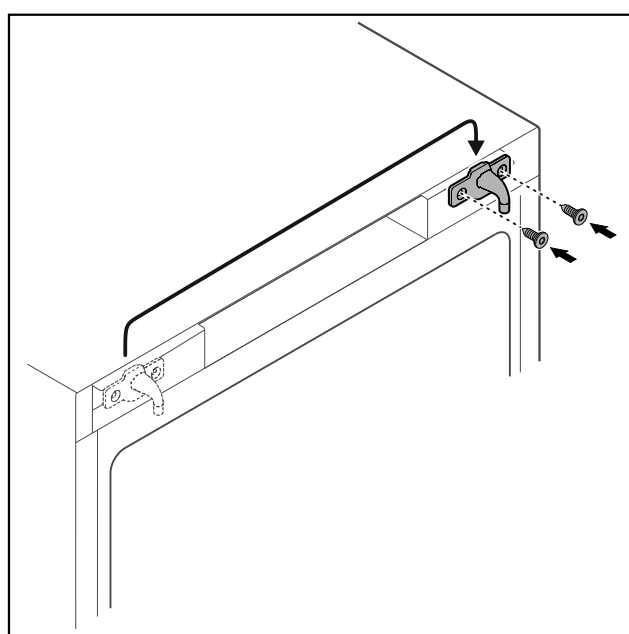

Fig. 28

- ▶ Sluithaak naar de tegenoverliggende zijde verplaatsen.

### Aanwijzing

Gaten zijn voorgemarkeerd en moeten met zelftappende schroeven worden doorboord.

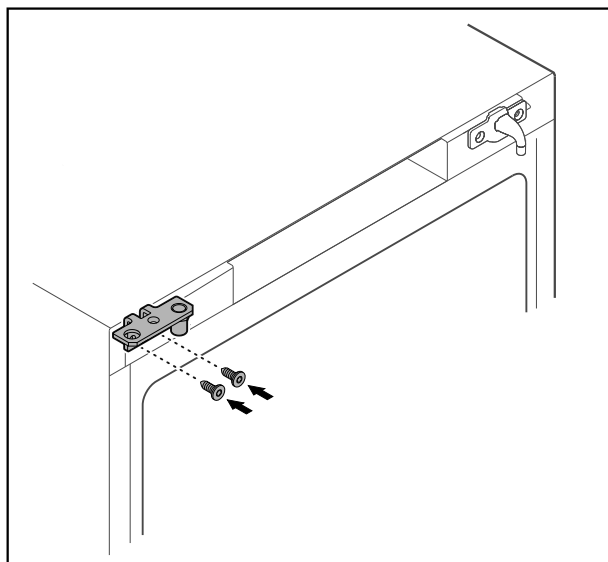

Fig. 29

- ▶ Scharnierhoek naar tegenoverliggende zijde verplaatsen.



## WAARSCHUWING

Letselgevaar en materiële schade door eruit kantelende deur!

- ▶ Lagerbout met aangegeven aanhaalmoment vastdraaien.

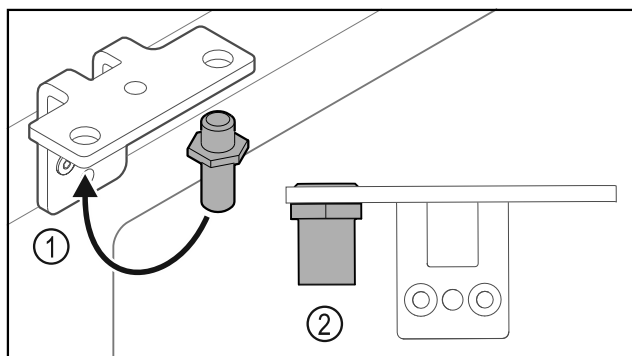

Fig. 30

- ▶ Bouten Fig. 30 (1) naar de scharnierhoek verplaatsen.
- ▶ Bouten Fig. 30 (2) met **aanhaalmoment van 12 Nm** vastdraaien.
- ▶ Scharnierhoek weer losschroeven.

## LET OP

Letselgevaar door gespannen veer!

- ▶ Deursluitsysteem Fig. 31 (1) niet uit elkaar halen.

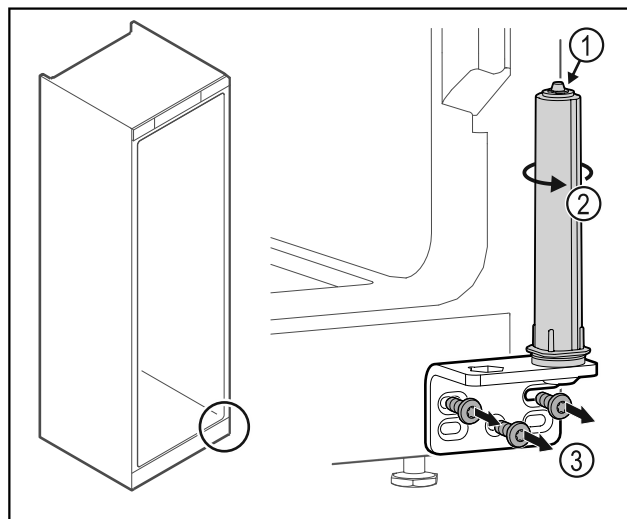

Fig. 31

- ▶ Sluitsysteem Fig. 31 (2) draaien tot het klikt.
- ▶ Voorspanning van het sluitsysteem is losgemaakt.
- ▶ Scharnierhoek losschroeven Fig. 31 (3).

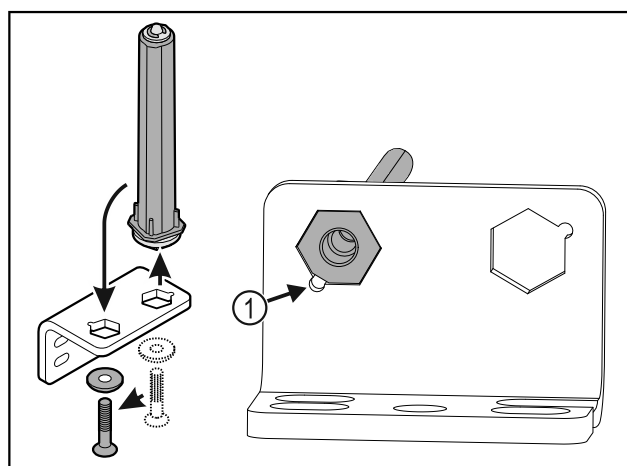

Fig. 32

- ▶ Deursluitsysteem naar de scharnierhoek verplaatsen.
- ▶ Let erop dat bij het plaatsen de boutafschuining Fig. 32 (1) naar het ronde gat wijst.

-of-

## Aanwijzing

Verkeerde plaatsing van de hoogte-instelschijven.

Bevestiging van de moeren niet meer voldoende mogelijk.

- ▶ Schijf moet aan de onderzijde van het sluitsysteem vergrendelen.

## In gebruik nemen

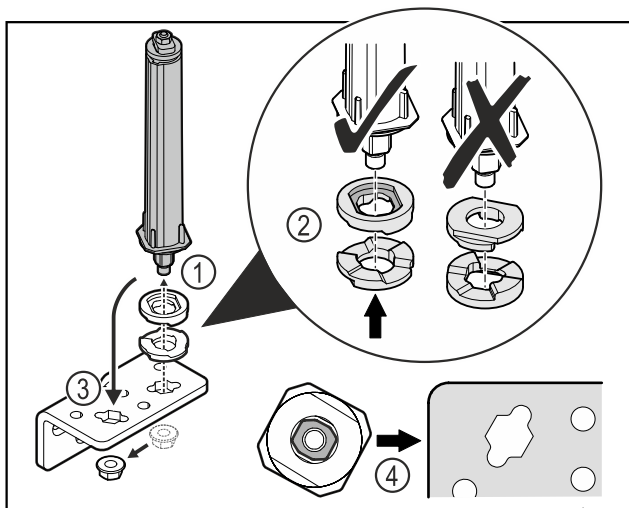

Fig. 33

- ▶ Moer losmaken en deursluitsysteem verwijderen Fig. 33 (1).
- ▶ De correcte uitlijning van de hoogte-instelschijven in acht nemen Fig. 33 (2).
- ▶ Deursluitsysteem in de scharnierhoek verplaatsen en met de moer vastzetten Fig. 33 (3).
- ▶ Bij het plaatsen de correcte uitlijning van het deursluitsysteem in acht nemen Fig. 33 (4).

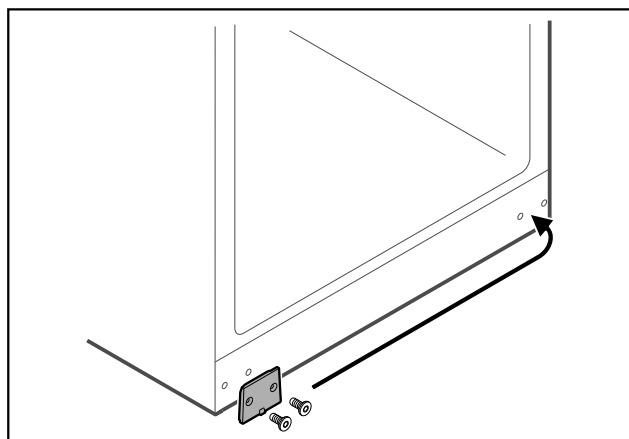

Fig. 34

- ▶ Afdekplaat naar de tegenoverliggende zijde verplaatsen.

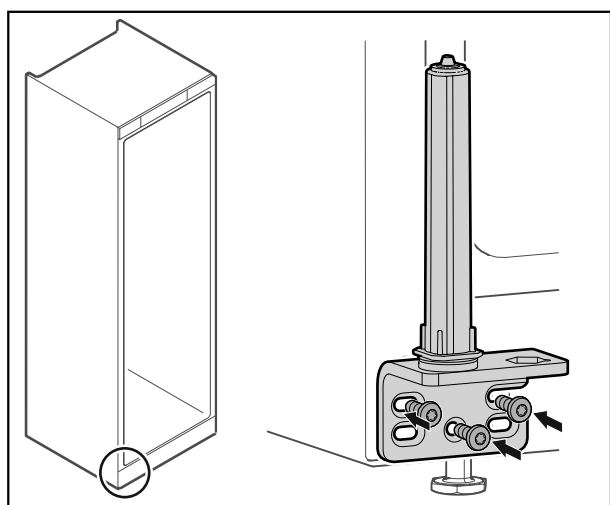

Fig. 35

- ▶ Scharnierhoek aan tegenoverliggende zijde schroeven.

### Aanwijzing

De correcte uitlijning en voorspanning is belangrijk voor de functie van het sluitsysteem.

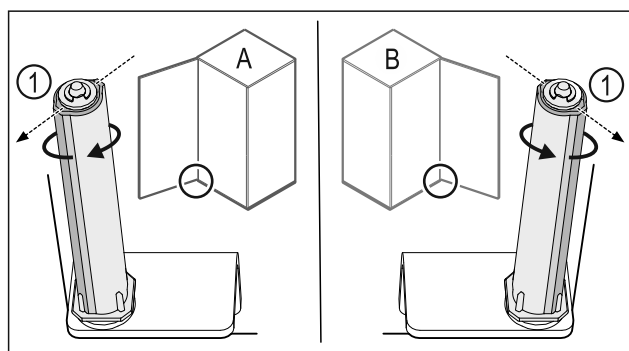

Fig. 36 Links scharnierend (A) / rechts scharnierend (B)

- ▶ Sluitsysteem tegen de weerstand in draaien tot het schot van het sluitsysteem Fig. 36 (1) naar buiten wijst.
- ▷ Sluitsysteem blijft zelfstandig in deze positie staan.
- ▷ Sluitsysteem is uitgelijnd en voorgespannen.

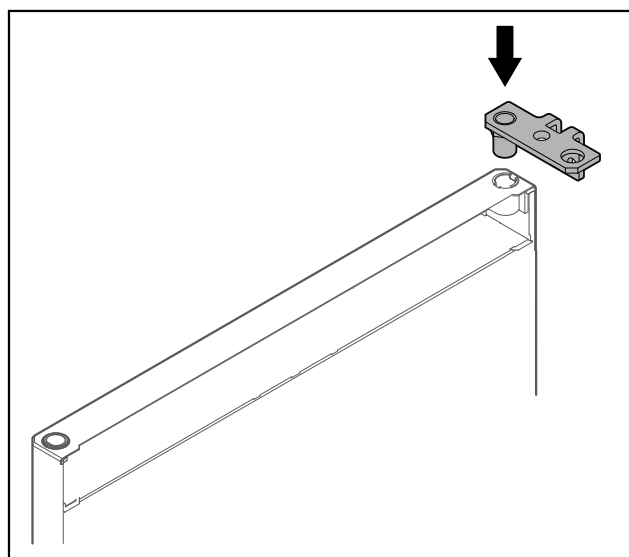

Fig. 37

- ▶ Scharnierhoek in de deur plaatsen.

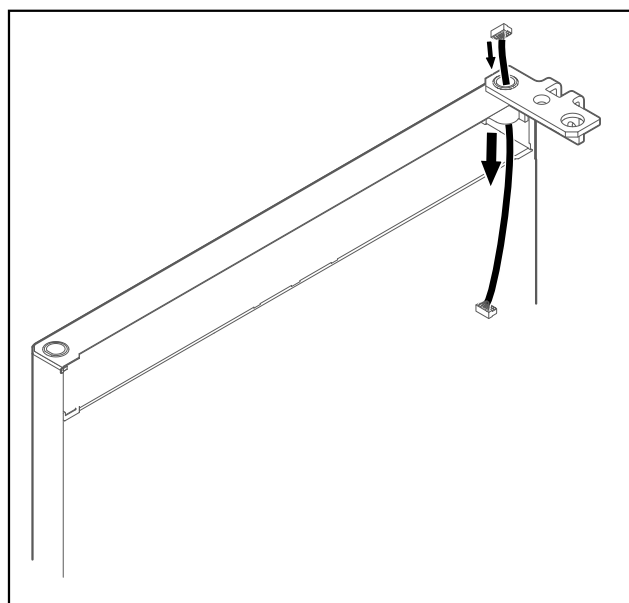

Fig. 38

- ▶ Kabel er voorzichtig doorsteken.

## LET OP

Letselgevaar door eruit vallende deur!

- ▶ Deur vasthouden.

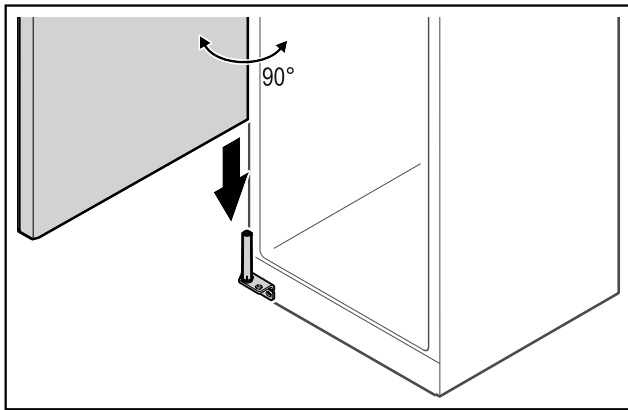

Fig. 39

- ▶ Deur met een tweede persoon van de grond optillen.
- ▶ Deur in 90° geopende toestand voorzichtig op het sluitsysteem plaatsen.

## LET OP

Materiële schade door verkeerde montage!

- ▶ Kabel bij het monteren van de scharnierhoek niet klemmen.

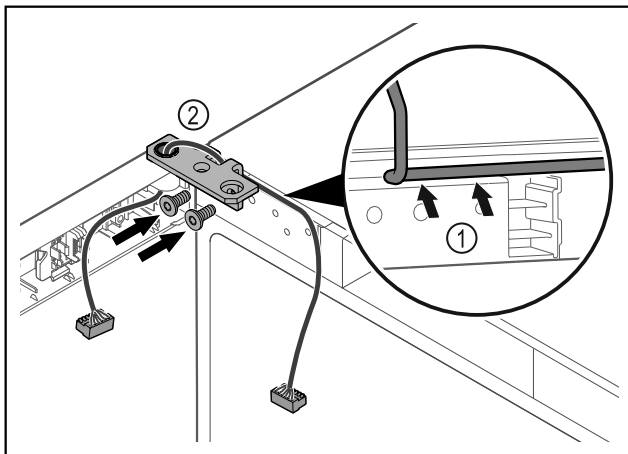

Fig. 40

- ▶ Kabel door de uitsparing van de scharnierhoek leiden en voorzichtig monteren Fig. 40 (1).
- ▶ Scharnierhoek Fig. 40 (2) vastschroeven.

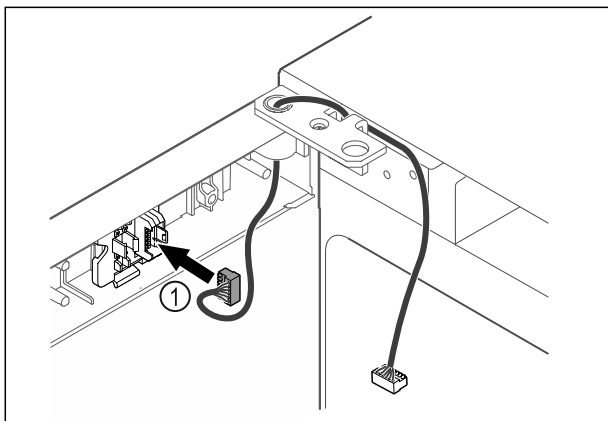

Fig. 41

- ▶ Stekker Fig. 41 (1) in steckerhouder steken.

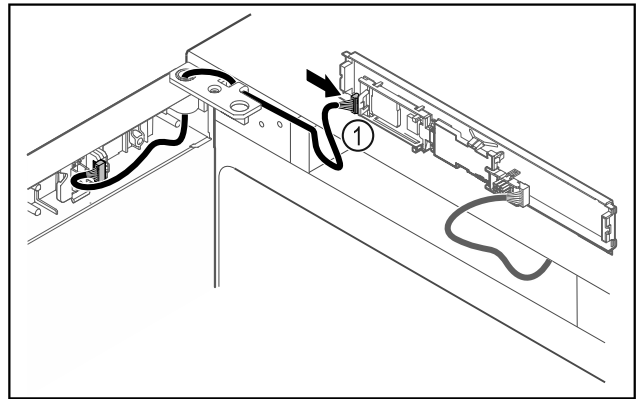

Fig. 42

- ▶ Stekker Fig. 42 (1) in printplaat steken.

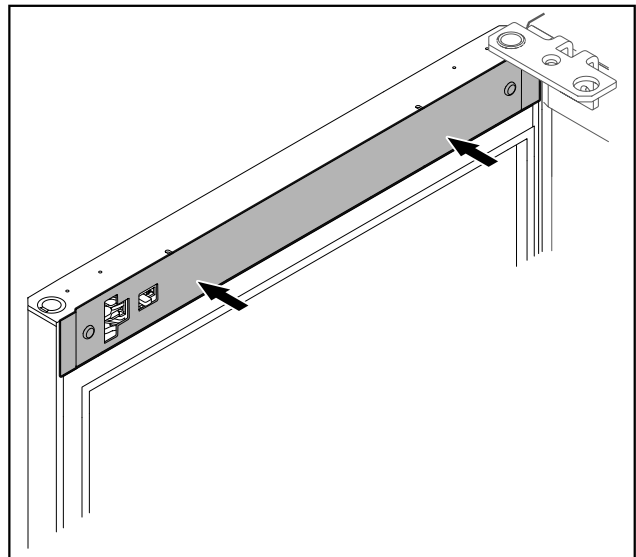

Fig. 43

- ▶ Afdekking plaatsen.

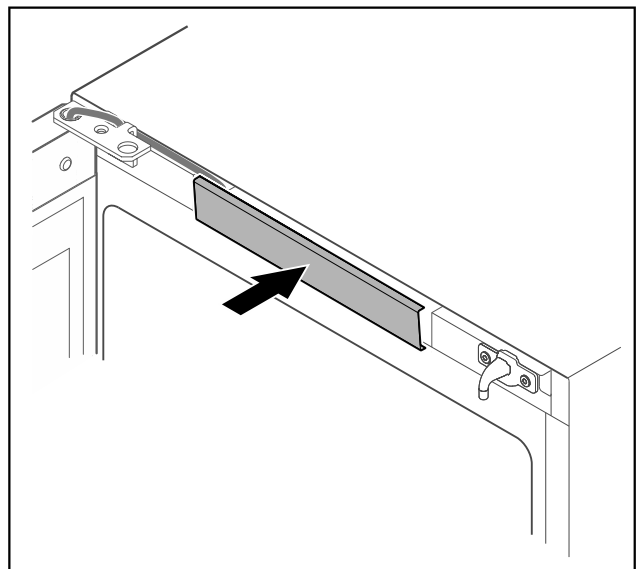

Fig. 44

- ▶ Middelste afdekking vergrendelen.

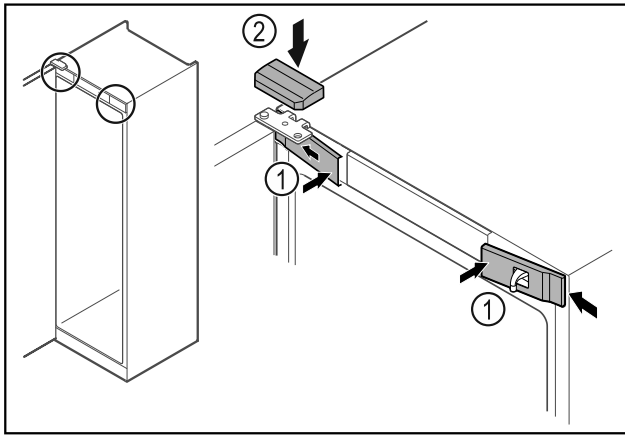

Fig. 45

- ▶ Voorste afdekkingen Fig. 45 (1) zijdelings bevestigen en vastklikken.
- ▶ Bovenste afdekking Fig. 45 (2) van boven vastklikken.
- ▶ Deur sluiten.
- ▷ De deurscharnieren zijn gewisseld.

## 3.14 Deur uitlijnen

Als de deur niet recht is, kunt u de deur aan de onderste scharnierhoek afstellen.

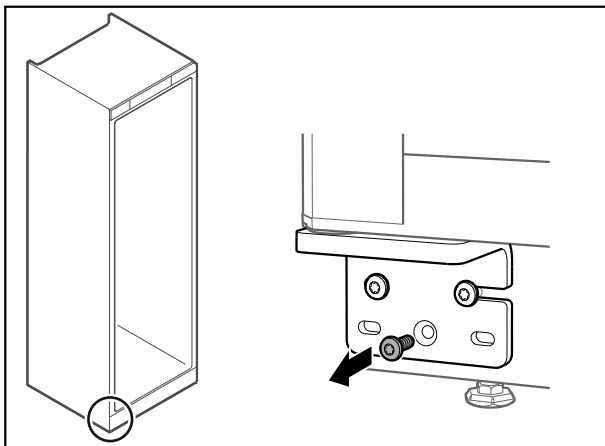

Fig. 46

- ▶ Middelste schroef aan onderste scharnierhoek verwijderen.

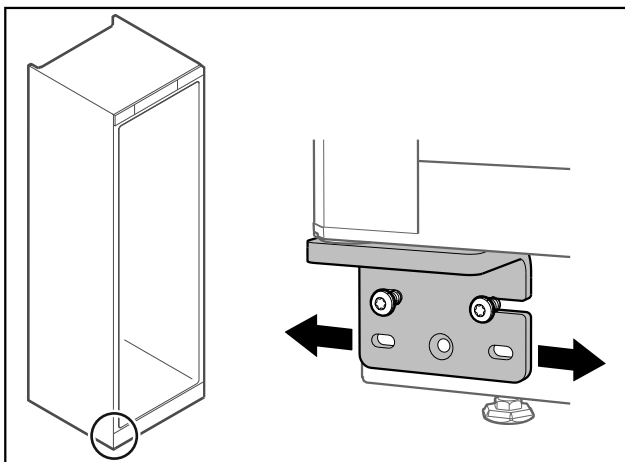

Fig. 47

- ▶ Beide schroeven iets losmaken en deur met scharnierhoek naar rechts of links verschuiven.
- ▶ Schroeven tot de aanslag vastdraaien (middelste schroef is niet meer nodig).
- ▷ De deur is recht uitgelijnd.

## 3.15 Apparaat aansluiten



### WAARSCHUWING

Verkeerd aansluiten!  
Brandgevaar.

- ▶ Geen verlengkabel gebruiken.
- ▶ Geen verdeelkasten gebruiken.

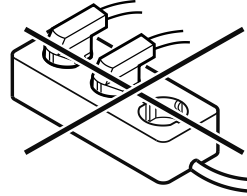

### LET OP

Verkeerd aansluiten!  
Beschadiging van de elektronica.

- ▶ Sluit het apparaat niet aan op stand-alone-omvormers zoals zonne-energiesystemen en benzinegenerators.

### Aanwijzing

Gebruik uitsluitend het meegeleverde netsnoer.

Zorg ervoor dat aan de volgende vereisten is voldaan:

- Het apparaat alleen met **wisselstroom** gebruiken.
- De toegestane spanning en frequentie staan op het typeplaatje. De positie van het typeplaatje is in het hoofdstuk Apparaatoverzicht zichtbaar. (zie 1.2 Apparaat- en uitrustingsoverzicht)
- Contactdoos is overeenkomstig de voorschriften geaard en elektrisch gezekeerd.
- Uitschakelstroom van de zekering ligt tussen 10 A en 16 A.
- De contactdoos is eenvoudig toegankelijk.
- ▶ Elektrische aansluiting controleren.
- ▶ Apparaatstekker aan de achterzijde van het apparaat aanbrengen. Let op het correct vastklikken.
- ▶ Netstekker op de voeding aansluiten.
- ▷ Weergave wisselt naar stand-bysymbool.

## 3.16 Apparaat inschakelen (eerste inbedrijfstelling)

Zorg ervoor dat aan de volgende vereisten is voldaan:

- Apparaat is opgesteld en aangesloten.
- Alle plakstroken, plak- en beschermfolies en de transportbeveiligingen in en aan het apparaat zijn verwijderd.

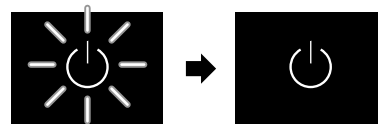

Fig. 48 Startprocedure

Het stand-bysymbool knippert tot de startprocedure is beëindigd.

Het display geeft het stand-bysymbool aan.

Als het apparaat met fabrieksinstelling wordt geleverd, moet bij inbedrijfstelling eerst de beeldschermtaal en de datum/tijd ingesteld worden.

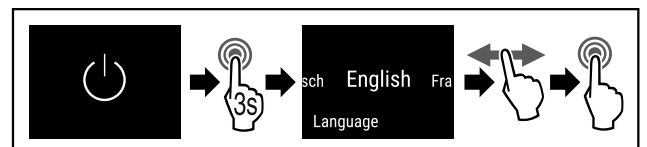



Fig. 49

- ▶ Stappen (zie Fig. 49) uitvoeren.
- ▷ Taal is ingesteld.

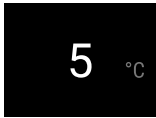

Fig. 51 Statusweergave

- ▶ Het apparaat is klaar voor gebruik zodra de temperatuur op het display verschijnt.

### 3.17 Uitrusting aanbrengen

#### Aanwijzing

Toebehoren zijn verkrijgbaar in de Liebherr-Hausgeräte-shop op [home.liebherr.com/shop/de/deu/zubehor.html](http://home.liebherr.com/shop/de/deu/zubehor.html).

- ▶ Bijgevoegde uitrusting aanbrengen om het apparaat optimaal te gebruiken.

## 4 Opslag

### 4.1 Instructies voor opslag

Bij het bewaren in acht nemen:

- Draagplateaus afhankelijk van de benodigde hoogte aanbrengen.
- Maximale belading in acht nemen. (zie 9.1 Technische gegevens)
- Vloeistoffen afgesloten bewaren.

### 4.2 Wijnopslag

Voor de langdurige opslag van wijn wordt een temperatuur van 10 °C tot 14 °C aanbevolen.

Bij deze temperaturen, die overeenkomen met een wijnkelder, kan de wijn zich optimaal ontwikkelen.

De onderstaande drinktemperaturen worden voor de verschillende wijnsoorten aanbevolen.

Rode wijn	14 °C tot 18 °C
Roséwijn	10 °C tot 12 °C
Witte wijn	8 °C tot 12 °C
Mousserende wijn, Prosecco	7 °C tot 9 °C
Champagne	5 °C tot 7 °C

## 4.3 Opslagtekening

### 4.3.1 WF 50

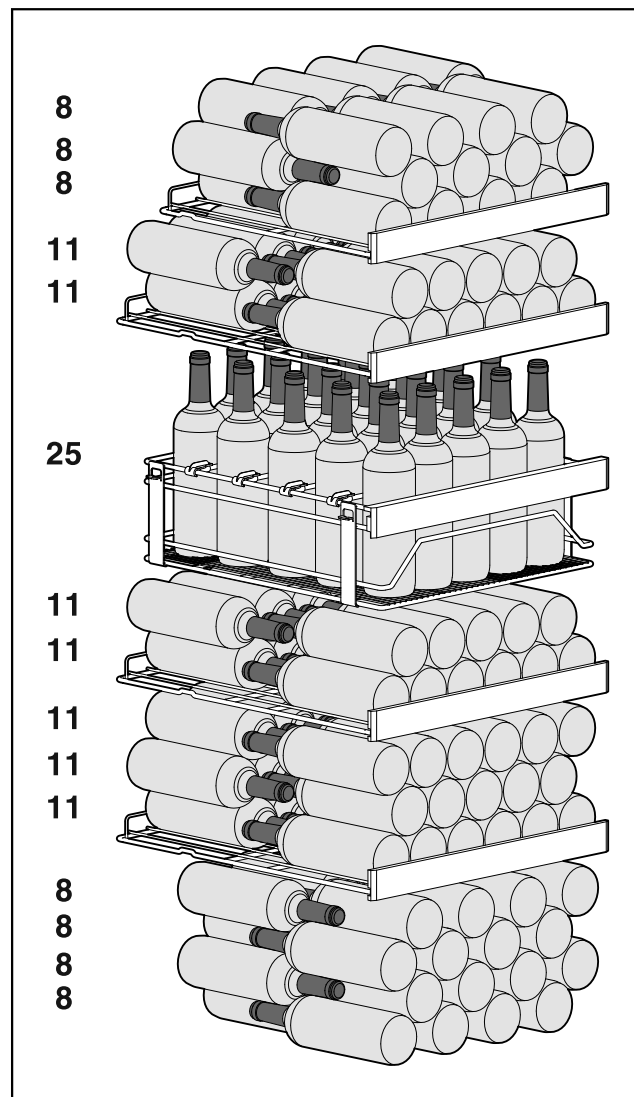
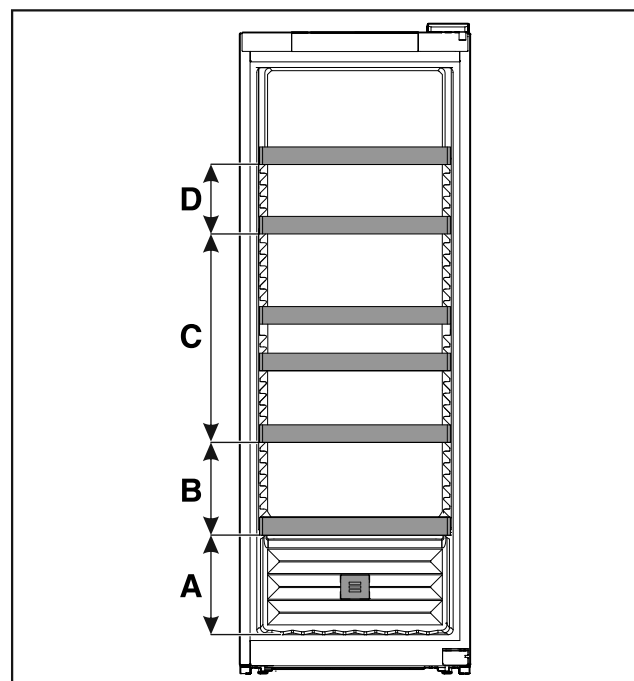

Fig. 52 Totaal 158 flessen



# Opslag

Fig. 53 Afstanden oplegroosters

	WF 50
A	260 mm
B	240 mm
C	540 mm
D	180 mm

## 4.3.2 WF 52

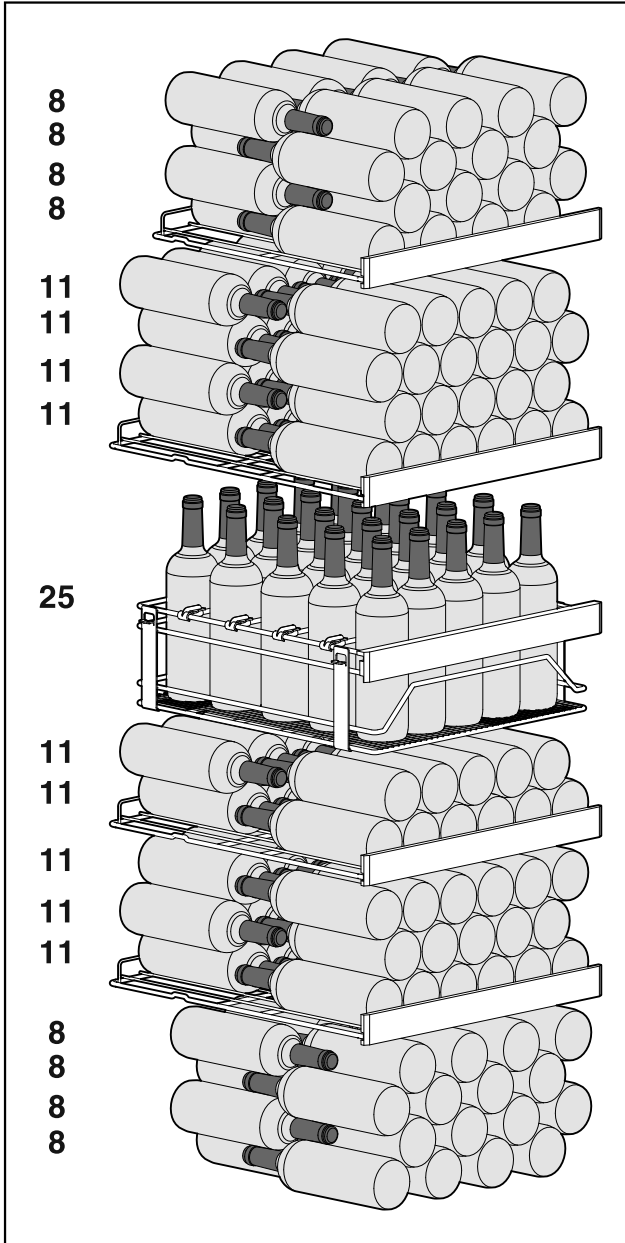

Fig. 54 Totaal 188 flessen

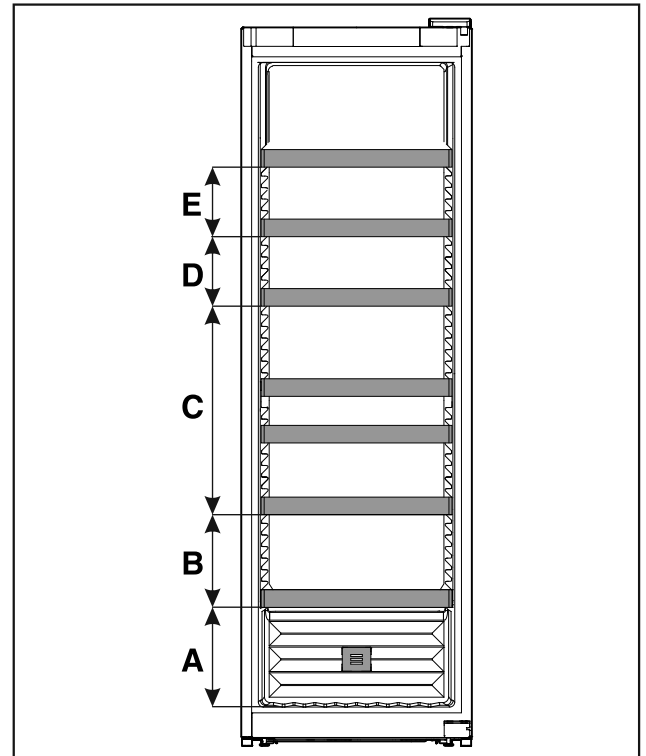

Fig. 55 Afstanden oplegroosters

	WF 52
A	260 mm
B	240 mm
C	540 mm
D	180 mm
E	180 mm

## 4.3.3 WF 77

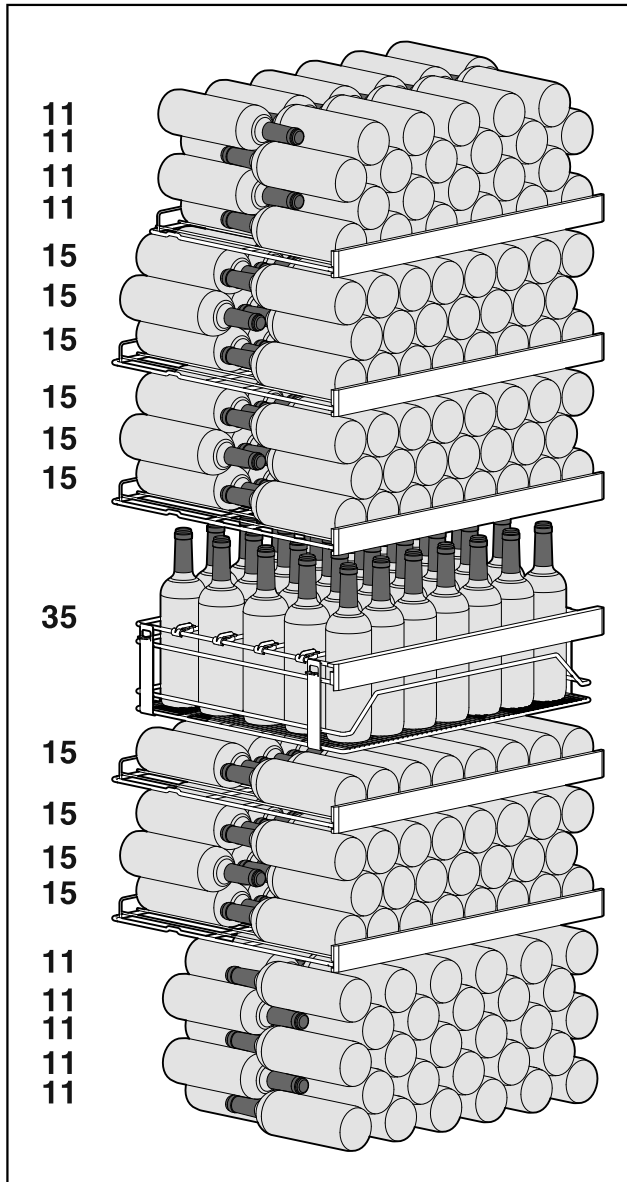

Fig. 56 Totaal 284 flessen

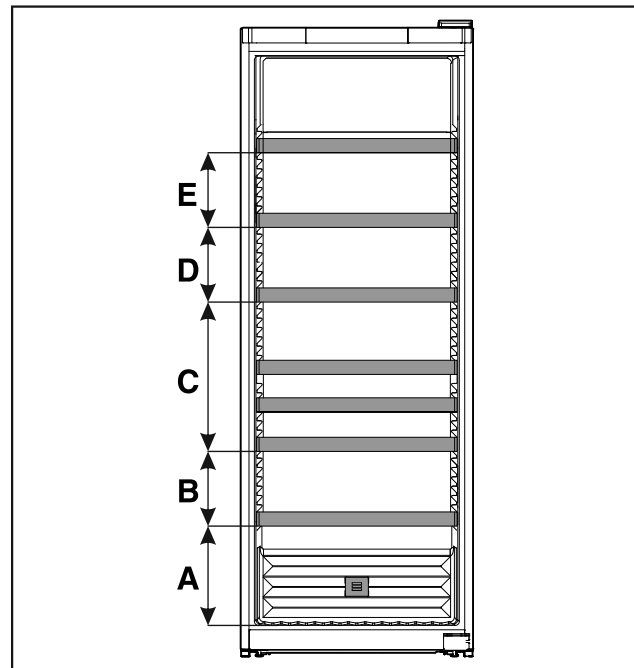

Fig. 57 Afstanden oplegroosters

WF 77	
A	320 mm
B	240 mm
C	480 mm
D	240 mm
E	240 mm

## 5 Energie sparen

- Let altijd op de be- en ontluftung. Dek de ventilatieopeningen resp. -roosters niet af.
- Houd de ventilatieluchtopeningen altijd vrij.
- Plaats het apparaat niet naast een fornuis, verwarming of dergelijke en stel het apparaat niet bloot aan direct zonlicht.
- Het energieverbruik is afhankelijk van de plaatsingsomstandigheden zoals bijv. de omgevingstemperatuur (zie 1.4 Toepassingsgebied van het apparaat) . Bij een warmere omgevingstemperatuur kan het energieverbruik toenemen.
- Open het apparaat, indien mogelijk zo kort mogelijk.
- Hoe lager de temperatuur wordt ingesteld, hoe hoger het energieverbruik.

Stof verhoogt het energieverbruik:

- De koelmachine met warmtewisselaar
- metalen roosters aan de achterkant van het apparaat - eenmaal jaarlijks afstoffen.



## 6 Bediening

### 6.1 Bedienings- en weergave-elementen

Het display geeft een snel overzicht van de huidige status van het apparaat, de temperatuurinstelling, de status van functies en instellingen, evenals alarm- en foutmeldingen.

Het apparaat wordt rechtstreeks op het touch-kleurendisplay bediend door vegen en tikken.

# Bediening

Er kunnen functies worden geactiveerd of gedeactiveerd en instellingswaarden worden gewijzigd.

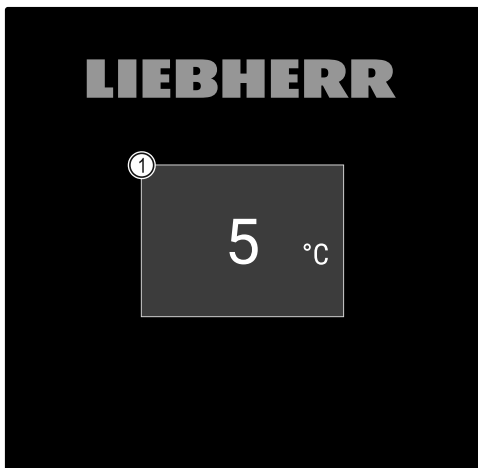

Fig. 58 Touch-kleurendisplay  
(1) Statusweergave

## 6.1.1 Statusweergave

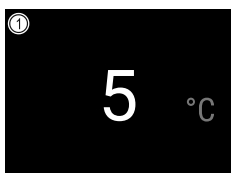

Fig. 59 Statusweergave  
(1) Temperatuur

De statusweergave is de uitgangswaarde.

Vanuit statusweergave wordt naar de functies en instellingen genavigeerd. (zie 6.2 Navigatie)

## 6.1.2 Weergavesymbolen

De weergavesymbolen geven informatie over de actuele toestand van het apparaat.

Symbol	Apparaattoestand
	<b>Stand-bysymbool</b> Apparaat is uitgeschakeld.
	<b>Stand-bysymbool (knippert)</b> Apparaat beweegt omhoog.
	<b>Temperatuur (knippert)</b> Doeltemperatuur nog niet bereikt. Apparaat koelt af tot de ingestelde temperatuur.
	<b>Temperatuurindicatie</b> Apparaat toont de ingestelde temperatuur.
	<b>Statusweergave (witte rand)</b> Apparaat is vergrendeld.
	<b>Handmatige deuropening (geel)</b> De vergrendelde deur werd handmatig geopend.

Symbol	Apparaattoestand
	<b>Foutsymbool (rood)</b> Apparaat is in fouttoestand.
	<b>Pijl terug</b> Gaat naar het hogere menu.
	<b>Achtergrond (blauw)</b> Actieve instelling of actieve functie
	<b>Balk (oplopend)</b> 3 seconden indrukken om instelling te activeren.
	<b>Balk (aflopend)</b> 3 seconden indrukken om instelling te deactiveren.

Symbolen van de statusweergave

## 6.1.3 Akoestische signalen

In de volgende gevallen klinkt een signaal:

- Als een functie of waarde wordt bevestigd.
- Als een functie of een waarde ofwel niet geactiveerd ofwel niet gedeactiveerd kan worden.
- Zodra een fout optreedt.
- Bij een alarmmelding.

De alarmtonen kunnen in het klantmenu worden in- en uitgeschakeld.

## 6.2 Navigatie

Toegang tot de afzonderlijke functies door menunavigatie. Bediening via het touchdisplay door vegen en tikken.

### 6.2.1 Navigatie met touchdisplay

Navigatie	Beschrijving
	<b>Kort tikken</b> Activeert/deactiveert functie. Bevestigt keuze. Opent submenu.
	<b>Lang tikken (3 seconden)</b> Activeert/deactiveert functie. Bevestigt keuze. Zet apparaat/waarden terug. Schakelt apparaat in/uit.
	<b>Naar rechts of links vegen</b> Navigeert door menu.
	<b>Kort tikken op terugsymbool</b> Springt een menuniveau terug.
	<b>Lang tikken (3 seconden) op terugsymbool</b> Springt terug naar statusweergave.

## 6.2.2 Instellingenmenu

Het instellingenmenu maakt de toegang tot aanvullende apparaatfuncties mogelijk.

### Instellingenmenu oproepen

- ▶ Naar links of rechts vegen tot de benodigde functie wordt weergegeven.



Fig. 60

- ▶ Handelingsstappen volgens afbeelding uitvoeren.
- ▷ Het instellingenmenu is geopend.

## 6.2.3 Klantmenu

Het klantmenu is met de cijfercode **151** beveiligd. Het menu maakt de toegang tot aanvullende apparaatfuncties mogelijk.

### Klantmenu oproepen

- ▶ Instellingenmenu oproepen. (zie 6.2 Navigatie)
- ▶ Naar links of rechts vegen tot de benodigde functie wordt weergegeven.

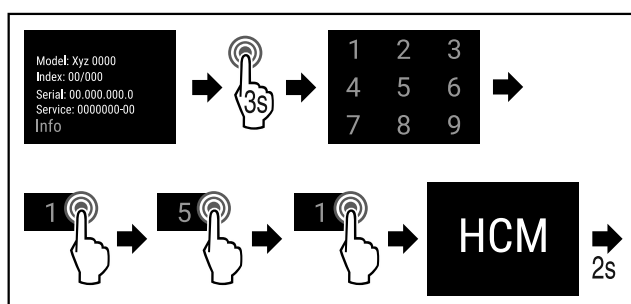

Fig. 61

- ▶ Handelingsstappen volgens afbeelding uitvoeren.
- ▷ Het klantmenu is geopend.













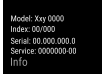



## 6.2.4 Algemene regels

Naast de beschikbare gebaren gelden de volgende algemene regels:

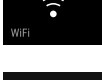
- Nadat een waarde is gekozen, wordt de keuze gedurende 2 seconden weergegeven. De weergave springt daarna een niveau terug.
- Na 10 seconden zonder interactie verschijnt de statusweergave weer
- Als een keuze in het submenu wordt bevestigd, gaat de weergave terug naar het menu.
- Geactiveerde functies en gekozen waarden zijn **blauw** gemarkeerd.
- Fout- en alarmmeldingen, en waarschuwingen worden **rood** gemarkeerd.
- Aanwijzingen/herinneringen worden **geel** gemarkeerd.
- Lang tikken om functies te activeren: er verschijnt een oplopende balk op het scherm.
- Lang tikken om functies te deactiveren: er verschijnt een aflopende balk op het scherm.

## 6.3 Functies

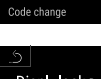
### 6.3.1 Functieoverzicht

	Apparaat in-/uitschakelen
	Instellingen De toegang tot deze functie kan door een pincode worden geblokkeerd.
	Info
	Temperatuurstelling
	Deuralarm
	Herinnering
	Verlichting
	Taal
	Temperatuureenheid
	Helderheid beeldscherm
	WLAN *
	HumiditySelect
	Deurblokkering
	Displayblokkering
	Software
	Pincode deurvergrendeling wijzigen
	Pincode wijziging displayblokkering
	Alarmtonen



Toetstonen



SabbathMode



Fabrieksreset



## 6.3.2 Apparaat in- en uitschakelen

Met deze functie kan het gehele apparaat worden in- en uitgeschakeld.

### Apparaat inschakelen

Zonder geactiveerde DemoMode:

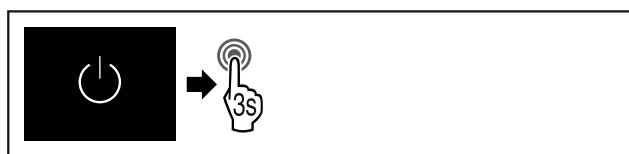

Fig. 62

► Stappen uitvoeren.

Met geactiveerde DemoMode:

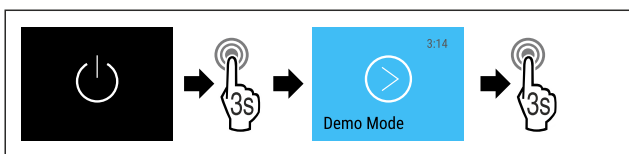

Fig. 63

► Stappen uitvoeren.

### Aanwijzing

DemoMode voor aflopen van de countdown deactiveren.

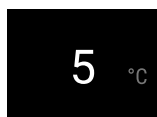

Fig. 65 Statusweergave

► De temperatuurweergave verschijnt op het display.

### Apparaat uitschakelen

- Instellingenmenu oproepen. (zie 6.2 Navigatie)
- Op het display naar links of rechts vegen tot de benodigde functie wordt weergegeven.

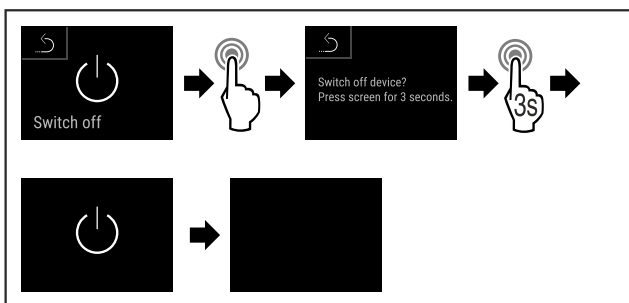

Fig. 66

- Stappen uitvoeren.
- Display toont stand-bysymbol.
- Display wordt na ongeveer 10 minuten uitgeschakeld.



## 6.3.3 Temperatuur

De temperatuur is afhankelijk van de volgende factoren:

- hoe vaak de deur wordt geopend
- hoe lang de deur geopend blijft
- ruimtetemperatuur van de plaats van opstelling
- type, temperatuur en hoeveelheid van het koelgoed

### Aanwijzing

In sommige delen van de binnenruimte kan de luchttemperatuur van de weergegeven temperatuur afwijken.

Met de correcte temperatuur blijft het koelgoed langer houdbaar. Overbodig wegwerpen kan zo worden vermeden.

### Temperatuur instellen

De volgende stappen beschrijven hoe u de temperatuur van bijv. 5 °C tot 10 °C verhoogt.

► Temperatuur aantikken.

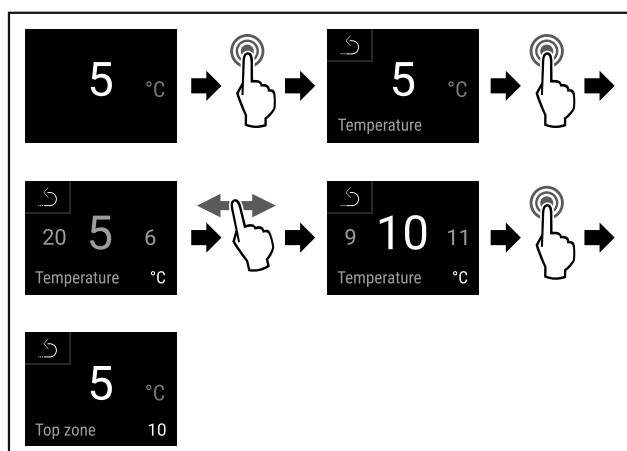

Fig. 67

- Stappen (zie Fig. 67) uitvoeren.
- Temperatuur is ingesteld.



## 6.3.4 Presentatielicht

Met deze instelling kan de helderheid van het presentatielicht worden ingesteld.

De volgende helderheidswaarden kunnen worden ingesteld:

- Uit
- 20%
- 40%
- 60%
- 80%
- 100% (voorstelling)

### Presentatielicht instellen

De volgende stappen beschrijven hoe u de displayhelderheid van bijv. 100 % tot 40 % verlaagt.

► Navigatiepijl indrukken tot de gewenste functie wordt weergegeven.

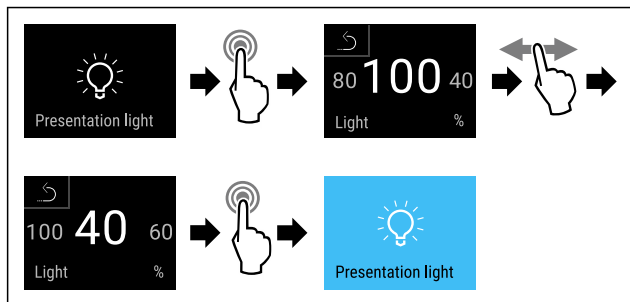

Fig. 68

- ▶ Stappen (zie Fig. 68) uitvoeren.
- ▷ De helderheid van het presentatielicht is overeenkomstig gewijzigd.

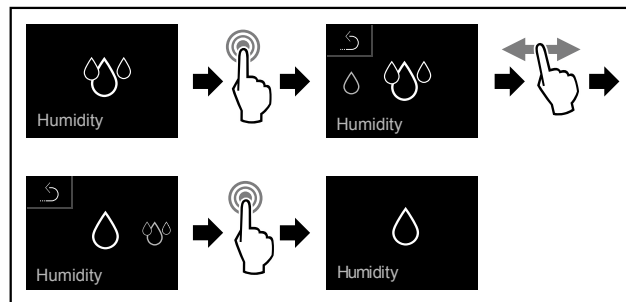
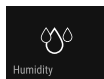

Fig. 70

- ▶ Stappen (zie Fig. 70) uitvoeren.
- ▷ Luchtvochtigheid in het apparaat neemt af.

## 6.3.5 HumiditySelect



Met deze functie stelt u de luchtvochtigheid in de binnenruimte van uw apparaat in. Als u de juiste luchtvochtigheid instelt, heeft dit bij langdurige opslag een positief effect op de structuur van de kurken waardoor uitdroging wordt voorkomen.

### Aanwijzing

Het aantal keren dat deuren worden geopend en de duur ervan beïnvloeden de luchtvochtigheid in het apparaat.

U kunt twee instellingen voor luchtvochtigheid kiezen:

Functie HumiditySelect	Temperatuurinstelling op het apparaat	Toepassing/energieverbruik
Standaard (vooringesteld)	10-12 °C	gemiddelde luchtvochtigheid in de omgeving tussen 50-80% laag energieverbruik van het apparaat
Hoog	10-12 °C	gemiddelde luchtvochtigheid in de omgeving < 50% Energieverbruik van het apparaat stijgt

### Luchtvochtigheid in het apparaat verhogen

- ▶ Naar links of rechts vegen tot de benodigde functie wordt weergegeven.

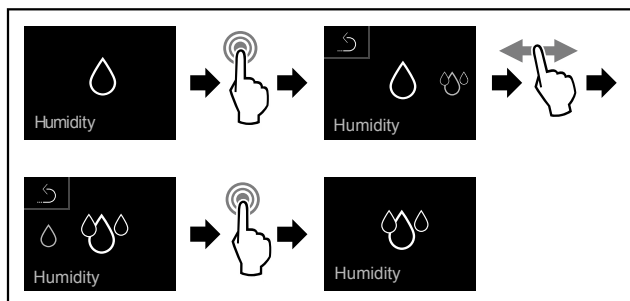

Fig. 69

- ▶ Stappen (zie Fig. 69) uitvoeren.
- ▷ Luchtvochtigheid in het apparaat neemt toe.

### Luchtvochtigheid in het apparaat op Standard instellen

- ▶ Naar links of rechts vegen tot de benodigde functie wordt weergegeven.

## 6.3.6 SabbathMode



Met deze functie activeert of deactiveert u de SabbathMode. Als u deze functie activeert, worden sommige elektronische functies uitgeschakeld. Hierdoor voldoet het apparaat aan de religieuze eisen op Joodse feestdagen zoals sabbat en aan de Star-K Kosher Certification.

Apparaatstatus bij actieve SabbathMode
De statusweergave toont continu SabbathMode.
Alle functies op het display behalve de <b>functie SabbathMode deactiveren</b> zijn geblokkeerd.
Actieve functies blijven actief.
Het display blijft verlicht, als de deur wordt gesloten.
De binnenverlichting is gedeactiveerd.
Herinneringen worden niet uitgevoerd. Het ingestelde tijdsinterval wordt gestopt.
Herinneringen en waarschuwingen worden niet weergegeven.
Er is geen deuralarm.
Er is geen temperatuuralarm.
Na een stroomuitval keert het apparaat terug naar de SabbathMode.

### Apparaatstatus

### Aanwijzing

Dit apparaat is gecertificeerd door het „Institute for Science and Halacha”. ([www.machonhalacha.co.il](http://www.machonhalacha.co.il))

Een lijst met STAR-K-gecertificeerde apparaten vindt u op [www.star-k.org/appliances](http://www.star-k.org/appliances).

### SabbathMode activeren

- ▶ Instellingenmenu oproepen. (zie 6.2 Navigatie)
- ▶ Naar links of rechts vegen tot de benodigde functie wordt weergegeven.

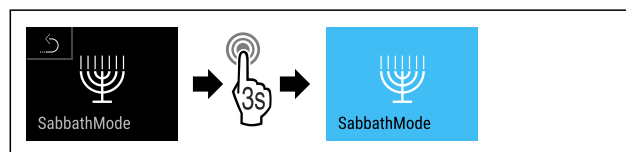

Fig. 71

- ▶ Stappen (zie Fig. 71) uitvoeren.
- ▷ SabbathMode is geactiveerd.
- ▷ Statusweergave toont continu SabbathMode.

### SabbathMode deactiveren

- ▶ Instellingenmenu oproepen. (zie 6.2 Navigatie)

# Bediening

- ▶ Naar links of rechts vegen tot de benodigde functie wordt weergegeven.

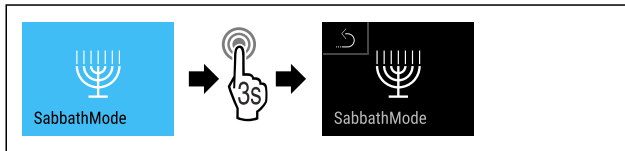

Fig. 72

- ▶ Stappen (zie Fig. 72) uitvoeren.
- ▷ SabbathMode is gedeactiveerd.

## 6.3.7 Deurvergrendeling

Het apparaat heeft een elektronische deurvergrendeling. **Bij eerste inbedrijfstelling is de deur ontgrendeld** en kunt u deze openen.

Met deze functie kan het apparaat tegen ongewenst leeghalen worden beveiligd.

Hiervoor heeft u de volgende instelmogelijkheden:

- Deur met deurcode vergrendelen.
- Deur met deurcode ontgrendelen.
- Wijzigen van de deurcode. (zie 6.3.9 Toegangscode)
- Resetten van de deurcode. (zie 6.3.9 Toegangscode)

### Deur met deurcode vergrendelen

#### Aanwijzing

- ▶ In het volgende voorbeeld wordt de af fabriek ingestelde pincode: **1 1 1 1** gebruikt.

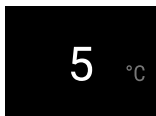

Fig. 73 Statusweergave

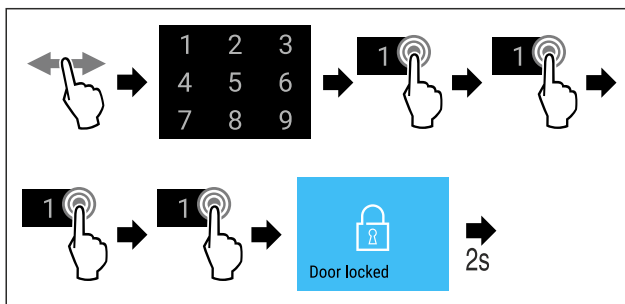

Fig. 74 Deur met deurcode 1 1 1 1 vergrendelen.

- ▶ Stappen (zie Fig. 74) uitvoeren.



Fig. 75 Statusweergave

- ▷ De deur is vergrendeld.

### Deur met deurcode ontgrendelen

#### Aanwijzing

- ▶ In het volgende voorbeeld wordt de af fabriek ingestelde pincode: **1 1 1 1** gebruikt.

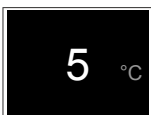

Fig. 76 Statusweergave

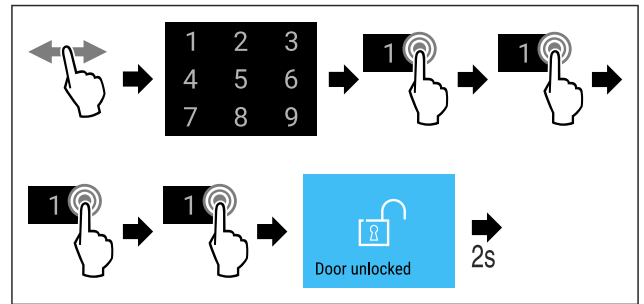

Fig. 77 Deur met deurcode 1 1 1 1 vergrendelen.

- ▶ Stappen (zie Fig. 77) uitvoeren.



Fig. 78 Statusweergave

- ▷ De deur is ontgrendeld.

### Wijzigen van de deurcode

(zie 6.3.9 Toegangscode)

### Resetten van de deurcode

(zie 6.3.9 Toegangscode)

## 6.3.8 Displayblokkering

Deze instelling vermijdt onbedoelde bediening van het apparaat.

Toepassing:

- Onbedoeld wijzigen van instellingen en functies vermijden.
- Onbedoeld uitschakelen van het apparaat vermijden.
- Onbedoelde temperatuurinstelling vermijden.

#### Aanwijzing

Het deurslot kan ondanks geactiveerde displayblokkering altijd met de pincode (zie 6.3.9 Toegangscode) worden geopend en vergrendeld.

### Displayblokkering activeren

- ▶ Klantmenu oproepen. (zie 6.2 Navigatie)
- ▶ Op het display naar links of rechts vegen tot de benodigde functie wordt weergegeven.

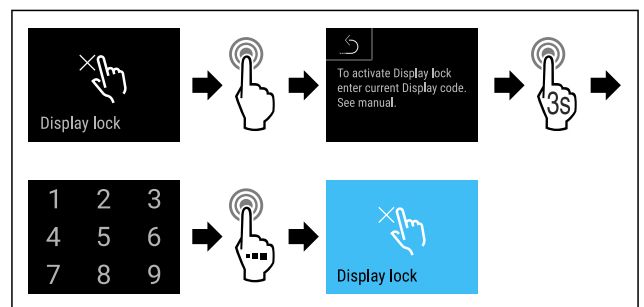

Fig. 79

- ▶ Stappen (zie Fig. 79) uitvoeren.
- ▷ De displayblokkering is geactiveerd.
- ▷ De statusweergave verschijnt.



## Displayblokkering deactiveren

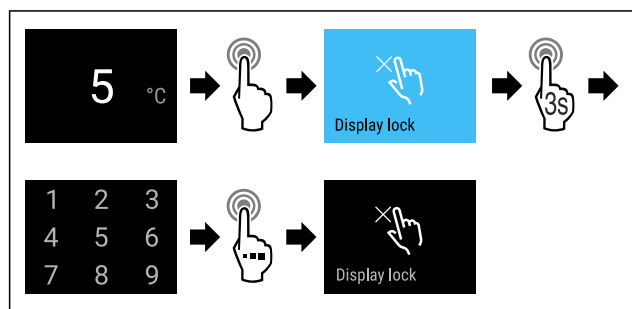

Fig. 80

- ▶ Stappen (zie Fig. 80) uitvoeren.
- ▷ De displayblokkering is gedeactiveerd.
- ▷ De statusweergave verschijnt.

## 6.3.9 Toegangscodes

Verschillende instellingen zijn mogelijk.

Toepassing:

- Wijzigen van de deurcode.
- Resetten van de deurcode.
- Wijzigen van de displayblokkeringcode.
- Resetten van de displayblokkeringcode.



### Deurcode

#### Deurcode wijzigen

Deze instelling maakt het wijzigen van de deurcode van de deurvergrendeling mogelijk.

De instelling wordt in 3 stappen uitgevoerd:

- Invoer van de oude deurcode
- Invoer van de nieuwe deurcode
- Bevestiging van de nieuwe deurcode

#### Aanwijzing

- ▶ In het volgende voorbeeld wordt de af fabriek ingestelde deurcode **1 1 1 1** gewijzigd.
  - ▶ De nieuwe deurcode is: **2 3 4 5**
- 
- ▶ Klantmenu oproepen. (zie 6.2 Navigatie)
  - ▶ Naar links of rechts vegen tot de benodigde functie wordt weergegeven.

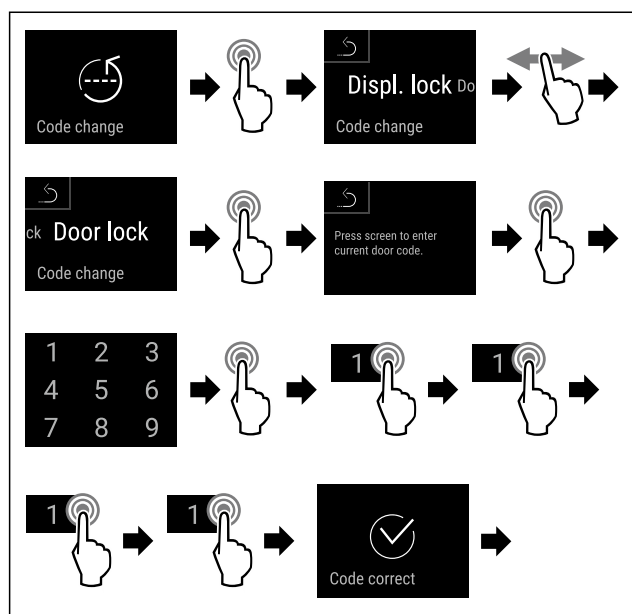

Fig. 81

- ▶ Stappen (zie Fig. 81) uitvoeren.
- ▷ Invoer van de oude deurcode succesvol.

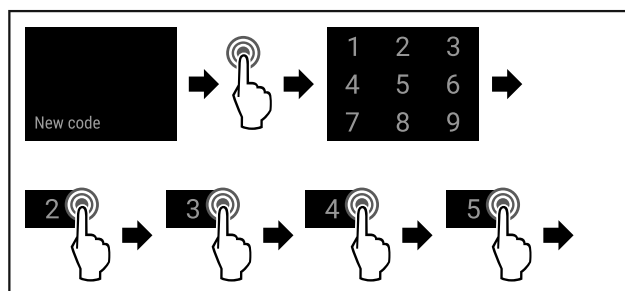

Fig. 82

- ▶ Stappen (zie Fig. 82) uitvoeren.
- ▷ Invoer van de nieuwe deurcode succesvol.

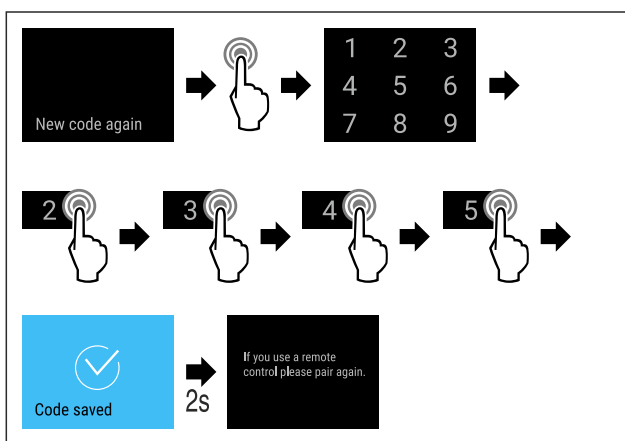

Fig. 83

- ▶ Stappen (zie Fig. 83) uitvoeren.
- ▷ Bevestiging van de nieuwe deurcode succesvol.
- ▷ De deurcode is gewijzigd.

#### Deurcode resetten

Deurcode vergeten of niet bekend.

- ▶ Apparaat resetten naar fabrieksinstellingen. (zie 6.3.20 Fabrieksreset )
- ▷ Het apparaat is gereset naar de oorspronkelijke instellingen.
- ▷ De af fabriek ingestelde deurcode luidt: **1 1 1 1**

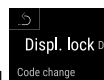

### Displayblokkering

#### Displayblokkeringcode wijzigen

Deze instelling maakt het wijzigen van de deurcode van de deurblokkering mogelijk.

De instelling wordt in 3 stappen uitgevoerd:

- Invoer van de oude code
- Invoer van de nieuwe code
- Bevestiging van de nieuwe code

#### Aanwijzing

- ▶ In het volgende voorbeeld wordt de af fabriek ingestelde code **1 1 1 1** gewijzigd.
  - ▶ De nieuwe code is: **2 3 4 5**
- 
- ▶ Klantmenu oproepen. (zie 6.2 Navigatie)
  - ▶ Naar links of rechts vegen tot de benodigde functie wordt weergegeven.

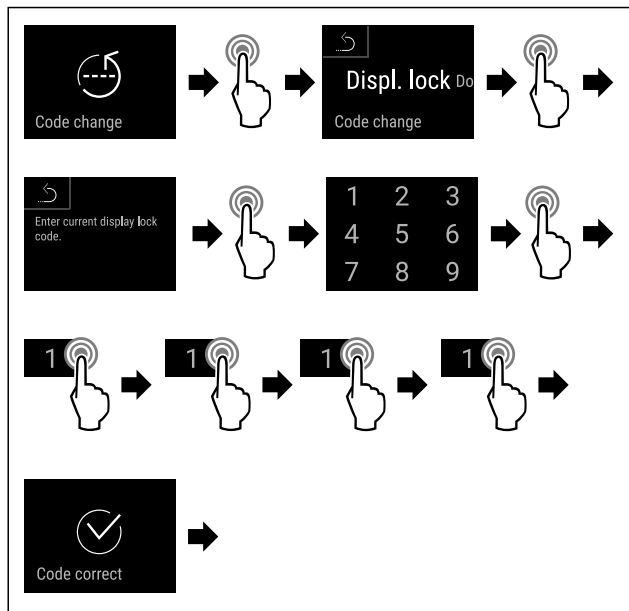

Fig. 84

- ▶ Stappen (zie Fig. 84) uitvoeren.
- ▷ Invoer van de oude code succesvol.

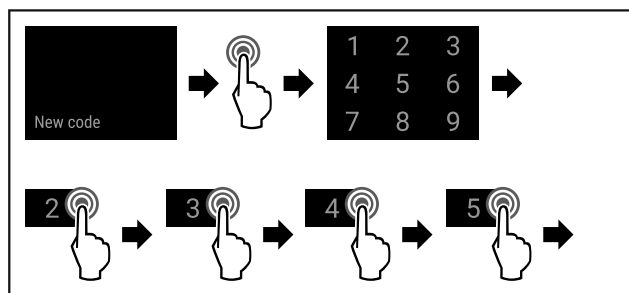

Fig. 85

- ▶ Stappen (zie Fig. 82) uitvoeren.
- ▷ Invoer van de nieuwe code succesvol.

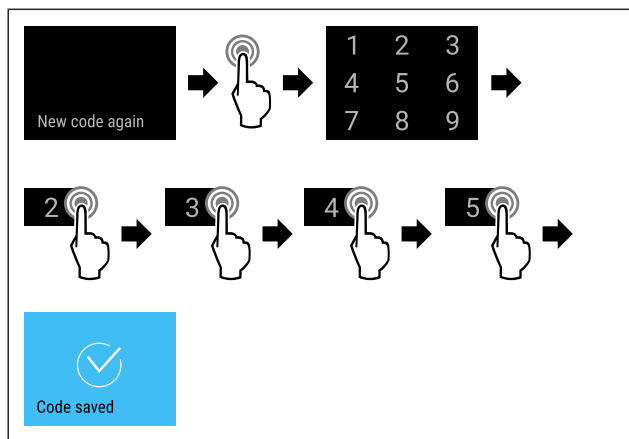

Fig. 86

- ▶ Stappen (zie Fig. 86) uitvoeren.
- ▷ Bevestiging van de nieuwe code succesvol.
- ▷ De code is gewijzigd.

### Displayblokkeringscode resetten

Code vergeten of niet bekend.

- ▶ Apparaat resetten naar fabrieksinstellingen. (zie 6.3.20 Fabrieksreset )
- ▷ Het apparaat is gereset naar de oorspronkelijke instellingen.
- ▷ De af fabriek ingestelde code luidt: **1 1 1 1**

### 6.3.10 Herinnering



Met deze functie activeert of deactiveert u de herinnering voor het vervangen van het FreshAir-actiefkoolfilter.

#### Herinnering deactiveren

- ▶ Instellingenmenu oproepen. (zie 6.2 Navigatie)
- ▶ Naar links of rechts vegen tot de benodigde functie wordt weergegeven.

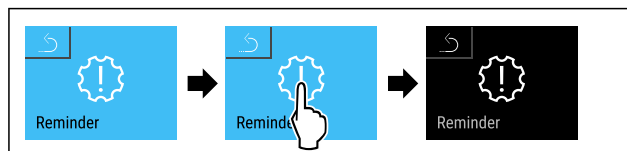

Fig. 87

- ▶ Handlingsstappen volgens afbeelding uitvoeren.
- ▷ Herinnering is gedeactiveerd.

#### Herinnering deactiveren

- ▶ Instellingenmenu oproepen. (zie 6.2 Navigatie)
- ▶ Naar links of rechts vegen tot de benodigde functie wordt weergegeven.



Fig. 88

- ▶ Handlingsstappen volgens afbeelding uitvoeren.
- ▷ Herinnering is geactiveerd.

### 6.3.11 Taal



Met deze instelling wordt de taal van de weergave ingesteld.

#### Taal instellen

- ▶ Instellingenmenu oproepen. (zie 6.2 Navigatie)
- ▶ Naar links of rechts vegen tot de benodigde functie wordt weergegeven.

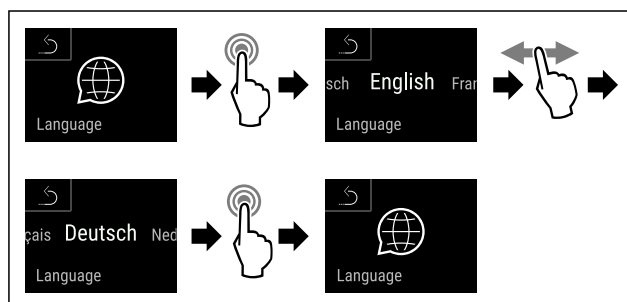

Fig. 89

- ▶ Stappen (zie Fig. 89) uitvoeren.
- ▷ De geselecteerde taal is ingesteld.

### 6.3.12 Temperatuureenheid



Met deze instelling kan de temperatuureenheid van Celsius naar Fahrenheit en omgekeerd worden gewisseld.

#### Temperatuureenheid instellen

Het voorbeeld toont hoe u de temperatuureenheid van Celsius naar Fahrenheit wijzigt.

- ▶ Instellingenmenu oproepen. (zie 6.2 Navigatie)
- ▶ Naar links of rechts vegen tot de benodigde functie wordt weergegeven.

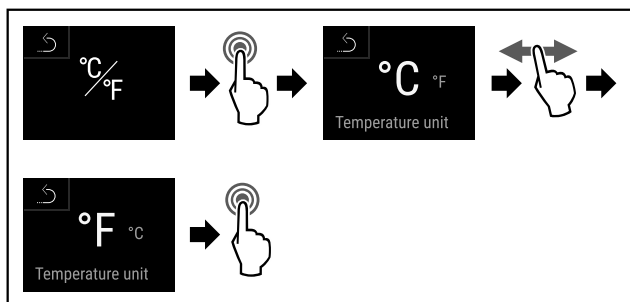

Fig. 90

- ▶ Stappen (zie Fig. 90) uitvoeren.
- ▷ De temperatuureenheid Fahrenheit is ingesteld.



### 6.3.13 Displayhelderheid

Deze instelling maakt de trapsgewijze instelling van de displayhelderheid mogelijk.

De volgende helderheidswaarden kunnen worden ingesteld:

- 20%
- 40%
- 60%
- 80%
- 100% (vooringesteld)

#### Displayhelderheid instellen

De volgende stappen beschrijven hoe u de displayhelderheid van bijv. 100 % tot 40 % verlaagt.

- ▶ Instellingenmenu oproepen. (zie 6.2 Navigatie)
- ▶ Navigatiepijl indrukken tot de gewenste functie wordt weergegeven.

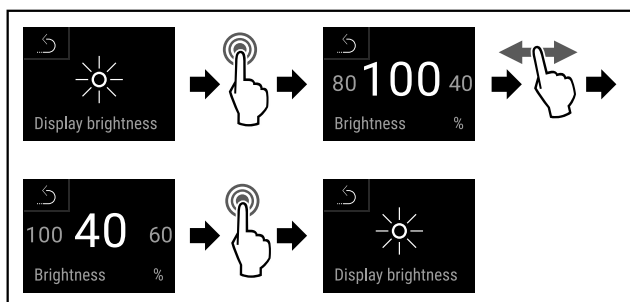

Fig. 91

- ▶ Handlingsstappen volgens afbeelding uitvoeren.
- ▷ De displayhelderheid is overeenkomstig gewijzigd.



### 6.3.14 Alarm Sound

Met deze functie kunnen alle alarmtonen, bijvoorbeeld deuralarm, worden in- en uitgeschakeld.

#### Alarm Sound activeren

- ▶ Klantmenu oproepen. (zie 6.2 Navigatie)
- ▶ Naar links of rechts vegen tot de benodigde functie wordt weergegeven.



Fig. 92

- ▶ Stappen (zie Fig. 92) uitvoeren.
- ▷ Alarm Sound is geactiveerd.

#### Alarm Sound deactiveren

- ▶ Klantmenu oproepen. (zie 6.2 Navigatie)
- ▶ Naar links of rechts vegen tot de benodigde functie wordt weergegeven.

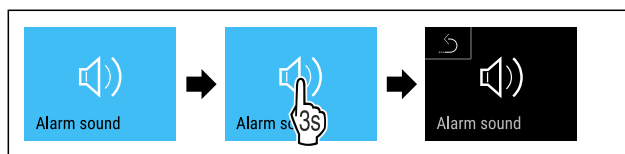

Fig. 93

- ▶ Stappen (zie Fig. 93) uitvoeren.
- ▷ Alarm Sound is gedeactiveerd.



### 6.3.15 Key Sound

Met deze functie kunnen alle toetstonen, bevestigingstonen en de opstarttoon in- en uitgeschakeld worden.

#### Key Sound activeren

- ▶ Klantmenu oproepen. (zie 6.2 Navigatie)
- ▶ Op het display naar links of rechts vegen tot de benodigde functie wordt weergegeven.

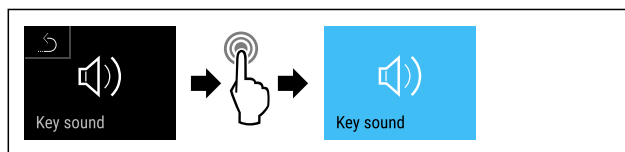

Fig. 94

- ▶ Stappen (zie Fig. 94) uitvoeren.
- ▷ Key Sound is geactiveerd.

#### Key Sound deactiveren

- ▶ Klantmenu oproepen. (zie 6.2 Navigatie)

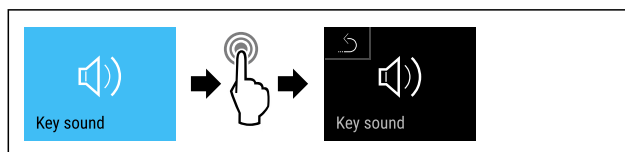

Fig. 95

- ▶ Stappen (zie Fig. 95) uitvoeren.
- ▷ Key Sound is gedeactiveerd.



### 6.3.16 WLAN

Via deze functie verbindt u uw apparaat met WLAN. U kunt het dan via de SmartDevice-app op een mobiel eindapparaat bedienen. Met deze functie kunt u de WLAN-verbinding ook weer verbreken of resetten. Om uw apparaat met WLAN te verbinden, hebt u de SmartDeviceBox nodig. Meer informatie over de SmartDeviceBox en het gebruik van de SmartDevice-app: (zie 1.3 SmartDevice)

# Bediening

## Aanwijzing

In de volgende landen kunt u de SmartDeviceBox niet gebruiken: Rusland, Belarus, Kazachstan. De SmartDevice-functie is niet beschikbaar.

## WLAN-verbinding maken

Ervoor zorgen dat aan de volgende voorwaarden is voldaan:

- ❑ SmartDevice-app is geïnstalleerd (zie [apps.home.liebherr.com](https://apps.home.liebherr.com)).
- ❑ Registratie in de SmartDevice-app is afgesloten.
- ▶ Instellingenmenu oproepen. (zie 6.2 Navigatie)
- ▶ Naar links of rechts vegen tot de benodigde functie wordt weergegeven.

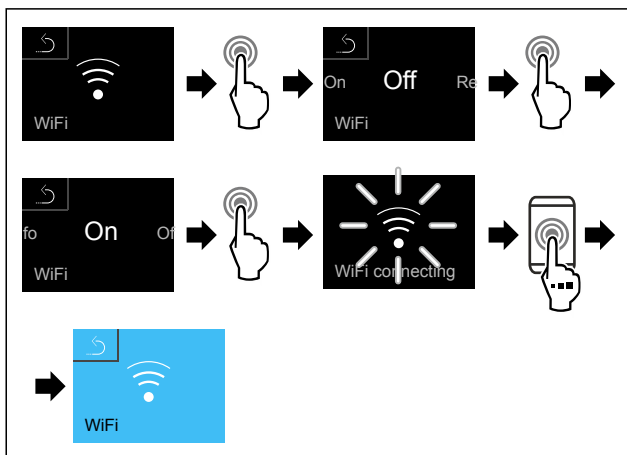

Fig. 96

- ▶ Stappen (zie Fig. 96) uitvoeren.
- ▷ Verbinding is gemaakt.

## WLAN-verbinding verbreken

- ▶ Instellingenmenu oproepen. (zie 6.2 Navigatie)
- ▶ Naar links of rechts vegen tot de benodigde functie wordt weergegeven.

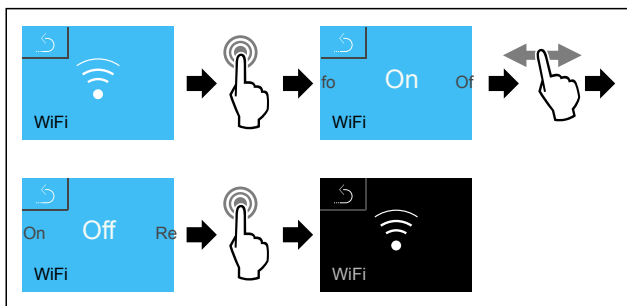

Fig. 97

- ▶ Stappen (zie Fig. 97) uitvoeren.
- ▷ Verbinding is verbroken.

## WLAN-verbinding resetten

- ▶ Instellingenmenu oproepen. (zie 6.2 Navigatie)
- ▶ Naar links of rechts vegen tot de benodigde functie wordt weergegeven.

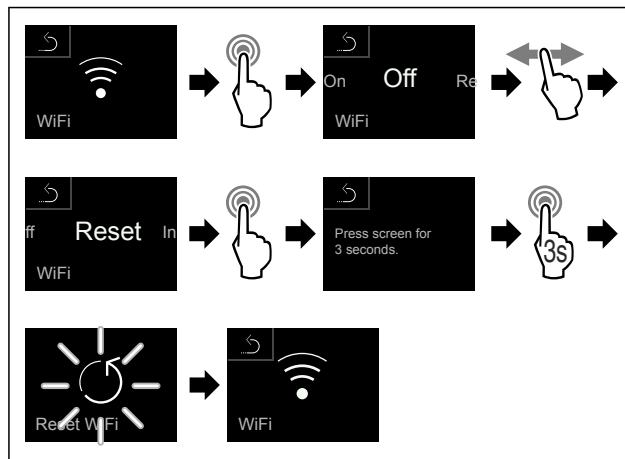

Fig. 98

- ▶ Stappen (zie Fig. 98) uitvoeren.
- ▷ Verbinding is gereset.

## WLAN-info

- ▶ Instellingenmenu oproepen. (zie 6.2 Navigatie)
- ▶ Naar links of rechts vegen tot de benodigde functie wordt weergegeven.

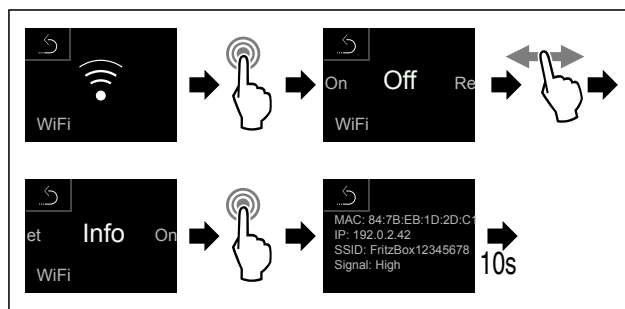

Fig. 99



Fig. 100 Statusweergave

- ▶ Stappen uitvoeren.

## 6.3.17 Info

Deze weergave toont model, serienummer en service-nummer van het apparaat.

## Info weergeven

- ▶ Instellingsmenu oproepen (zie 6.2 Navigatie).
- ▶ Naar links of rechts vegen tot de desbetreffende functie wordt weergegeven.

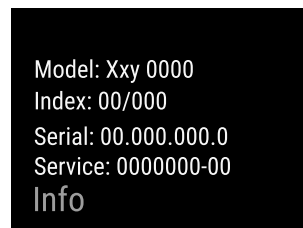

Fig. 101

- ▷ De apparaat informatie verschijnt.

## 6.3.18 Software



Deze weergave toont de softwareversie van het apparaat.

### Softwareversie weergeven

- ▶ Klantmenu oproepen .
- ▶ Naar links of rechts vegen tot de desbetreffende functie wordt weergegeven.

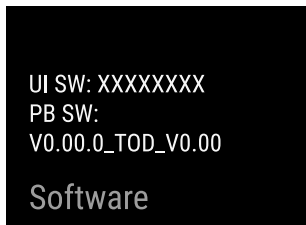

Fig. 102

- ▷ De softwareversie verschijnt.

## 6.3.19 Deuralarm



Instelling van de tijdsduur nadat bij geopende deur het deuralarm klinkt.

De volgende waarden kunnen worden ingesteld:

- 1 minuut
- 2 minuut
- 3 minuut
- Uit

### Deuralarm instellen

De volgende stappen beschrijven hoe u de tijdsduur tot het deuralarm instelt.

- ▶ Instellingenmenu oproepen. (zie 6.2 Navigatie)
- ▶ Naar links of rechts vegen tot de benodigde functie wordt weergegeven.

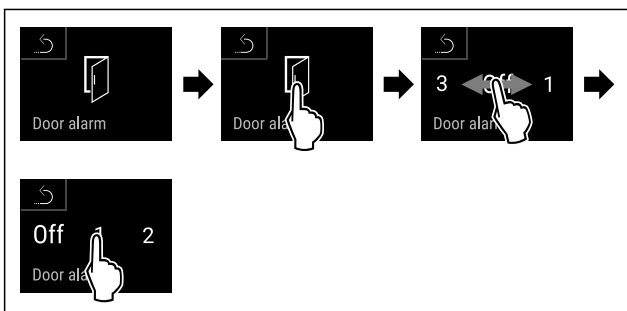

Fig. 103

- ▶ Handlingsstappen volgens afbeelding uitvoeren.
- ▷ Het deuralarm is ingesteld.

## Deuralarm deactiveren

De volgende stappen beschrijven hoe u het deuralarm deactiveert.

- ▶ Instellingenmenu oproepen. (zie 6.2 Navigatie)
- ▶ Naar links of rechts vegen tot de benodigde functie wordt weergegeven.

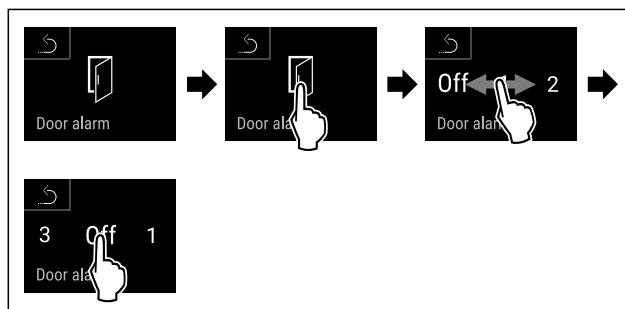

Fig. 104

- ▶ Handlingsstappen volgens afbeelding uitvoeren.
- ▷ Het deuralarm is gedeactiveerd.

## 6.3.20 Fabrieksreset



Met deze functie kunnen alle instellingen op de fabrieksinstellingen worden gereset. Alle tot nu toe uitgevoerde instellingen worden op hun oorspronkelijke waarde gereset.

### Fabrieksreset uitvoeren

- ▶ Instellingenmenu oproepen. (zie 6.2 Navigatie)
- ▶ Naar links of rechts vegen tot de benodigde functie wordt weergegeven.

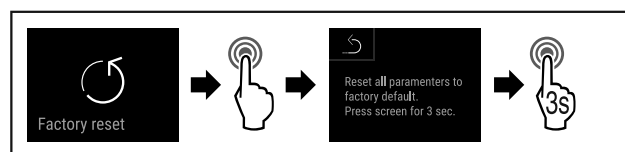



Fig. 105

- ▶ Stappen (zie Fig. 105) uitvoeren.
- ▷ Fabrieksreset werd uitgevoerd.
- ▷ Apparaat start opnieuw.



## 6.4 Meldingen

### 6.4.1 Waarschuwingen

Waarschuwingen worden akoestisch door een signaaltoon en optisch door een symbool op het display weergegeven. De signaaltoon wordt sterker en luider tot de melding wordt bevestigd.

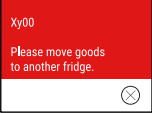

Melding (rood)	Oorzaak	Oplossing
 <b>Deur open</b>	De melding verschijnt, als de deur te lang geopend is.	Deur sluiten. Kort tikken Alarm wordt beëindigd. <b>Aanwijzing</b> De tijdsduur waarna de melding moet verschijnen kan worden ingesteld (zie 6.3.19 Deuralarm ).

# Bediening

Melding (rood)	Oorzaak	Oplossing
 <p>Temperature alarm</p> <p><b>Temperatuuralarm</b></p>	<p>De melding verschijnt, als de temperatuur niet overeenkomt met de ingestelde temperatuur. Oorzaken voor temperatuurverschillen kunnen zijn:</p> <p>Er zijn warme levensmiddelen in het apparaat geplaatst.</p> <p>Bij het herplaatsen en het eruit halen van levensmiddelen is te veel warme lucht in het apparaat gestroomd.</p> <p>De stroom is gedurende langere tijd uitgevallen.</p>	<p>Kort tikken</p> <p>Informatie over fouten en de apparaatstatus worden weergegeven.</p> <p>Kort tikken</p> <p>Hoogste/laagste temperatuur, de datum en de tijd worden weergegeven.</p> <p>Kort tikken</p> <p>Statusbeeldscherm wordt weergegeven.</p> <p>De huidige temperatuur en het alarmsymbool knipperen rood tot de ingestelde temperatuur bereikt is.</p> <p>Kwaliteit van het koelgoed controleren.</p>
 <p>Device failure</p> <p><b>Fout</b></p>	<p>Apparaat is defect, er is een apparaatfout of een onderdeel van het apparaat geeft een fout aan.</p>	<p>Koelgoed verplaatsen.</p> <p>Kort tikken</p> <p>Foutcode (bijv. BT021) wordt weergegeven.</p> <p>Kort tikken</p> <p>Eventuele verdere foutcode wordt weergegeven.</p> <p><b>of</b></p> <p>Statusbeeldscherm met knipperend foutsymbool wordt weergegeven.</p> <p>Door vegen of tikken op het display wordt/worden de foutcode(s) opnieuw weergegeven.</p> <p>Foutcode(s) noteren en contact opnemen met klantenservice. (zie 9.4 Klantenservice)</p>  
 <p>Power failure</p> <p><b>Stroomuitval</b></p>	<p>De melding verschijnt na een onderbreking van de stroomvoorziening.</p>	<p>Kort tikken</p> <p>De oplaadtoestand van de batterij, informatie over fouten en de apparaatstatus worden weergegeven.</p> <p>Kort tikken</p> <p>Hoogste temperatuur, periode en aantal stroomonderbrekingen worden weergegeven.</p> <p>Kort tikken</p> <p>Statusbeeldscherm wordt weergegeven.</p> <p>De huidige temperatuur en het alarmsymbool knipperen rood tot de ingestelde temperatuur bereikt is.</p> <p>Kwaliteit van het koelgoed controleren.</p>
 <p>Defrost error</p> <p><b>Defrost-fout</b></p>	<p>Automatisch ontdooien werkt niet foutvrij. De laatste 5 ontdooicycli waren niet succesvol.</p>	<p>Kort tikken.</p> <p>Alarm wordt beëindigd.</p> <p>Contact met de klantenservice opnemen (zie 9.4 Klantenservice).</p>
 <p>WiFi error</p> <p><b>WLAN-fout</b></p>	<p>WLAN-verbinding is onderbroken.</p>	<p>Verbinding controleren.</p> <p>Kort tikken.</p> <p>Alarm wordt beëindigd.</p>
 <p>WWW error</p> <p><b>WWW-fout WLAN</b></p>	<p>De melding verschijnt als er geen internetverbinding via WLAN is.</p>	<p>Verbinding controleren.</p> <p>Kort tikken.</p> <p>Alarm wordt beëindigd.</p>

## 6.4.2 Herinneringen

Er verschijnen herinneringen bij oproepen om iets te doen. Ze worden akoestisch door een signaaltoon en optisch door een symbool op het display weergegeven. Bevestigen van de melding door drukken op de bevestigingstoets.

Melding (geel)	Oorzaak	Oplossing
 <p><b>Handmatig geopend</b></p>	De melding verschijnt, als de elektronisch gesloten deur handmatig werd geopend.	Deur sluiten Kort tikken. Deurcode voor weer sluiten invoeren. Herinnering wordt beëindigd.
 <p><b>FreshAir-actievekoolfilter vervangen</b></p>	De melding verschijnt om de 6 maanden.	FreshAir-actievekoolfilter vervangen. Kort tikken. Herinnering wordt beëindigd.

## 7 Uitrusting

### 7.1 Veiligheidsslot

Het apparaat heeft een elektronisch slot.

Mogelijke functies:

- Vergrendelen en ontgrendelen van het deurslot met de deurcode. (zie 6.3.7 Deurvergrendeling )

#### 7.1.1 Noodontgrendeling

Bij een stroomuitval kan de deur met de noodontgrendelingsleutel worden geopend.

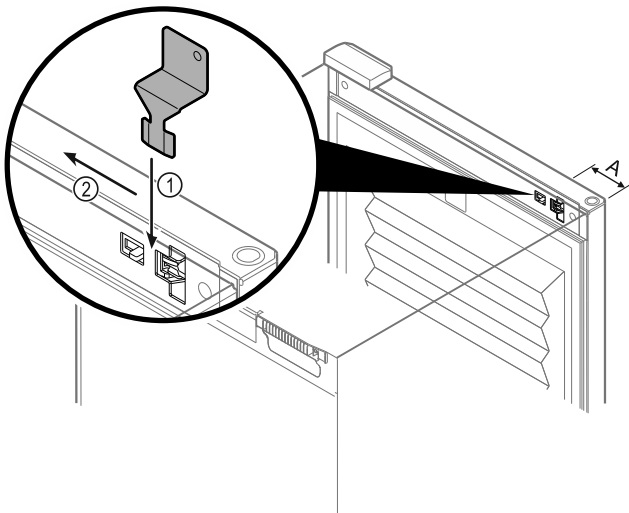

Fig. 106

- ▶ Noodontgrendelingsleutel in voorgeschreven positie positioneren Fig. 106 (A) ≈ 100mm.
- ▶ Noodontgrendelingsleutel tussen deur en apparaat er van boven helemaal insteken Fig. 106 (1).
- ▶ Noodontgrendelingsleutel richting scharnierzijde trekken Fig. 106 (2).
- ▷ Het slot is ontgrendeld. De deur kan worden geopend.

## 7.2 Accessoires

### 7.2.1 Etiketten

Etiketten kunt u als toebehoren bij uw detailhandelaar verkrijgen. Hierop kunt u de wijnsoorten aangeven die in het desbetreffende vak worden bewaard.

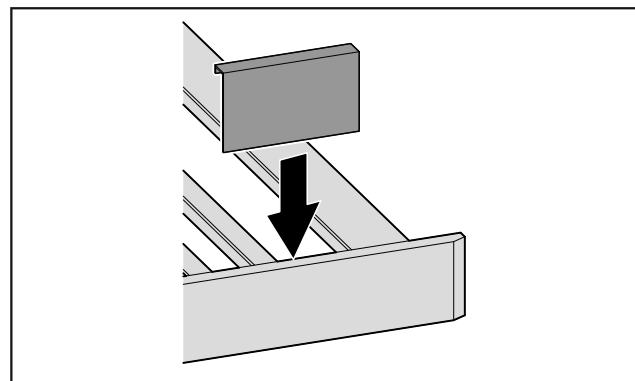

Fig. 107

- ▶ Etiket vanaf boven opsteken.

## 8 Onderhoud

### 8.1 Luchtuitwisseling door FreshAir-actievekoolfilter

Wijnen ontwikkelen zich voortdurend afhankelijk van de omgevingsomstandigheden; de kwaliteit van de lucht is dus cruciaal voor de conservering.

Het FreshAir-actievekoolfilter garandeert een optimale luchtkwaliteit.

- Actievekoolfilter iedere 6 maanden vervangen.
- Actievekoolfilter weggooien met het normale huisvuil.

#### Aanwijzing

Het FreshAir-actievekoolfilter is verkrijgbaar in de Liebherr-Hausgeräte-shop op [home.liebherr.com/shop/de/deu/zubehor.html](http://home.liebherr.com/shop/de/deu/zubehor.html).

# Onderhoud

## 8.1.1 FreshAir-actievekoolfilter vervangen

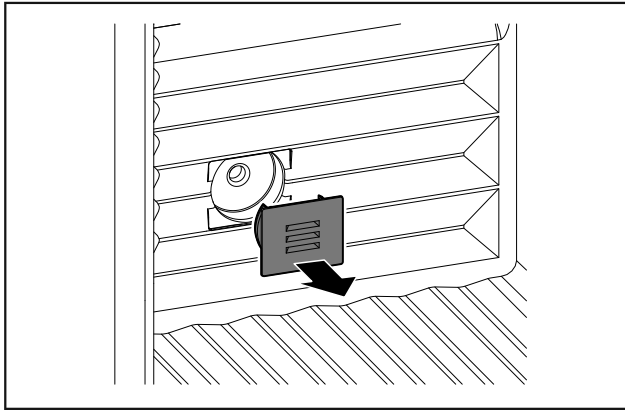

Fig. 108

- ▶ Afdekking eraf trekken.

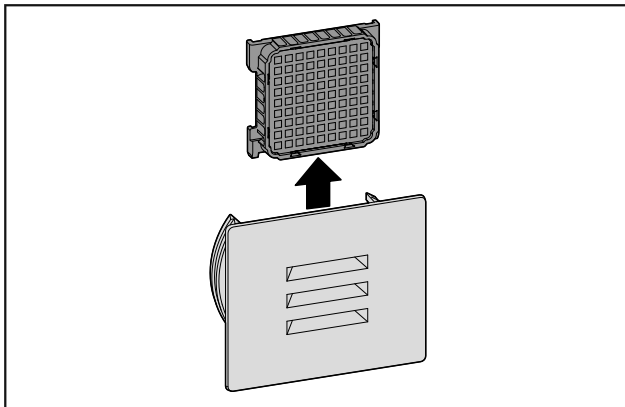

Fig. 109

- ▶ Filter eruit nemen.

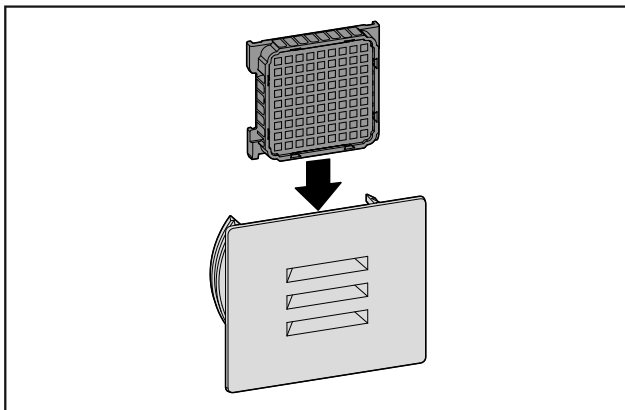

Fig. 110

- ▶ Nieuw filter plaatsen.

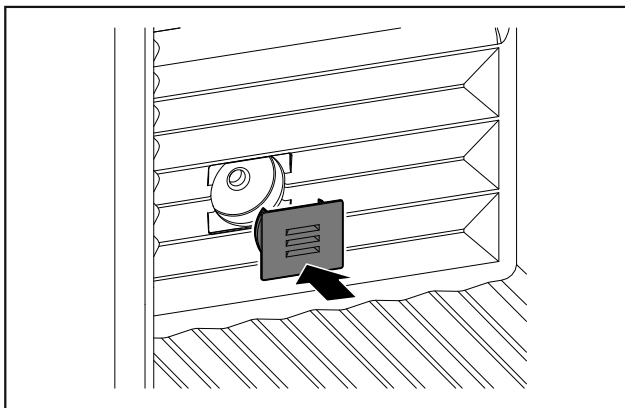

Fig. 111

- ▶ Afdekking plaatsen.

## 8.2 Apparaat reinigen

### 8.2.1 Voorbereiden



#### WAARSCHUWING

Gevaar voor elektrische schok!

- ▶ Trek de stekker van de koelkast uit het stopcontact of onderbreek de stroomtoevoer.



#### WAARSCHUWING

Brandgevaar

- ▶ De buisleidingen van het koelmiddelcircuit niet beschadigen.

- ▶ Apparaat leegmaken.
- ▶ Netstekker eruit halen.

### 8.2.2 Behuizing reinigen

#### LET OP

Ondeskundige reiniging!

Beschadigen aan het apparaat.

- ▶ Uitsluitend zachte poetsdoekjes en een ph-neutrale allesreiniger gebruiken.
- ▶ Gebruik geen schurende of krassende sponzen of staalwol.
- ▶ Gebruik geen scherpe, schurende, zand-, chloor- of zuurhoudende schoonmaakmiddelen.



#### WAARSCHUWING

Gevaar voor verwonding en beschadiging door hete stoom!  
Hete stoom kan brandwonden veroorzaken en de oppervlakken beschadigen.

- ▶ Gebruik geen stoomreinigers!
- ▶ Behuizing met een zachte, schone doek schoonvegen. Bij sterke vervuiling lauwwarm water met neutraal reinigingsmiddel gebruiken. Glazen oppervlakken kunnen ook met een glasreinigingsmiddel worden gereinigd.

### 8.2.3 Binnenruimte reinigen

#### LET OP

Ondeskundige reiniging!

Beschadigen aan het apparaat.

- ▶ Uitsluitend zachte poetsdoekjes en een ph-neutrale allesreiniger gebruiken.
- ▶ Gebruik geen schurende of krassende sponzen of staalwol.
- ▶ Gebruik geen scherpe, schurende, zand-, chloor- of zuurhoudende schoonmaakmiddelen.
- ▶ Kunststof vlakken: met een zachte, schone doek, lauwwarm water en een beetje spoelmiddel met de hand reinigen.
- ▶ Metalen vlakken: met een zachte, schone doek, lauwwarm water en een beetje spoelmiddel met de hand reinigen.
- ▶ Afvoeropening: afzettingen verwijderen met een dun hulpmiddel, bijv. wattenstaafje.



## 8.2.4 Uitrusting reinigen

### LET OP

Ondeskundige reiniging!

Beschadigingen aan het apparaat.

- ▶ Uitsluitend zachte poetsdoekjes en een ph-neutrale allesreiniger gebruiken.
- ▶ Gebruik geen schurende of krassende sponzen of staalwol.
- ▶ Gebruik geen scherpe, schurende, zand-, chloor- of zuurhoudende schoonmaakmiddelen.

### Reiniging met een droge pluivrije doek:

- Flessenplank
- ▶ Uitrusting reinigen.

## 8.2.5 Na het reinigen

- ▶ Apparaat en uitrustingsdelen droogwrijven.
- ▶ Apparaat aansluiten en inschakelen.
- ▶ Reiniging regelmatig herhalen.

# 9 Klantenhulp

## 9.1 Technische gegevens

Maximaal beladingsgewicht van de uitrusting		
Uitrusting	Apparaat-breedte 600 mm (zie montage-handleiding, apparaatmetingen)	Apparaat-breedte 750 mm (zie montage-handleiding, apparaatmetingen)
Flessenplank	60 kg	60 kg

Verlichting	
Energie-efficiëntieklasse <sup>1</sup>	Lichtbron
Dit product bevat een of meerdere lichtbronnen van energie-efficiëntieklasse F.	LED

*1 Het apparaat kan lichtbronnen met verschillende energie-efficiëntieclassen bevatten. De laagste energie-efficiëntieklasse is aangegeven.*

Voor apparaten met WLAN-verbinding:

Frequentievermelding	
Frequentieband	2,4 GHz
Maximum uitgestraald vermogen	< 100 mW
Beoogd gebruik van de radioapparatuur	Integratie in het plaatselijke WLAN-netwerk voor gegevenscommunicatie

## 9.2 Bedrijfsgeluiden

Het apparaat veroorzaakt tijdens de werking verschillende loopgeluiden.

- Bij **een lage koelcapaciteit** werkt het apparaat zuiniger, maar langer. De geluidssterkte is **lager**.
- Bij **een krachtige koelcapaciteit** worden levensmiddelen sneller gekoeld. De geluidssterkte is **hoger**.

Voorbeelden:

- Geactiveerde functies (zie 6.3 Functies)
- Draaiende ventilator
- Vers erin gelegde levensmiddelen
- Hoge omgevingstemperatuur
- Lang geopende deur

Geluiden	Mogelijke oorzaak	Type geluid
Borrelen en ruisen	Koelmiddel stroomt in het koelcircuit.	Normaal werkingsgeluid
Blazen en sissen	Koelmiddel spuit in het koelcircuit.	Normaal werkingsgeluid
Brommen	Het apparaat koelt. De geluidssterkte is afhankelijk van de koelcapaciteit.	Normaal werkingsgeluid
Zoemen en ruisen	De ventilator draait.	Normaal bedrijfs-geluid
Klikken	Componenten worden in- en uitgeschakeld.	Normaal schakel-geluid
Ratelen of zoemen	Ventielen of klappen zijn actief.	Normaal schakel-geluid

Geluiden	Mogelijke oorzaak	Type geluid	Oplossen
Trilling	Ongeschikte opbouw	Foutgeluid	Apparaat met stelvoeten horizontaal uitlijnen.
Klapperen	Uitrusting, voorwerpen aan de binnenkant van het apparaat	Foutgeluid	Uitrustingsdelen bevestigen. Afstand tussen de voorwerpen laten.

## 9.3 Technische storing

Uw apparaat is zo geconstrueerd en gemaakt dat de functionele veiligheid en een lange levensduur gegarandeerd zijn. Mocht er tijdens het bedrijf toch een storing optreden, controleer dan a.u.b. of de storing te wijten is aan een bedieningsfout. In dat geval moet u tijdens de garantieperiode de ontstane kosten zelf betalen.

De volgende storingen kunt u zelf oplossen.

## 9.3.1 Apparaatfunctie

Probleem	Oorzaak	Oplossing
<b>Het apparaat werkt niet.</b>	→ Het apparaat is niet ingeschakeld.	▶ Apparaat inschakelen.
	→ De netstekker zit niet correct in het stopcontact.	▶ De netstekker controleren.
	→ De zekering van de netstekker is niet in orde.	▶ Zekering controleren.
	→ Stroomuitval	▶ Apparaat gesloten houden. ▶ Levensmiddelen beschermen: Koelaccu's boven op de levensmiddelen leggen of een decentrale vrieskast gebruiken als de stroomuitval langer duurt. ▶ Ontdooide levensmiddelen niet meer invriezen.
	→ De apparaatstekker is niet correct in het apparaat gestoken.	▶ Apparaatstekker controleren.
<b>Temperatuur is niet voldoende koud.</b>	→ De apparaatdeur is niet correct gesloten.	▶ Apparaat sluiten.
	→ De be- en ontvluchting is niet toereikend.	▶ Ventilatioeroosters vrijmaken en reinigen.
	→ De omgevingstemperatuur is te hoog.	▶ Probleemoplossing: (zie 1.4 Toepassingsgebied van het apparaat) .
	→ Het apparaat werd te vaak of te lang geopend.	▶ Afwachten of de gewenste temperatuur zichzelf weer instelt. Indien dit niet het geval is, contact met de klantenservice opnemen (zie 9.4 Klantenservice) .
	→ De temperatuur is verkeerd ingesteld.	▶ Stel de temperatuur lager in en controleer deze na 24 uur.
	→ Het apparaat staat te dicht bij een warmtebron (fornuis, verwarming enz.).	▶ Verander de standplaats van het apparaat of van de warmtebron.
<b>Het deurrubber is defect of moet om een andere reden worden vervangen.</b>	→ Het deurrubber kan worden vervangen. Er kan zonder gereedschap een nieuw deurrubber worden geplaatst.	▶ Neem contact op met de Technische Dienst (zie 9.4 Klantenservice) .
<b>Het apparaat is bevroren of er heeft zich condenswater gevormd.</b>	→ Het deurrubber kan uit de groef geschoven zijn.	▶ Het deurrubber op een correcte passing in de groef controleren.
<b>Het apparaat is aan de buitenkant warm*.</b>	→ De warmte van het koelcircuit wordt ter voorkoming van condenswater gebruikt.	▶ Dit is normaal.

## 9.3.2 Uitrusting

Probleem	Oorzaak	Oplossing
<b>Schimmel op de wijnflessen</b>	→ Overeenkomstig andere lager vormen kan er afhankelijk van het soort etikettenlijm lichte schimmelvorming ontstaan.	▶ Lijmresten verwijderen.
<b>De binnenverlichting brandt niet.</b>	→ Het apparaat is niet ingeschakeld.	▶ Apparaat inschakelen.
	→ De deur was langer dan 15 min. open.	▶ De binnenverlichting schakelt zich bij een geopende deur na ca. 15 min. automatisch uit.
	→ De LED-verlichting is defect of de afdekking is beschadigd.	▶ Contact opnemen met de klantenservice (zie 9.4 Klantenservice) .

## 9.4 Klantenservice

Controleer eerst of u de fout zelf kunt oplossen (zie 9 Klantenhulp). Als dit niet het geval is, dient u contact op te nemen met de klantenservice.

Het adres staat in de bijgevoegde brochure „Liebherr-Service“.



### WAARSCHUWING

Ondeskundige reparatie!  
Verwondingen.

- ▶ Reparaties en ingrepen aan het apparaat en de stroomaansluiting die niet uitdrukkelijk genoemd worden (zie 8 Onderhoud), uitsluitend door de Technische Dienst laten uitvoeren.
- ▶ Beschadigde netaansluiting alleen door de fabrikant, de klantenservice of een dergelijk gekwalificeerde persoon laten vervangen.
- ▶ Bij apparaten met stekker voor koelapparaten mag ook de klant zelf de vervanging uitvoeren.

### 9.4.1 Contact met de klantenservice opnemen

Zorg ervoor dat u de volgende informatie van het apparaat ter beschikking heeft:

- Apparaataanduiding (model en index)
- Servicenr. (Service)
- Serienr. (S-Nr.)

▶ Apparaatgegevens via het display oproepen.

**-of-**

- ▶ Apparaatgegevens van het typeplaatje lezen (zie 9.5 Typeplaatje).
- ▶ Apparaatinformatie noteren.
- ▶ Contact met de klantenservice opnemen: Fout en apparaatinformatie mededelen.
- ▷ Dit maakt een snelle en doelgerichte service mogelijk.
- ▶ Overige aanwijzingen van de klantenservice opvolgen.

## 9.5 Typeplaatje

Het typeplaatje bevindt zich linksonder in de binnenzijde van het apparaat.

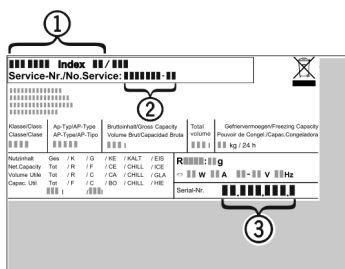

Fig. 112

- (1) Apparaatbeschrijving      (3) Serienr.  
(2) Servicenr.

- ▶ Informatie van het typeplaatje lezen.

## 10 Buiten bedrijf stellen

- ▶ Apparaat leegmaken.
- ▶ Apparaat uitschakelen.
- ▶ Netstekker eruit halen.
- ▶ Indien nodig de apparaatstekker eruit halen: Eruit halen en gelijktijdig van links naar rechts bewegen.
- ▶ Apparaat reinigen (zie 8.2 Apparaat reinigen).
- ▶ Deur open laten, zodat geen slechte geur kan ontstaan.

## 11 Afvalverwijdering

### 11.1 Apparaat op afvoer voorbereiden



Liebherr maakt bij sommige apparaten gebruik van batterijen. In de EU is het nu voor de consument wettelijk verplicht deze batterijen voor de afvoer van apparaten te verwijderen. Als uw apparaat batterijen bevat, wordt dit op het apparaat aangegeven.

Lampen Als u lampen zelfstandig en zonder kapot te maken kunt verwijderen, verwijder deze dan eveneens voor het voeren.

- ▶ Apparaat buiten bedrijf stellen.
- ▶ Apparaat met batterijen: verwijder batterijen. Beschrijving zie hoofdstuk **Onderhoud**.
- ▶ Indien mogelijk: verwijder lampen zonder deze kapot te maken.

### 11.2 Apparaat volgens milieuvorschriften afvoeren



Het apparaat bevat waardevolle materialen en moet gescheiden van het ongesorteerde, huishoudelijke afval worden afgevoerd.



Voer batterijen gescheiden van het apparaat af. Batterijen kunnen gratis worden ingeleverd bij de winkel en bij andere inleverpunten zoals het gemeentelijk depot en de chemokar.

Lampen

Lever gedemonteerde lampen in bij een daarvoor bestemd inleverpunt.

Voor Duitsland:

U kunt het apparaat gratis inleveren bij de milieustraat. Bij de aankoop van een nieuwe koelkast of vriezer en een verkoopoppervlak > 400 m<sup>2</sup> neemt de dealer het oude apparaat ook gratis terug.



### WAARSCHUWING

Vrijkomend koudemiddel en olie!

Brand. Het gebruikte koelmiddel is milieuvriendelijk maar wel brandbaar. De gebruikte olie is ook brandbaar. Vrijkomend koelmiddel en vrijkomende olie kunnen bij hoge concentratie en in contact met een externe warmtebron ontvlammen.

- ▶ Buisleidingen van de koelmiddelkringloop en compressor niet beschadigen.

- ▶ Voer het apparaten af zonder het te beschadigen.
- ▶ Voer batterijen, lampen en het apparaat af zoals hierboven beschreven.



[home.liebherr.com/fridge-manuals](https://home.liebherr.com/fridge-manuals)

**NL** ORIGINELE GEBRUIKSHANDLEIDING

Datum van uitgave: 20230614

**Artikelnr.-index: 7083360-00**

Liebherr-Hausgeräte GmbH  
Memminger Straße 77-79  
88416 Ochsenhausen  
Deutschland